



# Renault CLIO

Instructieboekje





**RENAULT**  
Passion for life

# Castrol, exclusieve partner van Renault



Profiteer van de geavanceerde technologie uit de autosport dankzij het speciaal door Renault en Castrol ontwikkelde assortiment motoroliën dat garant staat voor optimale prestaties en een lange levensduur van uw Renault.

   [renault.com](https://www.renault.com)

# Welkom aan boord van uw auto

In dit instructieboekje worden aanwijzingen gegeven voor de bediening en het onderhoud, zodat u:

- uw auto goed leert kennen waardoor u al zijn kwaliteiten, functies en zijn vele mogelijkheden ten volle kunt benutten.
- de werking optimaal kunt houden door eenvoudige maar stipt op te volgen onderhoudsvoorschriften.
- zonder overbodig tijdverlies zelf kleine storingen kunt verhelpen, waarvoor geen specialist nodig is.

Door dit instructieboekje zorgvuldig te bestuderen, wordt u geïnformeerd over de mogelijkheden en de nieuwe technieken die erin zijn toegepast. Als sommige punten nog onduidelijk zijn, willen de technici van onze dealers u graag alle verdere informatie geven.

De volgende symbolen kunnen u helpen:



en



Deze verschijnen in de auto en geven aan dat u de handleiding moet raadplegen voor informatie over en/of beperkingen voor handelingen met betrekking tot de uitrusting van uw auto.



**dit duidt overal in het instructieboekje op een risico, een gevaar of een veiligheidsadvies.**

Dit instructieboekje is tot stand gekomen aan de hand van de gegevens die op het moment van samenstelling van dit boekje bekend waren. **In dit boekje staan alle mogelijke uitrustingen (standaard of optioneel) van dit model beschreven. De aanwezigheid ervan in de auto is afhankelijk van de uitvoering, de gekozen opties en het land van aflevering.**

**Deze handleiding kan ook informatie bevatten over onderdelen die pas op een later tijdstip zullen worden toegepast.**

**De schema's in de gebruikershandleiding zijn voorzien van voorbeelden.**

Wij wensen u een goede reis in uw auto.

Vertaald uit het Frans. Gehele of gedeeltelijke nadruk of vertaling is verboden zonder schriftelijke toestemming van de constructeur van de auto.



# I N H O U D

## Hoofdstuk

**Ken uw auto** .....

**1**

**Rijden** .....

**2**

**Comfort** .....

**3**

**Onderhoud** .....

**4**

**Praktische tips** .....

**5**

**Technische gegevens** .....

**6**

**Alfabetische inhoudsopgave** .....

**7**



# Hoofdstuk 1: Ken uw auto

RENAULT-card: algemene informatie, gebruik, extra portiervergrendeling . . . . .	1.2
Portieren openen en sluiten . . . . .	1.11
Portieren vergrendelen, ontgrendelen . . . . .	1.13
Automatische portiervergrendeling tijdens het rijden . . . . .	1.15
Hoofdsteun – stoelen . . . . .	1.16
Autogordels . . . . .	1.20
Aanvullende veiligheidsvoorzieningen . . . . .	1.24
bij de autogordels voorin . . . . .	1.24
bij de autogordels achterin . . . . .	1.30
aan de zijkant . . . . .	1.31
Kinderveiligheid: algemene informatie . . . . .	1.33
keuze van de bevestiging van het kindersitje . . . . .	1.36
Installatie van het kindersitje, algemeen . . . . .	1.38
Kindersitjes: bevestiging met de autogordel of met het Isofix-systeem . . . . .	1.40
Uitschakelen, inschakelen van de passagiersairbag voorin . . . . .	1.50
Stuurwiel/Stuurbekrachtiging . . . . .	1.53
Bedieningsorganen . . . . .	1.54
Instrumentenpaneel . . . . .	1.58
boordcomputer . . . . .	1.65
Klok en buitentemperatuur . . . . .	1.75
Spiegels . . . . .	1.77
Verlichting en signalen . . . . .	1.78
Claxon en lichtsignalen . . . . .	1.82
Afstellen van de koplampen . . . . .	1.83
Ruitenwissers, ruitensproeiers . . . . .	1.84
Brandstoftank (brandstof tanken) . . . . .	1.87

## RENAULT CARD: algemene informatie (1/3)

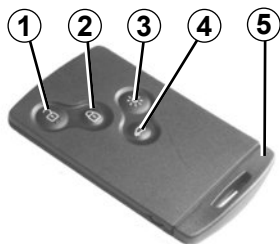

26787

- 1 Ontgrendelen van alle portieren.
- 2 Vergrendelen van alle portieren.
- 3 Op afstand inschakelen van de verlichting.
- 4 Vergrendelen/ontgrendelen van de bagageruimte.
- 5 Geïntegreerde sleutel.

### Met de RENAULT card kunt u:

- de portieren, de achterklep en de tankdopklep vergrendelen/ontgrendelen (raadpleeg de volgende bladzijden);
- op afstand inschakelen van de verlichting van de auto (raadpleeg de volgende bladzijden);
- de motor starten (raadpleeg de paragraaf “Starten van de motor” in hoofdstuk 2).

### Actieradius

Controleer of de batterij goed en van het juiste model is, en plaats het correct. De levensduur is ongeveer twee jaar: vervang de batterij als het bericht «VERVANG BATTERIJ SLEUTELKAART» op het instrumentenpaneel verschijnt (raadpleeg hoofdstuk 5 «RENAULT card: batterij”).

Bij lege batterij, kunt u de auto altijd vergrendelen/ontgrendelen en starten. Raadpleeg de paragrafen “Vergrendelen/ontgrendelen van de auto” in hoofdstuk 1 en “Starten van de motor” in hoofdstuk 2.



## RENAULT CARD: algemene informatie (2/3)

26788

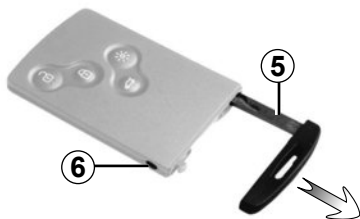

### Bereik van de RENAULT card

Dit wordt beïnvloed door de omgeving: Let op bij het vasthouden van de RENAULTcard dat u niet per ongeluk op de knoppen drukt waardoor de portieren worden vergrendeld of ontgrendeld.

### Geïntegreerde sleutel 5

Met de geïntegreerde sleutel kunt u het linker voorportier vergrendelen of ontgrendelen wanneer de RENAULT card niet werkt:

- batterij van de RENAULT card leeg, accu ontladen, enz.
- gebruik van apparatuur die met dezelfde frequentie werkt als de card;
- De auto bevindt zich in een sterk elektromagnetisch veld.

### Toegang de sleutel 5

Druk op de knop 6 en trek aan de sleutel 5 en laat daarna de knop los.

### Gebruik van de sleutel

Raadpleeg de paragraaf "Portieren vergrendelen, ontgrendelen".

**Nadat u de auto geopend hebt met de geïntegreerde sleutel, plaats u deze terug in zijn houder in de RENAULT card en steekt u de RENAULT card in de kaartlezer om te kunnen starten.**



**Verantwoordelijkheid van de bestuurder tijdens het parkeren of stoppen van de auto**

Laat nooit, zelfs niet eventjes, een kind, een afhankelijke volwassene of een dier in de auto achter als u deze verlaat.

Het kan zichzelf of anderen in gevaar brengen door bijvoorbeeld de motor te starten, door organen te bedienen zoals de ruitbediening, of de portieren te vergrendelen, enz..

Bovendien kan bij warm en/of zonnig weer de temperatuur in het interieur heel erg snel oplopen.

**LEVENSGEVAAR OF GEVAAR VAN ERNSTIG LETSEL.**

### Advies

Stel de kaart niet bloot aan warmte, koude of vocht.

Berg de RENAULT card nooit op een plek op waar deze verbogen of per ongeluk beschadigd zou kunnen worden: dit kan bijvoorbeeld gebeuren als u op de card gaat zitten als deze in uw achterzak zit.

### Vervangen of extra RENAULT card

Bij verlies, of voor het bestellen van een extra RENAULT card, kunt u deze uitsluitend bestellen bij een merkdealer.

Het vervangen van een RENAULT card moet altijd bij een merkdealer gebeuren. Het systeem moet met **alle RENAULT** cards worden gereset.

Het is mogelijk maximaal vier RENAULT cards per auto te gebruiken.



### Verantwoordelijkheid van de bestuurder tijdens het parkeren of stoppen van de auto

Laat nooit, zelfs niet eventjes, een kind, een afhankelijke volwassene of een dier in de auto achter als u deze verlaat.

Het kan zichzelf of anderen in gevaar brengen door bijvoorbeeld de motor te starten, door organen te bedienen zoals de ruitbediening, of de portieren te vergrendelen, enz..

Bovendien kan bij warm en/of zonnig weer de temperatuur in het interieur heel erg snel oplopen.

**LEVENSGEVAAR OF GEVAAR VAN ERNSTIG LETSEL.**

# RENAULT CARD AFSTANDSBEDIENING: gebruik

26787

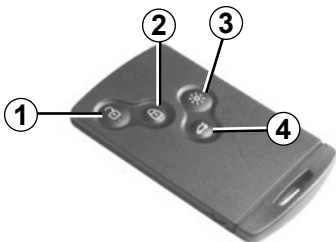

## Ontgrendelen van de portieren

Druk op de knop **1**. Het ontgrendelen ziet u aan het **één keer oplichten** van de knipperlichten en de zijknipperlichten.

Als alleen ontgrendeling van het bestuurdersportier geactiveerd is:

- door een druk op de knop **1** ontgrendelt uitsluitend het bestuurdersportier en de brandstofklep;
- door twee keer achter elkaar op de knop **1** drukken, ontgrendelen alle portieren.

## Vergrendelen van de portieren

Druk op de vergrendelknop **2**. De knipperlichten en de alarmknipperlichten **knipperen twee keer** om aan te duiden dat de portieren vergrendeld zijn. Als een portier (of de achterklep) geopend of niet goed gesloten is, of als een RENAULT-kaart in de lezer is achtergebleven, worden de portieren snel vergrendeld en weer ontgrendeld; de knipperlichten en zijknipperlichten **knipperen niet**.

Indien de auto ontgrendeld is maar geen enkel portier geopend wordt, wordt de auto na ongeveer twee minuten automatisch weer vergrendeld. Dit is afhankelijk van de auto.

Als de motor draait werken de knoppen van de card niet.

Het knipperen van de alarmknipperlichten lichten u in over de staat van de auto:

- **één keer knipperen** geeft aan dat de auto helemaal ontgrendeld is;
- **twee keer oplichten** geeft aan dat de auto helemaal vergrendeld is.

## Ontgrendelen/vergrendelen van alleen de achterklep

Druk op de knop **4** voor het ontgrendelen/vergrendelen van de achterklep.

## Alarm van niet detecteren van de RENAULT card

Als u een portier opent bij draaiende motor terwijl de card zich niet in de lezer bevindt, waarschuwen de boodschap “KAART NIET GEDETECT\_” en een geluidssignaal u daarvoor. De waarschuwing verdwijnt als de card weer in de lezer ingevoerd wordt.

## Functie “verlichting op afstand”

Door een druk op de knop **3** gaan de auto-lichten gedurende ongeveer 20 seconden branden. Hiermee kan de auto op afstand herkend worden, bijvoorbeeld op een parkeerterrein.

**N.B.:** nog een druk op knop **3** dooft de verlichting.

## HANDSFREE RENAULT CARD: gebruik (1/4)

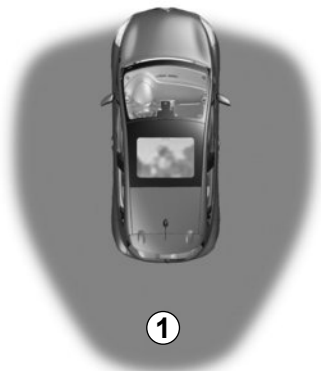

35528

### Gebruik

Voor de auto's die hiermee zijn uitgerust, kan hiermee, naast de gebruiksmogelijkheden van de RENAULT card afstandsbediening, de auto automatisch vergrendeld/ontgrendeld worden als een RENAULT card zich in de toegangszone 1 bevindt.

Leg de RENAULT-card niet op een plaats waar ze andere elektronische apparaten (computer, PDA, telefoon enz.) zou kunnen raken die de werking ervan kunnen verstoren.

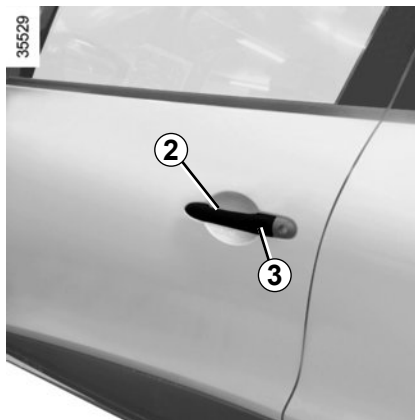

35529

### Ontgrendelen van de auto

Terwijl de RENAULT card zich in het gebied 1 bevindt en de auto vergrendeld is, drukt u op de knop 3 van de handgreep 2 van een van de twee voorportieren: de auto ontgrendelt. Een druk op de knop 4 ontgrendelt ook de hele auto.

Het ontgrendelen ziet u aan het **één keer oplichten** van de knipperlichten en de zijknipperlichten.

**Opmerking:** nadat de auto met een druk op knop 3 is vergrendeld, kan deze drie seconden lang niet worden ontgrendeld.



35530

Na het vergrendelen/ontgrendelen van de auto met behulp van de knoppen van de card RENAULT, worden het "handsfree" vergrendelen en ontgrendelen gedeactiveerd.

De "handsfree" werking wordt hersteld na het starten van de auto.

## HANDSFREE RENAULT CARD: gebruik (2/4)

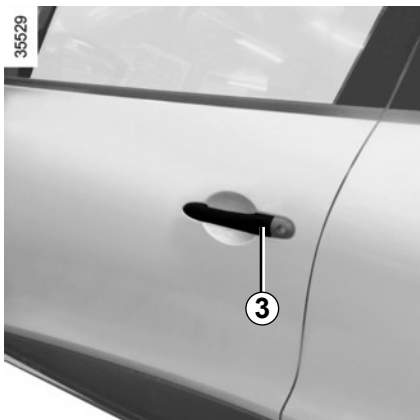

### Vergrendelen van de auto

Er zijn drie manieren om de auto te vergrendelen: door weg te lopen, met behulp van de knop **3**, met behulp van de RENAULT card.

### Vergrendelen door weglopen

Loop met de RENAULT card bij u, als de portieren en de bagageruimte dicht zijn, weg van de auto: deze vergrendelt automatisch zodra u uit de zone **1** bent.

**N.B.:** de afstand waarop de auto vergrendeld wordt, hangt af van de omgeving.

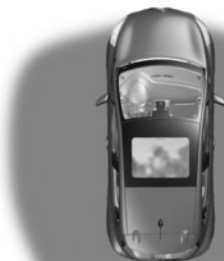

Het vergrendelen ziet u aan het **kort oplichten** en vervolgens **lang oplichten** van de alarm- en zijknipperlichten. Ook hoort u een geluidssignaal.

Dit geluidssignaal kan verwijderd worden. Raadpleeg een merkdealer.

Als een portier of de bagageruimte open of niet goed gesloten is, of als een card aanwezig is in het interieur (of in de kaartlezer), vindt geen vergrendeling plaats. In dit geval is er geen geluidssignaal en knipperen de alarm- en zijknipperlichten niet.



### Verantwoordelijkheid van de bestuurder tijdens het parkeren of stoppen van de auto

Laat nooit, zelfs niet eventjes, een kind, een afhankelijke volwassene of een dier in de auto achter als u deze verlaat.

Het kan zichzelf of anderen in gevaar brengen door bijvoorbeeld de motor te starten, door organen te bedienen zoals de ruitbediening, of de portieren te vergrendelen, enz..

Bovendien kan bij warm en/of zonnig weer de temperatuur in het interieur heel erg snel oplopen.

**LEVENSGEVAAR OF GEVAAR VAN ERNSTIG LETSEL.**

## HANDSFREE RENAULT CARD: gebruik (3/4)

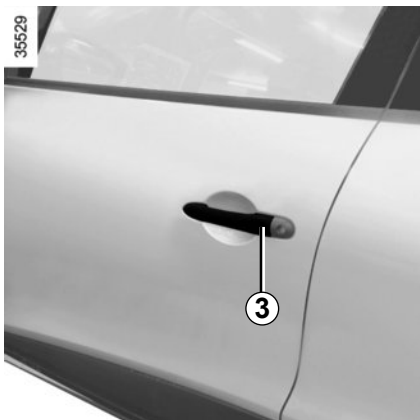

### Vergrendelen met behulp van de knop 3

Terwijl de portieren en bagageruimte gesloten zijn en de auto vergrendeld is, drukt u op de knop **3** van de handgreep van een van de voorportieren. De auto vergrendelt. De knipperlichten en de alarmknipperlichten **knipperen twee keer** om aan te duiden dat de portieren vergrendeld zijn.

Als een portier of de bagageruimte open of niet goed gesloten is, vergrendelt/ontgrendelt de auto snel.

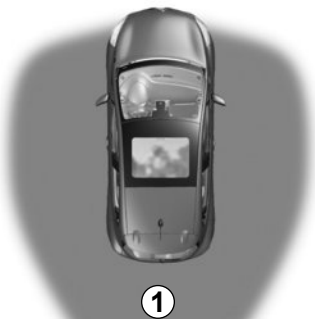

**N.B.:** de RENAULT card moet zich in de toegangszone **1** van de auto bevinden om het vergrendelen met de knop mogelijk te maken.

**NB:** nadat de auto met een druk op de knop **3** is vergrendeld, kan deze drie seconden lang niet worden ontgrendeld.

### Vergrendelen met behulp van de RENAULT card

Portier en bagageruimte gesloten, druk op de knop **5**: de auto vergrendelt. De knipperlichten en de alarmknipperlichten **knipperen twee keer** om aan te duiden dat de portieren vergrendeld zijn.



**N.B.:** de maximale afstand waarop de auto vergrendeld wordt, hangt af van de omgeving.

Na het vergrendelen/ontgrendelen van de auto met behulp van de knoppen van de card RENAULT, worden het "handsfree" vergrendelen en ontgrendelen gedeactiveerd.

De "handsfree" werking wordt hersteld: herstart de auto.

## HANDSFREE RENAULT CARD: gebruik (4/4)



365986

### Alarm RENAULT “Handsfree” card niet gedetecteerd

Als u met **draaiende motor** een portier opent of sluit en de card niet meer in de **6zone** aanwezig is, verschijnt het bericht “KAART NIET GEDETECT\_” en een geluidssignaal waarschuwt u.

De waarschuwing verdwijnt wanneer de card weer in de **6zone** aanwezig is.

### Bijzonderheden

De auto kan niet vergrendelen als:

- een portier of de bagageruimte open of niet goed gesloten is;
- een card is achtergebleven in de zone **6** (of in de kaartlezer) en geen andere card is aanwezig in de detectiezone buiten de auto.



### Verantwoordelijkheid van de bestuurder tijdens het parkeren of stoppen van de auto

Laat nooit, zelfs niet eventjes, een kind, een afhankelijke volwassene of een dier in de auto achter als u deze verlaat.

Het kan zichzelf of anderen in gevaar brengen door bijvoorbeeld de motor te starten, door organen te bedienen zoals de ruitbediening, of de portieren te vergrendelen, enz..

Bovendien kan bij warm en/of zonnig weer de temperatuur in het interieur heel erg snel oplopen.

**LEVENSGEVAAR OF GEVAAR VAN ERNSTIG LETSEL.**

## RENAULT CARD: extra portiervergrendeling



26787

Als de auto extra portiervergrendeling heeft, kunnen hiermee de portieren worden vergrendeld en niet met de handgrepen aan de binnenkant van de portieren worden ontgrendeld (na het inslaan van een ruit om het portier van binnenuit te openen).



Gebruik nooit de extra portiervergrendeling als er nog iemand in de auto zit.



### Auto met RENAULT card

Drukt u twee keer snel achter elkaar op knop 2.

### Auto met “handsfree” RENAULT card

Terwijl de auto ontgrendeld is, hebt u tevens de mogelijkheid om twee keer snel achter elkaar op de knop 3 van de handgreep van het bestuurders- of passagiersportier te drukken.

In beide gevallen zullen de alarmknipperlichten en de richtingaanwijzers **twee keer** traag en drie keer snel knipperen om aan te geven dat de auto is vergrendeld.

**Bijzonderheid:** de extra vergrendeling werkt niet als de knipperlichten of de markeringslichten branden.

Na het activeren van de extra portiervergrendeling met behulp van de knop 2, wordt het “handsfree” vergrendelen en ontgrendelen gedeactiveerd.

De “handsfree” werking wordt hersteld na het starten van de auto.



# PORTIEREN OPENEN EN SLUITEN (1/2)

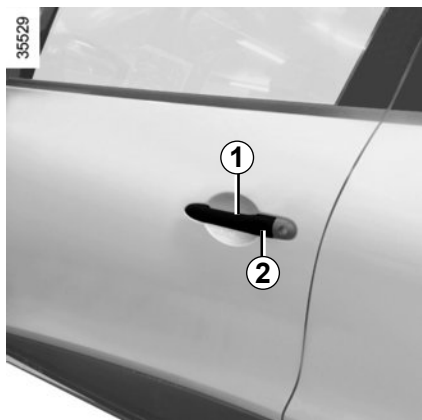

## Openen van buitenaf

### Voorportieren

Trek met de portieren ontgrendeld aan de handgreep **1**.

### Bijzonderheid "handsfree" RENAULT card

Druk met de portieren ontgrendeld op de knop **2** van de handgreep **1** van een van de twee voorportieren en trek de handgreep naar u toe.

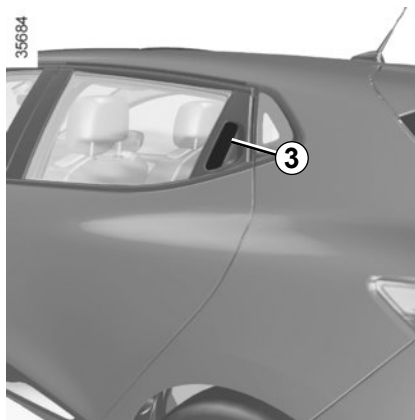

## Achterdeuren

Trek met de voorportieren ontgrendeld aan de handgreep **3**.



## Openen van binnenuit

Trek aan de portierhandgreep **4**.



Uit veiligheidsoverwegingen, mag u de deur alleen openen en sluiten als de auto stilstaat.

## PORTIEREN OPENEN EN SLUITEN (2/2)

### Waarschuwingssignaal verlichting brandt nog

Als bij het openen van een voorportier de lichten nog branden terwijl het contact is afgezet dan klinkt er een signaal om u te waarschuwen.

### Waarschuwing card vergeten

Als bij het openen van het bestuurdersportier de card nog in de lezer zit, verschijnt de boodschap "kaart verwijderen" op het instrumentenpaneel en klinkt er een geluidssignaal.

### Waarschuwing portier vergeten te sluiten

Als een portier of de achterklep geopend of niet goed gesloten is en de auto een snelheid van ongeveer 10 km/u bereikt, verschijnt het bericht "achterklep open" of "portier open" (afhankelijk van het geval) op het instrumentenpaneel en gaat een controlelampje branden.

35633



### Kinderveiligheid

Een achterportier kan niet van binnenuit worden geopend als u het knopje 5 omzet. Controleer of het portier inderdaad niet van binnenuit geopend kan worden. Herhaal dit bij het andere achterportier.



### Verantwoordelijkheid van de bestuurder tijdens het parkeren of stoppen van de auto

Laat nooit, zelfs niet eventjes, een kind, een afhankelijke volwassene of een dier in de auto achter als u deze verlaat.

Het kan zichzelf of anderen in gevaar brengen door bijvoorbeeld de motor te starten, door organen te bedienen zoals de ruitbediening, of de portieren te vergrendelen, enz.. Bovendien kan bij warm en/of zonnig weer de temperatuur in het interieur heel erg snel oplopen.

**LEVENSGEVAAR OF GEVAAR VAN ERNSTIG LETSEL.**

## PORTIEREN VERGRENDELEN, ONTGRENDELEN (1/2)

### Vergrendelen/Ontgrendelen van de portieren van buitenaf

Dit gebeurt met de RENAULT card: zie de paragrafen "RENAULT card" in hoofdstuk 1.

In sommige gevallen werkt de RENAULT card niet:

- batterij van de RENAULT card leeg, accu ontladen, enz.
- door het gebruik van apparaten die dezelfde frequentie gebruiken als de card (mobiele telefoon, enz.);
- de auto bevindt zich in een sterk elektromagnetisch veld.

In dat geval is het mogelijk:

- het linker voorportier te ontgrendelen met de in de card geïntegreerde sleutel;
- de portieren één voor één met de hand te vergrendelen;
- de schakelaar voor het vergrendelen/ontgrendelen van de portieren van binnenuit te gebruiken (raadpleeg de volgende bladzijden).

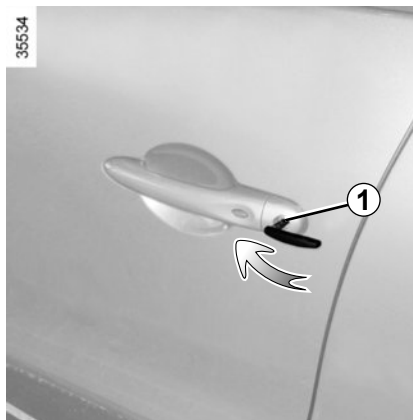

### Gebruik van de in de RENAULT card geïntegreerde sleutel

Steek de sleutel **1** in het slot en vergrendel of ontgrendel het linker voorportier.

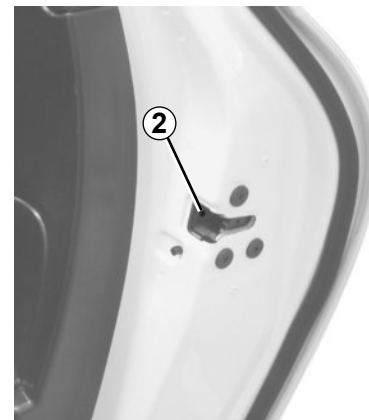

### Handmatig vergrendelen van de portieren

Draai met het portier geopend de schroef **2** (met behulp van het uiteinde van de sleutel) en sluit het portier.

Nu is het portier van buitenaf vergrendeld.

Het openen kan alleen van binnenuit gebeuren of met de nood sleutel voor het linker voorportier.

## PORTIEREN VERGRENDELEN, ONTGRENDELEN (2/2)



### Schakelaar voor het vergrendelen/ontgrendelen van de portieren van binnenuit

De schakelaar **3** bedient tegelijk de portieren, de achterklep en afhankelijk van de auto, de tankdopklep.

Als een portier (of de achterklep) open of niet goed gesloten is, vergrendelen/ontgrendelen de portieren snel.

Bij vervoer van voorwerpen met geopende kofferbak kunt u toch de andere portieren vergrendelen: **druk bij stilstaande motor langer dan vijf seconden op de schakelaar 3** om de andere portieren te vergrendelen.

### Vergrendelen van de portieren en kleppen zonder de RENAULT card

Dit is bijvoorbeeld het geval als een batterij-tje ontladen is, of de RENAULT card tijdelijk niet werkt, enz.

Druk **met de motor uit en een portier (of achterklep) geopend** meer dan vijf seconden op de schakelaar **3**.

Bij het sluiten van het portier worden alle portieren en kleppen vergrendeld.

De auto kan van buitenaf alleen ontgrendeld worden als de RENAULT card zich in de toegangszone van de auto bevindt, of met behulp van de in de RENAULT card geïntegreerde sleutel.

### Controlelampje van de portiervergrendeling

**Wanneer het contact aan is**, geeft het controlelampje **3** in de schakelaar aan of de portieren wel of niet vergrendeld zijn:

- lampje brandt, de portieren zijn vergrendeld;
- lampje uit, de portieren zijn ontgrendeld.

Als u de portieren vergrendelt, blijft het controlelampje branden en dooft daarna.



Laat nooit een RENAULT card in de auto liggen als u de auto verlaat.



### Verantwoordelijkheid van de bestuurder

Bedenk dat het rijden met vergrendelde portieren een belemmering kan zijn voor hulpverleners in geval van nood.

# AUTOMATISCHE PORTIERVERGREDELING TIJDENS HET RIJDEN



## De werking van het systeem

Na het wegrijden van de auto, vergrendelen de portieren automatisch als de auto een snelheid van ongeveer 10 km/u heeft bereikt.

De portieren ontgrendelen automatisch:

- als u op de schakelaar **1** voor het ontgrendelen van de portieren drukt;
- bij stilstaande auto door het openen van een voorportier.

**NB:** na het openen/sluiten van een portier, vergrendelt dit weer automatisch zodra de auto 10 km/u rijdt;

## Inschakelen/Uitschakelen van de functie

Druk **bij draaiende motor** ongeveer 5 seconden op de knop **1** tot u een geluidssignaal hoort.

## Bij een storing

Als u een storing constateert (geen automatische vergrendeling, het lampje in knop **1** licht niet op bij het vergrendelen van de portieren), controleer dan eerst of alle portieren goed gesloten zijn. Als deze goed gesloten zijn, moet u een merkdealer raadplegen.



### Verantwoordelijkheid van de bestuurder

Bedenk dat het rijden met vergrendelde portieren een belemmering kan zijn voor hulpverleners in geval van nood.

# HOOFDSTEUNEN VOOR

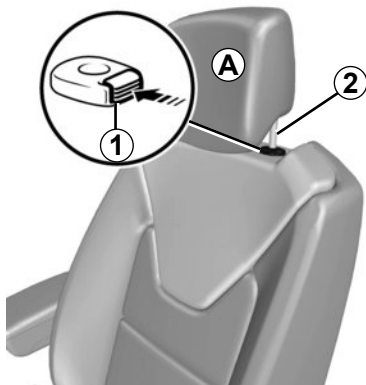

## Hoofdsteun hoger zetten

Trek de hoofdsteun tot de gewenste stand omhoog. Controleer de vergrendeling.

## Hoofdsteun lager zetten

Druk op de knop **1** en schuif de hoofdsteun omlaag tot de gewenste stand is bereikt. Controleer de vergrendeling.

## Verwijderen van de hoofdsteun

Zet de hoofdsteun in de hoogste stand (zet de rugleuning indien nodig schuin naar achteren). Druk op de knop **1** en trek de hoofdsteun omhoog tot hij vrijkomt.

## Hoofdsteun terugplaatsen

Steek de poten van de hoofdsteun in de houders (zet de rugleuning indien nodig schuin naar achteren). Schuif de hoofdsteun naar binnen tot hij blokkeert en druk daarna op de knop **1** om deze op de gewenste hoogte af te stellen. Controleer de vergrendeling van elke poot **2** in de rugleuning.

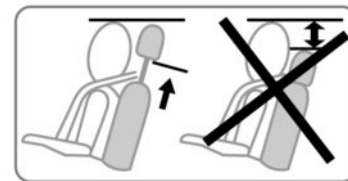

De hoofdsteun is een veiligheidsorgaan, dat altijd op zijn plaats moet zitten en goed moet zijn afgesteld. Hij geeft een maximale beveiliging als de bovenkant van de hoofdsteun op gelijke hoogte is met de kruin en de afstand tussen het achterhoofd en de hoofdsteun bij **A** zo klein mogelijk is.

26342

## VOORSTOLEN (1/3)



### Vooruit of achteruit schuiven van de stoel

Trek de handgreep **1** omhoog om te ontgrendelen. In de gewenste stand laat u hem los. Controleer of de stoel vergrendeld is.



Voer deze verstellingen uitsluitend uit als de auto stilstaat. Laat geen spullen op de vloer (bij de bestuurder) liggen. In geval van plotseling remmen zouden deze onder de pedalen terecht kunnen komen, waardoor de bestuurder deze niet meer goed kan bedienen.



### Zitting hoger of lager zetten

Beweeg de hendel **2** zo vaak als nodig is omhoog of omlaag.

### Stoelverwarming

Druk, met contact aan, op de schakelaar **3** van de gewenste stoel. Het controlelampje in de schakelaar licht op.

Het systeem regelt met een thermostaat de verwarming en schakelt hem uit, indien nodig.



### Rugleuning verstellen

Draai de kartelknop **4** tot de rugleuning in de gewenste stand staat.



Voor een optimale werking van de autogordels moet u de rugleuning niet te veel achterover zetten.

## VOORSTOLEN (2/3)

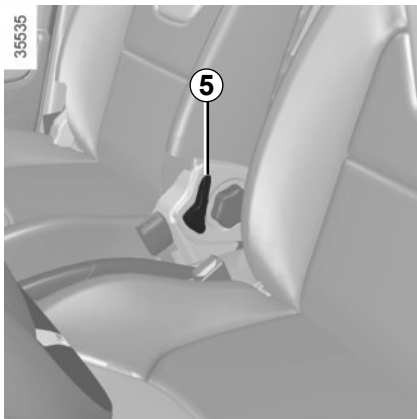

### Tafelstand van de passagiersstoel

(afhankelijk van de auto)

Zorg dat er geen voorwerp het bewegen van de stoel hindert.

- Schuif de stoel zo ver mogelijk naar achteren;
- zet de hoofdsteun zo laag mogelijk;
- houd de rugleuning aan de bovenkant vast voor het omlaag zetten, druk gelijktijdig op de knop **5** en klap de rugleuning naar voren neer;
- druk tegen de achterkant van de rugleuning om haar te vergrendelen. Verzeker u ervan dat de rugleuning goed vergrendeld is.

### Passagiersstoel in de oorspronkelijke positie terugzetten

Zorg dat er geen voorwerp het bewegen van de stoel hindert.

- Druk op de knop **5** om de rugleuning te ontgrendelen;
- zet de rugleuning omhoog;
- controleer of de stoel goed vergrendeld is.



Bevestig, voor uw veiligheid, de vervoerde voorwerpen wanneer de stoel in tafelstand staat.



Bij de tafelblad stand van de rugleuning van de voorstoel moet u altijd de passagiersairbag voorin uitschakelen (raadpleeg de paragraaf “Kinderveiligheid: inschakelen, uitschakelen van de passagiersairbag voorin” in hoofdstuk 1).

Gevaar van ernstige verwonding in geval van ontplooiën van de airbag door het wegslingeren van voorwerpen die geplaatst zijn op de rugleuning in de tafelblad stand.

Deze voorschriften staan ook op het etiket (op het dashboard) en de markeringen (op de voorruit).



## VOORSTOELEN (3/3)

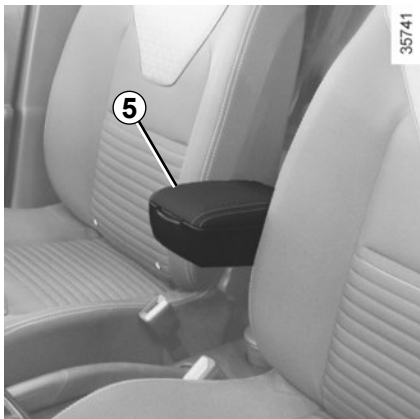

### Armsteun in het midden 5

#### De armsteun naar boven verstellen

Til de armsteun naar de gewenste stand.

#### De armsteun naar beneden verstellen

Til de armsteun tot aan de opbergstand naast de rugleuning en zet hem daarna omlaag.

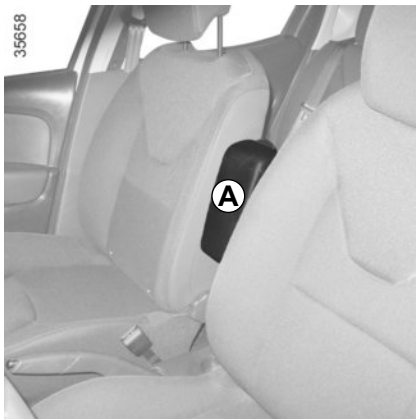

### De armsteun opbergen

Til de armsteun naar boven tot aan de opbergstand **A**. Controleer de vergrendeling.

## AUTOGORDELS (1/4)

Gebruik tijdens het rijden altijd de autogordel. Het niet dragen van de gordel is gevaarlijk en strafbaar. Bovendien dient u zich te houden aan de wetgeving van het land waarin u zich bevindt

Voor een doeltreffende bescherming door de autogordels achter moet de achterbank goed zijn vergrendeld. Raadpleeg de paragraaf "Achterbank: gebruiksmogelijkheden" in hoofdstuk 3.



Een verkeerd afgestelde of gedraaide autogordel kan bij een ongeval letsel veroorzaken.

Gebruik één autogordel per persoon, kind of volwassene.

Zwangere vrouwen moeten ook hun gordel dragen. Let in dat geval op dat de heupgordel niet te veel op de onderbuik drukt, zonder de gordel te los te dragen.

**Stel, voordat u start de juiste zithouding af, en daarna voor alle inzittenden de autogordel om de beste bescherming te krijgen.**

### De juiste zithouding

- **Ga goed diep in uw stoel zitten** (na uw mantel, jas, enz. uitgetrokken te hebben). Dit is belangrijk voor een goede ondersteuning van de rug;
- **verschuif de stoel zodat u makkelijk bij de pedalen kunt komen.** Plaats de stoel zo ver naar achteren dat u het koppelpedalen nog net geheel kunt indrukken. Stel de rugleuning zo af dat u de armen moet strekken om bij de bovenkant van het stuurwiel te kunnen komen;
- **stel de hoofdsteun af.** De afstand tussen de hoofdsteun en uw achterhoofd moet zo klein mogelijk zijn;
- **stel de hoogte van het zitkussen af.** Verstel het kussen om een zo goed mogelijk zicht op het verkeer te hebben;
- **stel de stand van het stuurwiel af.**



### Afstellen van de autogordel

Ga goed tegen de rugleuning aan zitten.

De band van de schoudergordel **1** moet zo dicht mogelijk langs de hals over de schouder lopen, zonder dat de gordel de hals raakt.

De band van de heupgordel **2** moet vlak over de heupen langs het bekken lopen.

De autogordel moet zo direct mogelijk tegen het lichaam gedragen worden. Bijv.: niet over te dikke kleding of over ertussen gestoken voorwerpen, enz.

## AUTOGORDELS (2/4)



### Vergrendelen

Trek de riem **langzaam en rustig** over u heen en druk de gesp **3** in de sluiting **5** (controleer de vergrendeling door aan de gesp **3** te trekken).

Als de gordel blokkeert, laat hem dan een stuk teruggaan en rol hem opnieuw af.

Als de autogordel compleet is geblokkeerd, trek dan langzaam, maar krachtig, aan de gordel om deze ongeveer 3 cm naar buiten te trekken. Laat hem zichzelf oprollen en rol hem opnieuw af.

Als het probleem aanhoudt, dient u een merkdealer te raadplegen.



### Waarschuingslampje vergeten autogordels voor

Het licht op het centrale display op bij het starten van de motor en daarna, als de gordel van de bestuurder of passagier voorin (als de stoel bezet is) niet vastgemaakt is en de auto ongeveer 20 km/uur bereikt, knippert het en een geluidssignaal klinkt gedurende ongeveer 2 minuten.

**N.B.:** een voorwerp op de zitting van de passagiersstoel kan in sommige gevallen het waarschuingslampje inschakelen.

### Waarschuwing achtergordel niet vastgemaakt (afhankelijk van de auto)

het controlelampje  licht op het centrale display op met een boodschap op het instrumentenpaneel waarbij het aantal vastgemaakte autogordels aangegeven wordt gedurende ongeveer 30 secondes bij elk:

- starten van de auto;
- openen van een portier;
- vastmaken of losmaken van een achtergordel.

Controleer of de passagiers achter goed vastgemaakt zijn en het aantal vastgemaakte gordels overeenkomen met het aantal bezette plaatsen op de achterbank.

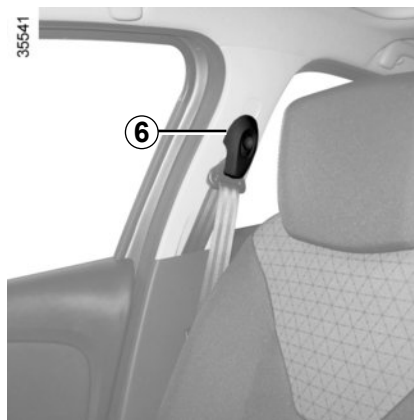

### Hoogteverstelling van de gordel van de voorstoelen

Verplaats de knop **6** om de hoogte van de gordel zo af te stellen dat de riem van de borstkas **1** loopt zoals hiervoor is aangegeven: Druk op de knop **6** en zet de hoofdsteun omhoog of omlaag. Controleer na het afstellen of de knop weer goed is vergrendeld.

### Ontgrendelen

Druk op de knop **4**, de gordel wordt door het oprolmechanisme teruggetrokken. Begeleid hem.

## AUTOGORDELS (3/4)



### Gordels aan de zijkanten achter 7

Het vergrendelen, ontgrendelen en afstellen gebeuren op dezelfde manier als bij de voorste gordels.

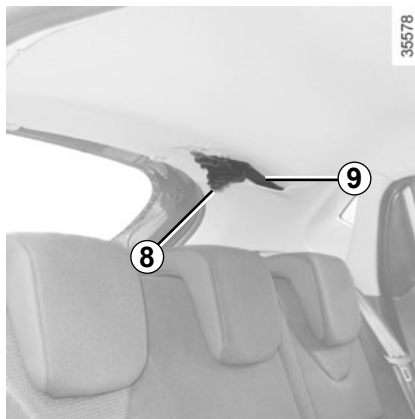

### Middelste gordel

Rol de riem 9 langzaam uit zijn houder, klik vervolgens de gesp 8 in de bijbehorende zwarte sluiting 11.

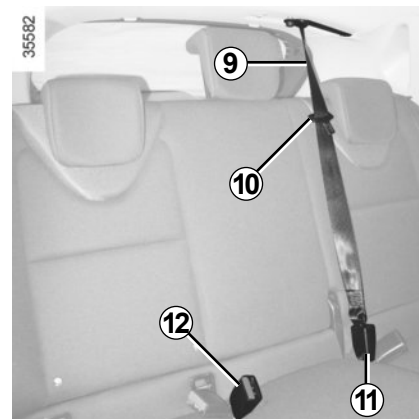

Klik de verschuifbare gesp 10 in de bijbehorende rode sluiting 12.



Controleer de plaats en werking van de autogordel achterin na het kantelen van de achterbank.

## AUTOGORDELS (4/4)

De volgende raadgevingen gelden voor de autogordels voor en achter.



- Verander niets aan de oorspronkelijke onderdelen van het veiligheidsmechanisme: gordels, stoelen en de bevestigingen ervan. Raadpleeg voor speciale gevallen (bv. installatie van een kinderzitje) een merkdealer.
- Zorg dat er geen voorwerpen tussen de riemen worden gestoken die speling kunnen veroorzaken (wasknijpers, klemmetjes, enz.): een autogordel die te los zit, kan verwondingen veroorzaken in geval van een ongeluk.
- Draag nooit de schoudergordel achter de rug of onder de arm langs aan de kant van het portier.
- Een autogordel mag nooit door meer personen tegelijk gebruikt worden; sla uw gordel nooit om een baby of een kind heen dat op uw schoot zit.
- De gordel mag niet gedraaid zijn.
- Na een botsing moet u de gordels laten controleren en indien nodig vervangen. Gordels die beschadigingen vertonen moeten ook worden vervangen.
- Let er bij het terugplaatsen van de achterbank op dat de autogordels en sluitingen goed zitten, zodat deze weer op de juiste wijze kunnen worden gebruikt.
- Let op dat de gesp van de gordel in de juiste sluiting vastzit.
- Zorg dat er geen voorwerp in de sluiting van de gordel kan komen waardoor de werking belemmerd wordt.
- Zorg dat u de sluiting goed plaatst (deze mag niet verborgen of bedekt worden door of blijven haken achter personen of voorwerpen).

## AANVULLENDE VOORZIENINGEN OP DE VOORGORDEL (1/6)

Afhankelijk van de auto, kunnen deze bestaan uit:

- gordelspanners van het oprolmechanisme van de autogordel voorin;
- krachtbegrenzers voor de bescherming van de borstkas;
- airbags bestuurder en passagier voorin

Deze voorzieningen worden gelijktijdig of afzonderlijk, afhankelijk van de ernst van de aanrijding, geactiveerd bij een frontale botsing.

Afhankelijk van de ernst van de aanrijding, kan het systeem de volgende middelen activeren:

- de blokkering van de autogordel;
- de gordelspanner van het oprolmechanisme van de autogordel (die in werking komt om de speling van de autogordel op te heffen);
- de airbags.

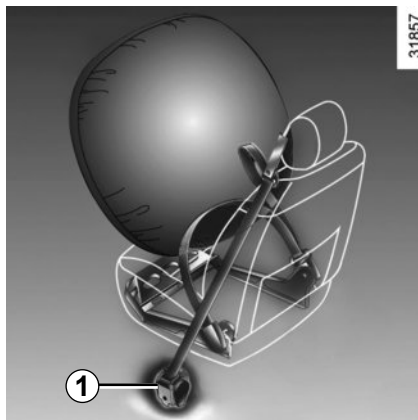

### Gordelspanners

De gordelspanners dienen ervoor om de autogordel strak tegen het lichaam te trekken en daardoor de inzittende in zijn stoel te drukken wat de effectiviteit van de gordel verhoogt.

Bij contact aan, kan tijdens een ernstige frontale aanrijding, afhankelijk van de ernst van de schok, het systeem de gordelspanner **1** activeren die onmiddellijk de gordel strak trekt.



– Laat al deze veiligheidsvoorzieningen controleren na een aanrijding.

– Het is streng verboden zelf werkzaamheden uit te voeren aan het gehele systeem (gordelspanners, airbags, rekeneenheden, bedrading) of deze in een andere auto over te zetten.

– Om te voorkomen dat het systeem onopzettelijk wordt geactiveerd en verwondingen veroorzaakt, mag uitsluitend deskundig personeel van de merkdealer aan de airbags werken.

– Het elektrische ontstekingsmechanisme van de gordelspanners mag uitsluitend door speciaal opgeleid personeel met speciaal gereedschap worden gecontroleerd.

– Laat de gaspatronen van de gordelspanners en de airbags door een merkdealer verwijderen voordat de auto wordt gesloopt.

## AANVULLENDE VOORZIENINGEN OP DE VOORGORDEL (2/6)

### Krachtbegrenzer

Vanaf een bepaalde hevigheid van de schok van de aanrijding komt dit mechanisme in werking om de kracht die de gordel op het lichaam uitoefent te begrenzen tot een draaglijk niveau.

### Airbags bestuurder en passagier voorin

Deze bevindt zich bij de linker en rechter voorstoel.

De aanwezigheid van deze uitrusting wordt aangeduid met het woord "Airbag" op het stuurwiel, het dashboard (in zone airbag **A**) en, afhankelijk van de auto, een pictogram aan de onderkant van de voorruit.

Elk airbagsysteem bestaat uit:

- een airbag en een gaspatroon in het stuurwiel voor de bestuurder en in het dashboard voor de passagier voorin;
- een rekeneenheid die het systeem bewaakt en de elektrische ontsteking van de gaspatroon bestuurt;
- een gemeenschappelijk waarschuwingslampje  op het instrumentenpaneel.



Bij het afgaan van de airbag vindt een explosie plaats. Daarom komen bij het ontplooiën van de airbag warmte en rook vrij zonder enig brandgevaar en klinkt er een luide knal. De airbag die onmiddellijk naar buiten komt, kan ongevaarlijke, lichte schaafwonden of ander ongemak veroorzaken.

## AANVULLENDE VOORZIENINGEN OP DE VOORGORDEL (3/6)

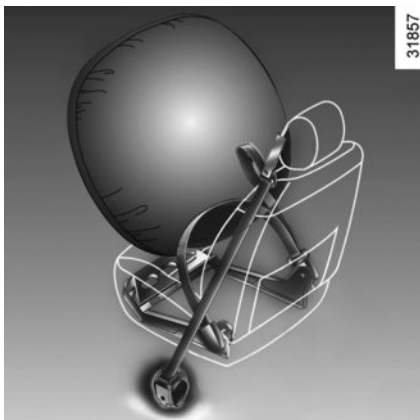

### Werking

Het systeem werkt alleen als het contact aanstaat.

Bij een zware **frontale** aanrijding, worden de airbags snel opgeblazen om de klap van het hoofd en de borstkas van de bestuurder tegen het stuurwiel en van de passagier tegen het dashboard op te vangen. Daarna lopen de airbags direct weer leeg om het verlaten van de auto niet te bemoeilijken.



### Storingen

Het lampje **4**  op het instrumentenpaneel gaat branden als het contact wordt aangezet en dooft na enkele secondes.

Als het niet oplicht bij het aanzetten van het contact of als het oplicht bij draaiende motor, wijst dit op een storing in het systeem.

Raadpleeg zo spoedig mogelijk een merkdealer. Wacht u hier te lang mee dan betekent dat, dat de bescherming in de tusseliggende periode misschien niet optimaal is.



## AANVULLENDE VOORZIENINGEN OP DE VOORGORDEL (4/6)

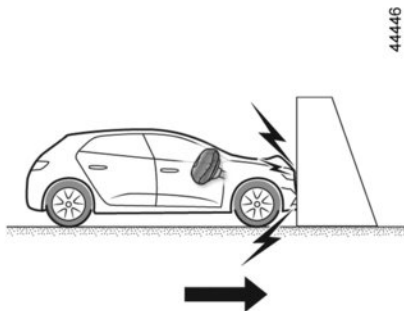

De volgende gevallen activeren de gordelspanners of airbags:

**Bij een frontale botsing** tegen een star (niet-vernervormbaar) oppervlak, met een snelheid van **25 km/u** of hoger.

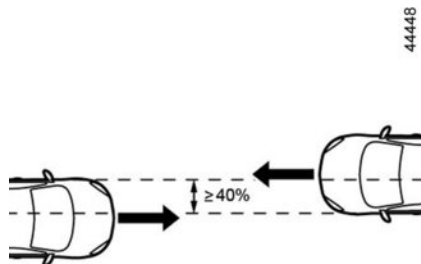

**Bij een frontale botsing** met een ander, gelijkaardig of zwaarder voertuig, met een contactzone van meer dan 40% en een snelheid van **40 km/u** of hoger voor de twee voertuigen.

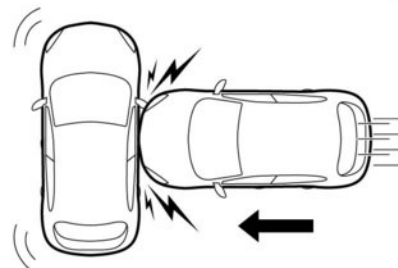

**Bij een botsing tegen de zijkant** door een ander, gelijkaardig of zwaarder voertuig, met een snelheid van **50 km/u** of hoger.

## AANVULLENDE VOORZIENINGEN OP DE VOORGORDEL (5/6)



44449



**In de volgende voorbeelden kunnen de gordelspanners en airbags in werking treden:**

- botsingen tegen de onderkant van de auto, zoals van een stoeprand;
- gaten in het wegdek;
- een val of harde landing;
- stenen;
- ...

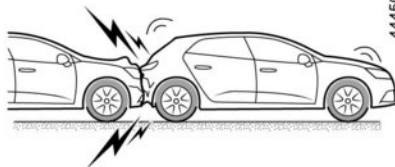

44450

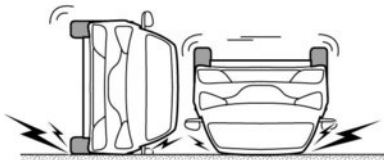

**In de volgende voorbeelden treden de gordelspanners en airbags wellicht niet in werking:**

- botsing van achteren, zelfs een zware;
- als de auto omslaat;

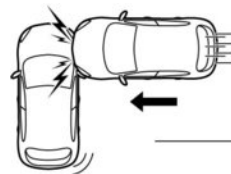

44451



- aanrijding van de zijkant, op de voorkant van de auto;
- frontale aanrijding, onder de achterkant van een vrachtwagen;
- frontale botsing tegen een obstakel met een scherpe hoek;
- ...

## AANVULLENDE VOORZIENINGEN OP DE VOORGORDEL (6/6)

Hier volgt een aantal aanwijzingen om elke belemmering bij het oplazen van de airbag of verwonding door rondvliegende voorwerpen te voorkomen.



### Waarschuwingen met betrekking tot de bestuurdersairbag

- Verander niets aan het stuurwiel of de naafdop.
- Dek de naafdop niet af.
- Bevestig geen voorwerpen (speldjes, logo, klokje, telefoonsteun, enz.) op het stuurwiel.
- Het stuurwiel mag niet worden gedemonteerd. Uitsluitend speciaal opgeleide monteurs van de merkdealer mogen deze werkzaamheden uitvoeren.
- Ga niet te dicht achter het stuurwiel zitten, maar rijd met licht gebogen armen (raadpleeg de paragraaf “Afstellen juiste zithouding” in hoofdstuk 1). Zo blijft er voldoende ruimte over voor een goede en effectieve bescherming door de werking van de airbag.

### Waarschuwingen inzake de passagiers airbag

- Plak of bevestig niets op het dashboard (speldjes, logo's, klokjes, telefoonhouder enz.) in de airbagzone.
- Houd de ruimte tussen het dashboard en de voorpassagier vrij (geen dier of pakjes op schoot, geen paraplu of wandelstok tegen het dashboard zetten).
- Laat de passagier nooit zijn voeten op het dashboard leggen. Dit kan zeer gevaarlijk zijn. Kom niet te dicht (met knieën, hoofd of handen) bij het dashboard.
- Schakel de aanvullende veiligheidsvoorzieningen van de autogordel van de passagier voorin direct weer in na het verwijderen van een kinderzitje, om de bescherming van de passagier te garanderen in geval van een botsing.

**HET IS VERBODEN EEN KINDERZITJE ACHTERSTEVOREN OP DE PASSAGIERSSTOEL VOOR TE PLAATSEN ZOLANG DE AIRBAGS VAN DE VOORPASSAGIER NIET UITGESCHAKELD ZIJN.**

(zie “Kinderveiligheid: uitschakelen, inschakelen van de passagiersairbag voorin” in hoofdstuk 1)

# AANVULLENDE VEILIGHEIDSVORZIENINGEN ACHTERIN ZIJKANT

## Krachtbegrenzer

Vanaf een bepaalde hevigheid van de schok van de aanrijding komt dit mechanisme in werking om de kracht die de gordel op het lichaam uitoefent te begrenzen tot een draaglijk niveau.



- Laat al deze veiligheidsvoorzieningen controleren na een aanrijding.
- Het is streng verboden zelf werkzaamheden uit te voeren aan het gehele systeem (airbags, reken-eenheden, bedrading) of deze in een andere auto over te zetten.
- Om te voorkomen dat het systeem ten onrechte in werking komt, mag uitsluitend deskundig personeel van de merkdealer aan de airbags werken.

# VEILIGHEIDSVORZIENINGEN BESCHERMING ZIJKANT

## Zijairbags

Dit is een airbag die aan de kant van het portier ondergebracht is in de rugleuning van elk van de voorstoelen en komt in werking om de inzittenden te beschermen bij een zware aanrijding tegen de zijkant.

Afhankelijk van de auto, herinnert een pictogram op de voorruit aan de aanwezigheid van de aanvullende veiligheidsvoorzieningen (airbags, gordelspanners, enz.) in het interieur.



### Waarschuwing betreffende de zijairbag

- **Stoelhoezen:** voor de stoelen met airbag zijn speciale stoelhoezen nodig. Raadpleeg een merkdealer om te weten of dergelijke hoezen leverbaar zijn. Het gebruik van andere hoezen (of hoezen die bestemd zijn voor een ander model) kan de goede werking van deze airbags belemmeren en daardoor de veiligheid van de inzittenden in gevaar brengen.
- Plaats geen accessoires, voorwerpen of dieren tussen de rugleuning, het portier en de interieurbekleding. Dek de rugleuning van de stoel ook nooit af met bijvoorbeeld kleding of accessoires. De werking van de airbag kan hierdoor belemmerd worden en verwondingen veroorzaken als de airbag wordt geactiveerd.
- Demontage of wijziging van de stoel en de interieurbekleding is verboden, tenzij dit gebeurt door deskundig personeel van de merkdealer.
- De spleten in de rugleuningen voor (aan de kant van het portier) komen overeen met de zone waarbinnen de airbag zich kan opblazen: het is verboden hier voorwerpen in te stoppen.

## AANVULLENDE BEVESTIGINGSMIDDELEN

Hier volgt een aantal aanwijzingen om elke belemmering bij het oplazen van de airbag of verwonding door rondvliegende voorwerpen te voorkomen.



De airbag is een aanvullende bescherming bij het gebruik van de autogordel. Beide organen vormen één veiligheidssysteem. De gordel moet altijd worden gedragen. Het niet dragen kan bij een ongeval de inzittenden blootstellen aan zeer zware verwondingen en de gevolgen van de werking van de airbag verergeren.

Bij een botsing, zelfs een zware, tegen de achterkant of bij het over de kop gaan van de auto worden de airbags of de gordelspanners niet altijd geactiveerd. Zware stoten onder de auto veroorzaakt door stoepen, gaten in het wegdek, stenen, kunnen de airbagsystemen activeren.

- **Het is streng verboden** zelf werkzaamheden uit te voeren aan airbags, gordelspanners rekeneenheid, bedrading, enz. Deze mogen uitsluitend door speciaal opgeleide monteurs van de merkdealer worden gecontroleerd en gerepareerd.
- Om te voorkomen dat de airbag(s) ten onrechte wordt/worden opgeblazen of juist niet als dat wel nodig zou zijn, mag uitsluitend deskundig personeel van de merkdealer aan het systeem werken.
- Laat het airbagsysteem controleren na een aanrijding of (een poging tot) diefstal van de auto.
- Als u de auto uitleent of verkoopt, breng de nieuwe berijder/eigenaar dan op de hoogte van deze bijzonderheden door hem dit instructieboekje bij de auto te leveren.
- Laat de gaspatro(o)n(en) door een merkdealer verwijderen voordat de auto wordt gesloopt.

## KINDERVEILIGHEID: algemeen (1/2)

### Vervoer van kinderen

U dient zich te houden aan de wetgeving van het land waarin u zich bevindt.

Het kind moet, net als een volwassene, altijd correct zitten en zijn vastgemaakt, ongeacht het traject. U bent verantwoordelijk voor de kinderen die u vervoert.

Een kind is geen volwassene in miniatuur-formaat. Het staat bloot aan specifieke letselrisico's doordat de spieren en botten nog in de groei zijn. De autogordel alleen is niet geschikt voor het vervoer. Gebruik het juiste kinderzitje en gebruik het correct.



Om het openen van de portieren te voorkomen, gebruikt u de "Kinderveiligheid" (raadpleeg de paragraaf "Openen en sluiten van de portieren" in hoofdstuk 1).



Een botsing met 50 km/u komt overeen met een val van 10 meter hoogte. Het niet vastmaken van een kind is hetzelfde als het laten spelen op een balkon zonder balustrade op de vierde verdieping!

Houd een kind nooit in uw armen. Bij een ongeluk zal u het niet kunnen tegenhouden, zelfs niet als u zelf in uw gordel vastzit.

Als uw auto betrokken is geweest bij een verkeersongeluk, moet u het kinderzitje vervangen en de gordels en de ISOFIX verankeringen laten controleren.



### **Verantwoordelijkheid van de bestuurder tijdens het parkeren of stoppen van de auto**

Laat nooit, zelfs niet eventjes, een kind, een afhankelijke volwassene of een dier in de auto achter als u deze verlaat.

Het kan zichzelf of anderen in gevaar brengen door bijvoorbeeld de motor te starten, door organen te bedienen zoals bijvoorbeeld de ruitbediening, of de portieren te vergrendelen.

Bovendien kan bij warm en/of zonnig weer de temperatuur in het interieur heel erg snel oplopen.

### **LEVENSGEVAAR OF GEVAAR VAN ERNSTIG LETSEL.**

## KINDERVEILIGHEID: algemeen (2/2)

### Gebruik van een kinderzitje

De bescherming die het kinderzitje biedt is afhankelijk van zijn capaciteit om het kind vast te houden en van de installatie ervan. Door een verkeerde installatie komt de bescherming van het kind in gevaar bij krachtig remmen of een botsing.

Controleer voordat u een kinderzitje koopt, of het voldoet aan de wettelijke eisen van het land waar u zich bevindt en of het gemonteerd kan worden in uw auto. Raadpleeg een merkdealer om te weten welke zitje geadviseerd worden voor uw auto.

Lees, vóór het monteren van een kinderzitje, de gebruiksaanwijzing en houd u aan de instructies. Neem, bij problemen met het installeren, contact op met de fabrikant van de uitrusting. Bewaar de gebruiksaanwijzing bij het zitje.

Geef het goede voorbeeld door uw gordel vast te maken en leer uw kind:

- zich correct vast te maken,
- in en uit te stappen aan de andere kant van het verkeer.

Gebruik geen tweedehands kinderzitje of zonder gebruiksaanwijzing.

Let op dat niets in de buurt van het kinderzitje de installatie ervan belemmert.



Laat een kind nooit onbewaakt achter in de auto.

Controleer of uw kind altijd vastzit en het harnas of de gordel correct is afgesteld en aangepast. Vermijd te dikke kleding waardoor ruimte tussen de riemen kan ontstaan.

Zorg ervoor dat uw kind zijn hoofd of armen niet uit het raam kan steken.

Controleer regelmatig de juiste houding van het kind, met name als het slaapt.



## KINDERVEILIGHEID: keuze van het kindertzitje



### Kindertzitje “achterstevoren”

Het hoofd van een baby is, naar verhouding, zwaarder dan dat van een volwassene en de nek is zeer kwetsbaar. Vervoer het kind zo lang mogelijk in deze stand (minstens tot het 2 jaar is). Zo worden het hoofd en de nek ondersteund.

Kies een omhullend zitje voor een betere bescherming opzij en vervang het zodra het hoofd van het kind boven het kuipzitje uitsteekt.



### Kindertzitje “vooruit”

Het hoofd en de buik van een kind zijn de lichaamsdelen die het meest beschermd moeten worden. Een vooruit geplaatst kindertzitje dat stevig in de auto is vastgezet, vermindert het risico dat het kind zijn hoofd stoot. Vervoer uw kind in een vooruit geplaatst zitje met een harnas als de lengte van het kind dat toelaat.

Kies voor een kuipzitje voor een betere zijdelingse bescherming.



### Zittingverhogers

Vanaf 15 kg of 4 jaar kan een kind reizen op een zittingverhoger waarmee de autogordel kan worden aangepast aan zijn lichaamsbouw. De zitting van de verhoger moet geleiders hebben die de gordel over de heupen van het kind en niet over de buik laten lopen. Een in hoogte verstelbare rugleuning met een gordelgeleider wordt geadviseerd om de gordel op het midden van de schouder te plaatsen. Deze mag nooit over de hals of over de armen lopen.

Kies een omhullend zitje voor een betere bescherming opzij.

## KINDERVEILIGHEID: keuze van de bevestiging van een kinderzitje (1/2)

Er zijn twee bevestigingssystemen voor kinderzitjes: met de autogordel of met het ISOFIX systeem.

### Bevestiging met de autogordel

De autogordel moet worden afgesteld om goed te kunnen werken bij krachtig remmen of bij een botsing.

Laat de gordel lopen zoals de fabrikant van het kinderzitje voorschrijft.

Controleer altijd de vergrendeling van de autogordel door eraan te trekken en zet hem daarna zo strak mogelijk door op het kinderzitje te drukken.

Controleer of het zitje goed vastzit door het zitje naar links/rechts en naar voren/achteren te bewegen: het zitje moet stevig vast blijven zitten.

Controleer of het kinderzitje niet dwars is geïnstalleerd en niet tegen een ruit rust.



Gebruik geen kinderzitje dat de gordel waarmee het vastzit zou kunnen losmaken: het onderstel van het zitje mag niet op de gesp en/of de sluiting van de gordel rusten.



Voordat u een ISOFIX kinderzitje installeert dat u hebt gekocht voor een andere auto, moet u nagaan of het geïnstalleerd mag worden. Raadpleeg de lijst van de fabrikant van het zitje waarop de auto's staan waarin het zitje gebruikt mag worden .



De autogordel mag nooit losgemaakt of verdraaid worden. Laat de gordel nooit onder de armen of achter de rug lopen. Controleer of de gordel niet beschadigd is door scherpe randen. Als de autogordel niet normaal werkt, kan deze het kind niet beschermen. Raadpleeg een merkdealer. Gebruik deze zitplaats niet zolang de gordel niet is gerepareerd.

### Bevestiging met ISOFIX systeem

De toegelaten ISOFIX kinderzitjes zijn goedgekeurd overeenkomstig het reglement ECE-R44 in één van de drie gevallen:

- universeel ISOFIX 3-punts vooruit;
- semi-universeel ISOFIX 2-punts;
- specifiek.

Controleer, voor deze twee laatste, of uw kinderzitje geïnstalleerd kan worden door de lijst van de geschikte auto's te raadplegen.

Bevestig het kinderzitje met de ISOFIX gordels als het deze heeft. Het ISOFIX systeem garandeert een gemakkelijke, snelle en veilige montage.

Het ISOFIX systeem bestaat uit 2 ringen en, in sommige gevallen, een derde ring.



Verander niets aan de onderdelen van het oorspronkelijk gemonteerde systeem: gordels, ISOFIX, stoelen en de bevestigingen ervan.

## KINDERVEILIGHEID: keuze van de bevestiging van een kinderzitje (2/2)

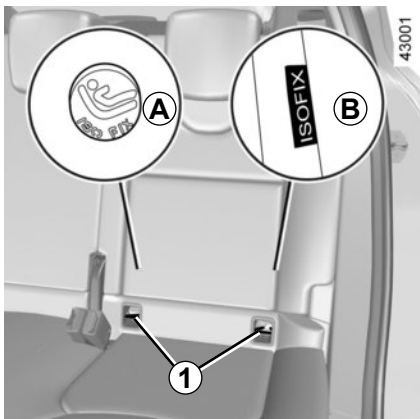

De twee ringen **1** bevinden zich tussen de achterbank en het zitkussen, en zijn gemarkeerd (naargelang de auto) met **A** of **B**.

De derde ring **4** wordt gebruikt voor het vastmaken van de bovenste riem van bepaalde kinderzitjes.

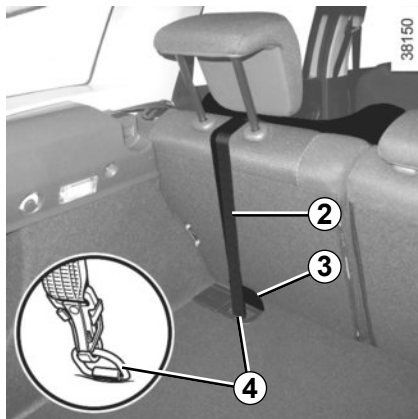

### Plaatsen achter

De riem **2** moet tussen de rugleuning en de hoedenplank doorgaan. Daarvoor laat u de hoedenplank neer (raadpleeg de paragraaf "Hoedenplank" in hoofdstuk 3). Bevestig de haak op een van de ringen **4** gemarkeerd met het symbool . Afhankelijk van de auto, maak het kapje **3** los van de losse bodemplaat om toegang te krijgen tot de ring.



De ISOFIX verankeringspunten mogen alleen gebruikt worden voor kinderzitjes met het ISOFIX systeem. Bevestig nooit andere kinderzitjes, noch de gordel of andere voorwerpen op deze verankeringspunten.

Controleer of niets in de weg zit bij de verankeringspunten.

Als uw auto betrokken is geweest bij een verkeersongeluk, moet u de ISOFIX verankeringspunten laten controleren en het kinderzitje vervangen.

Span de riem **2** zodat de rugleuning van het kinderzitje goed tegen de rugleuning van de auto is geplaatst.



Controleer of de rugleuning van het vooruit geplaatste kinderzitje goed tegen de rugleuning van de stoel in de auto is geplaatst. In dit geval rust het kinderzitje niet altijd op de zitting van de stoel in de auto.

## KINDERVEILIGHEID: installatie van het kinderzitje, algemeen (1/2)

Op bepaalde zitplaatsen mogen geen kinderzitjes bevestigd worden. Op het schema op de volgende bladzijde ziet u waar u een kinderzitje mag bevestigen.

De genoemde types kinderzitjes zijn niet overal leverbaar. Controleer, voordat u een ander kinderzitje gebruikt, bij de fabrikant of het gemonteerd kan worden.



Controleer of het kinderzitje of de voeten van het kind het goed vergrendelen van de voorstoel niet belemmeren.

Raadpleeg de paragraaf "Voorstoel" in hoofdstuk 1.

Controleer of het kinderzitje, door het installeren ervan in de auto, niet loskomt van het onderstel.

Als u de hoofdsteun moet verwijderen, berg deze dan goed op zodat deze niet in een projectiel kan veranderen bij krachtig remmen of een botsing.

Maak het kinderzitje altijd goed vast aan de auto, ook als het niet in gebruik is, zodat het niet in een projectiel kan veranderen bij krachtig remmen of een botsing.

### Op zitplaats voorin

Het vervoer van een kind op de plaats van de voorpassagier is niet in alle landen toegestaan. Raadpleeg de geldende wetgeving en volg de aanwijzingen van het schema op de volgende bladzijde.

Voordat u een kinderzitje op deze plaats installeert (indien dit toegestaan is)

- zet de autogordel zo ver mogelijk naar beneden;
- schuif de stoel zo ver mogelijk naar achteren;
- zet de rugleuning enigszins schuin (ongeveer 25°);
- zet de zitting, indien mogelijk, zo ver mogelijk omhoog.

Zet de hoofdsteun van de stoel in ieder geval maximaal omhoog zodat hij het kinderzitje niet hindert (raadpleeg de paragraaf "Hoofdsteunen voor" in hoofdstuk 1).

Als het kinderzitje is geïnstalleerd en als dit mogelijk is, verplaatst u de autostoel indien nodig naar voren (voor de nodige ruimte op de achterste zitplaatsen voor de passagiers of andere kinderzitjes). Een kinderzitje dat achterstevoren staat, mag het dashboard niet raken en mag niet maximaal naar voren worden geschoven.

Wijzig de andere afstellingen niet meer na het installeren van het kinderzitje.



### LEVENSGEVAAR OF GEVAAR VAN ERNSTIG LETSEL:

controleer voordat u een kinderzitje op de plaats van de passagier voorin installeert, of de airbag wel is uitgeschakeld (raadpleeg de paragraaf "Kinderveiligheid: uitschakelen, inschakelen van de passagiersairbag/airbag voorin" in hoofdstuk 1).

## KINDERVEILIGHEID: installatie van het kinderzitje, algemeen (2/2)

### Op zitplaats achter aan de zijkant

Een reiswieg wordt dwars in de auto geïnstalleerd en neemt ten minste twee zitplaatsen in beslag. Plaats het hoofd van het kind aan de tegenover het portier gelegen kant.

Zet de voorstoel van de auto zo ver mogelijk naar voren om een kinderzitje achterstevoren te installeren, en zet daarna de stoel ervoor zo ver mogelijk terug zonder dat deze tegen het kinderzitje komt.

Voor de veiligheid van het vooruit geplaatste kind:

- Zet de desbetreffende stoel zo ver mogelijk naar achteren;
- zet de stoel vóór het kind naar voren en stel de positie van de rugleuning in om contact tussen de stoel en de benen van het kind te vermijden.

Verwijder in ieder geval de hoofdsteun van de stoel achteraan waarop het kinderzitje is geplaatst (raadpleeg de paragraaf “Hoofdsteunen achter” in hoofdstuk 3). Zet de achterstoel indien nodig zo ver mogelijk naar achteren. Dit moet gebeuren voordat u het kinderzitje plaatst. Controleer of het kinderzitje goed tegen de rugleuning van de stoel van de auto rust.

### Op middelste zitplaats achter

Controleer of de gordel geschikt is voor de bevestiging van uw kinderzitje. Raadpleeg een merkdealer.



Een kinderzitje met vloersteunen mag nooit worden geïnstalleerd op de middelste zitplaats achterin. **LEVENSGEVAAR OF GEVAAR VAN ERNSTIG LETSEL.**



Monteer het kinderzitje bij voorkeur op een zitplaats achterin.

## KINDERZITJES: bevestiging met de autogordel (1/5)

In de tabel hieronder staat dezelfde informatie als op het overzicht op de volgende bladzijden, overeenkomstig de wettelijke voorschriften.

Vijfdeurs en breakuitvoering				
Type kinderzitje	Gewicht van het kind	Zitplaats voorpassagier (1) (2)	Zitplaatsen achter zijkant (6)	Zitplaats midden achter
<b>Reiswieg dwars</b> Groep 0	< tot 10 kg	X	U (3)	X
<b>Kuipzitje achterstevo- ren geplaatst</b> Groepen 0 of 0 +	< tot 10 kg en tot < 13 kg	U	U (4)	U (4)
<b>Kuipzitje/kinderzitje achterstevo- ren</b> Groepen 0 + en 1	< tot 13 kg en 9 tot 18 kg	U	U (4)	U (4)
<b>Kinderzitje vooruit ge- plaatst</b> Groep 1	9 tot 18 kg	X	U (5)	U (5)
<b>Zittingverhoger</b> Groepen 2 en 3	15 tot 25 kg en 22 tot 36 kg	X	U (5)	U (5)



**(1) LEVENSGEVAAR OF GEVAAR VAN ERNSTIG LETSEL:** controleer voordat u een kinderzitje op de plaats van de passagier voorin installeert, of de airbag wel is uitgeschakeld (raadpleeg de paragraaf "Kinderveiligheid: uitschakelen, inschakelen van de passagiersairbag/airbag voorin" in hoofdstuk 1).

## **KINDERZITJES: bevestiging met de autogordel (2/5)**

**X** = Plaats niet toegestaan voor het installeren van dit type kinderzitje.

**U** = Plaats toegestaan voor de bevestiging met de gordel van een in de handel verkrijgbaar als "Universeel" goedgekeurd zitje; controleer of het gemonteerd kan worden.

- (2)** Zet de stoel van de auto zo ver mogelijk naar achteren en zo hoog mogelijk, en zet de rugleuning lichtjes schuin (ongeveer 25°).
- (3)** Een reiswieg wordt dwars in de auto geïnstalleerd en neemt ten minste twee zitplaatsen in beslag. Plaats het hoofd van het kind aan de tegenover het portier van de auto gelegen kant.
- (4)** Zet de voorstoel van de auto zo ver mogelijk naar voren om een kinderzitje achterstevoren te installeren, en zet deze daarna zo ver mogelijk terug zonder dat deze tegen het kinderzitje komt.
- (5)** Zet met het kinderzitje vooruit geplaatst de rugleuning van het kinderzitje tegen de rugleuning van de auto. Stel de hoogte van de hoofdsteun af of verwijder deze indien nodig. Zet de stoel vóór die van het kind niet verder naar achteren dan halverwege de stelrails en de rugleuning ervan niet schuiner dan 25°.
- (6)** Controleer of het kinderzitje of de voeten van het kind het goed vergrendelen van de voorstoel niet belemmeren. Raadpleeg de paragraaf "Voorstoel" in hoofdstuk 1.

## KINDERZITJES: bevestiging met de autogordel (3/5)

### Overzicht van de installatie vijfdeursuitvoering en breakuitvoering



39036



Controleer de staat van de airbag voordat u een passagier laat plaatsnemen of een kinderzitje installeert.



Plaats verboden voor het installeren van een kinderzitje.

**Kinderzitje bevestigd met behulp van de gordel**



Plaats toegelaten voor de bevestiging met de gordel van een als "Universeel" goedgekeurd zitje.



**LEVENSGEVAAR OF GEVAAR VAN ERNSTIG LETSEL:** controleer voordat u een kinderzitje op de plaats van de passagier voorin installeert, of de airbag wel is uitgeschakeld (raadpleeg de paragraaf "Kinderveiligheid: uitschakelen, inschakelen van de passagiersairbag/airbag voorin" in hoofdstuk 1).



Door het gebruik van een niet bij de auto passend kinderveiligheidssysteem wordt de baby of het kind niet correct beschermd. Het kan ernstig of zelfs dodelijk letsel oplopen.



## KINDERZITJES: bevestiging met de autogordel (4/5)

### Overzicht van de installatie in de Soci t -uitvoering

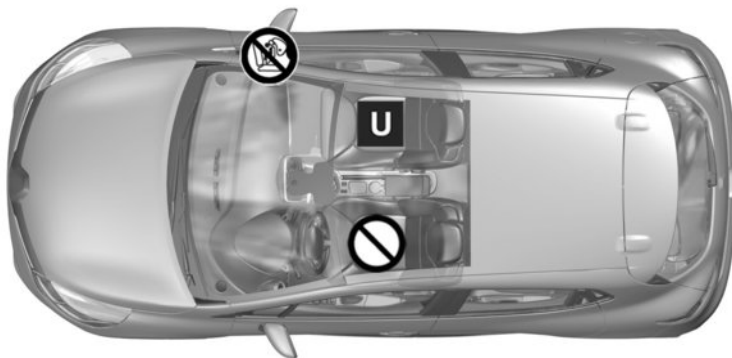

39037



Controleer de staat van de airbag voordat u een passagier laat plaatsnemen of een kindersitje installeert.



Plaats verboden voor het installeren van een kindersitje.

**Kindersitje bevestigd met behulp van de gordel**



Plaats toegelaten voor de bevestiging met de gordel van een als "Universeel" goedgekeurd zitje.



**LEVENSGEVAAR OF GEVAAR VAN ERNSTIG LETSEL:** controleer voordat u een kindersitje op de plaats van de passagier voorin installeert, of de airbag wel is uitgeschakeld (raadpleeg de paragraaf "Kinderveiligheid: uitschakelen, inschakelen van de passagiersairbag/airbag voorin" in hoofdstuk 1).



Door het gebruik van een niet bij de auto passend kinderveiligheidssysteem wordt de baby of het kind niet correct beschermd. Het kan ernstig of zelfs dodelijk letsel oplopen.

## KINDERZITJES: bevestiging met de autogordel (5/5)

In de tabel hieronder staat dezelfde informatie als op het overzicht van de vorige bladzijde, overeenkomstig de wettelijke voorschriften.

Société-uitvoering		
Type kinderzitje	Gewicht van het kind	Zitplaats voorpassagier (1) (2)
<b>Kuipzitje achterstevoren geplaatst</b> Groepen 0 of 0 +	< tot 10 kg en tot < 13 kg	U
<b>Kuipzitje/kinderzitje achterstevoren</b> Groepen 0 + en 1	< tot 13 kg en 9 tot 18 kg	U
<b>Kinderzitje vooruit geplaatst</b> Groep 1	9 tot 18 kg	U
<b>Zittingverhoger</b> Groepen 2 en 3	15 tot 25 kg en 22 tot 36 kg	U



(1) **LEVENSGEVAAR OF GEVAAR VAN ERNSTIG LETSEL:** controleer voordat u een kinderzitje op de plaats van de passagier voorin installeert, of de airbag wel is uitgeschakeld (raadpleeg de paragraaf "Kinderveiligheid: uitschakelen, inschakelen van de passagiersairbagairbag voorin" in hoofdstuk 1).

U = Plaats toegestaan voor de bevestiging met de gordel van een in de handel verkrijgbaar als "Universeel" goedgekeurd zitje; controleer of het gemonteerd kan worden.

(2) Zet de stoel van de auto zo ver mogelijk naar achteren en zo hoog mogelijk, en zet de rugleuning licht schuin (ongeveer 25°).

## KINDERZITJES: Isofix-bevestigingssysteem (1/5)

### Overzicht van de installatie vijfdeursuitvoering en breakuitvoering

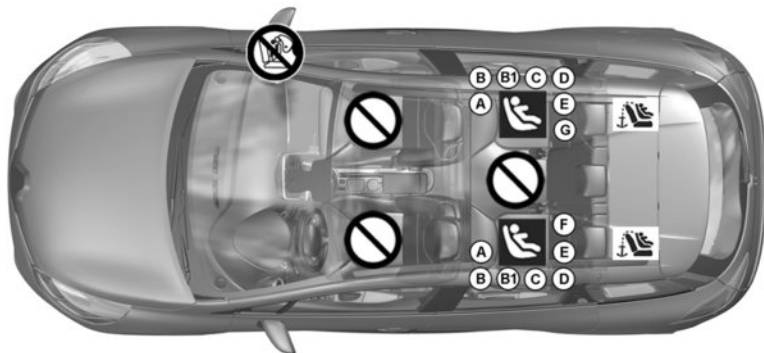

39038



Plaats verboden voor het installeren van dit type kindersitje.



Door het gebruik van een niet bij de auto passend kinderveiligheidssysteem wordt de baby of het kind niet correct beschermd. Het kan ernstig of zelfs dodelijk letsel oplopen.

### Kindersitje bevestigd met behulp van de ISOFIX bevestiging



Plaats waar een ISOFIX kindersitje is toegelaten.



De zitplaatsen achterin zijn voorzien van een verankeringsysteem voor de bevestiging van een universeel ISOFIX kindersitje vooruit. De verankeringspunten bevinden zich voor de stoelen achterin in de kofferbak en voor de stoelen voorin op de rugleuning van de stoel.

De grootte van een ISOFIX kindersitje wordt aangegeven door een letter:

- A, B en B1: voor zitjes voorin van groep 1 (van 9 tot 18 kg);
- C en D: kuipzitjes of zitjes achterstevoren van groep 0+ (onder 13 kg) of van groep 1 (van 9 tot 18 kg);
- E: kuipzitjes achterstevoren van groep 0 (onder 10 kg) of 0+ (onder 13 kg);
- F en G: reiswiegens van groep 0 (onder 10 kg).

## KINDERZITJES: Isofix-bevestigingssysteem (2/5)

In de tabel hieronder staat dezelfde informatie als op het overzicht op de volgende bladzijden, overeenkomstig de wettelijke voorschriften.

Vijfdeurs en breakuitvoering					
Type kinderzitje	Gewicht van het kind	Grootte van het ISOFIX zitje	Passagiersstoel voorin	Zitplaatsen achter zijkant (4)	Zitplaats midden achter
<b>Reiswieg dwars</b> Groep 0	< tot 10 kg	F, G	X	IL (1)	X
<b>Kuipzitje achterstevoren geplaatst</b> Groepen 0 of 0 +	< tot 10 kg en tot < 13 kg	E	X	IL (2)	X
<b>Kuipzitje/kinderzitje achterstevoren</b> Groepen 0 + en 1	< tot 13 kg en 9 tot 18 kg	C, D	X	IL (2)	X
<b>Kinderzitje vooruit geplaatst</b> Groep 1	9 tot 18 kg	A, B, B1	X	IUF - IL (3)	X
<b>Zittingverhoger</b> Groepen 2 en 3	15 tot 25 kg en 22 tot 36 kg		X	X	X

## **KINDERZITJES: Isofix-bevestigingssysteem (3/5)**

**X** = Plaats niet toegestaan voor het installeren van een kinderzitje ISOFIX.

**IUF/IL** = Plaats toegestaan voor bevestiging door middel van ISOFIX-bevestigingen, indien aanwezig, van een kinderzitje dat goedgekeurd is als "Universeel/semi-universeel of specifiek voor een auto"; controleer of het gemonteerd kan worden.

- (1)** Een reiswieg wordt dwars in de auto geïnstalleerd en neemt ten minste twee zitplaatsen in beslag. Plaats het hoofd van het kind aan de tegenover het portier van de auto gelegen kant.
- (2)** Zet de voorstoel van de auto zo ver mogelijk naar voren om een kinderzitje achterstevoren te installeren, en zet deze daarna zo ver mogelijk terug zonder dat deze tegen het kinderzitje komt.
- (3)** Zet met het kinderzitje vooruit geplaatst de rugleuning van het kinderzitje tegen de rugleuning van de auto. Stel de hoogte van de hoofdsteun af of verwijder deze indien nodig. Zet de stoel vóór die van het kind niet verder naar achteren dan halverwege de stelrails en de rugleuning ervan niet schuiner dan 25°.
- (4)** Controleer of het kinderzitje of de voeten van het kind het goed vergrendelen van de voorstoel niet belemmeren. Raadpleeg de paragraaf "Voorstoel" in hoofdstuk 1.

## KINDERZITJES: Isofix-bevestigingssysteem (4/5)

### Overzicht van de installatie in de Soci t -uitvoering

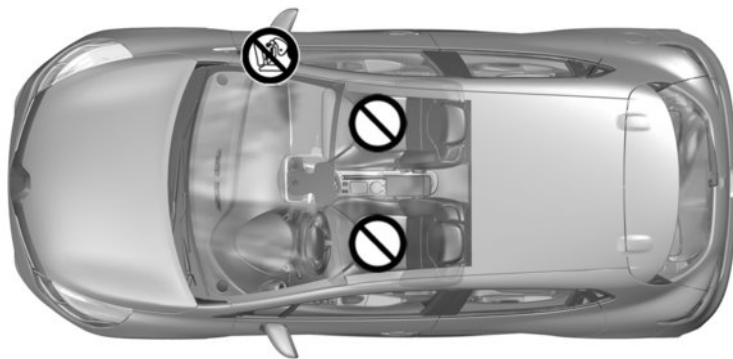

39051



Door het gebruik van een niet bij de auto passend kinderveiligheidssysteem wordt de baby of het kind niet correct beschermd. Het kan ernstig of zelfs dodelijk letsel oplopen.



Plaats verboden voor het installeren van dit type kindersitje.

## KINDERZITJES: Isofix-bevestigingssysteem (5/5)

In de tabel hieronder staat dezelfde informatie als op het overzicht van de vorige bladzijde, overeenkomstig de wettelijke voorschriften.

Société-uitvoering			
Type kinderzitje	Gewicht van het kind	Grootte van het ISOFIX zitje	Passagiersstoel voorin
<b>Kuipzitje achterstevoren geplaatst</b> Groepen 0 of 0 +	< tot 10 kg en tot < 13 kg	E	X
<b>Kuipzitje/kinderzitje achterstevoren</b> Groepen 0 + en 1	< tot 13 kg en 9 tot 18 kg	C, D	X
<b>Kinderzitje vooruit geplaatst</b> Groep 1	9 tot 18 kg	A, B, B1	X
<b>Zittingverhoger</b> Groepen 2 en 3	15 tot 25 kg en 22 tot 36 kg		X

X = Plaats niet toegestaan voor het installeren van een kinderzitje ISOFIX.

# KINDERVEILIGHEID: uitschakelen, inschakelen van de AIRBAG van de passagier voorin (1/3)



## Uitschakelen van de passagiersairbag voorin (voor de auto's die hiermee uitgerust zijn)

Voordat u een kinderzitje op de passagiersstoel voorin installeert:

- controleer of het kinderzitje op deze stoel kan worden geïnstalleerd;
- het volgende is van essentieel belang: **deactivering** van de airbag voor een kinderzitje waarin het kind achterstevoren in de auto zit.



**Uitschakelen van airbag: druk met stilstaande auto en contact uit** op de grendel **1** en draai deze naar stand **OFF**.

Met contact aan, moet u **verplicht** controleren of het controlelampje  op het display **2** oplicht en, afhankelijk van de auto, of de boodschap «airbag passagier gedeactiveerd» verschijnt.

**Dit lampje blijft constant branden om u eraan te herinneren dat u een kinderzitje kunt gebruiken.**



### GEVAAR

Omdat het gevaarlijk is als de passagiersairbag voorin wordt geactiveerd als er een kinderzitje achterstevoren op de stoel is geplaatst, mag u **NOOIT** een bevestigingssysteem voor kinderen achterstevoren installeren op een stoel met een **ACTIEVE** frontale **AIRBAG**. Dit kan de **DOOD** van het **KIND** of **ERNSTIG LETSEL** tot gevolg hebben.



De passagiersairbag voorin mag alleen worden geactiveerd of gedeactiveerd wanneer de **auto stilstaat met het contact uit**.

Als dit bij rijdende auto gebeurt, lichten

de controlelampjes  en  op.

Om de staat van de airbag weer in overeenstemming te brengen met de stand van de grendel, zet u het contact uit en weer aan.



## KINDERVEILIGHEID: uitschakelen, inschakelen van de AIRBAG van de passagier voorin (2/3)



(A)

35770



De merktekens op het dashboard en de stickers **A** aan elke kant van de zonneklep van de passagier **3** (bijvoorbeeld de sticker hierboven), herinneren u aan deze instructies.



### GEVAAR

Omdat het gevaarlijk is als de passagiersairbag voorin wordt geactiveerd als er een kinderzitje achterstevoren op de stoel is geplaatst, mag u **NOOIT** een bevestigingssysteem voor kinderen achterstevoren installeren op een stoel met een **ACTIEVE** frontale **AIRBAG**. Dit kan de **DOOD** van het **KIND** of **ERNSTIG LETSEL** tot gevolg hebben.

## KINDERVEILIGHEID: uitschakelen, inschakelen van de AIRBAG van de passagier voorin (3/3)





### Inschakelen van de passagiersairbag voorin

Zodra het kinderzitje van de passagiersstoel verwijderd is, moet u de airbag weer inschakelen om de voorpassagier bij een botsing te beschermen.



De airbag opnieuw inschakelen: druk bij stilstaande autoen contact uit, de grendel **1** in en draai deze in de stand **ON**.

Met het contact aan, moet u **verplicht** controleren of het controlelampje  uit is en of het controlelampje  op het display **2** gedurende ongeveer 1 minuut brandt na elke start.

De passagiersairbag is ingeschakeld.

### Storingen

In geval van een storing aan het systeem voor het in- en uitschakelen van de passagiersairbag, is het verboden een achterstevoren geplaatst kinderzitje op de voorstoel te gebruiken.

Het gebruik van de voorstoel door een passagier wordt ook afgeraden.

Raadpleeg zo spoedig mogelijk een merkdealer.



De passagiersairbag voorin mag alleen worden geactiveerd of gedeactiveerd wanneer de **auto stilstaat met het contact uit**.

Als dit bij rijdende auto gebeurt, lichten de controlelampjes  en  op.

Om de staat van de airbag weer in overeenstemming te brengen met de stand van de grendel, zet u het contact uit en weer aan.

# STUURWIEL/STUURBEKRACHTIGING

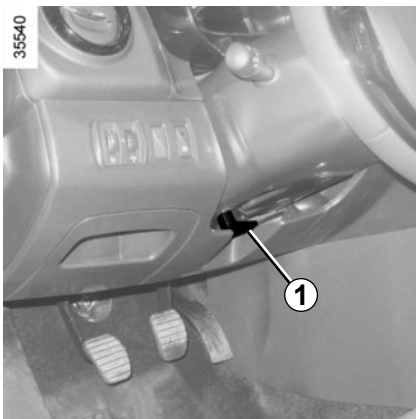

## Hoogte- en diepteverstelling van het stuurwiel

Trek aan de hendel **1** en zet het stuurwiel in de gewenste stand; druk de hendel voorbij het zware om het stuurwiel te blokkeren.

Controleer of het stuurwiel goed is vergrendeld.

## Stuurbekrachtiging

Rijd nooit met een accu die niet genoeg geladen is.



Voer, om veiligheidsredenen, deze afstellingen uitsluitend uit als de auto stilstaat.



Zet nooit de motor af tijdens het rijden: bij uitgeschakelde motor is er geen bekrachtiging.

Bij stilstaande motor of bij een storing in het systeem blijft het mogelijk het stuurwiel te draaien. Er moet meer kracht gezet worden.

## BEDIENINGSORGANEN LINKS STUUR (1/2)

35563

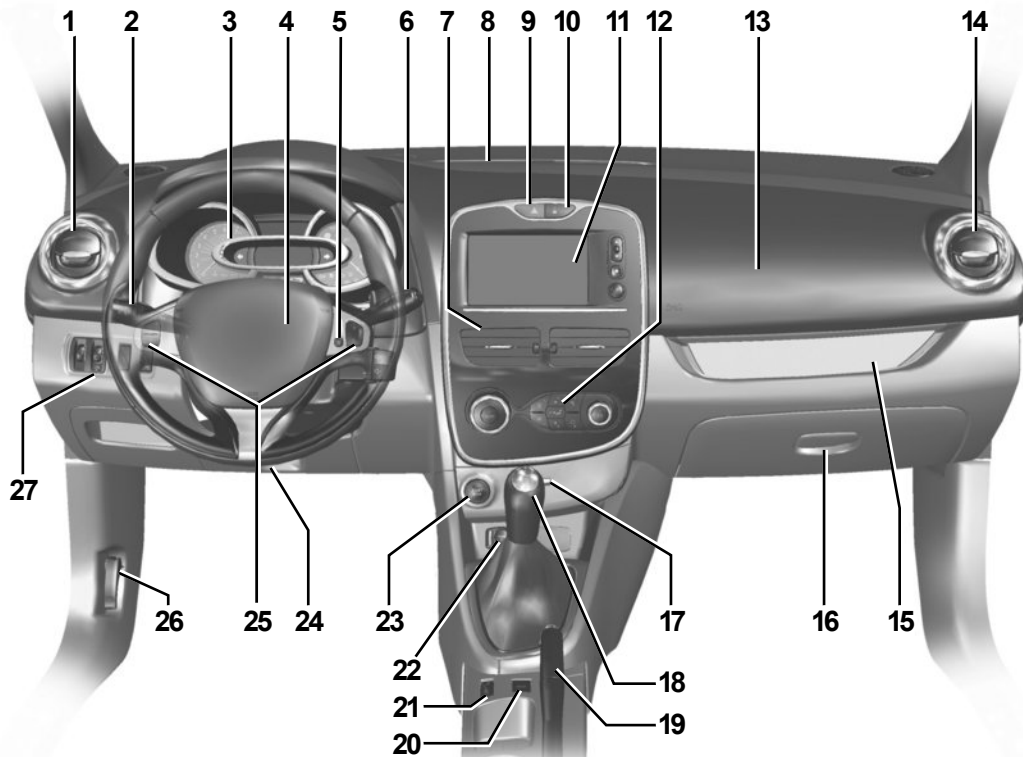

## BEDIENINGSORGANEN LINKS STUUR (2/2)

De aanwezigheid van de hierna beschreven uitrusting IS AFHANKELIJK VAN DE UITVOERING VAN DE AUTO EN VAN HET LAND.

- |   |   |  |
|---|---|--|
| <p><b>1</b> Zijrooster.</p> <p><b>2</b> Schakelaar voor:</p> <ul style="list-style-type: none"><li>– richtingaanwijzer;</li><li>– verlichting;</li><li>– mistlichten voor;</li><li>– Mistachterlicht.</li></ul> <p><b>3</b> Instrumentenpaneel.</p> <p><b>4</b> Plaats voor bestuurderAirbag, claxon.</p> <p><b>5</b> Knop spraakcommando multimedia-systeem.</p> <p><b>6</b> Schakelaar voor:</p> <ul style="list-style-type: none"><li>– ruitenwisser/ruitensproeier van de voorruit en de ruit achter;</li><li>– functiekeuze boordcomputer.</li></ul> <p><b>7</b> Centrale ventilatieroosters.</p> <p><b>8</b> Ontwasemingskleuf onder de voorruit.</p> <p><b>9</b> Schakelaar voor de alarmknipperlichten.</p> | <p><b>10</b> Schakelaar voor de elektrische portiervergrendeling.</p> <p><b>11</b> Multimedia-aanraakscherm</p> <p><b>12</b> Bediening van de verwarming of de air-conditioning.</p> <p><b>13</b> Plaats passagiersAirbag.</p> <p><b>14</b> Zijrooster.</p> <p><b>15</b> Opbergruimte.</p> <p><b>16</b> Dashboardkastje.</p> <p><b>17</b> Lezer van de RENAULT card.</p> <p><b>18</b> Versnellingshendel.</p> <p><b>19</b> Handrem.</p> <p><b>20</b> Schakelaar voor het in-/uitschakelen van de ECO-modus ECO.</p> <p><b>21</b> Hoofdschakelaar voor:</p> <ul style="list-style-type: none"><li>– snelheidsbegrenzer;</li><li>– snelheidsregelaar.</li></ul> | <p><b>22</b> Aansteker/accessoireaansluiting</p> <p><b>23</b> Knop voor het starten/stoppen van de motor.</p> <p><b>24</b> Hoogte- en diepteverstelling van het stuurwiel.</p> <p><b>25</b> Schakelaars voor de snelheidsregelaar/ -begrenzer.</p> <p><b>26</b> Knop voor het ontgrendelen van de motorkap.</p> <p><b>27</b> Schakelaars voor:</p> <ul style="list-style-type: none"><li>– verstellen van de koplampen,</li><li>– regelweerstand instrumentenverlichting,</li><li>– inschakelen/uitschakelen van de parkeerhulp,</li><li>– inschakelen/uitschakelen van de functie Stop and Start.</li></ul> |
|---|---|--|

# BEDIENINGSORGANEN RECHTS STUUR (1/2)

36156

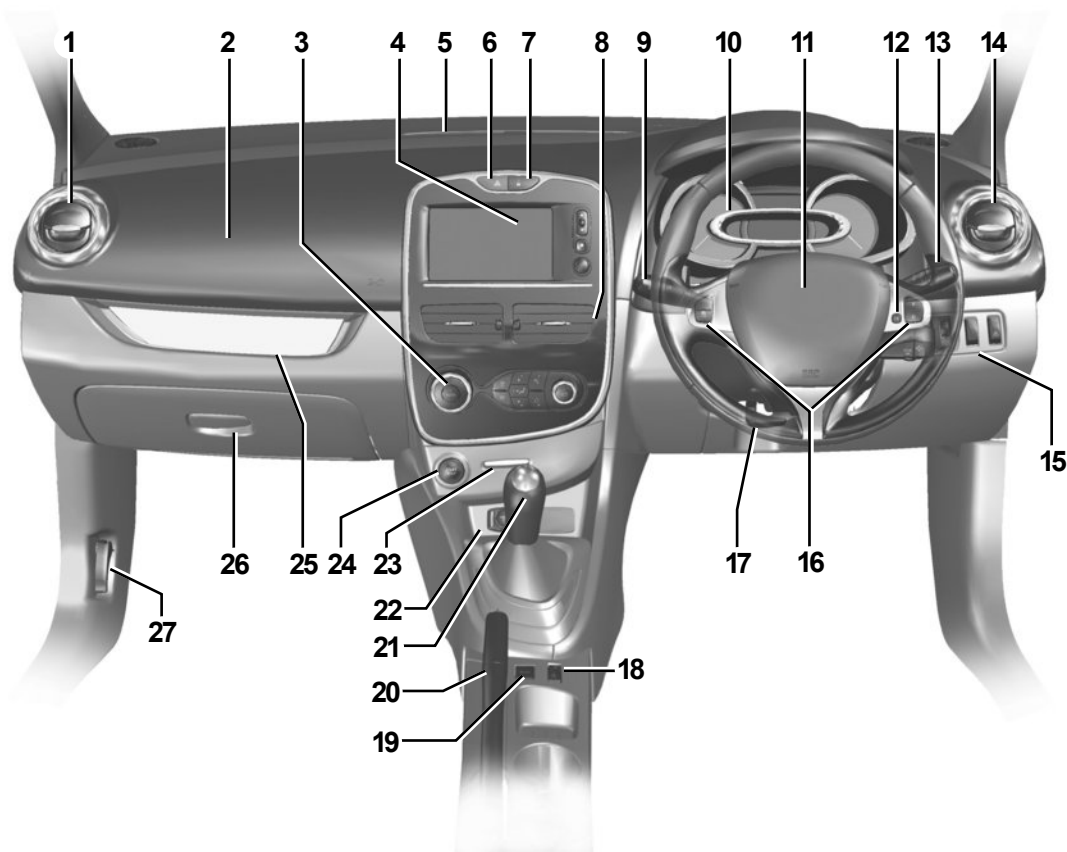

## BEDIENINGSORGANEN RECHTS STUUR (2/2)

De aanwezigheid van de hierna beschreven uitrusting IS AFHANKELIJK VAN DE UITVOERING VAN DE AUTO EN VAN HET LAND.

- 1 Zijrooster.
- 2 Plaats passagiersAirbag.
- 3 Bediening van de verwarming of de air-conditioning.
- 4 Multimedia-aanraakscherm
- 5 Ontwasemingskleuf onder de voorruit.
- 6 Schakelaar voor de alarmknipperlichten.
- 7 Schakelaar voor de elektrische portiervergrendeling.
- 8 Centrale ventilatieroosters.
- 9 Schakelaar voor:
  - richtingaanwijzers;
  - verlichting;
  - mistlichten voor;
  - Mistachterlicht.
- 10 Instrumentenpaneel.
- 11 Plaats voor bestuurderAirbag, claxon.
- 12 Knop spraakcommando multimedia-systeem.
- 13 Schakelaar voor:
  - ruitenwisser/ruitensproeier van de voorruit en de ruit achter;
  - functiekeuze boordcomputer.
- 14 Zijrooster.
- 15 Schakelaars voor:
  - verstellen van de koplampen,
  - regelweerstand instrumentenverlichting,
  - inschakelen/uitschakelen van de parkeerhulp,
  - inschakelen/uitschakelen van de functie Stop and Start.
- 16 Schakelaars voor de snelheidsregelaar/ -begrenzer.
- 17 Hoogte- en diepteverstelling van het stuurwiel.
- 18 Hoofdschakelaar voor:
  - snelheidsbegrenzer;
  - snelheidsregelaar.
- 19 Schakelaar voor het in-/uitschakelen van de ECO-modus ECO.
- 20 Handrem.
- 21 Versnellingshendel.
- 22 Aansteker/accessoireaansluiting
- 23 Lezer van de RENAULT card.
- 24 Knop voor het starten/stoppen van de motor.
- 25 Opbergruimte.
- 26 Dashboardkastje.
- 27 Knop voor het ontgrendelen van de motorkap.

# CONTROLE- EN WAARSCHUWINGSLAMPJES (1/5)

De hierna beschreven weergave informatie HANGT AF VAN DE UITRUSTING VAN DE AUTO EN VAN HET LAND.



**Instrumentenpaneel A:** het licht op bij het aanzetten van het contact. De lichtsterkte ervan kunt u regelen met de draaiknop **1**. Het oplichten van sommige controlelampjes gaat vergezeld van een boodschap.

Waarschuwinglampje : Het is nodig **voorzichtig** direct naar een merkdealer te rijden. Als u dit voorschrift negeert, loopt u het risico dat uw auto beschadigd wordt.



Controlelampje markeringslicht



Controlelampje grootlicht



Controlelampje dimlicht



Controlelampje mistlichten voor



Controlelampje mistachterlicht



Controlelampje richtingaanwijzers links



Controlelampje richtingaanwijzers rechts



Het waarschuwinglampje **STOP** dwingt u, voor uw veiligheid, direct te stoppen zonder het verkeer in gevaar te brengen. Stop de motor en start deze niet opnieuw. Roep de hulp in van een merkdealer.



**Waarschuwinglampje airbag**

Dit gaat branden bij het aanzetten van het contact, en dooft na enkele secondes.

Als het niet oplicht bij het aanzetten van het contact of als het oplicht bij draaiende motor, wijst dit op een storing in het systeem.

Raadpleeg zo spoedig mogelijk een merkdealer.



**Waarschuwinglampje brandstofpeil**

Dit gaat branden bij het aanzetten van het contact, en dooft na enkele secondes.

Ga zo snel mogelijk tanken als dit lampje oplicht tijdens het rijden. U kunt dan nog ongeveer 50 km rijden.



Als er geen visueel of geluidssignaal terug komt, geeft het een storing van het instrumentenpaneel weer. U moet direct stoppen zonder het overige verkeer in gevaar te brengen. Zorg dat de auto inderdaad goed gestopt is en neem contact op met een merkdealer.



## CONTROLE- EN WAARSCHUWINGSLAMPJES (2/5)

De hierna beschreven weergave informatie HANGT AF VAN DE UITRUSTING VAN DE AUTO EN VAN HET LAND.



### **STOP** Waarschuwinglampje stop onmiddellijk

Dit gaat branden wanneer het contact wordt aangezet en dooft zodra de motor draait. Het gaat tegelijk met andere waarschuwinglampjes en/of boodschap(pen) branden en gaat vergezeld van een geluidssignaal.

Het dwingt u, voor uw veiligheid, direct te stoppen zonder het verkeer in gevaar te brengen. Stop de motor en start deze niet opnieuw.

Roep de hulp in van een merkdealer.



### Waarschuwinglampje remsysteem en waarschuwinglampje handrem aangetrokken

Het gaat branden bij het aanzetten van het contact en dooft zodra de handrem is vrijgezet.

Als het controlelampje tijdens het remmen gaat branden samen met het waarschuwinglampje **STOP** en er een geluidssignaal klinkt, dan wijst dat op een daling van de hoeveelheid remvloeistof of op een storing aan het remsysteem.

Stop en roep de hulp in van een merkdealer.



### Waarschuwinglampje laadstroom

Dit gaat branden bij het aanzetten van het contact, en dooft na enkele secondes.

Als het tijdens het rijden gaat branden samen met het waarschuwinglampje **STOP** en er een geluidssignaal klinkt, betekent dit dat het elektrische circuit onvoldoende of te veel geladen wordt.

Stop en roep de hulp in van een merkdealer.



### Waarschuwinglampje oliedruk

Dit gaat branden bij het aanzetten van het contact, en dooft na enkele secondes.

Als het tijdens het rijden gaat branden samen met het waarschuwinglampje **STOP** en er een geluidssignaal klinkt, moet u direct stoppen en het contact uitzetten.

Controleer het oliepeil van de motor. Als het peil normaal is, is er een andere oorzaak. Roep de hulp in van een merkdealer.



### Waarschuwinglampje

Dit gaat branden bij het aanzetten van het contact, en dooft zodra de motor draait. Het kan tegelijk gaan branden met andere controlelampjes en/of boodschappen op het instrumentenpaneel.

Het is nodig **voorzichtig** direct naar een merkdealer te rijden. Als u dit voorschrift negeert, loopt u het risico dat uw auto beschadigd wordt.

## CONTROLE- EN WAARSCHUWINGSLAMPJES (3/5)

De hierna beschreven weergave informatie HANGT AF VAN DE UITRUSTING VAN DE AUTO EN VAN HET LAND.



### **Waarschuwing lampje Elektronisch Stabiliteitsprogramma (ESP) en tractiecontrole**

Dit gaat branden bij het aanzetten van het contact, en dooft na enkele secondes.

Er zijn verschillende mogelijkheden voor het oplichten van het waarschuwingslampje: raadpleeg de paragraaf "Hulp- en correctiesystemen tijdens het rijden" in hoofdstuk 2.



### **Waarschuwing lampje luchtverontreiniging**

Bij auto's die hiermee zijn uitgerust, gaat het lampje branden wanneer de motor wordt gestart en afhankelijk van de auto gaat het lampje uit wanneer de motor wordt uitgeschakeld nadat deze in stand-by is gezet (raadpleeg de informatie over de functie Stop and Start in hoofdstuk 2).

- Als het continu brandt, moet u zo snel mogelijk een merkdealer raadplegen;
- als het knippert, moet u vaart verminderen tot het knippen ophoudt. Raadpleeg zo spoedig mogelijk een merkdealer.

Zie "Tips voor onderhoud en minder luchtverontreiniging" in hoofdstuk 2.



### **Waarschuwing lampje antiblokkersysteem**

Dit gaat branden bij het aanzetten van het contact, en dooft na enkele secondes. Als dit lampje tijdens het rijden oplicht, wijst dit op een storing in het ABS-systeem.

Er kan dan met de auto worden geremd als bij een auto zonder ABS. Raadpleeg snel een merkdealer.



### **Waarschuwing lampje koelvloeistoftemperatuur**

Het gaat blauw branden bij het aanzetten van het contact.

Als het rood wordt, moet u stoppen en de motor een tot twee minuten stationair laten draaien.

De temperatuur moet omlaag gaan en het controlelampje moet opnieuw blauw worden. Als dit niet zo is moet u de motor stoppen. Laat deze afkoelen voordat u de koelvloeistof controleert.

Roep de hulp in van een merkdealer.

## CONTROLE- EN WAARSCHUWINGSLAMPJES (4/5)

De hierna beschreven weergave informatie HANGT AF VAN DE UITRUSTING VAN DE AUTO EN VAN HET LAND.



### Controlelampje voorverwarming(dieselmotor)

Met contact aan, moet het oplichten. Het geeft aan dat voorverwarmingsstiften werken.

Het dooft als de voorverwarming klaar is. De motor kan starten.

### Controlelampje snelheidswaarschuwing

Dit gaat branden met een geluidssignaal als de snelheid van de auto hoger wordt dan 120 km/u.

### Waarschuwinglampje parkeerhulp

Raadpleeg de paragraaf "Parkeerhulp" in hoofdstuk 2.

### Controlelampjes snelheidsregelaar en snelheidsbegrenzer

Raadpleeg de paragrafen "Snelheidsregelaar" en "Snelheidsbegrenzer" in hoofdstuk 2.

### Waarschuwinglampje motor op stand-by

Raadpleeg de paragraaf "Functie Stop and Start" in hoofdstuk 2.

### Waarschuwinglampje motor kan niet op stand-by worden gezet

Raadpleeg de paragraaf "Stop and Start-functie" in hoofdstuk 2.

### Waarschuwing bij verlies van bandenspanning

Raadpleeg de paragraaf "Waarschuwing bij verlies van bandenspanning" in hoofdstuk 2.

### Indicatielampje voor overschakelen naar de volgende versnelling

Ze lichten op om u te adviseren naar een hogere versnelling (pijl omhoog) of lagere versnelling (pijl omlaag) te schakelen.

### Controlelampe ECO-modus

Dit gaat branden wanneer de ECO-modus wordt geactiveerd.

Raadpleeg de paragraaf "Zuinig rijden" in hoofdstuk 2.

### Waarschuwinglampje geopend(e) portier(en)

## CONTROLE- EN WAARSCHUWINGSLAMPJES (5/5)

De hierna beschreven weergave informatie **HANGT AF VAN DE UITRUSTING VAN DE AUTO EN VAN HET LAND.**



### Op het display *B*



#### Passagiersairbag ON

Raadpleeg de paragraaf "Kinderveiligheid: uitschakelen/inschakelen van de passagiersairbag voorin" in hoofdstuk 1.



#### Passagiersairbag OFF

Raadpleeg de paragraaf "Kinderveiligheid: uitschakelen/inschakelen van de passagiersairbag voorin" in hoofdstuk 1.



#### Waarschuwing lampje autogordel voorin

Het licht op het centrale display op bij het starten van de motor en daarna, als de gordel van de bestuurder of passagier voorin (als de stoel bezet is) niet vastgemaakt is en de auto ongeveer 20 km/uur bereikt, knipert het en een geluidssignaal klinkt gedurende ongeveer 2 minuten.

**N.B.:** een voorwerp op de zitting van de passagiersstoel kan in sommige gevallen het waarschuwing lampje inschakelen.

#### Waarschuwing achtergordel niet vastgemaakt (afhankelijk van de auto)

het controlelampje  licht op het centrale display op met een boodschap op het instrumentenpaneel waarbij het aantal vastgemaakte autogordels aangegeven wordt gedurende ongeveer 30 secondes bij elk:

- starten van de auto;
- openen van een portier;
- vastmaken of losmaken van een achtergordel.

Controleer of de passagiers achter goed vastgemaakt zijn en het aantal vastgemaakte gordels overeenkomen met het aantal bezette plaatsen op de achterbank.

## DISPLAYS EN METERS (1/2)

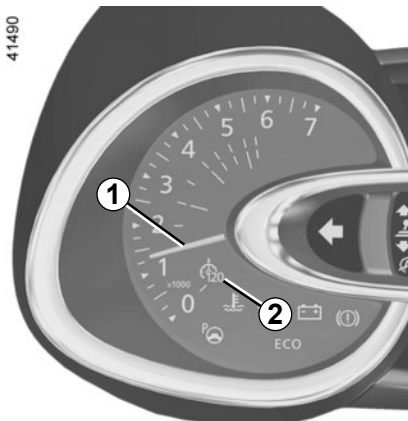

**Toerenteller 1**  
(schaalverdeling  $\times 1000$ )

### Geluidssignaal snelheidsverklipper

Afhankelijk van de auto gaat het controlelampje 2 branden met een geluidssignaal als de snelheid hoger wordt dan 120 km/u. Het controlelampje blijft branden zolang de snelheid hoger dan 120 km/u blijft.



**Snelheidsmeter 3**  
(km of mijl per uur)

### Indicatielampje rijstijl 4

Raadpleeg de paragraaf "Tips voor het rijden, Eco-rijden" in hoofdstuk 2.

### Waarschuwing minimumpeil motorolie

Bij het starten van de motor, waarschuwt het display 5 als het minimumoliepeil is bereikt. Raadpleeg de paragraaf "Oliepeil van de motor" in hoofdstuk 4.

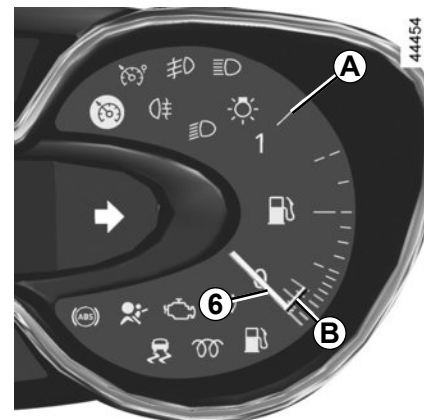

### Brandstofpeilmeter 6

Zone A: geeft aan dat de tank volledig gevuld is.

Zone B: geeft aan dat de tankinhoud is gedaald tot reserveniveau en het waarschuwingslampje brandstofreserve licht op. Ga zo snel mogelijk tanken.

## DISPLAYS EN METERS (2/2)

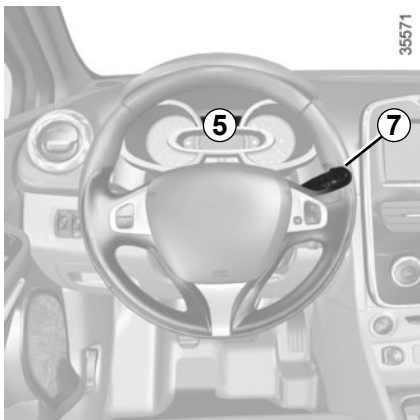

**Instrumentenpaneel 5 in mijlen**  
(mogelijkheid om over te gaan op km/u)

- Druk met het contact uit op knop **8** of **9** op het uiteinde van de schakelaar **7** en op de startknop **10**;
- de eenheid van de snelheidsmeter knippert gedurende ongeveer tien seconden, daarna verschijnt de nieuwe eenheid: laat knop **8** of **9** los zodra de eenheid niet meer knippert.

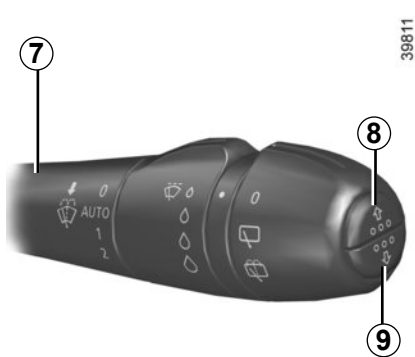

Om terug te gaan naar de vorige eenheid, gaat u op dezelfde manier te werk.

**N.B. :** na een onderbreking van accuvoeding, gaat de boordcomputer automatisch terug naar de oorspronkelijke eenheid.

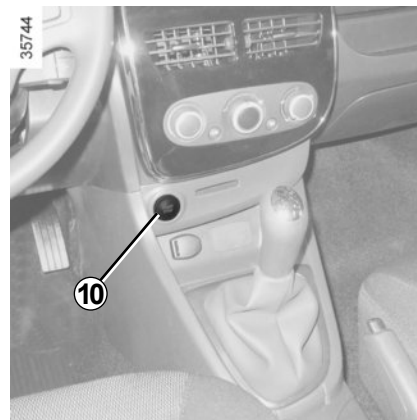

## BOORDCOMPUTER: algemeen (1/2)

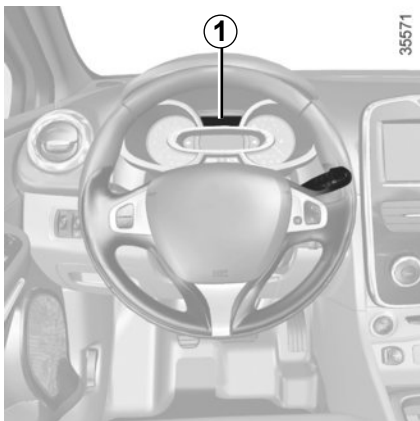

### Boordcomputer 1

Afhankelijk van de auto, beschikt hij over de volgende functies:

- afgelegde afstand;
- gegevens van de reis;
- informatieboodschappen;
- storingsboodschappen (in combinatie met het controlelampje );
- alarmboodschappen (in combinatie met het waarschuwingslampje **STOP**);
- menu voor het personaliseren van de instellingen van de auto.

Alle functies zijn beschreven op de volgende bladzijden.

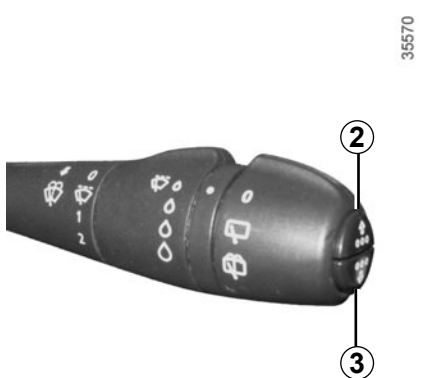

### Keuzetoetsen display 2 en 3

Laat door achter elkaar en kort in te drukken naar boven (toets **2**) of naar beneden (toets **3**) de volgende informatie langskomen (de weergave hangt af van de uitrusting van de auto en het land).

- a) totaal teller en dagteller van de afgelegde afstand;
- b) verbruikte brandstof;
- c) gemiddeld verbruik;
- d) actueel verbruik;
- e) bereik met de overgebleven brandstof;

- f) afgelegde afstand;
- g) gemiddelde snelheid;
- h) onderhoudsinterval:
  - teller onderhoudsbeurten;
  - teller olieversingen;
- i) de bandenspanning opnieuw instellen
- j) snelheidsinstelling van de snelheidsregelaar/-begrenzer
- k) tijd en temperatuur
- l) functieoverzicht, informatieboodschappen en storingsboodschappen



### Nulinstelling van de dagteller

Als u de weergave “totaalteller en dagteller van de afgelegde afstand” hebt gekozen, drukt u op een van de toetsen **2** of **3** tot de totaalteller op nul staat.

### Nulinstelling van de gegevens van de reis

Als u de weergave van de gegevens van de reis hebt gekozen, drukt u lang op de toets **2** of **3** tot de weergave op nul staat.

### Betekenis van de waarden gedurende de eerste paar kilometer na een nulinstelling

De waarden van gemiddeld verbruik, bereik en gemiddelde snelheid worden stabiel en nauwkeuriger naarmate de afgelegde afstand vanaf de laatste nulinstelling groter wordt.

De eerste kilometers na een nulinstelling kunt u constateren dat de actieradius toeneemt tijdens het rijden. Dit komt omdat rekening wordt gehouden met het gemiddeld verbruik sinds de laatste nulinstelling. Het gemiddeld verbruik kan afnemen als:

- de auto met een constante snelheid rijdt;
- de motor zijn bedrijfstemperatuur bereikt (nulinstelling bij koude motor);
- u vanuit druk stadsverkeer op de buitenweg komt.







### Automatische nulinstelling van de gegevens van de reis

De nulinstelling gebeurt automatisch als één van de gegevens zijn maximale waarde bereikt.





## BOORDCOMPUTER: gegevens van de reis (1/5)

De hierna beschreven weergave informatie HANGT AF VAN DE UITRUSTING VAN DE AUTO EN VAN HET LAND.

Voorbeelden van de selectie	Betekenis van de gekozen aanduiding
<p>101778 km 112.4 km</p>	<p> <b>a) Totaalteller en dagteller.</b></p>
<p>BRANDSTOF VERBR 8L </p>	<p> <b>b) Gegevens van de reis. Verbruikte brandstof.</b> Hoeveelheid verbruikte brandstof sinds de laatste nulinstelling.</p>
<p>GEMIDDELD 5.8 L/100 </p>	<p> <b>c) Gemiddeld verbruik</b> sinds de laatste nulinstelling. De waarde wordt aangegeven na minstens 400 meter gereden te hebben sinds de laatste nulinstelling.</p>
<p>ACTUEEL VERBRUIK 7.4 L/100 </p>	<p> <b>d) Actueel verbruik.</b> De waarde wordt aangegeven zodra de auto sneller rijdt dan 30 km/u.</p>



## BOORDCOMPUTER: gegevens van de reis (2/5)

De hierna beschreven weergave informatie HANGT AF VAN DE UITRUSTING VAN DE AUTO EN VAN HET LAND.

Voorbeelden van de selectie	Betekenis van de gekozen aanduiding
<p>ACTUEEL VERBRUIK</p> <p>541 km</p> 	<p>⇒ <b>e) Het bereik met de overgebleven brandstof.</b> Deze waarde wordt aangegeven na 400 meter gereden te hebben.</p>
<p>AFSTAND</p> <p>522 km</p> 	<p>⇒ <b>f) Afgelegde afstand</b> sinds de laatste nulinstelling.</p>
<p>GEMIDDELD</p> <p>123.4 km/H</p> 	<p>⇒ <b>g) Gemiddelde snelheid</b> sinds de laatste nulinstelling. Deze waarde wordt aangegeven na 400 meter gereden te hebben.</p>

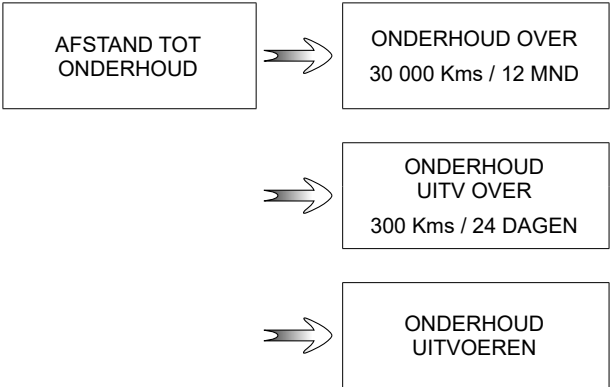

## BOORDCOMPUTER: gegevens van de reis (3/5)

De hierna beschreven weergave informatie HANGT AF VAN DE UITRUSTING VAN DE AUTO EN VAN HET LAND.

Voorbeelden van de selectie	Betekenis van de gekozen aanduiding
Boordcomputer met de ingebouwde onderhoudsboodschap	
	<p><b>h) Overgebleven afstand tot de volgende onderhoudsbeurt of oliervering</b></p> <p><b>Afstand tot de volgende onderhoudsbeurt</b> <b>Als met het contact aan en stilstaande motor</b> de boodschap "Afstand tot de volgende onderhoudsbeurt" verschijnt, drukt u ongeveer 5 seconden op de toets <b>2</b> of <b>3</b> om de afstand tot de volgende onderhoudsbeurt weer te geven (afstand of tijd tot de volgende onderhoudsbeurt). Als de afstand dichtbij de termijn is, zijn verschillende gevallen mogelijk:</p> <ul style="list-style-type: none"><li>– overgebleven afstand minder dan <b>1500 km</b> of <b>een maand</b>: de boodschap "onderhoudsbeurt over" wordt weergegeven met de dichtstbijzijnde termijn (afstand of tijd);</li><li>– overgebleven afstand is <b>0 km</b> of <b>datum van onderhoudsbeurt is bereikt</b>: de boodschap "onderhoudsbeurt uitvoeren" wordt weergegeven en het controlelampje  licht op. Laat zo snel mogelijk een onderhoudsbeurt uitvoeren.</li></ul>
<p><b>Reset:</b> om de afstand tot de volgende onderhoudsbeurt te resetten, drukt u ongeveer 10 seconden zonder onderbreking op een van de toetsen <b>2</b> of <b>3</b> tot de afstand tot de volgende onderhoudsbeurt permanent wordt weergegeven.</p> <p><b>NB:</b> als een onderhoudsbeurt wordt uitgevoerd zonder de olie te ververset, dan moet alleen de afstand tot de volgende onderhoudsbeurt worden gereset. Bij olie ververset moet zowel de afstand tot de volgende onderhoudsbeurt als tot de volgende oliervering worden gereset.</p>	



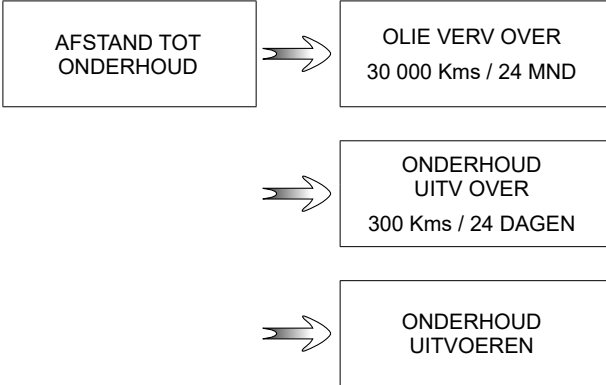

## BOORDCOMPUTER: gegevens van de reis (4/5)

De hierna beschreven weergave informatie HANGT AF VAN DE UITRUSTING VAN DE AUTO EN VAN HET LAND.

Voorbeelden van de selectie	
Boordcomputer met de boodschap afstand tot de volgende onderhoudsbeurt (vervolg)	Betekenis van de gekozen aanduiding
 <p>AFSTAND TOT ONDERHOUD → OLIE VERV OVER 30 000 Kms / 24 MND</p> <p>→ ONDERHOUD UITV OVER 300 Kms / 24 DAGEN</p> <p>→ ONDERHOUD UITVOEREN</p>	<p><b>h) Overgebleven afstand tot de volgende onderhoudsbeurt of olieverving</b> <b>Afstand olieverving</b> <b>Als met het contact aan en stilstaande motor</b> de boodschap "Afstand tot de volgende onderhoudsbeurt" verschijnt, drukt u ongeveer 5 seconden op de toets <b>2</b> of <b>3</b> om de afstand tot de volgende onderhoudsbeurt weer te geven. Daarna drukt u kort op de toets <b>2</b> of <b>3</b> om de afstand tot de volgende olieverving weer te geven (afstand of tijd tot de volgende onderhoudsbeurt). Als de afstand dichtbij de termijn is, zijn verschillende gevallen mogelijk:</p> <ul style="list-style-type: none"><li>– overgebleven afstand minder dan <b>1500 km</b> of <b>een maand</b>: de boodschap "onderhoudsbeurt over" wordt weergegeven met de dichtstbijzijnde termijn (afstand of tijd);</li><li>– overgebleven afstand is gelijk aan <b>0 km</b> of <b>datum olieverving bereikt</b>: de boodschap "onderhoudsbeurt uitvoeren" wordt weergegeven en het controlelampje  licht op. Laat zo snel mogelijk de olie verversen.</li></ul>
<p>afhankelijk van de auto past de afstand tot olieverving zich aan de rijstijl aan (veel langzaam rijden, huis-aan-huis bezorgen, lang rijden met stationair toerental, trekken van een aanhangwagen enz.). De overgebleven afstand tot de volgende olieverving kan dus in sommige gevallen sneller afnemen dan de werkelijk afgelegde afstand.</p> <p><b>Reset:</b> om de afstand tot de volgende onderhoudsbeurt te resetten, drukt u ongeveer 10 seconden zonder onderbreking op een van de toetsen <b>2</b> of <b>3</b> tot de afstand tot de volgende onderhoudsbeurt permanent wordt weergegeven.</p> <p><b>NB:</b> als een onderhoudsbeurt wordt uitgevoerd zonder de olie te verversen, dan moet alleen de afstand tot de volgende onderhoudsbeurt worden gereset. Bij olie verversen moet zowel de afstand tot de volgende onderhoudsbeurt als tot de volgende olieverving worden gereset.</p>	

## BOORDCOMPUTER: gegevens van de reis (5/5)

De hierna beschreven weergave informatie HANGT AF VAN DE UITRUSTING VAN DE AUTO EN VAN HET LAND.

Voorbeelden van de selectie	Betekenis van de gekozen aanduiding
BANDENSANNING : SET TPW	 <b>i) De bandenspanning opnieuw instellen</b> Raadpleeg de paragraaf "Waarschuwing bij verlies van bandenspanning" in hoofdstuk 2.
LIMITATORE 90 km/H	 <b>j) Ingestelde snelheid van de snelheidsregelaar en -begrenzer</b> Raadpleeg de paragraaf "Snelheidsbegrenzer" en "Snelheidsregelaar" in hoofdstuk 2.
REGELAAR 90 km/H	
13°            16:30	 <b>k) Tijd en temperatuur.</b> Raadpleeg de paragraaf "Tijd en buitentemperatuur".
GEEN BERICHT IN GEHEUGEN	 <b>l) Functieoverzicht.</b> Aanduiding achtereenvolgens: <ul style="list-style-type: none"><li>- van informatieboodschappen (passagiersairbag OFF enz.);</li><li>- storingsboodschappen (inspuitsysteem controleren enz.).</li></ul>

## BOORDCOMPUTER: informatieboodschappen

Zij kunnen u helpen bij het starten van de auto of u informeren over een keuze of een omstandigheid.  
Voorbeelden van informatieboodschappen worden hierna gegeven.

Voorbeelden van boodschappen	Betekenis van de gekozen aanduiding
« PARKEERREM AANGETROKKEN »	Geeft aan dat de parkeerrem is vastgezet.
« KAART VERWIJDEREN AUB »	Verzoek om de RENAULT card uit de lezer te verwijderen als u de auto verlaat.
« TRACTIECONTROLE UIT »	Geeft aan dat u de tractiecontrolefunctie hebt uitgeschakeld.
« DRAAI STUURWIEL + START »	Draai het stuurwiel licht terwijl u op de startknop van de auto druk om de stuurkolom te ontgrendelen.
« STUURKOLOM NIET GEBLOKKEERD »	Geeft aan dat de stuurkolom niet geblokkeerd is.

## BOORDCOMPUTER: storingsboodschappen

Zij verschijnen bij het waarschuwingslampje  en het is noodzakelijk direct voorzichtig naar een merkdealer te rijden. Als u dit voorschrift negeert, loopt u het risico dat uw auto beschadigd wordt.

Zij verdwijnen door een druk op de keuzetoets van de aanduiding of na enkele secondes en worden opgeslagen in het functieoverzicht. Het lampje  blijft branden. Voorbeelden van storingsboodschappen worden hieronder gegeven.

Voorbeelden van boodschappen	Betekenis van de gekozen aanduiding
« BRANDSTOFFILTER AFTAPPEN »	Geeft aan dat er water in het brandstoffilter is, raadpleeg zo snel mogelijk een merkdealer.
« CONTROLEER VOERTUIG »	Geeft een storing aan van een van de opname-elementen van de pedalen, van het beheersysteem van de accu of van een opname-element van het oliepeil.
« CONTROLEER AIRBAG »	Geeft een storing aan van de aanvullende veiligheidsvoorzieningen. In geval van een ongeluk, bestaat het risico dat ze niet geactiveerd worden.
« CONTR_ LUCHT-VERONTREINIGING »	Geeft een storing in het luchtverontreinigingssysteem van de auto aan.

## BOORDCOMPUTER: alarmboodschappen

Zij verschijnen met het controlelampje **STOP** en dwingen u, voor uw veiligheid, direct te stoppen zonder het verkeer in gevaar te brengen. Stop de motor en start deze niet opnieuw. Roep de hulp in van een merkdealer.

Voorbeelden van alarmboodschappen worden hierna gegeven. **N.B.:** de boodschappen verschijnen op het display alleen of afwisselend (als er meer boodschappen zijn), zij kunnen gecombineerd zijn met een waarschuwinglampje en/of een geluidssignaal.

Voorbeelden van boodschappen	Betekenis van de gekozen aanduiding
« risico op motorschade »	Geeft een storing van het inspuitsysteem, een oververhitting van de motor van de auto of een ernstig probleem met de motor van de auto aan.
« storing remsysteem »	Geeft een probleem in het remsysteem aan.
« storing opladen accu »	Geeft een probleem in het laadstroomcircuit van de accu aan (dynamo, enz.).
« lekke band »	Dit betekent dat minstens een van de banden lek is of veel te lage spanning heeft.



## KLOKJE EN BUITENTEMPERatuur (1/2)



### Display A

Om bij de weergave **1** van de afstelling van de tijd te komen, drukt u op knop **2** of **3**. Wacht enkele seconden.

De uren en minuten knipperen, u bent in de afstelmodus, houd knop **2** of **3** ingedrukt om de uren af te stellen.

Zodra de uren knipperen: drukt u een aantal keren kort of een keer lang op de knop **2** of **3** om ze in te stellen.

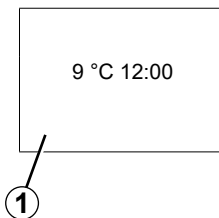

Houd daarna knop **2** of **3** ingedrukt om de afstelling van de uren te bevestigen.

De minuten knipperen: drukt u een aantal keren kort of een keer lang op de knop **2** of **3** om ze in te stellen.

Als de afstelling klaar is, blijven de uren en minuten gedurende 2 secondes vast aangegeven op het display: uw afstelling is klaar.

U kunt van display veranderen.



Als de elektrische voeding onderbroken is geweest (losgenomen accukabel, zekering doorgebrand, enz.) moet u het klokje weer gelijk zetten.

Zet het alleen bij stilstaande auto gelijk.

## KLOKJE EN BUITENTEMPERATUUR (2/2)



### Display B

Auto's met multimedia-aanraakscherm, navigatiesystemen, telefoons enz.

Raadpleeg de betreffende instructieboekjes voor de bijzonderheden van deze uitrustingen.

### Buitemtemperatuurmeter

#### Bijzonderheid:

Als de buitemtemperatuur tussen - 3 °C en + 3 °C ligt, knipperen de tekens °C (waarschuwing voor kans op gladheid).



#### Buitemtemperatuurmeter

De buitemthermometer is beslist geen gladheidsdetector. Gladheid is niet alleen van de temperatuur afhankelijk, maar van meer factoren zoals de ligging van de weg en de vochtigheid van de lucht.

Als de elektrische voeding onderbroken is geweest (losgenomen accukabel, zekering doorgebrand, enz.) moet u het klokje weer gelijk zetten.

Zet het alleen bij stilstaande auto gelijk.

# SPIEGELS

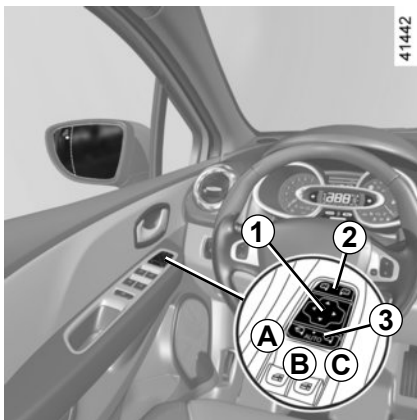

## Spiegels

### Afstellen

Selecteer de spiegel met behulp van de schakelaar **2**, en verstel hem daarna met de knop **1** in de gewenste stand.

### Verwarmde buitenspiegels

**Bij draaiende motor**, wordt het spiegelglas verwarmd als de achterraitverwarming aan staat.



Voorwerpen in het buitenspiegelglas zijn dichterbij dan ze lijken. Voor uw eigen veiligheid dient u hiermee rekening te houden bij het bepalen van de afstand, voordat u een manoeuvre uitvoert.

### Inklapbare buitenspiegels

De spiegels klappen automatisch uit bij het ontgrendelen van de auto (schakelaar **3** in stand **B**). De spiegels klappen automatisch in bij het vergrendelen van de auto.

U kunt altijd het inklappen (schakelaar **3** in stand **C**) of het uitklappen (schakelaar **3** in stand **A**) van de spiegel regelen.

De automatische werking is dan uitgeschakeld. Om deze weer in te schakelen, zet u de schakelaar **3** op **B**.



## Binnenspiegel

De binnenspiegel is verstelbaar.

### Spiegel met knopje **4**

Om te voorkomen dat u in het donker verblind wordt door achter u rijdende voertuigen, kan het spiegelglas in de nachtstand gekanteld worden met het knopje **4** achter de spiegel.

### Spiegel zonder knopje **4**

De spiegel wordt bij duisternis automatisch donkerder onder invloed van de verlichting van achter u rijdende voertuigen.



Voer deze verstellingen uitsluitend uit als de auto stilstaat.

## VERLICHTING EN SIGNALLEN (1/4)



### Markeringslichten

Draai de ring **2** tot het symbool bij het merkteken **3** staat.

Op het instrumentenpaneel gaat een controlelampje branden.



### Functie verlichting overdag

De dagrijverlichting schakelt overdag automatisch in zonder dat u de schakelaar **1** hoeft te bedienen bij het starten van de motor, en gaat uit bij het stoppen van de motor.

Wanneer u links rijdt met een auto met de bestuurdersstoel aan de linkerkant (of andersom), bent u verplicht om tijdens uw verblijf de lichten te laten afstellen door een merkdealer (behalve bij auto's met ledlampen).



Controleer, voordat u in het donker wegrijdt, de werking van de verlichting en stel indien nodig de stand van de koplampen af op de belasting van de auto. Zorg ervoor dat de lichten niet bedekt zijn (vuil, modder, sneeuw, vervoer van voorwerpen, enz.).

## VERLICHTING EN SIGNALLEN (2/4)

43268

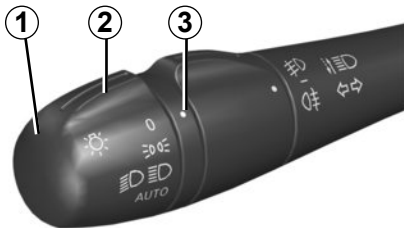

### Dimlicht Handbediend

Draai de ring **2** tot het symbool bij het merkteken **3** staat. Dit controlelampje op het instrumentenpaneel licht op.

### Automatische werking (afhankelijk van de auto)

Draai de ring **2** tot het symbool **AUTO** bij het merkteken **3** staat: draaiende motor, de dimlichten schakelen automatisch in en uit, naargelang de helderheid buiten, zonder dat u de schakelaar **1** hoeft te bedienen.

Afhankelijk van de auto gaan de dimlichten automatisch aan na enkele wisbewegingen van de ruitwisserbladen.



### Grootlicht

Met draaiende motor, duw met de dimlichten aan tegen de lichtschakelaar **1**. Dit controlelampje op het instrumentenpaneel licht op.

Om het grootlicht uit en het dimlicht weer in te schakelen, trekt u de lichtschakelaar **1** opnieuw naar u toe.

## Uitschakelen van de lichten

Er zijn twee mogelijkheden:

- zet handmatig de ring **2** in stand **0**;
- automatisch, de lichten gaan uit na het stoppen van de motor, bij het openen van het bestuurdersportier of bij het vergrendelen van de auto. In dat geval schakelen, bij de volgende keer starten van de motor, de lichten opnieuw in, overeenkomstig de stand van ring **2**.

**NB:** als de mistlichten branden, dooft de verlichting niet automatisch.

## Waarschuwingssignaal verlichting brandt nog

In het geval dat de lichten zijn ingeschakeld na het stilzetten van de motor, klinkt er een signaal bij het openen van het bestuurdersportier om u te waarschuwen dat de lichten nog branden.

## VERLICHTING EN SIGNALEN (3/4)

43268



### Functie welkomst en afscheid

(Afhankelijk van de auto)

Als de functie is geactiveerd, gaan de markeringslichten automatisch branden wanneer de auto wordt ontgrendeld.

Ze gaan automatisch uit:

- ongeveer één minuut nadat ze zijn aangegaan;
- wanneer de motor wordt gestart, naargelang van de stand van de schakelaar voor de verlichting;

of

- wanneer de auto wordt vergrendeld.

### Functie “uitschakelvertraging”

Met deze functie blijven de dimlichten korte tijd branden (voor het verlichten van het openen een hek, enz.).

**Met de motor en de verlichting uitgeschakeld en de ring 2 in de stand 0 of AUTO** trekt u de schakelaar **1** naar u toe: de dimlichten gaan ongeveer dertig seconden branden. Om deze tijd te verlengen, kunt u de schakelaar tot vier keer naar u toe trekken (de maximale tijd is twee minuten). De boodschap “Follow me home voor \_\_\_” met de oplichttijd verschijnt op het instrumentenpaneel om deze handeling te bevestigen. Daarna kunt u uw auto vergrendelen.

Om de verlichting uit te schakelen voordat deze automatisch uitschakelt, verdraait u de ring **2** (de stand is onbelangrijk) en draait u deze daarna terug in de stand **AUTO**.

43268



### Mistlichten voor

Draai de middelste ring **4** van de schakelaar **1** zo dat het symbool bij het merkteken **5** staat en laat dan los.

De werking is afhankelijk van de gevoerde verlichting; het controlelampje op het instrumentenpaneel gaat branden.

## VERLICHTING EN SIGNALLEN (4/4)



### Mistachterlicht

Draai de middelste ring **4** van de schakelaar zo dat het symbool bij het merkteken **5** staat en laat dan los.

De werking is afhankelijk van de gevoerde verlichting; het controlelampje op het instrumentenpaneel gaat branden.

Zodra de weersomstandigheden dit toelaten moet u het mistachterlicht uitschakelen om de achter u rijdende weggebruikers niet te hinderen.

### Lichten uit

Draai weer de ring **4** om het merkteken **5** tegenover het symbool van het mistlicht te plaatsen dat u wilt uitschakelen. Het bijbehorende controlelampje op het instrumentenpaneel licht op.

Bij het uitschakelen van de verlichting, gaan ook de mistlichten voor en achter uit.

### Bochtlichten

(afhankelijk van de uitrusting van de auto)

Als de dimlichten branden, gaat in bepaalde omstandigheden (snelheid, stuurwielhoek, vooruit rijden, richtingaanwijzer ingeschakeld enz.) een van de mistlichten vooraan aan om bij het draaien de bocht te verlichten.

Bij mist, sneeuw of bij het vervoer van voorwerpen die voorbij de voorkant van het dak uitsteken, werkt de automatische verlichting niet altijd.

Het inschakelen van de mistlichten blijft onder controle van de bestuurder: de controlelampjes op het instrumentenpaneel informeren u over het inschakelen (controlelampje brandt) of uitschakelen (controlelampje uit).

# CLAXON EN LICHTSIGNALLEN

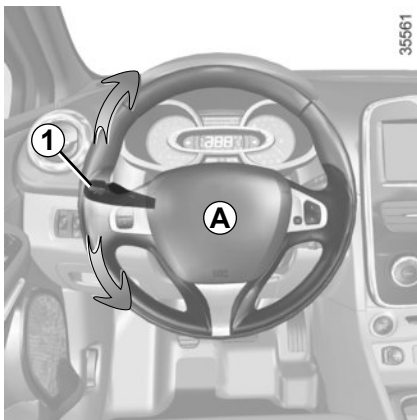

## Claxon

Druk op het midden van het stuurwiel **A**.

## Lichtsignaal

Trek voor een lichtsignaal de schakelaar **1** naar u toe.

## Richtingaanwijzers

U verplaatst de schakelaar **1** evenwijdig aan het stuurwiel en in de richting waarin u dit gaat draaien.

### Werking van de sneltoets

Tijdens het rijden wordt het stuur mogelijk slechts weinig gedraaid, waardoor de schakelaar niet vanzelf terugkomt in de ruststand.

Verplaats de schakelaar **1** in dit geval tot halverwege en laat hem dan los: de hendel komt terug in de beginstand en de richtingaanwijzer knippert drie keer.



## Alarmknipperlichten

Druk op de schakelaar **2**.

Deze schakelaar schakelt gelijktijdig de vier knipperlichten en de zijknipperlichten in. Gebruik deze alleen als gevaar dreigt om andere weggebruikers te waarschuwen dat u gedwongen bent te stoppen op een abnormale plaats of zelfs waar dit verboden is, of bij bijzondere rij- of verkeersomstandigheden.

Afhankelijk van de uitvoering van de auto, kunnen tijdens krachtig remmen de knipperlichten automatisch inschakelen. U kunt deze uitschakelen door een keer op de schakelaar **2** te drukken.



# KOPLAMPEN AFSTELLEN

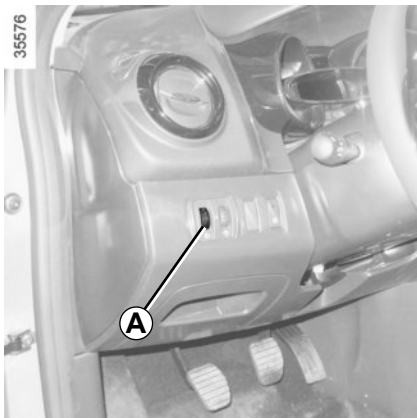

Bij de auto's die ermee uitgerust zijn, kan de knop **A** de stand van de koplampen aanpassen aan de belasting.

Als u deze de knop **A** omlaag draait dan gaan de lichtbundels naar beneden; draait u de knop omhoog dan gaan de lichtbundels ook omhoog.

	Voorbeelden van de stand van knop <b>A</b> , afhankelijk van de belasting	
	5-deurs	Break
<b>Bestuurder alleen of met een passagier voorin</b>	0	0
<b>Alle stoelen bezet</b>	1	1
<b>Bestuurder met passagiers en bagage (of belading) tot de maximaal toegelaten totale massa</b>	1 of 2*	2
<b>Bestuurder zonder passagiers of bagage (of belading) tot de maximaal toegelaten totale massa</b>	2 of 3*	3
<b>Te gebruiken afhankelijk van de belasting van de auto</b>	4	4

\* afhankelijk van de auto

In de volgende tabel ziet u enkele voorbeelden. Stel in alle gevallen bediening **A** in volgens de belading van de auto, zodat de weg goed zichtbaar is en andere weggebruikers niet verblind worden.

# RUITENWISSER, RUITENSPROEIER VOOR (1/2)

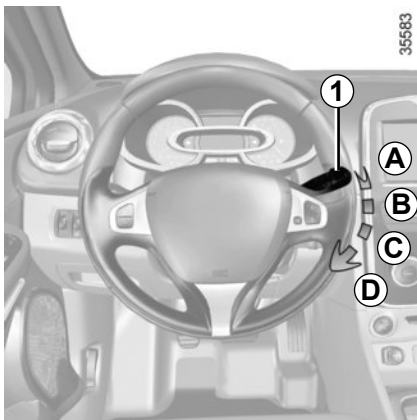

**Contact aan**, verplaats de schakelaar **1**

- **A uit.**
- **B wissen met intervallen.**  
De wissers vegen met tussenpozen van enkele seconden. De duur van het interval is te regelen door de ring **2** te verdraaien;
- **C langzaam continu wissen.**
- **D snel continu wissen.**

De standen **B**, **C** en **D** zijn toegankelijk met contact aan.

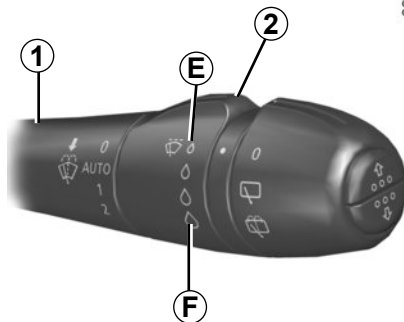

## Bijzonderheid

**Tijdens het rijden** gaat de wisser langzamer werken als de auto stopt. Van snel continu wissen gaat u naar langzaam continu wissen.

Zodra de auto weer gaat rijden, beginnen de wissers weer met de oorspronkelijk ingestelde snelheid te werken. Als u de schakelaar **1** in een andere stand zet, schakelt u daarmee dit automatisme uit.



Controleer bij werkzaamheden onder de motorkap, of de schakelaar van de ruitenwisser in stand **A** (uit) staat.

**Verwondingsgevaar.**

## Auto's met functie automatisch wissen

**Bij draaiende motor:** verplaats de schakelaar **1**.

- **A uit.**
- **B automatisch wissen**  
In deze stand signaleert het systeem water op de voorruit en schakelt het wissen in met een aangepaste wissersnelheid. De inschakeldrempel van het wissen en de duur van het interval is te regelen door de ring **2** te verdraaien:
  - **E:** minimumgevoeligheid
  - **F:** maximumgevoeligheid

**NB:** bij mist of sneeuwval, werkt de ruitenwisser niet altijd automatisch en blijft deze onder controle van de bestuurder.

- **C langzaam continu wissen.**
- **D snel continu wissen.**

De stand **C** is toegankelijk met contact aan. De standen **B** en **D** zijn uitsluitend toegankelijk bij draaiende motor.

# RUITENWISSER, RUITENSPROEIER VOOR (2/2)



## Ruitensproeier

**Contact aan:** trek de schakelaar **1** naar u toe.

Door een korte actie komt de ruitensproeier in werking en maakt de ruitenswisser één wisbeweging.

Door een lange actie komt de ruitensproeier in werking en maakt de ruitenswisser drie wisbewegingen, en na enkele secondes nog een vierde.

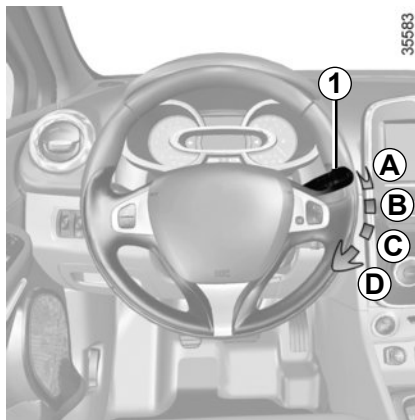

Voordat u iets aan de voorruit doet (wassen van de auto, ontdooien, reinigen van de voorruit, enz.) moet u de schakelaar **1** in stand **A** (uit) zetten.

Risico van verwonding en/of beschadigen.

Bij sneeuwval of als het vriest, maakt u de voorruit (inclusief de centrale zone achter de binnenspiegel) en de achterruit vrij voordat u de ruitenswissers inschakelt (risico van oververhitting van de motor).

Let op de staat van de ruitenswisserbladen. Hun levensduur hangt van u af:

- zij moeten schoon blijven: reinig de bladen, de voorruit en de achterruit regelmatig met water en zeep;
- gebruik ze niet als de voorruit of de achterruit droog is;
- maak ze los van de voorruit of achterruit als ze lang niet gebruikt zijn.

Vervang ze in elk geval, zodra hun werking afneemt, ongeveer eens per jaar.

Voordat u de ruitenswisser gebruikt moet u ervoor zorgen dat niets de beweging van de wisser hindert.

# RUITENWISSER, RUITENSPROEIER ACHTER

35570

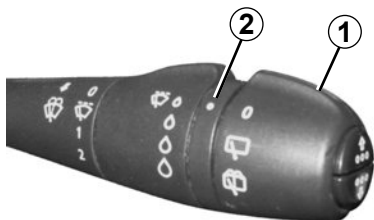

## Achterruitwisser met interval afhankelijk van de snelheid

Contact aan, draai het einde van de schakelaar **1** tot het merkteken **2** tegenover het symbool staat.

De frequentie van het wissen varieert afhankelijk van de snelheid.



Controleer bij werkzaamheden onder de motorkap of de schakelaar van de ruitenwisser in de stand uit staat.

Risico van verwonding.



## Ruitenwisser en sproeier achter

Contact aan, draai het einde van de schakelaar **1** tot het merkteken **2** tegenover het symbool staat.

Als u de schakelaar loslaat, blijft de achterruitwisser werken.

### Bijzonderheid

Als de ruitenwisser van de voorruit in werking is of in de automatische stand staat, gaat de achterruitwisser wissen met intervallen zodra u de achteruitversnelling inschakelt.



Voordat u iets aan de achterruit doet (auto wassen, ontdooien, ruiten reinigen, enz.) moet u de schakelaar **1** in de parkeerstand zetten.

Risico van verwonding of beschadiging.

Let op de staat van de ruitenwisserbladen. Hun levensduur hangt van u af:

- deze moeten schoon blijven: reinig de bladen en de achterruit regelmatig met water en zeep;
- gebruik ze niet op een droge ruit;
- maak ze los van de achterruit als ze lange tijd niet zijn gebruikt.

Vervang ze in elk geval, zodra hun werking afneemt, ongeveer eens per jaar.

Voordat u de ruitenwisser achter gebruikt moet u controleren of niets de beweging van de wisser hindert.

Gebruik de ruitenwisserarm niet om de achterklep mee te openen of te sluiten.

## BRANDSTOFTANK (1/3)

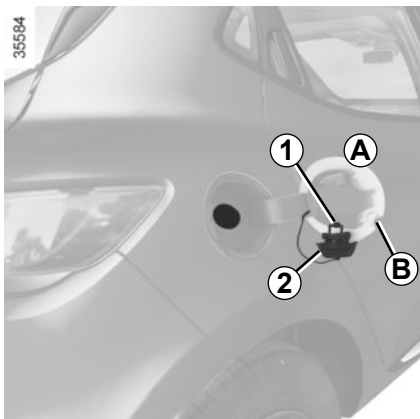

**Bruikbare inhoud van de tank: ongeveer 45 liter .**

Afhankelijk van de auto heeft de motor **0,9 Tc** een tank met een bruikbare inhoud van ongeveer **40** of **45 liter**.

Open het klepje **A** met een vinger in de uitsparing **B**. Tijdens het tanken gebruikt u de houder **1** op het klepje **A** om de dop **2** aan op te hangen.

Controleer na het tanken, of de dop en het klepje gesloten zijn.

### Soort brandstof

Gebruik **brandstof van goede kwaliteit** die overeenkomt met de normen die in elk land zijn vastgelegd en **beslist** overeenkomt met de indicaties op de sticker op klepje **A**. Raadpleeg de paragraaf “Gegevens van de motor” in hoofdstuk 6.

### Dieselmotor

Gebruik **uitsluitend** dieselbrandstof die overeenkomt met de indicaties op de sticker aan de binnenkant van het klepje **A**.



**De tankdop is van een speciaal type.**

Vraag naar ditzelfde type als u een andere dop koopt. Ga naar een merkdealer.

Rook niet tijdens het tanken en ontsteek geen open vuur in de nabijheid van de brandstoftank of de tankdop.

Maak de omgeving van het vulstelsel niet schoon met een hogedrukreiniger.

### Benzinemotor

Gebruik **uitsluitend** ongelode benzine. Het octaangehalte (RON) moet overeen komen met de indicaties op de sticker op het klepje **A**. Raadpleeg de paragraaf “Gegevens van de motor” in hoofdstuk 6.



Vermeng de dieselbrandstof nooit met benzine (loodvrij of E85), zelfs niet een kleine hoeveelheid.

Gebruik geen ethanol als uw auto hier niet voor aangepast is. Voeg geen toevoegmiddel toe aan de brandstof, anders kan de motor beschadigd raken.

## BRANDSTOFTANK (2/3)

### Tanken van brandstof

Wanneer het contact uit is, steekt u het vulpistool **zo ver mogelijk** naar binnen voordat u met tanken begint (spatgevaar).

Houd tijdens het tanken het vulpistool in deze stand tot u klaar bent met tanken.

Als het vulpistool automatisch is afgeslagen, mag u het nog maximaal twee keer gebruiken, om voldoende ruimte in de tank over te houden voor het uitzetten van de brandstof. Let op dat bij het tanken geen water bij de brandstof komt. Het klepje **A** en zijn omgeving moeten schoon blijven.

### Benzinemotor

Schade die ontstaat is als gevolg van het tanken van loodhoudende benzine wordt niet door de fabrieksgarantie gedekt.

Om te voorkomen dat er abusievelijk loodhoudende benzine wordt getankt, heeft de vulhals een nauwe doorlaat met een veiligheidssysteem **waarin alleen een vulpistool met ongelode benzine past**.



### Auto uitgerust met de functie Stop and Start

Voordat brandstof wordt getankt, moet de motor worden afgezet (en niet op stand-by worden gezet): zet de motor af met een druk op de motorstopknop **3** (raadpleeg de paragraaf "Starten/stoppen van de motor" in hoofdstuk 2).

Brandstofsoorten die voldoen aan de Europese normen die ook gelden voor de motoren van auto's die in Europa zijn verkocht: zie "Motorgegevens" in hoofdstuk 6.



### Aanhoudende stank van brandstof

In geval van een aanhoudende stank van brandstof, moet u:

- onmiddellijk stoppen, rekening houdend met het overige verkeer en het contact afzetten;
- de alarmknipperlichten aanzetten en alle passagiers uit laten stappen en ze ver van het verkeer houden;
- roep de hulp in van een merkdealer.

## BRANDSTOFTANK (3/3)

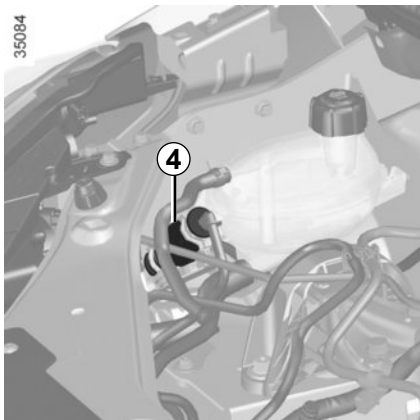

### Tank leeggereden bij dieselmotor

#### Auto's met ontluichtingspompje 4

Als de auto stilgevallen is door brandstofgebrek, moet u het brandstofcircuit ontluichten voordat u probeert de motor weer te starten. Vul het reservoir met minimum 8 liter dieselbrandstof.

Beweeg verschillende keren het pompje 4.

Vervolgens kunt u de motor weer starten.

Neem als na verschillende pogingen, de motor niet weer start, contact op met een merkdealer.



#### Auto's zonder ontluichtingspompje 4

Steek de card **RENAULT** in de kaartlezer 5. Druk op de startknop 3 zonder de pedalen aan te raken. Wacht een paar minuten voordat u de auto start. Hiermee kan het brandstofcircuit worden ontluicht. Als de motor niet start, herhaalt u de procedure.



Wijzig of repareer niet zelf het brandstofsysteem (rekeneenheden, bedrading, brandstofcircuit, inspuiststukken of verstuivers, beschermkappen) vanwege de grote gevaren voor de veiligheid die hierdoor kunnen ontstaan. Laat deze werkzaamheden uitsluitend door uw merkdealer uitvoeren.



Let op bij werkzaamheden dicht bij de motor, deze kan nog warm zijn. Bovendien kan de ventilatormotor onverwacht gaan draaien.

Risico van verwonding.





# **Hoofdstuk 2: Het rijden**

**(met tips voor zuinig en milieubewust autorijden)**

Inrijden . . . . .	2.2
Starten, Stoppen van de motor . . . . .	2.3
Functie Stop & Start . . . . .	2.6
Bijzonderheden versies met benzinemotor . . . . .	2.10
Bijzonderheden van de dieselmotor . . . . .	2.11
Versnellingshendel / Handrem . . . . .	2.12
Zuinig rijden . . . . .	2.13
Tips voor onderhoud en minder luchtverontreiniging . . . . .	2.18
Milieu . . . . .	2.19
Waarschuwing bij verlies van bandenspanning . . . . .	2.20
Hulpen correctiesystemen tijdens het rijden . . . . .	2.24
Snelheidsbegrenzer . . . . .	2.28
Snelheidsregelaar . . . . .	2.31
Parkeerhulp . . . . .	2.35
Achteruitrijcamera . . . . .	2.39
Parkeerhulp . . . . .	2.41
Automatische transmissie . . . . .	2.45

## INRIJDEN

### Benzinemotor

Rijd de eerste **1 000 km** niet sneller dan 130 km/uur in de hoogste versnelling en laat de motor met niet meer dan 3 000 tot 3 500 tr/min draaien.

Pas na **ongeveer 3 000 km** zult u over het volle vermogen van de motor kunnen beschikken.

**Onderhoudsbeurten:** zie het onderhoudsdocument van uw auto.

### Dieselmotor

Rijd de eerste **1500 km** niet sneller dan 130 km/uur in de hoogste versnelling en laat de motor met niet meer dan 2 500 tr/min draaien. Daarna kunt u sneller rijden maar pas na 6 000 km zult u over het volle vermogen van de motor kunnen beschikken.

Trek tijdens het inrijden nooit snel op. Als de motor nog koud is mag u hem in de lagere versnellingen nooit met een hoog toerental laten draaien.

**Onderhoudsbeurten:** zie het onderhoudsdocument van uw auto.

## STARTEN, STOPPEN VAN DE MOTOR (1/3)



### RENAULT card afstandsbediening

Als u bent ingestapt, steekt u de RENAULT card met de geïntegreerde sleutel naar u toe gericht, zo diep mogelijk in de kaartlezer **2**.

Om te starten, drukt u op de knop **1**. Als een versnelling ingeschakeld is, is het indrukken van het koppelingspedaal voldoende om te kunnen starten.



### “Handsfree” RENAULT card

De RENAULT card moet zich in de kaartlezer **2** of binnen de detectiezone **3** bevinden.

Om te starten drukt u op het rempedaal of het koppelingspedaal en drukt u op de knop **1**. Als een versnelling ingeschakeld is, is het indrukken van het koppelingspedaal voldoende om te kunnen starten.

### Starten met geopende achterklep in handsfree stand

In dat geval mag de RENAULT card zich niet in bagageruimte bevinden.



### Verantwoordelijkheid van de bestuurder tijdens het parkeren of stoppen van de auto

Laat nooit, zelfs niet eventjes, een kind, een afhankelijke volwassene of een dier in de auto achter als u deze verlaat.

Ze kunnen zichzelf of anderen in gevaar brengen door bijvoorbeeld de motor te starten, organen te bedienen zoals bijvoorbeeld de ruitbediening, of de portieren te vergrendelen.

Bovendien kan bij warm en/of zonnig weer de temperatuur in het interieur heel erg snel oplopen.

### LEVENSGEVAAR OF GEVAAR VAN ERNSTIG LETSEL.

# STARTEN, STOPPEN VAN DE MOTOR (2/3)

## Bijzonderheden

### Auto's met automatische transmissie

De hendel moet in stand **P** staan.

### Alle auto's

- Als aan een van die startvoorwaarden niet voldaan wordt, verschijnt de boodschap "DRUK OP REM + START" of "ONTKOPPEL + START" of "SELECTEER STAND P" op het instrumentenpaneel;
- in sommige gevallen moet het stuurwiel worden bewogen bij het indrukken van de startknop **1** om het ontgrendelen van de stuurkolom mogelijk te maken, de boodschap "DRAAI STUURWIEL + START" waarschuwt u;
- indien u de motor start bij erg lage buiten-temperatuur (kouder dan -10 °C): houd het koppelingspedaal ingedrukt tot de motor start.

## Functie accessoires

(Contact aanzetten)

Zodra u bent ingestapt, kunt u beschikken over een aantal functies van de auto (radio, navigatiesysteem, ruitenwisser, enz.).



Voor andere functies:

- **auto's met een RENAULT card afstandsbediening**, steek de card in de lezer **2**;
- **auto's met een "handsfree" RENAULT card** met de card in het interieur of in de kaartlezer **2**, druk op de knop **1** zonder de pedalen in te drukken.

**N.B.:** afhankelijk van de auto, start de motor door het indrukken van de knop **1**.

## Bij een storing

In sommige gevallen werkt de "handsfree" RENAULT card niet:

- batterij van de RENAULT card leeg, accu ontladen, enz.
- nabijheid van een apparaat dat de dezelfde frequentie gebruikt (scherm, mobiele telefoon, computerspel, enz.);
- de auto bevindt zich in een sterk elektromagnetisch veld.

De boodschap "KAART INVOEREN A\_U\_B\_" verschijnt op het instrumentenpaneel.

Steek de RENAULT zo diep mogelijk in de lezer **2**.

## Voorwaarden voor het stoppen van de motor

De auto moet stilstaan, met de hendel in stand **N** of **P** bij een auto met een automatische transmissie.

## STARTEN, STOPPEN VAN DE MOTOR (3/3)



### Bijzonderheid

Afhankelijk van de auto stoppen de accessoires (radio enz.) met werken zodra de motor wordt uitgeschakeld, het bestuurdersportier wordt geopend of de portieren worden vergrendeld.



Zet nooit het contact uit voordat de auto compleet stilstaat. Door het stilzetten van de motor is er geen bekrachtiging meer van Door het stilzetten van de motor is er geen bekrachtiging meer van de remmen, stuurinrichting, enz. en zijn de passieve veiligheidsorganen zoals de airbags en gordelspanners uitgeschakeld.

### RENAULT card afstandsbediening

Card in de lezer **2**, druk op de knop **1**: de motor stopt. In dit geval vergrendelt de stuurkolom als de kaart uit de lezer wordt gehaald.

### Bijzonderheid

Als de card niet in de lezer zit als u de motor wilt stoppen, verschijnt de boodschap "KAART AFWEZIG INGEDRUKT HOUDEN" op het instrumentenpaneel: druk langer dan twee seconden op de knop **1**.

### "Handsfree" RENAULT card

Als de card zich in de auto bevindt, drukt u op de knop **1**: de motor stopt. De stuurkolom vergrendelt bij het openen van het bestuurdersportier of bij het vergrendelen van de auto.

Als de card niet in het interieur aanwezig is als u de motor wilt stoppen, verschijnt de boodschap "KAART AFWEZIG INGEDRUKT HOUDEN" op het instrumentenpaneel: druk langer dan twee seconden op de knop **1**.



Controleer, als u de auto verlaat en vooral als u de RENAULT card bij u heeft, of de motor echt gestopt is.



### Verantwoordelijkheid van de bestuurder tijdens het parkeren of stoppen van de auto

Laat nooit, zelfs niet eventjes, een kind, een afhankelijke volwassene of een dier in de auto achter als u deze verlaat.

Ze kunnen zichzelf of anderen in gevaar brengen door bijvoorbeeld de motor te starten, organen te bedienen zoals bijvoorbeeld de ruitbediening, of de portieren te vergrendelen. Bovendien kan bij warm en/of zonnig weer de temperatuur in het interieur heel erg snel oplopen.

**LEVENSGEVAAR OF GEVAAR VAN ERNSTIG LETSEL.**

## FUNCTIE STOP AND START (1/4)

Dit systeem zorgt voor een lager brandstofverbruik en vermindert de uitstoot van broeikasgassen. Het systeem wordt automatisch ingeschakeld wanneer de auto begint te rijden. Tijdens het rijden zet het systeem de motor af (op stand-by) wanneer de auto stilstaat (file, voor een stoplicht enz.).

### Omstandigheden waarbij de motor op stand-by wordt gezet

De auto heeft na de laatste stilstand gereden.

### Voor auto's met automatische versnellingsbak:

- de versnellingsbak staat in stand D, M of N;
- en
- het rempedaal wordt (voldoende hard) ingedrukt;
- en
- het gaspedaal wordt niet ingedrukt;
- en
- de snelheid is nul gedurende ongeveer 1 seconde

De motor blijft op stand-by staan wanneer stand P inschakelt, of wanneer stand N inschakelt terwijl de parkeerrem is aangetrokken en het rempedaal wordt losgelaten.

### Voor auto's met een handgeschakelde versnellingsbak:

- de versnellingshendel in de neutrale stand staat (neutraal);
- en
- het koppelingspedaal wordt losgelaten

Als het controlelampje  knippert, is het koppelingspedaal niet voldoende losgelaten;

en

- de auto rijdt met een snelheid die lager is dan ongeveer 3 km/u.

In alle auto's gaat het waarschuwingslampje

 op het instrumentenpaneel branden om u te waarschuwen dat de motor op stand-by staat.

De uitrustingen van de auto blijven in werking terwijl de motor stilstaat.

Wanneer de motor afslaat terwijl het systeem in werking is, moet u het koppelingspedaal volledig induwen om de motor weer te starten.



Rijd niet met de auto wanneer de motor op stand-by staat (het



waarschuwinglampje  wordt op het instrumentenpaneel weergegeven).



Voordat u uit de auto stapt, moet u het contact verbreken door de stopknop van de motor in te drukken (zie "Starten/stoppen van de motor" in hoofdstuk 2).

## FUNCTIE STOP AND START (2/4)

### Verhinderen dat de motor op stand-by wordt gezet

In bepaalde omstandigheden, zoals bij invoegen op een kruispunt, is het mogelijk de motor draaiende te houden om snel te kunnen starten.

#### Voor auto's met automatische versnellingsbak:

laat de auto stilstaan en oefen slechts een lichte druk uit op het rempedaal

#### Voor auto's met een handgeschakelde versnellingsbak:

houd het koppelingspedaal ingedrukt

### Stand-by uitschakelen

#### Voor auto's met automatische versnellingsbak:

- het rempedaal is niet ingedrukt en stand D of M is ingeschakeld, of
- het rempedaal wordt losgelaten, stand N is ingeschakeld en de parkeerrem is vrijgezet of,
- het rempedaal wordt opnieuw ingedrukt, of stand P is ingeschakeld of stand N is ingeschakeld terwijl de parkeerrem is vastgezet of,
- stand R is ingeschakeld of,
- het gaspedaal wordt ingedrukt.

#### Voor auto's met een handgeschakelde versnellingsbak:

- de versnellingsbak staat in neutraal en het koppelingspedaal wordt lichtjes ingedrukt of,
- de versnelling is ingeschakeld en het koppelingspedaal is volledig ingedrukt.

**Bijzonderheid:** afhankelijk van de auto, brandt het controlelampje  gedurende enkele seconden op het instrumentenpaneel als u het contact uitzet wanneer de motor op stand-by staat.

#### Voor auto's met een handgeschakelde versnellingsbak

Het herstarten kan worden onderbroken als het koppelingspedaal te snel wordt losgelaten terwijl een versnelling wordt ingeschakeld.

Bij het tanken moet de motor worden uitgeschakeld (niet op stand-by): zet de motor af door te drukken op de stopknop van de motor (zie "Starten/stoppen van de motor" in hoofdstuk 2).

## FUNCTIE STOP AND START (3/4)

### Omstandigheden waarbij de motor niet op stand-by wordt gezet

Onder bepaalde omstandigheden kan het systeem de motor niet op stand-by zetten. Dit is het geval als:

- de achteruitversnelling is ingeschakeld;
- de motorkap niet is vergrendeld;
- het bestuurdersportier niet is gesloten;
- de autogordel van de bestuurder niet is vastgemaakt;
- de buitentemperatuur is te hoog of te laag;
- de accu onvoldoende geladen is;
- het verschil tussen de temperatuur in de auto en de ingestelde temperatuur van de thermostatische airconditioning te groot is;
- de hoogte is te groot;

- de helling is te steil voor auto's met automatische transmissie;
  - de functie "helder zicht" is ingeschakeld (raadpleeg de paragraaf "thermostatische airconditioning" in hoofdstuk 3);
  - de motortemperatuur is te laag;
  - de luchtzuiveringscyclus wordt vernieuwd;
- of
- ...

Het controlelampje  verschijnt op het instrumentenpaneel. Dit lampje waarschuwt u dat de motor niet in stand-by kan worden gezet.



Schakel altijd de functie Stop and Start uit voordat u werkzaamheden in de motorruimte uitvoert.

### Bijzondere gevallen

Als de bestuurder, terwijl de motor is afgezet (verkeersopstopping, stilstaan voor een stoplicht enz.), zijn gordel losmaakt of het bestuurdersportier opent, of uit zijn stoel komt, wordt het contact verbroken.

Om weer weg te rijden en het Stop and Start-systeem weer in te schakelen, drukt u op de startknop (raadpleeg de paragraaf "Starten, stoppen van de motor" in hoofdstuk 2).



## FUNCTIE STOP AND START (4/4)

### Bijzonderheid van het automatisch weer starten van de motor

Onder bepaalde omstandigheden kan de motor vanzelf weer starten om uw veiligheid en uw comfort te waarborgen.

Dat kan zich met name voordoen wanneer:

- de buitentemperatuur is te hoog of te laag;
- de functie "helder zicht" is ingeschakeld (raadpleeg de paragraaf "thermostatische airconditioning" in hoofdstuk 3);
- de accu onvoldoende geladen is;
- de rijsnelheid van de auto hoger is dan 5 km/u (bij afdalen);
- het rempedaal herhaaldelijk wordt ingedrukt of er vaak wordt geremd;
- ...

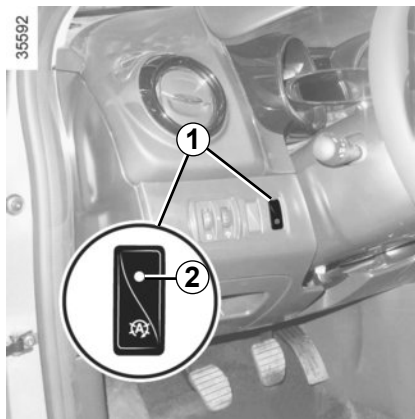

### Inschakelen, uitschakelen van de functie

Druk de schakelaar **1** in om de functie uit te schakelen. De boodschap "Stop & start niet actief" verschijnt op het instrumentenpaneel en het controlelampje **2** in de schakelaar gaat branden.

Met nog een keer indrukken schakelt u het systeem weer in. De boodschap "Stop & start actief" verschijnt op het instrumentenpaneel en het controlelampje **2** in de schakelaar **1** dooft.

Bijzonderheid: als de motor op stand-by staat en op de schakelaar **1** wordt gedrukt, wordt de motor automatisch opnieuw gestart.

Het systeem wordt automatisch weer ingeschakeld bij elke vrijwillige start van het voertuig door het indrukken van de startknop (raadpleeg de paragraaf "Starten, stoppen van de motor" in hoofdstuk 2).

### Storingen

Wanneer de boodschap "Stop & start controleren" op het instrumentenpaneel verschijnt en tegelijkertijd het controlelampje **2** in de schakelaar **1** oplicht, wordt het systeem uitgeschakeld.

Raadpleeg een merkdealer.



Als de functie Stop and Start is geactiveerd, kan in noodgevallen de motor opnieuw worden gestart door het koppelingpedaal in te drukken.



Voordat u uit de auto stapt, moet u het contact verbreken door de stopknop van de motor in te drukken (zie "Starten/stoppen van de motor" in hoofdstuk 2).

## BIJZONDERHEDEN VAN DE BENZINEMOTOR

Onder bepaalde omstandigheden, zoals:

- te lang doorrijden als het waarschuwing-lampje brandstofreserve brandt;
- het gebruik van loodhoudende benzine;
- het gebruik van niet goedgekeurde toevoegingen aan de motorolie of de brandstof.

Of bij het optreden van storingen zoals:

- een defecte ontsteking, brandstofgebrek of losse bougiekabel waardoor de ontsteking overslaat en de auto met horten en stoten rijdt;
- vermogensverlies van de motor,

kan de **katalysator oververhit raken** waardoor hij **minder effectief** wordt, defect kan raken en ook **andere delen van de auto te heet kunnen worden**.

Indien u één van de hiervoor genoemde storingen constateert, dient u uw auto zo spoedig mogelijk door een merkdealer te laten herstellen.

Door de in het onderhoudsboekje voorgescreven onderhoudsbeurten uit te laten voeren door een merkdealer kunt u dergelijke storingen voorkomen.

### Bij startmoeilijkheden

Als de auto **niet** direct aanslaat mag u de startmotor niet lang achtereen laten draaien om beschadiging van de katalysator te voorkomen. **Ook mag de auto niet worden aangeduwd of aangesleept, zolang de oorzaak van het defect niet is opgespoord en verholpen.**

Ga niet door met starten maar roep de hulp in van een merkdealer en laat de storing verhelpen.



Parkeer de auto niet of blijf niet met draaiende motor staan op een plaats waar de uitlaat zich boven brandbaar materiaal bevindt. Onder ongunstige omstandigheden (droogte, harde wind) kan brand ontstaan als de hete uitlaat in contact komt met gras of bladeren.

# BIJZONDERHEDEN VAN DE UITVOERINGEN MET EEN DIESELMOTOR

## Toerental van de dieselmotor

De inspuitspomp van de dieselmotor heeft een mechanische begrenzing **die er voor zorgt dat het afgestelde motortoerental in geen van de versnellingen kan worden overschreden.**

Als de boodschap “CONTR\_ LUCHT-VERONTREINIGING” wordt weergegeven

en de controlelampjes  en  oplichten, raadpleeg dan snel een merkdealer.

Afhankelijk van de gebruikte brandstofsoort, kan er soms witte rook ontstaan tijdens het rijden.

Dit wordt veroorzaakt door het automatisch reinigen van het roetfilter en heeft geen gevolgen voor het rijgedrag van de auto.

## Als de tank is leeg gereden

Als het tanken gebeurt na dat **de tank geheel leeggereden is**, is het noodzakelijk het brandstofcircuit te ontlichten: raadpleeg de paragraaf “brandstoftank” in hoofdstuk 1 voordat u de motor weer start.

43214

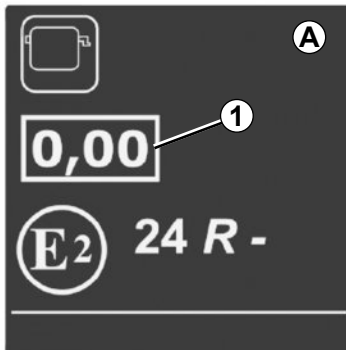

## Label met de opaciteit van motorgassen

U vindt **1** informatie over het label **A** in de motorruimte.

**1** Dieseluitstoot.

## Voorzorgen in de winter

Om problemen bij vorst te voorkomen:

- zorg dat de accu steeds goed geladen is,
- laat het brandstofpeil in de tank niet onnodig laag komen om condensatie van waterdamp tegen te gaan.



Parkeer de auto niet of blijf niet met draaiende motor staan op een plaats waar de uitlaat zich boven brandbaar materiaal bevindt. Onder ongunstige omstandigheden (droogte, harde wind) kan brand ontstaan als de hete uitlaat in contact komt met gras of bladeren.

# VERSHELLINGSHEDEL/HANDREM



## Versnellingshendel

**Auto's met handgeschakelde versnellingsbak:** volg de tekening op knop **1**.

**Auto's met een automatische transmissie:** raadpleeg de paragraaf "Automatische transmissie" in hoofdstuk 2.

## Inschakelen achteruitversnelling

De achteruitrijlichten gaan branden, zodra de achteruitversnelling is ingeschakeld en het contact aanstaat.

**Opmerking.:** Afhankelijk van de auto, gaan ook de mistlichten voor branden als het dimlicht is ingeschakeld en de achteruitversnelling wordt geselecteerd.

## Handrem

### Vrijzetten

Trek de handgreep **3** iets omhoog waarna u de knop **2** indrukt en de handgreep omlaag duwt.

Indien u de handgreep niet voldoende terug duwt, blijft op het instrumentenpaneel een rood waarschuwingslampje branden.

### Vastzetten

Trek de handgreep **3** omhoog. Controleer of de auto blijft stilstaan. Het controlelampje



op het instrumentenpaneel licht op.



Tijdens het rijden moet de handrem helemaal vrij gezet zijn (rood waarschuwingslampje uit), risico van oververhitting of beschadiging.



Bij stilstaande auto kan het nodig zijn, afhankelijk van de helling en de belasting van de auto, de handrem minstens twee extra tanden vaster zetten en een versnelling in te schakelen (1<sup>e</sup> of achteruitversnelling voor de auto's met handgeschakelde versnellingsbak) of stand **P** voor de auto's met automatische transmissie.



Bij het manoeuvreren kan de auto aan de onderkant ergens tegenaan rijden (bijvoorbeeld: contact met een paaltje, een trottoir of ander stadsmeubilair) en daardoor beschadigen (bijvoorbeeld: vervorming van een as, enz.).

Om ieder risico van een ongeluk te voorkomen, moet u uw auto door een merkdealer laten controleren.

## TIPS VOOR HET RIJDEN, ECO-MODUS (1/5)

Het brandstofverbruik is goedgekeurd overeenkomstig een voorgeschreven standaardmethode. Deze methode is voor alle autofabrikanten hetzelfde en maakt het mogelijk om auto's met elkaar te vergelijken. Het werkelijke verbruik is afhankelijk van de gebruiksomstandigheden van de auto, de uitrustingen en de rijstijl. Raadpleeg voor een optimaal brandstofverbruik onderstaande aanbevelingen.

Afhankelijk van de auto beschikt u over verschillende functies die u kunnen helpen het brandstofverbruik te verminderen:

- de toerenteller;
- Indicatielampje voor overschakelen naar de volgende versnelling;
- het indicatielampje rijstijl;
- de trajectbalans en tips voor zuinig rijden via het multimediasdisplay;
- De ECO-modus wordt geactiveerd met de knop **ECO**;
- Stop and Start (zie de informatie over de Stop and Start-functie in hoofdstuk 2).

Deze informatie wordt aangevuld door het navigatiesysteem, als de auto hiermee is uitgerust.



### Indicatielampje voor overschakelen naar de volgende versnelling 1

Een controlelampje op het instrumentenpaneel geeft het beste moment aan om naar een hogere of lagere versnelling te schakelen om het brandstofverbruik zo laag mogelijk te houden:



schakel een hogere versnelling in;



schakel naar een lagere versnelling.

### Indicatielampje rijstijl 2

Dit lampje informeert u in real time over uw rijstijl. U wordt gewaarschuwd door de kleur van het lampje 2.

- Groen: u rijdt rustig en zuinig;
- Geel: u rijdt niet rustig genoeg;
- Oranje: u rijdt te bruusk.

Voor in -of uitschakelen van de rijstijlindicatie raadpleegt u het instructieboekje van het multimediasysteem.

## TIPS VOOR HET RIJDEN, ECO-MODUS (2/5)

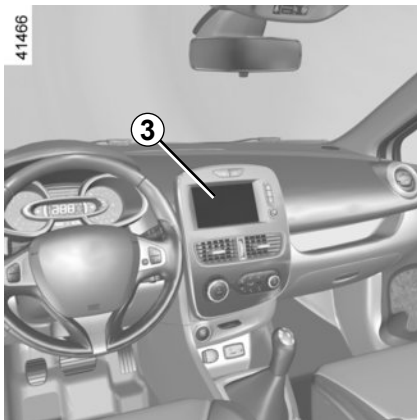

### Trajectbalans

Nadat de motor is afgezet, geeft de "Trajectbalans"-weergave op het scherm 3 informatie over uw laatste traject.

Het geeft aan:

- het gemiddeld verbruik;
- het aantal afgelegde kilometers;
- het aantal gewonnen kilometers.

Een algemene melding van 0 tot 100 geeft u de mogelijkheid om uw prestaties als zuinige bestuurder in te schatten. Hoe hoger het cijfer, hoe lager het brandstofverbruik.

De tips voor zuinig rijden worden u gegeven om uw prestaties te verbeteren.

Het opslaan van uw voorkeurstrajecten geeft u de mogelijkheid om uw prestaties te vergelijken.

Voor meer informatie raadpleegt u het instructieboekje van het multimediasysteem.

## TIPS VOOR HET RIJDEN, ECO-MODUS (3/5)

### stand ECO

De ECO-modus is een functie die het brandstofverbruik zo laag mogelijk houdt. Deze werkt op bepaalde stroomverbruikende systemen in de auto (verwarming, airconditioning, stuurbekrachtiging, enz.) en op bepaalde rij-activiteiten (versnellen, vertragen, schakelen, gebruik van snelheidsregelaar, enz.).



#### Activeren van de functie

Druk op de schakelaar **4**.

Het controlelampje **5 ECO** verschijnt op het instrumentenpaneel om de inschakeling te bevestigen.

Tijdens het rijden kan de ECO-modus tijdelijk worden uitgezet om de motor weer op volle kracht te laten werken.

Druk daartoe het gaspedaal diep in.

De ECO-modus wordt weer ingeschakeld zodra u de druk op het gaspedaal vermindert.

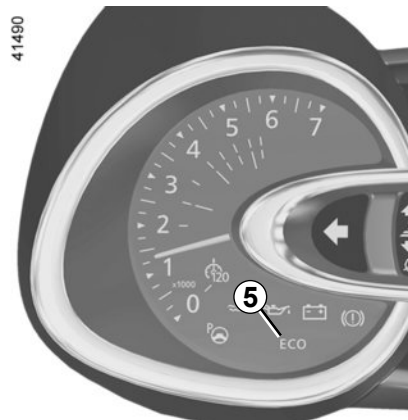

#### Uitschakelen van de functie

Druk op de schakelaar **4**.

Het controlelampje **5 ECO** op het instrumentenpaneel gaat uit om de uitschakeling te bevestigen.

## TIPS VOOR HET RIJDEN, ECO-MODUS (4/5)

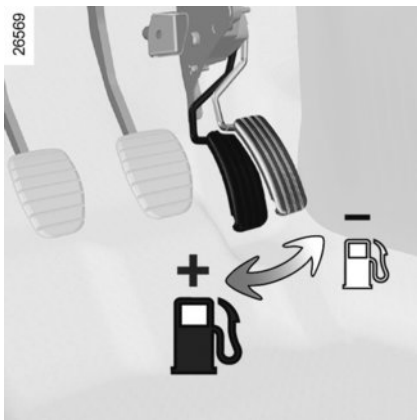

### Tips voor het rijden en ECO-rijden

#### Rijgedrag

- Rijd kalm tot de motor zijn bedrijfstemperatuur heeft bereikt; dit is beter dan warmdraaien bij stilstaande auto.
- Snelheid kost geld.
- "Sportief" rijden kost brandstof: rijd daarom soepel en kijk ver vooruit.
- Laat het toerental van de motor in de lagere versnellingen niet te ver oplopen. Kies indien mogelijk altijd de hoogste versnelling.

- Rijd bij een stoplicht kalm weg.
- Rem zo weinig mogelijk. Regel de snelheid van de auto met het gaspedaal door voor een obstakel of een bocht tijdig gas terug te nemen.
- Geef op een helling geen gas bij maar houd het gaspedaal bij voorkeur in dezelfde stand.
- Bij een moderne auto is het niet nodig bij het schakelen tweemaal te ontkoppelen of voor het stilzetten van de motor nog even gas te geven.
- Diepe plassen, overstromingen:



Rijd niet door als het water op de weg hoger staat dan de onderrand van de velgen.



#### Hinder bij het rijden

Gebruik aan bestuurderskant uitsluitend een mat die bestemd is voor uw auto en die is vastgemaakt aan de daarvoor aanwezige onderdelen. Controleer regelmatig de bevestiging ervan. Gebruik niet meerdere matten op elkaar.

**Gevaar van hakende pedalen**



## TIPS VOOR HET RIJDEN, ECO-MODUS (5/5)

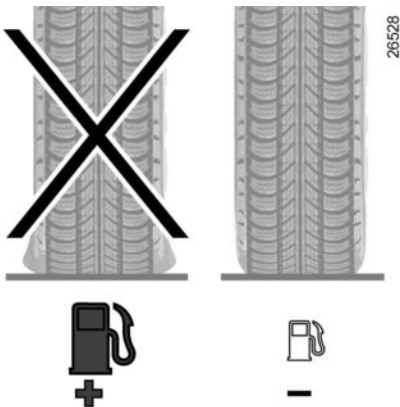

### Banden

- Door een te lage bandenspanning neemt het verbruik toe.
- Indien banden worden gemonteerd die niet zijn voorgeschreven, kan het verbruik stijgen.



### Tips voor het gebruik

- Gebruik bij voorkeur de ECO-modus.
- Ook het opwekken van elektriciteit kost brandstof. Schakel alleen die verbruikers in die u nodig hebt. **Maar** veiligheid voor alles: Rijd met dimlicht zodra het zicht minder wordt (zien en gezien worden).
- Gebruik de ventilatie-openingen. Bij 100 km/u verhogen opestaande ruiten het verbruik met 4%.
- Vul de tank niet tot aan de rand, dit voorkomt overstromen.

- **Voor auto's met airconditioning** is een hoger brandstofverbruik normaal (vooral in stadsverkeer) als de airconditioning aanstaat. Voor auto's met een airconditioning zonder automatische werkstand, zet het systeem uit, als u het niet meer nodig hebt.

### Tips voor zuinig rijden en minder luchtverontreiniging:

- Open bij zeer warm weer of als de auto in de zon heeft gestaan enkele minuten de portieren voordat u start, zodat de hete lucht uit de auto kan ontsnappen.
- Rijd niet met een leeg imperiaal op uw auto.
  - Gebruik een aanhangwagen voor het vervoer van grote voorwerpen.
  - Gebruik een goedgekeurde dakspoiler als u met een caravan op reis gaat en stel de spoiler in de juiste stand af.
  - Gebruik uw auto zo weinig mogelijk op korte afstanden. De motor komt dan niet op temperatuur.

## TIPS VOOR ONDERHOUD EN MINDER LUCHTVERONTREINIGING

Uw auto voldoet aan de eisen voor recycling aan het einde van de gebruiksduur, die van kracht werden in 2015.

Bepaalde onderdelen van uw auto zijn daarom ontwikkeld met het oog op hun later recycling.

Deze onderdelen zijn gemakkelijk te demonteren om opgehaald en behandeld te worden door gespecialiseerde recyclingbedrijven.

Door zijn ontwerp, door de fabrieksafstellingen en door zijn matig verbruik is uw auto in overeenstemming met de wettelijke bepalingen over luchtverontreiniging in ons land. Hij produceert zo weinig mogelijk schadelijke uitlaatgassen en rijdt zo zuinig mogelijk. Maar de luchtverontreiniging en het verbruik van uw auto hangen ook van u af. Let op dat hij goed wordt onderhouden en goed wordt gebruikt.

### Onderhoud

Overtreding van de bepalingen inzake luchtverontreiniging is strafbaar.

Voor een goede werking van het uitlaatsysteem en het handhaven van de emissiewaarden mogen er alleen originele door de fabrikant voorgeschreven onderdelen gebruikt worden voor het brandstof- en uitlaatsysteem van uw auto.

Laat uw auto controleren en afstellen door een merkdealer, in overeenstemming met de instructies in het onderhoudsprogramma van uw auto: de merkdealer beschikt over alle gereedschappen om de oorspronkelijke afstellingen van uw auto te garanderen.

### Afstelling van de motor

– **Bougies:** voor het verkrijgen van de optimale omstandigheden waarbij een laag verbruik, een hoog rendement en goede prestaties samengaan, is het belangrijk dat de door ons voorgeschreven bougies worden gebruikt.

Laat steeds bougies van het juiste merk en type met de juiste elektrodeafstand monteren. Raadpleeg hiervoor een merkdealer.

- **Luchtfilter, brandstoffilter:** een vervuild filterelement vermindert het rendement. Laat het vervangen.
- **Oplichten en stationair toerental:** geen afstelling nodig.

### Controle van de uitlaatgassen

Het controlesysteem van de uitlaatgassen waarschuwt bij een storing in de werking van de katalysator.

Een dergelijke storing kan leiden tot een verhoogde uitstoot van schadelijke uitlaatgassen en schade aan mechanische organen.



Dit waarschuwingslampje op het instrumentenpaneel geeft eventuele storingen van het systeem aan:

Dit gaat branden bij het aanzetten van het contact, en dooft bij het starten van de motor.

- Als het continu brandt, moet u zo snel mogelijk een merkdealer raadplegen;
- als het knippert, moet u vaart verminderen tot het knippen ophoudt. Raadpleeg zo spoedig mogelijk een merkdealer.

## MILIEU

Uw auto is ontwikkeld met een zo groot mogelijke aandacht voor het **milieu** gedurende zijn gehele bestaan: bij zijn fabricage, tijdens zijn gebruik en ten slotte als hij gesloopt wordt.

Deze aandacht blijkt uit het ondertekenen eco<sup>2</sup> door de fabrikant.

### Fabricage

De fabricage van uw auto vindt plaats in een fabriek die stappen onderneemt tot vermindering van de milieueffecten op de leefomgeving en de natuur (vermindering van wateren energieverbruik, lichte geluidsoverlast, wateren luchtverontreiniging, scheiden van afval en terugwinnen van materialen uit afvalstoffen).

### Emissies

Voor de gebruiksfase van de auto, is hij zo ontworpen dat hij minder broeikasgassen (CO<sub>2</sub>) uitstoot, en dus minder verbruikt (bijv.: 140 g/km komt overeen met 5,3 l/100 km voor een dieselmotor).

Bovendien zijn de auto's uitgerust met systemen, zoals een katalysator, een lambda sonde om de uitlaatgassen te reinigen. Een filter met actieve koolstof voorkomt dat de uit de tank afkomstige benzinedamp in de atmosfeer terecht komt.

Bij sommige auto's met een dieselmotor is dit systeem aangevuld met een roetfilter waardoor de uitstoot van roetdeeltjes verminderd wordt.

### Denk zelf ook aan het milieu

- Gebruikte en vervangen onderdelen na een door u zelf uitgevoerde onderhoudsbeurt aan uw auto (accu, oliefilter, luchtfilter, batterijen, enz.) en oliebekken (leeg of gevuld met oude olie) moeten bij daarvoor bestemde depots voor klein chemisch afval ingeleverd worden.

- De auto moet aan het eind van zijn bestaan door een gespecialiseerd bedrijf worden gesloopt om te worden gerecycled.
- Houd u aan de lokale voorschriften.

### Kringloop

Uw auto is voor 85% recycleerbaar en voor 95% herbruikbaar.

Om deze doelstellingen te behalen, is een groot aantal onderdelen van de auto ontworpen om gerecycled te worden. De constructie en de materialen zijn zodanig ontworpen dat de demontage van deze componenten en hun herverwerking in specifieke bedrijven wordt vergemakkelijkt.

Om het gebruik van grondstoffen terug te dringen, bevat de auto met name veel onderdelen van gerecycleerde kunststoffen en duurzame materialen (materialen van planten of dieren, zoals katoen en wol).

## WAARSCHUWING BIJ VERLIES VAN BANDENSPIJNING (1/4)

43174

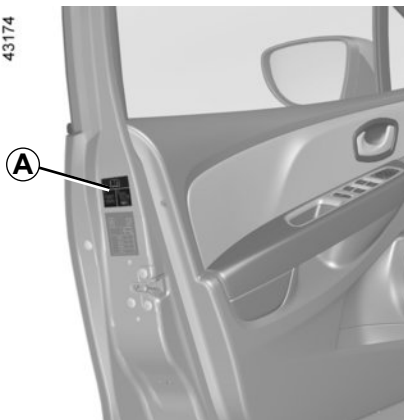

Wanneer de auto ermee is uitgerust, waarschuwt dit systeem voor verlies van spanning in een of meerdere banden.

A

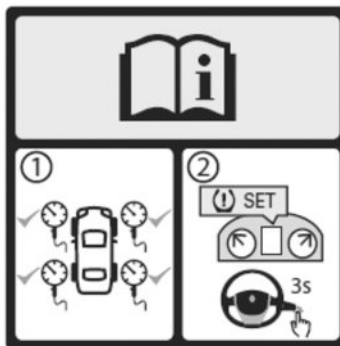

39767

Het systeem is hiermee uitgerust als er een sticker A in de auto is geplaatst.

Open het bestuurdersportier om te zien of dat etiket aanwezig is.



35569

### De werking van het systeem

Dit systeem detecteert een verlies van spanning in een van de banden door tijdens het rijden de snelheid van de banden te meten.

Het controlelampje  1 blijft branden om de bestuurder te waarschuwen dat de druk te laag is (lage bandenspanning, lekke band ...).

# WAARSCHUWING BIJ VERLIES VAN BANDENSPIJNING (2/4)

## Werkingsvoorwaarden

Het systeem moet gereset worden met dezelfde bandenspanning als de bandenspanning die op het etiket vermeld staat; zo niet is het waarschuwingssysteem niet betrouwbaar in geval van een groot spanningsverlies. Raadpleeg de paragraaf "bandenspanning" in hoofdstuk 4.

In de volgende situaties bestaat het risico dat het systeem te traag of niet correct werkt:

- systeem niet gereset na het oppompen van de banden of na elke andere verrichting aan de wielen
- systeem slecht gereset: andere bandenspanning dan de aanbevolen bandenspanning
- aanzienlijke wijziging van de belading of verdeling van de belading aan één kant van de auto
- sportief rijden en aanzienlijk versnellen
- rijden op een besneeuwd of glad wegdek
- rijden met sneeuwkettingen

- monteren van maar één nieuwe band;
- gebruik van banden die niet door de merkdealer goedgekeurd zijn
- ...



Deze functie is een extra hulp tijdens het rijden.

Deze functie neemt niet de taak van de bestuurder over.

De bestuurder moet altijd opletten en blijft verantwoordelijk.

Controleer de bandenspanning, inclusief het reservewiel, één keer per maand.

## De referentiewaarde voor de bandenspanning opnieuw instellen

Deze gebeurt:

- na het oppompen van een van de banden of het corrigeren van de bandenspanning in een van de banden;
- wanneer de referentiespanning in de banden moet worden gewijzigd om aangepast te zijn aan de gebruiksomstandigheden (onbelast, belast, rijden op de autosnelweg ...);
- na het verwisselen van een wiel
- na het gebruiken van de pompset voor de banden
- na het wisselen van een wiel (dit wordt echter afgeraden)

Deze test moet altijd gebeuren na controle van de bandenspanning in de vier banden als deze koud zijn.

De bandenspanning moet afgestemd zijn op het huidige gebruik van de auto (onbelast, belast, rijden op de autosnelweg ...).

## WAARSCHUWING BIJ VERLIES VAN BANDENSPANNING (3/4)

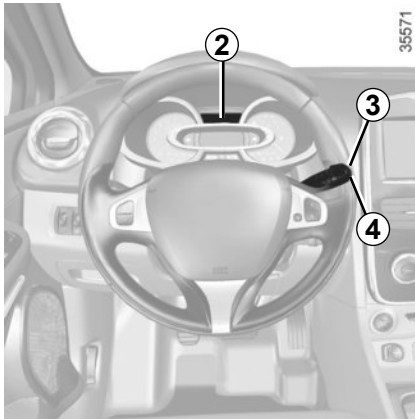

### Resetprocedure

Contact aan:

- druk meermaals kort op een van de knoppen **3** of **4** om de functie “BANDEN SET TPW” op het display **2** te selecteren;
- druk lang (ongeveer 3 seconden) op een van de knoppen **3** of **4** om het resetten te starten. Wanneer de boodschap “SET TPW GESTART” ongeveer vijf seconden verschijnt, is het verzoek om de referentiewaarde voor de bandenspanning opnieuw in te stellen verwerkt.

Het resetten is afgerond na enkele minuten rijden.

### Display

Het display **2** op het instrumentenpaneel informeert u over eventuele afwijkingen (lage bandenspanning, lekke band enz.).

### “POMP BANDEN OP + SET TPW”

Het controlelampje  blijft branden en de boodschap “POMP BANDEN OP + SET TPW” verschijnt. Dit betekent dat minstens een van de banden te zacht of lek is.

Pomp een te zachte band op.

Vervang een lekke band of neem contact op met een merkdealer.

Controleer de bandenspanning van de vier koude banden en pas ze zo nodig aan; reset nadien de referentiewaarde voor de bandenspanning.

Het controlelampje  gaat uit nadat de referentiewaarde voor de bandenspanning opnieuw ingesteld is.

Een plots verlies van bandenspanning (klapband ...) kan mogelijk niet door het systeem worden opgespoord.

# WAARSCHUWING BIJ VERLIES VAN BANDENSPANNING (4/4)

## “HERCALIBREREN SET TPW”

Het controlelampje  knippert meerdere seconden en blijft dan branden, de boodschap “HERCALIBREREN SET TPW” verschijnt.

Dit betekent dat het verzoek om de referentiewaarde voor de bandenspanning opnieuw in te stellen opnieuw moet worden verzonden.

## “TPW NIET BESCHIKBAAR”

Het controlelampje  knippert meerdere seconden en blijft dan branden, de boodschap “TPW NIET BESCHIKBAAR” verschijnt.

Dit betekent dat de auto is uitgerust met een reservewiel dat van een ander formaat is dan de andere vier wielen en dat dit wiel op de auto is gemonteerd.

## “CONTROLEER TPW”

Het controlelampje  knippert meerdere seconden en blijft dan branden, de boodschap “CONTROLEER TPW” verschijnt.

Deze boodschap wordt vergezeld door het controlelampje .

Dit wijst op een systeemfout. Raadpleeg een merkdealer.

## Corrigeren van de bandenspanning

**De bandenspanning moet koud worden gecorrigeerd** (raadpleeg de sticker op de zijkant van het bestuurdersportier).

Indien u de bandenspanning niet bij **koude** banden kunt controleren, moet u de opgegeven waarden met **0,2 tot 0,3 bar (3 PSI)** verhogen.

**Verlaag nooit de spanning van een warme band.**

Elke keer dat de banden worden opgepompt of de bandenspanning wordt gecorrigeerd, moet de referentiewaarde voor de bandenspanning opnieuw worden ingesteld.

## Vervangen van wielen/banden

Gebruik uitsluitend uitrusting die door een merkdealer goedgekeurd is, want anders bestaat het risico dat het systeem te traag of niet correct werkt. Raadpleeg de paragraaf “Banden” in hoofdstuk 5.

Elke keer dat een wiel/band wordt verwisseld, moet de bandenspanning worden gecorrigeerd en moet de referentiewaarde voor de bandenspanning worden gereset.

## Reservewiel

Zodra het aanwezige reservewiel op de auto is gemonteerd, moet de bandenspanning worden gecorrigeerd en moet de referentiewaarde voor de bandenspanning opnieuw worden ingesteld.

## Spuitbussen voor bandenreparatie en pompset

Gebruik uitsluitend uitrusting die door een merkdealer goedgekeurd is, want anders bestaat het risico dat het systeem te traag of niet correct werkt. Raadpleeg de paragraaf “Pompset voor de banden” in hoofdstuk 5.

Nadat de pompset voor de banden is gebruikt, moet de bandenspanning worden gecorrigeerd en moet de referentiewaarde voor de bandenspanning opnieuw worden ingesteld.

## HULP- EN CORRECTIESYSTEMEN TIJDENS HET RIJDEN (1/4)

Afhankelijk van de auto, kunnen deze bestaan uit:

- het antiblokkeersysteem van de wielen (ABS);
- het elektronische stabiliteitsprogramma (ESC) met onderstuurcontrole en tractiecontrole;
- de noodstopbekrachtiging;
- hulp bij het wegrijden op een helling.



Deze functies zijn extra hulpmiddelen in kritieke situaties waarbij het rijgedrag van de auto aangepast wordt.

Deze functies kunnen de taak van de bestuurder niet overnemen. **De limieten van de auto worden hiermee niet verlegd en vormen ook geen reden om harder te gaan rijden.** Deze functies kunnen dus in geen geval de oplettendheid of de verantwoordelijkheid van de bestuurder overnemen - de bestuurder moet altijd alert zijn op plotselinge gebeurtenissen die zich tijdens het rijden kunnen voordoen.

### Antiblokkeersysteem van de wielen (ABS)

Bij krachtig remmen, voorkomt het ABS het blokkeren van de wielen, waardoor de remweg beheersbaar en de auto bestuurbaar blijft.

In deze situatie zijn uitwijkmanoeuvres tijdens het remmen mogelijk. Bovendien verbetert dit systeem de remweg, met name op een weg met weinig grip (natte weg, enz.). U voelt het in werking komen van het systeem aan het trillen van het rempedaal. Het ABS kan echter nooit de natuurkundige eigenschappen van de grip tussen de banden en het wegdek verbeteren. Blijf **altijd** de gebruikelijke voorzichtigheid in acht houden (afstand bewaren enz.).

Bij krachtig remmen kunt u het rempedaal **diep ingedrukt houden**. Het is niet nodig "pompend" te remmen. Het ABS regelt de kracht in het remsysteem.

### Storingen

-  en  branden op het instrumentenpaneel en de boodschappen "CONTROLEER ABS", "CONTROLEER REMSYSTEEM" en "CONTROLEER ESC" worden weergegeven: de ABS, de ESC en de noodstopbekrachtiging zijn uitgeschakeld. **Remmen blijft mogelijk;**
-  ,  ,  en  branden op het instrumentenpaneel en de boodschap "STORING REMSYSTEEM" wordt weergegeven: **dit wijst op een storing in de remsystemen.**

Raadpleeg in beide gevallen een merkdealer.



Het remsysteem werkt nog gedeeltelijk. Maar **het is gevaarlijk om krachtig te remmen**. U moet direct stoppen zonder het overige verkeer in gevaar te brengen. Roep de hulp in van een merkdealer.



## HULP- EN CORRECTIESYSTEMEN TIJDENS HET RIJDEN (2/4)

### Elektronisch stabiliteitsprogramma (ESC) met onderstuurcontrole en tractiecontrole

#### Elektronisch stabiliteitsprogramma ESC

Dit systeem helpt u de controle over de auto te behouden in kritieke rijsituaties (uitwijken voor een obstakel, verlies van grip op de weg in een bocht, enz.).

#### De werking van het systeem

Een opname-element in het stuurwiel registreert de richting waarin de bestuurder de auto wil laten rijden.

Andere opname-elementen in de auto registreren de werkelijke verplaatsingsrichting.

Het systeem vergelijkt de door de bestuurder gekozen richting met de werkelijke verplaatsingsrichting van de auto en corrigeert deze laatste door, indien nodig, de remmen van sommige wielen te laten werken en/of het motorvermogen aan te passen. Als het systeem is ingeschakeld, knippert het con-

trolelampje  op het instrumentenpaneel.

#### Onderstuurcontrole

Dit verbetert de werking van het ESC bij sterk onderstuur van de auto (als de voorwielen hun grip verliezen).

#### Tractiecontrole

Dit systeem helpt het slippen van de aangedreven wielen te beperken en de auto bij het weggrijden, accelereren of decelereren te controleren.

#### De werking van het systeem

Met behulp van opname-elementen bij de wielen, meet en vergelijkt het systeem constant de snelheid van de aangedreven wielen en remt het deze af als ze doorslippen. Als een wiel neigt naar doorslippen, zorgt het systeem voor het afremmen van het betreffende wiel, totdat de snelheid van het wiel overeenkomt met de grip op de weg.

Het systeem reageert ook door het toerental van de motor aan te passen aan de hoeveelheid grip onder de wielen, onafhankelijk van de mate waarin het gaspedaal wordt ingedrukt.

#### Bij een storing

Als het systeem een storing signaleert, verschijnt de boodschap "CONTROLEER ESC" op het instrumentenpaneel in combinatie met het oplichten van de controlelampjes



. In dit geval zijn het ESC en de tractiecontrole uitgeschakeld.

Raadpleeg een merkdealer.

#### Uitschakelen van de tractiecontrolefunctie

In sommige situaties (rijden op een heel slappe ondergrond: bv. sneeuw, modder of rijden met sneeuwkettingen), kan het systeem de kracht van de motor verminderen om het doorslippen te beperken.

## HULP- EN CORRECTIESYSTEMEN TIJDENS HET RIJDEN (3/4)

### Noodstopbekrachtiging

Dit systeem is een aanvulling op het ABS dat zorgt voor het verminderen van de remweg van de auto.

### De werking van het systeem

Het systeem herkent wanneer een noodstop wordt uitgevoerd. In zo'n noodsituatie ontwikkelt de rembekrachtiging zijn maximale kracht en kan de regeling door het ABS in werking komen.

Het ABS-remsysteem blijft werken zolang het rempedaal ingedrukt is.

### Oplichten van de alarmknipperlichten

Afhankelijk van de auto, kunnen deze bij krachtig afremmen gaan branden.

### Remanticipatie

Afhankelijk van de auto anticipeert het systeem, als u snel het gaspedaal loslaat, op het remmen om de remweg te verminderen.

Tijdens het gebruik van de snelheidsregelaar:

- als u het gaspedaal gebruikt, kan het systeem in werking komen als u het pedaal loslaat;
- als u het gaspedaal niet gebruikt, zal het systeem niet in werking komen.

### Bij een storing

Als het systeem een storing signaleert, verschijnt de boodschap "CONTROLEER REMSYSTEEM" op het instrumentenpaneel en gaat het lampje  branden.

Raadpleeg een merkdealer.



Deze functies zijn extra hulpmiddelen in kritieke situaties waarbij het rijgedrag van de auto aangepast wordt.

Deze functies kunnen de taak van de bestuurder niet overnemen. **De limieten van de auto worden hiermee niet verlegd en vormen ook geen reden om harder te gaan rijden.** Deze functies kunnen dus in geen geval de oplettendheid of de verantwoordelijkheid van de bestuurder overnemen - de bestuurder moet altijd alert zijn op plotselinge gebeurtenissen die zich tijdens het rijden kunnen voordoen.

## HULP- EN CORRECTIESYSTEMEN TIJDENS HET RIJDEN (4/4)

### Hulp bij wegrijden op een helling

Afhankelijk van de helling van de weg helpt dit systeem de bestuurder bij het wegrijden op een helling. Het voorkomt dat de auto, naargelang de helling, achteruit rolt door automatisch de remmen vast te zetten als de bestuurder het rempedaal loslaat om het gaspedaal te bedienen.

### Werking van het systeem

Het werkt alleen als de versnellingshendel niet in de neutrale stand staat (niet in **N** of **P** voor een automatische transmissie) en als de auto geheel stil staat (rempedaal ingedrukt).

Het systeem houdt de auto ongeveer **2 secondes** stil. Daarna komen de remmen geleidelijk vrij (de auto rolt naargelang de helling).



Het systeem van de hulp bij het wegrijden op een helling kan niet in alle gevallen totaal verhinderen dat de achteruit rijdt (zeer steile helling, enz.).

De bestuurder kan altijd het rempedaal bedienen om het achteruitrijden van de auto te verhinderen.

De hulp bij het wegrijden op een helling mag niet gebruikt worden om de auto langdurig stil te houden: gebruik het rempedaal.

Deze functie is niet bedoeld om de auto permanent te laten stilstaan.

Gebruik indien nodig het rempedaal om de auto te stoppen.

De bestuurder moet bijzonder voorzichtig rijden op een glad oppervlak of bij weinig grip.

**Gevaar van ernstige verwondingen.**

## SNELHEIDSBEGRENER (1/3)



De snelheidsbegrenzer is een functie die u helpt om een door u gekozen **maximumsnelheid** niet te overschrijden.

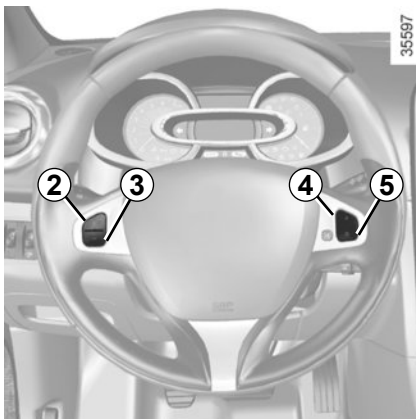

### Bediening

- 1 Hoofdschakelaar Aan/Uit.
- 2 Inschakelen, in het geheugen opslaan en verhogen van de maximumsnelheid (+).
- 3 Verlagen van de maximumsnelheid (-).
- 4 Inschakelen met oproepen van de maximumsnelheid (R).
- 5 Uitschakelen van de functie (de ingestelde maximumsnelheid blijft in het geheugen) (O).

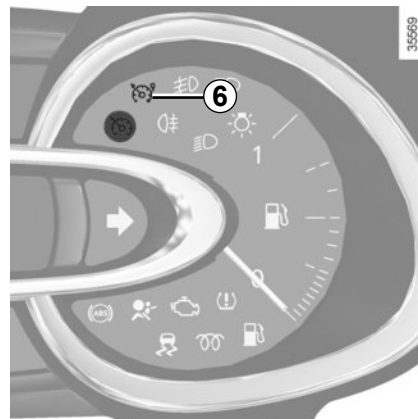

### Inschakelen

Druk op schakelaar **1** aan . Het controlelampje **6** gaat branden en de boodschap "BEGRENER" verschijnt op het instrumentenpaneel met streepjes om aan te geven dat de snelheidsbegrenzer is ingeschakeld en wacht op het opslaan van een maximumsnelheid.

Om de actuele snelheid op te slaan, drukt u op de schakelaar **2** (+): de maximumsnelheid vervangt de streepjes.

De minimum te registreren snelheid is 30 km/u.

## SNELHEIDSBEGRENZER (2/3)

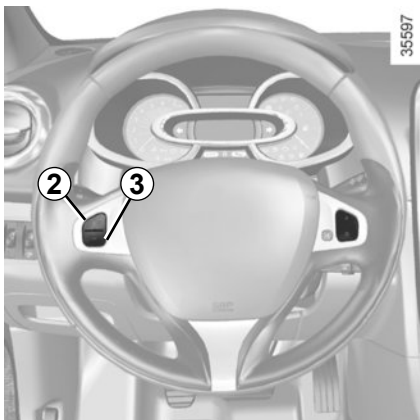

### Het rijden

Als een ingestelde snelheid in het geheugen staat, grijpt het systeem niet in zolang deze snelheid niet bereikt wordt. Het rijden is hetzelfde als met een auto zonder snelheidsbegrenzer.

Zodra u de ingestelde snelheid bereikt, overschrijdt de auto de ingestelde snelheid niet, ook niet als u het gaspedaal verder indrukt, behalve indien nodig (raadpleeg de paragraaf "Overschrijding van de maximumsnelheid").

### Verandering van de ingestelde maximumsnelheid

U kunt de ingestelde maximumsnelheid veranderen door een aantal keren te drukken op:

- de schakelaar **2 (+)** om de snelheid te verhogen;
- de schakelaar **3 (-)** om de snelheid te verlagen.

### Overschrijden van de ingestelde snelheid

Het blijft altijd mogelijk de ingestelde maximum snelheid te overschrijden door: **zo snel en diep mogelijk** het gaspedaal in te drukken (voorbij het "zware punt")

Gedurende het overschrijden knippert de maximumsnelheid op het instrumentenpaneel.

Laat daarna het gaspedaal los: de snelheidsbegrenzer komt weer in werking zodra u langzamer rijdt dan de in het geheugen opgeslagen snelheid.

### Onmogelijkheid om de ingestelde maximum snelheid vast te houden

Tijdens een steile afdaling kan de maximumsnelheid niet worden aangehouden: in dat geval knippert de ingestelde snelheid op het instrumentenpaneel en, afhankelijk van de auto, hoort u een geluidssignaal met een regelmatig interval.



De snelheidsbegrenzer heeft in geen enkel geval invloed op het remsysteem.

## SNELHEIDSBEGRENER (3/3)

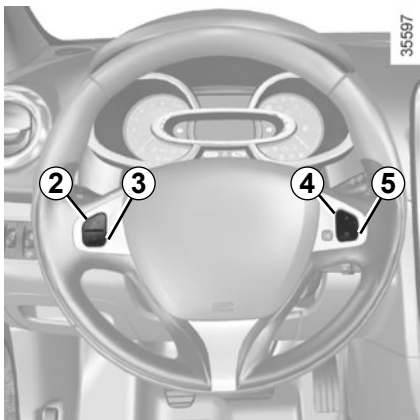

### Onderbreken van de functie

De werking van de snelheidsbegrenzer wordt opgeschort (stand-by) als u op schakelaar 5 (O) drukt. In dit geval blijft de ingestelde maximumsnelheid in het geheugen en de boodschap "IN GEHEUGEN" met de ingestelde snelheid verschijnt op het instrumentenpaneel.

### Opnieuw inschakelen van de maximumsnelheid

Als een snelheid in het geheugen is opgenomen, is het mogelijk deze op te roepen door op de schakelaar 4 (R) te drukken.



### Uitschakelen van de functie

De werking van de snelheidsbegrenzer wordt onderbroken als u drukt op de schakelaar 1, in dat geval is er geen snelheid meer in het geheugen opgeslagen. Het doven van het oranje lampje  op het instrumentenpaneel bevestigt dat de functie uitgeschakeld is.

Als de begrenzer is opgeschort, komt de functie weer in werking door een druk op de schakelaars 2 (+), ongeacht de snelheid die in het geheugen is opgeslagen: het is de snelheid van de auto op dat moment waarmee rekening wordt gehouden.

## SNELHEIDSREGELAAR (1/4)



De snelheidsregelaar is een functie die u helpt de door u gekozen rijsnelheid op een constante waarde vast te houden, dit wordt de **ingestelde snelheid** genoemd.

Vanaf 30 km/u kunt u de snelheid traploos instellen.



De snelheidsregelaar heeft in geen enkel geval invloed op het remsysteem.



Deze functie is een extra hulp tijdens het rijden. Deze functie neemt niet de taak van de bestuurder over.

U moet zich ten allen tijde houden aan de voorgeschreven snelheid en blijven opletten (u moet altijd klaar zijn om te remmen in alle omstandigheden), de snelheidsregelaar ontslaat de bestuurder niet van zijn verantwoordelijkheid.

De snelheidsregelaar moet niet gebruikt worden in druk verkeer, op een bochtige of gladde weg (ijzel, aquaplaning, kiezelsteentjes) en als de weersomstandigheden ongunstig zijn (mist, regen, zijwind, enz.).

**Kans op ongevallen.**

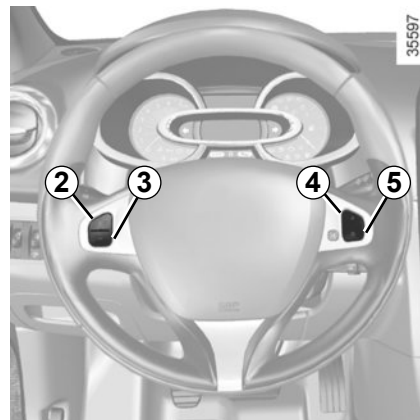

### Bediening

- 1 Hoofdschakelaar Aan/Uit.
- 2 Inschakelen, in het geheugen opslaan en verhogen van de ingestelde snelheid (+).
- 3 Verlagen van de ingestelde snelheid (-)
- 4 Inschakelen met oproepen van de ingestelde snelheid (R).
- 5 Uitschakelen van de functie (de ingestelde snelheid blijft in het geheugen) (O).

## SNELHEIDSREGELAAR (2/4)



### Inschakelen

Druk op de schakelaar **1** aan de kant .

Het groene controlelampje **7** licht op en de boodschap "REGELAAR" verschijnt op het instrumentenpaneel met streepjes om aan te geven dat de snelheidsregelaar is ingeschakeld en wacht op het opslaan van een snelheid.

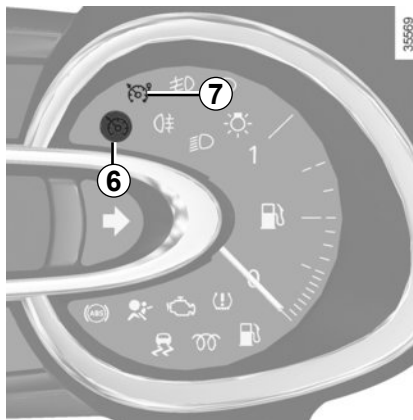

### Instellen van de snelheid

Rijdend met een constante snelheid (vanaf ongeveer 30 km/u) drukt u op de schakelaar **2** (+): de functie wordt ingeschakeld en de actuele snelheid wordt opgeslagen.

De ingestelde snelheid vervangt de streepjes en de instelling wordt bevestigd door het groene controlelampje **6** en het controlelampje **7**.



### Het rijden

Als een snelheid in het geheugen is vastgelegd en de regeling ingeschakeld is, kunt u uw voet van het gaspedaal nemen.



Let op: u moet de voeten dicht bij de pedalen te houden om te kunnen ingrijpen bij noodsituaties.



## SNELHEIDSREGELAAR (3/4)

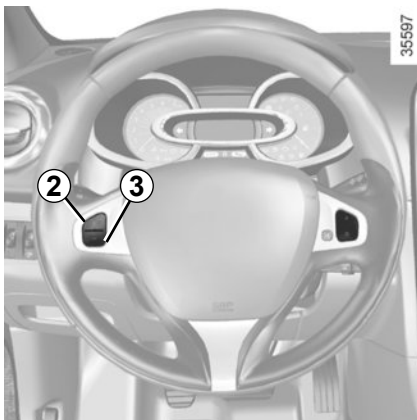

### Veranderen van de ingestelde snelheid

U kunt de ingestelde snelheid veranderen door een aantal keren te drukken op:

- de schakelaar **2 (+)** om de snelheid te verhogen,
- de schakelaar **3 (-)** om de snelheid te verlagen.



De snelheidsregelaar heeft in geen enkel geval invloed op het remsysteem.

### Overschrijden van de ingestelde snelheid

U kunt de snelheid van de auto altijd verhogen door het gaspedaal in te drukken. Zo lang u te snel rijdt, knippert de ingestelde snelheid op het instrumentenpaneel om u te waarschuwen.

Laat daarna het gaspedaal los: na enkele seconden gaat de auto automatisch weer met de oorspronkelijk ingestelde snelheid rijden.

### Onmogelijkheid om de gekozen ingestelde snelheid vast te houden

Tijdens een steile afdaling kan het systeem de ingestelde snelheid niet vasthouden: de snelheid in het geheugen knippert op het instrumentenpaneel om u te informeren.

## SNELHEIDSREGELAAR (4/4)

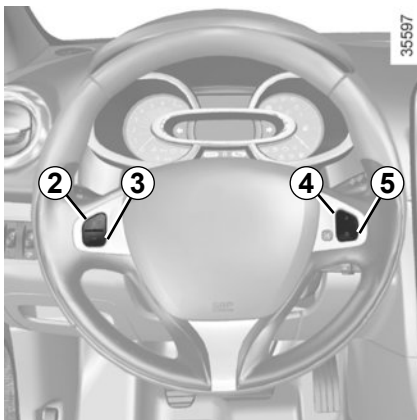

### Onderbreken van de functie

De functie wordt uitgeschakeld als u drukt op:

- de schakelaar **5** (O);
- het rempedaal;
- het koppelingspedaal of het in neutraal schakelen voor auto's met automatische transmissie.

In die drie gevallen blijft de ingestelde maximumsnelheid in het geheugen en de boodschap "IN GEHEUGEN" verschijnt op het instrumentenpaneel.

De stand-bystand wordt bevestigd door het doven van het controlelampje .

### Opnieuw inschakelen van de gekozen snelheid



Als een snelheid in het geheugen is opgeslagen, kan deze worden opgeroepen als de omstandigheden dat toelaten (verkeersdrukke, staat van het wegdek, weersomstandigheden enz.). Druk op de schakelaar **4** (R) als de rijsnelheid van de auto hoger is dan 30 km/u.

Bij het oproepen van de in het geheugen opgeslagen snelheid wordt het inschakelen van de regelaar bevestigd door het oplichten van het controlelampje .

**NB:** als de eerder opgeslagen snelheid veel hoger is dan de actuele snelheid, trekt de auto snel op naar deze hogere snelheid.



### Uitschakelen van de functie

De werking van de snelheidsregelaar wordt onderbroken als u op de schakelaar **1** drukt, er is dan geen snelheid meer ingesteld. Het doven van de groene lampjes  en  op het instrumentenpaneel bevestigt dat de functie uitgeschakeld is.

Als de regelaar is opgeschort, komt de functie weer in werking door een druk op de schakelaars **2** (+), ongeacht de snelheid die in het geheugen is opgeslagen: het is de snelheid van de auto op dat moment waarmee rekening wordt gehouden.



Het onderbreken of uitschakelen van de snelheidsregelaar brengt geen snelle snelheidsvermindering met zich mee: u moet remmen door het rempedaal in te drukken.

## PARKEERHULP (1/4)

### De werking van het systeem

Ultrasoondetectoren die in de bumper van de auto ingebouwd zijn, "meten" de afstand tussen de auto en een obstakel.

Deze meting vertaalt zich in geluidssignalen waarvan de frequentie toeneemt naarmate het obstakel dichterbij komt, totdat het een continu geluid wordt wanneer het obstakel ongeveer 20 à 30 cm van de auto verwijderd is.

Het systeem detecteert obstakels voor, achter en naast de auto.

Het systeem van de parkeerhulp wordt pas ingeschakeld als de auto langzamer dan ongeveer 10 km/uur rijdt.

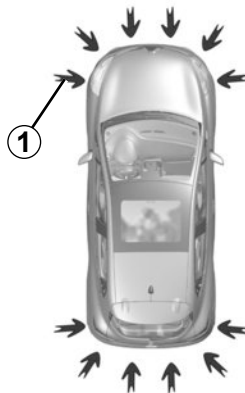

41462

### Bijzonderheden

Zorg ervoor dat de ultrasoondetectoren op de met pijlen aangegeven plaatsen **1** niet bedekt zijn (vuil, modder, sneeuw enz.).



Deze functie is een extra hulp die door middel van geluidssignalen de afstand tussen de auto en een obstakel aangeeft bij een manoeuvre.

Deze functie kan in geen enkel geval de oplettenheid en verantwoordelijkheid van de bestuurder vervangen bij het manoeuvreren.

De bestuurder moet altijd op zijn hoede blijven voor plotselinge gebeurtenissen tijdens het rijden: let dus altijd op of er zich bij het manoeuvreren geen kleine, smalle obstakels (zoals een kind, dier, kinderwagen, fiets, steen, paaltje enz.) in uw blinde hoek bevinden.

## PARKEERHULP (2/4)

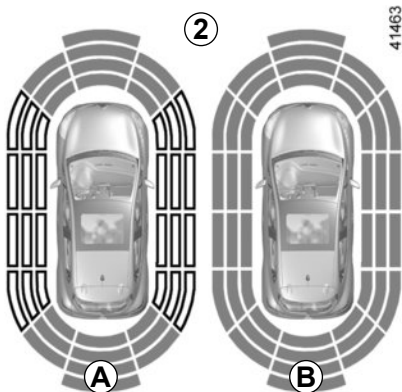

**Opmerking:** het display 2 toont de omgeving van de auto en geeft geluidssignalen.

U moet enkele meters rijden voordat de detectie aan de zijkanten wordt ingeschakeld.

Als alle zones een grijze achtergrond hebben, wordt de volledige omtrek van de auto bewaakt:

- **A:** de omgeving rondom de auto wordt geanalyseerd;
- **B:** de omgeving rond de auto is geanalyseerd.



### Werkzaamheden

Het systeem detecteert de meeste obstakels voor, achter en naast de auto.

Naargelang van de afstand van het obstakel, zal de frequentie van het geluidssignaal verhogen tot een continu signaal weerklinkt op ongeveer 20 cm voor een obstakel aan de zijkant en 30 cm voor obstakels voraan of achteraan. De groene, oranje en rode zones worden getoond op het display C.

## PARKEERHULP (3/4)

D

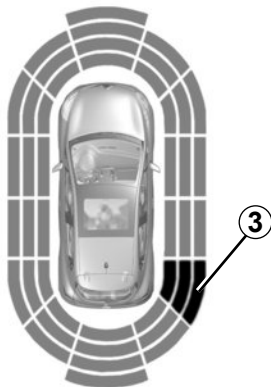

41465

### Detectie van obstakels aan de zijkant

Het systeem bepaalt de rijrichting aan de hand van de richting van de wielen en waarschuwt u voor het risico op botsing met een obstakel **3** aan de zijkant van de auto.

Als er een obstakel wordt gedetecteerd naast de auto:

- weerklinkt er bij het risico op een botsing een geluidssignaal met een steeds hogere frequentie naargelang u het obstakel nadert, tot het geluidssignaal continu weerklinkt. De groene, oranje en rode zones worden getoond op het display **D**;
- als er geen risico op een botsing bestaat, wordt er geen signaal afgegeven wanneer u het obstakel nadert. De groene, oranje en rode zones worden gearceerd weergegeven op het display **D**.

**Opmerking:** als de rijrichting verandert tijdens een manoeuvre, wordt het risico op een botsing met een obstakel mogelijk te laat gesignaleerd.



Bij het manoeuvreren kan de auto aan de onderkant ergens tegenaan rijden (bijvoorbeeld: contact met een paaltje, een trottoir of ander stadsmeubilair) en daardoor schade oplopen (bijvoorbeeld: vervorming van een as enz.).

Om ieder risico van een ongeluk te voorkomen, moet u uw auto door een merkdealer laten controleren.

## PARKEERHULP (4/4)

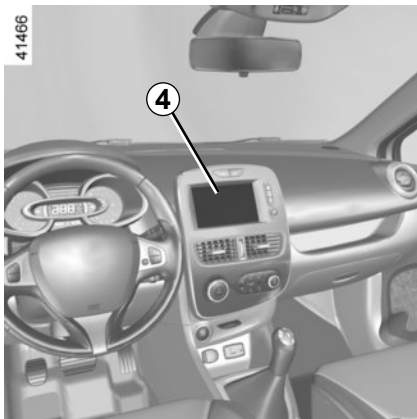

### Instellen van het geluidsvolume van de parkeerhulp

Afhankelijk van de auto kunt u sommige parameters instellen via het bedieningscherm **4**. Raadpleeg de gebruiksaanwijzing van de uitrusting voor gedetailleerde informatie

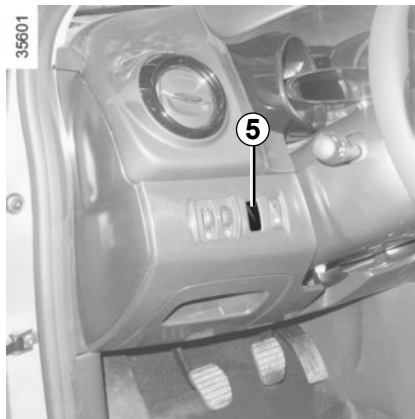

### Uitschakelen van het systeem

Druk op de schakelaar **5** om het systeem uit te schakelen.

Het controlelampje in de schakelaar licht op om u eraan te herinneren dat het systeem is uitgeschakeld.

Bij opnieuw indrukken schakelt het systeem weer in en dooft het lampje.

Afhankelijk van de auto kunt u de parkeerhulp uitschakelen via het bedieningsscherm. Raadpleeg de gebruiksaanwijzing van de uitrusting voor gedetailleerde informatie

### Bij een storing

Afhankelijk van de auto kan, als het systeem een storing signaleert, het bericht "Controleer parkeerhulp" op het instrumentenpaneel verschijnen met het controlelampje  en een geluidssignaal dat ongeveer 5 seconden duurt. Raadpleeg een merkdealer.



Bij het manoeuvreren kan de auto aan de onderkant ergens tegenaan rijden (bijvoorbeeld: contact met een paaltje, een trottoir of ander stadsmeubilair) en daardoor schade oplopen (bijvoorbeeld: vervorming van een as enz.).

Om ieder risico van een ongeluk te voorkomen, moet u uw auto door een merkdealer laten controleren.

## ACHTERUITRIJCAMERA (1/2)

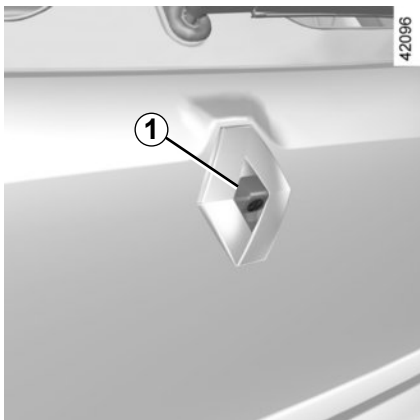

### Werking

In de achteruitversnelling biedt de camera **1** (geplaatst op de achterklep of bij de nummerplaatverlichting achter bij break-uitvoeringen) op het multifunctioneel aanraakscherm **2** een overzicht van de omgeving achter de auto. Afhankelijk van de auto kan hierbij een bewegende of een vaste geleidelijn worden weergegeven.



**N.B.:** zorg ervoor dat de achteruitrijcamera niet bedekt is (vuil, modder, sneeuw, enz.).

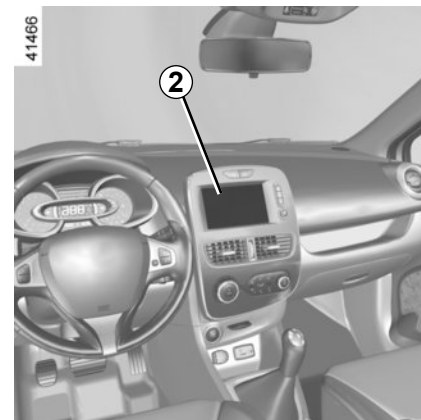

**Opmerking:** afhankelijk van de auto kunt u sommige parameters instellen via het bedieningsscherm **2**. Raadpleeg het instructieboekje voor de uitrusting.



Deze functie is een extra hulpmiddel. De bestuurder moet altijd opletten en blijft verantwoordelijk.

De bestuurder moet altijd op zijn hoede blijven voor plotselinge gebeurtenissen tijdens het rijden: let dus altijd op of er zich bij het manoeuvreren geen kleine, smalle obstakels (zoals een kind, dier, kinderwagen, fiets, steen, paaltje enz.) in uw blinde hoek bevinden.

## ACHTERUITRIJCAMERA (2/2)

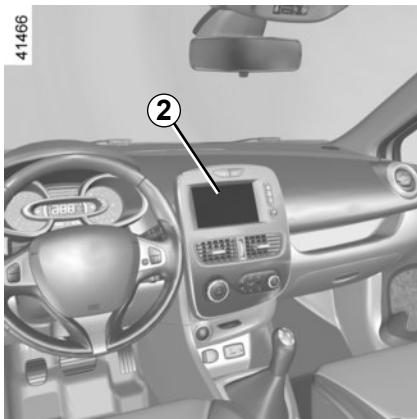

### Bewegende tekening 3 (afhankelijk van de auto).

Deze wordt in het blauw op het bedieningsscherm 2 weergegeven. Hij geeft de verplaatsingsrichting van de auto aan afhankelijk van de stand van het stuurwiel.

### Vaste tekening 4

De vaste tekening bestaat uit gekleurde merktekens **A**, **B** en **C** die de afstand achter de auto aangeven:

- **A** (rood) op ongeveer 30 centimeter van de auto;
- **B** (geel) op ongeveer 70 centimeter van de auto;
- **C** (groen) op ongeveer 150 centimeter van de auto.

35987

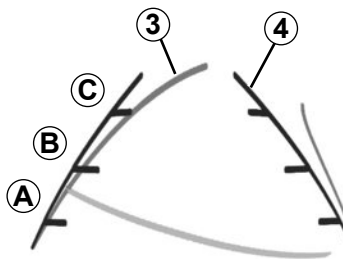

De tekening blijft staan en geeft de verplaatsingsrichting van de auto aan als de wielen in lijn zijn met de auto.

Dit systeem wordt eerst gebruikt met behulp van een of meer tekeningen (bewegend voor de verplaatsingsrichting en vast voor de afstand). Als de rode zone bereikt is, gebruikt u de afbeelding van de bumper om nauwkeurig te stoppen.

Het bedieningsscherm geeft een omgekeerd beeld, zoals in een spiegel.

De tekeningen zijn een op een horizontale ondergrond geprojecteerde weergave; houd geen rekening met deze informatie in het geval van een verticaal of op de grond geplaatst voorwerp.

De voorwerpen die op de rand van het bedieningsscherm verschijnen, kunnen vervormd lijken.

In geval van te veel licht (sneeuw, auto in de zon, enz.) kan het zicht van de camera gestoord zijn.

Als de achterklep open staat of niet goed gesloten is, verschijnt de boodschap "ACHTERKLEP OPEN" en, afhankelijk van de auto, verdwijnt de weergave van de camerabeelden.



## PARKEERHULP (1/4)

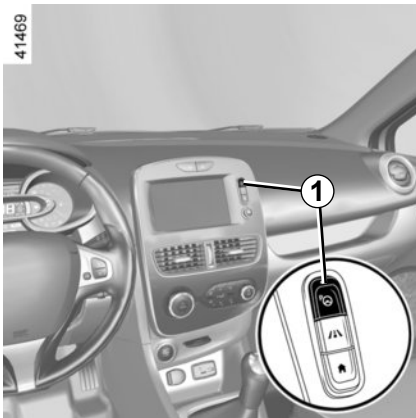

Deze functie helpt u bij het parkeren.

Neem uw handen van het stuurwiel. U bedient alleen de pedalen en de versnellingshendel.

U kunt op elk moment de controle opnieuw overnemen door aan het stuurwiel te draaien.

②

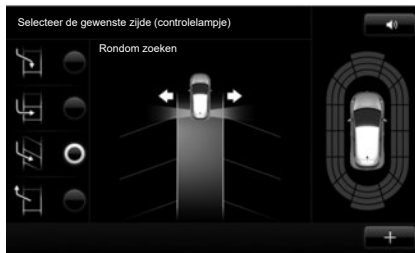

### Inschakelen

Druk op de schakelaar **1** wanneer de auto stilstaat of wanneer u minder dan ongeveer 30 km/u rijdt. Het in de schakelaar geïntegreerde controlelampje **1** licht op en het scherm **2** verschijnt op het bedieningscherm.

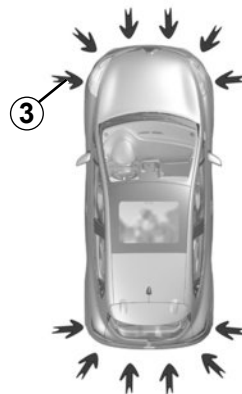

### Bijzonderheden

Zorg ervoor dat de ultrasoon detectors op de met pijlen aangegeven plaatsen **3** niet bedekt zijn (vuil, modder, sneeuw enz.).

## PARKEERHULP (2/4)

### Keuze van het manoeuvre

Het systeem kan vier soorten manoeuvres uitvoeren:

- de auto parallel parkeren;
- de auto achteruit inparkeren;
- de auto schuin inparkeren;
- de parallel geparkeerde auto weer uitrijden.

Selecteer vanaf het bedieningsscherm het uit te voeren manoeuvre.

**Opmerking:** bij het starten van de auto of na een geslaagde fileparkeermanoeuvre met behulp van het systeem, stelt het systeem standaard het manoeuvre om uit te rijden voor. In de andere gevallen is het standaardmanoeuvre instelbaar vanaf het bedieningsscherm.

### Werking

#### Parkeren

Zolang de auto minder dan ongeveer 30 km/u rijdt, zoekt het systeem naar beschikbare parkeerplaatsen aan beide zijden van de auto.

Wanneer er een plaats is gevonden, wordt dat weergegeven op het bedieningsscherm, aangeduid met de kleine letter "P". Om de auto in staat te stellen een ruimte te vinden, rijdt u langzaam, met de knipperlichten geactiveerd aan dezelfde kant als de parkeerplek, totdat de boodschap "Stoppen" wordt weergegeven en er een geluidssignaal klinkt.

De plaats wordt vervolgens op het bedieningsscherm aangeduid met de grote letter "P".

- Stop de auto;
- schakel de achteruitversnelling in.

Het controlelampje  gaat branden op het instrumentenpaneel en er klinkt een geluidssignaal;

- laat het stuur los;
- volg de instructies van het systeem die op het bedieningsscherm verschijnen.

U mag niet sneller dan ongeveer 7 km/u rijden.

Het controlelampje  op het instrumentenpaneel dooft en er weerklinkt een geluidssignaal zodra het manoeuvre is voltooid.

## PARKEERHULP (3/4)

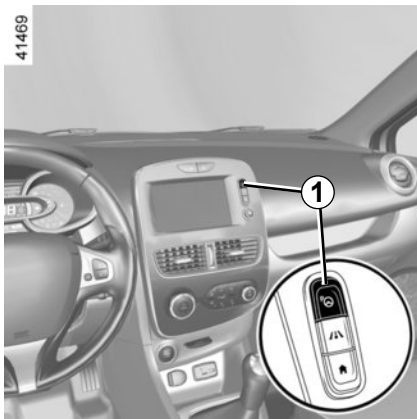

### Een parallel geparkeerde auto uitrijden

- Selecteer de modus “uitrijden”;
- schakel de richtingaanwijzer in van de richting waarin u de auto wilt uitrijden;
- druk lang op de schakelaar **1** (ongeveer 2 seconden).

Het controlelampje  gaat branden op het instrumentenpaneel en er klinkt een geluidssignaal;

- laat het stuur los;
- voer de manoeuvres vooruit en achteruit uit, met behulp van de waarschuwingen van het parkeerhulpsysteem.

U mag niet sneller dan ongeveer 7 km/u rijden.

Zodra u in de juiste positie staat om uit te rijden, zal het systeem u waarschuwen wanneer het manoeuvre is beëindigd.

Het controlelampje  op het instrumentenpaneel dooft en er weerklinkt een geluidssignaal zodra het manoeuvre is voltooid.

### Het manoeuvre onderbreken

Het manoeuvre wordt onderbroken in de volgende gevallen:

- u neemt het stuur vast;
- een portier of de achterklep wordt geopend;
- de auto staat te lang stil;
- een obstakel op de route maakt het onmogelijk om het manoeuvre af te maken;
- de motor stopt.

Het controlelampje  op het instrumentenpaneel dooft en een geluidssignaal weerklinkt wanneer het manoeuvre wordt onderbroken. Om de manoeuvre te hervatten, houdt u de schakelaar ingedrukt om het systeem in te schakelen.

In dat geval wordt de reden voor de onderbreking weergegeven op het bedieningscherm.

Zorg ervoor dat:

- u het stuur loslaat en;
- alle deuren en de achterklep gesloten zijn en;
- er zich geen obstakels op de route bevinden en;
- de motor gestart is.

### Het manoeuvre annuleren

Het manoeuvre wordt geannuleerd in de volgende gevallen:

- als u op de schakelaar drukt om het systeem in te schakelen;
- als u sneller dan 7 km/u rijdt;
- als u meer dan tien bewegingen vooruit/achteruit hebt uitgevoerd in het kader van de manoeuvre;
- als de sensoren van de parkeerhulp vuil zijn of bedekt zijn;
- als de wielen van de auto zijn doorgeslipt.

Het controlelampje  op het instrumentenpaneel dooft en er weerklinkt een geluidssignaal zodra het manoeuvre is voltooid.



Deze functie is een extra hulp tijdens het rijden. Deze functie kan in geen geval de waakzaamheid en verantwoordelijkheid van de bestuurder vervangen; deze moet altijd de controle over zijn auto behouden.

Zorg ervoor dat bij het manoeuvreer steeds de verkeersregels worden gevolgd die gelden op de gekozen weg.

- De bestuurder moet altijd op zijn hoede blijven voor plotselinge gebeurtenissen tijdens het rijden: let dus altijd op of er zich bij het manoeuvreren geen kleine, smalle obstakels (zoals een kind, dier, kinderkar, fiets, steen, paaltje enz.) in uw blinde hoek bevinden.
- Het systeem kan geen voorwerpen detecteren in de dode hoeken van de sensoren.
- Tijdens het manoeuvreren kan het stuurwiel snel draaien; steek uw handen niet door de spaken en let erop dat er niets in vast komt te zitten.
- Controleer altijd eerst of de parkeerplaats die het systeem voorstelt nog steeds vrij is en er geen obstakels in de weg staan.
- Het systeem mag alleen gebruikt worden bij het trekken van aanhangwagens, of als een aanhanger- of laadsysteem aan de auto is gemonteerd.

## AUTOMATISCHE TRANSMISSIE (1/3)



### Selecteurhendel 1

**P:** parkeren

**R:** achteruitrijden

**N:** neutraal

**D:** automatische werking

**M:** handbediend

**+**: omhoog bijstellen

**-**: omlaag bijstellen

**4**: weergave van de ingeschakelde versnelling bij handbediening.

Opmerking: druk op knop 2 om van stand **D** of **N** naar **R** of **P** te gaan.



### Starten

Met de selecteurhendel **1** in stand **P**, zet u het contact aan.

Om de selecteurhendel uit stand **P** te verplaatsen, moet u het rempedaal indrukken voordat u de ontgrendelknop **2** indrukt.

Houd uw voet op het rempedaal (het lampje **3** op het display dooft) als u de stand **P** verlaat.

**Alleen als de auto stilstaat, het rempedaal is ingedrukt en het gaspedaal niet is ingedrukt, mag de selecteurhendel in de standen D of R worden geplaatst.**



### Hendels voor overschakelen naar een andere versnelling 5

Met de hendels **5** kan worden geschakeld als de selecteurhendel in de stand "handbediend" staat of, als de auto rijdt, in de stand "automatisch".

De standen **P**, **N** en **R** kunnen niet met de hendels worden ingeschakeld.

Het display **4** informeert u over de werkstand en de ingeschakelde versnelling.

## AUTOMATISCHE TRANSMISSIE (2/3)

### Stand automatisch

Zet de hendel **1** in stand **D**.

U hoeft de selecteurhendel niet meer te verplaatsen. Er wordt automatisch geschakeld in overeenstemming met de belasting van de auto, de hoeveelheid gas die u geeft en de helling van de weg.

### Zuinig rijden

Laat de selecteurhendel voor normaal gebruik in stand **D** staan. Als het gaspedaal iets wordt ingedrukt, schakelt de transmissie bij een lage snelheid naar de volgende versnelling.

### Accelereren en inhalen

Druk het gaspedaal snel en diep in (voorbij het zware punt van het pedaal).

**Hierdoor wordt, binnen de mogelijkheden van de motor, teruggeschakeld naar de optimale versnelling.**

### Stand handgeschakeld

Als de selecteurhendel in stand **D** staat, beweegt u de hendel naar links tot hij in stand **M** staat. Door de selecteurhendel of de hendels even te verplaatsen kunt u handmatig schakelen:

- om naar een lagere versnelling te schakelen, duwt u de hendel even naar voren of drukt u op de linkerhendel;
- om naar een hogere versnelling te schakelen, trekt u de hendel even naar achteren of drukt u op de rechterhendel.

De ingeschakelde versnelling verschijnt op het display op het instrumentenpaneel.

### Bijzondere gevallen

In sommige gevallen (zoals ter bescherming van de motor, bij werking van het elektronisch stabiliteitsprogramma: **ESC**, enz.) wordt automatisch de juiste versnelling gekozen. Ook kan, om verkeerde manoeuvres te voorkomen, het schakelen door het systeem geweigerd worden. In dit geval knipert de aanduiding van de versnelling enkele secondes om u te waarschuwen.

### Bijzondere omstandigheden

- **Als door de helling van de weg of in bochten** de automatische werking niet gehandhaafd kan worden (bijv. in de bergen) is het raadzaam om op handmatig schakelen over te gaan. Hiermee voorkomt u het automatisch achter elkaar schakelen door de versnellingsbak bij stijgen en is het mogelijk op de motor te remmen bij lange afdalingen.

Laat om op een helling stil te blijven staan uw voet niet op het gaspedaal rusten.

Risico van oververhitting van de automatische versnellingsbak.

## AUTOMATISCHE TRANSMISSIE (3/3)

### Parkeren van de auto

Als de auto stilstaat, houdt u het rempedaal ingedrukt en zet u de selecteurhendel in stand **P** (parkeren): de transmissie staat in neutraal en de voorwielen zijn mechanisch geblokkeerd.

**Zet de handrem vast.**



Om veiligheidsredenen mag u nooit het contact uitzetten voordat de auto compleet stilstaat.



Bij het manoeuvreren kan de auto aan de onderkant ergens tegenaan rijden (bijvoorbeeld: contact met een paaltje, een trottoir of ander stadsmeubilair) en daardoor schade oplopen (bijvoorbeeld: vervorming van een as enz.).

Om ieder risico van een ongeluk te voorkomen, moet u uw auto door een merkdealer laten controleren.

### Onderhoudsintervallen

Raadpleeg het onderhoudsdocument voor uw auto of een geautoriseerde dealer om na te gaan of periodiek onderhoud noodzakelijk is voor de automatische transmissie.

Als de transmissie geen onderhoud nodig heeft, hoeft geen olie te worden bijgevuld.

### Bij een storing

- als **tijdens het rijden** de boodschap “CONTROLLARE AUT\_ TRANSMISSIE” verschijnt op het instrumentenpaneel, dan geeft dat een defect aan.

Raadpleeg zo spoedig mogelijk een merkdealer;

- als **tijdens het rijden** het bericht “OVERVERHITTING AUTO TRANSMISSIE” verschijnt op het instrumentenpaneel, stop dan zo snel mogelijk om de versnellingsbak te laten afkoelen en wacht totdat het bericht verdwenen is.
- **slepen van een auto met een automatische transmissie**: raadpleeg de paragraaf “slepen” in hoofdstuk 5.

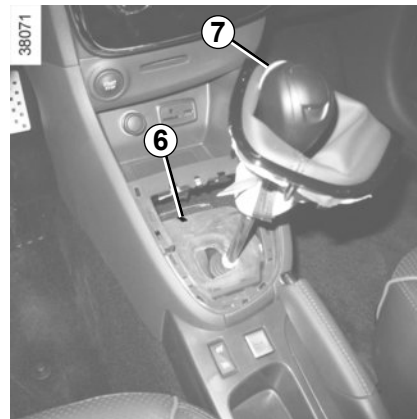

**Indien voor het wegrijden** de selecteurhendel niet uit **P** kan worden verplaatst als u het rempedaal indrukt, dan kunt u de hendel als volgt met de hand vrijzetten. Maak daarvoor de onderkant van de hendel los, steek daarna een gereedschap (onbuigzame stang) in de gleuf **6** en druk gelijktijdig op de knop **7** om de hendel te ontgrendelen.

Raadpleeg zo spoedig mogelijk een merkdealer.





# Hoofdstuk 3: Uw comfort

Ventilatieroosters . . . . .	3.2
Verwarming, Handbediende airconditioning . . . . .	3.4
Automatische airconditioning . . . . .	3.7
Airconditioning: informatie en tips voor het gebruik . . . . .	3.11
Elektrische ruiten . . . . .	3.13
Zonnegordijn dak . . . . .	3.15
Binnenverlichting . . . . .	3.16
Opbergruimte, indeling interieur . . . . .	3.17
Asbak, aansteker . . . . .	3.21
Achterbank: gebruiksmogelijkheden . . . . .	3.23
Bagageruimte . . . . .	3.24
Tafeltje . . . . .	3.25
Opbergkist . . . . .	3.27
Vervoer van bagage . . . . .	3.28
Vervoer van voorwerpen: . . . . .	3.29
trekhaak . . . . .	3.29
bagagebevestigingsnet . . . . .	3.30
Dakdragers . . . . .	3.32
Spoiler . . . . .	3.32
Multimedia uitrusting . . . . .	3.33

## VENTILATIEROOSTERS (1/2)

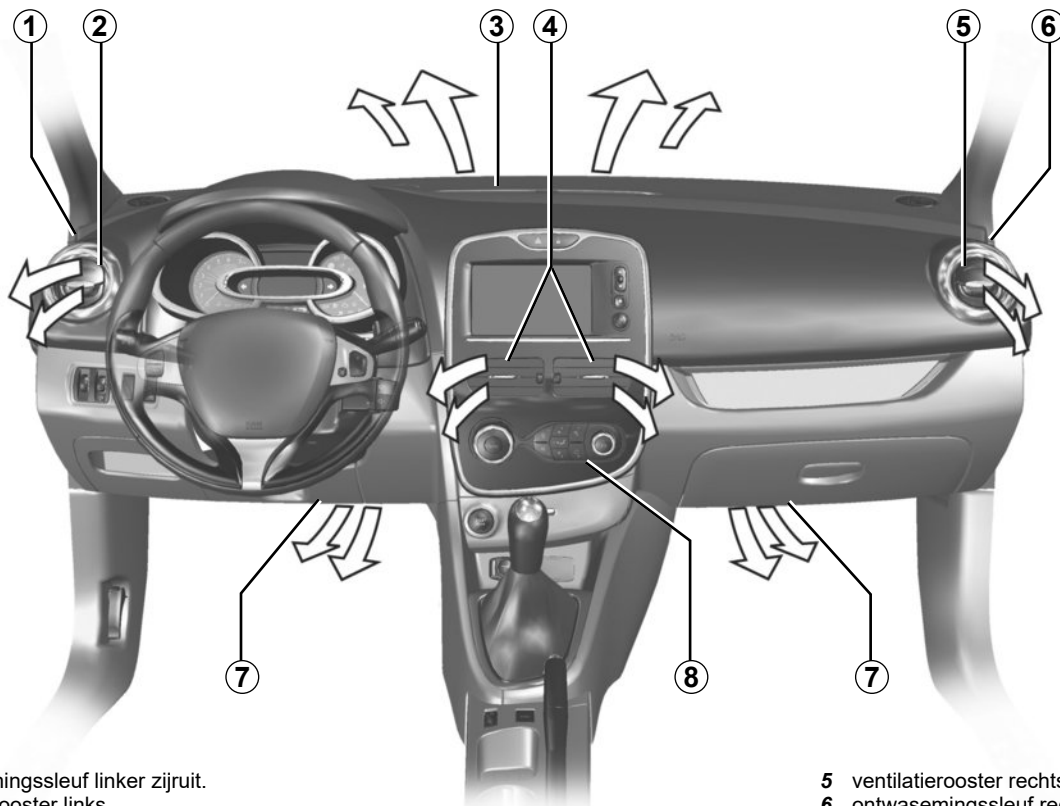

- 1 ontwasemingskleuf linker zijruit.
- 2 ventilatierooster links.
- 3 ontwasemingskleuven onder de voorruit.
- 4 centrale ventilatieroosters.

- 5 ventilatierooster rechts.
- 6 ontwasemingskleuf rechter zijruit.
- 7 ventilatieroosters voeten.
- 8 bedieningspaneel.

## VENTILATIEROOSTERS (2/2)

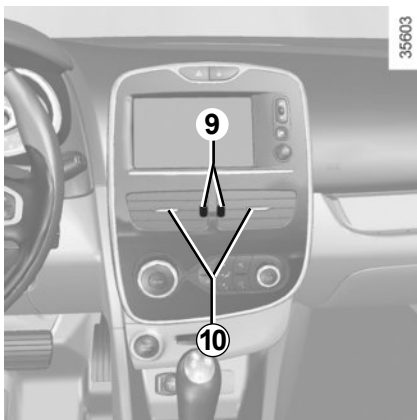

### Centrale ventilatieroosters

#### Hoeveelheid lucht

Verdraai knop **9** voorbij het zware punt.

Omhoog: helemaal open.

Omlaag: dicht.

#### Richting

Beweeg de knoppen **10** in de gewenste stand.

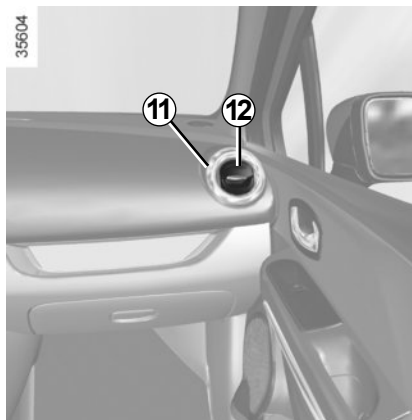

### Linker en rechter ventilatieroosters

#### Hoeveelheid lucht

Open het ventilatierooster **11** door op het ventilatierooster (bij punt **12**) te drukken tot de gewenste opening bereikt is.

#### Richting

Richt de luchtstroom door het ventilatierooster aan de zijkant **11** te draaien.

Gebruik, in geval van stankoverlast in de auto, alleen speciaal hiervoor bestemde middelen. Raadpleeg een merkdealer.



Stop niets in het ventilatiecircuit van de auto (bijvoorbeeld in geval van stank enz.).

**Risico van explosie of brand.**

## HANDBEDIENDE AIRCONDITIONING (1/3)

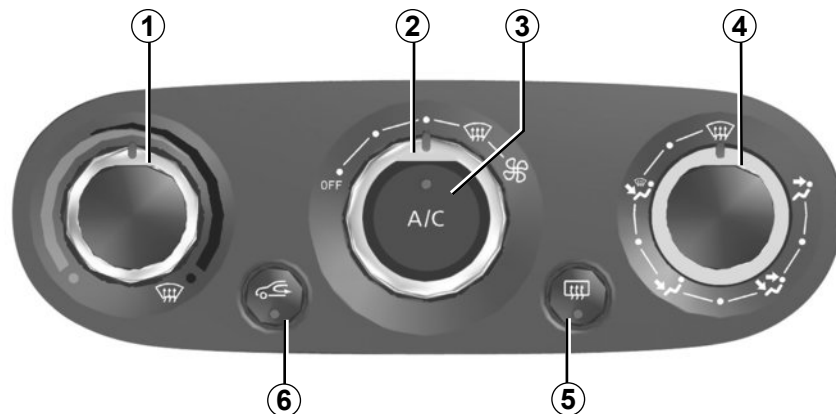

39779

### Door het inschakelen van de airconditioning:

- gaat de temperatuur in het interieur omlaag;
- ontwasemen de ruiten snel.

### Bedieningsknoppen

- 1 Regeling van de temperatuur van de lucht.
- 2 Regeling van de ventilateursnelheid.
- 3 Airconditioning.
- 4 Verdeling van de lucht in het interieur.
- 5 Ontdooien/verwarmen van de achterraut en, afhankelijk van de auto, van de spiegels.
- 6 Luchtkringloop.

### In- en uitschakelen van de airconditioning

(afhankelijk van de auto)

De toets 3 zorgt voor het inschakelen (controlampje brandt) of het uitschakelen (controlampje uit) van de airconditioning.

Het systeem werkt niet als de knop 2 in stand OFF staat.

## HANDMATIGE AIRCONDITIONING (2/3)

### Verdeling van de lucht in het interieur

Er zijn vijf mogelijke luchtverdelingen. Draai de schakelaar **4** om uw verdeling te kiezen.



De lucht wordt naar de ontwasmingsroosters onder de voorruit en bij de voorportieren gevoerd.



De lucht wordt naar de ontwasmingsroosters onder de voorruit, in het dashboard en de voorportieren en naar de voetenruimtes gevoerd.



De lucht wordt voornamelijk naar de voetenruimtes gevoerd.



De luchtstroom wordt naar de ventilatieroosters van het dashboard gevoerd, naar de voeten van de inzittenden voorin en afhankelijk van de auto, van de inzittenden op de stoelen van de tweede rij.



De lucht wordt naar de ventilatieroosters in het dashboard gevoerd.

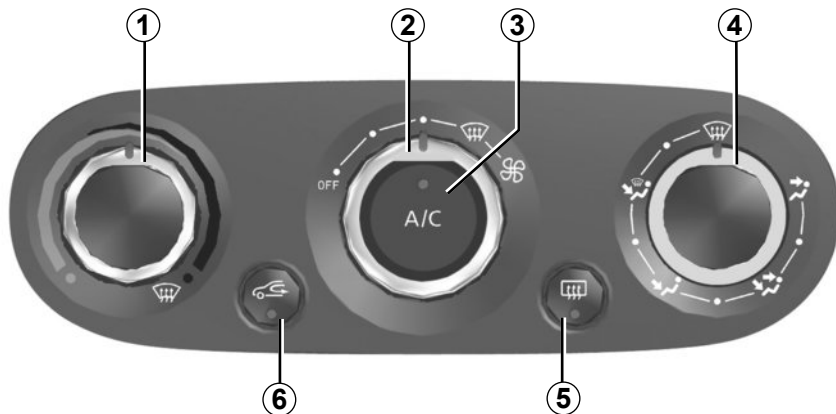

39779

### Inschakelen van de kringloopfunctie

Druk op de toets **6**: het ingebouwde controlelampje licht op. In deze stand wordt de lucht uit het interieur aangezogen en wordt deze gebruikt zonder toelating van buitenlucht.

### De kringloopstand kan gebruikt worden:

- om het interieur af te sluiten van de buitenlucht als het buiten stinkt;
- de temperatuur in het interieur sneller te verlagen.

Door langdurig gebruik van de luchtkringloop kunnen de zijruiten en de voorruit beslaan en kan de atmosfeer in het interieur minder aangenaam worden doordat er geen luchtverversing is. Druk daarom weer op de knop **6** om de toevoer van buitenlucht te herstellen zodra de omstandigheden dat toelaten.

## HANDBEDIENDE AIRCONDITIONING (3/3)

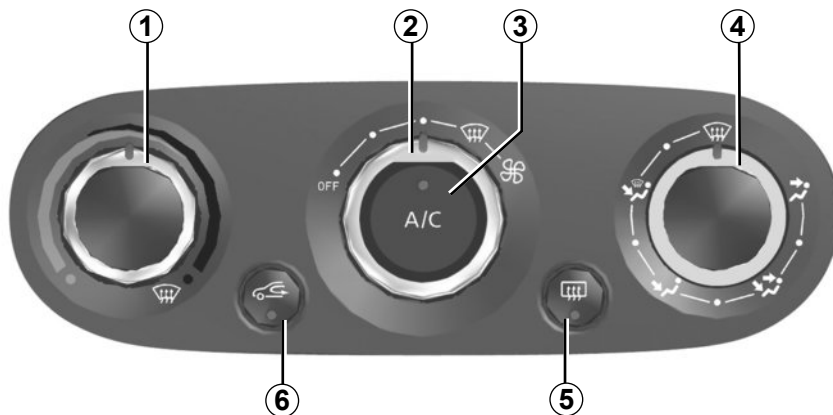

### Regeling van de ventilateursnelheid

Beweeg de knop **2**. Hoe verder de knop naar rechts staat, hoe meer lucht er wordt verplaatst. Wilt u de luchttoevoer stoppen, zet de knop **2** dan op "OFF".

Het systeem is gestopt: de ventilatiesnelheid van de lucht in het interieur is nul (stilstaande auto), als de auto rijdt kunt u echter een geringe luchtstroom voelen.

### Snel ontwaseming

Zet de knoppen **1**, **2** en **4** in de standen



- buitenlucht;
- maximumtemperatuur;
- ontwaseming.

Het gebruik van de standen  en  verhindert het inschakelen van de luchtkringloop, om te voorkomen dat de voorruit beslaat en schakelt de airconditioning in. Het controlelampje in de toets **3** licht niet op.

### Regeling van de temperatuur

Draai de knop **1** afhankelijk van de gewenste temperatuur. Hoe verder de aanwijzer in het rode gedeelte staat, hoe hoger de temperatuur.

Bij langdurig gebruik van de airconditioning, kan het te koud worden. Om de temperatuur te verhogen, draait u de knop **1** naar rechts.

### Achterrautverwarming

**Draaiende motor**, druk op de toets **5**. Het controlelampje licht op.

De achterraut wordt nu snel ontwasemd en de buitenspiegels worden verwarmd (afhankelijk van de uitvoering).

**U schakelt deze functie uit** door opnieuw op de toets **5** te drukken.

De verwarming schakelt na enige tijd automatisch uit.

# THERMOSTATISCHE AIRCONDITIONING (1/4)

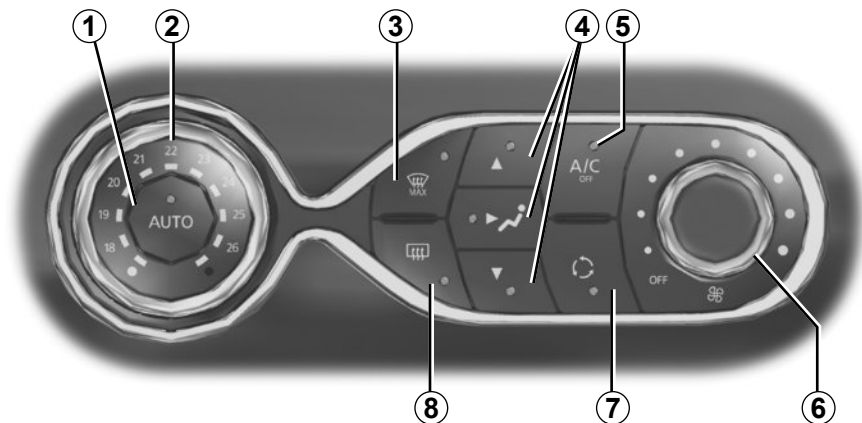

39778

## Bedieningsknoppen

- 1 Automatische werking.
- 2 Regeling van de luchttemperatuur.
- 3 Functie "helder zicht".
- 4 Regeling van de luchtverdeling in het interieur.
- 5 Bediening van de airconditioning.
- 6 Regeling van de ventilatiesnelheid.
- 7 Luchtkringloop.
- 8 Ontdooien/ontwasemen van de achterruit en, afhankelijk van de auto, van de spiegels.

## Automatische werking

De automatische airconditioning garandeert (met uitzondering van extreme gevallen) een temperatuurcomfort in het interieur en het helder houden van de ruiten, bij een zo optimaal mogelijk brandstofverbruik. Het systeem werkt op de ventilatiesnelheid, de luchtverdeling, de luchtkringloop, het inschakelen of uitschakelen van de airconditioning en de luchttemperatuur.

**AUTO** : optimaal bereiken van de gewenste temperatuur afhankelijk van de omstandigheden buiten de auto. Druk op toets **1**.

## Wijzigen van de ventilateursnelheid

Normaal zorgt het systeem automatisch voor de juiste ventilateursnelheid om de ingestelde temperatuur te bereiken en te handhaven.

U kunt altijd de ventilatiesnelheid verhogen of verlagen door aan de knop **6** te draaien.

## Regeling van de temperatuur

Draai de knop **2** afhankelijk van de gewenste temperatuur.

Hoe verder u de knop rechtsonder draait, hoe warmer het wordt.

## THERMOSTATISCHE AIRCONDITIONING (2/4)

### Functie “helder zicht”

Druk op de toets **3**, het ingebouwde controlelampje brandt.

Met deze functie worden de voorruit, de zijruiten voor, de achterrait en de buitenspiegels snel ontdooid en ontwasemd (afhankelijk van de auto). Hierdoor worden automatisch de airconditioning en de achterraitverwarming ingeschakeld.

Druk op de toets **8** om de werking van de achterraitverwarming te stoppen, het ingebouwde controlelampje dooft.

**U schakelt deze functie uit** met een druk op de toets **3** of **1**.

Sommige toetsen hebben een ingebouwd controlelampje dat de staat van de functie aangeeft.

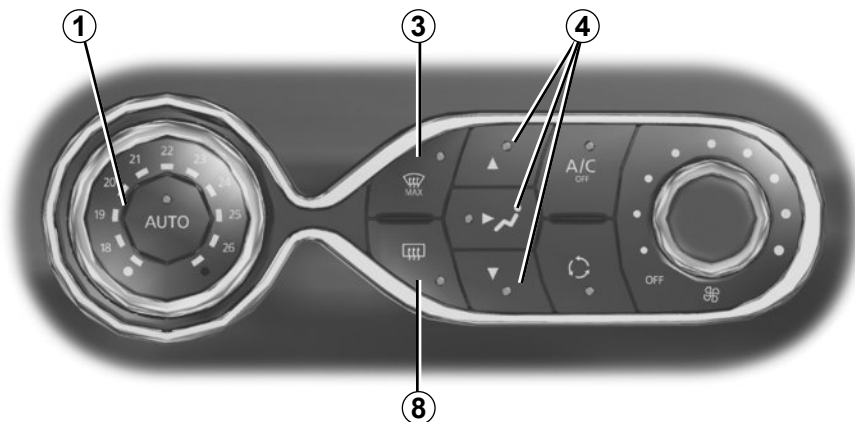

39778

### Wijzigen van de verdeling van de lucht in het interieur

Druk op een van de toetsen **4**, het controlelampje in de toets waarop u hebt gedrukt, licht op.

U kunt beide standen tegelijk gebruiken door op allebei de toetsen **4** te drukken.



De lucht wordt hoofdzakelijk naar alle ontwasemingsroosters, de roosters van de zijruiten voorin en naar de ontwasemingsgleuven gevoerd.



De lucht wordt hoofdzakelijk naar de ontwasemingsroosters in het dashboard geleid.



De lucht wordt voornamelijk naar de voetenruimtes gevoerd.



## THERMOSTATISCHE AIRCONDITIONING (3/4)

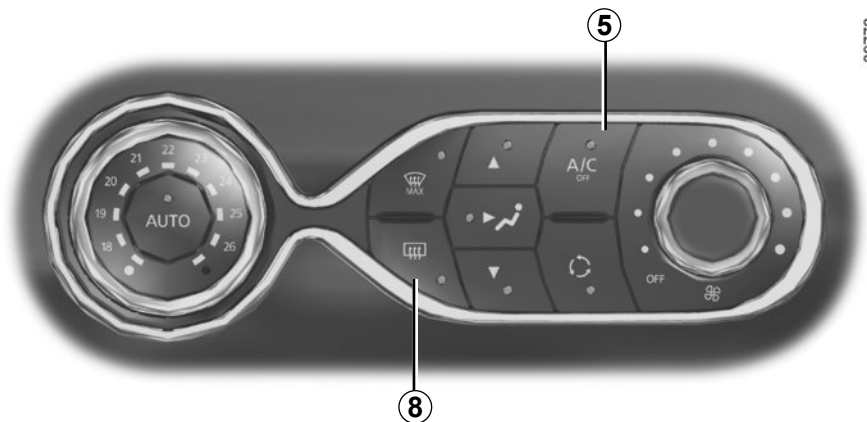

### Achterrautverwarming

Druk op de toets **8**, het ingebouwde controlelampje brandt. De achterraut wordt nu snel ontwasemd en de buitenspiegels worden verwarmd (afhankelijk van de uitvoering).

**U schakelt deze functie uit** door opnieuw op de toets **8** te drukken. De verwarming schakelt na enige tijd automatisch uit.

### In- en uitschakelen van de airconditioning

Normaal schakelt het systeem automatisch de airconditioning in of uit, afhankelijk van de weersomstandigheden.

Druk op de toets **5** om de airconditioning te stoppen; het ingebouwde controlelampje licht op.

39778



**Auto's uitgerust met de ECO-modus (schakelaar 9):** wanneer de ECO-modus is ingeschakeld, kan de automatische airconditioning minder goed werken. Raadpleeg de paragraaf "Tips voor het rijden, zuinig rijden" in hoofdstuk 2.

## THERMOSTATISCHE AIRCONDITIONING (4/4)



### Luchtkringloop (afsluiten van de buitenlucht)

Deze functie wordt automatisch geregeld, maar u kunt deze ook handmatig inschakelen. In dat geval wordt de inschakeling bevestigd door het controlelampje in de toets **7**.

Het systeem bepaalt of er wel of geen luchtkringloop wordt toegepast afhankelijk van de kwaliteit van de buitenlucht.

Het ontwasemen/ontdooien heeft altijd voorrang boven de luchtkringloop.

### Handbediening

Druk op de toets **7**, het ingebouwde controlelampje brandt.

Bij langdurig gebruik van deze stand kunnen de ruiten aan de binnenkant beslaan of weer aanvriezen. Ook zal het in de auto, door gebrek aan frisse lucht, kunnen gaan stinken.

Het wordt daarom aangeraden om terug te gaan naar de automatische werkingsstand door op de toets **7** te drukken zodra de luchtkringloop niet langer nodig is.

Om deze functie uit te schakelen, drukt u opnieuw op de toets **7**.

### Uitschakelen van het systeem

Draai de knop **6** naar "OFF" om het systeem te stoppen. U schakelt het systeem weer in door de knop **6** te draaien en de ventilatiesnelheid in te stellen of door op de toets **1** te drukken.

# AIRCONDITIONING: informatie en bedieningsinstructies (1/2)

## Tips voor het gebruik

In sommige gevallen, (airconditioning uit, luchtkringloop in werking, ventilatiesnelheid nul of laag, enz.) kunnen de ruiten van de auto beslaan.

Als de ruiten beslagen zijn, gebruikt u de functie “**helder zicht**” om het doorzicht te verbeteren; gebruik bij voorkeur de airconditioning in de automatische werkstand om het beslaan te voorkomen.

**Auto's uitgerust met ECO-modus:** als de ECO-modus is ingeschakeld, kunnen de prestaties van de airconditioning verminderen. Raadpleeg de paragraaf "Tips voor het rijden, zuinig rijden" in hoofdstuk 2.



Stop niets in het ventilatiecircuit van de auto (bijvoorbeeld in geval van stank enz.).

**Risico van explosie of brand.**

## Verbruik

Het is normaal dat het brandstofverbruik hoger is (vooral in stadsverkeer) als u de airconditioning gebruikt.

Voor auto's met een airconditioning zonder automatische werkstand, zet het systeem uit, als u het niet meer nodig hebt.

### Tips voor zuinig rijden en minder luchtverontreiniging

Rijd met open ventilatierooster en gesloten ruiten.

Open bij zeer warm weer of als de auto in de zon heeft gestaan enkele minuten de portieren voordat u start, zodat de hete lucht uit de auto kan ontsnappen.

## Onderhoud

Raadpleeg voor de controle-intervallen het onderhoudsdocument van uw auto.

Gebruik de airconditioning regelmatig, ook bij koud weer; laat de airco ten minste eenmaal per maand gedurende ongeveer 5 minuten draaien.

## Storingen

Raadpleeg bij een storing altijd een merkdealer.

### – Minder goede werking van ontdoeien, ontwasemen of airconditioning.

Dit kan het gevolg zijn van een vervuild patroon van het interieurfilter.

### – Geen gekoelde lucht.

Controleer of alle bedieningsorganen in de juiste stand staan en de zekeringen goed zijn. Als dit niet zo is moet u het systeem stoppen.

## Water onder de auto

Maak u zich niet ongerust als er condenswater onder de auto druppelt, dit is normaal na langdurig gebruik van de airconditioning.



**Maak nooit de slangen van de airconditioning los.** Dit is gevaarlijk voor de ogen en de huid.

## AIRCONDITIONING: informatie en bedieningsinstructies (2/2)

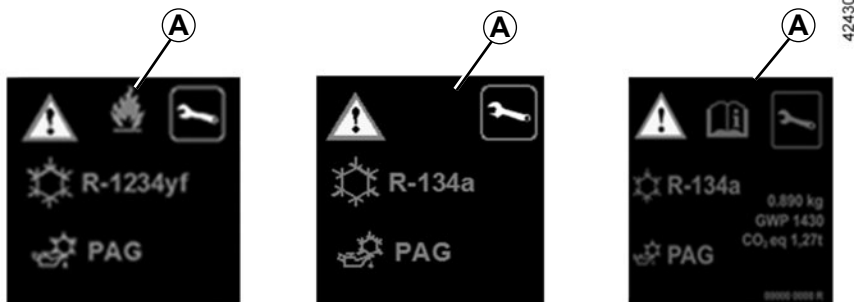

Het airconditioningssysteem bevat fluorhoudende broeikasgassen.

Afhankelijk van het voertuig, u kunt de volgende informatie vinden op sticker **A** in de motorruimte.

De aanwezigheid en de plaats van de informatie op sticker **A** zijn afhankelijk van de auto.



**Maak het airconditioningssysteem nooit open.** Dit is gevaarlijk voor de ogen en de huid.



Voordat u in de motorruimte werkzaamheden kunt uitvoeren, moet u absoluut het contact uitzetten (zie "De motor starten en stoppen" in hoofdstuk 2).



Type airconditioningsvloeistof



Type olie in de slangen van de airconditioning



Ontvlambaar product



Raadpleeg het instructieboekje



Onderhoud

x,xxx kg

Hoeveelheid airconditioningsvloeistof aanwezig in de auto.

GWP xxxxx

Global Warming Potential oftewel aardopwarmingsvermogen (CO<sub>2</sub>-equivalent).

CO<sub>2</sub>-equivalent  
x,xx t

Hoeveelheid in gewicht en CO<sub>2</sub>-equivalent.

## RUITBEDIENING (1/2)

Deze systemen werken met contact aan of contact uit tot het openen van een voorportier (begrensd tot ongeveer 3 minuten).



### Verantwoordelijkheid van de bestuurder

Laat uw voertuig nooit achter met de RENAULT card of sleutel binnen in, en laat nooit een kind, een niet-autonome volwassene of een dier achter, zelfs niet eventjes.

Het kan zichzelf of anderen in gevaar brengen door de motor te starten, door organen te bedienen zoals bijvoorbeeld de ruitbediening, of de portieren te veranderen.

In geval van beknelling van een lichaamsdeel draait u direct de bewegingsrichting van de ruit om door te drukken op de betreffende schakelaar.

### Gevaar van ernstige verwondingen.

35607

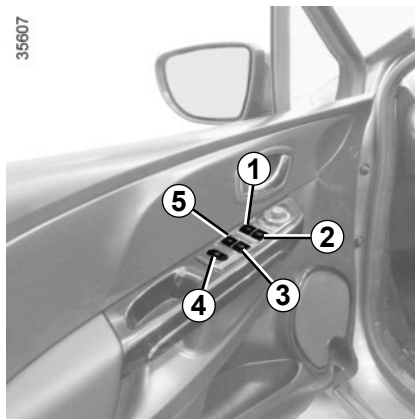

### Elektrische ruitbediening

Druk op of trek aan de schakelaar van een ruit om deze omlaag of omhoog te zetten tot de gewenste stand is bereikt: de ruiten achter kunnen niet geheel omlaag gaan.

Vanaf de bestuurdersplaats bedient u de schakelaar:

- 1 voor de bestuurderskant;
- 2 voor de passagierskant voor;
- 3 en 5 voor de passagiers achter.

Vanaf de passagiersplaatsen bedient u de schakelaar 6.

35608

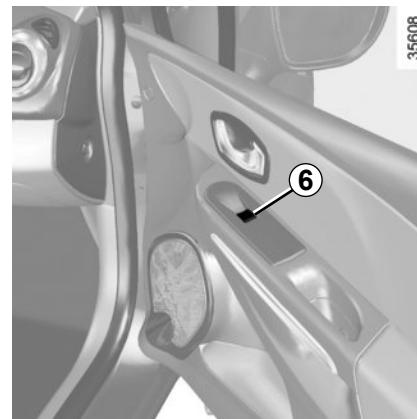

Leg nooit iets op de bovenkant van een ruit: risico van beschadiging van de ruitbediening.



### Veiligheid inzittenden

De bestuurder kan de werking van de ruitbediening achter uitschakelen door schakelaar 4 in te drukken. Op het instrumentenpaneel wordt een bevestigingsboodschap weergegeven.

## RUITBEDIENING (2/2)

### Werking van de sneltoets

Afhankelijk van de auto is deze modus een aanvulling op de hiervoor beschreven werking van de elektrische ruitbediening. Deze is alleen aanwezig bij de bestuurdersruit. Druk of trek kort en krachtig aan de schakelaar **1**: de ruit gaat geheel omlaag of omhoog. Een actie op de schakelaar stopt de werking van de ruit.

**Opmerking:** als de bestuurdersruit tijdens het sluiten op weerstand stuit (bijvoorbeeld een boomtak, enz.), stopt de ruit en zakt daarna enkele centimeters.



Wanneer u de ruiten sluit, moet u erop letten dat er geen enkel lichaamsdeel (arm, hand, enz.) uit het voertuig steekt.

**Gevaar van ernstige verwondingen.**

### Storingen

Als het sluiten van de ruit niet goed werkt, schakelt het systeem over op werking zonder sneltoets: u kunt in dit geval de werking herstellen door de schakelaar van de betreffende ruit zo vaak te bedienen tot de ruit geheel is gesloten (de ruit gaat stap voor stap omhoog) en de schakelaar dan langer dan een seconde ingedrukt te houden (kant sluiten) en daarna de ruit compleet te sluiten om het systeem te resetten.

Indien nodig, raadpleeg uw merkdealer.

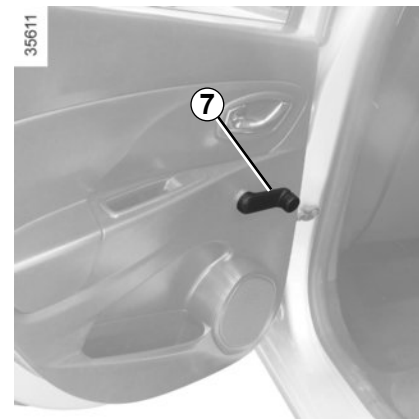

### Handbediende ruiten

Draai de zwengel 7.

## FAST GLAZEN DAK/ZONNEKLEP

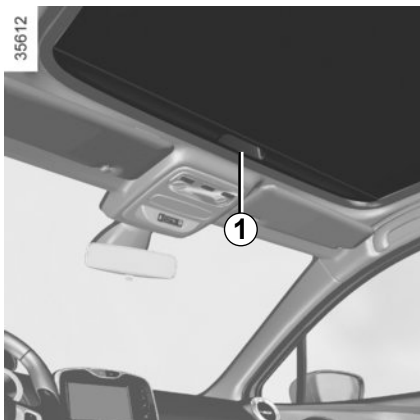

### Gordijn vast glazen dak

- **Openen:** druk de handgreep **1** naar boven en begeleid deze tot het volledig open is;
- **Sluiten:** trek aan de handgreep **1** tot deze in de grendel vastklikt.

Als het gordijn tijdens het openen of sluiten scheef komt te zitten, sluit u het volledig en opent u het daarna weer volledig.



### Zonneklep voor

Zet de zonneklep **2** omlaag.

### Make-up spiegels

Verschuif het kapje **3**.

Afhankelijk van de auto is de verlichting **4** automatisch.

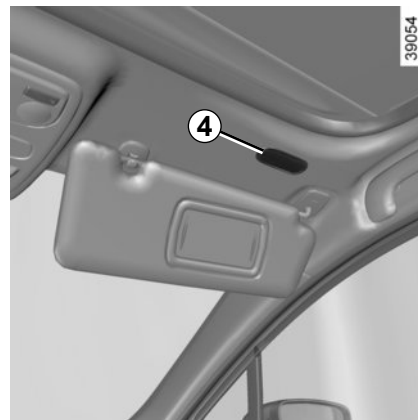

# BINNENVERLICHTING



## Binnenlicht

Met de schakelaar **2**, kunt u kiezen voor:

- een constant brandende verlichting;
- een verlichting die gaat branden als één van de portieren wordt geopend. Deze dooft als de betreffende portieren goed gesloten zijn en na enige tijd;
- het onmiddellijk uitgaan.

## Leesspots

Druk op schakelaar **1** voor de bestuurder, **3** voor de voorpassagier.

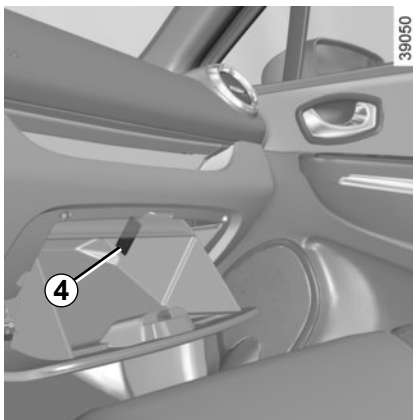

## Verlichting dashboardkastje **4**

Het lampje **4** gaat branden bij het openen van de klep.

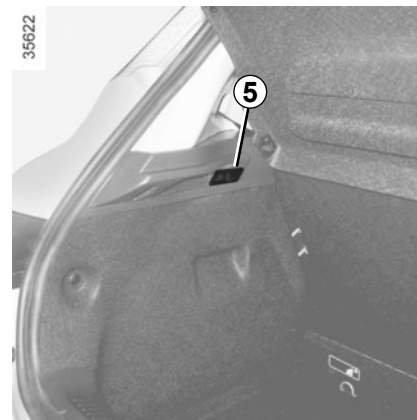

## Verlichting bagageruimte **5**

Het lampje **5** gaat branden bij het openen van de kofferbak.

Het ontgrendelen en het openen van de portieren en de achterklep zorgen voor het tijdelijk branden van de binnenlichten.



## OPBERGRUIMTES, INDELING INTERIEUR (1/4)



### Opbergruimte in voorportieren 1

Hierin past een fles van 1.5 liter.



Laat geen spullen op de vloer (bij de bestuurder) liggen. In geval van plotseling remmen zouden deze onder de pedalen terecht kunnen komen, waardoor de bestuurder deze niet meer goed kan bedienen.



### Opbergruimte zonneklep 2

Hierin kunt u kaartjes (bijvoorbeeld van een tolvweg) bevestigen.



Let op dat er geen harde, zware of scherpe voorwerpen in de "open" bergruimtes geplaatst zijn, zodat zij tegen de inzittenden geslingerd kunnen worden bij het rijden door een bocht of bij plotseling remmen.



### Bergruimte van de middenconsole 3

## OPBERGRUIMTES, INDELING INTERIEUR (2/4)

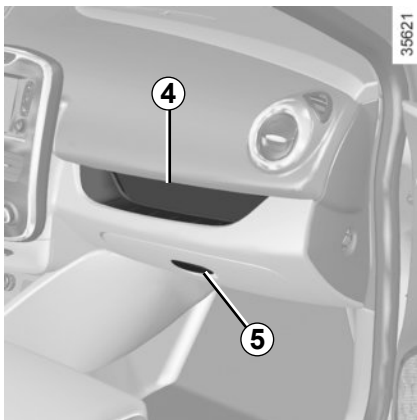

### Dashboardkastje passagier 4

### Dashboardkastje passagier 5

Om dit te openen, trekt u aan de handgreep 5.



### Opbergruimte in armsteun

Zet de armsteun naar beneden. Druk vervolgens op de knop 6 en til de armsteun op.

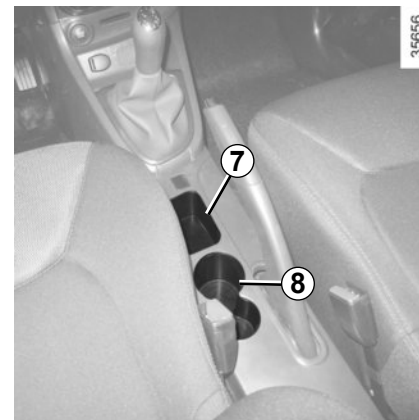

### Opbergruimte 7

### Bekerhouder 8

Hierin passen de losse asbak, blikjes, enz.

## OPBERGRUIMTES, INDELING INTERIEUR (3/4)

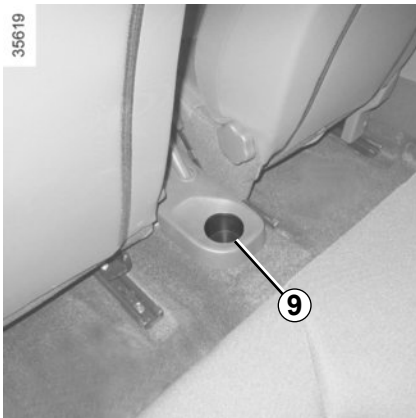

### Opbergruimte middenconsole achter 9

Hierin passen de losse asbak, blikjes, enz.



Let op bij het accelereren of het rijden in een bocht, dat de inhoud van de beker of het blikje niet over de rand stroomt.

Risico van verwondingen als de vloeistof warm is en/of vlekken.

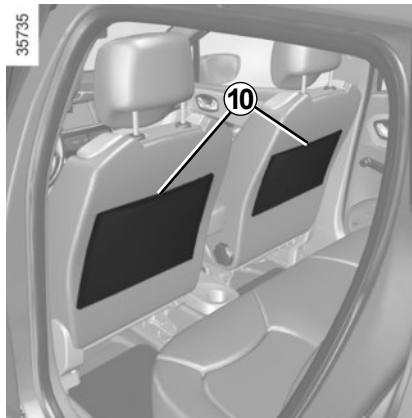

### Opbergvakken in voorstoelen 10

## OPBERGRUIMTES, INDELING INTERIEUR (4/4)

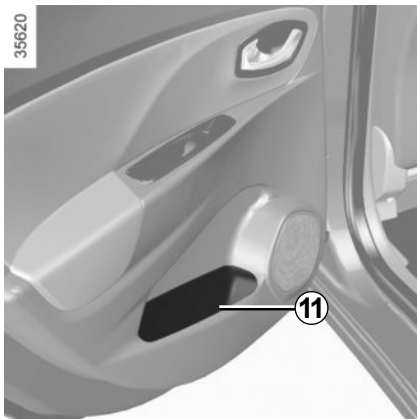

**Opbergruimte in achterportier 11**



**Handgreep 12**

Hieraan kan men zich vasthouden tijdens het rijden. Gebruik deze niet bij het in- of uitstappen.



Let op dat er geen harde, zware of scherpe voorwerpen in de "open" bergruimtes geplaatst zijn, zodat zij tegen de inzittenden geslingerd kunnen worden bij het rijden door een bocht of bij plotseling remmen.

## ASBAK, AANSTEKER, ACCESSOIREAANSLUITING

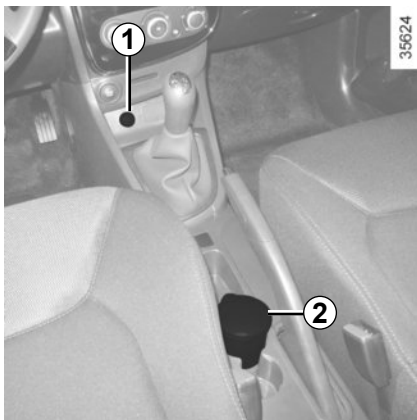

### Aansteker 1

Als het contact aan staat, drukt u de aansteker **1** in. Zodra hij heet is komt hij met een klikje terug. Trek hem los.

Plaats hem na gebruik in de houder zonder hem er helemaal in te drukken.

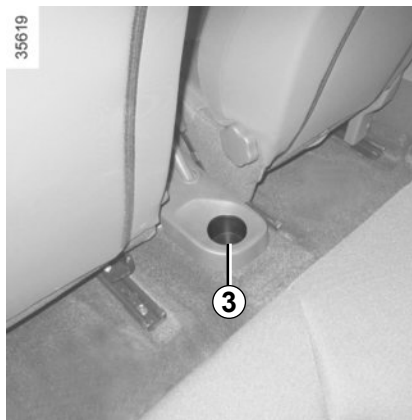

### Asbak

Deze past in de ruimtes **2** of **3**.

### Accessoireaansluiting 1

Deze is bestemd voor de aansluiting van accessoires die zijn goedgekeurd door onze technische dienst.

Als uw auto geen aansteker en asbak heeft, kan uw merkdealer u deze leveren.



Sluit alleen accessoires aan met een vermogen van maximaal 120 watt (12 V).

Als verschillende accessoireaansluitingen tegelijk worden gebruikt, mag het totale vermogen van de aangesloten accessoires niet meer zijn dan 180 watt.

**Risico van brand.**

## HOOFDSTEUN ACHTER



### Gebruiksstand

Zet de hoofdsteun geheel omhoog om hem in de hoogste stand te gebruiken. Controleer de vergrendeling.

### Opbergstand

Druk op de knop **A** in en laat de hoofdsteun helemaal zakken.

**De hoofdsteun in de onderste stand is een opbergstand en alleen toegestaan als de hoofdsteun niet gebruikt wordt.**

Indien er een passagier op de stoel zit, mag de hoofdsteun niet in de onderste stand gebruikt worden.



### Verwijderen van de hoofdsteun

Zet de hoofdsteun geheel omhoog, druk daarna op de knop **A** en verwijder de hoofdsteun.

### Hoofdsteun terugplaatsen

Steek de poten in de geleiders en druk de hoofdsteun omlaag tot hij blokkeert om hem in de hoogste stand te gebruiken. Controleer de vergrendeling.

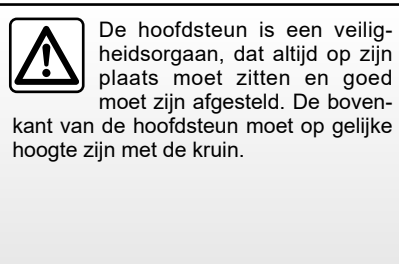
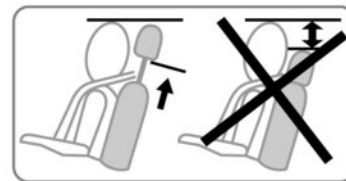

## ACHTERBANK: gebruiksmogelijkheden

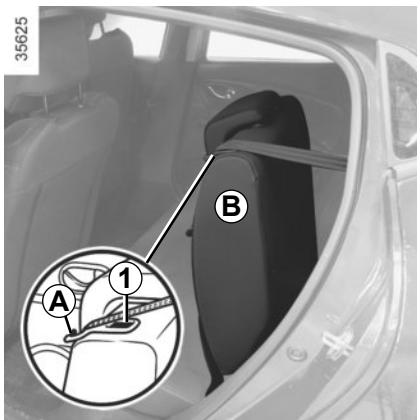

### Rugleuning neerklappen

Schuif de voorstoelen voldoende naar voren.

Zet de hoofdsteunen zo laag mogelijk.

Plaats de autogordels in hun houder **A**.

Druk op de knop **1** en kantel de rugleuning **B** omlaag.

Voor dat u iets aan de rugleuning doet, plaats u de autogordel in de gordelgeleider **A** zodat de gordel niet kan beschadigen.

Voor het terugplaatsen van de rugleuning, gaat u in omgekeerde volgorde te werk.

Zet de rugleuning weer omhoog en klik deze vast tegen zijn steun.



Voer deze verstellingen uitsluitend uit als de auto stilstaat.

Bij de achterbank in de stand twee zitplaatsen met de kleine rugleuning **B** naar beneden geklapt, is het verboden de middelste zitplaats achter te gebruiken, omdat het onmogelijk is de gordel vast te maken (sluitingen van de gordel niet toegankelijk).



Zorg dat tijdens het bewegen van de achterstoelen, er niets het verankeren kan hinderen (lichaamsdeel, dier, steentje, doek, speelgoed, enz.).



**Controleer na het terugkantelen van de rugleuning of deze weer goed is vergrendeld. Als u stoelhoezen gebruikt,**

moet u opletten dat deze de vergrendeling van de rugleuning niet belemmeren. Let op de juiste stand van de autogordels.

Plaats de hoofdsteunen terug.

## BAGAGERUIMTE



35530

### Openen

Druk op de knop **1** en trek de achterklep omhoog.

### Sluiten

Trek de klep omlaag, waarbij u het eerste stuk gebruik kunt maken van de handgrepen **2** in de klep.

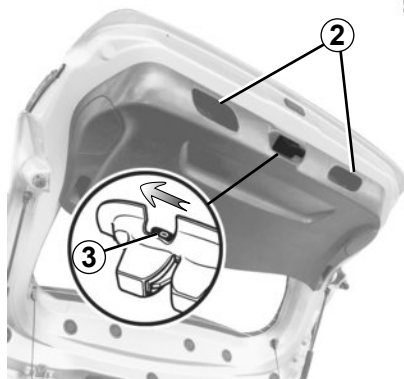

35864

### Met de hand openen van binnenuit

Bij een elektrische storing kunt u de achterklep met de hand van binnenuit openen:

- kantel de rugleuningen van de achterbank naar voren, zodat u in de bagageruimte kan komen.
- steek een potlood of iets dergelijks in de holte **3** en verschuif het geheel zoals op de tekening aangegeven is;
- duw tegen de achterklep om hem te openen.



Het bevestigen van een drager (fietsdrager, bagagekoffer, enz.) die rust op de achterklep is verboden. Om een drager te installeren op uw auto, neemt u contact op met een merkdealer.



## HOEDENPLANK

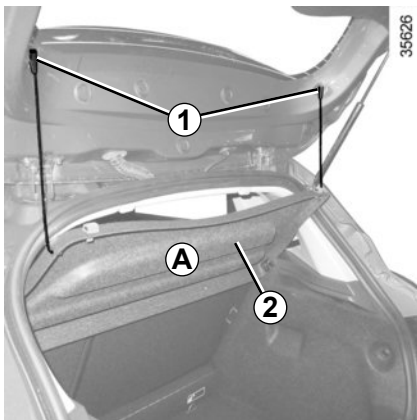

### Verwijderen

- Zet de hoofdsteunen achter helemaal naar beneden;
- maak de twee koordjes **1** los van de achterklep;
- til de hoedenplank **2** tot een tussenhoogte op om hem los te maken (beweging **A**);

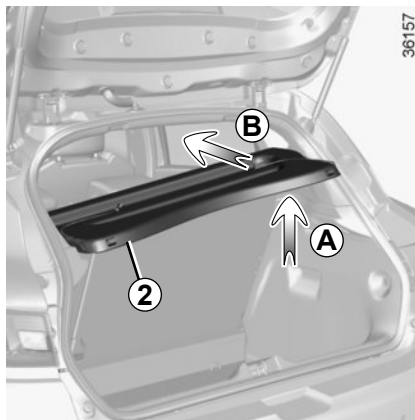

- druk de hoedenplank naar binnen (beweging **B**) en draai hem;
- trek de hoedenplank naar u toe.

Bij het terugplaatsen, gaat u in omgekeerde volgorde te werk.



### Société-uitvoeringen

Maak de bevestigingen **3** aan beide kanten van de hoedenplank los en verwijder de hoedenplank via de achterklep.

Bij het terugplaatsen gaat u in omgekeerde volgorde te werk.



Leg geen zware of harde voorwerpen op de hoedenplank. Bij plotseling remmen of in geval van een ongeluk kunnen rondslingerende spullen de inzittenden in gevaar brengen.

## BAGAGEAFDEKPLAAT: Breakuitvoering

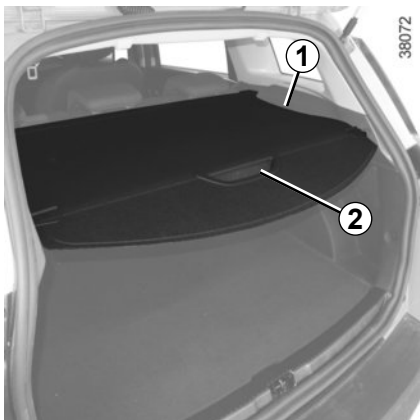

### Oprollen van het soepele deel van de bagage-afdekking 1

Trek lichtjes aan de handgreep 2 om de pennen vrij te maken van hun bevestigingspunten aan elke kant van de bagageruimte.

Begeleid de oprolbeweging van de bagage-afdekplaat.

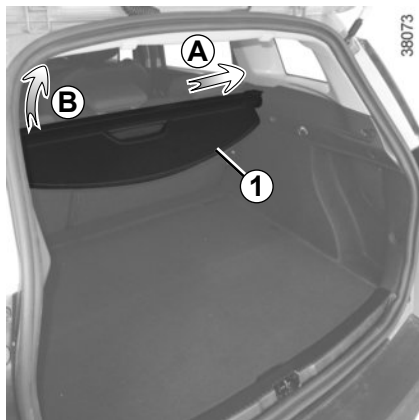

### Verwijderen van de bagageafdekplaat

Duw met behulp van de handgreep 2, de bagage-afdekplaat naar rechts (beweging A) en til de linkerkant (beweging B) van het oprolmechanisme op.

Bij het inbouwen van de bagage-afdekplaat, plaats u hem eerst aan de rechterkant en duw u hem daarna naar rechts (beweging A) en laat u de linkerkant van het oprolmechanisme in zijn houder zakken.



### Opbergen van de bagage-afdekking 1

Til de losse bodemplaat op (raadpleeg de paragraaf "indeling bagageruimte" in hoofdstuk 3).

Berg de bagage-afdekking op door eerst een kant en daarna de andere kant erin te plaatsen;

Plaats de losse bodemplaat terug.



Leg geen zware of harde voorwerpen op de bagage-afdekking. Bij plotseling remmen of in geval van een ongeluk kunnen rondslingerende spullen de inzittenden in gevaar brengen.

## INDELING BAGAGERUIMTE

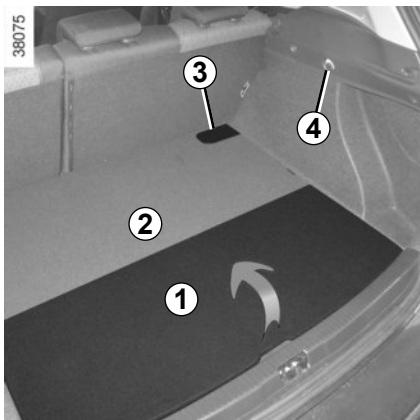

### Losse bodemplaat

Als de auto hiermee uitgerust is, wordt het laden gemakkelijker.

**NB:** open de klep **3** om bij de ISOFIX ring en/of bij de ring van het net op de bodem van de bagageruimte te komen.

Toegelaten belasting op de losse bodemplaat: 100 kg gelijkmatig verdeeld.



### Plaatsing van de losse bodemplaat

- Klap het deel **1** op het deel **2**;
- til het geheel op en plaats het tegen de rugleuning van de achterbank;
- druk tegen de grendel **5** om de losse bodemplaat te vergrendelen.

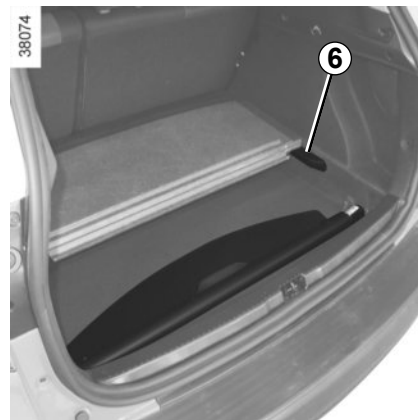

### Klap de losse bodemplaat neer.

- Klap het deel **1** op het deel **2**;
- verwijder het geheel.

### Aanbrengen van de losse bodemplaat

plaats het in de achterklep, geleid door de rails **6**.

### Tassenhaak **4**

Maximum gewicht per haak: 5 kg.

## VERVOER VAN BAGAGE

Let er bij het vervoer op dat de voorwerpen met hun langste zijde steunen tegen ofwel:

- De rugleuning van de achterbank bij de normale ladingen (**A**).
- De rugleuningen van de voorstoelen met de rugleuningen van de achterstoelen neergeklapt als u grote voorwerpen moet vervoeren (geval **B**).



Als u voorwerpen op de neergeklapte rugleuning wilt plaatsen, moet u eerst de hoofdsteunen verwijderen voordat u de rugleuning neerklapt, zodat de rugleuning zo dicht mogelijk tegen het zitkussen kan kantelen.

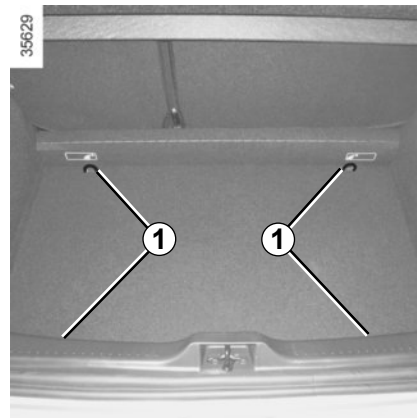

De zwaarste voorwerpen plaatst u zo laag mogelijk op de laadvloer. Zet de lading indien mogelijk vast aan de bevestigingspunten **1** (indien aanwezig) op de vloer van de laadruimte. De lading moet zo geplaatst zijn dat niets naar voren op de passagiers geslingerd kan worden als de bestuurder plotseling moet remmen. Maak de autogordels van de zitplaatsen achter vast, ook als deze niet bezet zijn.

## VERVOER VAN VOORWERPEN: trekhaak

**Kogeldruk, maximaal toegelaten massa's van geremde en ongeremde aanhangwagens:** raadpleeg hoofdstuk 6, paragraaf "Massa's".

### Keuze en monteren van een trekhaak

Maximale massa van de trekhaak:

- 18 kg (uitvoering met 5 zitplaatsen en Soci t -uitvoering)
- 21 kg (Break-uitvoering).

Raadpleeg het montagevoorschrift van de uitrusting voor de montage en de voorwaarden voor het gebruik.

Het is raadzaam deze voorschriften bij uw instructieboekje te bewaren.

24981

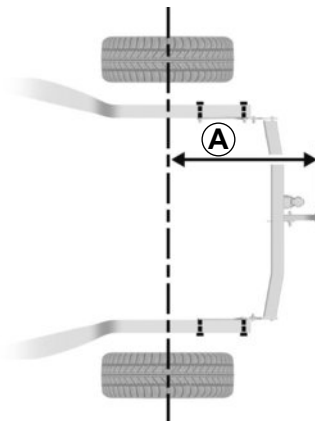

**A = maximaal 747 mm** (voor vijfdeurs en Soci t -uitvoeringen).

**A = maximaal 951** (breakuitvoering).

24982



Indien de trekhaakkogel de nummerplaat of de mistlamp achteraan aan het zicht onttrekt, moet u hem afnemen wanneer u geen voertuig trekt.

Houd u in elk geval aan de landelijke wetgeving.

## VERVOER VAN VOORWERPEN: Scheidingsnet (1/2)

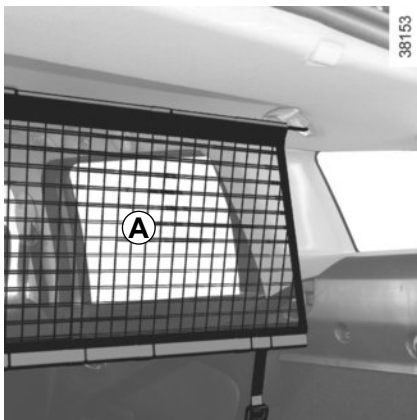

### Scheidingsnet A

Bij de auto's die hiermee uitgerust zijn, is het nuttig om het scheidingsnet te gebruiken bij het vervoer van dieren of bagage, om deze af te scheiden van de passagiers.

Het net kan op twee manieren geplaatst worden:

- achter de voorstoelen;
- achter de achterbank.



Het bagagescheidingsnet kan een massa van maximaal 10 kg tegenhouden.

Risico van verwonding.

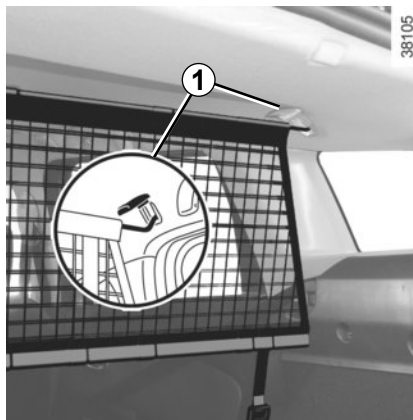

### Aanbrengen van het scheidingsnet achter de voorstoelen

Aan beide kanten in de auto:

- til het afdekplaatje 1 omhoog om bij de bovenste bevestigingsring van het net te komen;
- bevestig de haak van de band van het net aan de ring;



Installeer het bagagescheidingsnet net op deze plaats als er iemand op een achterstoel zit

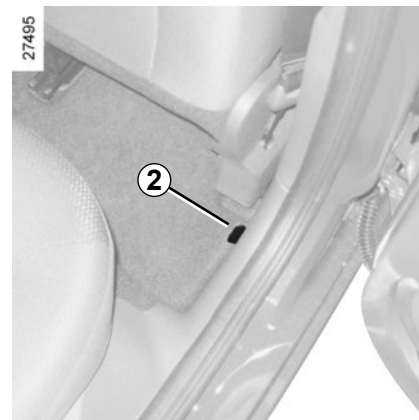

- om bij de onderste bevestiging van het net 2 te komen bij het eerste gebruik, raadpleegt u de merkdealer;
- als u bij de onderste bevestiging bent gekomen, bevestigt u de haak van de band van het net aan de ring 2;
- stel de band van het net zo af, dat het goed strak staat.

## VERVOER VAN VOORWERPEN: Scheidingsnet (2/2)

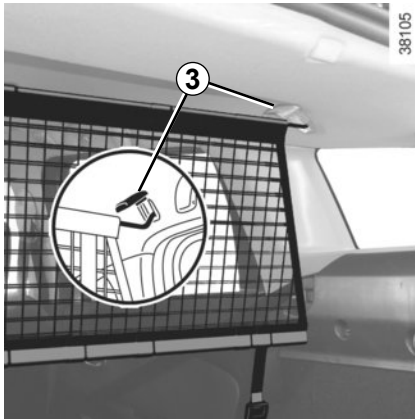

### Het plaatsen van het scheidingsnet achter de achterbank

Aan beide kanten in de auto:

- til het afdekplaatje **3** omhoog om bij de bovenste bevestigingsring van het net te komen;
- bevestig de haak van de band van het net aan de ring;

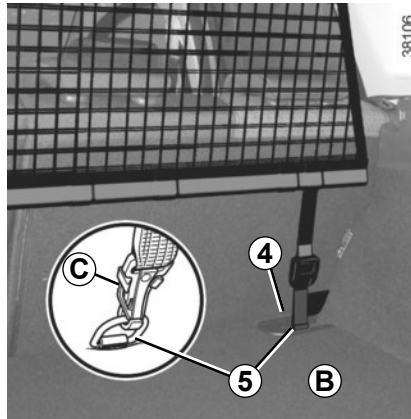

- in de bagageruimte, bevestigt u **verplicht** de haak van de band van de onderste bevestiging van het net aan de bevestigingshaak **5** gemerkt met het merkteken **7** (wanneer de auto uitgerust is met een losse bodemplaat **B**, opent u de klep **4** om toegang te krijgen tot de bevestigingshaak **5**);
- stel de band **C** van het net zo af, dat het goed strak staat.

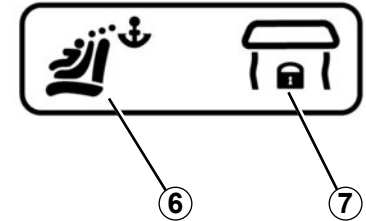

### Merkteken

Een merkteken op de bodemplaat van de bagageruimte geeft de plaats aan van de ringen van het ISOFIX zijte **6** en van het scheidingsnet **7**.

Een merkteken op de losse bodemplaat geeft de plaats aan van de kleppen voor de doorvoer van de riem van het ISOFIX zijte **6** en van het scheidingsnet **7**.



Het bagagescheidingsnet mag niet gebruikt worden voor het tegenhouden of bevestigen van voorwerpen.

Risico van verwonding.

36167

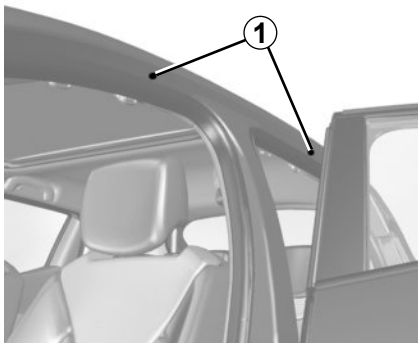

## Bevestigingspunten vrijmaken

Open de portieren om bij de inzetstukken voor de bevestiging **1** te kunnen komen.



Als de originele dakdragers, die goedgekeurd zijn door onze technische dienst, geleverd worden met bouten, gebruik dan uitsluitend deze voor het bevestigen van de dakdragers op de auto.

## Voorzorgsmaatregelen voor het gebruik

### Gebruik van de achterklep

Controleer voor het gebruik van de achterklep, de voorwerpen en/of accessoires (fietsendrager, dakkoffer, enz.) op de dakdragers: deze moeten op de juiste wijze zijn bevestigd en goed vastzitten en mogen de beweging van de achterklep niet hinderen.

Raadpleeg een merkdealer voor het kiezen van de uitrusting die aangepast is aan uw auto.

Montage moet gebeuren volgens de montagevoorschriften van de fabrikant.

Het is raadzaam deze voorschriften bij uw instructieboekje te bewaren.

**Maximale dakbelasting:** 80 kg (inclusief dragende delen).



35641

## Spoiler A



Het bevestigen van een drager (fietsdrager, bagagekoffer, enz.) die rust op de spoiler is verboden. Om een drager te installeren op uw auto, neemt u contact op met een merkdealer.



## MULTIMEDIA-UITRUSTING

De aanwezigheid en de plaats van deze uitrustingen zijn afhankelijk van de auto.

- 1 Multimedia-aanraakscherm;
- 2 Multimedia-aansluitingen;
- 3 Bediening bij het stuurwiel;
- 4 Spraakcommando;
- 5 Microfoon.

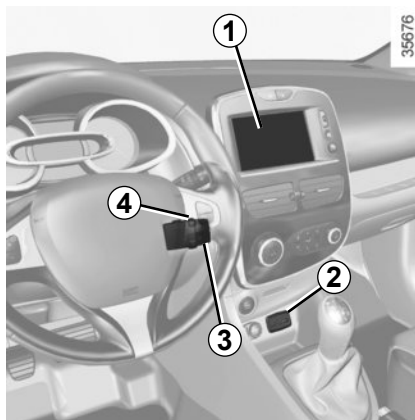

Raadpleeg voor de werking van dit systeem de gebruiksaanwijzing.



### Gebruik van de telefoon

Houd u altijd aan de wettelijke voorschriften met betrekking tot het gebruik van dit apparaat.



# Hoofdstuk 4: Onderhoud

Motorkap .....	4.2
Oliepeil van de motor: algemeen .....	4.4
Oliepeil van de motor: (bij)vullen .....	4.6
Motorolie verversen .....	4.8
Peilen: .....	4.9
koelvloeistof .....	4.9
remvloeistof .....	4.10
ruitensproeierreservoir .....	4.11
Filters .....	4.11
Uw bandenspanning .....	4.12
Accu .....	4.14
Onderhoud van de carrosserie .....	4.15
Onderhoud van de bekleding .....	4.18

## MOTORKAP (1/2)

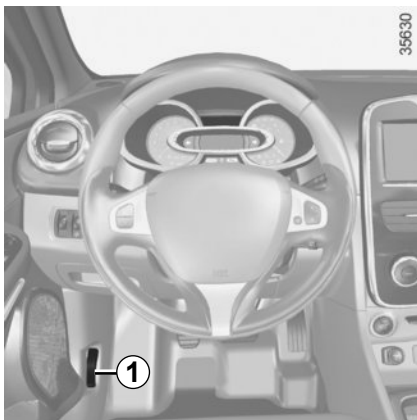

Trek aan de handgreep **1** om hem te openen.



### Veiligheidshaak van de motorkap

Om deze te openen duwt u het lipje **2**, naar links en tegelijkertijd tilt u de motorkap op.

### Motorkap openen

Zet de motorkap met de hand omhoog, deze wordt ondersteund met behulp van een gasveer.



Voordat u in de motorruimte werkzaamheden kunt uitvoeren, moet u absoluut het contact uitzetten (zie "De motor starten en stoppen" in hoofdstuk 2).



Druk niet op de motorkap: risico van ongewenst sluiten van de motorkap.



Let op bij werkzaamheden dicht bij de motor, deze kan nog warm zijn. Bovendien kan de ventilatormotor onverwacht gaan draaien. Het waarschu-

wingslampje  in de motorruimte herinnert u hieraan.

**Verwondingsgevaar**



Controleer bij werkzaamheden onder de motorkap of de schakelaar van de ruitenwisser in de stand uit staat.

**Verwondingsgevaar**

## MOTORKAP (2/2)

### Sluiten van de motorkap

Controleer of er geen gereedschap of andere voorwerpen in de motorruimte zijn achtergebleven.

Om de motorkap te sluiten, pakt u het midden van de motorkap en laat u deze van 30 cm hoogte dichtvallen. Deze wordt door het gewicht ervan vergrendeld.



Controleer de vergrendeling van de kap.  
Controleer of niets de vergrendeling belemmert (steentje, doek, enz.).



Controleer na werkzaamheden in de motorruimte of er niets is vergeten (lappen, gereedschap, enz.).  
Deze kunnen de motor beschadigen of brand veroorzaken.



Bij een botsing, zelfs een lichte, tegen de grille of de motorkap moet u zo snel mogelijk het vergrendelingssysteem van de motorkap laten controleren door een merkdealer.

## OLIEPEIL VAN DE MOTOR: algemeen (1/2)

Iedere motor verbruikt wat olie voor het smeren en koelen van de bewegende delen in de motor. Het is daarom normaal dat u tussen twee onderhoudsbeurten olie moet bijvullen.

Indien u na de inrijperiode echter meer dan 0,5 liter olie per 1000 km moet bijvullen, dient u dit aan een merkdealer te melden.

**Controleer het oliepeil regelmatig en in ieder geval voor elke grote reis: vul indien nodig tijdig olie bij om ernstige schade aan de motor te voorkomen.**



Voordat u werkzaamheden kunt uitvoeren in de motorruimte, moet u het contact uitzetten (zie "DE MOTOR INRIJDEN, STARTEN EN STOPPEN" in hoofdstuk 2).



### Motorolie bijvullen

Gebruik een trechter of bescherm het gedeelte rond te vulopening om te voorkomen dat er motorolie op een warm gedeelte van de motorruimte of een gevoelig onderdeel (d.z.w. elektrische onderdelen) terecht komt.

**Risico van brand.**

## OLIEPEIL VAN DE MOTOR: algemeen (2/2)

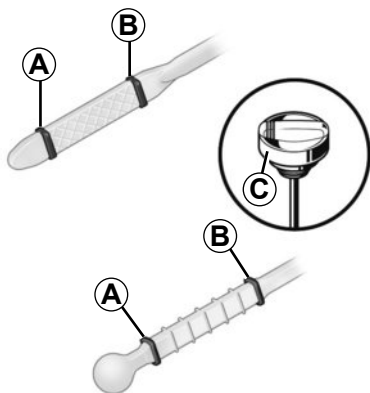

### Aflezen van het oliepeil

De auto moet horizontaal staan en de motor mag geruime tijd niet hebben gedraaid.

**Voor het exacte oliepeil en het controleren of het maximumpeil niet overschreden is (risico op schade aan motor), moet u de peilstaaf gebruiken.** Raadpleeg de volgende pagina's.

Het display van het instrumentenpaneel waarschuwt uitsluitend als het oliepeil minimaal is.

- haal de peilstaaf eruit en veeg hem af met een droge en niet pluizende doek;
- steek de peilstaaf weer zo diep mogelijk in zijn houder, (als de motor een "peildop" **C** heeft, draait u deze geheel vast);
- haal de peilstaaf weer uit de motor;
- lees het peil af: dit mag nooit lager zijn dan het "minimumpeil" **A** en nooit hoger dan het "maximumpeil" **B**.

Als u het peil heeft gelezen, moet u de peilstaaf terugplaatsen tegen de aanslag of de peildop geheel vastdraaien.



### Overschrijding van het maximumpeil van de motorolie

Het maximumpeil **B** mag nooit worden overschreden: hierdoor bestaat het gevaar dat de motor en katalysator beschadigd worden.

Als het peil boven het maximum is, **start de motor dan niet** en roep de hulp in van een merkdealer.

## OLIEPEIL VAN DE MOTOR: (bij)vullen (1/3)



### (Bij)vullen

De auto moet horizontaal staan en de motor moet koud zijn (bijvoorbeeld voordat u 's morgens wegrijdt).



Voordat u in de motorruimte werkzaamheden kunt uitvoeren, moet u absoluut het contact uitzetten (zie "De motor starten en stoppen" in hoofdstuk 2).

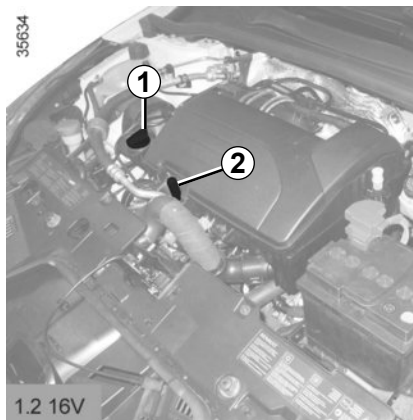

- Draai de dop **1** los;
- vul bij. Het verschil tussen het hoogste en het laagste peil op de peilstaaf **2** is (afhankelijk van de motor) ongeveer 1,5 tot 2 liter;
- wacht 10 minuten om de olie naar beneden te laten zakken in de motor;
- controleer het peil met de peilstaaf **2** zoals hiervoor is beschreven.

Als u klaar bent, moet u de peilstaaf tegen de aanslag terugplaatsen of de dop geheel vastdraaien.

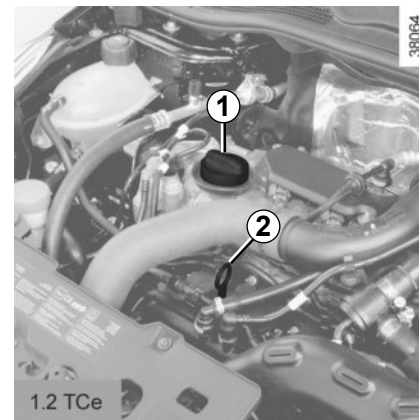

Vul nooit bij tot boven het **maximumpeil** en vergeet niet de dop **1** en de peilstaaf **2** weer terug te plaatsen.



## OLIEPEIL VAN DE MOTOR: (bij)vullen (2/3)

35632



Als het peil abnormaal of herhaaldelijk daalt, moet u een merkdealer raadplegen



Controleer bij werkzaamheden onder de motorkap of de schakelaar van de ruitenwisser in de stand uit staat.

**Verwondingsgevaar**



Let op bij werkzaamheden dicht bij de motor, deze kan nog warm zijn. Bovendien kan de ventilatormotor onverwacht gaan draaien. Het waarschu-

wingslampje  in de motorruimte herinnert u hieraan.

**Verwondingsgevaar**



**Bijvullen:** let op dat er geen olie wordt gemorst op onderdelen van de motor of de uitlaat. Hierdoor kan brand ontstaan.

Ook moet de vuldop goed zijn vastgezet om te voorkomen dat hij losrilt waardoor er olie uit de motor kan spatten met hetzelfde brandgevaar als deze olie op hete delen van de motor of de uitlaat terecht komt.



### Motorolie bijvullen

Gebruik een trechter of bescherm het gedeelte rond te vulopening om te voorkomen dat er motorolie op een warm gedeelte van de motorruimte of een gevoelig onderdeel (d.z.w. elektrische onderdelen) terecht komt.

**Risico van brand.**

# OLIEPEIL VAN DE MOTOR: (bij)vullen (3/3)/ OLIE VERVERSEN

## Olie verversen

**Interval:** raadpleeg het onderhoudsdocument van uw auto.

### Inhoud bij verversen

Raadpleeg het onderhoudsdocument van uw auto of neem contact op met een merkdealer. Controleer het motoroliepeil altijd met behulp van de peilstaaf zoals hiervoor is uitgelegd (het mag nooit lager dan het minimumpeil of hoger dan het maximumpeil van de peilstaaf zijn).

### Soort motorolie

Raadpleeg het onderhoudsdocument van uw auto.



**Olie aftappen:** let op bij het aftappen van hete olie dat u zich er niet aan brandt.



### Overschrijding van het maximumpeil van de motorolie

Het maximumpeil mag nooit worden overschreden: hierdoor bestaat het gevaar dat de motor en katalysator beschadigd worden.

Als het peil boven het maximum is, **start de motor dan niet** en roep de hulp in van een merkdealer.



Laat de motor nooit in een afgesloten ruimte draaien: uitlaatgassen zijn giftig.

## PEILEN (1/3)

35636

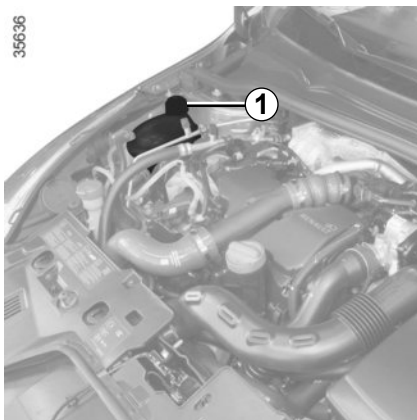

### Koelvloeistof

Bij stilstaande motor en op horizontale ondergrond, moet het peil **bij koude motor** liggen tussen de merktekens "MINI" en "MAXI" aangegeven op het koelvloeistofreservoir **1**.

Vul **bij koude motor** bij, voordat het peil beneden het "MINI"-merkteken is gedaald.

### Regelmatige controle van het peil

**Controleer regelmatig het peil van de koelvloeistof** (de motor kan ernstig beschadigen door een gebrek aan koelvloeistof).

Vul uitsluitend bij met door onze technische dienst goedgekeurde producten die zorgen voor:

- een bescherming tegen bevriezen;
- een bescherming tegen corrosie van het koelcircuit.



Voordat u in de motorruimte werkzaamheden kunt uitvoeren, moet u absoluut het contact uitzetten (zie "De motor starten en stoppen" in hoofdstuk 2).

### Interval voor het vervangen

Raadpleeg het onderhoudsdocument van uw auto.



Controleer bij werkzaamheden onder de motorkap of de schakelaar van de ruitenwischer in de stand uit staat.

#### Verwondingsgevaar

Als het peil abnormaal of herhaaldelijk daalt, moet u een merkdealer raadplegen



Zolang de motor warm is, mogen er geen werkzaamheden aan de motor en het koelsysteem worden uitgevoerd.

#### Risico van brandwonden.

## PEILEN (2/3)



### Remvloeistof

Controle van het peil moet bij stilstaande motor en op horizontale ondergrond plaatsvinden.

Controleer regelmatig het peil van de remvloeistof en zeker als u bij het remmen een verschil, hoe gering ook, opmerkt.

### Peil 2

Het is normaal dat het remvloeistofpeil daalt met het slijten van de remblokken, maar het mag nooit beneden het "MINI"-merkteken komen.

Als u zelf de slijtage van de remblokken en schijven wilt controleren, vraag dan bij uw dealer naar de brochure met de controlemethode of raadpleeg de website van de fabrikant.

### Vullen

Na werkzaamheden aan het hydraulische circuit moet de remvloeistof worden vervangen door een deskundige.

Gebruik hiervoor uitsluitend door onze technische dienst goedgekeurde remvloeistof uit een verzegelde verpakking.

### Interval voor het vervangen

Raadpleeg het onderhoudsdocument van uw auto.

Als het peil abnormaal of herhaaldelijk daalt, moet u een merkdealer raadplegen



Let op bij werkzaamheden dicht bij de motor, deze kan nog warm zijn. Bovendien kan de ventilatormotor onverwacht gaan draaien. Het waarschu-

wingslampje  in de motorruimte herinnert u hieraan.

**Verwondingsgevaar**

## PEILEN (3/3)/FILTERS

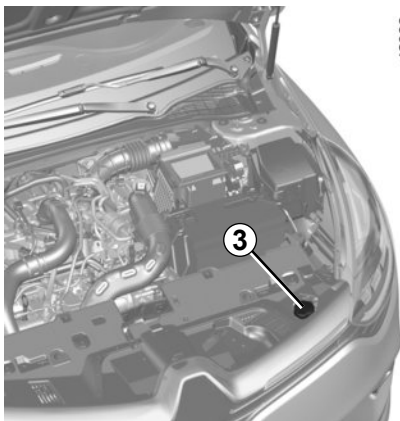

### Voorruitproeierreservoir

#### Vullen

Stilstaande motor, open de dop 3. Vul bij tot u de vloeistof ziet en plaats de dop terug.

#### Vloeistof

Product voor ruitensproeiers ('s winters met speciale antivries).

## Filters

Het vervangen van de filters (luchtfilter, interieurfilter, brandstoffilter) maakt deel uit van het onderhoudsprogramma van uw auto.

**Interval voor het vervangen van de filters:** raadpleeg het onderhoudsdocument van uw auto.



Voordat u in de motorruimte werkzaamheden kunt uitvoeren, moet u absoluut het contact uitzetten (zie "De motor starten en stoppen" in hoofdstuk 2).



Controleer bij werkzaamheden onder de motorkap of de schakelaar van de ruitensproeier in de stand uit staat.

#### Verwondingsgevaar



Let op bij werkzaamheden dicht bij de motor, deze kan nog warm zijn. Bovendien kan de ventilatormotor onverwacht gaan draaien. Het waarschu-

wingslampje  in de motorruimte herinnert u hieraan.

#### Verwondingsgevaar

## BANDENSPIJNINGEN (1/2)

36599



### Sticker A

Open het bestuurdersportier om het te lezen.

De bandenspanning dient bij koude banden te worden gecontroleerd.

Indien u de bandenspanning niet bij **koude** banden kunt controleren, moet u de opgegeven waarden met **0,2 tot 0,3 bar (3 PSI)** verhogen. **Verlaag nooit de spanning van een warme band.**

### Auto met waarschuwing bij verlies van bandenspanning

Bij te lage bandenspanning (lekke band, lage spanning, enz.) gaat het controlelampje



op het instrumentenpaneel branden. Raadpleeg "Waarschuwing bij verlies van bandenspanning" in hoofdstuk 2.

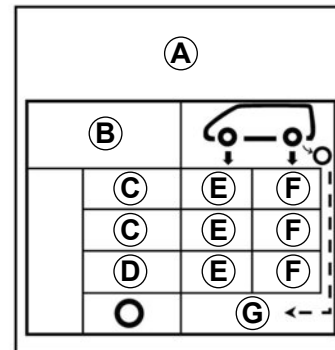

**B:** bandenmaat van uw auto.

**C:** voorziene rijnsnelheid.

**D :** aanbevolen bandenspanning voor een optimaal brandstofverbruik.

**NB:** het rijcomfort kan hierdoor minder zijn.

**E:** bandenspanning voor.

**F:** bandenspanning achter.

**G:** bandenspanning van het reservewiel.

## BANDENSPIJNINGEN (2/2)



**Bijzonderheid vol belaste auto** (maximaal toegelaten totale massa) **en met een aanhangwagen:** er geldt een maximale snelheid van **100 km/uur** en de bandenspanning moet worden verhoogd met **0,2 bar**.

Raadpleeg de paragraaf "Massa's" in hoofdstuk 6.

**Kans op klapband.**

**Veiligheid van de banden en monteren van sneeuwkettingen:** Raadpleeg de paragraaf "Banden" in hoofdstuk 5 voor het onderhoud en de mogelijkheid voor het gebruik van sneeuwkettingen (afhankelijk van de uitvoering).



Voor uw veiligheid en voor de naleving van de geldende wetgeving.

Als de banden moeten worden vervangen, dan mag dit alleen gebeuren met even grote banden van hetzelfde merk, hetzelfde type en dezelfde structuur op eenzelfde profiel.

**Deze moeten: ten minste hetzelfde laadvermogen en dezelfde maximumsnelheid als de oorspronkelijke banden hebben, ofwel voldoen aan de door de merkdealer gestelde eisen.**

Indien u deze instructies niet respecteert, kunt u uw veiligheid in gevaar brengen en is uw auto mogelijk niet conform de voorschriften.

**Risico op verlies van de controle over de auto.**

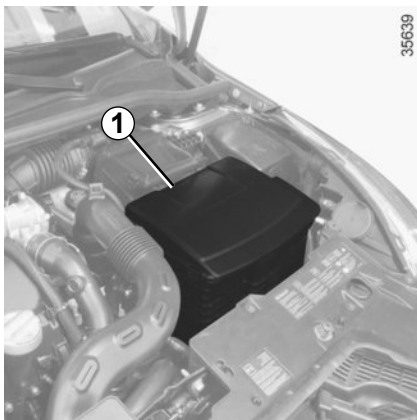

De accu **1** is onderhoudsvrij. **U mag de accu niet openen of er vloeistof aan toevoegen.**



De accu bevat zwavelzuur. Vermijd daarom contact met de ogen, de huid of kleding. Bij onverhoopt contact spoelen met veel water. Indien nodig een arts raadplegen.

Houd open vuur, gloeiende voorwerpen en vonken verwijderd van de accu: explosiegevaar.

## Vervangen van de accu

Omdat dit een ingewikkelde ingreep is, adviseren wij dit over te laten aan een merkdealer.



Voordat u in de motorruimte werkzaamheden kunt uitvoeren, moet u absoluut het contact uitzetten (zie "De motor starten en stoppen" in hoofdstuk 2).



Let op bij werkzaamheden dicht bij de motor, deze kan nog warm zijn. Bovendien kan de ventilatormotor onverwacht gaan draaien. Het waarschuwingslampje  in de motorruimte herinnert u hieraan.

**Verwondingsgevaar**

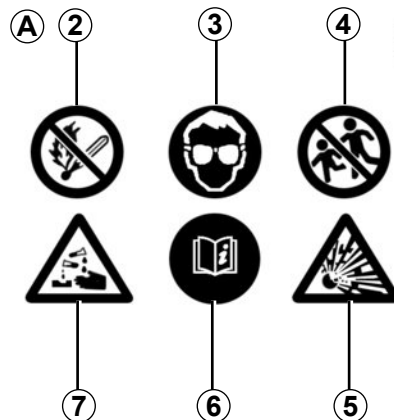

### Sticker A

Houd u aan de indicaties op de accu:

- 2 open vuur en roken verboden;
- 3 oogbescherming verplicht;
- 4 op afstand van kinderen houden;
- 5 explosieve stoffen;
- 6 raadpleeg het instructieboekje;
- 7 corrosieve stoffen.



Omdat de accu van een **speciaal type** is, moet u deze vervangen door een gelijkwaardige accu. Raadpleeg een merkdealer.



## ONDERHOUD VAN DE CARROSSERIE (1/3)

Een goed onderhouden auto gaat langer mee. Daarom wordt aangeraden de buitenkant van de auto regelmatig te onderhouden.

Uw auto is op doelmatige wijze tegen roestvorming beschermd. Toch staat hij bloot aan de invloed van verschillende parameters.

### Agressieve stoffen in de lucht

- luchtverontreiniging in steden en in industriegebieden,
- zilte lucht langs de kust, vooral bij warm weer,
- wisselende klimaatinvloeden en veranderingen in de vochtigheidsgraad (wegen-zout in de winter, water waarmee de weg wordt schoongespoeld enz.).

### Kleine beschadigingen in het dagelijks gebruik

#### Schurende stoffen

Stof in de lucht, zand, modder, opspattende steentjes, enz.

Er zijn een aantal maatregelen nodig om de hierboven genoemde gevaren te bestrijden.

### Wat u moet doen

Was uw auto regelmatig, **met de motor uit**, met door onze technische diensten geselecteerde shampoos (nooit met schuurmiddelen). Spuit vooraf rijkelijk met een waterstraal het volgende af:

- de aanslag door luchtverontreiniging, bloeiende bomen (linden bijvoorbeeld);
- modder uit de wielkuipen en onder de bodemplaat die anders lange tijd het vocht kunnen vasthouden;
- **de uitwerpselen van vogels**, die een chemische reactie met de lak veroorzaken waardoor deze **snel kan ontkleuren en zelfs kan loslaten**;  
Deze vlekken **moet** u direct wegwassen, want zij kunnen later niet meer door poetsen worden verwijderd;
- zout, dat vooral in de wielkuipen en onder de bodemplaat achterblijft na te hebben gereden op wegen waar gestrooid is.

Ontdoe de auto regelmatig van plantenresten (hars, bladeren enz.).

Houd rekening met lokale voorschriften inzake het wassen van een auto (bv. niet op de openbare weg).

Houd bij het rijden op pas geasfalteerde wegen afstand van de andere auto's om beschadiging van lak en ruiten door opspattend grind te voorkomen.

Kleine beschadigingen van de lak moet u snel herstellen of laten herstellen zodat roest ook daar geen kans krijgt.

Laat uw merkdealer regelmatig de carrosserie inspecteren als de auto een plaatwerkgarantie heeft. Raadpleeg het onderhoudsdocument.

Bewegende delen of mechanische organen moeten na reiniging altijd met een door onze technische dienst goedgekeurd product opnieuw worden beschermd.

Bij de merkdealer vindt u een uitgebreid gamma speciale onderhoudsproducten.

## ONDERHOUD VAN DE CARROSSERIE (2/3)

### Wat u niet moet doen

De auto wassen in felle zon of als het vriest.

Vuil of insectenresten wegkrabben, zonder ze eerst met water los te weken.

De auto verwaarlozen zodat vuil zich kan ophopen.

Kleine beschadigingen niet (laten) bijwerken.

Vlekken of aanslag verwijderen met oplosmiddelen die niet door onze technische diensten zijn geselecteerd. De lak kan hierdoor worden aangetast.

Vaak door sneeuw en modder rijden zonder de auto te wassen, met name de wielkappen en de bodemplaat.



Ontvetten of reinigen met behulp van een hogedrukreiniger of sproei-producten die niet door onze technische dienst zijn goedgekeurd.

- mechanische delen (bijv. de motorruimte);
- onderkant carrosserie;
- scharnierende delen (bijv. aan de portieren);
- gelakte plastic delen aan de buitenkant (bijv. bumpers).

Hierdoor kunnen oxidatie of storingen ontstaan.

## ONDERHOUD VAN DE CARROSSERIE (3/3)

### Bijzonderheid van auto's met matte lak

Voor dit type lak moeten bepaalde voorzorgsmaatregelen worden genomen.

#### Wat u moet doen

De auto overvloedig met de hand met water wassen en daarbij een zachte doek, spons, enz. gebruiken.

#### Wat u niet moet doen

Producten op basis van was gebruiken (opwrijven).

Te hard wrijven.

De auto wassen in een wasstraat.

Stickers op de lak plakken (risico op achterblijvende resten).



De auto reinigen met een hogedrukreiniger.

### Rijden door een wasstraat

Zet de schakelaar van de ruitenwissers in de stand Uit (raadpleeg hiervoor de paragraaf "ruitensproeier voor" in hoofdstuk 1). Controleer de bevestiging van de uitrusting aan de buitenkant, extra lampen, spiegels en zet de ruitenwischerbladen vast met tape.

Verwijder de spriet van de radioantenne indien uw auto hiermee is uitgerust.

Denk eraan na het wassen het tape te verwijderen en de antenne terug te plaatsen.

### Reinigen van de koplampen, de opname-elementen, de camera's enz.

Veeg deze schoon met een zachte doek of poetskatoen. Als dit onvoldoende is, bevochtig deze dan met wat zeepsop en veeg deze af met een zachte doek of poetskatoen.

Veeg de ruit tenslotte voorzichtig af met een droge zachte doek.

**Gebruik geen reinigingsmiddelen met alcohol of gereedschap zoals een ijskrabber.**

## ONDERHOUD VAN DE BINNENBEKLEDING (1/2)

Een goed onderhouden auto gaat langer mee. Daarom wordt aangeraden de binnenkant van de auto regelmatig te onderhouden.

Een vlek moet altijd snel behandeld worden.

Reinig de bekleding (ongeacht het soort vlek) met koud of **lauwwarm zeepsop op basis van natuurlijke zeep**.

**Gebruik geen detergents (afwasmiddel, producten in poedervorm, producten op alcoholbasis enz.).**

Gebruik een zachte doek.

Spoel en absorbeer het overschot.

### Ruiten van instrumenten

(bv. van het dashboard, het klokje, de buinthermometer, het radiopaneel ...)

Veeg deze schoon met een zachte doek of poetskatoen.

Als dat onvoldoende is, gebruik dan een in zeepsop gedrenkte doek (of poetskatoen) en veeg de ruit voorzichtig na met een andere vochtige doek of poetskatoen.

Veeg de ruit tenslotte **voorzichtig** af met een droge zachte doek.

**Gebruik geen producten met alcohol en/of spuit vloeistoffen in dit gebied.**

### Autogordels

Deze moeten goed schoon worden gehouden.

Gebruik producten die door de merkdealer worden geleverd of lauw zeepsop en een spons; veeg de gordels met een doek droog.

**Gebruik geen wasmiddelen of kleurstoffen omdat deze de gordels kunnen aantasten.**

### Textiel (stoelen, deurbekleding ...)

Stofzuig het textiel **regelmatig**.

#### Vloeistofvlekken

Gebruik zeepsop.

Absorbeer de vlek of duw er lichtjes op (nooit wrijven) met een zachte doek. Spoel daarna het restant af en absorbeer dit.

#### Vlekken van vaste of halfvaste substanties

Verwijder restanten van vaste of halfvaste substanties **onmiddellijk** met behulp van een spatel (ga daarbij vanaf de randen naar het midden van de vlek om te voorkomen dat deze wordt uitgesmeerd).

Reinig zoals aangegeven voor vloeistofvlekken.

#### Snoep en kauwgom verwijderen

Leg een ijsblokje op de vlek om deze te laten uitharden en ga daarna te werk zoals aangegeven voor vaste vlekken.

Raadpleeg de merkdealer voor advies over het onderhoud van het interieur en/of bij een onbevredigend resultaat.

## ONDERHOUD VAN DE BINNENBEKLEDING (2/2)

### Verwijderen/terugplaatsen van oorspronkelijk in de auto aangebrachte afneembare uitrusting

Als u afneembare uitrusting moet verwijderen om het interieur schoon te maken (bijvoorbeeld matten), moet u altijd zorgen dat u ze correct en aan de goede kant terugplaatst (de bestuursmat moet aan de kant van de bestuurder worden teruggeplaatst) en vastzet met de elementen die bij de uitrusting zijn geleverd (de bestuurdersmat bijvoorbeeld, moet altijd worden vastgezet met behulp van de voorgeïnstalleerde bevestigingselementen).

Controleer altijd, terwijl de auto nog stilstaat, of niets de besturing hindert (obstakel onder de pedalen, een hak die achter de mat blijft hangen, enzovoort).

### Wat u niet moet doen

Plaats geen voorwerpen zoals deodorant, parfum, enz. bij de ventilatieroosters; deze kunnen de bekleding van het dashboard aantasten.



Gebruik van een hogedrukreiniger of sproeiproducten in het interieur van de auto:

als geen bijzondere voorzorgsmaatregelen worden genomen, bestaat het gevaar dat elektrische en elektronische componenten in de auto defect raken.



# Hoofdstuk 5: Praktische tips

Lekke band, reservewiel . . . . .	5.2
Pompset voor de banden . . . . .	5.6
De gereedschappen . . . . .	5.9
Sierdop – wiel . . . . .	5.10
Verwisselen van een wiel . . . . .	5.11
Banden (veiligheid, wielen, wintergebruik) . . . . .	5.13
Koplampen (vervangen van een lamp) . . . . .	5.16
Achterlichten en markeringslichten (lampen vervangen) . . . . .	5.19
Zijknipperlichten (vervangen van een lamp) . . . . .	5.24
Binnenverlichting (vervangen van een lamp) . . . . .	5.25
Zekeringen . . . . .	5.27
RENAULT card: batterij . . . . .	5.32
Accu . . . . .	5.34
Radio inbouwen . . . . .	5.36
Toebehoren . . . . .	5.37
Ruitenwisser (vervangen van een ruitenwisserblad) . . . . .	5.38
Aanhanger . . . . .	5.40
Storingen . . . . .	5.42

## LEKKE BAND, RESERVEWIEL (1/4)

### In geval van een lekke band

Afhankelijk van de auto, beschikt u over een oppompset voor de banden of een reserve wiel (raadpleeg de volgende bladzijdes).

### Auto met waarschuwing bij verlies van bandenspanning

Bij te lage bandenspanning (lekke band, lage spanning, enz.) gaat het controlelampje



op het instrumentenpaneel branden. Raadpleeg "Waarschuwing bij verlies van bandenspanning" in hoofdstuk 2.



Als u de auto stiltet in de berm van de weg, moet u de andere weggebruikers waarschuwen door middel van de gevarendriehoek of op een andere wijze, volgens de regels van het land waar u bent.



Laat het reservewiel regelmatig door uw dealer controleren. Na verloop van tijd kan het door veroudering onbruikbaar worden.

#### **Auto met een reservewiel dat afwijkt van de andere vier wielen:**

- Monteer nooit meer dan één reservewiel op een auto.
- Doordat het reservewiel een kleinere diameter heeft dan het oorspronkelijke wiel, is de bodemhoogte van de auto kleiner geworden.
- Vervang zo snel mogelijk het reservewiel door een wiel dat identiek is aan het originele wiel.
- Bij tijdelijke gebruik van dit reservewiel, mag de rijnsnelheid niet hoger zijn dan de snelheid die op de sticker op het wiel aangegeven staat.
- De montage van dit wiel kan het rijgedrag van uw auto veranderen. Voorkom snel optrekken en krachtig remmen en verminder uw snelheid in bochten.
- Als u sneeuwkettingen moet gebruiken, monteer dan het reservewiel op de achteras en controleer de bandenspanning.



## LEKKE BAND, RESERVEWIEL (2/4)

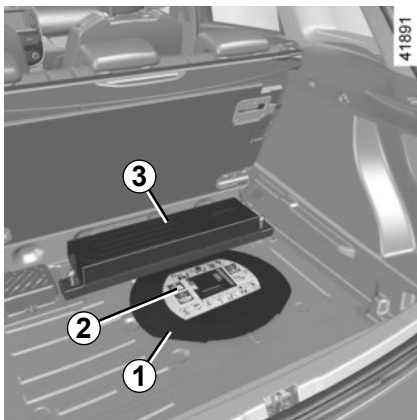

### Reservewiel

- Open de achterklep;
- til de mat op;
- til het deksel **1** op en verwijder het;
- verwijder de gereedschapset door deze aan de handgrepen op te tillen;

De sticker **2** herinnert u aan de werking van de lier van het reservewiel.



Raak de uitlaat niet aan, risico van brandwonden.

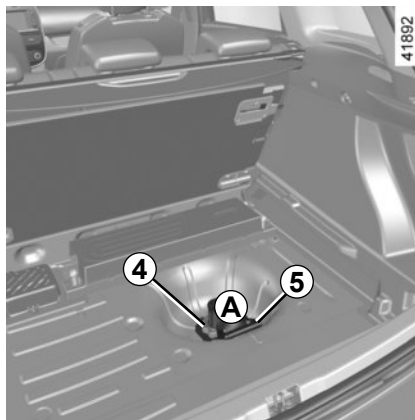

- draai de moer **4** linksom los tot deze **helemaal** omhoog is gekomen, plaats daarna uw handpalm op het gedeelte **A** van de handgreep **5** en duw dit naar de voorkant van de auto. Het wiel zakt naar beneden.



Als u op de handgreep **5** duwt, valt het wiel onder de auto: risico van verwonding.

Let op dat er niemand onder de auto is.



- trek het wiel naar u toe;
- laat het wiel plat liggen en maak de kabel **6** los uit zijn houder **7**.

U kunt het wiel losmaken van zijn houder.

Let op bij auto's die hiermee zijn uitgerust, dat u de subwoofer **3** niet beschadigt als u het deksel **1** en het gereedschap verwijdert. Zo niet dan kunt u de goede werking van de subwoofer verstoren.

## LEKKE BAND, RESERVEWIEL (3/4)

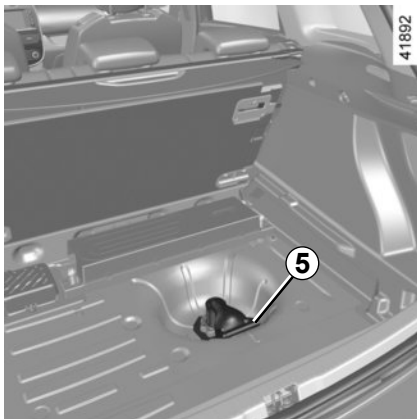

### Monteren van het wiel

Het is niet mogelijk om een groter wiel dan 15" onder de auto te monteren.



Hiervoor moet de kabel zijn afgerold.

Als de kabel vanzelf opgerold is, moet u deze opnieuw uitrollen:

- trek aan de handgreep om de kabel uit te rollen;
- druk op de knop onder de handgreep **5** om de kabel uitgerold te houden en begeleid deze daarna bij het naar beneden gaan;
- vang de kabel onder de auto op.

U kunt het wiel weer omhoog brengen.



Na het verwisselen van een wiel, legt u het gedemonteerde wiel op de houder **8**, met het ventiel naar beneden. Klem de kabel **6** in zijn houder **7** en duw het wiel onder de bagageruimte.

Let op dat het lipje **9** naar de achterkant van de auto wijst.

Ga achter de auto staan en trek aan handgreep **5** om het wiel omhoog te brengen tot het onder de auto vastgehaakt is.



Let op dat er geen vingers in de buurt van de kabel komen bij het bewegen van de handgreep: risico van verwondingen.

## LEKKE BAND, RESERVEWIEL (4/4)

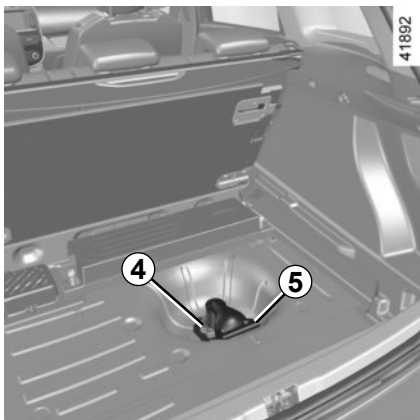

### Om het systeem te vergrendelen

- Druk op de moer **4** en draai deze helemaal vast tot hij klikt. Een aantal omwentelingen is noodzakelijk. Dit is nodig om het reservewiel veilig op zijn plaats te houden;
- zet de handgreep **5** terug op zijn plaats;
- klem de gereedschapset vast;
- plaats het deksel **1** terug en leg de mat van de bagageruimte terug op zijn plaats.

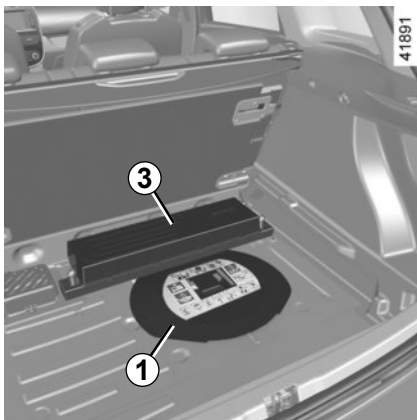

**Opmerking:** als de gereedschapset niet goed vastklikt, controleert u of de moer **4** goed is vastgedraaid en of de handgreep **5** goed op zijn plaats zit.

### Bijzonderheden

De houder van het reservewiel moet altijd aanwezig zijn, ook als er geen wiel is: gevaar van waterlekkage.

Als u hem vrij wilt maken, terwijl er geen wiel is, drukt u het midden van de houder van het wiel naar beneden en drukt u tegelijkertijd op de handgreep **5**.

Let op bij auto's die hiermee zijn uitgerust, dat u de subwoofer **3** niet beschadigt als u het deksel **1** en het gereedschap vervangt. Zo niet dan kunt u de goede werking van de subwoofer verstoren.



Het systeem mag alleen gebruikt worden met de originele wielen van de auto of identieke.



Zet de moer altijd op de aangegeven manier vast om het wiel veilig op zijn plaats te houden.

## POMPSET VOOR DE BANDEN (1/3)

32788



De set repareert beschadigde banden waarvan het loopvlak **A** beschadigd is door een voorwerp van minder dan 4 millimeter. Hij repareert niet alle typen lekken, zoals sneden van meer dan 4 millimeter, sneden aan de zijkant **B** van de band, enz.

Controleer ook of de velg in goede staat is.

Verwijder niet het voorwerp dat de oorzaak is van de lekkage als dit nog in de band zit.



Gebruik de pompset niet als de band beschadigd is door het rijden met een lekke band.

Controleer dus zorgvuldig de zijkant van de banden voor het repareren.

Bovendien kan het rijden met zachte of zelfs platte (of lekke) banden de veiligheid in gevaar brengen en niet te repareren blijken.

### **Deze reparatie is tijdelijk.**

Een lekke band moet zo snel mogelijk worden gerepareerd en vóór terugplaatsing door een deskundige worden onderzocht.

Voor het vervangen van een band die met behulp van deze set gerepareerd is, moet u de specialist op de hoogte brengen.

Tijdens het rijden kan een trilling gevoeld worden door de aanwezigheid van het product in de band.



De set is uitsluitend bestemd en goedgekeurd voor het oppompen van banden van een auto die met deze set uitgerust is.

In geen geval mag de set gebruikt worden voor het oppompen van banden van een andere auto of enig ander oppompbaar voorwerp (zwemband, boot, enz.).

Voorkom dat de huid in contact komt met de vloeistof tijdens de reparatiehandelingen. Als toch druppeltjes ontsnappen, moet u deze overvloedig afspoelen.

Houd de reparatieset uit de buurt van kinderen.

Gooi het lege reservoir niet in de natuur. Lever het in bij uw merkdealer of bij een depot voor klein chemisch afval.

Het reservoir heeft een beperkte houdbaarheid die is aangegeven op zijn etiket. Controleer de houdbaarheidsdatum.

Ga bij een merkdealer langs om de pompslang en het reservoir met het reparatieproduct te laten vervangen.

## POMPSET VOOR DE BANDEN (2/3)

35749

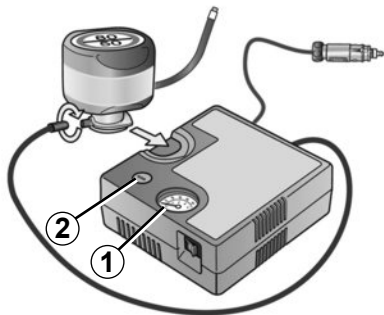

Gebruik, afhankelijk van de auto, in geval van een lekke band, de set die is opgeborgen in de bagageruimte of onder de mat van de bagageruimte.

### Auto met waarschuwing bij verlies van bandenspanning

Bij te lage bandenspanning (lekke band, lage spanning, enz.) gaat het controlelampje



op het instrumentenpaneel branden. Raadpleeg "Waarschuwing bij verlies van bandenspanning" in hoofdstuk 2.

### Draaiende motor, parkeerrem vastgezet,

- Ontkoppel alle accessoires die eerder waren aangesloten op de accessoireaansluitingen van het voertuig;
- **raadpleeg de info op de pompsetcompressor** in de bagageruimte van de auto en volg de instructies;
- pomp de band op tot de voorgeschreven bandenspanning (raadpleeg de paragraaf "bandenspanning");
- stop na maximaal **15** minuten met pompen om de spanning af te lezen (op de manometer **1**).

**Opmerking:** terwijl de fles leegloopt (ongeveer 30 seconden), geeft de manometer **1** kort een druk tot **6** bar aan, daarna daalt de spanning.

- Corrigeer de spanning: voor meer spanning, ga door met oppompen met de set. U verlaagt de spanning door op de knop **2** te drukken.

Als na 15 minuten de minimum spanning van de band van 1,8 bar nog niet is bereikt, dan is reparatie niet mogelijk. Ga niet rijden, maar neem contact op met een merkdealer.



Voordat u de set gebruikt zet u de auto aan de kant van de weg, ver genoeg van het verkeer, schakelt u de alarmknipperlichten in, zet u de handrem vast, laat u alle inzittenden uit de auto stappen en zorgt u dat deze zich op veilige afstand van het verkeer bevinden.



Als u de auto heeft stilgezet in de berm van de weg, moet u de andere weggebruikers waarschuwen door middel van de gevarendriehoek of op een andere, in het land waar u bent, voorgeschreven manier.

## POMPSET VOOR DE BANDEN (3/3)

35749

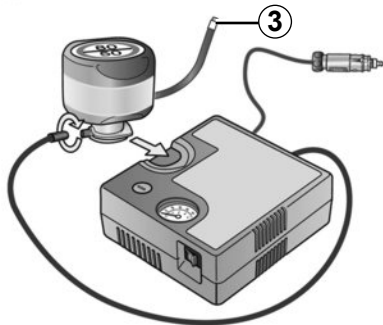

Als de band correct is opgepompt, verwijdert u de set: schroef de pompaansluiting van de pompset 3 om spatten te voorkomen, en bewaar de fles in een plastic verpakking om te voorkomen dat het product gaat lekken.



In geval van plotseling remmen zouden deze onder de pedalen terecht kunnen komen, waardoor de bestuurder deze niet meer goed kan bedienen.

- Plak het etiket met de rijvoorschriften op een voor de bestuurder zichtbare plaats op het dashboard;
- Berg de set op.
- Als de band na de eerste keer oppompen nog steeds lek is, moet er worden gereden om het gat te vullen.
- Rijd direct weg en rijd tussen de 20 en 60 km/u om het product gelijkmatig in de band te verdelen. Stop na 3 kilometer rijden om de spanning te controleren.
- Als de spanning hoger is dan 1,3 bar, maar lager dan de voorgeschreven waarde, corrigeer deze dan (raadpleeg de sticker op de zijkant van het bestuurdersportier); als dit niet zo is, neem dan contact op met een merkdealer: er is geen reparatie mogelijk.

### Voorzorgsmaatregel bij het gebruik van de set

de set mag niet langer dan 15 minuten aangesloten gebruikt worden. De fles moet na het eerste gebruik worden vervangen, ook al zit er nog vloeistof in.



Let op, als een ventieldopje ontbreekt of niet goed vastgezet is, kan er lucht uit de banden ontsnappen en de bandenspanning afnemen.

Zorg altijd dat de ventieldopjes gelijk zijn aan de originele en dat ze helemaal vastgezet zijn.



Na een reparatie met behulp van de set, mag u niet meer dan 200 km rijden. Verminder bovendien uw snelheid en rijd in elk geval niet sneller dan 80 km/u. Het etiket dat u op een zichtbare plaats op het dashboard moet plakken, herinnert u hieraan. Afhankelijk van het land of de plaatselijke voorschriften, moet een met de pompset gerepareerde band worden vervangen.

# GEREEDSCHAP



De aanwezigheid van de gereedschappen in de gereedschapset is afhankelijk van de auto.

Het gereedschap **A** bevindt zich in de bak onder de mat van de bagageruimte.

Til het deksel op en verwijder het.

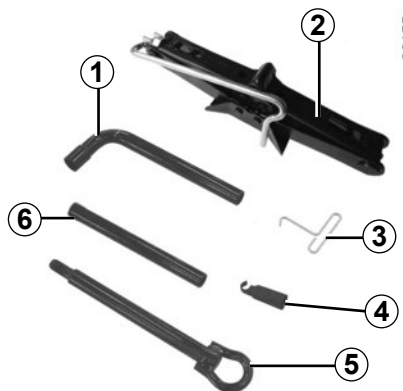

## Wielmoersleutel 1

Hiermee draait u de wielbouten en het sleepoog **5** los en zet u deze weer vast.

## Krik 2

Vouw hem correct in voordat u hem in zijn houder plaatst (let op dat u de hendel goed terugplaatst).

## Wieldopsleutel 3

Hiermee kunt u de wieldoppen verwijderen.

## Wielboutgeleider 4

Voor het loszetten van het laatste stuk of het vastzetten van het eerste stuk van de wielbouten.

## Sleepoog 5

Raadpleeg de paragraaf "Slepen: pechhulp" in hoofdstuk 5.

## Hendel 6

Hiermee kunt u het sleepoog los- of vastdraaien **5**.



Laat nooit gereedschap in de auto rondslingeren. Dit is gevaarlijk als u plotseling moet remmen. Plaats na gebruik de gereedschappen weer goed in hun steun en berg deze correct op in zijn houder: risico van verwonding.

Als het reservewiel is geleverd met bouten, mag u deze bouten uitsluitend voor het reservewiel gebruiken.

Gebruik de krik alleen voor het verwisselen van een wiel. De krik mag nooit als steun bij werkzaamheden onder de auto worden gebruikt.

## WIELDOP - WIEL

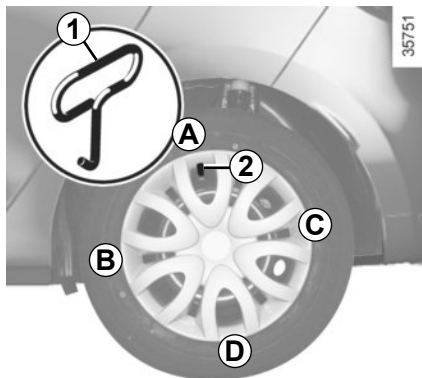

Steek het haakje van de wioldopsleutel **1** (opgeborgen bij het gereedschap) in de daarvoor bestemde opening dichtbij het ventiel **2**.

Om hem weer terug te plaatsen, richt u hem ten opzichte van ventiel **2**. Duw de haakjes er in, te beginnen met kant **A** daarna **B** en **C**, en eindig met de kant tegenover het ventiel **D**.



Laat nooit gereedschap in de auto rondslingeren. Dit is gevaarlijk als u plotseling moet remmen. Plaats na gebruik de gereedschappen weer goed in hun steun en berg deze correct op in zijn houder: risico van verwonding.



## VERWISSELEN VAN EEN WIEL (1/2)

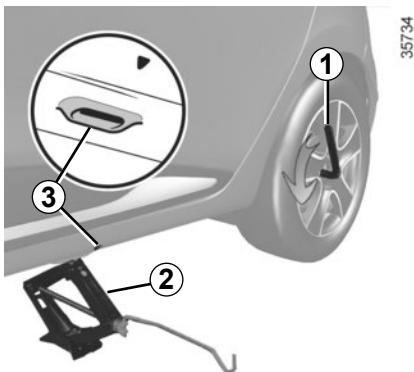

Schakel de alarmknipperlichten in.

Parkeer de auto op veilige afstand van het verkeer op een horizontale, stroeve en stevige ondergrond.

Zet de parkeerrem vast en schakel een versnelling in (eerste of achteruit, of **P** bij een automatische transmissie).

Laat alle inzittenden uitstappen en houd hen op veilige afstand van het verkeer.

### Auto met krik en wielmoersleutel

Verwijder de wioldop (indien van toepassing).

Draai de wielbouten iets los met de wielmoersleutel **1**. Plaats deze zo dat u deze naar beneden kan drukken.

Begin de krik **2** met de hand vast te zetten om de kop goed onder de steun te plaatsen zo dicht mogelijk bij het betreffende wiel op de plaats gemerkt met een pijl **3**.

Als de auto geen krik, wielmoersleutel, enz. heeft, kan een merkdealer u deze leveren.



Als u de auto heeft stilgezet in de berm van de weg, moet u de andere weggebruikers waarschuwen door middel van de gevarendriehoek of op een andere, in het land waar u bent, voorgeschreven manier.

Ga door met vastzetten om de onderkant van de krik goed neer te zetten (hij moet verticaal onder de auto staan en in één lijn staan met de kop van de krik).

Draai de zwengel een paar slagen zodat het wiel vrijkomt van de grond.

## VERWISSELEN VAN EEN WIEL (2/2)

Draai de wielbouten geheel los en neem het wiel van de naaf.

Plaats het reservewiel op de naaf en draai het wiel rond tot de gaten voor de wielbouten samenvallen.

Controleer of het wiel goed tegen de naaf is gedrukt.

Laat de krik zakken.

Als het wiel op de grond rust, zet u de bouten goed vast, en moet u het vastzetten en de bandenspanning van het reservewiel zo snel mogelijk laten controleren.



Als u merkt dat een band lek is moet u direct stoppen en het reservewiel monteren.

Een lekke band moet zo snel mogelijk worden gerepareerd en vóór terugplaatsing door een deskundige worden onderzocht.

### Auto met waarschuwing bij verlies van bandenspanning

Bij te lage bandenspanning (lekke band, lage spanning, enz.) gaat het controlelampje



op het instrumentenpaneel branden. Raadpleeg "Waarschuwing bij verlies van bandenspanning" in hoofdstuk 2.



Laat nooit gereedschap in de auto rondslingeren. Dit is gevaarlijk als u plotseling moet remmen. Plaats na gebruik de gereedschappen weer goed in hun steun en berg deze correct op in zijn houder: risico van verwonding.

Als het reservewiel is geleverd met bouten, mag u deze bouten uitsluitend voor het reservewiel gebruiken.

Gebruik de krik alleen voor het verwisselen van een wiel. De krik mag nooit als steun bij werkzaamheden onder de auto worden gebruikt.

## BANDEN (1/3)

### Veiligheid van de banden - wielen

De banden vormen de enige verbinding tussen de auto en het wegdek. Daarom is het van het grootste belang dat zij in goede staat verkeren. Houd u strikt aan de wettelijke voorschriften op dit gebied.



### Onderhoud van de banden

De banden van uw auto moeten altijd aan de wettelijke voorschriften voldoen. Bovendien moeten de banden, in het belang van een goede wegligging van uw auto, van hetzelfde merk zijn en hetzelfde profiel hebben. De banden moeten in goede staat verkeren en voldoende profiel hebben; de merken die door onze technische diensten goedgekeurd, zijn **voorzien van slijtagecontrolestiften 1**.

Deze **slijtagecontrolestiften** zijn op regelmatige afstanden over de omtrek van het loopvlak verdeeld. **Als het loopvlak van een band tot aan deze stiften is weggesleten, zoals bij 2, moet u deze band laten vervangen omdat er dan nog slechts 1,6 mm profiel overblijft.**

Ook door overbelasting, door het langdurig snel rijden bij hoge buitentemperaturen en door het regelmatig rijden op slechte wegen, kunnen de banden worden beschadigd, waardoor de veiligheid in gevaar komt.



Bestuurdersfouten, zoals "rijden tegen een stoeprand", kunnen de banden en de velgen beschadigen, en de voorwielen of achterwielen ontregelen. Laat in dat geval hun staat door een merkdealer controleren.

## BANDEN (2/3)

### Bandenspanning

Houd u aan de bandenspanningen (inclusief het reservewiel), controleer de bandenspanningen ten minste eenmaal per maand en zeker voor een lange rit (raadpleeg de sticker op de zijkant van het bestuurdersportier).



Door een **te lage bandenspanning** ontstaat vroegtijdige slijtage en worden de banden abnormaal heet, met alle gevolgen van dien voor de veiligheid:

- slechte wegligging,
- risico van een klapband of het loslaten van het loopvlak.

De bandenspanning is afhankelijk van de belasting en de snelheid. Pas de bandenspanning aan de gebruiksomstandigheden aan (raadpleeg de sticker op de zijkant van het bestuurdersportier).

Controleer de spanning bij koude banden, houd geen rekening met een hogere waarde bij warm weer of na een snel gereden rit.

Indien u de bandenspanning niet bij **koude banden** kunt controleren, moet u de opgegeven waarden met **0,2 tot 0,3 bar (of 3 PSI)** verhogen.

**Verlaag nooit de spanning van een warme band.**



Let op, als een ventieldopje ontbreekt of niet goed vastgezet is, kan er lucht uit de banden ontsnappen en de bandenspanning afnemen.

Zorg altijd dat de ventieldopjes gelijk zijn aan de originele en dat ze helemaal vastgezet zijn.

### Auto met waarschuwing bij verlies van bandenspanning

Bij te lage bandenspanning (lekke band, lage spanning, enz.) gaat het controlelampje



op het instrumentenpaneel branden. Raadpleeg “Waarschuwing bij verlies van bandenspanning” in hoofdstuk 2.

### Reservewiel

Zie de paragrafen “reservewiel” en “verwisselen van een wiel” in hoofdstuk 5.

### Het kruisen van de wielen

Wij raden u af de wielen onderling van plaats te verwisselen.

## BANDEN (3/3)

### Vervangen van de banden



Voor uw veiligheid en voor de naleving van de geldende wetgeving.

Als de banden vervangen moeten worden, mag dit alleen gebeuren door even grote banden van hetzelfde merk, met dezelfde eigenschappen en met hetzelfde profiel.

**Moeten ze: ten minste hetzelfde laadvermogen en dezelfde maximumsnelheid als de oorspronkelijke banden hebben, ofwel voldoen aan de door de merkdealer gestelde eisen.**

Indien u deze instructies niet respecteert, kunt u uw veiligheid in gevaar brengen en is uw auto mogelijk niet conform de voorschriften.

**Risico op verlies van de controle over de auto.**

### De banden in de winter

#### Sneeuwkettingen

**Sneeuwkettingen mogen uitsluitend rond de voorwielen worden gelegd.**

Als een te grote bandenmaat is gemonteerd, kunnen er **geen sneeuwkettingen worden gemonteerd.**



Het gebruik van sneeuwkettingen is alleen mogelijk in combinatie met banden die even groot zijn als de **oorspronkelijk** op uw auto gemonteerde banden.



**18" wielen zijn niet geschikt voor sneeuwkettingen.**

Indien u sneeuwkettingen wilt gebruiken, zijn er **speciale maatregelen** nodig.

Raadpleeg een merkdealer.

### Winterbanden

Voor een optimale grip van uw auto raden wij u aan deze banden op **alle vier wielen** te monteren.

**Let op:** deze banden hebben soms een pijl met de draairichting en een indicatie van de maximumsnelheid die lager kan liggen dan de topsnelheid van uw auto.

#### Spijkerbanden

Het gebruik van spijkerbanden is slechts onder bepaalde omstandigheden toegestaan. Houd u aan de ter plaatse geldende voorschriften, en rijd niet sneller dan de daarmee toegelaten maximum snelheid.

Indien u voor deze banden kiest, moeten zij in ieder geval links en rechts voor worden gemonteerd.

Wij raden u in ieder geval aan een merkdealer te raadplegen. Hij weet als geen ander welke voorzieningen het beste bij uw auto passen.

## KOPLAMPEN: de lampen vervangen (1/3)



Voordat u in de motorruimte werkzaamheden kunt uitvoeren, moet u absoluut het contact uitzetten (zie "De motor starten en stoppen" in hoofdstuk 2).



De lampen staan onder druk en kunnen openbarsten bij het vervangen.

**Verwondingsgevaar**



Let op bij werkzaamheden dicht bij de motor, deze kan nog warm zijn. Bovendien kan de ventilatormotor onverwacht gaan draaien. Het waarschuwingslampje  in de motorruimte herinnert u hieraan.

**Verwondingsgevaar.**



### Halogeen mistlichten voor 1

(afhankelijk van de auto)

Gezien het feit dat de schildbumper voor gedemonteerd moet worden, raadpleeg een merkdealer.

**Lamptype: H11L of H11L+of H16.**

### Rijverlichting en markeringslichten 2

(afhankelijk van de auto)

Raadpleeg een merkdealer.

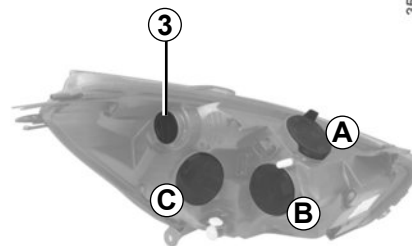

### Richtingaanwijzer

Draai de lamphouder 3 een kwart slag en maak de lamp los.

**Lamptype: PY24W.**

Controleer na het terugplaatsen van de lamp of deze goed is vergrendeld.

## KOPLAMPEN: de lampen vervangen (2/3)

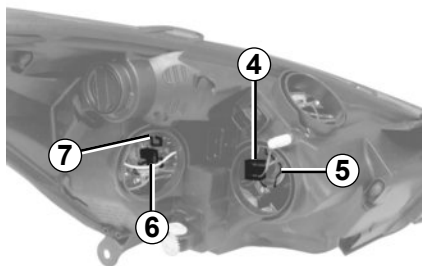

### Dimlicht met halogeenlamp

(Afhankelijk van de auto)

Verwijder het afdekkapje **A** om bij de lamphouder te komen.

Vervangen van de lamp:

- verwijder de kap **B**;
- maak de bedrading **4** los;
- maak de veer **5** los en trek de lamp eruit.

**Lamptype:** H7

### Grootlicht met halogeenlamp

(Afhankelijk van de auto)

Vervangen van de lamp:

- verwijder de kap **C**;
- maak de bedrading **6** los;
- maak de veer **7** los en trek de lamp eruit.

**Lamptype:** H1

Gebruik **uitsluitend** anti-U.V. 55W lampen om de plastic ruit van de koplampen niet te beschadigen.

**Raak het lampglas niet aan. Houd de lamp vast aan de metalen voet.**

Vergeet niet, na het vervangen van de lamp, de kap terug te plaatsen.

Zorg dat u altijd een doos met reserve-lampen en -zekeringen in de auto hebt, deze is verkrijgbaar bij uw merkdealer.



Wijzig niet zelf de bedrading van de auto want door een verkeerde aansluiting kan de elektrische installatie worden beschadigd (bedrading, organen en in het bijzonder de dynamo). Laat eventuele veranderingen door een merkdealer uitvoeren. Hij beschikt over de noodzakelijke onderdelen.

## KOPLAMPEN: de lampen vervangen (3/3)



### **LED dagrijverlichting/ markeringslichten/dimlicht/ grootlicht 8**

(afhankelijk van de auto)

Raadpleeg een merkdealer.

### **LED-mistlichten voor, bochtlichten 9**

(afhankelijk van de auto)

Raadpleeg een merkdealer.

### **Extra lampen**

Vraag uw merkdealer om advies als u mistlichten op uw auto wilt monteren.



Wijzig niet zelf de bedrading van de auto want door een verkeerde aansluiting kan de elektrische installatie worden beschadigd (bedrading, organen en in het bijzonder de dynamo). Laat eventuele veranderingen door een merkdealer uitvoeren. Hij beschikt over de noodzakelijke onderdelen.



## ACHTERLICHTEN EN ZIJLICHTEN: de lampen vervangen (1/6)

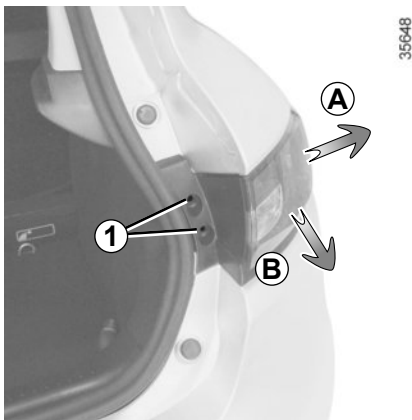

### Vijfdeurs uitvoering

#### Markeringslichten/remlichten en richtingaanwijzers

Open de achterklep en draai de bouten **1** los.

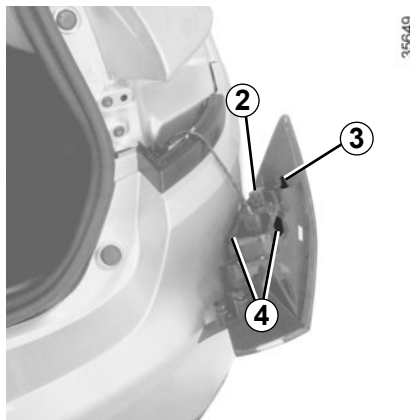

Om het lamphuis los te maken, trekt u de buitenkant voldoende uiteen (beweging **A**) om het klemmetje **3** los te maken en trekt u daarna het lamphuis naar achteren (beweging **B**).

Demonteer de lamphouder door voorzichtig de klemmetjes **4** te ontgrendelen, til de lamphouder lichtjes op en ontgrendel het klemmetje **2**.

Vervang de lamp.

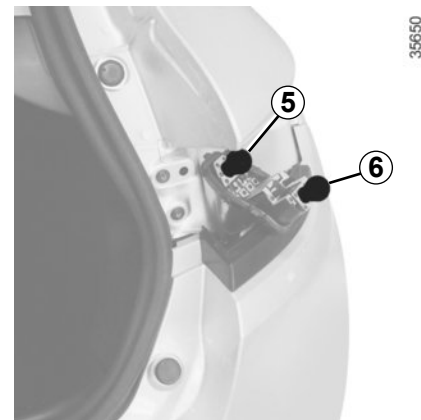

Plaats de lamphouder terug en duw tegen het achterlichthuis totdat dit vergrendelt.

Controleer of het licht goed vergrendeld is.

Draai de bouten **1** los.

**5 Markerings- en remlicht**  
Lamptype: P21/5W.

**6 Controlelampje richtingaanwijzers**  
Lamptype: PY21W.



De lampen staan onder druk en kunnen openbarsten bij het vervangen.

**Verwondingsgevaar**

Zorg dat u altijd een doos met reserve-lampen en -zekeringen in de auto heeft, deze is verkrijgbaar bij een merkdealer.

## ACHTERLICHTEN EN ZIJLICHTEN: de lampen vervangen (2/6)

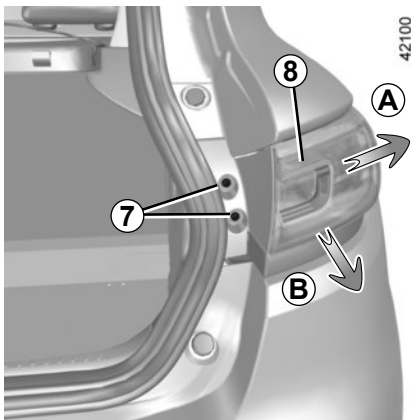

### Vijfdeurs uitvoering

(afhankelijk van de auto)

### Markerings-/remlicht 8

Raadpleeg een merkdealer.

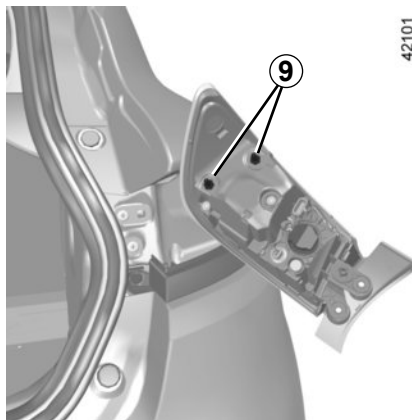

### Controlelampje richtingaanwijzers

Open de achterklep en draai de bouten 7 los.

Verwijder de lamp door deze naar de buitenkant te bewegen (beweging A) totdat de klemmen vrijkomen 9, en trek de lamp dan naar achteren (beweging B).



De lampen staan onder druk en kunnen openbarsten bij het vervangen.

**Verwondingsgevaar**

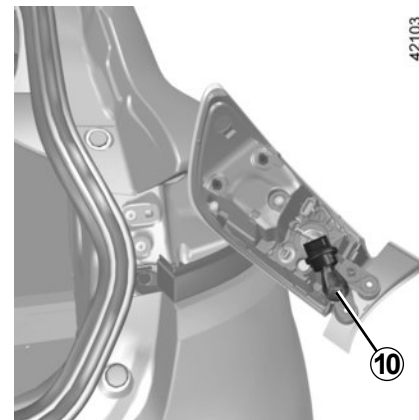

Vervang de lamp.

Controleer of het licht goed vergrendeld is.

Draai de bouten 1 los.

**10 Controlelampje richtingaanwijzers**  
**Lamptype: PY21W.**

Zorg dat u altijd een doos met reserve-lampen en -zekeringen in de auto heeft, deze is verkrijgbaar bij een merkdealer.

## ACHTERLICHTEN EN ZIJLICHTEN: de lampen vervangen (3/6)



### Breakuitvoering

#### Markeringslichten/remlichten en richtingaanwijzers

Maak het kapje los om bij de moer **11** te kunnen komen;

Zet de moer **5** los.

Draai de schroeven **12** los.

Trek het lamphuis naar achteren (beweging **C**).

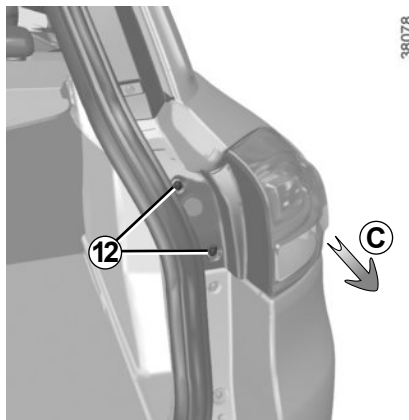

Demonteer de lamphouder door voorzichtig de klemmetjes **13** te ontgrendelen, trek lichtjes aan de lamphouder.

Vervang de lamp.

Plaats de lamphouder terug en duw tegen het achterlichthuis totdat dit vergrendelt.

Controleer of het licht goed vergrendeld is.

Schroef de schroeven **12** en de moer **11** vast.

Klem het kapje vast.

**14** Markerings- en remlicht  
Lamptype: P21/5W.

**15** Controlelampje richtingaanwijzers  
Lamptype: PY21W.

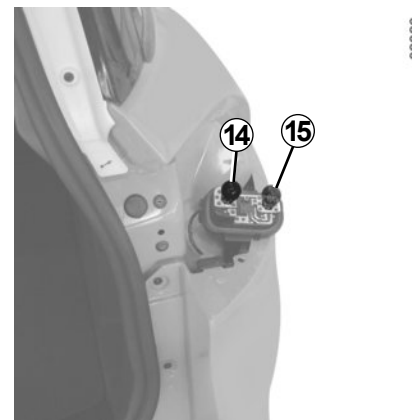
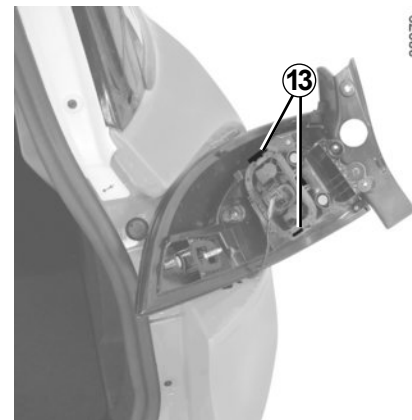

## ACHTERLICHTEN EN ZIJLICHTEN: de lampen vervangen (4/6)



35530

### Vijfdeurs en breakuitvoering

#### Mistlichten en achteruitrijlichten 16

Zet de achterklep open.



35646

Maak het kapje 17 los en verwijder het.



356477

Draai de lamphouder 18 linksom en vervang de lamp.

Bij het monteren gaat u in omgekeerde volgorde te werk.

Vergeet niet, na het vervangen van de lamp, de kap 17 terug te plaatsen.

**Achteruitrijlicht**  
**Lamptype: H21W.**

**Mistachterlicht**  
**Lamptype: H21W.**



De lampen staan onder druk en kunnen openbarsten bij het vervangen.

**Verwondingsgevaar**

## ACHTERLICHTEN EN ZIJLICHTEN: de lampen vervangen (5/6)

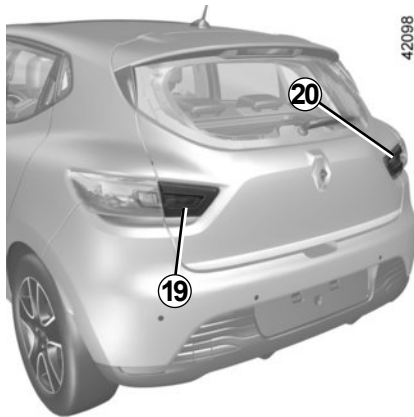

**Mistlichten 19 en achteruitrijlichten 20**  
(afhankelijk van de auto)

Zet de achterklep open.

**Opmerking:** afhankelijk van de auto is de plaats van de achteruitrijlichten en de mistlichten omgekeerd.

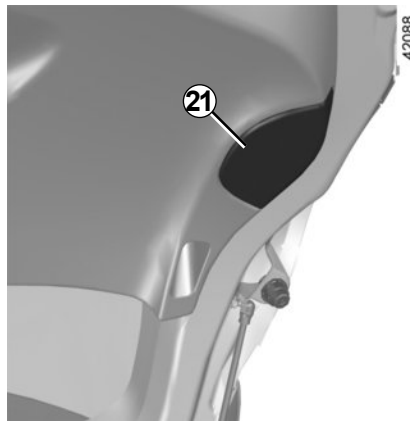

Maak het kapje **21** los en verwijder het.

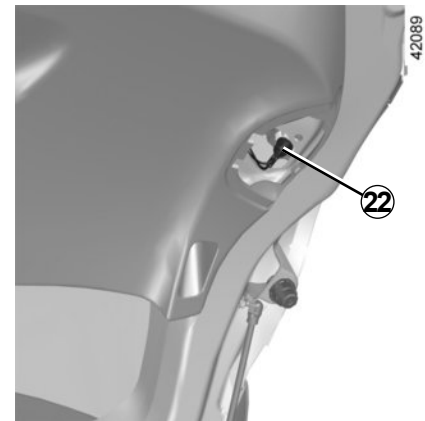

Draai de lamphouder **22** linksom en vervang de lamp.

Bij het monteren gaat u in omgekeerde volgorde te werk.

Vergeet niet, na het vervangen van de lamp, de kap **21** terug te plaatsen.

**Achteruitrijlicht**  
Lamptype: H21W.

**Mistachterlicht**  
Lamptype: H21W.



De lampen staan onder druk en kunnen openbarsten bij het vervangen.

**Verwondingsgevaar**

## ACHTERLICHTEN EN ZIJLICHTEN: de lampen vervangen (6/6)



### Derde remlicht 23

Raadpleeg een merkdealer.

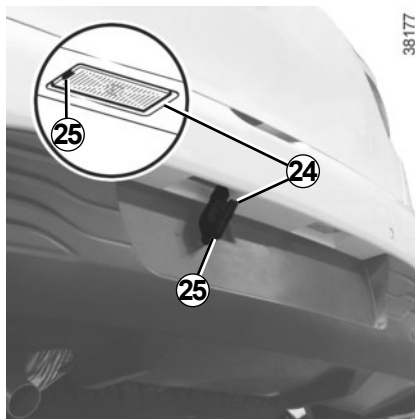

### Kentekenverlichting 24

- Druk op het lipje **25** om het lamphuis los te maken.
- verwijder het kapje van het lamphuis om bij de lamp te kunnen komen.

**Lamptype: W5W.**

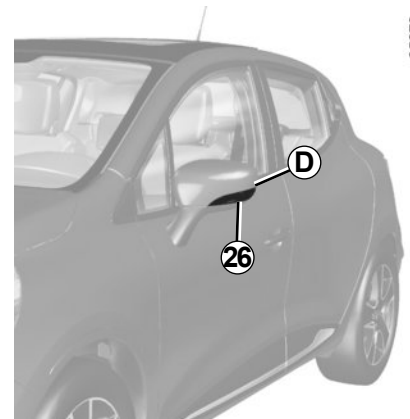

### Zijknipperlichten met lampen 26

- Maak de versterker **26** los (plaats een platte schroevendraaier bij **D** en kantel de versterker naar de voorzijde van de auto).
- Draai de lamphouder een kwartslag en haal de lamp eruit.

**Lamptype: WY5W.**

### LED-zijknipperlichten

(afhankelijk van de auto)

Raadpleeg een merkdealer.



De lampen staan onder druk en kunnen openbarsten bij het vervangen.

**Verwondingsgevaar**

## BINNENVERLICHTING: vervangen van een lamp (1/2)



### Binnenlicht

(Afhankelijk van de auto)

#### Binnenlicht uitgerust met verspreiders 1

Maak de lichtkap met een platte schroevendraaier los.

Maak de betreffende lamp vrij.

**Lamptype: W5W.**



De lampen staan onder druk en kunnen openbarsten bij het vervangen.

Risico van verwonding.



#### Binnenlicht uitgerust met verspreiders 2

Ga naar een merkdealer.

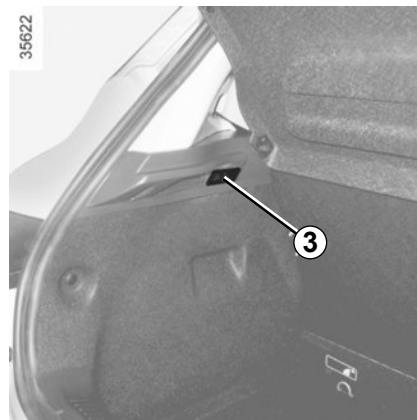

#### Verlichting bagageruimte

Maak met een platte schroevendraaier het lamphuis 3 los door het lipje aan de linkerkant van het lamphuis in te drukken.

Maak de betreffende lamp vrij.

**Lamptype: W5W.**

## BINNENVERLICHTING: vervangen van een lamp (2/2)

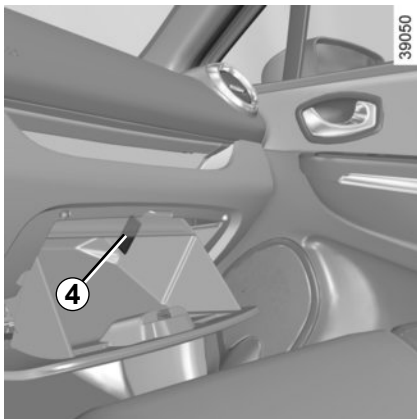

### Verlichting dashboardkastje

Maak met een platte schroevendraaier het lamphuis **4** los door het lipje aan de linkerkant van het lamphuis in te drukken.

Maak de betreffende lamp vrij.

**Lamptype: W5W.**

### Sfeerverlichting

Raadpleeg een merkdealer.



### Make-up spiegels

Maak met een platte schroevendraaier het lamphuis **5** los door het lipje aan de linkerkant van het lamphuis in te drukken.

Maak de betreffende lamp vrij.

**Lamptype: W5W.**



## ZEKERINGEN (1/5)



### Zekeringen in het interieur A

Controleer de staat van de zekeringen als een elektrisch apparaat niet werkt. Maak het klepje **A** los.

Zorg dat u altijd een doos met reserve-lampen en -zekeringen in de auto heeft, deze is verkrijgbaar bij een merkdealer.

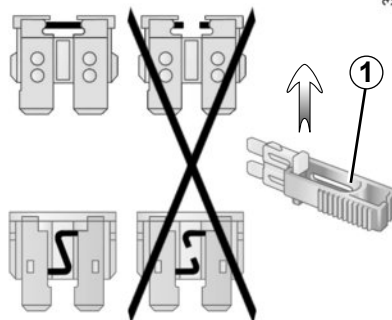

### Tangetje 1

Trek de zekering los met behulp van het tangetje **1**, dat zich op de achterkant van de zekeringplaat bevindt.

U kunt de zekering uit het tangetje schuiven. Gebruik niet de ongebruikte plaatsen op de zekeringplaat om reservezekeringen in te steken.

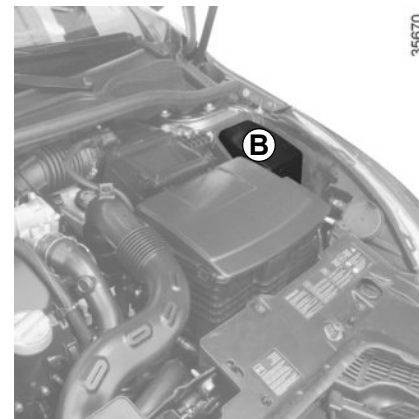

### Zekeringen in de motorruimte B

Bepaalde functies worden beschermd door zekeringen in de motorruimte in huis **B**. Vanwege de moeilijke bereikbaarheid, **advieseren wij het vervangen van deze zekeringen over te laten aan een merkdealer.**



Controleer de betreffende zekering en **vervang hem**, indien nodig, **door een zekering met hetzelfde amperage als de oorspronkelijke zekering.**

Door een te sterke zekering kan de bedrading te heet worden en kan brand ontstaan als een elektrisch orgaan door een storing te veel stroom verbruikt.

# ZEKERINGEN (2/5)

## Bestemming van de zekeringen

(de aanwezigheid en locatie van de zekeringen is afhankelijk van de uitvoering)

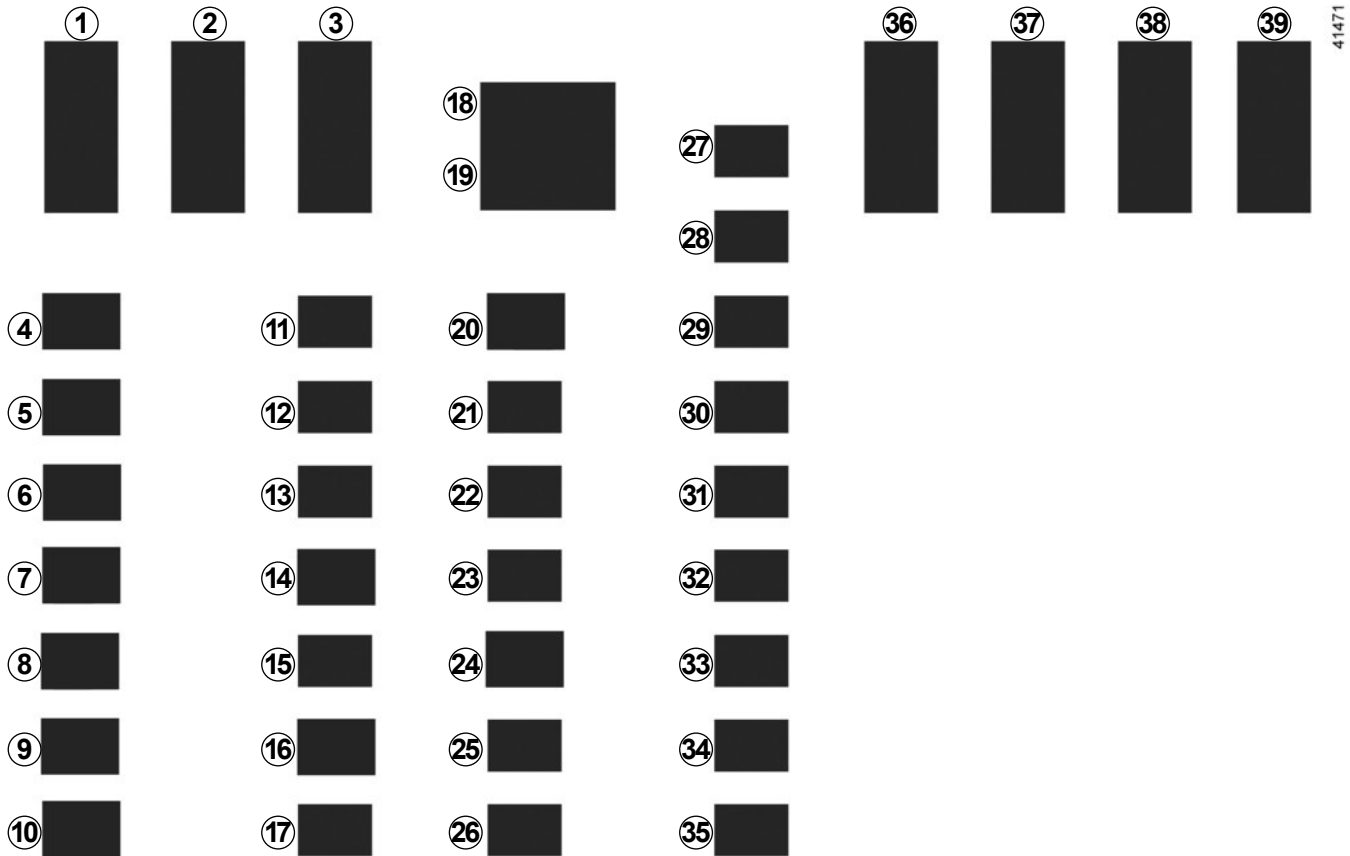

## ZEKERINGEN (3/5)

Nummer	Bestemming
1	Ruitenwisser voor, bediening bij het stuurwiel
2	Rijverlichting linksvoor, markeringslichten rechts grootlicht links, dimlichten rechts, mistlichten voor
3	binnenverlichting, kentekenplaatverlichting mistlichten
4	Markeringslichten rechts, markeringslichten achter
5	Markeringslichten links, markeringslichten voor
6	Dimlicht, rijverlichting rechtsvoor, markeringslicht links, grootlicht rechts
7	Dimlicht links
8	Grootlicht rechts

Nummer	Bestemming
9	Grootlicht links, bediening bij het stuurwiel
10	Bediening bij het stuurwiel snelheidsbegrenzer/-regelaar, binnenspiegel, module waarschuwing gordel, parkeerhulp, extra verwarming, afstellen van de hoogte van de koplampen, achterrautverwarming
11	Portiervergrendeling, regen- en lichtsensor, stuurwielhoeksensor, startknop auto, elektrische ruitbediening achter
12	Binnenlicht, bagageruimteverlichting, verwarming, elektrische ruitbediening
13	ABS-ESC, remlichtschakelaar

Nummer	Bestemming
14	Bediening bij het stuurwiel, remlichtschakelaar
15	Zoemer
16	Mistachterlicht
17	Aansteker
18	Radio en multimediasysteem, diagnoseaansluiting
19	Stuurbekrachtiging
20	GPL
21	Airbag, elektrische stuurkolomvergrendeling
22	Inspuitsysteem, wegrijden, brandstofpomp
23	Remlichtschakelaar, achterrautwisser, UCH

# ZEKERINGEN (4/5)

## Bestemming van de zekeringen

(de aanwezigheid en locatie van de zekeringen is afhankelijk van de uitvoering)

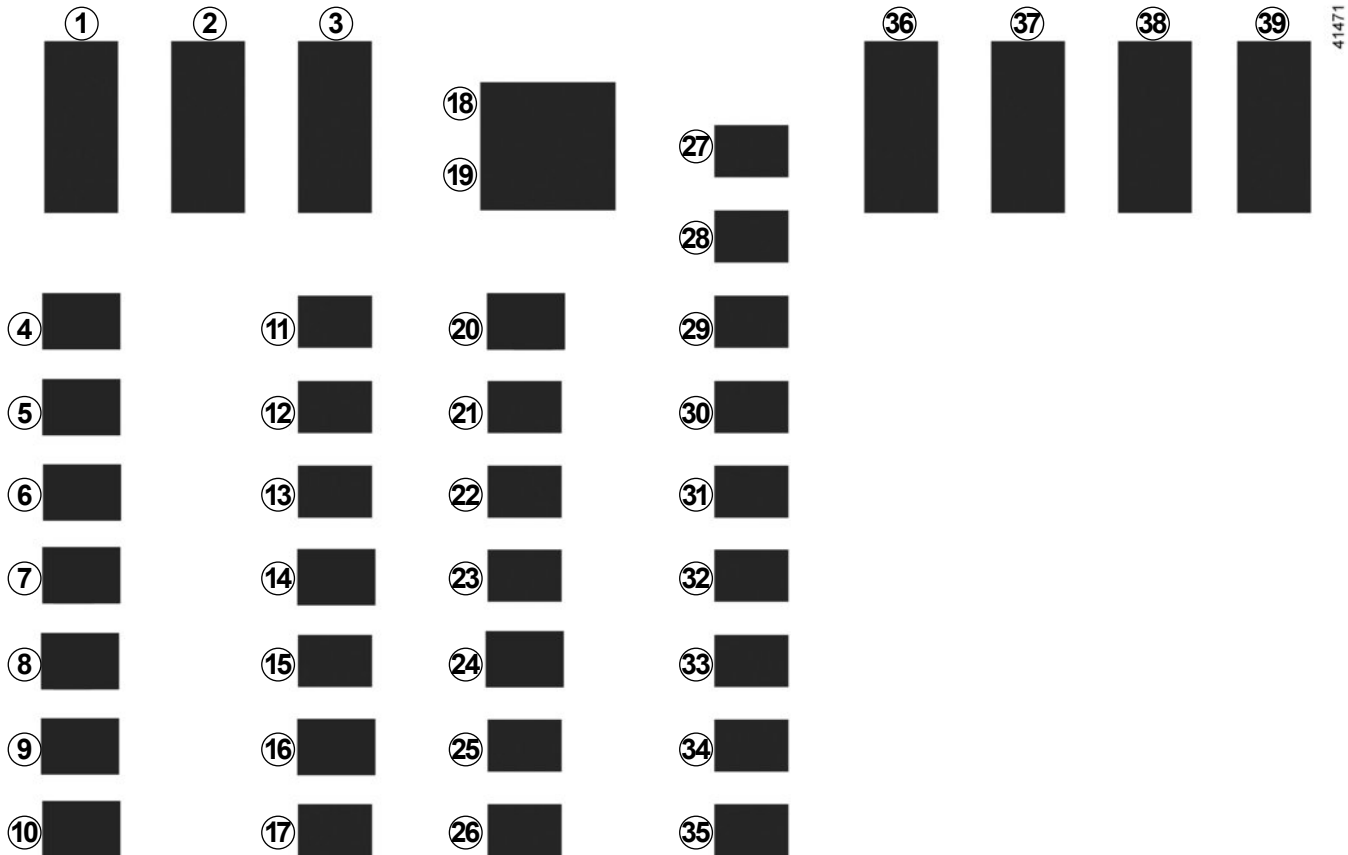

## ZEKERINGEN (5/5)

Nummer	Bestemming	Nummer	Bestemming	Nummer	Bestemming
24	Dagriflichten			32	Portiervergrendeling
25	Afstellen van de hoogte van de koplampen, achterraut, verwarming, parkeerhulp, snelheidsregelaar, radiofrequenties, stoelverwarming, waarschuwing autogordel		Stoelverwarming, radio, Rijverlichting Voortritwischer en achterrautwischer, centrale unit interieur, Ruitenwisserschakelaars bij het stuurwiel, bedieningsknoppen grootlicht, achterraut, extra verwarming, Snelheidsregelaar/-begrenzer, parkeerhulp, module waarschuwing gordel, binnenspiegel, automatische versnellingsbak, hendel van automatische versnellingsbak, achterrautiflichten, LPG, stuurbechtichting, airbag, remschakelaar, remlichten, brandstofpomp, injectie-ECU, starten ECU energie, Pomp van tweerichtings ruitensproeiers voor en achter	33	Richtingaanwijzers
26	Automatische transmissie	31		34	UCH, handsfree toegang
27	Achterrautiflichten, achterrautwischer, UCH, automatische transmissie			35	binnenverlichting, elektrische ruitbediening, airconditioning, elektrische spiegels, remlichten, ABS, UCH
28	Instrumentenpaneel			36	Aansluiting trekhaak
29	Bediening bij het stuurwiel Alarm			37	Stoelverwarming
30	Klimaatregeling, bediening bij het stuurwiel, UCE			38	Achterrautiverwarming
				39	Elektrische spiegel

## RENAULT-KAART: accu (1/2)

### Bij een storing

Als de batterij te zwak is om goed te kunnen werken, kunt u toch de auto starten (steek de RENAULT-card in de kaartlezer) en vergrendelen/ontgrendelen (raadpleeg de paragraaf "Vergrendelen en ontgrendelen van de portieren" in hoofdstuk 1).

De batterijtjes zijn verkrijgbaar bij een merkdealer, de levensduur is ongeveer twee jaar. Let op dat er geen inkt op het batterijtje zit: risico van slecht elektrisch contact.



Bij het vervangen:

– controleer of de batterijen correct zijn geplaatst.

#### **Explosiegevaar.**

– als de klep niet correct sluit, moet u deze niet gebruiken en buiten het bereik van kinderen houden.

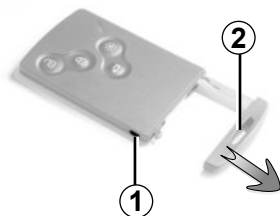

268660

### Vervangen van het batterijtje

Wanneer de boodschap "VERVANG BATTERIJ SLEUTELKAART" op het instrumentenpaneel verschijnt, moet u het batterijtje van de RENAULT-card vervangen:

- druk op de knop **1** terwijl u trekt aan de nood sleutel **2**;
- maak de kap **3** los via het lipje **4**;

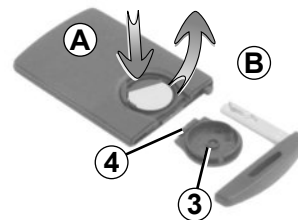

268662

- verwijder het batterijtje door op één kant te drukken (beweging **A**) en de andere kant op te tillen (beweging **B**);
- vervang dit volgens de richting en het model, zoals aangeduid aan de binnenkant van de klep **3**.

Ga bij het monteren te werk in omgekeerde volgorde, druk daarna vier keer, in de nabijheid van de auto, op één van de knoppen van de card: de boodschap verdwijnt als weer gestart wordt.

Zorg dat het deksel goed vastzit.



Als deze vervangen moet worden, moet u hetzelfde of een gelijkwaardig batterijtype gebruiken (raadpleeg een merkdealer).



### Voorzorgen met betrekking tot batterijen:

- Houd (nieuwe of oude) batterijen buiten het bereik van kinderen.
- Slik de batterijtjes niet in.  
**Risico van chemische brandwonden die dodelijk kunnen zijn.**
- Indien er batterijtjes zijn ingeslikt of in het lichaam ingebracht, moet zo snel mogelijk een arts worden geraadpleegd.

26613



Gooi lege batterijen niet weg, maar lever ze in bij een inzamelpunt voor lege batterijen.

## ACCU: pechhulp (1/2)

### Om vonkvorming te voorkomen:

- Controleer of alle stroomverbruikers (binnenlichten, enz.) zijn uitgeschakeld voordat u de accuklemmen losmaakt of aansluit.
- Schakelt u de acculader uit voordat u deze op de accu aansluit of ervan losmaakt.
- Mag u geen metalen of andere geleidende voorwerpen, die kortsluiting tussen de accupolen kunnen veroorzaken, op de accu leggen.
- Wacht u minstens één minuut na het afzetten van de motor voordat u de accukabels losmaakt.
- Moet u de accukabels na het weer monteren goed vastzetten.



Voordat er in de motorruimte werkzaamheden kunnen worden uitgevoerd, moet u absoluut het contact met een druk op de motorstopknop afzetten (raadpleeg de paragraaf "Starten, stoppen van de motor" in hoofdstuk 2).

### Aansluiting van een acculader

**De acculader moet geschikt zijn voor een accu met een nominale spanning van 12 volt.**

Maak de accukabels nooit los als de motor draait. **Houd u aan de voorschriften van de fabrikant van de acculader.**



Voor bepaalde accu's gelden speciale voorwaarden bij het laden, raadpleeg uw merkdealer.

De geringste vonk kan een zware explosie veroorzaken. Daarom mag u de accu alleen in een goed geventileerde ruimte opladen. Risico van ernstige verwondingen.



De accu bevat zwavelzuur. Vermijd daarom contact met de ogen, de huid of kleding. Bij onverhoopt contact spoelen met veel water. Indien nodig een arts raadplegen.

Houd open vuur, gloeiende voorwerpen en vonken verwijderd van de accu: explosiegevaar.

Let op bij werkzaamheden dicht bij de motor, deze kan nog warm zijn. Bovendien kan de ventilatormotor onverwacht gaan draaien.

Risico van verwonding.



## ACCU: pechhulp (2/2)

### Starten met starthulpkabels

Als u voor het starten de accu van een andere auto moet gebruiken, koop dan de startkabels (met groot oppervlak) bij een merkdealer of controleer, als u reeds startkabels heeft, of deze in goede staat verkeeren.

**Beide accu's moeten dezelfde spanning hebben: 12 volt.** De hulpaccu moet minstens de capaciteit (ampère-uur, Ah) hebben van de ontladen accu.

Let erop dat de auto's elkaar niet raken (kortsluitingsgevaar als u de pluspolen met elkaar verbindt) en dat de ontladen accu goed aangesloten is. Zet het contact af van uw auto.

Start de motor van de hulpauto en laat deze met een middelmatig toerental draaien.

35672

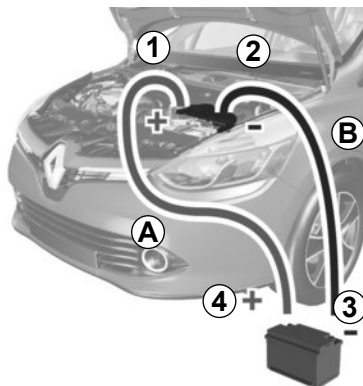

Afhankelijk van de auto maakt u de accupak los.

Sluit de positieve kabel **A** aan op de pluspool **1** (+) en daarna op de **pluspool 4** (+) van de accu die de stroom levert.

Sluit de negatieve kabel **B** aan op de **minpool 3** (-) van de accu die de stroom levert en daarna op de **minpool 2** (-) van de ontladen accu.

Start de motor, en maak zodra deze draait, de kabels **A** en **B** in omgekeerde volgorde los (**2 - 3 - 4 - 1**).

35671

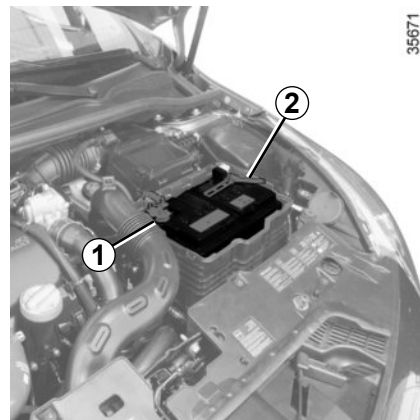

Controleer of de kabels **A** en **B** elkaar nergens raken en of de positieve kabel **A** geen metalen delen van de hulpauto raakt.

Risico van letsel en/of beschadiging van de auto.

# RADIOVOORBEREIDING

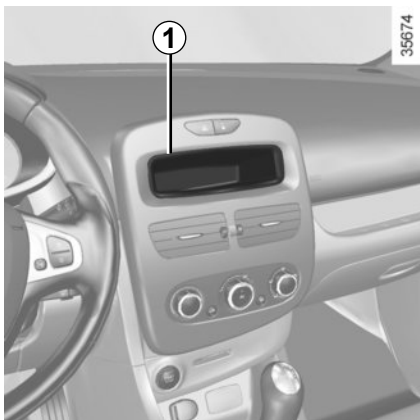

## Inbouwplaats voor de radio 1

Maak het afdekplaatje los. Hierachter bevinden zich de aansluitingen voor: de antenne, de voedingen + en – en de luidsprekerbedrading.



## Luidsprekers in portieren 2

Raadpleeg een merkdealer voor het installeren van een uitrusting.

- Volg altijd nauwgezet de inbouwvoorschriften van de uitrusting op.
- De benodigde steunen en verbindingkabels die de merkdealer u kan leveren, verschillen per type auto en per type radio.

Raadpleeg een merkdealer voor hun onderdeelnummers.

- Wijzig niet zelf de bedrading van de auto want door een verkeerde aansluiting kan de elektrische installatie worden beschadigd (bedrading, organen en in het bijzonder de dynamo). Laat eventuele veranderingen door een merkdealer uitvoeren.



### **Elektrische en elektronische accessoires**

Controleer vóór het installeren van een dergelijk accessoire (bij zenders/ontvangers vooral: frequentieband, vermogen, plaats van de antenne enz.) of dat geschikt is voor uw auto. Vraag advies aan een merkdealer.

Sluit alleen accessoires aan met een vermogen van maximaal 120 watt. **Risico van brand.** Als verschillende accessoireaansluitingen tegelijk worden gebruikt, mag het totale vermogen van de aangesloten accessoires niet meer zijn dan 180 watt.

Wijzig niet zelf de bedrading van de auto want door een verkeerde aansluiting kunnen de elektrische installatie en/of de erop aangesloten organen worden beschadigd. Laat eventuele veranderingen door een merkdealer uitvoeren.

In geval van achteraf inbouwen van een elektrische uitrusting, moet u goed in de gaten houden dat de installatie wel is beschermd door een zekering. Noteer de sterkte van deze zekering en de plaats waar hij zich bevindt.

### **De diagnoseaansluiting gebruiken**

Het gebruik van elektronische accessoires op de diagnoseaansluiting kan ernstige storing van de elektronische systemen van de auto veroorzaken. Voor uw veiligheid is het raadzaam alleen door de fabrikant goedgekeurde elektronische accessoires te gebruiken, raadpleeg een merkdealer. **Risico van ernstig ongeval.**

### **Gebruik van zenders/ontvangers (telefoons, 27 Mc apparatuur, enz.)**

Telefoons en 27 Mc-apparatuur met een ingebouwde antenne kunnen de werking beïnvloeden van elektronische systemen in de auto. Gebruik dergelijke apparaten daarom met een buitenantenne. **Houd u altijd aan de wettelijke voorschriften met betrekking tot het gebruik van deze apparaten.**

### **Achteraf inbouwen van accessoires**

Als u accessoires op de auto wilt installeren: raadpleeg een merkdealer. Om zeker te zijn dat uw auto goed werkt en om elk risico te vermijden dat uw veiligheid kan aantasten, raden wij u aan om door de constructeur goedgekeurde accessoires te gebruiken: deze zijn aan uw auto aangepast en alleen deze worden door de constructeur gegarandeerd.

Als u een antidiefstalstang gebruikt, bevestig deze dan uitsluitend op het rempedaal.

### **Hinder bij het rijden**

Aan de bestuurderskant mogen alleen voor de auto geschikte matten worden gebruikt, die moeten worden vastgezet aan de vooraf geïnstalleerde onderdelen. Controleer regelmatig of ze goed vastzitten. Stapel niet meerdere matten op elkaar. **Gevaar van hakende pedalen.**

## RUITENWISSERBLADEN (1/2)

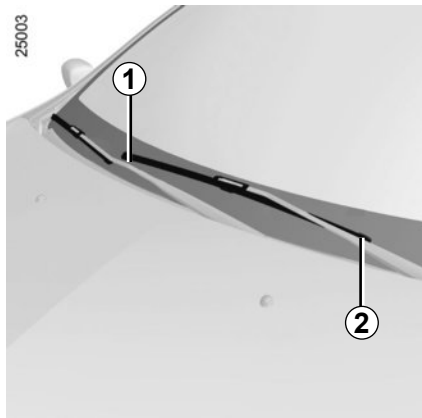

### Vervangen van de ruitenwischerbladen voor 1

- Contact uit, trek de ruitenwischerarm 2 omhoog;
- kantel het blad 1.

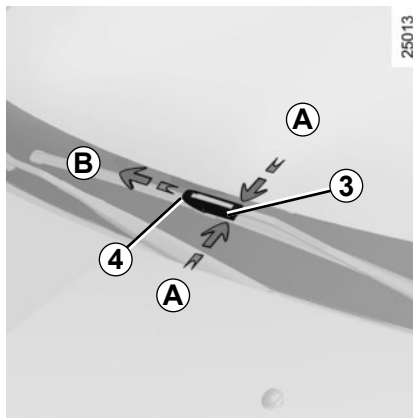

Zet het lipje 3 naar beneden, door aan elke kant A te drukken.

Duw daarna het blad naar voren B, tot het haakje 4 vrijkomt.

### Bij het monteren

Monteer het ruitenwischerblad in omgekeerde volgorde van losmaken. Controleer of het blad goed is vergrendeld.

Let op de staat van de ruitenwischerbladen. Hun levensduur hangt van u af:

- reinig de bladen, de voorruit en de achterruit regelmatig met water met zeep;
- gebruik ze niet als de voorruit of achterruit droog zijn;
- maak ze los van de voorruit of achterruit als ze lang niet gebruikt zijn.



Controleer voordat u het ruitenwischerblad vervangt of de schakelaar in de uit-stand staat (uitgeschakeld).

**Verwondingsgevaar.<sup>2</sup>**

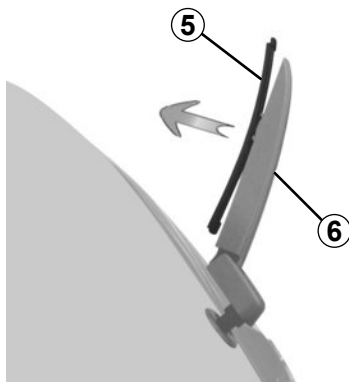

35732

### Ruitenwischerblad achter 5

- Contact uit, trek de ruitenwischerarm 6 omhoog;
- maak het blad 5 vrij door eraan te trekken.

### Bij het monteren

Monteer het ruitenwischerblad in omgekeerde volgorde van losmaken. Controleer of het blad goed is vergrendeld.



- Controleer als het vriest, voordat u wegrijdt, of de ruitenwissers voor en achter niet aan het glas zijn vastgevroren.

De wissermotor kan hierdoor te warm worden.

- Controleer regelmatig de wischerbladen.  
Zodra hun werking afneemt moet u ze vervangen, ongeveer eens per jaar.

Bij het vervangen van het blad, let bij het verwijderen van het blad op, dat u hem niet op de ruit laat vallen: u zou de ruit kunnen breken.

## SLEPEN: pechhulp (1/2)

Vóór het slepen moet u altijd de stuurkolom ontgrendelen: voet op het koppelingspedaal, schakel de **eerste versnelling** in (hendel in stand **N** of **R** voor een auto met automatische transmissie), steek de card RENAULT in de kaartlezer en druk daarna **twee seconden** op de startknop van de motor.

Zet de hendel terug in neutraal (stand **N** voor een auto met automatische transmissie)

De stuurkolom wordt ontgrendeld, de accessoires worden gevoed: u kunt de verlichting van de auto gebruiken (richtingaanwijzers, remlichten, enz.). 's Nachts moet de auto zijn verlicht.

Druk na het slepen twee keer kort op de startknop van de motor (risico van het ontladen van de accu).



Haal de RENAULT card niet uit de lezer tijdens het slepen.

Houd u altijd aan de wettelijke bepalingen inzake het slepen. Als u de trekkende auto bent, overschrijd dan niet het maximaal toegelaten aanhangergewicht van uw auto (raadpleeg de paragraaf "Massa's" in hoofdstuk 6).

### Slepen van een auto met een automatische transmissie

Wanneer de motor niet draait, wordt de automatische transmissie niet meer gesmeerd; u kunt dan ook de auto het beste laten slepen met beide voorwielen van de grond (en niet de achterwielen) of op een plateau vervoeren.

**Bij uitzondering**, kunt u de auto laten slepen met de vier wielen op de grond, uitsluitend vooruit rijdend met de hendel in neutrale **N** stand en over een afstand van maximaal 50 km.

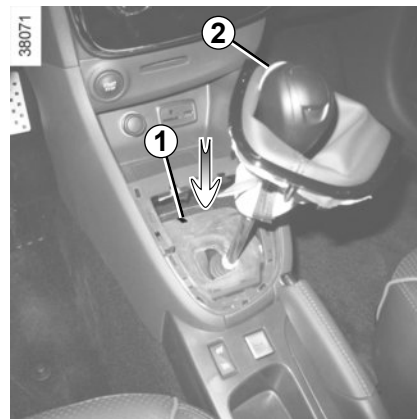

Indien de selecteurhendel niet uit de stand **P** kan worden verzet als u het rempedaal indrukt, dan kunt u de hendel als volgt met de hand vrijzetten. Maak daarvoor de onderkant van de hendel los, steek daarna een gereedschap (onbuigzame stang) in de gleuf **1** en druk gelijktijdig op de knop **2** om de hendel te ontgrendelen.

Raadpleeg zo spoedig mogelijk een merkdealer.

## SLEPEN: pechhulp (2/2)



### Gebruik uitsluitend de sleepogen voor 2 en achter 5

(nooit de aandrijfassen of enig ander deel van de auto).

Het sleepoog mag alleen gebruikt worden om de auto mee te slepen: het mag in geen geval gebruikt worden om de auto direct of indirect aan op te hijsen.



Bij stilstaande motor werken de stuur- en rembekrachtiging niet meer.



### Toegang tot de sleeppunten

Maak het kapje 4 of 6 los door een plat gereedschap (of de sleutel uit de RENAULT card) onder het kapje te steken.

**Schroef het sleepoog 3 zo ver mogelijk vast:** eerst met de hand en daarna met de wielsleutel of afhankelijk van de auto, met de hendel.

Gebruik uitsluitend het sleepoog 3 en de wielmoersleutel die zijn opgeborgen bij het gereedschap (raadpleeg de paragraaf "Gereedschap" in hoofdstuk 5).



– Gebruik een starre sleepstang. Indien u een touw of kabel gebruikt bij het slepen (als dit wettelijk toegestaan is), moet de auto die gesleept wordt nog kunnen remmen.

- De auto die gesleept wordt, moet te allen tijde bestuurbaar zijn.
- Accelereer en rem gelijkmatig en zonder schokken om te voorkomen dat de auto beschadigen.
- In alle gevallen, is het raadzaam om **25 km/u** niet te overschrijden.
- Duw de auto niet aan als de stuurkolom is vergrendeld.



Laat nooit gereedschap in de auto rondslingeren. Dit is gevaarlijk als u plotseling moet remmen.

## STORINGEN (1/6)

Onderstaande aanwijzingen helpen u eventuele storingen snel, maar voorlopig, te verhelpen. Laat de auto echter wel zo spoedig mogelijk door een merkdealer nakijken.

Gebruik van de RENAULT card	MOGELIJKE OORZAKEN	WAT TE DOEN
De RENAULT card werkt niet voor het ontgrendelen of vergrendelen van de portieren.	Batterij van de card leeg.	Vervang de accu of laat deze vervangen. U kunt uw auto altijd vergrendelen, ontgrendelen en starten (raadpleeg de paragrafen "Portieren vergrendelen, ontgrendelen" in hoofdstuk 1 en "Starten, stoppen van de motor" in hoofdstuk 2).
	Gebruik van apparaten die op dezelfde frequentie als de card werken (mobiele telefoon, enz.).	Schakel de apparatuur uit of gebruik de ingebouwde sleutel (raadpleeg de paragraaf "Portieren vergrendelen, ontgrendelen" in hoofdstuk 1).
	De auto bevindt zich in een sterk elektromagnetisch veld. Accu van de auto ontladen.	Gebruik de in de card ingebouwde sleutel (raadpleeg de paragraaf "Portieren vergrendelen, ontgrendelen" in hoofdstuk 1).
	De motor van de auto is gestart.	Als de motor draait, werkt het vergrendelen/ontgrendelen van de card niet. Zet het contact uit.



## STORINGEN (2/6)

U schakelt de startmotor in	MOGELIJKE OORZAKEN	WAT TE DOEN
De controlelampjes op het instrumentenpaneel gaan zwakker of niet branden, de startmotor draait niet.	Accuklemmen niet goed vastgezet, los of geoxideerd.	Vastzetten, aansluiten of reinigen indien geoxideerd.
	Accu ontladen of defect.	Sluit een andere accu aan op de ontladen accu. Raadpleeg de paragraaf "Accu: storing" in hoofdstuk 5 of vervang de accu indien nodig. Duw de auto niet aan als de stuurkolom is vergrendeld.
	Circuit defect.	Raadpleeg een merkdealer.
De motor wil niet starten.	De voorwaarden voor het starten zijn niet vervuld.	Raadpleeg de paragraaf "Starten, stoppen van de motor" in hoofdstuk 2.
	De handsfree RENAULT card werkt niet.	Steek de card in de lezer voor het starten. Raadpleeg de paragraaf "Starten, stoppen van de motor" in hoofdstuk 2.
De motor weigert te stoppen.	Card niet gedetecteerd.	Steek de card in de kaartlezer.
	Elektronische storing.	Druk vijf keer snel op de startknop.
De stuurkolom blijft vergrendeld.	Stuurwiel geblokkeerd.	Beweeg het stuurwiel terwijl u de startknop van de motor ingedrukt houdt (raadpleeg de paragraaf "Starten, stoppen van de motor" in hoofdstuk 2).
	Circuit defect.	Raadpleeg een merkdealer.

## STORINGEN (3/6)

Tijdens het rijden	MOGELIJKE OORZAKEN	WAT TE DOEN
Trillingen.	Banden te zacht, beschadigd of uit balans.	Controleer de bandenspanning, als deze goed is, laat dan de banden door een merkdealer nakijken.
Witte rook uit de uitlaat.	Bij een dieselmotor hoeft dit geen storing te zijn, de rook ontstaat door de regeneratie van het roefilter.	Raadpleeg de paragraaf "Bijzonderheid van de dieselmotor" in hoofdstuk 2.
Rook onder de motorkap.	Kortsluiting of lekkage van het koelcircuit.	Stop, zet het contact uit, ga bij de auto vandaan en roep de hulp in van een merkdealer.
Het waarschuwingslampje voor de oliedruk gaat branden:		
in een bocht of tijdens het remmen	Het peil is te laag.	Voeg motorolie toe (raadpleeg de paragraaf "Oliepeil van de motor (bij)vullen" in hoofdstuk 4).
dooft langzaam of blijft branden bij gas geven	Te lage oliedruk.	Stop en roep de hulp in van een merkdealer.

## STORINGEN (4/6)

Tijdens het rijden	MOGELIJKE OORZAKEN	WAT TE DOEN
Het sturen gaat zwaar.	Oververhitting van de bekrachtiging. Probleem met de elektrische bekrachtigingsmotor. Storing in het hulpsysteem.	Rijd voorzichtig bij lage snelheid, let op de kracht die u moet zetten op het stuurwiel om de wielen te draaien. Raadpleeg een merkdealer.
De motor wordt te warm. De koelvloeistof temperatuurmeter staat in de gevaarzone en het waarschuwingsslampje <b>STOP</b> brandt.	Koelventilateur defect.	Stop de auto, stop de motor en roep de hulp in van een merkdealer.
	Koelvloeistoflekkage.	Controleer het koelvloeistofreservoir: er moet vloeistof inzitten. Als het leeg is, raadpleeg zo snel mogelijk een merkdealer.
De vloeistof in het expansievat borrelt.	Mechanische storing: koppakking opgeblazen.	Zet de motor stil. Roep de hulp in van een merkdealer.



**Radiator:** Als er veel te weinig koelvloeistof inzit, vergeet dan niet dat u nooit koude koelvloeistof mag bijvullen zolang de motor heet is. Na elke reparatie waarbij het koelsysteem geheel of gedeeltelijk is afgetapt, moet dit met nieuwe koelvloeistof worden bijgevuld. Gebruik hiervoor alleen door onze technische diensten goedgekeurde koelvloeistof.

## STORINGEN (5/6)

<b>Elektrische organen</b>	<b>MOGELIJKE OORZAKEN</b>	<b>WAT TE DOEN</b>
De ruitenwisser werkt niet.	Ruitenwisserbladen kleven.	Maak de wisserbladen los van de ruit.
	Elektrische installatie defect.	Raadpleeg een merkdealer.
	Zekering beschadigd.	Vervang dezekering of laat deze vervangen; raadpleeg het hoofdstuk "Zekeringen".
De ruitenwisser stopt niet.	Elektrische verstelling defect.	Raadpleeg een merkdealer.
Knipperfrequentie te hoog.	Lamp doorgebrand.	Raadpleeg de paragrafen "Koplamp: vervangen van een lamp" of "Achterlichten en zijlichten: vervangen van een lamp" in hoofdstuk 5.
De knipperlichten werken niet.	Elektrische installatie of schakelaar defect.	Raadpleeg een merkdealer.
	Zekering beschadigd.	Vervang dezekering of laat deze vervangen; raadpleeg het hoofdstuk "Zekeringen".
De koplampen schakelen niet in of niet uit.	Elektrische installatie of schakelaar defect.	Raadpleeg een merkdealer.
	Zekering beschadigd.	Vervang dezekering of laat deze vervangen; raadpleeg het hoofdstuk "Zekeringen".

## STORINGEN (6/6)

Elektrische organen	MOGELIJKE OORZAKEN	WAT TE DOEN
Condens in de verlichting en koplampen.	Condens is een normaal verschijnsel dat door variaties in temperatuur en vochtigheid kan worden veroorzaakt.  In dat geval verdwijnen de sporen geleidelijk aan als de lichten branden.	
Het waarschuwinglampje van het niet dragen van de autogordels vooraan brandt niet in overeenstemming met het vastmaken van de autogordels.	Een voorwerp tussen de vloer en de stoel hindert de werking van het opname-element.	Verwijder elk voorwerp onder de stoelen voor- aan.



# Hoofdstuk 6: Technische gegevens

Identificatieplaatje . . . . .	6.2
Identificatieplaatje motor . . . . .	6.3
Afmetingen . . . . .	6.4
Gegevens van de motor . . . . .	6.6
Aanhangwagengewichten . . . . .	6.8
Massa's . . . . .	6.8
Onderdelen en reparaties . . . . .	6.9
Onderhoudscoupons . . . . .	6.10
Plaatwerkcontrole . . . . .	6.16

# IDENTIFICATIEPLAATJES AUTO

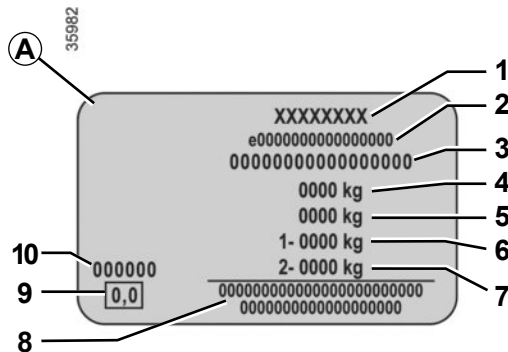

De gegevens op het constructeursplaatje moeten bij eventuele klachten en bij het bestellen van onderdelen altijd worden vermeld.

De aanwezigheid en de plaats van de informatie zijn afhankelijk van de auto.

## Constructeursplaatje A

- 1 Naam van de fabrikant.
- 2 Nummer van communautair ontwerp of registratienummer.
- 3 Identificatienummer.

Afhankelijk van de auto wordt deze informatie herhaald op de marke-ring B.

- 4 MMAC (max. toegelaten totaal massa).
- 5 Max. toegelaten treinmassa: auto met aanhanger.
- 6 MMTA (max. toegelaten massa) geme-ten onder de vooras.
- 7 Max. toegelaten massa gemeten onder de achteras.
- 8 Gereserveerd voor zakelijke of aanvul-lende inschrijvingen.
- 9 Niet in gebruik.
- 10 Laknummer (kleurcode).

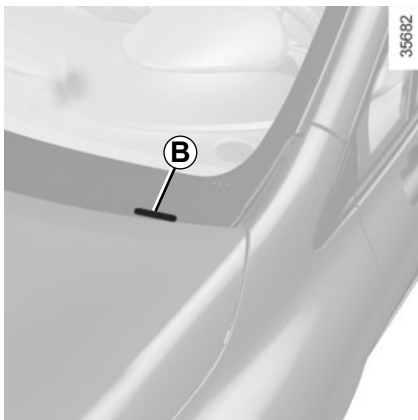



# IDENTIFICATIEPLAATJES VAN DE MOTOR

33293

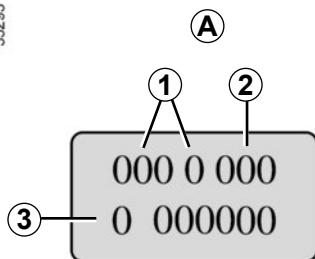

**De gegevens op het constructeursplaatje of de sticker A moeten bij correspondentie en bij het bestellen van onderdelen altijd worden vermeld.**

(de plaats is afhankelijk van het motortype)

- 1 Type van de motor.
- 2 Indicenummer van de motor.
- 3 Motornummer.

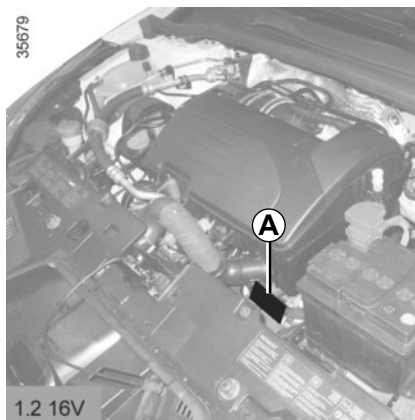
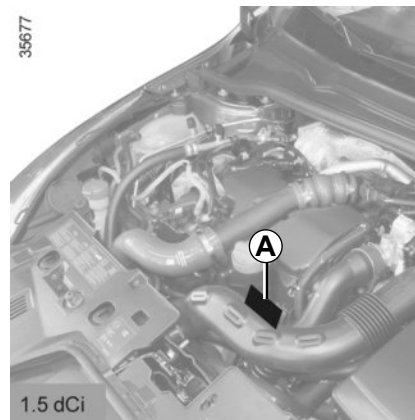

# AFMETINGEN (in meters) (1/2)

Vijfdeurs uitvoering

38252

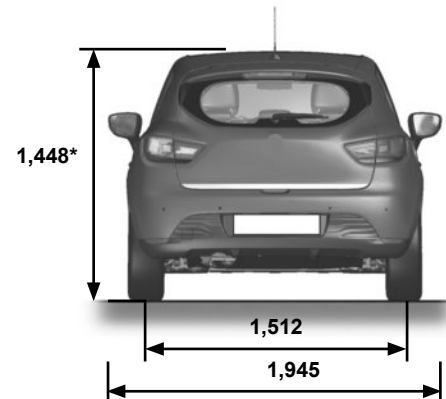
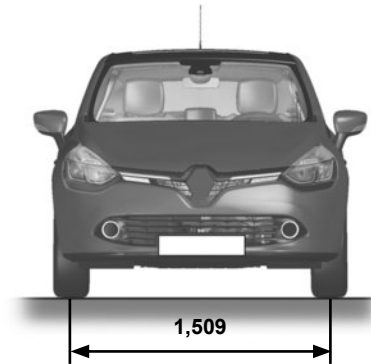
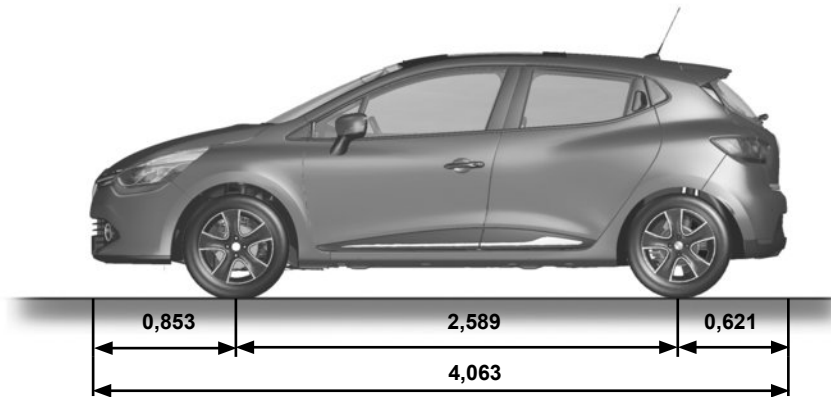

\* Onbelast

## AFMETINGEN (in meters) (2/2)

Breakuitvoering

38101

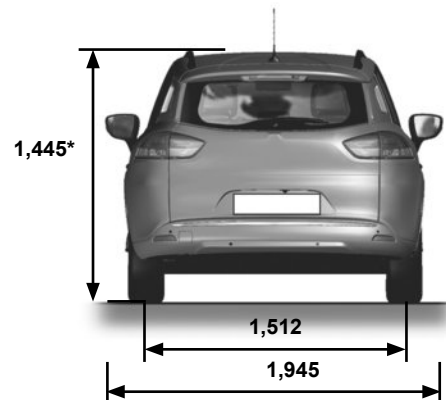
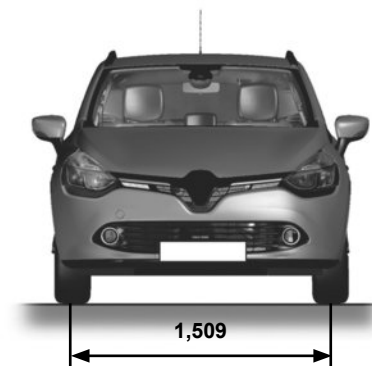
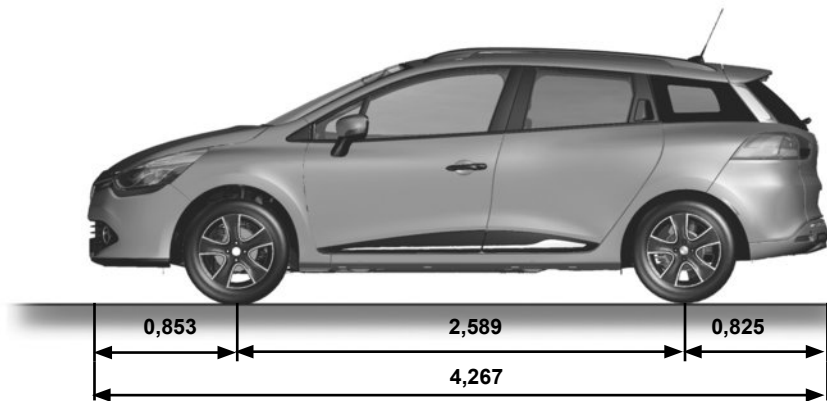

\* Onbelast

## MOTORGEGEVENS (1/2)

Uitvoeringen	0.9 TCe	1.2 16V	1.2 TCe	1.5 dCi
Type van de motor (zie motorplaatje)	H4B Turbo	D4F	H5F Turbo	K9K Turbo
Cilinderinhoud (cm <sup>3</sup> )	898	1149	1 197	1461
Soort brandstof Octaangetal	Ongelode benzine met het <b>voorgeschreven</b> octaangetal zoals aangegeven op de sticker in de tankdopklep.			Diesel: De sticker in de tankdopklep geeft aan welke brandstoffen toegestaan zijn.
Brandstof die voldoet aan de Europese norm en die compatibel is met de motoren van auto's verkocht in Europa (neem voor andere gevallen contact op met een merkdealer).	<div data-bbox="435 464 526 554" style="display: inline-block; border: 1px solid black; border-radius: 50%; width: 40px; height: 40px; text-align: center; line-height: 40px; margin-bottom: 20px;">E5</div> <div data-bbox="577 484 919 552" style="display: inline-block; vertical-align: top;">Loodvrije benzine die voldoet aan de norm <b>EN 228</b> bevat tot 5% ethanol.</div> <div data-bbox="435 624 526 714" style="display: inline-block; border: 1px solid black; border-radius: 50%; width: 40px; height: 40px; text-align: center; line-height: 40px; margin-bottom: 20px;">E10</div> <div data-bbox="577 656 919 723" style="display: inline-block; vertical-align: top;">Loodvrije benzine die voldoet aan de norm <b>EN 228</b> bevat tot 10% ethanol.</div>			<div data-bbox="955 472 1046 562" style="display: inline-block; border: 1px solid black; border-radius: 10px; width: 40px; height: 40px; text-align: center; line-height: 40px; margin-bottom: 20px;">B7</div> <div data-bbox="1082 484 1424 552" style="display: inline-block; vertical-align: top;">Dieselbrandstof die voldoet aan de norm <b>EN 590</b> bevat tot 7% methylester vetzuur.</div> <div data-bbox="955 646 1046 735" style="display: inline-block; border: 1px solid black; border-radius: 10px; width: 40px; height: 40px; text-align: center; line-height: 40px; margin-bottom: 20px;">B10</div> <div data-bbox="1082 656 1424 723" style="display: inline-block; vertical-align: top;">Dieselbrandstof die voldoet aan de norm <b>EN 16734</b> bevat tot 10% methylester vetzuur.</div> <div data-bbox="955 831 1046 920" style="display: inline-block; border: 1px solid black; border-radius: 10px; width: 40px; height: 40px; text-align: center; line-height: 40px; margin-bottom: 20px;">XTL</div> <div data-bbox="1082 843 1424 910" style="display: inline-block; vertical-align: top;">Dieselbrandstof die voldoet aan de norm <b>EN 15940</b> bevat tot 7% methylester.</div>

## MOTORGEGEVENS (2/2)

Uitvoeringen	0.9 TCe	1.2 16V	1.2 TCe	1.5 dCi
Type van de motor (zie motorplaatje)	H4B Turbo	D4F	H5F Turbo	K9K Turbo
Cilinderinhoud (cm <sup>3</sup> )	898	1149	1 197	1461
Bougies	Gebruik uitsluitend de voor uw motor voorgeschreven bougietypen. Het type staat aangegeven op een sticker in de motorruimte, raadpleeg anders een merkdealer. Montage van een niet voorgeschreven bougietype kan tot ernstige motorschade leiden.			–

## MASSA'S (in kg)

De aangegeven massa's zijn van de basisuitvoering zonder opties: zijn variëren naargelang de uitrusting van uw auto. Raadpleeg de merkdealer.

	Vijfdeurs	Break
<b>Max. toegelaten totaal massa (MMAC)</b> <b>Max. toegelaten massa (MMTA)</b> <b>Max. toegelaten trein massa (MTR)</b>	De massa's staan op het constructeursplaatje (raadpleeg de paragraaf "Identificatieplaatjes" in hoofdstuk 6)	
<b>Aanhangwagen massa geremd*</b>	wordt verkregen door berekening: <b>MTR - MMAC</b>	
<b>Aanhangwagen massa ongeremd*</b>	565	585
<b>Maximale kogeldruk op trekhaak*</b>	75	60
<b>Max. toegelaten dakbelasting</b>	80 kg (met inbegrip van de dragende delen)	

### \* Aanhangwagengewicht (trekken van een caravan, boot enz.)

Het trekken van een aanhangwagen is verboden wanneer de berekening MTR - MMAC gelijk is aan nul of wanneer de op het constructeursplaatje aangegeven maximaal toegelaten trein massa (MTR) gelijk is aan nul (of niet wordt aangegeven).

- Respecteer de in het land geldende voorwaarden voor het trekken en de toegelaten maximale massa's. Laat uw merkdealer een trekhaak monteren en de bedrading van de auto aanpassen.
- In geval van een auto met aanhanger, **mag de max. toegelaten trein massa (auto + aanhanger) nooit overschreden worden**. Toch is toegestaan:
  - een overschrijding van de max. toegelaten massa (MMTA) gemeten onder de achteras tot 15 %,
  - een overschrijding van de max. toegelaten totaal massa (MMAC) tot 10 % of 100 kg (tot de eerste van deze twee waarden is bereikt). in beide gevallen is de maximum snelheid van het geheel 80 km/u en moet de bandenspanning worden verhoogd met 0,2 bar (3 PSI).
- Het motorvermogen neemt af naarmate u hoger in de bergen rijdt. Wij adviseren u de maximale belasting met 10% per 1000 meter stijging te verminderen.

### Lastverhouding (met uitzondering van Société-uitvoering)

Wanneer de maximaal toegelaten totale massa van de auto niet wordt bereikt, kan tot 300 kg extra worden geladen op de geremde aanhangwagen tot de maximaal toegelaten trein massa van de auto wordt bereikt.

## ONDERDELEN EN REPARATIES

De originele onderdelen worden met de grootste zorg ontwikkeld en gecontroleerd. Zij voldoen dan ook aan dezelfde kwaliteitsnormen als de onderdelen die in de fabriek worden gebruikt.

Door het gebruik van de originele onderdelen houdt u de prestaties van uw auto optimaal. Bovendien zijn reparaties die uitgevoerd zijn door een merkdealer met originele onderdelen gegarandeerd volgens de voorwaarden die achter op de reparatieopdracht staan.

# ONDERHOUDSCOUPONS (1/6)

VIN: .....

Datum: Km:		Factuurnr.:	Toelichting/diversen
<b>Type werkzaamheden:</b> Onderhoudsbeurt <input type="checkbox"/> ..... <input type="checkbox"/>	<b>Stempel</b>		
<b>Plaatwerkcontrole:</b> OK <input type="checkbox"/> Niet OK* <input type="checkbox"/> *Zie specifieke bladzijde			

Datum: Km:		Factuurnr.:	Toelichting/diversen
<b>Type werkzaamheden:</b> Onderhoudsbeurt <input type="checkbox"/> ..... <input type="checkbox"/>	<b>Stempel</b>		
<b>Plaatwerkcontrole:</b> OK <input type="checkbox"/> Niet OK* <input type="checkbox"/> *Zie specifieke bladzijde			

Datum: Km:		Factuurnr.:	Toelichting/diversen
<b>Type werkzaamheden:</b> Onderhoudsbeurt <input type="checkbox"/> ..... <input type="checkbox"/>	<b>Stempel</b>		
<b>Plaatwerkcontrole:</b> OK <input type="checkbox"/> Niet OK* <input type="checkbox"/> *Zie specifieke bladzijde			



# ONDERHOUDSCOUPONS (2/6)

VIN: .....

Datum:                      Km:		Factuurnr.:	Toelichting/diversen
<b>Type werkzaamheden:</b>		<b>Stempel</b>	
Onderhoudsbeurt <input type="checkbox"/>			
..... <input type="checkbox"/>			
<b>Plaatwerkcontrole:</b>			
OK <input type="checkbox"/> Niet OK* <input type="checkbox"/>			
*Zie specifieke bladzijde			
Datum:                      Km:		Factuurnr.:	Toelichting/diversen
<b>Type werkzaamheden:</b>		<b>Stempel</b>	
Onderhoudsbeurt <input type="checkbox"/>			
..... <input type="checkbox"/>			
<b>Plaatwerkcontrole:</b>			
OK <input type="checkbox"/> Niet OK* <input type="checkbox"/>			
*Zie specifieke bladzijde			
Datum:                      Km:		Factuurnr.:	Toelichting/diversen
<b>Type werkzaamheden:</b>		<b>Stempel</b>	
Onderhoudsbeurt <input type="checkbox"/>			
..... <input type="checkbox"/>			
<b>Plaatwerkcontrole:</b>			
OK <input type="checkbox"/> Niet OK* <input type="checkbox"/>			
*Zie specifieke bladzijde			

## ONDERHOUDSCOUPONS (3/6)

VIN: .....

Datum: Km:		Factuurnr.:	Toelichting/diversen
<b>Type werkzaamheden:</b> Onderhoudsbeurt <input type="checkbox"/> ..... <input type="checkbox"/>	<b>Stempel</b>		
<b>Plaatwerkcontrole:</b> OK <input type="checkbox"/> Niet OK* <input type="checkbox"/> *Zie specifieke bladzijde			
Datum: Km:		Factuurnr.:	Toelichting/diversen
<b>Type werkzaamheden:</b> Onderhoudsbeurt <input type="checkbox"/> ..... <input type="checkbox"/>	<b>Stempel</b>		
<b>Plaatwerkcontrole:</b> OK <input type="checkbox"/> Niet OK* <input type="checkbox"/> *Zie specifieke bladzijde			
Datum: Km:		Factuurnr.:	Toelichting/diversen
<b>Type werkzaamheden:</b> Onderhoudsbeurt <input type="checkbox"/> ..... <input type="checkbox"/>	<b>Stempel</b>		
<b>Plaatwerkcontrole:</b> OK <input type="checkbox"/> Niet OK* <input type="checkbox"/> *Zie specifieke bladzijde			

# ONDERHOUDSCOUPONS (4/6)

VIN: .....

Datum:                      Km:		Factuurnr.:	Toelichting/diversen
<b>Type werkzaamheden:</b> Onderhoudsbeurt <input type="checkbox"/> ..... <input type="checkbox"/>		<b>Stempel</b>	
<b>Plaatwerkcontrole:</b> OK <input type="checkbox"/> Niet OK* <input type="checkbox"/> *Zie specifieke bladzijde			

Datum:                      Km:		Factuurnr.:	Toelichting/diversen
<b>Type werkzaamheden:</b> Onderhoudsbeurt <input type="checkbox"/> ..... <input type="checkbox"/>		<b>Stempel</b>	
<b>Plaatwerkcontrole:</b> OK <input type="checkbox"/> Niet OK* <input type="checkbox"/> *Zie specifieke bladzijde			

Datum:                      Km:		Factuurnr.:	Toelichting/diversen
<b>Type werkzaamheden:</b> Onderhoudsbeurt <input type="checkbox"/> ..... <input type="checkbox"/>		<b>Stempel</b>	
<b>Plaatwerkcontrole:</b> OK <input type="checkbox"/> Niet OK* <input type="checkbox"/> *Zie specifieke bladzijde			

# ONDERHOUDSCOUPONS (5/6)

VIN: .....

Datum: Km:		Factuurnr.:	Toelichting/diversen
<b>Type werkzaamheden:</b> Onderhoudsbeurt <input type="checkbox"/> ..... <input type="checkbox"/>	<b>Stempel</b>		
<b>Plaatwerkcontrole:</b> OK <input type="checkbox"/> Niet OK* <input type="checkbox"/> *Zie specifieke bladzijde			

Datum: Km:		Factuurnr.:	Toelichting/diversen
<b>Type werkzaamheden:</b> Onderhoudsbeurt <input type="checkbox"/> ..... <input type="checkbox"/>	<b>Stempel</b>		
<b>Plaatwerkcontrole:</b> OK <input type="checkbox"/> Niet OK* <input type="checkbox"/> *Zie specifieke bladzijde			

Datum: Km:		Factuurnr.:	Toelichting/diversen
<b>Type werkzaamheden:</b> Onderhoudsbeurt <input type="checkbox"/> ..... <input type="checkbox"/>	<b>Stempel</b>		
<b>Plaatwerkcontrole:</b> OK <input type="checkbox"/> Niet OK* <input type="checkbox"/> *Zie specifieke bladzijde			

# ONDERHOUDSCOUPONS (6/6)

VIN: .....

Datum:                      Km:		Factuurnr.:	Toelichting/diversen
<b>Type werkzaamheden:</b> Onderhoudsbeurt <input type="checkbox"/> ..... <input type="checkbox"/>		<b>Stempel</b>	
<b>Plaatwerkcontrole:</b> OK <input type="checkbox"/> Niet OK* <input type="checkbox"/> *Zie specifieke bladzijde			
Datum:                      Km:		Factuurnr.:	Toelichting/diversen
<b>Type werkzaamheden:</b> Onderhoudsbeurt <input type="checkbox"/> ..... <input type="checkbox"/>		<b>Stempel</b>	
<b>Plaatwerkcontrole:</b> OK <input type="checkbox"/> Niet OK* <input type="checkbox"/> *Zie specifieke bladzijde			
Datum:                      Km:		Factuurnr.:	Toelichting/diversen
<b>Type werkzaamheden:</b> Onderhoudsbeurt <input type="checkbox"/> ..... <input type="checkbox"/>		<b>Stempel</b>	
<b>Plaatwerkcontrole:</b> OK <input type="checkbox"/> Niet OK* <input type="checkbox"/> *Zie specifieke bladzijde			

# PLAATWERKCONTROLE (1/6)

De garantie blijft alleen van kracht na de reparatie die hieronder staat aangegeven.

VIN : .....

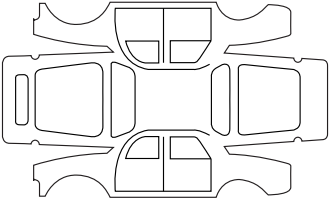
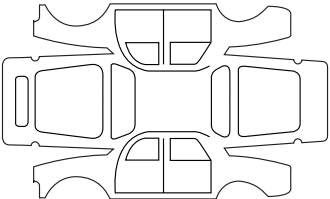
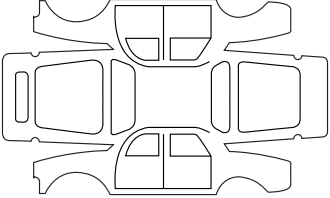
Uit te voeren plaatwerkreparatie:		<b>Stempel</b>
Datum reparatie:		
Reparatie nodig van:		<b>Stempel</b>
Datum reparatie:		
Reparatie nodig van:		<b>Stempel</b>
Datum reparatie:		

# PLAATWERKCONTROLE (2/6)

De garantie blijft alleen van kracht na de reparatie die hieronder staat aangegeven.

VIN : .....

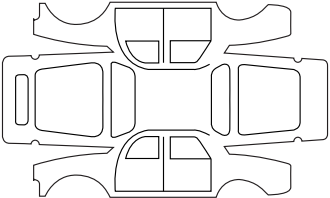
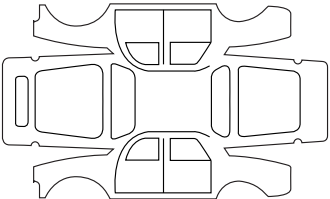
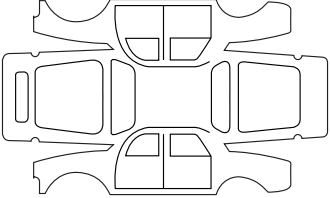
Uit te voeren plaatwerkreparatie:		<b>Stempel</b>
Datum reparatie:		
Reparatie nodig van:		<b>Stempel</b>
Datum reparatie:		
Reparatie nodig van:		<b>Stempel</b>
Datum reparatie:		

# PLAATWERKCONTROLE (3/6)

De garantie blijft alleen van kracht na de reparatie die hieronder staat aangegeven.

VIN : .....

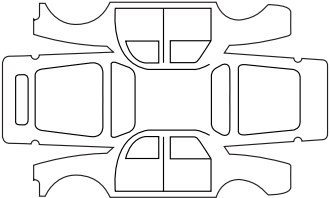
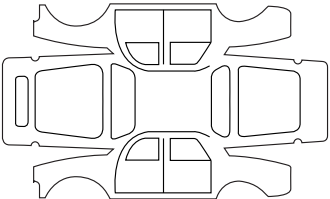
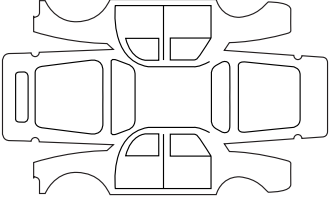
Uit te voeren plaatwerkreparatie:		<b>Stempel</b>
Datum reparatie:		
Reparatie nodig van:		<b>Stempel</b>
Datum reparatie:		
Reparatie nodig van:		<b>Stempel</b>
Datum reparatie:		



# PLAATWERKCONTROLE (4/6)

De garantie blijft alleen van kracht na de reparatie die hieronder staat aangegeven.

VIN : .....

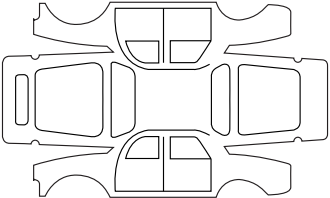
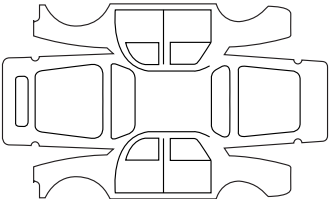
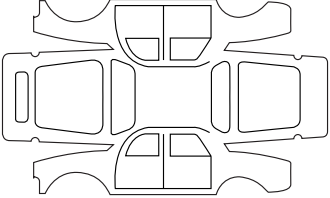
Uit te voeren plaatwerkreparatie:		<b>Stempel</b>
Datum reparatie:		
Reparatie nodig van:		<b>Stempel</b>
Datum reparatie:		
Reparatie nodig van:		<b>Stempel</b>
Datum reparatie:		

# PLAATWERKCONTROLE (5/6)

De garantie blijft alleen van kracht na de reparatie die hieronder staat aangegeven.

VIN : .....

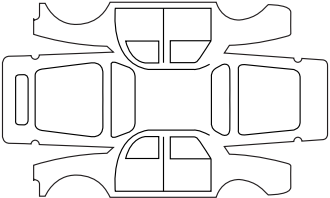
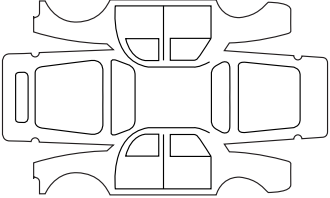
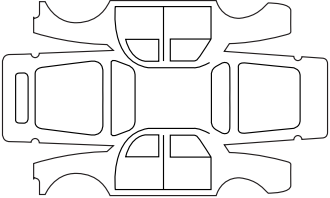
Uit te voeren plaatwerkreparatie:		<b>Stempel</b>
Datum reparatie:		
Reparatie nodig van:		<b>Stempel</b>
Datum reparatie:		
Reparatie nodig van:		<b>Stempel</b>
Datum reparatie:		

# PLAATWERKCONTROLE (6/6)

De garantie blijft alleen van kracht na de reparatie die hieronder staat aangegeven.

VIN : .....

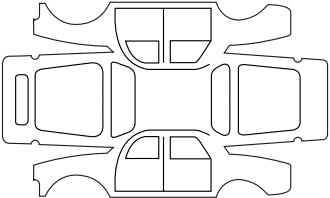
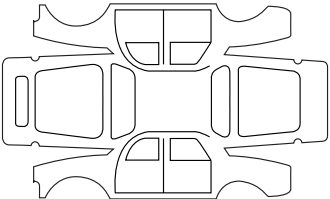
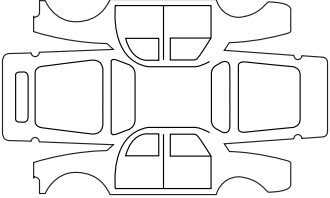
Uit te voeren plaatwerkreparatie:		<b>Stempel</b>
Datum reparatie:		
Reparatie nodig van:		<b>Stempel</b>
Datum reparatie:		
Reparatie nodig van:		<b>Stempel</b>
Datum reparatie:		



# ALFABETISCHE INHOUDSOPGAVE (1/5)

## A

aan/uit knop van de motor .....	2.3 → 2.5
aanhangwagen .....	6.8
aansteker .....	3.21
aanvullende bevestigingsmiddelen	
bij de autogordels achterin .....	1.30
bij de autogordels voorin .....	1.24 → 1.29
zijkant .....	1.31
aanvullende bevestigingsmiddelen .....	1.32
aanvullende bevestigingsmiddelen bij de gordels .....	1.24 → 1.32
aanwijzers:	
richtingaanwijzers .....	1.82
ABS .....	1.60, 2.24 → 2.27
accessoiraansluiting .....	3.21
accessoires .....	5.37
accu	
storing .....	5.34 – 5.35
accu .....	4.14, 5.34 – 5.35
achterbank	
gebruiksmogelijkheden .....	3.23
achterbank .....	1.22, 3.23
achteruitrijradar .....	2.35 → 2.38
achteruitversnelling	
inschakelen .....	2.12
afstellen van de juiste zithouding .....	1.16 → 1.23, 3.22
airbag	
activeren passagiersairbags voorin .....	1.52
uitschakelen passagiersairbag voorin .....	1.50
airbag .....	1.24 → 1.32, 1.58
airconditioning .....	3.4 → 3.12
alarmknipperlichten .....	1.82
antiblokkeersysteem: ABS .....	2.24 → 2.27
anticorrosiebescherming .....	4.15
antiluchtverontreiniging	
tips .....	2.18
armsteun	
voor .....	3.18
asbak .....	3.21
autogordels .....	1.20 → 1.29, 1.32
automatische portiervergrendeling tijdens het rijden .....	1.15

automatische transmissie (gebruik) .....	2.45 → 2.47
--	-------------

## B

bagageafdekplaat .....	3.26
bagageruimte .....	3.24, 3.27 – 3.28
banden .....	2.17, 2.20 → 2.23, 4.12 – 4.13, 5.13 → 5.15
bandenspanning .....	2.20 → 2.23, 4.12 – 4.13, 5.14
batterij RENAULT card .....	5.32 – 5.33
bedieningsorganen .....	1.54 → 1.62
bestuurdersondersteuning .....	2.41 → 2.44
bevestigingsmiddelen voor kinderen ....	1.33 – 1.34, 1.36 → 1.39, 1.50
bevestigingssysteem voor kinderen ....	1.33 – 1.34, 1.36 → 1.44, 1.50
bijzonderheid van de benzinemotor .....	2.10
bijzonderheid van de dieselmotor .....	2.11
binnenlicht .....	3.16, 5.25
boodschappen op het instrumentenpaneel .....	1.65 → 1.74
boordcomputer .....	1.58 → 1.62, 1.65 → 1.74
brandstof	
kwaliteit .....	1.87 → 1.89
tanken .....	1.58, 1.87 → 1.89
tips voor zuinig rijden .....	2.13 → 2.17
verbruik .....	2.13 → 2.15, 2.17
brandstof besparen .....	2.13 → 2.17
brandstofpeil .....	1.58 → 1.63
brandstoftank	
inhoud .....	1.87
brandstofverbruik .....	2.13 → 2.15, 2.17
buitentemperatuur .....	1.76

## C

caravan trekken .....	3.29, 6.8
claxon .....	1.82
claxon en lichtsignaal .....	1.82
commando's .....	1.54 → 1.57
contact aanzetten van de auto .....	2.3 → 2.5
controlelampjes .....	1.58 → 1.74

## D

dakdragers .....	3.32
dashboard .....	1.54 → 1.57

## ALFABETISCHE INHOUDSOPGAVE (2/5)

display .....	1.58 → 1.64
dynamische rijcontrole: ESC .....	2.24 → 2.27

### E

ECO-modus .....	2.15, 3.9
ECO-rijden .....	2.13 → 2.17
ESC: dynamische rijcontrole .....	1.60, 2.24 → 2.27
extra portiervergrendeling .....	1.10

### F

filter:	
interieur .....	4.11
lucht .....	4.11
olie .....	4.6 → 4.8
functie Stop and Start .....	2.6 → 2.9

### G

gegevens van de motor .....	6.3, 6.6 – 6.7, 6.7
geïntegreerde bediening van handsfree telefoon .....	3.33
gereedschap .....	5.9
gordelspanners	
autogordels voorin .....	1.24 → 1.29
gordelspanners .....	1.24 → 1.29

### H

handrem .....	2.12
hoedenplank .....	3.25
hoofdsteunen .....	1.16, 3.22
hulp bij wegrijden op helling .....	2.24 → 2.27

### I

identificatieplaatjes .....	6.3
imperiaal	
dakdragers .....	3.32
inhoud brandstoftank .....	1.87 → 1.89
inhoud motorolie .....	4.6 → 4.8
inrichting .....	3.17 → 3.20
inrijden .....	2.2
instrumentenpaneel .....	1.58 → 1.76

interieurbekleding	
onderhoud .....	4.18 – 4.19
Isofix .....	1.36 – 1.37

### K

kaartleeslampje .....	3.16
katalysator .....	2.10 – 2.11
kinderen .....	1.2, 1.9, 1.33 – 1.34, 3.13 – 3.14
kinderen (veiligheid) .....	1.2, 1.12
kinderen vervoeren .....	1.33 – 1.34, 1.36 → 1.44, 1.50
kinderveiligheid .....	1.9, 1.12, 1.29, 1.33 – 1.34, 1.36 → 1.44, 1.50, 2.3, 3.13 – 3.14
kinderzitjes .....	1.33 – 1.34, 1.36 → 1.44
klokje .....	1.75 – 1.76
knipperlichten .....	1.82, 5.16 → 5.24
koelvloeistof .....	4.9
koplampen	
verstellen .....	1.83
vervangen van een lamp .....	5.16 → 5.18
voor .....	5.16 → 5.18
koplampen elektrisch verstellen .....	1.83
krik .....	5.9

### L

lak	
onderhoud .....	4.15 → 4.17
lampen	
vervangen .....	5.16 → 5.26, 5.26
lekke band .....	5.2 → 5.9, 5.11 – 5.12
lichten:	
achteruitrijlichten .....	5.19
alarmknipperlichten .....	1.82
dimlichten .....	1.58, 1.78, 5.16 → 5.18
grootlicht .....	1.58, 1.78, 5.16
kentekenverlichting .....	5.24
markeringslichten .....	1.78, 5.16 → 5.19
mistlichten .....	1.58, 1.80, 5.19
regeling .....	1.83
remlichten .....	5.19 → 5.24
richtingaanwijzers .....	1.58, 1.82, 5.16 → 5.19

# ALFABETISCHE INHOUDSOPGAVE (3/5)

luidsprekers	
plaats.....	5.36

## M

make-up spiegels .....	3.15, 5.26
massa's .....	6.8
maten.....	6.4 – 6.5
meters:	
instrumentenpaneel.....	1.58 → 1.66
milieu .....	2.19
motor	
gegevens.....	6.6 – 6.7, 6.7
motor op stand-by zetten.....	2.6 → 2.9
motorkap.....	4.2 – 4.3
motorolie.....	4.4 → 4.8
motorolie verversen.....	4.6 → 4.8
multimedia uitrusting.....	3.33, 5.36

## N

navigatiesysteem.....	3.33
noodsleutel.....	1.2 → 1.4
noodstopbekrachtiging .....	2.24 → 2.27
noodstopbekrachtiging: BAS .....	2.24 → 2.27

## O

oliepeil van de motor .....	4.4 → 4.8
onderdelen.....	6.9
onderhoud .....	2.18
onderhoud:	
carrosserie .....	4.15 → 4.17
interieurbekleding.....	4.18 – 4.19
mechanisch .....	4.4 – 4.5, 4.14, 6.10 → 6.15
onderhoudscoupons .....	6.10 → 6.15
ontdooien/ontwasemen voorruit .....	3.7 → 3.10
ontgrendelen van de portieren.....	1.13 – 1.14
ontwaseming	
achterraut.....	3.4, 3.7 → 3.10
voorruit .....	3.5, 3.7 → 3.10
opbergruimtes.....	3.17 → 3.20
openen van de portieren.....	1.11 → 1.14

opkrikken van de auto	
verwisselen van een wiel .....	5.11 – 5.12

## P

Park Assist.....	2.41 → 2.44
parkeerhulp.....	2.35 → 2.38
parkeerhulp: Park Assist .....	2.41 → 2.44
peilen	
remvloeistof.....	4.10
ruitensproeierreservoir .....	4.11
peilen .....	4.9 → 4.11
peilen:	
koelvloeistof .....	4.9
peilstaaf motorolie .....	4.4 – 4.5
plaatwerkcontrole .....	6.16 → 6.21
pompset voor de banden.....	5.6 → 5.8
portieren / achterklep.....	1.2 → 1.15
portieren vergrendelen .....	1.2 → 1.15
portiervergrendeling.....	1.5 → 1.10, 1.13 → 1.15

## R

radio.....	3.33
radio inbouwen .....	5.36
radiovoorbereiding.....	5.36
remvloeistof .....	4.10
RENAULT card	
batterijtje.....	5.32 – 5.33
gebruik .....	1.2 → 1.10, 2.3 → 2.5
reservewiel .....	5.2 → 5.5
reservoir	
koelvloeistof .....	4.9
remvloeistof .....	4.10
ruitensproeier .....	4.11
rijden. 2.2 → 2.5, 2.10 – 2.11, 2.13 → 2.17, 2.20 → 2.38, 2.45 → 2.47	
rijhulp .....	2.41 → 2.44
rijpositie	
instellingen .....	1.20 → 1.23
rijtips .....	2.13 → 2.17
ruitbediening .....	3.13 – 3.14
ruitensproeiers.....	1.84 → 1.86

## ALFABETISCHE INHOUDSOPGAVE (4/5)

ruitenwisser	
bladen .....	5.38 – 5.39
ruitenwisser .....	1.84 → 1.86
ruitenwisserbladen.....	5.38 – 5.39

### S

schakelen .....	2.12, 2.45 → 2.47
scheidingsnet.....	3.30 – 3.31
schoonmaken:	
binnenkant auto.....	4.18 – 4.19
selecteurhendel automatische transmissie.....	2.45 → 2.47
signaal	
licht.....	1.82
signaal bij verlies van bandenspanning.....	2.20 → 2.23
signalen verlichting .....	1.78 → 1.83
sjorringen.....	3.27 – 3.28
sleepogen.....	5.9, 5.40 – 5.41
slepen	
pechhulp.....	5.40 – 5.41
sluiten van de portieren .....	1.11 → 1.15
snelheidsafhankelijke stuurbevestiging.....	1.53
snelheidsbegrenzer .....	1.61, 2.28 → 2.30
snelheidsregelaar .....	1.61, 2.31 → 2.34
snelheidsregelaar/-begrenzer.....	2.28 → 2.34
spiegels .....	1.77
starten van de motor.....	2.3 → 2.9
stilzetten van de motor .....	2.3 → 2.5
stoelverwarming .....	1.17
Stop and Start.....	1.61, 2.6 → 2.9
storingen .....	1.58 → 1.62, 5.42 → 5.47
stuurbevestiging .....	1.53
stuurwiel	
verstellen.....	1.53

### T

tankdop.....	1.87 → 1.89
technische gegevens.....	6.4 → 6.9
telefoon.....	3.33
temperatuurregeling .....	3.7 → 3.10
tijd.....	1.75 – 1.76

tips voor een schoner milieu.....	2.18
toegestane dakbelasting.....	6.8
tractiecontrole .....	1.60, 2.24 → 2.27
trekhaak	
montage .....	3.29
trekken	
trekhaak .....	3.29

### U

uitschakelen passagiersairbag voorin .....	1.50
--	------

### V

veiligheidsvoorzieningen zijkant .....	1.31
ventilatie .....	3.2 → 3.10
ventilatioerosters .....	3.2 – 3.3
verlichting	
binnenkant.....	3.16, 5.25 – 5.26, 5.26
buitenkant.....	1.78 → 1.83
instrumentenpaneel.....	1.78
versnellingshendel.....	2.12
verstellen van de koplampen.....	1.83
verstellen van de voorstoelen.....	1.17 → 1.19
vervangen van een lamp .....	5.16 → 5.26, 5.26
vervoer van voorwerpen	
in de bagageruimte .....	3.28
op het dak .....	6.8
scheidingsnet .....	3.30 – 3.31
verwarming .....	3.4 → 3.11
verwisselen van een wiel.....	5.11 – 5.12
voorruitverwarming .....	3.7 → 3.10
voorstoelen	
verstellen.....	1.16 → 1.20

### W

wassen .....	4.15 → 4.17
wieldoppen .....	5.10
wieldopsleutel .....	5.9 – 5.10
wielen (veiligheid).....	5.13 → 5.15
wielmoersleutel.....	5.9
wielsleutel.....	5.9



## ALFABETISCHE INHOUDSOPGAVE (5/5)

### Z

zekeringen .....	5.27 → 5.31
zijknipperlichten .....	5.24
zonneklep .....	3.15





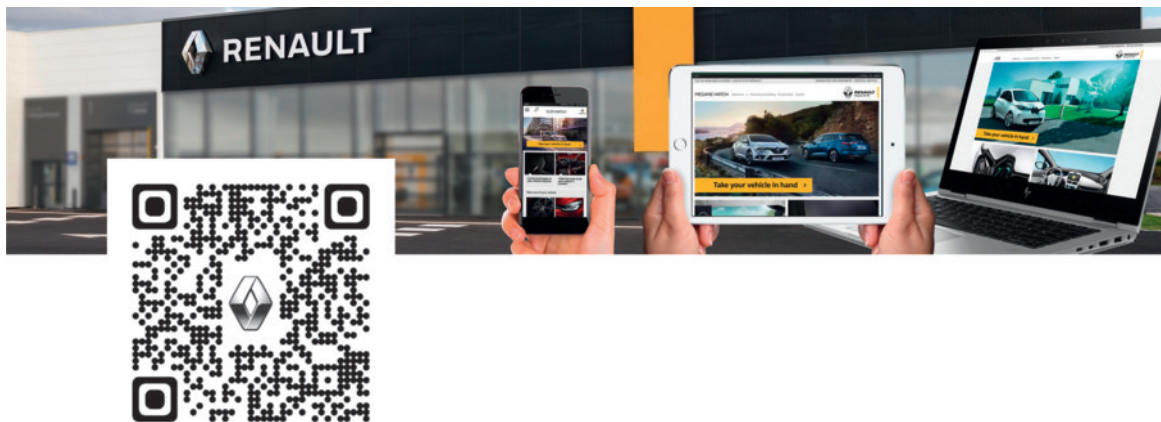

RENAULT S.A.S. SOCIÉTÉ PAR ACTIONS SIMPLIFIÉE AU CAPITAL DE 533 941 113 € -13-15, QUAI LE GALLO  
92100 BOULOGNE-BILLANCOURT R.C.S. NANTERRE 780 129 987 – SIRET 780 129 987 03591 - TÉL. : 0810 40 50 60

NU 1189-8 – 99 91 041 59S – 11/2019 – Edition néerlandaise

