

TRAFIC

autohandleiding





Welkom aan boord van uw auto

Dit **instructieboekje** bevat de benodigde informatie waarmee u:

- uw auto goed leert kennen zodat u alle functies en technische mogelijkheden ten volle kunt benutten.
- de prestaties optimaal kunt houden door het opvolgen van eenvoudige maar uitgebreide adviezen voor regelmatig onderhoud.
- kleine storingen waarvoor geen specialist nodig is, zelf snel kunt verhelpen.

Neemt u even de tijd om deze handleiding door te nemen en vertrouwd te raken met de informatie en richtlijnen die zij bieden over de functies en nieuwe elementen van uw auto. Als sommige punten nog onduidelijk zijn, willen de technici van onze dealers u graag alle verdere informatie geven.

De volgende symbolen bieden begeleiding:

 en  Deze zijn zichtbaar op de auto en geven aan dat u de handleiding moet raadplegen voor informatie en/of beperkingen op handelingen met betrekking tot de uitrusting van uw auto.

→ Overal in de handleiding verwijst een overdracht naar een pagina.



dit duidt overal in het instructieboekje op een risico, een gevaar of een veiligheidsadvies.

Dit boekje is tot stand gekomen aan de hand van de technische gegevens die op het moment van samenstelling van dit boekje bekend waren. **In de gids "Hoofdpunten" staan alle mogelijke uitrustingen (standaard of optioneel) van dit model beschreven, de aanwezigheid ervan in de auto is afhankelijk van de uitvoering, de gekozen opties en het land van aflevering.**

Deze handleiding kan ook informatie bevatten over onderdelen die pas op een later tijdstip zullen worden toegepast. De schema's in de gebruikershandleiding dienen enkel als voorbeelden.

Wij wensen u een goede reis in uw auto.

Vertaald uit het Frans. Gehele of gedeeltelijke nadruk of vertaling is verboden zonder schriftelijke toestemming van de constructeur van de auto.

INHOUD

Welkom aan boord van uw auto	4	Rijden	179
Buitenkant.....	4	Inrijden	179
Interieur.....	6	Starten, Stoppen van de motor.....	180
Bestuurderspositie	8	Versnellingschakelaar	189
Rijhulpsystemen	10	Bijzonderheden versies met dieselmotor.....	193
Veiligheid in de auto	12	Parkeerrem	197
Een auto identificeren - etiketten	14	Milieu	198
De motorruimte (periodiek onderhoud).....	16	Tips voor onderhoud en minder luchtverontreiniging ..	200
pechhulp	18	Tips voor het rijden, zuinig rijden.....	201
Ken uw auto	20	Controlesysteem bandenspanning.....	206
Kaart	20	Hulpen correctiesystemen tijdens het rijden.....	212
Sleutel, afstandsbediening	35	Extra rijhulpmiddelen	217
Portieren en kleppen	42	Verhoogd stationair toerental.....	252
Op de voorplaats(en).....	55	Snelheidsbegrenzer.....	253
Plaatsen achter.....	59	Snelheidsregelaar.....	257
Autogordels.....	64	Adaptieve snelheidsregelaar	261
Extra veiligheidsvoorzieningen	72	Parkeerhulp	272
Kinderveiligheid	81	Noodoproep	282
Kinderzitjes	86	Uw comfort	285
Kinderveiligheid: de passagiersairbag voorin uitschakelen, inschakelen.....	128	Ventilatieroosters, verwarming en airconditioning	286
Bedieningsorganen.....	131	Multimedia-uitrusting	302
boordcomputer.....	136	Uitrusting interieur.....	304
Controleen waarschuwingslampjes	153	Opbergruimte, indeling interieur	311
Stuurinrichting.....	157	Transport van goederen	321
Spiegels	158	Onderhoud	328
Verlichting en signalisatie	160	Toegang tot de motor, niveaus	328
CLAXON EN LICHTSIGNALEN	166	Accu:.....	335
Ruitenwissers	167	Reinigen.....	337
Brandstoftank.....	172	Praktische tips	341
Reagenstank.....	175	Banden	341

INHOUD

pechhulp	356
Koplampen, lampen: vervangen van een lamp	360
Ruitenwisserbladen: vervanging.....	367
Zekeringen.....	370
Radio inbouwen	372
Accessoires installeren en gebruiken	373
Storingen	375
Technische gegevens.....	382
Informatie over de auto.....	382
ONDERDELEN EN REPARATIES	392
onderhoudscoupons	393
Plaatwerkcontrole	399

BUITENKANT

1

56091

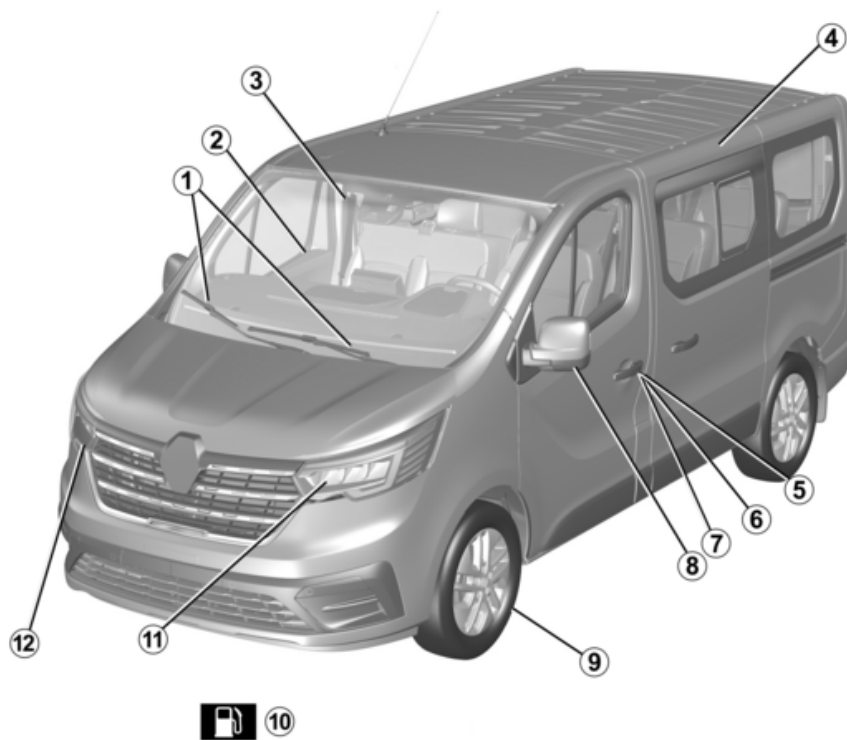

BUITENKANT

1. Ruitenwisser, sproeier → 167 → 169
2. Elektrische ruitbediening → 304
3. Ontwasemen → 294 → 290
4. Onderhoud van de carrosserie → 337
5. Portieren ver-/ontgrendelen → 48
6. Sleutel, afstandsbediening → 35
7. Zender-ontvanger → 20
8. Spiegels → 158
9. Banden → 341
10. Tanken van brandstof → 172
11. Verlichting: werking → 160
12. Verlichting: vervangen → 360

INTERIEUR

1

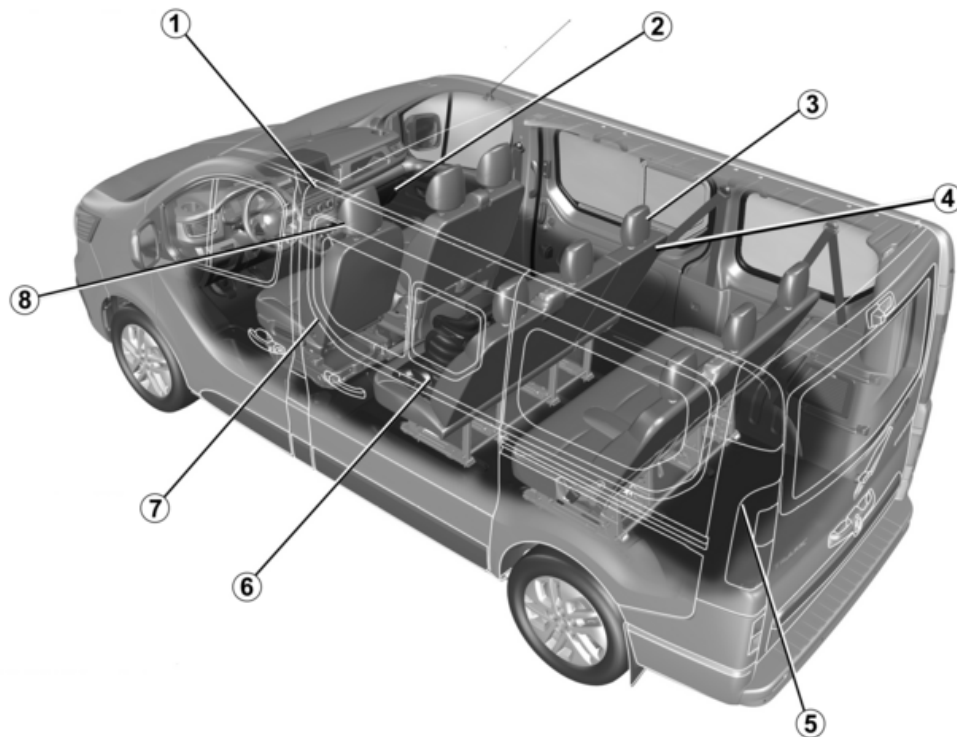

56693

INTERIEUR

1. Uw rijpositie aanpassen → 64
2. Opbergruimtes/indeling interieur → 311
3. Hoofdsteun achter → 59
4. Achterbank → 59
5. Vervoer van voorwerpen → 321
6. Kinderveiligheid → 81
7. Voorstoelen → 55
8. Hoofdsteunen voor → 55

BESTUURDRERSPOSITIE

1

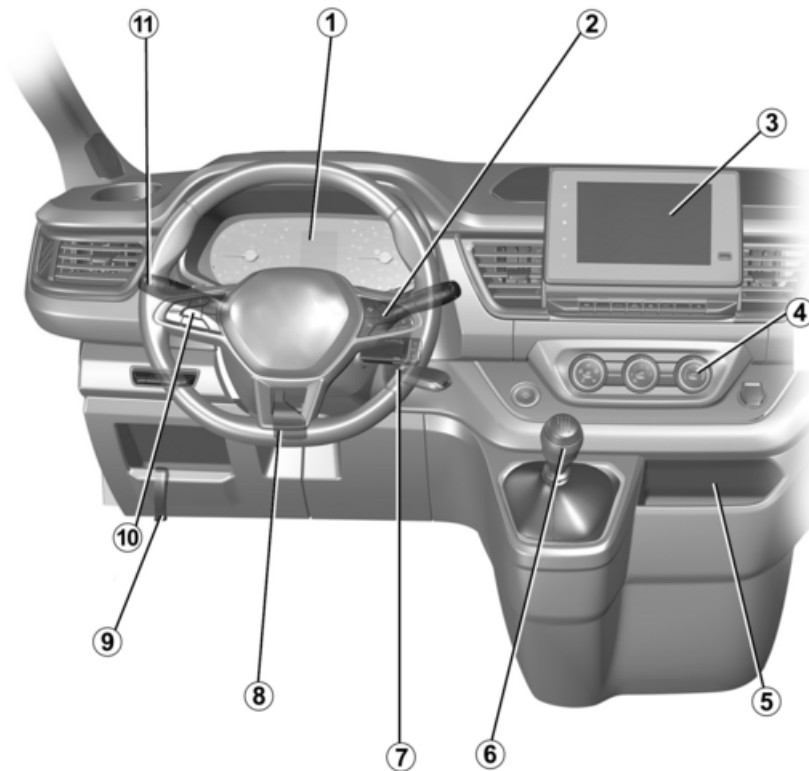

535649

BESTUURDERSPOSITIE

1. Instrumentenpaneel → 153
2. Knoppen boordcomputer → 136
3. Multimediavoorkant → 136
4. Verwarming/airco → 290 → 294
5. Laadzone telefoon → 311
6. Versnellingshendel → 189
7. Startschakelaar → 179
8. Stuurwiel afstellen → 179
9. Motorkapontgrendeling → 328
10. Snelheidsregelaar → 253/-begrenzer → 257
11. Buitenverlichting → 160

1

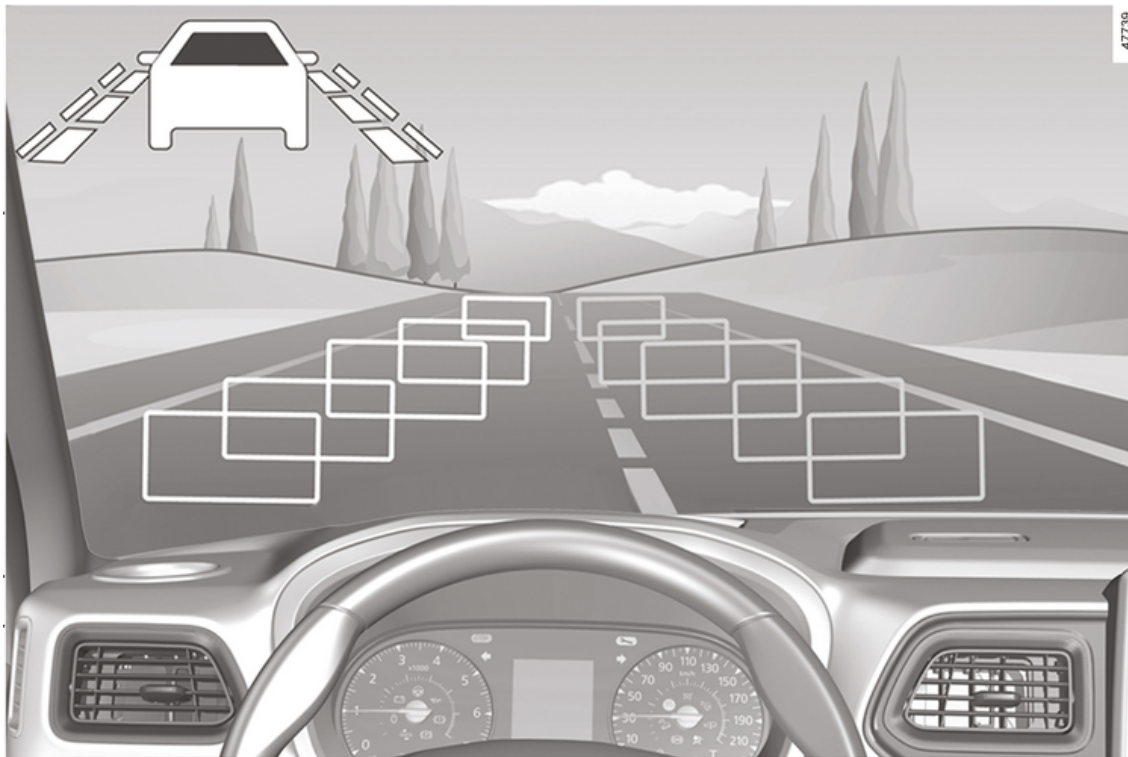

RIJHULPSYSTEMEN

- Rijhulp- en correctiesystemen → 212
- Actieve noodstop → 236
- Waarschuwing bij verlaten van rijstrook → 219
- Dodehoekwaarschuwing → 226
- Stop-en-startfunctie → 184
- Snelheidsbegrenzer → 253
- Snelheidsregelaar → 257
- Parkeerhulp → 272
- Achteruitrijcamera → 278
- Verkeersborddetectie → 245
- Waarschuwing bij verlies van bandenspanning → 206
- Mijn veiligheid → 217

VEILIGHEID IN DE AUTO

1

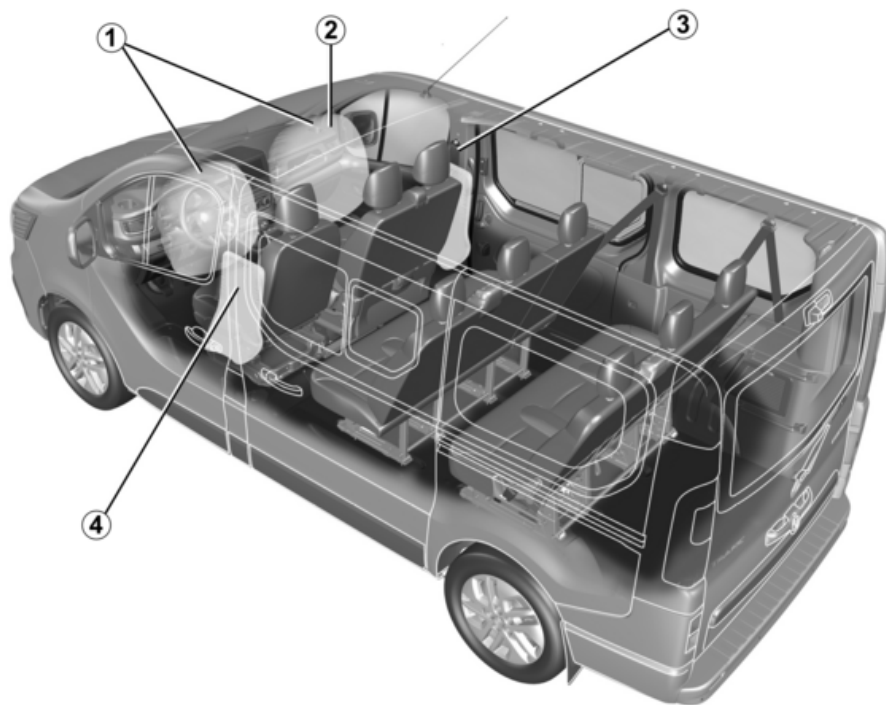

56004

VEILIGHEID IN DE AUTO

1. Frontale airbags → 72
2. De passagiersairbag voorin uitschakelen → 72
3. Zijairbags → 78
4. Autogordels → 64

EEN AUTO IDENTIFICEREN - ETIKETTEN

1

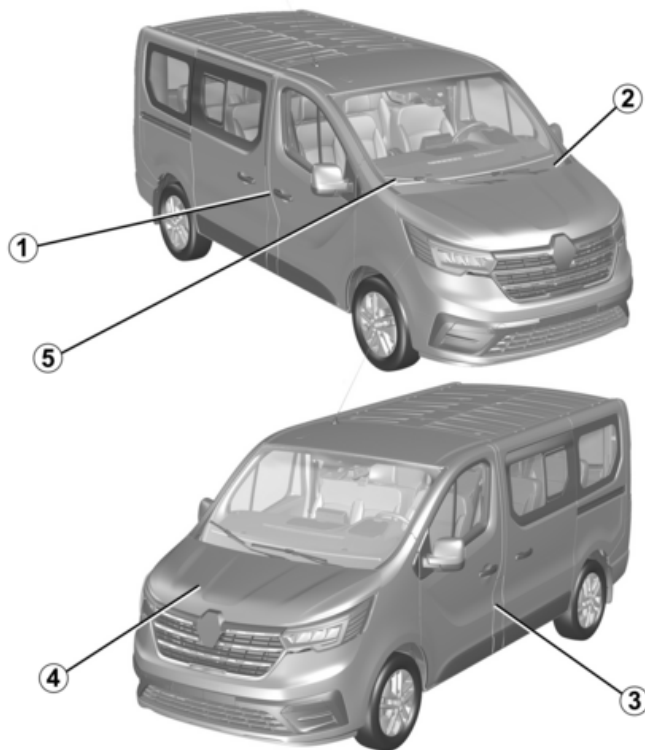

56992

EEN AUTO IDENTIFICEREN - ETIKETTEN

1. Identificatieplaatje auto → **382**
2. Voertuigidentificatienummer: herinnering → **382**
3. Bandenspanningsetiketten → **206 → 343**
4. Motoridentificatie → **383**
5. Technische informatie voor de hulpdiensten → **383**

DE MOTORRUIMTE (PERIODIEK ONDERHOUD)

1

56695

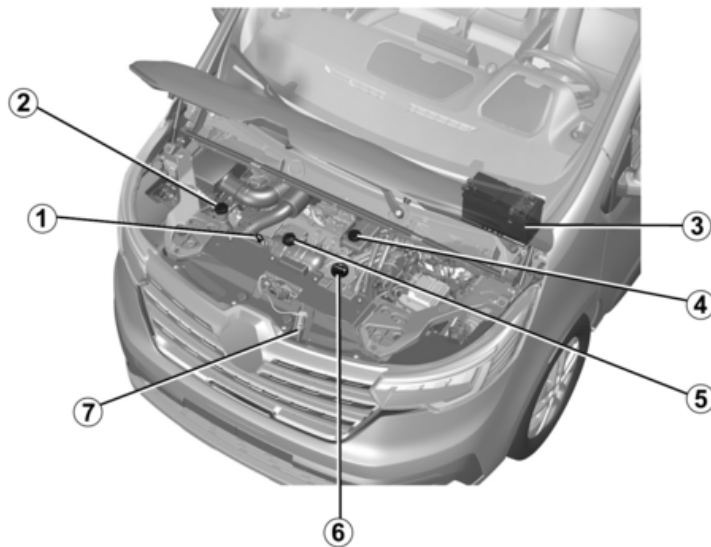

DE MOTORRUIMTE (PERIODIEK ONDERHOUD)

1. Peilstaaf motorolie → 329
2. Ruitensproeiervloeistof → 332
3. Batterij → 335
4. Remvloeistof → 332
5. Koelvloeistof → 332
6. Dop motoroliereservoir → 329
7. De motorkap openen → 328

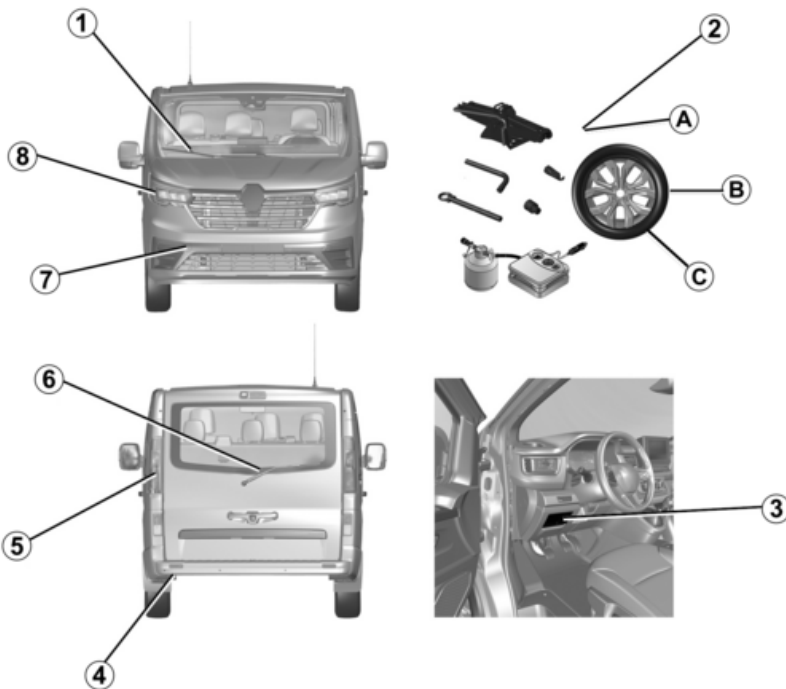

PECHHULP

1. Ruitenwischerblad(en) voor vervangen → **367**
2. Lekke band:
 - a. Gereedschappen → **0**
 - b. Reservewiel → **350**
 - c. Een wiel verwisselen → **0**
3. Zekeringen → **370**
4. Sleeppunt achter → **356**
5. Lampen van achterlicht vervangen → **360**
6. Vervangen van het ruitenwischerblad achter → **367**
7. Sleeppunt voor → **356**
8. Lampen van koplamp vervangen → **360**

KAART

Handsfree-kaart

2

Algemeen



Tips

Stel de kaart niet bloot aan warmte, koude of vocht.

Houd de kaart bij u.

Bewaar de kaart nooit op een plek waar deze per ongeluk verbogen of beschadigd kan worden, bijvoorbeeld in uw achterzak.

Handsfree kaart (combi-uitvoering)

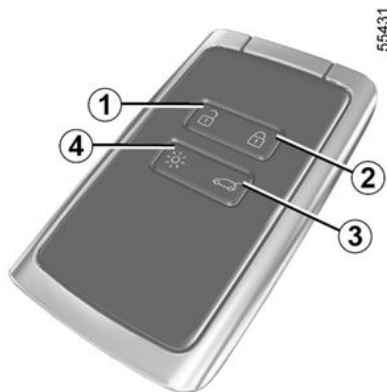

1. Ontgrendelen van alle portieren.

20 - Ken uw auto

2. Vergrendelen van alle portieren.
3. Alleen de achterklep ontgrendelen
4. Op afstand inschakelen van de verlichting.

Handsfree kaart (bestelwagenuitvoering)

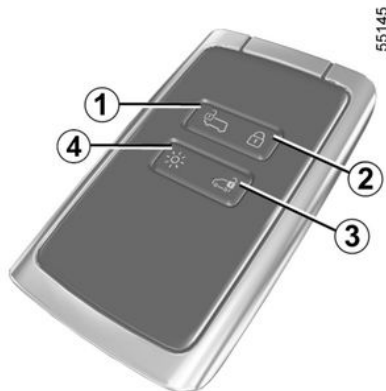

1. Ontgrendelen van de voorportieren en, afhankelijk van het voertuig, de zijschuifdeur in de Beveiligde modus, of ontgrendelen van alle portieren in de modus Toegang.
2. Vergrendelen van alle portieren.
3. Ontgrendelen van de achterportieren en, afhankelijk van het voertuig, de zijschuifdeuren.

4. Op afstand inschakelen van de verlichting.



Kaart besteluitvoering

Er zijn twee manieren om de kaart te gebruiken: modus toegang en beveiligde modus.

Als u wilt schakelen tussen de gebruiksmodi van de kaart, gebruikt u het menu "TOEGANG" via de boordcomputer of, afhankelijk van de auto, via het multimedia-scherm. De standaardmodus is de Beveiligde modus.

Bereik van de card

Het bereik van de afstandsbediening wordt beïnvloed door de omgeving. Let er op dat de portieren niet per ongeluk worden vergrendeld of ontgrendeld door onopzettelijk op een knop op de kaart te drukken.

Let op: als een deur of de deur van de bagageruimte open of niet goed gesloten is, wordt het voertuig niet vergrendeld. Er klinkt een geluidssignaal en de alarm- en zijknipperlichten knipperen niet.

KAART

Radiostoringen

De werking van de kaart kan gestoord worden in de omgeving van een zend-installatie of bij gebruik van apparatuur die werkt op dezelfde frequentie als de kaart.

Actieradius

Controleer of de batterij van het juiste model en in goede conditie is, en correct geplaatst. De levensduur is ongeveer twee jaar: moet worden vervangen als de melding "Batterij kaart bijna leeg" op het instrumentenpaneel wordt weergegeven → 32.



Bij lege batterij, kunt u de auto altijd vergrendelen/ontgrendelen en starten

→ 50 → 180.

Functie "Verlichting op afstand"



Als u op de knop **4** drukt, gaan de dimlichten en de buitenverlichting gedurende ongeveer 20 seconden aan. Hiermee kan de auto op afstand herkend worden, bijvoorbeeld op een parkeerterrein.

Houd knop **4** ongeveer twee seconden ingedrukt om de buitenverlichting in te schakelen en een geluid uit te zenden.

Opmerking: druk nog een keer op knop **4** om de verlichting uit te schakelen.



Vervangen: extra kaart nodig

Bij verlies, of voor het bestellen van een extra kaart, kunt u deze uitsluitend bestellen bij een erkende dealer.

Als u een kaart vervangt, moet u met de auto en **alle kaarten** naar een merkdealer gaan om het systeem te resetten.

U kunt maximaal vier kaarten per auto gebruiken.



Verantwoordelijkheid van de bestuurder tijdens het parkeren of stoppen van de auto

Laat nooit, ook niet heel even, een kind, een afhankelijke volwassene of een dier in de auto achter als u deze verlaat.

Het kan zichzelf of anderen in gevaar brengen door bijvoorbeeld de motor te starten, door organen te bedienen zoals de ruitbediening, of de portieren te vergrendelen, enz..

Bovendien kan bij warm, zonnig weer de temperatuur in het interieur heel erg snel oplopen.

LEVENSGEVAAR OF GEVAAR VAN ERNSTIG LETSEL.

Riem aanbrengen 10

53854



Schuif de behuizing achter **8** omlaag terwijl u op de zone **A** drukt.



Steek nooit gereedschap zoals een schroevendraaier in de opening **9**.

57037

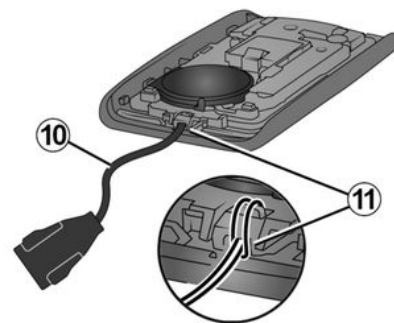

Steek de polsriem in het onderdeel **11** en steek het uiteinde van de riem door de gesp.

Plaats de riem bij de opening **9** en sluit de behuizing.

Opmerking: controleer of de diameter van het riemkoordje **10** past in de opening **9**.

KAART

Gebruik

Kaart A (combi-uitvoering)



Verantwoordelijkheid van de bestuurder tijdens het parkeren of stoppen van de auto

Laat nooit, ook niet heel even, een kind, een afhankelijke volwassene of een dier in de auto achter als u deze verlaat.

Het kan zichzelf of anderen in gevaar brengen door bijvoorbeeld de motor te starten, door organen te bedienen zoals de ruitbediening, of de portieren te vergrendelen, enz.

Bovendien kan bij warm, zonnig weer de temperatuur in het interieur heel erg snel oplopen.

LEVENSGEVAAR OF GEVAAR VAN ERNSTIG LETSEL.

A



55431

Er zijn drie manieren voor het vergrendelen/ontgrendelen van de auto:

- in handsfree modus, terwijl men naar de auto toeloopt of ervan wegloopt;
- in handsfree-modus (afhankelijk van de auto), met de knop **2** op de handgreep **1** van het bestuurdersportier, het passagiersportier of de achterklep;
- de kaart gebruiken in de afstandsbedieningsmodus.

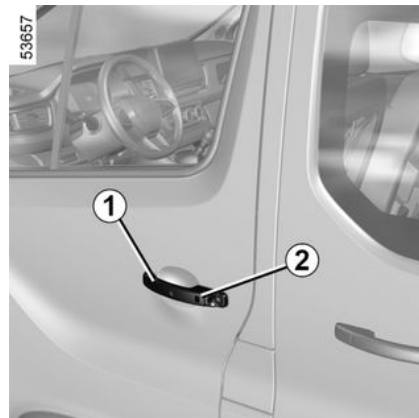

De "handsfree-functie" uit- of inschakelen

Afhankelijk van de auto kunt u via de boordcomputer of het multimedia-scherm het volgende in- of uitschakelen:

- ontgrendelen bij het naderen van de auto;
- vergrendelen terwijl u van de auto wegloopt;
- "volledig handsfree" vergrendelen en ontgrendelen.

U kunt ook het geluidssignaal dat weerklinkt als de auto wordt vergrendeld terwijl u ervan wegloopt, uit- of inschakelen.

2

KAART

2



Laat nooit een kaart in de auto liggen als u de auto verlaat.

"Handsfree" ontgrendeling bij het naderen van de auto

Als de kaart in de toegangszone **3** is, wordt de auto ontgrendeld. Het ontgrendelen ziet u aan het **één keer oplichten** van de knipperlichten en de zijknipperlichten.



Afhankelijk van de auto worden de buitenspiegels automatisch in-/uitgeklapt bij het ver-/ontgrendelen van de auto.

55285

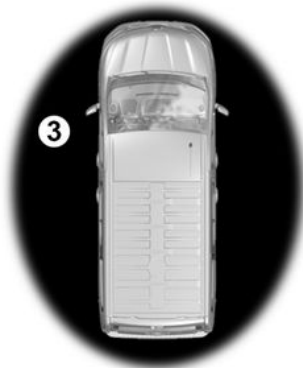

"Handsfree" vergrendelen terwijl men van de auto wegloopt

55286

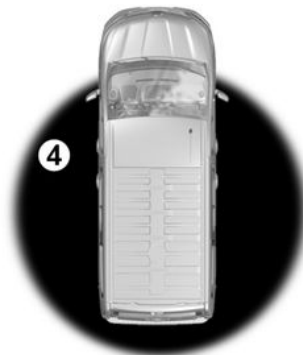

Loop met de handsfree kaart bij u en de portieren en bagageruimtedeuren gesloten, weg van de auto: deze vergrendelt automatisch zodra u de toegangszone verlaat **4**.

N.B.: de afstand waarop de auto vergrendeld wordt, hangt af van de omgeving.

Om te bevestigen dat de auto is vergrendeld knipperen **de alarmknipperlichten tweemaal knipperen en lichten vervolgens** gedurende ongeveer vier seconden op, samen met een geluidssignaal.

55287



De auto kan alleen worden vergrendeld als de kaart binnen de zone **5** is.

KAART

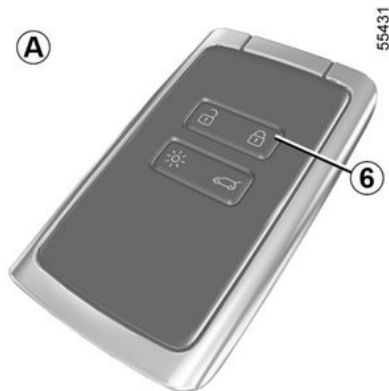

Indien de kaart ongeveer 15 minuten binnen de toegangszone **4** blijft, wordt de vergrendeling op afstand uitgeschakeld. Om de auto te vergrendelen drukt u op de knop **6** op de kaart of, afhankelijk van de auto, de knop **2** op een van de handgrepen **1**.

De auto kan alleen worden vergrendeld als de kaart binnen de zone **4** is.

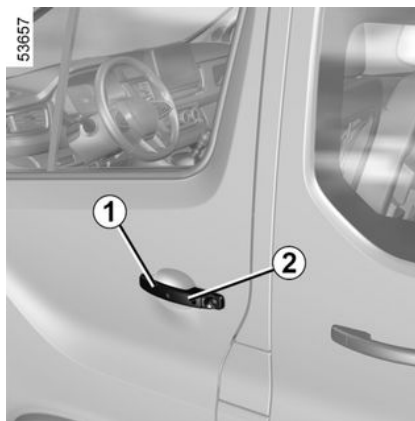

Handsfree vergrendelen/ontgrendelen met knop **2**

(afhankelijk van de auto)

Druk, met de kaart in gebied **3** en terwijl de auto is vergrendeld, op de knop **2** op de handgreep **1** van het bestuurdersportier, het passagiersportier of de klep van de bagageruimte om de auto te ontgrendelen.

Als u eenmaal op de knop van de achterklep drukt, wordt de gehele auto ontgrendeld en de achterklep geopend.

De alarmlichten en zijknipperlichten knipperen eenmaal om aan te geven dat de portieren zijn ontgrendeld. Bij

sommige voertuigen worden de buitenspiegels automatisch uitgeklappt.

55285

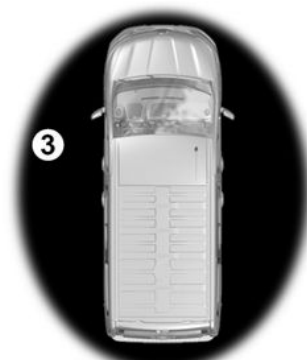

Wanneer de auto is ontgrendeld, drukt u eenmaal op de knop **2** om het voertuig te vergrendelen.

De alarmknipperlichten **knipperen tweemaal** om aan te geven dat het voertuig vergrendeld is. Afhankelijk van het voertuig worden de buitenspiegels automatisch ingeklapt.



Berg de kaart niet op op een plaats waar andere elektronische apparaten (computer, telefoon enz.) de werking ervan kunnen verstoren.

2

KAART

Bijzonderheden met betrekking tot het ontgrendelen

2



Onder bepaalde omstandigheden wordt het ontgrendelen bij het naderen van het voertuig gedeactiveerd:

- Indien het voertuig gedurende acht dagen niet is gebruikt;
- als de kaart, nadat de auto is vergrendeld ongeveer vijf minuten in de buurt van zone **3** van de auto blijft;
- na verschillende ritten in de buurt van zone **3** van de auto en zonder dat de portieren ontgrendeld zijn.

Gebruik de kaart als afstandsbediening (zie relevante informatie) of, afhankelijk van de auto, druk op de knop **2** om de auto te ontgrendelen en de

handsfree-modus opnieuw te activeren.

Bijzonderheden met betrekking tot handsfree vergrendelen

Nadat de auto is vergrendeld met de "handsfree"-functie, moet u ongeveer drie seconden wachten voordat u de auto weer kunt ontgrendelen.

Tijdens deze drie seconden kunt u na gaan of de auto goed vergrendeld is door aan de handgrepen van de deuren te trekken.

Let op: als een deur of de deur van de bagageruimte open of niet goed gesloten is, wordt het voertuig niet vergrendeld. Er klinkt een geluidssignaal en de alarm- en zijknipperlichten knipperen niet.

De kaart gebruiken als afstandsbediening A

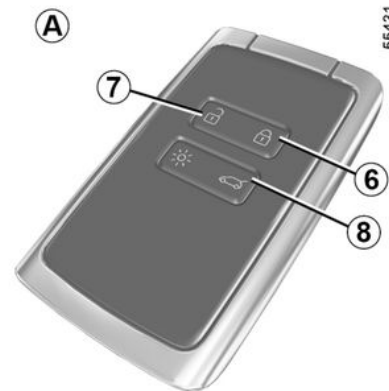

Ontgrendelen met behulp van de kaart

druk op de knop **7**.

De alarmlichten en zijknipperlichten **knipperen eenmaal** om aan te geven dat de portieren zijn ontgrendeld. Bij sommige voertuigen worden de buitenspiegels automatisch uitgeklaapt.



Als de motor draait werken de knoppen op de kaart niet.

KAART

Vergrendelen met de kaart

Druk, met gesloten portieren, achterklep op knop **6**: de auto wordt vergrendeld.

De alarmknipperlichten **knipperen tweemaal** om aan te geven dat het voertuig vergrendeld is. Afhankelijk van het voertuig worden de buitenspiegels automatisch ingeklapt.

Opmerking:

- de maximale afstand waarop de auto vergrendeld wordt, hangt af van de omgeving;
- als een portier of de achterklep open is of niet goed is gesloten, wordt de vergrendeling niet uitgevoerd. Er klinkt een geluidssignaal en de alarm- en zijknipperlichten knipperen niet.

Alleen de achterklep ontgrendelen

Druk op de knop **8** om alleen de achterklep te ontgrendelen.

55547



Wanneer de kaart zich bij draaiende motor en na het openen en sluiten van een portier niet langer binnen de zone **5**, het bericht "Kaart niet gedetecteerd" wat erop wijst dat de kaart zich niet meer in de auto bevindt. Dit helpt om bijvoorbeeld te voorkomen dat u wegrijdt nadat een passagier is uitgestapt met de kaart bij zich.

De waarschuwing verdwijnt zodra de card weer gedetecteerd is.

Kaart B (van uitvoering)



55145

2

Ontgrendelen van de auto

Er zijn twee manieren voor het ontgrendelen van de auto:

- In de handsfree-modus, door middel van de knoppen op de portierhandgrepen;
- de kaart gebruiken in de afstandsbedieningsmodus.

Vergrendelen van de auto

Er zijn vier manieren om de auto te vergrendelen:

- in de handsfree-modus terwijl u van de auto wegloopt;

KAART

- in de handsfree-modus met de knop **9** op een van de handgrepen van de voorportieren;
- in de handsfree-modus met de knop **10** op een van de handgrepen van schuifdeur;
- de kaart gebruiken in de afstandsbedieningsmodus;
- in de handsfree modus, met de knop op de handgreep van het achterportier.

De "handsfree-functie" uit- of inschakelen

Afhankelijk van de auto kunt u via de boordcomputer of het multimedia-scherm het volgende in- of uitschakelen:

- vergrendelen terwijl u van de auto wegloopt;
- vergrendelen en ontgrendelen door op de knop **9** op de handgrepen van de openingselementen te drukken.

U kunt ook het geluidssignaal dat weerklinkt als de auto wordt vergrendeld terwijl u ervan wegloopt, uit- of inschakelen. Zie de relevante informatie.

Handsfree ontgrendelen

 Berg de kaart niet op op een plaats waar andere elektronische apparaten (computer, telefoon enz.) de werking ervan kunnen verstoren.

53717

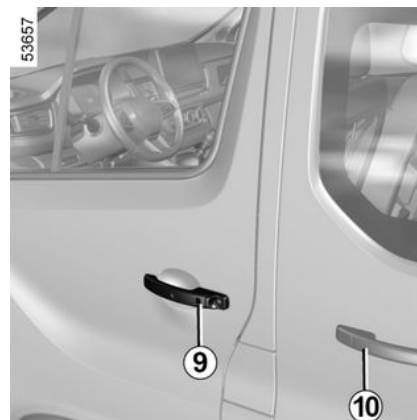

Met de kaart in de toegangszone **11**:

- druk op de knop **9** op de handgreep van een van de voorportieren om de voorportieren te ontgrendelen in veilige modus, of alle portieren/kleppen in toegangsmodus.
- druk op de knop **10** op het handvat van een van de schuifdeuren aan de zijkant of op de knop **12** van de klapdeur achter om het achterste gedeelte te ontgrendelen in veilige modus of alle portieren/kleppen in toegangsmodus.

KAART

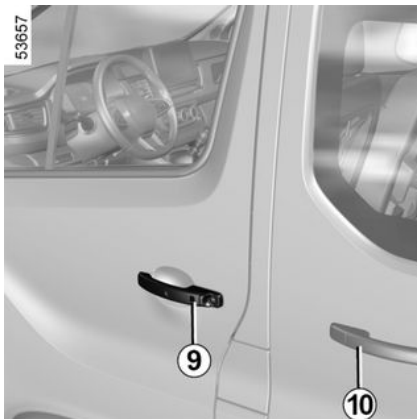

De alarmlichten en zijknipperlichten **knipperen eenmaal** om aan te geven dat de portieren zijn ontgrendeld. Bij sommige voertuigen worden de buitenspiegels automatisch uitgeklappt.

Handsfree vergrendelen

Druk, met het voertuig ontgrendeld en alle portieren/kleppen gesloten, eenmaal op de knop **9**, **10** of **12** om alle portieren/kleppen te vergrendelen.

Beveiligde modus

Als een van de voorportieren open is, drukt u op de knop **9**, **10** of **12** of om het achterste gedeelte te vergrendelen.



Als een van de achterportieren en bagagekleppen open is, drukt u op de knop **9**, **10** of **12** of om het achterste gedeelte te vergrendelen.

Modus Toegang

Als een openingselement open is of niet goed gesloten is, kan de knop **9**, **10** of **12** niet worden gebruikt om te vergrendelen.

De alarmknipperlichten knipperen tweemaal om aan te geven dat het voertuig vergrendeld is. Afhankelijk van het voertuig worden de buitenspiegels automatisch ingeklappt.

Bijzonderheden met betrekking tot handsfree vergrendelen

Nadat de auto is vergrendeld met de "handsfree"-functie, moet u ongeveer drie seconden wachten voordat u de auto weer kunt ontgrendelen.

Opmerking: handsfree ontgrendelen/vergrendelen werkt niet als de kaart niet aanwezig is in het detectiebereik van de ingedrukte knop.

55285



"Handsfree" vergrendelen terwijl men van de auto wegloopt

Loop met de handsfree kaart bij u en de portieren en bagageruimtedeuren gesloten, weg van de auto: deze vergrendelt automatisch zodra u de toegangszone verlaat **3**.

2

KAART

N.B.: de afstand waarop de auto vergrendeld wordt, hangt af van de omgeving.

U kunt zien dat de auto wordt vergrendeld doordat de alarmknipperlichten tweemaal knipperen en vervolgens gedurende ongeveer vier seconden branden; ook hoort u een geluidssignaal.



Als de kaart langer dan ca. 15 minuten in de toegangszone **3** is geweest, is de functie "vergrendelen bij weglopen" gedeactiveerd. Als u de auto wilt ontgrendelen, drukt u op de knop **8** op de kaart.

55287



De auto kan alleen worden vergrendeld als de kaart binnen de zone **14** is.

Opmerking: als een openingselement (portier of klep van bagageruimte) open is of niet goed is gesloten, wordt de handsfree vergrendeling bij het wegrijden van het voertuig niet uitgevoerd. De alarmknipperlichten en zijknipperlichten knipperen niet.

De kaart gebruiken als afstandsbediening **B**



Verantwoordelijkheid van de bestuurder tijdens het parkeren of stoppen van de auto

Laat nooit, ook niet heel even, een kind, een afhankelijke volwassene of een dier in de auto achter als u deze verlaat.

Het kan zichzelf of anderen in gevaar brengen door bijvoorbeeld de motor te starten, door organen te bedienen zoals de ruitbediening, of de portieren te vergrendelen, enz..

Bovendien kan bij warm, zonnig weer de temperatuur in het interieur heel erg snel oplopen.

LEVENSGEVAAR OF GEVAAR VAN ERNSTIG LETSEL

KAART

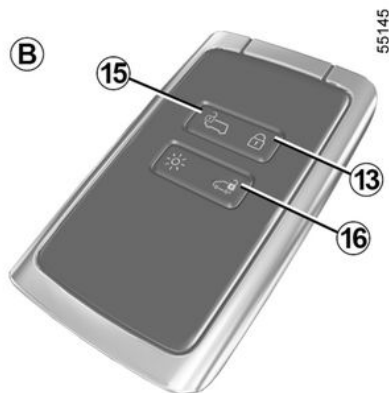

Er zijn twee gebruiksmodi: **beveiligde modus en modus toegang**.

Om de gebruiksmoed van de kaart te wijzigen opent u het menu "TOEGANG" via de boordcomputer of het multimediascherm, afhankelijk van de auto.

De standaardmodus is de **Beveiligde modus**.



Als de motor draait werken de knoppen op de kaart niet.

Ontgrendelen met behulp van de kaart

Druk op de knop **16** om de klapdeuren achter of de achterklep en, afhankelijk van de auto, de zijschuifdeuren te ontgrendelen.

Beveiligde modus

Druk op de knop **15** om de voorportieren en, afhankelijk van de auto, de zijschuifdeur te ontgrendelen.

Modus Toegang

Druk op de knop **15** om alle portieren te ontgrendelen.

De alarmlichten en zijknipperlichten **knipperen eenmaal** om aan te geven dat de portieren zijn ontgrendeld. Bij sommige voertuigen worden de buitenspiegels automatisch uitgeklapt.

Vergrendelen met de kaart

Druk, met gesloten portieren, achterklep op knop **13**: de auto wordt vergrendeld.

De alarmknipperlichten **knipperen tweemaal** om aan te geven dat het voertuig vergrendeld is. Afhankelijk van het voertuig worden de buitenspiegels automatisch ingeklapt.

Opmerking:

- de maximale afstand waarop de auto vergrendeld wordt, hangt af van de omgeving;
- als een portier of de achterklep open is of niet goed is gesloten, wordt de vergrendeling niet uitgevoerd. Er klinkt een geluidssignaal en de alarm- en zijknipperlichten knipperen niet.

53723



Wanneer de kaart zich bij draaiende motor en na het openen en sluiten van een portier niet langer binnen de zone **4** bevindt, verschijnt het bericht "Kaart niet gedetecteerd" wat erop wijst dat de kaart zich niet meer in de auto bevindt. Dit helpt om bijvoorbeeld te voorkomen dat u wegrijdt nadat een passagier is uitgestapt met de kaart bij zich.

KAART

De waarschuwing verdwijnt zodra de card weer gedetecteerd is.

2 Extra vergrendeling

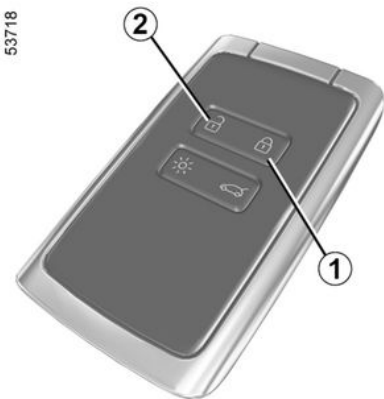

Als de auto extra portiervergrendeling heeft, kunnen hiermee de portieren worden vergrendeld en niet met de handgrepen aan de binnenkant van de portieren worden ontgrendeld (na het inslaan van een ruit om het portier van binnenuit te openen).



Gebruik nooit de extra portiervergrendeling als er nog iemand in de auto zit.

Bijzonderheid: de extra vergrendeling werkt niet als de knipperlichten of de markeringslichten branden.



Afhankelijk van de auto kunnen de buitenspiegels automatisch worden ingeklapt bij het vergrendelen van de auto.

Inschakelen/uitschakelen

Om de extra portiervergrendeling in te schakelen

Druk twee keer snel na elkaar op de knop **2**.

Het vergrendelen wordt bevestigd doordat de **alarmknipperlichten en de zijknipperlichten twee keer traag en drie keer snel knipperen**.

Afhankelijk van de auto kunnen de buitenspiegels automatisch worden ingeklapt bij het vergrendelen van de auto → **158**.

Deactiveren van de extra portiervergrendeling

Druk eenmaal op knop **1**.

Het ontgrendelen ziet u aan het één keer oplichten van de knipperlichten.

Kaart: batterij



Bij vervanging moet u hetzelfde of een gelijkwaardig accutype gebruiken (raadpleeg een merkdealer).

KAART



Voorzorgen met betrekking tot batterijen:

– houd (nieuwe of oude) batterijen buiten het bereik van kinderen.

– Slik de batterijtjes niet in.

Risico van chemische brandwonden die dodelijk kunnen zijn.

– Wanneer de kaart is ingeslikt of in enig deel van het lichaam is gestoken, raadpleeg dan zo snel mogelijk een arts.



Bij het vervangen:

– Controleer of de batterijtjes goed zijn geplaatst.

explosiegevaar.

– Als de klep niet goed sluit: niet gebruiken en buiten bereik van kinderen houden.

Vervangen van het batterijtje

53854



Wanneer het bericht "Batterij kaart bijna leeg" op het instrumentenpaneel verschijnt, moet u het batterijtje van de kaart vervangen:

- schuif de behuizing achter **1** omlaag terwijl u op de zone **A** drukt;
- verwijder het afdekkapje **2** van het batterijtje;
- verwijder het batterijtje door op één kant ervan te drukken en het aan de andere kant op te tillen;
- plaats dit terug volgens de richting en het model aangeduid in het deksel.

53855



Ga bij het monteren te werk in omgekeerde volgorde, druk daarna vier keer, terwijl u dicht bij de auto staat, op één van de knoppen van de card: de boodschap verdwijnt als weer gestart wordt.

Zorg dat het deksel goed vastzit.

Opmerking: kom bij het vervangen van het batterijtje niet aan het elektrische circuit en de contacten in de kaart.



Zorg dat het deksel goed vastzit.

KAART

2

 De batterijtjes zijn verkrijgbaar bij een merkdealer, de levensduur is ongeveer twee jaar. Let op dat er geen inkt op het batterijtje zit: risico van slecht elektrisch contact.

 Gooi lege batterijen niet weg, maar lever ze in bij een inzamelpunt voor lege batterijen.

Storingen

Als de accu te zwak is om correct te werken, kunt u nog steeds de auto starten en vergrendelen/ontgrendelen
→ 180.

26913



SLEUTEL, AFSTANDSBEDIENING

Algemeen



Verantwoordelijkheid van de bestuurder tijdens het parkeren of stoppen van de auto

Laat nooit, ook niet heel even, een kind, een afhankelijke volwassene of een dier in de auto achter als u deze verlaat.

Het kan zichzelf of anderen in gevaar brengen door bijvoorbeeld de motor te starten, door organen te bedienen zoals de ruitbediening, of de portieren te vergrendelen, enz..

Bovendien kan bij warm, zonnig weer de temperatuur in het interieur heel erg snel oplopen.

LEVENSGEVAAR OF GEVAAR VAN ERNSTIG LETSEL.

Sleutel, radiofrequentie afstandsbediening *A* (combi-uitvoering)



1. Vergrendelen van alle portieren.
2. Ontgrendelen van alle portieren.
3. Vergrendelen/ontgrendelen van het inzetstuk van de sleutel. Druk op de knop **3** om het inzetstuk uit de houder te halen. Druk op de knop **3** en breng het inzetstuk terug in de houder.
4. Contactsleutel en sleutel van het bestuurdersportier.
5. Alleen de achterklep ontgrendelen

Sleutel, radiofrequentie afstandsbediening *B* (combi-uitvoering)



1. Vergrendelen van alle portieren.
2. Ontgrendelen van alle portieren.
3. Contactsleutel en sleutel van het bestuurdersportier.
4. Alleen de achterklep ontgrendelen

SLEUTEL, AFSTANDSBEDIENING

Sleutel, radiofrequentie afstandsbediening **C** (bestelwagenuitvoering)



1. Vergrendelen van alle portieren.
2. Ontgrendelen van alle portieren.
3. Vergrendelen/ontgrendelen van het inzetstuk van de sleutel. Druk op de knop **3** om het inzetstuk uit de houder te halen. Druk op de knop **3** en breng het inzetstuk terug in de houder.
4. Contactsleutel en sleutel van het bestuurdersportier.
5. Alleen de achterklep ontgrendelen

 Er zijn twee manieren om de afstandsbediening te gebruiken: **modus toegang**

en **beveiligde modus**. Als u wilt schakelen tussen de gebruikersmodi van de afstandsbediening, gebruikt u het menu "TOEGANG" via de boordcomputer of, afhankelijk van de auto, via het multimediасherm. De standaardmodus is de **modus Toegang**.

Sleutel, radiofrequentie afstandsbediening **D** (bestelwagenuitvoering)



1. Vergrendelen van alle portieren.
2. Ontgrendelen van alle portieren.
3. Contactsleutel en sleutel van het bestuurdersportier.
4. Alleen de achterklep ontgrendelen

SLEUTEL, AFSTANDBEDIENING

 Er zijn twee manieren om de afstandsbediening te gebruiken: **modus toegang**

en **beveiligde modus**.

Als u wilt schakelen tussen de gebruikersmodi van de afstandsbediening, gebruikt u het menu "TOEGANG" via de boordcomputer of, afhankelijk van de auto, via het multimediасherm. De standaardmodus is de **modus Toegang**.

Radiostoringen

De werking van de afstandsbediening kan gestoord worden in de omgeving van een zendinstallatie of bij gebruik van apparatuur die werkt op dezelfde frequentie als de afstandsbediening.

 Gebruik de sleutel alleen waarvoor deze bedoeld is (en niet bijvoorbeeld als flesopener, enz.).

 **Vervangen, extra sleutel of afstandsbediening nodig**

Ga uitsluitend naar een merkdealer:

- Het vervangen van een sleutel moet altijd bij een merkdealer gebeuren, want het systeem moet daarbij worden gereset met alle sleutels.
- Afhankelijk van de auto kunt u maximaal vier afstandsbedieningen gebruiken.

Als de afstandsbediening niet werkt:

Controleer altijd of de batterij het juiste model is, in goede staat en correct geplaatst. De batterijen hebben een levensduur van ongeveer twee jaar.

De accu vervangen → 0

 **Advies**
Stel de afstandsbediening niet bloot aan warmte, koude of vocht.

Bereik van de FM-afstandsbediening

Het bereik van de afstandsbediening wordt beïnvloed door de omgeving. Let er bij het vasthouden van de afstandsbediening op dat de portieren niet per ongeluk worden vergrendeld of ontgrendeld.

Let op: als een deur of de deur van de bagageruimte open of niet goed gesloten is, wordt het voertuig niet vergrendeld. De alarmknipperlichten en zijknipperlichten knipperen niet.

Gebruik

Afstandsbediening **A** of, afhankelijk van de auto, afstandsbediening **B** kan worden gebruikt om de portieren en kleppen te vergrendelen of te ontgrendelen. Deze wordt gevoed door een batterij die moet worden vervangen → 0.

Portieren vergrendelen

Druk op de vergrendelknop **1**.

De alarmlichten en zijknipperlichten **knipperen tweemaal om aan te geven dat de portieren zijn vergrendeld**. Afhankelijk van de auto worden de buitenspiegels automatisch ingeklapt.

SLEUTEL, AFSTANDSBEDIENING

Let op: als een deur of de deur van de bagageruimte open of niet goed gesloten is, wordt het voertuig niet vergrendeld. De alarmknipperlichten en richtingaanwijzers knipperen niet, en er klinkt geen pieptoon.

Ontgrendelen van de portieren

De alarmlichten en zijknipperlichten **knipperen eenmaal om aan te geven dat de portieren zijn ontgrendeld.** Afhankelijk van de auto worden de buitenspiegels automatisch uitgeklaapt.

Combi-uitvoering

Druk op de knop **2** om alle portieren en kleppen te ontgrendelen.

Bestelwagenuitvoering

Druk op de knop **2** om:

- alle portieren te ontgrendelen in de modus toegang;
- ontgrendelen van de voorportieren en, afhankelijk van de auto, de zijschuifdeur in de Beveiligde modus.

i Afhankelijk van de auto worden de buitenspiegels automatisch in-/uitgeklaapt bij het ver-/ontgrendelen van de auto → **158**.

i Opmerking: bij draaiende motor en met contact aan → **179**, zijn de knoppen van de afstandsbediening niet actief.



Verantwoordelijkheid van de bestuurder tijdens het parkeren of stoppen van de auto

Laat nooit, ook niet heel even, een kind, een afhankelijke volwassene of een dier in de auto achter als u deze verlaat.

Het kan zichzelf of anderen in gevaar brengen door bijvoorbeeld de motor te starten, door organen te bedienen zoals de ruitbediening, of de portieren te vergrendelen, enz..

Bovendien kan bij warm, zonnig weer de temperatuur in het interieur heel erg snel oplopen.

LEVENSGEVAAR OF GEVAAR VAN ERNSTIG LETSEL.

Ontgrendelen van de bagageruimte (alleen bij de combi-uitvoering).

55284



Druk op de afstandsbediening **A** of **B** op de knop **3** om alleen de achterklep te ontgrendelen.

SLEUTEL, AFSTANDSBEDIENING

Ontgrendelen van de laadruimte (bestelwagenuitvoering)

55289

B



Druk op de afstandsbediening **A** or **B** op de knop **3** om de zijschuifdeuren en de klapdeuren achter of de achterklep te ontgrendelen.



Afstandsbedieningen **A** of **B** voor bestelwagen-uitvoering

Er zijn twee manieren om de afstandsbediening te gebruiken: **modus toegang en beveiligde modus**.

Als u wilt schakelen tussen de gebruikersmodi van de afstandsbediening, gebruikt u het menu "TOEGANG" via de boordcomputer of, afhankelijk van de auto, via het multimediascherm. De standaardmodus is de **modus Toegang**.

Extra vergrendeling



Gebruik nooit de extra portiervergrendeling als er nog iemand in de auto zit.

Bijzonderheid: de extra vergrendeling werkt niet als de knipperlichten of de markeringslichten branden.

55284



55289



2

SLEUTEL, AFSTANDSBEDIENING

Inschakelen/uitschakelen

Om de extra portiervergrendeling in te schakelen

Druk twee keer snel na elkaar op de knop **1**.

Het vergrendelen wordt bevestigd doordat de alarmknipperlichten en de zijknipperlichten twee keer traag en drie keer snel knipperen.

Afhankelijk van de auto kunnen de buitenspiegels automatisch worden ingeklapt bij het vergrendelen van de auto
➔ 158.

Deactiveren van de extra portiervergrendeling

Druk eenmaal op de knop **2**. Het ontgrendelen ziet u aan het één keer oplichten van de knipperlichten.

Radiografische afstandsbediening: batterij



Bij het vervangen:

- controleer of de accu's correct zijn geplaatst;

Risico van explosie.

- Als de klep niet goed sluit: niet gebruiken en buiten bereik van kinderen houden.



Vorzorgen met betrekking tot batterijen:

- houd (nieuwe of oude) batterijen buiten het bereik van kinderen.
- batterijen niet inslikken;

Risico van chemische brandwonden die dodelijk kunnen zijn.

- Indien er batterijtjes zijn ingeslikt of in het lichaam ingebracht, moet zo snel mogelijk een arts worden geraadpleegd.

Vervangen van het batterijtje

53853



Open de afstandsbediening via gleuf **1** met behulp van een platte schroevendraaier of een soortgelijk gereedschap en vervang de batterij **2**; let daarbij op het type batterij en de juiste polariteit (+ en -) die op de onderkant van het deksel staan.



Bij vervanging moet u hetzelfde of een gelijkwaardig accutype gebruiken (raadpleeg een merkdealer).

SLEUTEL, AFSTANDSBEDIENING

53852



Controleer bij het monteren, of het deksel goed vastzit en de schroef goed vastgezet is.

Opmerking: zorg dat u het elektronisch circuit niet aanraakt bij het vervangen van de accu.

i Controleer bij het monteren, of het deksel goed vastzit en de schroef goed vastgezet is.

Storingen

Als de accu te zwak is om correct te werken, kunt u nog steeds de auto

starten en vergrendelen/ontgrendelen
→ 48.

i De batterijtjes zijn verkrijgbaar bij een merkdealer, de levensduur is ongeveer twee jaar.
Let op dat er geen inkt op het batterijtje zit: risico van slecht elektrisch contact.

26913



i Gooi uw gebruikte batterijen niet weg bij het gewone afval.

Breng ze naar een erkende dealer of raadpleeg uw plaatselijke overheid voor informatie over geschikte recyclingfaciliteiten.

2

PORTIEREN EN KLEPPEN

Voorportieren

2



Uit veiligheidsoverwegingen mag u de deur alleen openen of sluiten als de auto stilstaat.



Verantwoordelijkheid van de bestuurder tijdens het parkeren of stoppen van de auto

Laat nooit, ook niet heel even, een kind, een afhankelijke volwassene of een dier in de auto achter als u deze verlaat.

Het kan zichzelf of anderen in gevaar brengen door bijvoorbeeld de motor te starten, door organen te bedienen zoals bijvoorbeeld de ruitbediening, of de portieren te vergrendelen.

Bovendien kan bij warm, zonnig weer de temperatuur in het interieur heel erg snel oplopen.

LEVENSGEVAAR OF GEVAAR VAN ERNSTIG LETSEL.

Openen van buitenaf

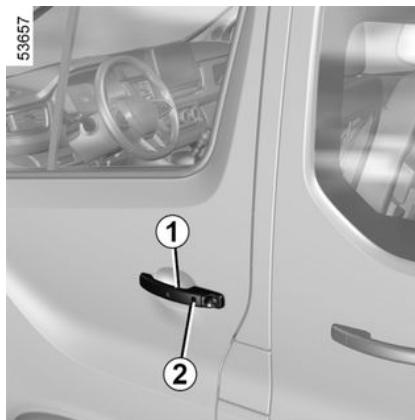

Auto's met afstandsbediening

Vergrendel de auto met behulp van de afstandsbediening en trek aan de handgreep **1**.

Auto's met kaart

(afhankelijk van de auto)

Druk met de bij u op de knop **2** om de auto te ontgrendelen en trek aan de handgreep **1**.

Sluiten van buitenaf

Druk tegen het portier. Vergrendel het portier met de afstandsbediening, of

druk bij auto's met een kaart op de knop **2**.

Openen van binnenuit

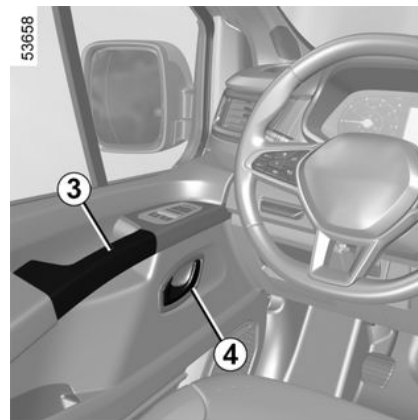

Trek aan de hendel **4** en duw tegen het portier.

Sluiten van binnenuit

Trek uitsluitend aan het portier met handgreep **3**.

Geluidssignaal verlichting vergeten

Als bij het openen van een voorportier de lichten nog branden terwijl het contact is afgezet dan klinkt er een signaal om u te waarschuwen.

PORTIEREN EN KLEPPEN

Waarschuwing portier of achterklep vergeten te sluiten

Als een portier nog open is of niet goed is gesloten, verschijnt zodra de auto ongeveer 20 km/u rijdt, het bericht "Portier open" op het instrumentenpaneel en gaat een controlelampje branden.

Bijzonderheid

Afhankelijk van de auto stoppen de accessoires (radio enz.) met werken zodra de motor wordt uitgeschakeld of de portieren zijn vergrendeld, of als het bestuurdersportier wordt geopend.

Schuifdeur



Verantwoordelijkheid van de bestuurder tijdens het parkeren of stoppen van de auto

Laat nooit, ook niet heel even, een kind, een afhankelijke volwassene of een dier in de auto achter als u deze verlaat.

Het kan zichzelf of anderen in gevaar brengen door bijvoorbeeld de motor te starten, door organen te bedienen zoals bijvoorbeeld de ruitbediening, of de portieren te vergrendelen.

Bovendien kan bij warm, zonnig weer de temperatuur in het interieur heel erg snel oplopen.

LEVENSGEVAAR OF GEVAAR VAN ERNSTIG LETSEL.



Aanbevelingen bij het gebruik van de schuifdeur.

Het openen of sluiten van de schuifdeur moet, net als het openen en sluiten van de andere deuren, met de nodige voorzichtigheid gebeuren.

- Let op dat geen mens, lichaamsdeel, dier of voorwerp gevaar loopt bij het bewegen van het portier.
- Gebruik voor het open- en dichtschuiven van de deur uitsluitend de handgrepen aan de binnen- en buitenkant van de auto.
- Beweeg de deur voorzichtig, zowel bij het openen als bij het sluiten.
- Let op dat u, als de auto op een helling staat, de schuifdeur voorzichtig geheel open of dicht schuift tot hij blokkeert.
- Controleer voordat u wegrijdt altijd of de schuifdeur goed dicht zit.

PORTIEREN EN KLEPPEN

Auto's met afstandsbediening

De zijdeur kunt u vergrendelen en ontgrendelen met een druk op de knop van de afstandsbediening.

Auto's met kaart

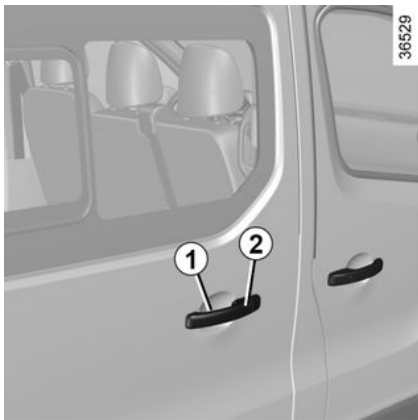

De schuifdeur kunt u vergrendelen en ontgrendelen:

- door te drukken op een knop op de kaart;
- afhankelijk van de auto, door op de knop op de voorportieren, de achterklep of de knop 2 in de handsfree-modus te drukken (voor de bestelwagen-uitvoering);
- in handsfree modus door het vergrendelen/ontgrendelen van de voorportieren of de achterklep.

Openen van buitenaf

Trek als de auto ontgrendeld is de handgreep 1 naar u toe en schuif de deur naar achteren.

Sluiten van buitenaf

Trek aan de portierhandgreep 1 en laat de deur naar de voorkant van de auto schuiven tot de deur helemaal gesloten is.

Openen van binnenuit

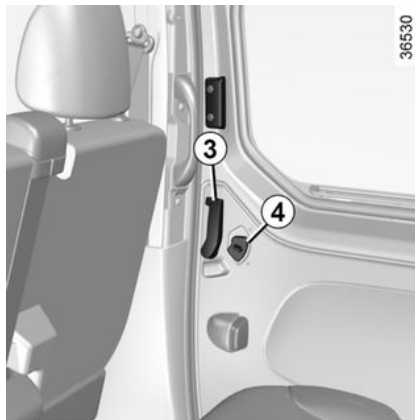

Trek de hendel 3 naar achteren en open de schuifdeur tot hij blokkeert.

Sluiten van binnenuit

Trek de portierhandgreep 3 naar voren en sluit de deur tot hij vastklikt.

Handmatig vergrendelen van binnenuit

Zet de knop 4 lager. De schuifdeur is vergrendeld.



Uit veiligheidsoverwegingen mag u de deur alleen openen of sluiten als de auto stilstaat.

Kinderveiligheid

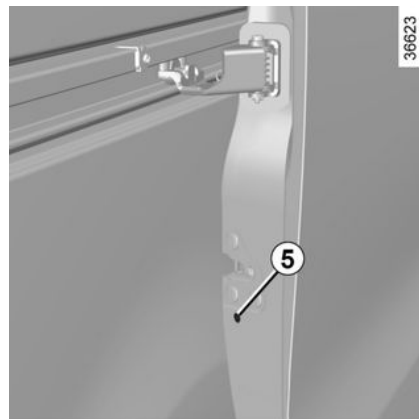

PORTIEREN EN KLEPPEN

Als u niet wilt dat de achterportieren van binnenuit geopend kunnen worden, draait u bij elk portier aan de bout **5** en sluit u het portier.

Controleer van binnenuit of de deuren goed vergrendeld zijn.

De portieren kunnen alleen nog van buitenaf worden geopend.

Klapdeuren achter



Als u langs de kant van de weg parkeert en de achterklep geopend is, kunnen de achterlichten hierdoor aan het zicht onttrokken worden. Waarschuw bijgevolg andere weggebruikers voor de aanwezigheid van uw voertuig door middel van de gevarendriehoek of op de manier die is voorgeschreven in het land waar u zich bevindt.



Denk om uw veiligheid en controleer of alle portieren goed gesloten zijn voordat u wegrijdt.



Laat bij harde wind de klapdeuren achter niet open.

Verwondingsgevaar

Openen van buitenaf

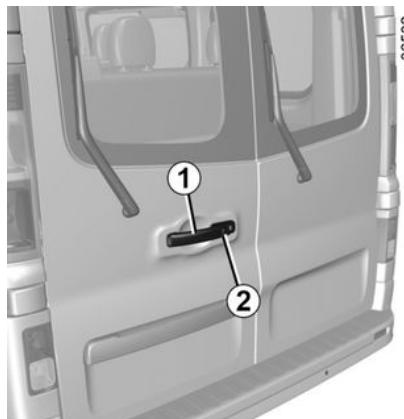

Auto's met afstandsbediening

Vergrendel de auto met behulp van de afstandsbediening en trek aan de handgreep **1**.

Auto's met kaart

(afhankelijk van de auto)

Druk met de bij u op de knop **2** om de auto te ontgrendelen en trek aan de handgreep **1**.

Trek aan de handgreep **3** om het portier te openen.

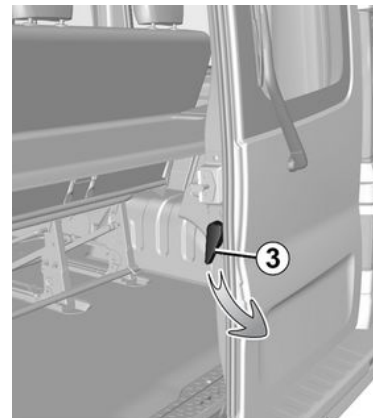

2

PORTIEREN EN KLEPPEN

Rijden met rechterdeur open

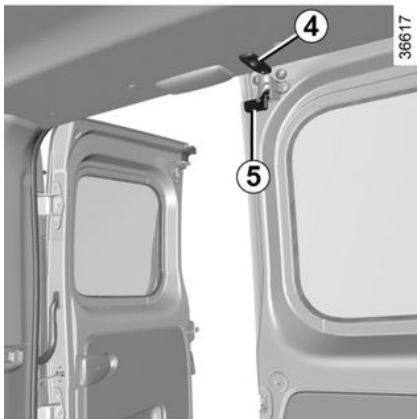

Rechterdeur open, sluit de linkerdeur. Als de auto is uitgerust, vergrendelt u het linker portier door aan het slot **5** te draaien om het in de behuizing **4** te plaatsen.



Bij het rijden met de klapdeur rechtsachter open, zet u altijd de vervoerde lading goed vast → **321**. De linkerdeur die gesloten blijft, mag niet gebruikt worden als manier om de vervoerde lading vast te zetten. Er mag alleen bij wijze van uitzondering worden gereden met de klapdeur rechts achter geopend. Houdt u zich in alle gevallen aan de ter plaatse geldende wetgeving.

Risico van vallende lading op het wegdek.

Maximale opening van de deuren

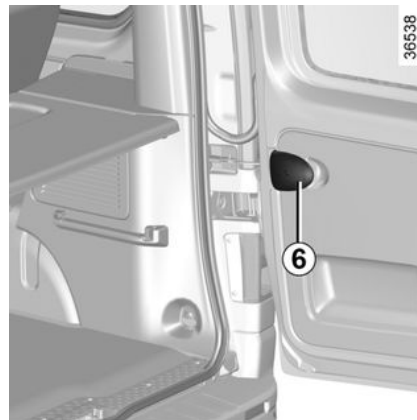

Trek voor elke deur aan de grendel **6** om de deurvanger **7** vrij te maken. Open de deur zo ver mogelijk.

PORTIEREN EN KLEPPEN

Sluiten van buitenaf

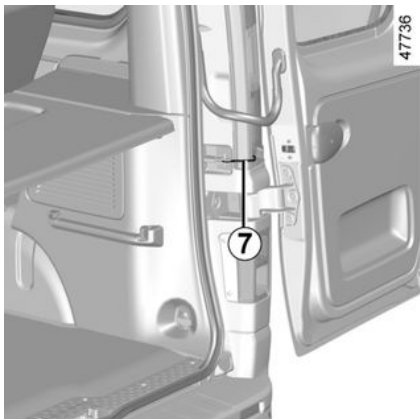

Sluit eerst de rechterdeur tot hij bijna dicht is en sla hem dan dicht.

Doe daarna hetzelfde met de linkerdeur voordat u vergrendelt.



Denk om uw veiligheid en controleer of alle portieren goed gesloten zijn voordat u wegrijdt.

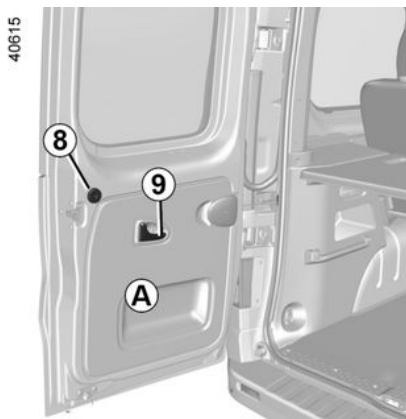

Ontgrendelen van de portier **A** → 48.

Handmatig vergrendelen/ontgrendelen van binnenuit

Draai de knop **8** rechtsom om het portier **A** te vergrendelen.

Draai de knop **8** linksom om het portier te ontgrendelen **A**.

Openen van binnenuit

Trek aan de hendel **9** en duw tegen het portier **A**.

Trek aan de hendel **3** en open portier **B**.

Sluiten van binnenuit

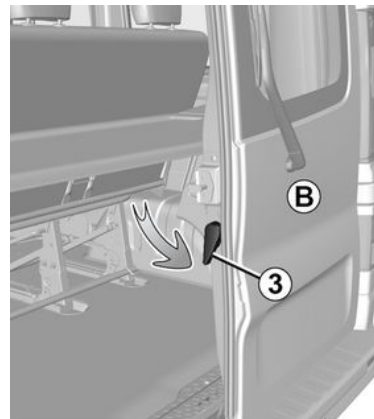

Doe eerst portier **B** gedeeltelijk dicht en sla hem dan helemaal dicht.

Doe dan hetzelfde met portier **A**.

PORTIEREN EN KLEPPEN

BAGAGERUIMTE

Auto's met afstandsbediening



De achterklep kan worden vergrendeld en ontgrendeld met een druk op de knop van de afstandsbediening.

Auto's met kaart

De achterklep kan worden vergrendeld en ontgrendeld:

- door te drukken op een knop op de kaart;
- in de handsfreemodus door de voorportieren te vergrendelen/ontgrendelen;
- afhankelijk van de auto, in handsfree-modus door op de knop **1** te drukken.

Open zetten

Wanneer de achterklep is ontgrendeld, drukt u op de knop **2** en trekt u de klep omhoog.

Sluiten

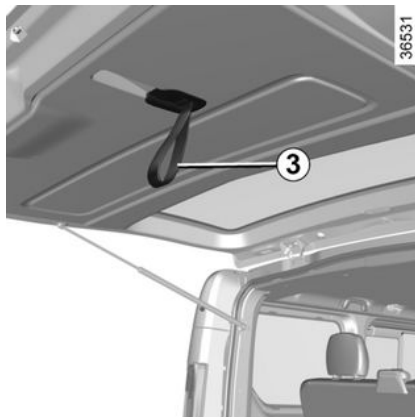

Laat de achterklep zakken, eerst met behulp van de handgreep **3**.

Als de achterklep tot schouderhoogte is neergelaten, laat u de hendel **3** los en sluit u de achterklep door deze van buitenaf omlaag te drukken.

Centraal vergrendelen, ontgrendelen van de portieren en kleppen



Verantwoordelijkheid van de bestuurder

Bedenk dat het rijden met vergrendelde portieren een belemmering kan zijn voor hulpverleners in geval van nood.

PORTIEREN EN KLEPPEN



Verantwoordelijkheid van de bestuurder tijdens het parkeren of stoppen van de auto

Laat nooit, ook niet heel even, een kind, een afhankelijke volwassene of een dier in de auto achter als u deze verlaat.

Het kan zichzelf of anderen in gevaar brengen door bijvoorbeeld de motor te starten, door organen te bedienen zoals de ruitbediening, of de portieren te vergrendelen, enz..

Bovendien kan bij warm, zonnig weer de temperatuur in het interieur heel erg snel oplopen.

LEVENSGEVAAR OF GEVAAR VAN ERNSTIG LETSEL.

Schakelaar voor het vergrendelen/ontgrendelen van de portieren van binnenuit

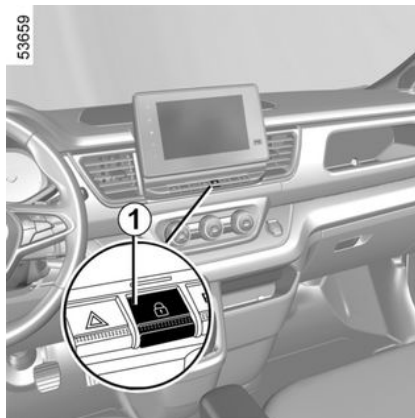

De schakelaar **1** bedient alle portieren tegelijk.

Als een portier open of niet goed gesloten is, vergrendel/ontgrendel de portieren dan snel.

In geval van het vervoer van een voorwerp met de geopende achterklep, kunt u toch de andere portieren vergrendelen: **motor uit**, druk meer dan vijf secondes op de schakelaar **1** om de andere de portieren te vergrendelen.

Vergrendelen van de portieren zonder kaart of sleutel

Bijvoorbeeld bij een lege batterij of als de kaart of de sleutel tijdelijk niet werkt, enz.

Druk met stilstande motor, gesloten achterportieren en een geopend voorportier, langer dan vijf seconden op de schakelaar 1.

Controleer of u de sleutel of kaart bij u hebt voordat u de auto verlaat.

Bij het sluiten van het portier worden alle portieren en kleppen vergrendeld.

Het ontgrendelen vanaf de buitenkant gebeurt uitsluitend met behulp van de sleutel of de kaart.



Nadat de auto is vergrendeld/ontgrendeld met behulp van de kaartknoppen, wordt het "handsfree" vergrendelen/ontgrendelen gedeactiveerd. De "handsfree" modus wordt hersteld na het starten van de auto.



Laat nooit een sleutel of kaart in de auto liggen als u de auto verlaat.

2

PORTIEREN EN KLEPPEN

Waarschuwinglampje van de portieren

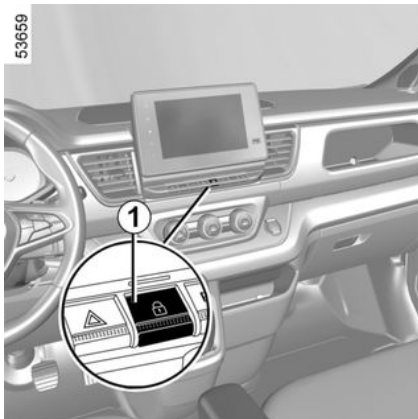

Met contact aan geeft het waarschuwinglampje in de schakelaar **1** aan of de portieren wel of niet vergrendeld zijn:

- wanneer het waarschuwinglampje brandt, zijn de deuren en de deur van de bagageruimte vergrendeld;
- lampje uit: de portieren zijn ontgrendeld.

Contact uit, als u de portieren vergrendelt blijft het lampje branden en dooft daarna.

Vergrendeling van de portieren met geopende achterklep

Om de auto te vergrendelen met een geopende klep van de bagageruimte (transport van lading met geopende achterklep, enz.), of als u zich in een zone bevindt met sterke elektromagnetische straling, of als de sleutel defect is: druk, bij stilstaande motor, langer dan vijf secondes op de schakelaar **1**.

Opmerking: als u de bagageruimte sluit, wordt deze vergrendeld.

Handmatig vergrendelen en ontgrendelen van de portieren



Verantwoordelijkheid van de bestuurder

Bedenk dat het rijden met vergrendelde portieren een belemmering kan zijn voor hulpverleners in geval van nood.

Als de afstandsbediening of, afhankelijk van de auto, de kaart niet werkt

In bepaalde gevallen werken de FM-afstandsbediening of de kaart niet:

- batterij van de kaart- of FM-afstandsbediening of de accu van de auto is leeg, enz.;
- bij gebruik van apparaten op dezelfde frequentie als de kaart (mobiele telefoon, enz.).
- De auto bevindt zich in een sterk elektromagnetisch veld.

In dat geval is het mogelijk:

- de FM-afstandsbediening of de nood sleutel die in de kaart is geïntegreerd (afhankelijk van de auto) gebruiken om het bestuurdersportier te ontgrendelen;
- gebruik van de schakelaar → **52** in het interieur voor het vergrendelen/ontgrendelen van de portieren.

PORTIEREN EN KLEPPEN

In de kaart geïntegreerde sleutel



De geïntegreerde sleutel **2** kan worden gebruikt om het bestuurdersportier te vergrendelen/ontgrendelen wanneer de kaart niet werkt.

Toegang via de sleutel **2**

Schuif de behuizing achter **1** omlaag terwijl u op de zone **A** drukt.



Gebruik van de sleutel die in de kaart is ingebouwd

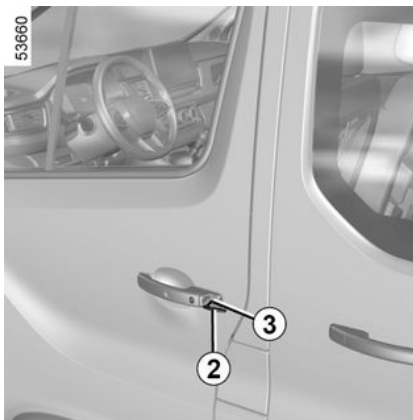

Steek de sleutel **2** in het slot **3** en vergrendel of ontgrendel het bestuurdersportier vervolgens.

Zodra u zich in de auto bevindt, steekt u de geïntegreerde sleutel terug in de uitsparing van de kaart.

Auto's met sleutel, afstandsbediening

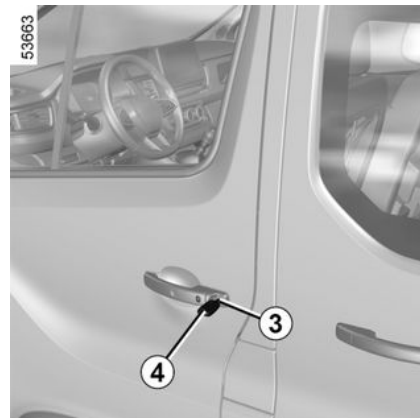

Gebruik van de sleutel

Steek de sleutel **4** in het slot van het bestuurdersportier en vergrendel of ontgrendel dit vervolgens.

2

PORTIEREN EN KLEPPEN

Handmatig vergrendelen van de portieren

2

53724

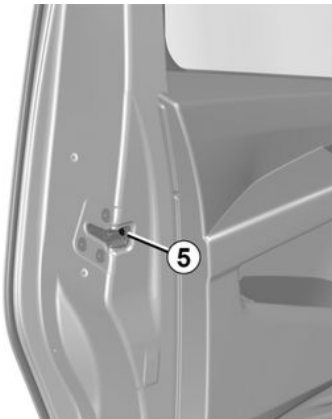

Draai, met het grote portier open, de schroef **5** (met behulp van het uiteinde van de sleutel) en sluit het portier.

Nu is de deur van buitenaf vergrendeld.

Het openen kan alleen van binnenuit gebeuren of met de nood sleutel voor het portier van de bestuurder.

Schakelaar voor het vergrendelen/ontgrendelen van de portieren van binnenuit

53659

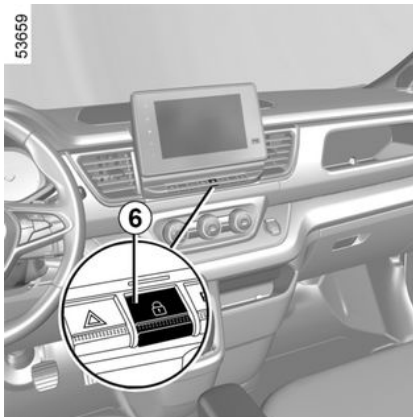

De schakelaar **6** bedient tegelijkertijd de deuren en de deur van de bagageruimte.

Als een portier (of de achterklep) open of niet goed gesloten is, vergrendelen/ontgrendelen de portieren snel.

In geval van het vervoer van een voorwerp met de geopende bagageruimte, kunt u toch de andere portieren vergrendelen: motor uit, druk meer dan vijf secondes op de schakelaar **6** om de andere de portieren te vergrendelen.

Controlelampje van de portiervergrendeling

Wanneer het contact aan is, geeft het controlelampje in de schakelaar **6** de staat van de portiervergrendeling aan:

- wanneer het waarschuwingslampje brandt, zijn de deuren en de deur van de bagageruimte vergrendeld;
- lampje uit: de portieren zijn ontgrendeld.

Als u de portieren vergrendelt, blijft het controlelampje branden en dooft daarna.



Verantwoordelijkheid van de bestuurder

Bedenk dat het rijden met vergrendelde portieren een belemmering kan zijn voor hulpverleners in geval van nood.

PORTIEREN EN KLEPPEN

Automatische portiervergrendeling tijdens het rijden



Verantwoordelijkheid van de bestuurder

Bedenk dat het rijden met vergrendelde portieren een belemmering kan zijn voor hulpverleners in geval van nood.

PORTIEREN EN KLEPPEN

De werking van de startvergrendeling

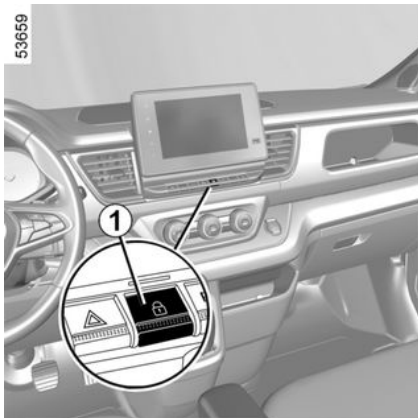

Na het weggrijden van de auto, vergrendelen de portieren automatisch als de auto een snelheid van ongeveer 10 km/u heeft bereikt.

De portieren ontgrendelen automatisch

- door te drukken op de schakelaar **1** van de portiervergrendeling;
- bij stilstaande auto, door een voorportier te openen van in de auto.

Opmerking: na het openen/sluiten van een portier wordt dit automatisch weer vergrendeld zodra de auto ongeveer 10 km/u rijdt.

Inschakelen/Uitschakelen van de functie

Om te activeren: druk bij stilstaande auto met draaiende motor op de schakelaar **1**. De melding "Automatische portiervergr.aan" verschijnt op het instrumentenpaneel.

Om te deactiveren: druk bij stilstaande auto met draaiende motor op de schakelaar **1**. De melding "Automatische portiervergr.uit" verschijnt op het instrumentenpaneel.

De functie kan ook worden in- en uitgeschakeld via de boordcomputer of het multimediascherm (afhankelijk van de auto).

Storingen

Als u een storing constateert (geen centrale vergrendeling, het lampje in schakelaar **1** licht niet op wanneer u probeert de portieren en de achterklep te vergrendelen enz.), controleert u of de centrale vergrendeling niet per ongeluk is uitgeschakeld. Ook controleert u of alle portieren en de achterklep goed gesloten zijn. Als deze goed gesloten zijn, moet u een merkdealer raadplegen.

OP DE VOORPLAATS(EN)

Hoofdsteunen voor



De hoofdsteun is een veiligheidsorgaan dat altijd op zijn plaats moet zitten en goed moet zijn afgesteld. Hij geeft een maximale beveiliging als de bovenkant van de hoofdsteun op gelijke hoogte is met de kruin. De afstand tussen uw hoofd en sectie **A** moet zo klein mogelijk zijn.

Hoofdsteun verwijderen

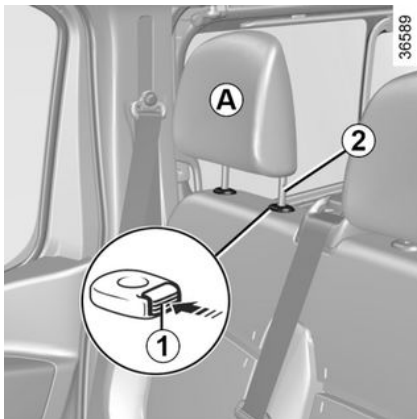

Trek de hoofdsteun tot de gewenste hoogte omhoog. Controleer de vergrendeling.

Hoofdsteun lager zetten

Druk op de knop **1** en duw de hoofdsteun tot de gewenste stand omlaag. Controleer de vergrendeling.

Hoofdsteun verwijderen

Zet de hoofdsteun in de hoogste stand (zet de rugleuning indien nodig schuin). Wanneer de hoofdsteun in de hoogste stand staat, drukt u op de knop **1** en trekt u de hoofdsteun omhoog tot deze vrij komt.

Hoofdsteun terugplaatsen

Steek de poten van de hoofdsteun in de houders (zet de rugleuning indien nodig schuin). Schuif de hoofdsteun naar binnen tot deze blokkeert en druk daarna op de knop **1** om de gewenste hoogte in te stellen. Controleer de vergrendeling van elke poot **2** in de rugleuning.

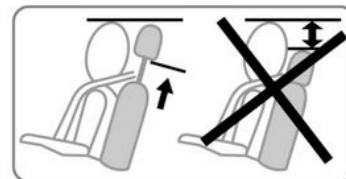

Op de voorplaats(en)

Afstellen van de stoel



Controleer na het afstellen of de rugleuningen goed zijn vergrendeld.

OP DE VOORPLAATS(EN)

2



Voer deze aanpassingen uitsluitend uit als de auto stilstaat.

Voor een optimale werking van de autogordels moet u de rugleuningen niet te veel achterover zetten.

Laat geen voorwerpen op de vloer (vóór de bestuurder) liggen. In geval van plotseling remmen kunnen deze onder de pedalen terecht komen, waardoor de bestuurder deze niet meer goed kan bedienen.



Naar voren of naar achteren schuiven

Til de hendel **1** op om deze te ontgrendelen. In de gewenste stand laat u hem los. Controleer of de stoel vergrendeld is.

Afstellen van de hoogte van de zitting

Druk de hendel **3** zo vaak als nodig omlaag of trek eraan om de stoel lager of hoger te zetten.

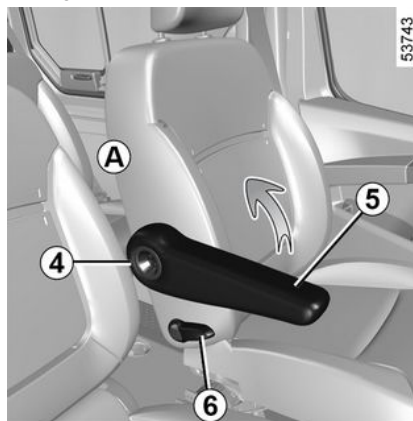

Afstellen van de lendensteun

Om het aanpassen van de lendenpositie te vergemakkelijken, zet u de armleuning **5** omhoog. Draai de knop **4**

om de lendesteun te verstevigen of te verminderen.

Armsteunen voorin **5**

Afhankelijk van de auto kunt u de armsteunen voor **5** afstellen.

Om de armsteun naar boven te verstellen, zet u de armsteun in de gewenste stand.

Om de armsteun naar beneden te verstellen, tilt u de armsteun op naar de opbergstand langs de rugleuning en laat u deze vervolgens zakken.

Om de armsteun op te bergen, zet u de armsteun in de opbergstand **A**. Controleer de vergrendeling.

Rugleuning verstellen

Pak de hendel **6** vast.

Stoelverwarming

Met contact aan, drukt u op de schakelaar **2**. Het ingebouwde waarschuwingslampje gaat branden.

Het systeem regelt met een thermostaat de verwarming en schakelt deze uit, indien nodig.

Tafelstand van de passagiersstoel in het midden

(afhankelijk van de auto)

OP DE VOORPLAATS(EN)



Controleer na het afstellen of de rugleuningen goed zijn vergrendeld.



Bevestig, voor uw veiligheid, de vervoerde voorwerpen wanneer de stoel in tafelstand staat.



Wanneer de voorste rugleuning in de tafelstand staat, moet u de voorste passagiersAirbag → 128

deactiveren.

Gevaar van ernstige verwonding als voorwerpen die zijn geplaatst op de rugleuning in de tafelstand, worden weggeslingerd wanneer de Airbagairbag wordt geactiveerd.

Deze voorschriften staan ook op het etiket (op het dashboard) en de markeringen (op de voorruit).



Wanneer u de rugleuning van de voorstoel neerklapt tot de tafelstand, wordt aanbevolen de zijstoel niet te gebruiken en onbezet te laten.



zorg dat er geen voorwerp het bewegen van de stoel hindert.

- Houd de rugleuning aan de bovenkant vast voor het omlaag zetten, druk gelijktijdig op de knop 7 en klap de rugleuning naar voren neer;
- druk tegen de achterkant van de rugleuning om haar te vergrendelen. Verzekert u ervan dat de rugleuning goed vergrendeld is.

De middelste passagiersstoel in de oorspronkelijke positie terugzetten

zorg dat er geen voorwerp het bewegen van de stoel hindert.

- Druk op de knop 7 om de rugleuning te ontgrendelen;
- zet de rugleuning van de stoel omhoog;
- controleer of de stoel goed vergrendeld is.

Zitplaats vooraan in het midden met neerklapbare rugleuning voor nooduitgang

(afhankelijk van de auto)

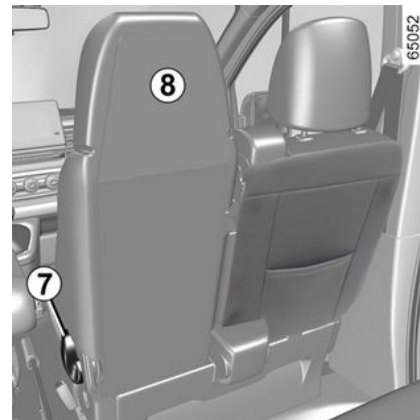

De zitplaats vooraan in het midden is uitgerust met een neerklapbare rugleuning.

OP DE VOORPLAATS(EN)

ning **8** om een nooduitgang mogelijk te maken.

Zorg dat niets het bewegen van de rugleuning van de stoel hindert.

Rugleuning neerklappen **8**:

- houd de rugleuning aan de bovenkant vast voor het omlaag zetten;
- Ontgrendel de rugleuning met de handgreep **7** en duw de rugleuning vervolgens naar voren.

Opmerking: let bij het terugplaatsen van de rugleuning in de rijpositie op of deze correct vergrendelt.



Rijd voor uw veiligheid niet met de voorstoel neergeklapt **8**.

Risico van ernstige verwondingen als de airbag wordt geactiveerd.

Instructiesticker

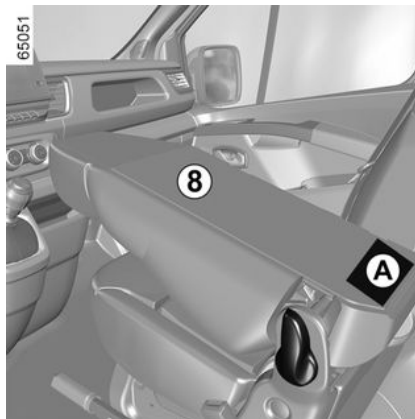

De markeringen op de sticker **A** op de achterkant van de neerklapbare nooduitgangstoel voorin **8** herinneren eraan dat:

- het is verboden te rijden terwijl de neerklapbare stoel voorin bij de nooduitgang is neergeklapt;
- het is verboden om zware lasten op de neerklapbare nooduitgangstoel voorin te plaatsen.

A

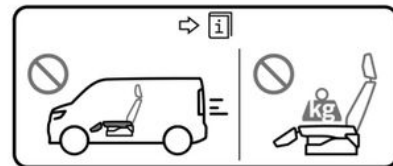

64807

PLAATSEN ACHTER

Hoofdsteen achter



De hoofdsteen is een veiligheidsorgaan, dat altijd op zijn plaats moet zitten en goed moet zijn afgesteld.

Hoofdsteen verwijderen

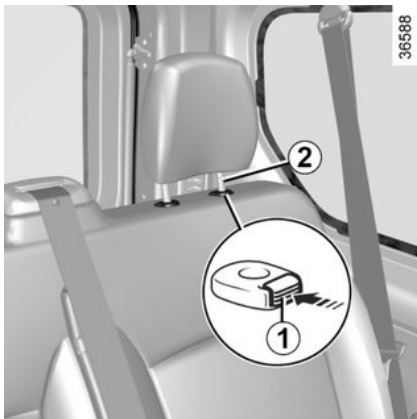

Druk op de knop **1** en trek de hoofdsteen omhoog tot die vrijkomt (zet de rugleuning indien nodig schuin).

Hoofdsteen terugplaatsen



Steek de poten van de hoofdsteen in de houders (zet de rugleuning indien nodig schuin). Druk de hoofdsteen zo ver mogelijk omlaag, trek de steun dan omhoog tot hij blokkeert. Controleer de vergrendeling van elke poot **2** in de rugleuning.

Achterbanken

Gebruiksmogelijkheden



Voer deze aanpassingen uitsluitend uit als de auto stilstaat.

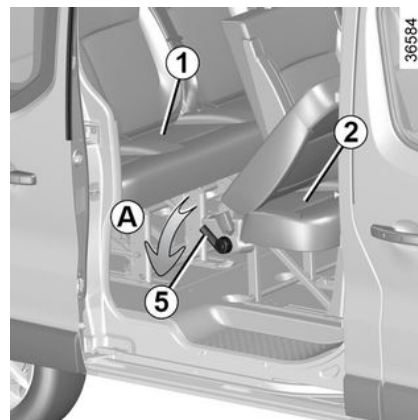

Afhankelijk van de uitvoering kan de auto twee achterbanken hebben: de bank **2** (tweede rij zitplaatsen) en de bank **1** (derde rij zitplaatsen).

Bank 2



Bij het terugplaatsen van de banken, moet u opletten dat deze goed vergrendeld zijn.

Zorg ervoor dat de zijgordels goed in hun grendel vergrendeld zijn.

2

PLAATSEN ACHTER

36644

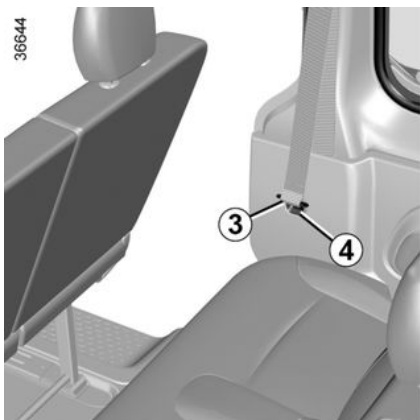

Steek de gespen **3** in de houders **4** voordat u de rugleuning(en) verplaatst.

Druk, om de toegang tot de achterste rij (bank **1**) te vergemakkelijken, de hendel **5** omlaag (beweging **A**) om de rugleuning **2** van de bank te kantelen.

Vergeet niet de gordel opnieuw te vergridelen als een passagier op deze plaats gaat zitten.

Nooduitgang

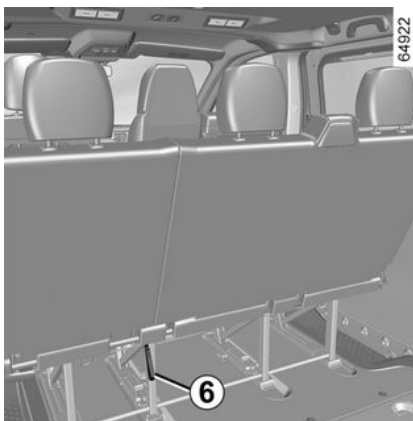

Gebruik in het geval van een nooduitgang een van de twee rode riemen **6** onder de zitbank **3** tweede rij.

Deze zijn toegankelijk vanaf de voorkant (tweede rij) en achterkant (derde rij).

Om de rugleuning van de bank te ontgrendelen, trekt u aan een van de rode riemen **4** en kantelt u de rugleuning naar voren.

Bank 1

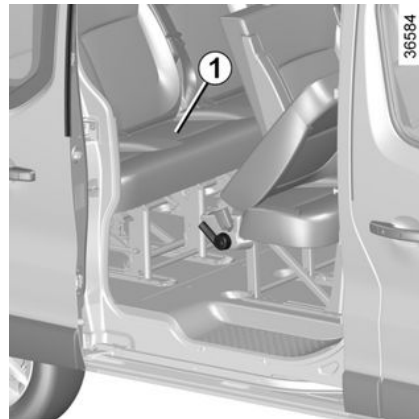

Deze bank is opvouwbaar en neerklapbaar.

PLAATSEN ACHTER

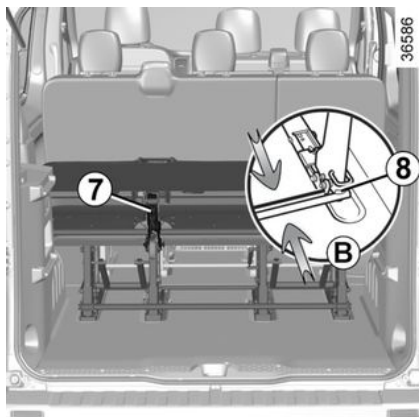

Om hem op te vouwen

- Trek aan de riem **7** voor de ontgrensdeling van de rugleuning;
- klap de rugleuning op het zitkussen.



Controleer bij het bewegen van de achterbank, of de verankeringspunten schoon zijn (zij moeten vrij zijn van steentjes, doeken of enig ander onderdeel dat het vergrendelen van de bank zou kunnen hinderen).

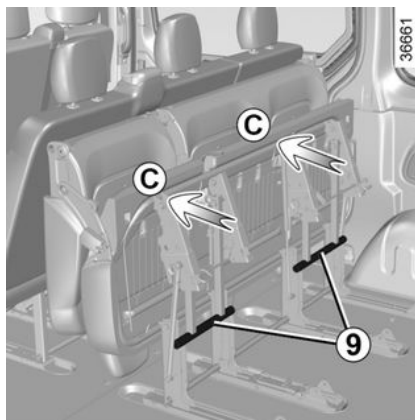

Neerklappen

(afhankelijk van de auto)

- Pak de buizen **8** en breng ze tegelijk bij elkaar (beweging **B**);
- kantel de stoel in zijn geheel naar voren tot hij vergrendeld is;
- druk op de bovenkant van het zitkussen (bij **C**) en vergrendel de stoel in deze stand door op de hendels voor de blokkering **9** te duwen;
- controleer of de stoel goed vergrendeld is.

Verwijderen/terugplaatsen van de banken **1** en **2**

(afhankelijk van de auto)



Bij het terugplaatsen van de banken, moet u opletten dat deze goed vergrendeld zijn.
Zorg ervoor dat de zijgordels goed in hun grendel vergrendeld zijn.



Plaats de achterbanken altijd op de oorspronkelijke verankeringspunten.
Het is verboden om tijdens het rijden de bank "achterstevoren" te gebruiken.



Voer deze aanpassingen uitsluitend uit als de auto stilstaat.



Het is verboden om de achterbanken **1** en **2** te verwisselen.

PLAATSEN ACHTER

2

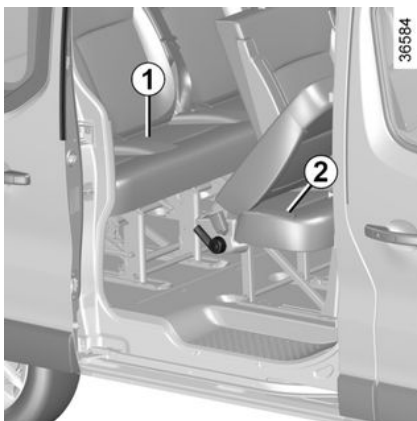

Zij worden op dezelfde manier uitgebouwd en ingebouwd.

Verwijderen

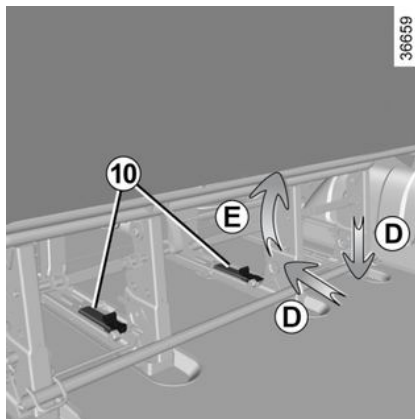

Maak eerst de zijgordels los door ze uit hun grendel te halen.

- Druk onder de achterbank op de grendel **9** en trek deze naar voren (beweging **D**);
- til deze op (beweging **E**);

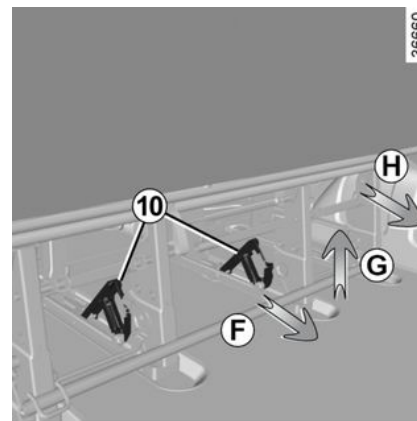

- verplaats de bank naar achteren om de verankeringspunten vrij te maken (beweging **F**);
- til de achterbank op (beweging **G**);
- verplaats de achterbank weer naar achteren (beweging **H**) om de voorste verankeringspunten vrij te maken;
- verwijder de bank via de voorkant van de auto.



Verwijder de achterbank **2** voordat u de achterbank **1** verwijdert.

PLAATSEN ACHTER

Bij het monteren

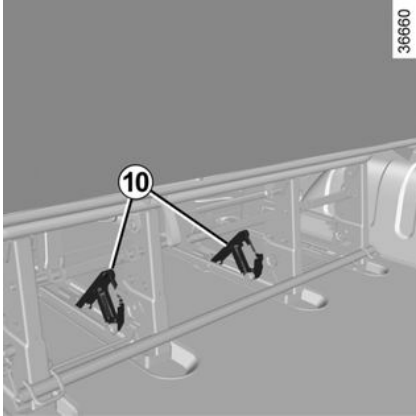

- Richt de achterbank ten opzichte van de voorste verankeringspunten;
- druk tegen de achterbank tot deze op de achterste verankeringspunten valt;
- laat de vergrendelingen **9** zakken en druk ze in tot aan de vergrendeling;
- controleer of de visuele merktekens op de grendels **9** goed op één lijn staan.

AUTOGORDELS

Autogordels voorin

2

Gebruik tijdens het rijden altijd de autogordel. Het niet dragen van de gordel is gevaarlijk en strafbaar. Het niet dragen van de gordel is gevaarlijk en strafbaar.

Stel, voordat u start de juiste zithouding af, en daarna voor alle inzittenden de autogordel om de beste bescherming te krijgen.



Zorg ervoor dat de achterbank → 59 goed is vergrendeld zodat de veiligheidsgordels achter correct werken.



Een verkeerd afgestelde of gedraaide autogordel kan bij een ongeval letsel veroorzaken.

Gebruik één autogordel per persoon, kind of volwassene. Zwangere vrouwen moeten ook hun gordel dragen. Let in dit geval op dat de heupgordel niet teveel drukt op de onderbuik, zonder dat te veel speling ontstaat.

De juiste zithouding

- Ga goed diep in uw stoel zitten (nadat u uw jas of jack en dergelijke hebt uitgetrokken). Dit is belangrijk voor een goede ondersteuning van de rug;
- **verschuif de stoel zodat u makkelijk bij de pedalen kunt komen.** Plaats de stoel zo ver naar achteren dat u de pedalen nog net geheel kunt indrukken. Stel de rugleuning zo af dat u de armen moet strekken om bij de bovenkant van het stuurwiel te kunnen komen;
- **stel de hoofdsteun af.** De afstand tussen de hoofdsteun en uw achterhoofd moet zo klein mogelijk zijn;
- **Stel de hoogte van het zitkussen af.** Kies de stoelpositie die u zo goed mogelijk zicht op het verkeer geeft.
- **stel de stand van het stuurwiel af.**

Afstellen van de autogordel



Voor juiste afstelling en plaatsing van de veiligheidsgordels op alle stoelen:

- verstel de stoelen (zitpositie en rugleuning, indien beschikbaar);
- ga goed tegen de rugleuning aan zitten;
- plaats de schouderriem **1** zo veel mogelijk onderaan de nek zonder dat deze er werkelijk tegenaan komt (pas zo nodig en indien mogelijk de hoogte van de veiligheidsgordel aan) en zorg dat de schouderriem **1** in contact is met de schouder;
- plaats de heupgordel **2** zo dat deze plat op de dijen en tegen het bekken ligt.

AUTOGORDELS

De autogordel moet zo dicht mogelijk tegen het lichaam gedragen worden. Vermijd daarom te dikke kleding, plaats geen voorwerpen onder de gordel, enz.

Vergrendelen



Trek de band van de gordel **langzaam en rustig** over u heen en druk de gesp **3** in de sluiting **5** (controleer de vergrendeling door aan de gesp **3** te trekken).

Als de gordel blokkeert, laat deze dan een stuk teruggaan en rol hem opnieuw af.

Als de autogordel compleet is geblokkeerd, trek dan langzaam, maar krachtig, aan de gordel om deze ongeveer 3

cm naar buiten te trekken. Laat hem oprollen en wikkel hem dan weer af.

Als het probleem aanhoudt, moet u een erkende dealer raadplegen.

Ontgrendelen

Druk op de knop **4** en de gordel wordt opgerold door het oprolmechanisme. Geleid de gordel.

Hoogteverstelling van de autogordels voor

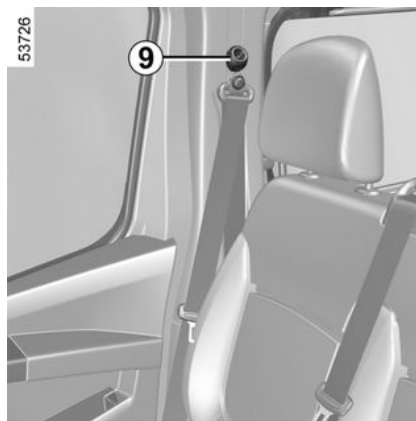

Kantel de knop **9** om de hoogte van de schoudergordel **1** zo goed mogelijk aan uw postuur aan te passen.

Controleer na het afstellen of de knop weer goed is vergrendeld.

Waarschuingslampje autogordel van de bestuurder vergeten en, afhankelijk van de auto, van de voorpassagier

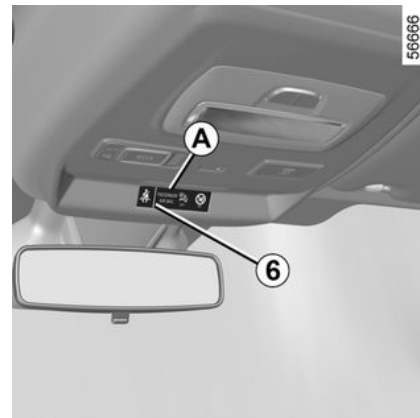

 Dit waarschuingslampje verschijnt op het centrale display **A** wanneer het voertuigcontact wordt ingeschakeld terwijl de veiligheidsgordel(s) van de passagier voorin en/of de passagier achterin (als de passagiersstoel bezet is) niet is vastgemaakt.

Als er, afhankelijk van de auto, iemand op de stoel zit en een van deze twee veiligheidsgordels niet is vastgemaakt of wordt losgemaakt terwijl de auto harder dan circa 20 km/u rijdt, knippert

AUTOGORDELS

het waarschuwingslampje  en klinkt er gedurende circa 120 seconden een pieptoon.

Let op: een voorwerp dat op de zitting van de passagiersstoel is geplaatst, kan soms het waarschuwingslampje inschakelen.

Gordelwaarschuwing: instrumentenpaneel **B**

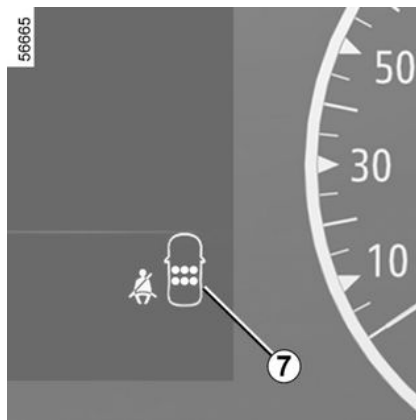
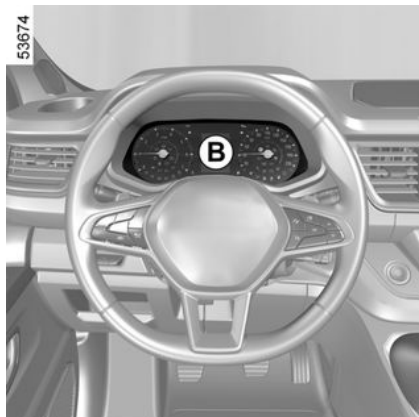

Waarschuwing voorgordel niet vastgemaakt (afhankelijk van de auto)

Met gesloten portieren verschijnt de afbeelding **7** gedurende ongeveer 60 seconden op het instrumentenpaneel wanneer het contact wordt aangezet. Dit informeert de bestuurder elke keer over de bevestigingsstatus van elk van de veiligheidsgordels achterin:

- de portieren worden geopend tijdens het rijden (rijdsnelheid boven nul);
- een autogordel voorin wordt vast- of losgemaakt;

Het pictogram **7** begrijpen:



autogordel vastgemaakt



stoel bezet en veiligheidsgordel losgemaakt;



stoel niet bezet.

Met gesloten portieren verschijnt het

waarschuwinglampje  op de centrale display **A** wanneer het voertuigcontact wordt ingeschakeld terwijl de veiligheidsgordel van de bestuurder en/of de passagier voorin en/of de passagier achterin (als de passagiersstoel bezet is) niet is vastgemaakt.

Wanneer de voertuigsnelheid lager is dan ongeveer 20 km/u, verschijnt het

waarschuwinglampje  op de centrale display **A** als een achterstoel is bezet en de veiligheidsgordel niet is vastgemaakt. Deze gaat vergezeld van symbool **6** dat verschijnt gedurende ongeveer 60 seconden telkens wanneer een van de veiligheidsgordels voorin wordt vast- of losgemaakt.

Wanneer de voertuigsnelheid 20 km/u bereikt of overschrijdt en een van de veiligheidsgordels voor tijdens de rit wordt losgemaakt:

AUTOGORDELS

– knippert het waarschuwingslampje



op het centrale display **A**;

en

– er klinkt gedurende ongeveer 120 seconden een pieptoon;

en

– het symbool **7** verschijnt ongeveer 180 seconden en het symbool



voor de betreffende stoel verschijnt.

Controleer altijd of de passagiers voorin hun gordel hebben vastgemaakt en of het aangegeven aantal vastgemaakte gordels overeenkomt met het aantal bezette zitplaatsen voorin.

Opmerking: een voorwerp op de zitting van de passagiersstoel voor kan soms het waarschuwings activeren.

Waarschuwing achtergordel niet vastgemaakt (afhankelijk van de auto)

Met gesloten portieren verschijnt de afbeelding **7** gedurende ongeveer 60 seconden op het instrumentenpaneel wanneer het contact wordt aangezet. Dit informeert de bestuurder elke keer over de bevestigingsstatus van elk van de veiligheidsgordels achterin:

– de portieren worden geopend tijdens het rijden (rijnsnelheid boven nul);
– een autogordel achter wordt vast- of losgemaakt.

Het pictogram **7** begrijpen:



autogordel vastgemaakt



stoel bezet en veiligheidsgordel losgemaakt.

Wanneer de voertuigsnelheid minder is dan circa 20 km/u, verschijnt het pictogram **7** gedurende ongeveer 60 seconden, telkens wanneer een van de veiligheidsgordels achter wordt vast- of losgemaakt.

Als de voertuigsnelheid 20 km/u bereikt of overschrijdt en een van de veiligheidsgordels achter tijdens de rit wordt losgemaakt:

– knippert het waarschuwingslampje



op het centrale display **A**;

en

– er klinkt gedurende ongeveer 30 seconden een pieptoon;

en

– de afbeelding **7** verschijnt minstens 60 seconden en het symbool



van de betreffende stoel wordt weergegeven.

Controleer altijd of de passagiers achterin hun gordel hebben vastgemaakt en of het aangegeven aantal vastgemaakte gordels overeenkomt met het aantal bezette Achterstoelenin.

Gordelwaarschuwing: instrumentenpaneel **C**

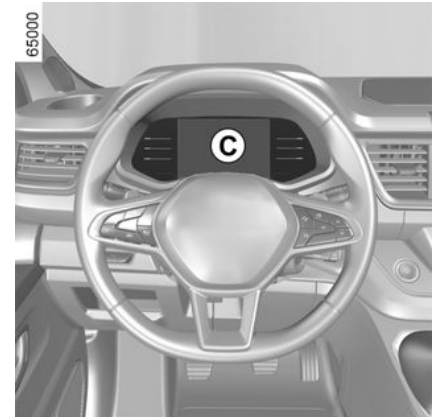

AUTOGORDELS

2



Waarschuwing van het niet dragen van de gordel op de voorstoel

Met gesloten portieren verschijnt de afbeelding **8** gedurende ongeveer 60 seconden op het instrumentenpaneel wanneer het contact wordt aangezet. Dit informeert de bestuurder elke keer over de bevestigingsstatus van elk van de veiligheidsgordels achterin:

- de portieren worden geopend tijdens het rijden (rijsnelheid boven nul);
- een autogordel achterin wordt vast- of losgemaakt.

Het pictogram **8** begrijpen:

- **groene indicator:** veiligheidsgordel vastgemaakt;

- **rode indicator:** stoel bezet en veiligheidsgordel niet vastgemaakt;
- **grijze indicator:** stoel niet bezet.

Met gesloten portieren verschijnt het

waarschuwinglampje  op de centrale display als het contact wordt aangezet terwijl de veiligheidsgordel van de bestuurder en/of de passagier voorin (als de passagiersstoel bezet is) niet is vastgemaakt.

Wanneer de voertuigsnelheid lager is dan ongeveer 20 km/u, verschijnt het

waarschuwinglampje  op de centrale display **A** als een stoel is bezet en de veiligheidsgordel niet is vastgemaakt. Ook verschijnt het pictogram **8** gedurende ongeveer 60 seconden telkens wanneer een van de veiligheidsgordels wordt vast- of losgemaakt.

Als de voertuigsnelheid 20 km/u bereikt of overschrijdt en een van de veiligheidsgordels achter tijdens de rit wordt losgemaakt:

- knippert het waarschuwinglampje

 op het centrale display **A**;

en

- er klinkt gedurende ongeveer 120 seconden een pieptoon;

en

- het pictogram **8** verschijnt minimaal ongeveer 180 seconden en het symbool voor de betreffende stoel wordt rood weergegeven.

Controleer altijd of de passagiers achterin hun gordel hebben vastgemaakt en of het aangegeven aantal vastgemaakte gordels overeenkomt met het aantal bezette zitplaatsen achter.

Let op: een voorwerp op de zitting van de passagiersstoel kan in sommige gevallen de waarschuwingen activeren.

Waarschuwing achtergordel niet vastgemaakt (afhankelijk van de auto)

Met gesloten portieren verschijnt de afbeelding **8** gedurende ongeveer 60 seconden op het instrumentenpaneel wanneer het contact wordt aangezet. Dit informeert de bestuurder elke keer over de bevestigingsstatus van elk van de veiligheidsgordels achterin:

- de portieren worden geopend tijdens het rijden (rijsnelheid boven nul);
- een autogordel achterin wordt vast- of losgemaakt;

Het pictogram **8** begrijpen:

- groen lampje: autogordel vastgemaakt;
- rood lampje: autogordel niet vastgemaakt.

AUTOGORDELS

Wanneer de voertuigsnelheid minder is dan circa 20 km/u, verschijnt het symbool **B** gedurende ongeveer 60 seconden, telkens wanneer een van de veiligheidsgordels achter wordt vast- of losgemaakt.

Als de voertuigsnelheid 20 km/u bereikt of overschrijdt en een van de veiligheidsgordels achter tijdens de rit wordt losgemaakt:

– knippert het waarschuwingslampje



op het centrale display **A**;

en

– er klinkt gedurende ongeveer 30 seconden een pieptoon;

en

– het pictogram **B** verschijnt minimaal ongeveer 60 seconden en het symbool voor de betreffende stoel wordt rood weergegeven.

Controleer altijd of de passagiers achterin hun gordel hebben vastgemaakt en of het aangegeven aantal vastgemaakte gordels overeenkomt met het aantal bezette Achterstoelenin.

Gordels aan de zijkanten achter



Controleer de plaats en werking van de autogordel achterin na het kantelen van de achterbank.

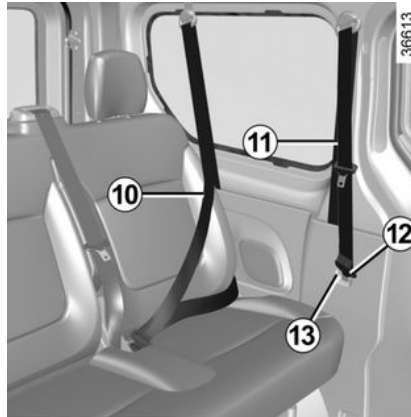

- Gebruik voor de eerste rij achter **uitsluitend** de gordels **11**;
- gebruik voor de laatste rij achter **uitsluitend** de gordels **10**.

Voor de eerste achterste rij, wanneer riem **11** niet in gebruik is, steekt u de vaste gesp **12** in de vergrendeling **13**.

Voor de laatste achterste rij, wanneer riem **10** niet in gebruik is, steekt u de vaste gesp **14** in de vergrendeling **15**.

Gebruiksomstandigheden

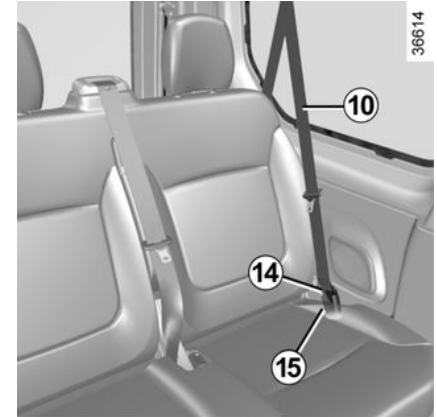

Controleer voor ieder gebruik van de gordels aan de zijkant achter, of de vaste gesp **14** correct vastzit in de zwarte sluiting **15**.

Het vergrendelen en ontgrendelen gebeuren op dezelfde manier als bij de gordels voor.

AUTOGORDELS

Toegang tot de laatste rij

2

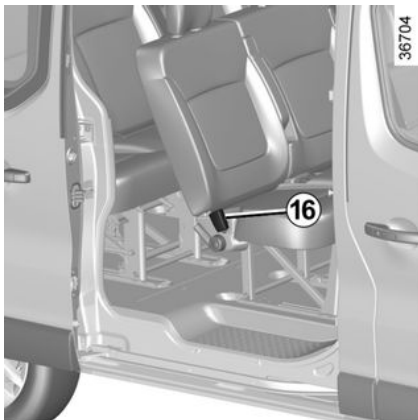

Om gemakkelijker bij de laatste rij te komen, maakt u de autogordel van de tweede rij los door hem uit zijn sluiting **16** te halen. Plaats het zo vrijgemaakte deel van de autogordel in de kleine strip op het vaste deel van de riem.

Vergeet niet de gordel opnieuw te vergrendelen als een passagier op deze plaats gaat zitten.

Autogordels in het midden



Gebruiksmogelijkheden van de achterstoelen → 59



Voor een doeltreffende werking van de autogordels moeten de banken → 59 goed zijn vergrendeld.



Rol de gordel langzaam af tot u de gesp kunt vergrendelen in de sluiting **17**.

AUTOGORDELS

Let op:



- Verander niets aan de oorspronkelijke veiligheidsvoorzieningen (gordels, stoelen en bevestigingen). Raadpleeg een merkdealer voor speciale werkzaamheden (bijv. monteren van een kinderzitje).
- Gebruik geen voorwerpen die speling in de autogordel veroorzaken (wasknijpers, klemmetjes enz.): een autogordel die te los zit, kan bij een ongeluk letsel veroorzaken.
- Draag nooit de schoudergordel achter de rug of onder de arm langs aan de kant van het portier.
- Een autogordel mag nooit door meerdere personen tegelijk gebruikt worden. Sla uw gordel nooit om een baby of een kind heen dat op uw schoot zit.
- De gordel mag nooit gedraaid zijn.
- Na een botsing moet u de gordels laten controleren en indien nodig vervangen. Gordels die beschadigingen vertonen moeten ook worden vervangen.
- Let op dat de gesp van de gordel in de juiste sluiting vastzit.
- Zorg dat er geen voorwerp in de sluiting van de gordel kan komen waardoor de werking belemmerd wordt.
- Zorg dat u de sluiting goed plaatst (deze mag niet verborgen of bedekt worden door of blijven haken achter personen of voorwerpen).

EXTRA VEILIGHEIDSVOORZIENINGEN

AANVULLENDE VEILIGHEIDSVOORZIENINGEN VOORIN

Afhankelijk van de auto, kunnen deze bestaan uit:

- gordelspanners van het oprolmechanisme van de autogordel voorin;
- krachtbegrenzers voor de bescherming van de borstkas;
- Airbags frontale airbags voor bestuurder en passagier.

Deze voorzieningen worden gelijktijdig of afzonderlijk, afhankelijk van de ernst van de aanrijding, geactiveerd bij een frontale botsing.

Afhankelijk van de ernst van de aanrijding, kan het systeem het volgende veroorzaken:

- blokkering van de autogordel;
- de gordelspanner van het oprolmechanisme van de autogordel die in werking treedt om de speling van de autogordel op te heffen;
- voorkant Airbag.

Gordelspanners

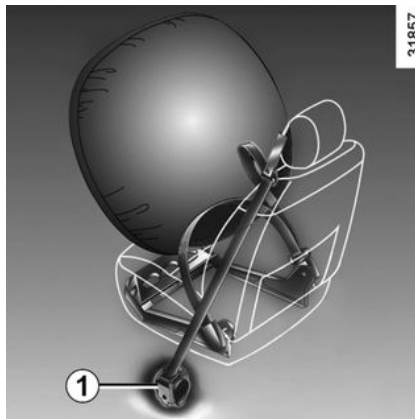

De gordelspanners dienen ervoor om de autogordel strak tegen het lichaam te trekken en daardoor de inzittende in zijn stoel te drukken wat de effectiviteit van de gordel verhoogt.

Bij contact aan, kan tijdens een ernstige frontale aanrijding, afhankelijk van de ernst van de schok, het systeem de gordelspanner **1** activeren die onmiddellijk de gordel strak trekt.

Krachtbegrenzer

Vanaf een bepaalde hevigheid van de schok van de aanrijding komt dit mechanisme in werking om de kracht die de gordel op het lichaam uitoefent te begrenzen tot een draaglijk niveau.



– Laat al deze veiligheidsvoorzieningen controleren na een aanrijding.

ding.

– Het is streng verboden zelf werkzaamheden uit te voeren aan het gehele systeem (gordelspanners, Airbags, rekeneenheden, bedrading) of deze in een andere auto over te zetten.

– Om te voorkomen dat het systeem onopzettelijk wordt geactiveerd en verwondingen veroorzaakt, mag uitsluitend deskundig personeel van de merkdealer aan de Airbags werken.

– Het elektrische ontstekingsmechanisme van de gordelspanners mag uitsluitend door speciaal opgeleid personeel met speciaal gereedschap worden gecontroleerd.

– Laat de gaspatronen van de gordelspanners en de Airbags door een merkdealer verwijderen voordat de auto wordt gesloopt.

EXTRA VEILIGHEIDSVORZIENINGEN

Frontale airbags voor bestuurder en passagier



De passagiersAirbagairbag beschermt alleen de passagier vooraan aan de zijkant; de passagier vooraan in het midden wordt alleen beschermd door de veiligheidsgordel. Gelieve de gebruikelijke veiligheidsvoorschriften (dragen van de autogordel) te respecteren.

Risico op verwondingen bij een ongeluk.



Deze bevinden zich bij de linker en rechter voorstoel.

De markering "Airbag" op het stuur en het dashboard (Airbagzone **A**) geeft aan dat deze uitrusting aanwezig is.

Elk Airbagsysteem bestaat uit:

- een Airbag en een gaspatroon in het stuurwiel voor de bestuurder en in het dashboard voor de passagier voorin;
- een rekeenheid voor bewaken van het die de elektrische ontsteking van de gaspatroon regelt;
- een gemeenschappelijk waarschu-

wingslampje  op het instrumentenpaneel.

Werkzaamheden



Bij het afgaan van de Airbag vindt een explosie plaats. Daarom komen bij het ontplooiën van de airbag warmte en rook vrij zonder enig brandgevaar en klinkt er een luide knal. De Airbag die onmiddellijk naar buiten komt, kan ongevaarlijke, lichte schaaftwonden of ander ongemak veroorzaken.

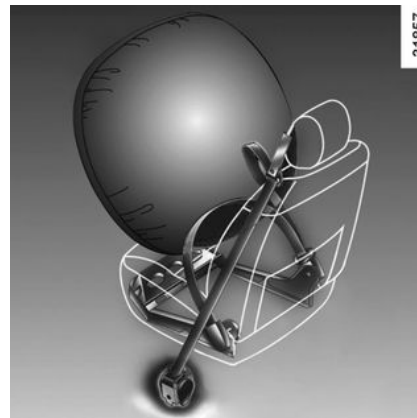

Het systeem werkt alleen als het contact aan staat.

bij een zware **frontale** aanrijding, wordt of worden de Airbags(s) snel opgeblazen om de klap van het hoofd en de borstkas van de bestuurder tegen het stuurwiel en van de passagier tegen het dashboard op te vangen. Daarna lopen de airbags direct weer leeg om het verlaten van de auto niet te bemoeilijken;

EXTRA VEILIGHEIDSVORZIENINGEN

Storingen

2



Dit waarschuwingslampje 4  gaat enkele seconden aan op het instrumentenpaneel als het contact wordt aangezet, en gaat dan weer uit.

Als het niet oplicht bij het aanzetten van het contact of als het oplicht bij draaiende motor, wijst dit op een storing in het systeem.

Raadpleeg zo spoedig mogelijk een merk-dealer. Wacht u hier te lang mee dan betekent dat, dat de bescherming in de tussentijdende periode misschien niet optimaal is.

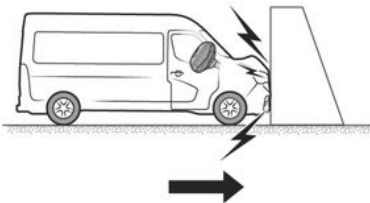

De volgende gevallen activeren de gordelspanners of Airbags.

Bij een frontale botsing tegen een star (niet-vernormbaar) oppervlak, met een snelheid van 25 km/u of hoger.

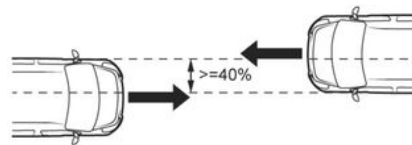

Bij een frontale botsing met een ander, gelijkaardig of zwaarder voertuig, met een contactzone van meer dan 40% en een snelheid van 56 km/u of hoger voor de twee voertuigen.

EXTRA VEILIGHEIDSVORZIENINGEN

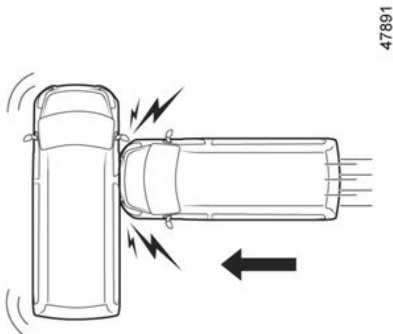

Bij een botsing tegen de zijkant door een ander, gelijkaardig of zwaarder voertuig, met een snelheid van 50 km/u of hoger.

47891



De voorspanners of Airbags kunnen worden geactiveerd door:

- een botsing onder het voertuig (bijv. stoeprand);
- gaten in het wegdek;
- een val of harde landing;
- stenen.
- ...

47767

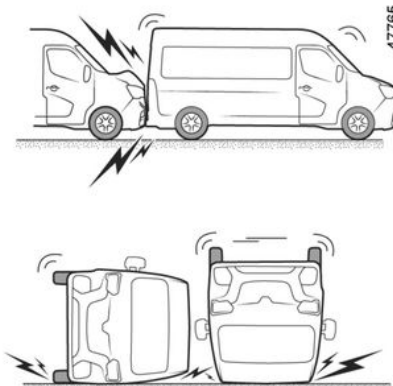

De voorspanners of Airbags kunnen niet worden geactiveerd door:

- een botsing van achteren, zelfs een zware;
- als de auto omslaat;

47765

2

EXTRA VEILIGHEIDSVORZIENINGEN

2

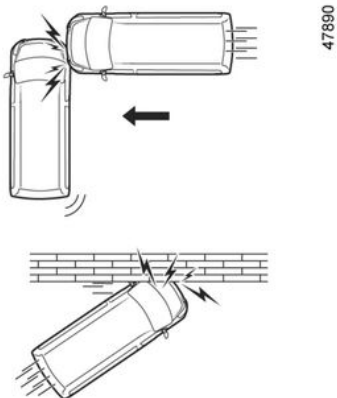

- aanrijding tegen de zijkant, aan de voor- of achterkant van de auto;
- frontale botsing tegen een obstakel met een scherpe hoek;
- ...

Hier volgt een aantal aanwijzingen om elke belemmering bij het opblazen van de Airbag of verwonding door rondvliegende voorwerpen te voorkomen.

EXTRA VEILIGHEIDSVOORZIENINGEN

Voorzieningen die complementair zijn aan de autogordel van de voorstoel: waarschuwing met betrekking tot airbags



Waarschuwingen met betrekking tot de Airbag

- Verander niets aan het stuurwiel of het middengedeelte ervan.
- Dek het middengedeelte van het stuurwiel onder geen beding af.
- Bevestig geen voorwerpen (speldjes, logo, horloge, telefoonsteun, enz.) op het stuurwiel.
- Het stuurwiel mag niet worden gedemonteerd (behalve door speciaal opgeleide monteurs van de merkdealer).
- Zit niet te dicht op het stuurwiel: ga zo zitten dat uw armen licht gebogen zijn → 64. Zo blijft er voldoende ruimte over voor een goede en effectieve bescherming door de werking van de airbag.

Waarschuwingen met betrekking tot de passagier Airbag

- Plak of bevestig niets op het dashboard (speldjes, logo's, klokjes, telefoonhouder enz.) in de Airbagzone.
- Houd de ruimte tussen het dashboard en de voorpassagier vrij (geen dier of pakjes op schoot, geen paraplu of wandelstok tegen het dashboard zetten).
- Laat de passagier nooit zijn voeten op het dashboard of de stoel leggen. Dit kan zeer gevaarlijk zijn. Kom niet te dicht (met knieën, hoofd of handen) bij het dashboard.
- schakel de aanvullende veiligheidsvoorzieningen van de autogordel van de passagier voorin direct weer in na het verwijderen van een kinderzitje, om de bescherming van de passagier te garanderen in geval van een botsing.

EEN ACHTERSTEVOREN GEPLAATST KINDERZITJE MAG ALLEEN OP DE PASSAGIERSSTOEL VOORIN WORDEN GEPLAATST INDIEN DE AANVULLENDE VEILIGHEIDSVOORZIENINGEN NIET INGESCHAKELD ZIJN → 128.

EXTRA VEILIGHEIDSVOORZIENINGEN

Aanvullende veiligheidsvoorzieningen achterin

Krachtbegrenzer

Vanaf een bepaalde hevigheid van de schok van de aanrijding komt dit mechanisme in werking om de kracht die de gordel op het lichaam uitoefent te begrenzen tot een draaglijk niveau.



- Laat al deze veiligheidsvoorzieningen controleren na een aanrijding.
- Het is streng verboden zelf werkzaamheden uit te voeren aan het gehele systeem (gordelspanners, Airbags, rekeneenheden, bedrading) of deze in een andere auto over te zetten.
- Om te voorkomen dat het systeem onopzettelijk wordt geactiveerd en verwondingen veroorzaakt, mag uitsluitend deskundig personeel van de merkdealer aan de Airbags werken.
- Het elektrische ontstekingsmechanisme van de gordelspanners mag uitsluitend door speciaal opgeleid personeel met speciaal gereedschap worden gecontroleerd.
- Laat de gaspatronen van de gordelspanners en de Airbags door een merkdealer verwijderen voordat de auto wordt gesloopt.

Veiligheidsvoorzieningen bescherming zijkant

Zijairbags

De Airbags zijn aan de kant van de portieren ondergebracht in de zijkant van de individuele voorstoelen en komen in werking om de inzittenden te beschermen bij een zware aanrijding tegen de zijkant.

Zijruitairbags

Deze Airbags zijn boven de zijruiten van de auto ondergebracht. Deze worden geactiveerd langs de zijruiten voorin om de inzittenden te beschermen bij een zware aanrijding tegen de zijkant.

EXTRA VEILIGHEIDSVoorzIENINGEN



Waarschuwing betreffende de zijairbag Airbag

- **Stoelhoezen:** voor de stoelen met een Airbags zijn stoelhoezen nodig die speciaal voor uw auto zijn ontworpen. Raadpleeg een erkende dealer om te weten of dergelijke hoezen leverbaar zijn. Het gebruik van andere hoezen (of hoezen die bestemd zijn voor een ander model) kan de goede werking van deze Airbags belemmeren en daardoor de veiligheid van de inzittenden in gevaar brengen.
- Plaats geen accessoires, voorwerpen of dieren tussen de rugleuning, het portier en de interieurbekleding. Bedek de rugleuning van de stoel ook niet met voorwerpen zoals kleding of accessoires. De airbag werkt hierdoor mogelijk niet goed of kan verwondingen veroorzaken wanneer de Airbag wordt geactiveerd.

- Demontage of wijziging van de stoel en de interieurbekleding is verboden, tenzij dit gebeurt door deskundig personeel van de merkdealer.

EXTRA VEILIGHEIDSVOORZIENINGEN

Aanvullende veiligheidsvoorzieningen

2

Hier volgt een aantal aanwijzingen om elke belemmering bij het opblazen van de Airbag of verwonding door rondvliegende voorwerpen te voorkomen.



De Airbag is bedoeld als aanvulling op de werking van de autogordel. De Airbag en de autogordel vormen één veiligheidssysteem. De gordel moet altijd worden gedragen. Het niet-dragen kan de inzittenden bij een ongeval blootstellen aan zware verwondingen. Niet-dragen van de autogordel vergroot ook het risico op lichte oppervlakkige wonden als de Airbag zich ontplooit, hoewel dergelijke kleine verwondingen nooit zijn uitgesloten bij gebruik van een airbag.

Bij een botsing, zelfs een zware, tegen de achterkant of bij het over de kop gaan van de auto worden de Airbags of de gordelspanners niet altijd geactiveerd. Zware stoten onder de auto veroorzaakt door stoepen, gaten in het wegdek, stenen, kunnen de airbagsystemen activeren.

- Werkzaamheden en wijzigingen van het complete Airbag-systeem (Airbags, gordelspanners, ECU, kabelbundels, enz.), zijn **strikt verboden** (behalve door gekwalificeerd personeel).
- Om te voorkomen dat de airbag(s) ten onrechte wordt/worden opgeblazen of juist niet als dat wel nodig zou zijn, mag uitsluitend deskundig personeel van de merkdealer aan het Airbagsysteem werken.
- Laat het Airbagsysteem controleren na een aanrijding of (een poging tot) diefstal van de auto.
- Informeer bij de verkoop of uitlening van het voertuig de nieuwe koper over deze voorwaarden bij het overhandigen van deze gebruikershandleiding.
- Laat de gaspatro(o)n(en) door een merkdealer verwijderen nadat de auto wordt gesloopt.

KINDERVEILIGHEID

Algemeen

Vervoer van kinderen

U dient zich te houden aan de wetgeving van het land waarin u zich bevindt.

Het kind moet, net als een volwassene, altijd correct zitten en zijn vastgemaakt, ongeacht het traject. U bent verantwoordelijk voor de kinderen die u vervoert.

Een kind is geen minivolwassene. Het is blootgesteld aan risico op specifieke verwondingen, omdat de botten en spieren nog niet volledig ontwikkeld zijn. Een autogordel alleen is niet geschikt voor het vervoeren van kinderen. Gebruik een goedgekeurd kinderzitje en zorg ervoor dat u het correct gebruikt.



Als u wilt voorkomen dat de portieren worden geopend, gebruikt u de functie "Kinderslot" →

42.



Een botsing met 50 km/u komt overeen met een val van 10 meter hoogte. Het niet vastmaken van een kind is hetzelfde als het laten spelen op een balkon zonder balustrade op de vierde verdieping! Houd een kind nooit in uw armen. Bij een ongeluk zal u het niet kunnen tegenhouden, zelfs niet als u zelf in uw gordel vastzit. Als uw auto betrokken is geweest bij een verkeersongeluk, moet u het kinderzitje vervangen en de gordels en de Isofix-verankeringen laten controleren.



Verantwoordelijkheid van de bestuurder tijdens het parkeren of stoppen van de auto

Laat nooit, ook niet heel even, een kind, een afhankelijke volwassene of een dier in de auto achter als u deze verlaat. Het kan zichzelf of anderen in gevaar brengen door bijvoorbeeld de motor te starten, door organen te bedienen zoals bijvoorbeeld de ruitbediening, of de portieren te vergrendelen. Bovendien kan bij warm, zonnig weer de temperatuur in het interieur heel erg snel oplopen. **LEVENSGEVAAR OF GEVAAR VAN ERNSTIG LETSEL.**

Gebruik van een kinderzitje

De bescherming die het kinderzitje biedt is afhankelijk van zijn capaciteit om het kind vast te houden en van de installatie ervan. Door een verkeerde installatie komt de bescherming van het kind in gevaar bij krachtig remmen of een botsing.

Controleer nadat u een kinderzitje koopt, of het voldoet aan de wettelijke

KINDERVEILIGHEID

eisen van het land waar u zich bevindt en of het gemonteerd kan worden in uw auto. Raadpleeg een merkdealer om te weten welke zitje geadviseerd worden voor uw auto.

Lees, vóór het monteren van een kinderzitje, de gebruiksaanwijzing en houd u aan de instructies. Neem, bij problemen met het installeren, contact op met de fabrikant van de uitrusting. Bewaar de gebruiksaanwijzing bij het zitje.



Laat een kind nooit onbewaakt achter in de auto.

Controleer of uw kind altijd vastzit en het harnas of de gordel correct is afgesteld en aangepast. Vermijd te dikke kleding waardoor ruimte tussen de riemen kan ontstaan → 64.

Zorg ervoor dat uw kind zijn hoofd of armen niet uit het raam kan steken.

Controleer regelmatig de juiste houding van het kind, met name als het slaapt.



Geef het goede voorbeeld door uw gordel vast te maken en leer uw kind:

- om de veiligheidsgordel goed om te doen;
- om altijd aan de tegenoverliggende zijde van het verkeer in en uit de auto te stappen.

Gebruik geen tweedehands kinderzitje of zonder gebruiksaanwijzing.

Let op dat niets in de buurt van het kinderzitje de installatie ervan belemmert.

keuze van het kinderzitje

Kinderzitje “achterstevoren”



Het hoofd van een baby is, naar verhouding, zwaarder dan dat van een volwassene en de nek is zeer kwetsbaar. Vervoer het kind zo lang mogelijk in deze stand (minstens tot het 2 jaar is). Zo worden het hoofd en de nek ondersteund.

Kies een omhullend zitje voor een betere bescherming opzij en vervang het zodra het hoofd van het kind boven het kuipzitje uitsteekt.

KINDERVEILIGHEID

Kinderzitjes “vooruit”

31233



Maximaal 18 kg of 4 jaar, het kind mag in een voorwaarts gerichte zitje reizen. Kies het juiste zitje voor het kind: hoofd en buik zijn de meest kwetsbare lichaamsdelen. Een vooruit geplaatst kinderzitje dat stevig in de auto is vastgezet, vermindert het risico dat het kind zijn hoofd stoot. Vervoer uw kind in een naar voren gericht zitje met een harnas of stootkussen als de lengte van het kind dat toelaat.

Kies voor een kuipzitje voor een betere zijdelingse bescherming.

Stoelverhogers

31234



Vanaf 15 kg of 4 jaar kan een kind reizen op een stoelverhoger waarbij de autogordel kan worden aangepast aan de lichaamsbouw. De zitting van de stoelverhoger moet geleiders hebben die de gordel over de heupen van het kind en niet over de buik laat lopen. Een in hoogte verstelbare rugleuning met een gordelgeleider wordt geadviseerd om de gordel op het midden van de schouder te plaatsen. Deze mag nooit over de hals of over de armen lopen.

Kies voor een kuipzitje voor een betere zijdelingse bescherming.

keuze van de bevestiging van het kinderzitje

Er zijn twee bevestigingssystemen voor kinderzitjes: met de autogordel of met het Isofix-systeem.

Bevestiging met het ISOFIX-systeem

De toegelaten Isofix kinderzitjes zijn goedgekeurd overeenkomstig het reglement ECE-R44 in één van de drie gevallen:

- Universeel Isofix 3-punts vooruit;
- Semi-universeel Isofix 2-punts;
- specifiek.

Controleer, voor deze twee laatste, of uw kinderzitje geïnstalleerd kan worden door de lijst van de geschikte auto's te raadplegen.

Bevestig het kinderzitje met de Isofix-grendels als het deze heeft. Het Isofix systeem garandeert een gemakkelijke, snelle en veilige montage.

Het Isofix systeem bestaat uit 2 ringen en, in sommige gevallen, een derde ring.

KINDERVEILIGHEID

42559

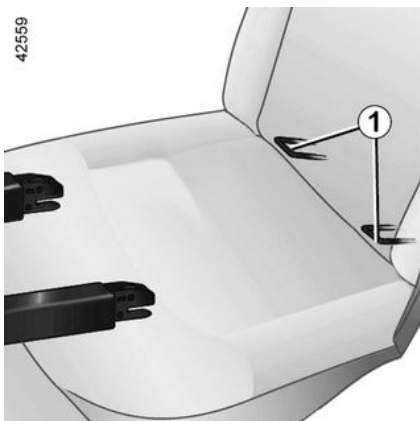

De twee ringen **1**, te herkennen aan

de markering , bevinden zich tussen de rugleuning en de zitting van de stoel.



Verander niets aan de oorspronkelijke onderdelen van het systeem: (gordels, Isofix, stoelen en de bevestigingen ervan).



De Isofix-verankeringen mogen alleen gebruikt worden voor kinderzitjes met het Isofix-systeem.

Bevestig nooit andere kinderzitjes, noch de gordel of andere voorwerpen op deze verankeringspunten.

Controleer of niets in de weg zit bij de verankeringspunten.

Als uw auto betrokken is geweest bij een verkeersongeluk, moet u de Isofix verankeringen laten controleren en het kinderzitje vervangen.

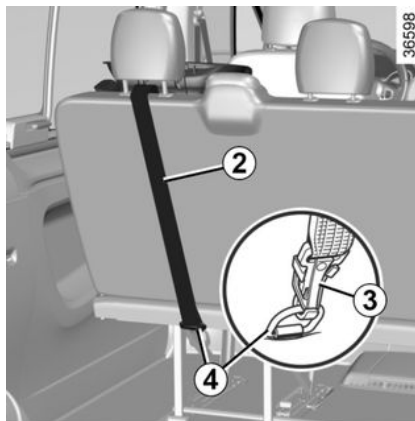

Bevestigingsring van het vooruit geplaatste zitje op de achterste zitplaatsen aan de zijkanten

De derde ring wordt gebruikt voor het vastmaken van de bovenste riem van bepaalde kinderzitjes.

- Zet de hoofdsteun in de verhoogde positie of verwijder deze;
- leid de gordel **2** (geleverd bij de stoel) tussen de twee poten van de hoofdsteun achter;
- de haak **3** **moet** bevestigd zijn aan de ring **4** aangeduid met het symbool



- achter de stoel;
- span de riem zodat het kinderzitje goed tegen de rugleuning van de auto is geplaatst.



Controleer of de rugleuning van het vooruit geplaatste kinderzitje goed tegen de rugleuning van de stoel in de auto is geplaatst. In dit geval rust het kinderzitje niet altijd op de zitting van de stoel in de auto.

KINDERVEILIGHEID

Bevestiging met de autogordel

De autogordel moet worden afgesteld om goed te kunnen werken bij krachtig remmen of bij een botsing.

Laat de gordel lopen zoals de fabrikant van het kinderzitje voorschrijft.

Controleer altijd de vergrendeling van de autogordel door eraan te trekken en zet hem daarna zo strak mogelijk door op het kinderzitje te drukken.

Controleer of het zitje goed vastzit door het zitje naar links/rechts en naar voren/achteren te bewegen: het zitje moet stevig vast blijven zitten.

Controleer of het kinderzitje niet dwars is geïnstalleerd en niet tegen een ruit rust.



Gebruik het kinderzitje niet als de autogordel daardoor kan losraken: de basis van het zitje mag niet op de gesp en/of vergrendeling van de veiligheidsgordel rusten.



De veiligheidsgordel mag nooit losgemaakt worden of gedraaid zijn.

Laat de gordel nooit onder de arm of achter de rug lopen. Controleer of de gordel niet beschadigd is door scherpe randen. Als de autogordel niet normaal werkt, kan deze het kind niet beschermen. Ga naar een merkdealer. Gebruik deze zitplaats niet zolang de gordel niet is gerepareerd.



Verander niets aan de oorspronkelijke onderdelen van het systeem: (gordels, Isofix, stoelen en de bevestigingen ervan).

KINDERZITJES

2

Installatie van het kinderzitje, algemeen

Op bepaalde zitplaatsen mogen geen kinderzitjes bevestigd worden. Het schema en de installatietabel geven aan waar een kinderzitje → **88** moet worden bevestigd.

De genoemde types kinderzitjes zijn niet overal leverbaar. Controleer, nadat u een ander kinderzitje gebruikt, bij de fabrikant of het gemonteerd kan worden.



Controleer of het kinderzitje of de voeten van het kind het goed vergrendelen van de voorstoel niet

belemmeren → **55**.

Controleer of het kinderzitje, door het installeren ervan in de auto, niet loskomt van het onderstel.

Als u de hoofdsteun moet verwijderen, berg deze dan goed op zodat deze niet in een projectiel kan veranderen bij krachtig remmen of een botsing.

Maak het kinderzitje altijd goed vast aan de auto, ook als het niet in gebruik is, zodat het niet in een projectiel kan veranderen bij krachtig remmen of een botsing.

Aan de voorkant

Het vervoer van een kind op de plaats van de voorpassagier is niet in alle landen toegestaan. Raadpleeg de huidige wetgeving en volg de aanwijzingen van de installatietabel en het → **88**-diagram.

nadat u een kinderzitje op deze plaats installeert (indien dit toegestaan is)

– zet de autogordel zo ver mogelijk naar beneden;

– schuif de stoel zo ver mogelijk naar achteren;
– zet de rugleuning enigszins schuin (ongeveer 25°);
– zet de zitting, indien mogelijk, zo ver mogelijk omhoog.

Zet de hoofdsteun van de stoel steeds volledig omhoog zodat deze het kinderzitje niet hindert → **55**.

Als het kinderzitje is geïnstalleerd en als dit mogelijk is, verplaatst u de auto-stoel indien nodig naar voren (voor de nodige ruimte op de achterste zitplaatsen voor de passagiers of andere kinderzitjes). Een kinderzitje dat achterstevoren staat, mag het dashboard niet raken of niet in maximale naar voren geschoven positie staan.

Wijzig de andere afstellingen niet meer na het installeren van het kinderzitje.



RISICO OP DOOD OF ERNSTIG LETSEL:

voordat u een kinderzitje tegen de rijrichting in op de bijrijdersstoel plaatst, moet u controleren of de Airbag is uitgeschakeld → **128**.

KINDERZITJES

Op de zitplaats achter aan de zijkant

Een reiswieg wordt dwars in de auto geïnstalleerd en neemt ten minste twee zitplaatsen in beslag.

Plaats het hoofd van het kind richting de binnenkant van de auto.

Om een kinderzitje achterstevoren te installeren, zet u de voorstoel van de auto zo ver mogelijk naar voren. Zet daarna de voorstoel zo ver mogelijk terug zonder dat deze tegen het kinderzitje komt.

Voor de veiligheid van het vooruit geplaatste kind:

- Zet de stoel vóór het kind niet verder naar achteren dan tot halverwege de stelrails.
- Kantel de rugleuning niet te ver (maximaal 25°) en plaats de zitting zo hoog mogelijk.

Verwijder in ieder geval de hoofdsteun van de stoel achter waarop het kinderzitje is geplaatst → 59. Dit moet gebeuren nadat u het kinderzitje plaatst.

Controleer of het vooruit geplaatste kinderzitje goed tegen de rugleuning van de stoel van de auto rust.

Op middelste zitplaats achter

Controleer of de gordel geschikt is voor de bevestiging van uw kinderzitje. Ga naar een merkdealer.



Een kinderzitje met een vloersteun mag nooit worden geïnstalleerd op de middelste zitplaats

achterin.

**LEVENSGEVAAR OF GEVAAR
VAN ERNSTIG LETSEL.**



Monteer het kinderzitje bij voorkeur op een zitplaats achterin.

Installatie van de zittingverhoger (groep 2 of 3)

Controleer of de veiligheidsgordel → 64 correct werkt (oprolt).

Stel de veiligheidsgordel als volgt af:

- plaats de schouderriem op de schouder van het kind zonder dat deze de nek raakt;
- plaats de heupgordel zo dat deze plat op de dijen en tegen het bekken ligt.

Pas indien nodig de stand van de autostoel aan.

KINDERZITJES

Bevestiging met de autogordel

2 uitvoering bestelwagen met 2 zitplaatsen

Overzicht van de installatie



59585

KINDERZITJES



Controleer de staat van de airbag voordat u een passagier laat plaatsnemen of een kinderzitje installeert.



Stoel niet geschikt voor het installeren van kinderzitjes.

Kinderzitje bevestigd met behulp van de gordel



Stoel geschikt voor bevestiging van een universeel goedgekeurd kinderzitje met behulp van een veiligheidsgordel.

B2: stoel waarop een kinderzitje met "B2"-goedkeuring mag worden bevestigd via de autogordel.



Controleer of uw kind altijd vastzit en het harnas of de gordel correct is afgesteld en aangepast → 64.
Pas indien nodig de zitpositie aan.



Door het gebruik van een niet bij de auto passend kinderveiligheidssysteem wordt de baby of het kind niet correct beschermd. Het kan ernstig of zelfs dodelijk letsel oplopen.



RISICO OP DODELIJK OF ERNSTIG LETSEL: controleer voordat u een achterwaarts gericht kinderzitje op de passagiersstoel voor plaatst, of de Airbag is uitgeschakeld → 128.

KINDERZITJES

2-persoonsbestelwagenversie: inbouwtafel

De tabel hieronder bevat dezelfde informatie als het vorige schema, om te garanderen dat de wettelijke voorschriften worden nageleefd.

uitvoeringen van bestelwagen met 2 zitplaatsen				
Type kinderzitje	Gewicht van het kind	Zitplaats(en) voorpassagier(s)		
		Met enkele passagiersstoel	Met bank voor twee zitplaatsen	
			Zitplaats midden	Zitplaats aan de zijkant
Kuipzitje/kinderzitje achterstevoren Groepen 0, 0 + en 1	< tot 13 kg en 9 tot 18 kg	U (2)	X	U (2)
Kinderzitje vooruit geplaatst Groep 1	9 tot 18 kg	U (1)	X	U (1)
Zittingverhoger Groepen 2 en 3	15 tot 25 kg en 22 tot 36 kg	U / B2 (1)	X	U / B2 (1)

X = Zitplaats verboden voor het installeren van dit type kinderzitje.

U = Stoel waarin een kinderzitje dat is goedgekeurd als "Universeel" kan worden bevestigd met de autogordel; controleer of het zitje kan worden gemonteerd.

B2 = Stoel waarop een kinderzitje met "B2"-goedkeuring mag worden bevestigd via de autogordel; controleer of dit mogelijk is.

(1) Om een vooruit gericht kinderzitje te installeren, zet u de rugleuning van het kinderzitje tegen de rugleuning van de auto. Verwijder de hoofdsteun. Zet de stoel van de auto zo ver mogelijk naar achteren en zo hoog mogelijk en zet de rugleuning licht schuin (ongeveer 25°).

KINDERZITJES



(2) **RISICO OP DODELIJK OF ERNSTIG LETSEL:** controleer voordat u een achterwaarts gericht kinderzitje op de passagiersstoel voor plaatst, of de Airbag is uitgeschakeld → 128.

KINDERZITJES

uitvoering bestelwagen met 3 zitplaatsen

2

Overzicht van de installatie



59586

KINDERZITJES

 Controleer de staat van de airbag voordat u een passagier laat plaatsnemen of een kinderzitje installeert.

 Stoel niet geschikt voor het installeren van kinderzitjes.

Kinderzitje bevestigd met behulp van de gordel

 Stoel geschikt voor bevestiging van een universeel goedgekeurd kinderzitje met behulp van een veiligheidsgordel.

B2: stoel waarop een kinderzitje met "B2"-goedkeuring mag worden bevestigd via de autogordel.



Controleer of uw kind altijd vastzit en het harnas of de gordel correct is afgesteld en aangepast → 64.
Pas indien nodig de zitpositie aan.



Door het gebruik van een niet bij de auto passend kinderveiligheidssysteem wordt de baby of het kind niet correct beschermd. Het kan ernstig of zelfs dodelijk letsel oplopen.



RISICO OP DODELIJK OF ERNSTIG LETSEL: controleer voordat u een achterwaarts gericht kinderzitje op de passagiersstoel voor plaatst, of de Airbag is uitgeschakeld → 128.

KINDERZITJES

3-persoonsbestelwagenversie: inbouwtafel

De tabel hieronder bevat dezelfde informatie als het vorige schema, om te garanderen dat de wettelijke voorschriften worden nageleefd.

uitvoeringen van bestelwagen met 3 zitplaatsen				
Type kinderzitje	Gewicht van het kind	Zitplaats(en) voorpassagier(s)		
		Met enkele passagiersstoel	Met bank voor twee zitplaatsen	
			Zitplaats midden	Zitplaats aan de zijkant
Kuipzitje/kinderzitje achterstevoren Groepen 0, 0 + en 1	< tot 13 kg en 9 tot 18 kg	U (2)	X	U (2)
Kinderzitje vooruit geplaatst Groep 1	9 tot 18 kg	U (1)	X	U (1)
Zittingverhoger Groepen 2 en 3	15 tot 25 kg en 22 tot 36 kg	U / B2 (1)	X	U / B2 (1)

X = Zitplaats verboden voor het installeren van dit type kinderzitje.

U = Stoel waarin een kinderzitje dat is goedgekeurd als "Universeel" kan worden bevestigd met de autogordel; controleer of het zitje kan worden gemonteerd.

B2 = Stoel waarop een kinderzitje met "B2"-goedkeuring mag worden bevestigd via de autogordel; controleer of dit mogelijk is.

(1) Om een vooruit gericht kinderzitje te installeren, zet u de rugleuning van het kinderzitje tegen de rugleuning van de auto. Verwijder de hoofdsteun. Zet de stoel van de auto zo ver mogelijk naar achteren en zo hoog mogelijk en zet de rugleuning licht schuin (ongeveer 25°).

KINDERZITJES



(2) **RISICO OP DODELIJK OF ERNSTIG LETSEL:** controleer voordat u een achterwaarts gericht kinderzitje op de passagiersstoel voor plaatst, of de Airbag is uitgeschakeld → 128.

KINDERZITJES

Combi 5 zitplaatsen

2

Overzicht van de installatie



59584

KINDERZITJES



Controleer de staat van de airbag voordat u een passagier laat plaatsnemen of een kinderzitje installeert.

Kinderzitje bevestigd met behulp van de gordel



Stoel geschikt voor bevestiging van een universeel goedgekeurd kinderzitje met behulp van een veiligheidsgordel.



Stoel niet geschikt voor het installeren van kinderzitjes.

B2 : stoel waarmee een kinderzitje met "B2"-goedkeuring kan worden bevestigd met een veiligheidsgordel.

B3 : stoel waarmee een kinderzitje met "B3"-goedkeuring kan worden bevestigd met een veiligheidsgordel.



Controleer of uw kind altijd vastzit en het harnas of de gordel correct is afgesteld en aangepast → **64**.
Pas indien nodig de zitpositie aan.



RISICO OP DODELIJK OF ERNSTIG LETSEL: controleer voordat u een achterwaarts gericht kinderzitje op de passagiersstoel voor plaatst, of de Airbag is uitgeschakeld → **128**.



Door het gebruik van een niet bij de auto passend kinderveiligheidssysteem wordt de baby of het kind niet correct beschermd. Het kan ernstig of zelfs dodelijk letsel oplopen.

KINDERZITJES

5-zits combi-uitvoering: inbouwtafel

2

De tabel hieronder bevat dezelfde informatie als het vorige schema, om te garanderen dat de wettelijke voorschriften worden nageleefd.

Combi-uitvoering met 5 zitplaatsen				
Type kinderzitje	Gewicht van het kind	Zitplaats voorin passagier	Zitplaats achter aan de zijkant	Achterplaats midden
Reiswieg dwars Groep 0	< tot 10 kg	X	U (3)	U (3)
Kuipzitje achterstevoren geplaatst Groepen 0 en 0+	< tot 13 kg	U (1) (2)	U (4)	U (4)
Kinderzitje achterstevoren geplaatst Groepen 0 + en 1	< tot 13 kg en 9 tot 18 kg	U (1) (2)	U (4)	U (4)
Kinderzitje vooruit geplaatst Groep 1	9 tot 18 kg	U (2)	U (5)	U (5)
Zittingverhoger Groepen 2 en 3	15 tot 25 kg en 22 tot 36 kg	U / B2 (2)	U / B2 / B3 (5)	U / B2 (5)

X = Stoel niet geschikt voor montage van dit type kinderzitje.

U = Stoel waarin een kinderzitje dat is goedgekeurd als "Universeel" kan worden bevestigd met de autogordel; controleer of het zitje kan worden gemonteerd.

B2 = Stoel geschikt voor bevestiging van een kinderzitje met goedkeuring "B2" met behulp van de autogordel; controleer of het zitje kan worden gemonteerd.

B3 = Stoel geschikt voor bevestiging van een kinderzitje met goedkeuring "B3" met behulp van de autogordel; controleer of het zitje kan worden gemonteerd.

KINDERZITJES



(1) RISICO OP DODELIJK OF ERNSTIG LETSEL: controleer voordat u een achterwaarts gericht kinderzitje op de passagiersstoel voor plaatst, of de Airbag is uitgeschakeld → 128.

(2) Zet de stoel van de auto zo ver mogelijk naar achteren en zo hoog mogelijk, en zet de rugleuning licht schuin (ongeveer 25°).

(3) Een reiswieg wordt dwars in de auto geïnstalleerd en neemt minimaal twee zitplaatsen in beslag. Plaats het hoofd van het kind richting de binnenkant van de auto.

(4) Om een kinderzitje achterstevoren te installeren, zet u de voorstoel van de auto zo ver mogelijk naar voren. Zet daarna de voorstoel zo ver mogelijk terug zonder dat deze tegen het kinderzitje komt.

(5) Om een vooruit gericht kinderzitje te installeren, zet u de rugleuning van het kinderzitje tegen de rugleuning van de auto. Verwijder in ieder geval de hoofdsteun van de stoel achteraan waarop het kinderzitje is geplaatst. Dit moet gebeuren voordat u het kinderzitje plaatst → 59. Zet de stoel vóór het kind niet verder naar achteren dan halverwege de stelrails en de rugleuning ervan niet schuiner dan 25°.

KINDERZITJES

Combi 6 zitplaatsen

2

Overzicht van de installatie



59583

KINDERZITJES



Controleer de staat van de airbag voordat u een passagier laat plaatsnemen of een kindersitje installeert.

Kindersitje bevestigd met behulp van de gordel



Stoel geschikt voor bevestiging van een universeel goedgekeurd kindersitje met behulp van een veiligheidsgordel.



Stoel niet geschikt voor het installeren van kindersitjes.

B2: stoel waar een als "B2" goedgekeurd kindersitje mag worden bevestigd een veiligheidsgordel.

B3: stoel waarop een kindersitje met "B3"-goedkeuring mag worden bevestigd via de autogordel.



Wanneer een kindersitje op de passagiersstoel voorin is geïnstalleerd, wordt aanbevolen om de middelste stoel niet te gebruiken en deze onbezet te laten.



Controleer of uw kind altijd vastzit en het harnas of de gordel correct is afgesteld en aangepast → 64.
Pas indien nodig de zitpositie aan.



RISICO OP DODELIJK OF ERNSTIG LETSEL: controleer voordat u een achterwaarts gericht kindersitje op de passagiersstoel voor plaatst, of de Airbag is uitgeschakeld → 128.



Door het gebruik van een niet bij de auto passend kinderveiligheidssysteem wordt de baby of het kind niet correct beschermd. Het kan ernstig of zelfs dodelijk letsel oplopen.

KINDERZITJES

6-zits combi-uitvoering: inbouwtafel

2

De tabel hieronder bevat dezelfde informatie als het volgende schema, om te garanderen dat de wettelijke voorschriften worden nageleefd.

Combi-uitvoering met 6 zitplaatsen					
Type kinderzitje	Gewicht van het kind	Voorstoel		Zitplaats achterin	
		Passagiersstoel in het midden	Passagier aan zijkant	zijkan-ten	In het mid-den
Reiswieg dwars Groep 0	< tot 10 kg	X	X	U (2)	U (2)
Kuipzitje achterstevoren geplaatst Groepen 0 en 0+	< tot 13 kg	X	U (1)	U (3)	U (3)
Kinderzitje achterstevoren geplaatst Groepen 0 + en 1	< tot 13 kg en 9 tot 18 kg	X	U (1)	U (3)	U (3)
Kinderzitje vooruit geplaatst Groep 1	9 tot 18 kg	X	U	U (4)	U (4)
Zittingverhoger Groepen 2 en 3	15 tot 25 kg en 22 tot 36 kg	X	U / B2	U / B2 / B3 (4)	U (4)

X = Stoel niet geschikt voor montage van dit type kinderzitje.

U = Stoel waarin een kinderzitje dat is goedgekeurd als "Universeel" kan worden bevestigd met de autogordel; controleer of het zitje kan worden gemonteerd.

B2 = Stoel geschikt voor bevestiging van een kinderzitje met goedkeuring "B2" met behulp van de autogordel; controleer of het zitje kan worden gemonteerd.

KINDERZITJES

B3 = Stoel geschikt voor bevestiging van een kinderzitje met goedkeuring "B3" met behulp van de autogordel; controleer of het zitje kan worden gemonteerd.



(1) RISICO OP DODELIJK OF ERNSTIG LETSEL: controleer voordat u een achterwaarts gericht kinderzitje op de passagiersstoel voor plaatst, of de Airbag is uitgeschakeld → 128.

(2) Een reiswieg wordt dwars in de auto geïnstalleerd en neemt minimaal twee zitplaatsen in beslag. Plaats het hoofd van het kind richting de binnenkant van de auto.

(3) Om een kinderzitje achterstevoren te installeren, zet u de voorstoel van de auto zo ver mogelijk naar voren. Zet daarna de voorstoel zo ver mogelijk terug zonder dat deze tegen het kinderzitje komt.

(4) Om een vooruit gericht kinderzitje te installeren, zet u de rugleuning van het kinderzitje tegen de rugleuning van de auto. Verwijder in ieder geval de hoofdsteun van de stoel achteraan waarop het kinderzitje is geplaatst. Dit moet gebeuren voordat u het kinderzitje plaatst → 59. Zet de stoel vóór het kind niet verder naar achteren dan halverwege de stelrails en de rugleuning ervan niet schuiner dan 25°.

KINDERZITJES

Combi/bus met 8 zitplaatsen

2

Overzicht van de installatie



59582

KINDERZITJES



Controleer de staat van de airbag voordat u een passagier laat plaatsnemen of een kinderzitje installeert.

Kinderzitje bevestigd met behulp van de gordel



Stoel geschikt voor bevestiging van een universeel goedgekeurd kinderzitje met behulp van een veiligheidsgordel.



Stoel niet geschikt voor het installeren van kinderzitjes.

B2: stoel waar een als "B2" goedgekeurd kinderzitje mag worden bevestigd een veiligheidsgordel.

B3: stoel waarop een kinderzitje met "B3"-goedkeuring mag worden bevestigd via de autogordel.



Controleer of uw kind altijd vastzit en het harnas of de gordel correct is afgesteld en aangepast → 64.
Pas indien nodig de zitpositie aan.



RISICO OP DODELIJK OF ERNSTIG LETSEL: controleer voordat u een achterwaarts gericht kinderzitje op de passagiersstoel voor plaatst, of de Airbag is uitgeschakeld → 128.



Door het gebruik van een niet bij de auto passend kinderveiligheidssysteem wordt de baby of het kind niet correct beschermd. Het kan ernstig of zelfs dodelijk letsel oplopen.

KINDERZITJES

8-zits combi-/busuitvoering: inbouwtafel

2

De tabel hieronder bevat dezelfde informatie als het vorige schema, om te garanderen dat de wettelijke voorschriften worden nageleefd.

Combi-/busuitvoering met 8 zitplaatsen						
Type kinderzitje	Gewicht van het kind	Zitplaats voorin passagier	Zitplaats achterin			
			aan de zijkant op de 2e rij	in het midden op de 2e rij	aan de zijkant op de 3e rij	in het midden op de 3e rij
Reiswieg dwars Groep 0	< tot 10 kg	X	U (3)	U (3)	U (3)	U (3)
Kuipzitje achterstevoren geplaatst Groepen 0 en 0+	< tot 13 kg	U (1) (2)	U (4)	U (4)	U (4)	U (4)
Kinderzitje achterstevoren geplaatst Groepen 0 + en 1	< tot 13 kg en 9 tot 18 kg	U (1) (2)	U (4)	U (4)	U (4)	U (4)
Kinderzitje vooruit geplaatst Groep 1	9 tot 18 kg	U (2)	U (5)	U (5)	U (5)	U (5)
Zittingverhoger Groepen 2 en 3	15 tot 25 kg en 22 tot 36 kg	U / B2 (2)	U / B2 / B3 (5)	U / B2 / B3 (5)	U / B2 / B3 (5)	U / B2 (5)

X = Stoel niet geschikt voor montage van dit type kinderzitje.

U = Stoel waarin een kinderzitje dat is goedgekeurd als "Universeel" kan worden bevestigd met de autogordel; controleer of het zitje kan worden gemonteerd.

KINDERZITJES

B2 = Stoel geschikt voor bevestiging van een kinderzitje met goedkeuring "B2" met behulp van de autogordel; controleer of het zitje kan worden gemonteerd.

B3 = Stoel geschikt voor bevestiging van een kinderzitje met goedkeuring "B3" met behulp van de autogordel; controleer of het zitje kan worden gemonteerd.



(1) RISICO OP DODELIJK OF ERNSTIG LETSEL: controleer voordat u een achterwaarts gericht kinderzitje op de passagiersstoel voor plaatst, of de Airbag is uitgeschakeld → 128.

(2) Zet de stoel van de auto zo ver mogelijk naar achteren en zo hoog mogelijk, en zet de rugleuning licht schuin (ongeveer 25°).

(3) Een reiswieg wordt dwars in de auto geïnstalleerd en neemt minimaal twee zitplaatsen in beslag. Plaats het hoofd van het kind richting de binnenkant van de auto.

(4) Om een kinderzitje achterstevoren te installeren, zet u de voorstoel van de auto zo ver mogelijk naar voren. Zet daarna de voorstoel zo ver mogelijk terug zonder dat deze tegen het kinderzitje komt.

(5) Om een vooruit gericht kinderzitje te installeren, zet u de rugleuning van het kinderzitje tegen de rugleuning van de auto. Verwijder in ieder geval de hoofdsteun van de stoel achteraan waarop het kinderzitje is geplaatst. Dit moet gebeuren voordat u het kinderzitje plaatst → 59. Zet de stoel vóór het kind niet verder naar achteren dan halverwege de stelrails en de rugleuning ervan niet schuiner dan 25°.

KINDERZITJES

Combi/bus met 9 zitplaatsen

2

Overzicht van de installatie



59581

KINDERZITJES



Controleer de staat van de airbag voordat u een passagier laat plaatsnemen of een kinderzitje installeert.

Kinderzitje bevestigd met behulp van de gordel



Stoel geschikt voor bevestiging van een universeel goedgekeurd kinderzitje met behulp van een veiligheidsgordel.



Stoel niet geschikt voor het installeren van kinderzitjes.

B2: stoel waar een als "B2" goedgekeurd kinderzitje mag worden bevestigd een veiligheidsgordel.

B3 : stoel waarmee een kinderzitje met "B3"-goedkeuring kan worden bevestigd met een veiligheidsgordel.



Wanneer een kinderzitje op de passagiersstoel voorin is geïnstalleerd, wordt aanbevolen om de middelste stoel niet te gebruiken en deze onbezet te laten.



Controleer of uw kind altijd vastzit en het harnas of de gordel correct is afgesteld en aangepast → 64.
Pas indien nodig de zitpositie aan.



RISICO OP DODELIJK OF ERNSTIG LETSEL: controleer voordat u een achterwaarts gericht kinderzitje op de passagiersstoel voor plaatst, of de Airbag is uitgeschakeld → 128.



Door het gebruik van een niet bij de auto passend kinderveiligheidssysteem wordt de baby of het kind niet correct beschermd. Het kan ernstig of zelfs dodelijk letsel oplopen.

KINDERZITJES

9-zits combi-/busuitvoering: inbouwtafel

2

De tabel hieronder bevat dezelfde informatie als het volgende schema, om te garanderen dat de wettelijke voorschriften worden nageleefd.

Combi-/busuitvoering met 9 zitplaatsen							
Type kinderzitje	Gewicht van het kind	Voorstoel		Zitplaats achterin			
		Passagiersstoel in het midden	Passagier aan zijkant	aan de zijkant op de 2e rij	in het midden op de 2e rij	aan de zijkant op de 3e rij	in het midden op de 3e rij
Reiswieg dwars Groep 0	< tot 10 kg	X	X	U (2)	U (2)	U (2)	U (3)
Kuipzitje achterstevooren geplaatst Groepen 0 en 0+	< tot 13 kg	X	U (1)	U (3)	U (3)	U (3)	U (3)
Kinderzitje achterstevooren geplaatst Groepen 0 + en 1	< tot 13 kg en 9 tot 18 kg	X	U (1)	U (4)	U (3)	U (3)	U (3)
Kinderzitje vooruit geplaatst Groep 1	9 tot 18 kg	X	U	U (4)	U (4)	U (4)	U (4)
Zittingverhoger Groepen 2 en 3	15 tot 25 kg en 22 tot 36 kg	X	U / B2	U / B2 / B3 (4)	U / B2 (4)	U / B2 / B3 (4)	U / B2 (4)

KINDERZITJES

X = Stoel niet geschikt voor montage van dit type kinderzitje.

U = Stoel waarin een kinderzitje dat is goedgekeurd als "Universeel" kan worden bevestigd met de autogordel; controleer of het zitje kan worden gemonteerd.

B2 = Stoel geschikt voor bevestiging van een kinderzitje met goedkeuring "B2" met behulp van de autogordel; controleer of het zitje kan worden gemonteerd.

B3 = Stoel geschikt voor bevestiging van een kinderzitje met goedkeuring "B3" met behulp van de autogordel; controleer of het zitje kan worden gemonteerd.



(1) RISICO OP DODELIJK OF ERNSTIG LETSEL: controleer voordat u een achterwaarts gericht kinderzitje op de passagiersstoel voor plaatst, of de Airbag is uitgeschakeld ➔ 128.

(2) Een reiswieg wordt dwars in de auto geïnstalleerd en neemt minimaal twee zitplaatsen in beslag. Plaats het hoofd van het kind richting de binnenkant van de auto.

(3) Om een kinderzitje achterstevoren te installeren, zet u de voorstoel van de auto zo ver mogelijk naar voren. Zet daarna de voorstoel zo ver mogelijk terug zonder dat deze tegen het kinderzitje komt.

(4) Om een vooruit gericht kinderzitje te installeren, zet u de rugleuning van het kinderzitje tegen de rugleuning van de auto. Verwijder in ieder geval de hoofdsteun van de stoel achteraan waarop het kinderzitje is geplaatst. Dit moet gebeuren voordat u het kinderzitje plaatst ➔ 59. Zet de stoel vóór het kind niet verder naar achteren dan halverwege de stelrails en de rugleuning ervan niet schuiner dan 25°.

KINDERZITJES

Bevestiging met het ISOFIX-systeem

2 Combi-uitvoering met 5 zitplaatsen

Overzicht van de installatie



67683

KINDERZITJES



Plaats verboden voor het installeren van dit type kinderzitje.

Kinderzitje vastgezet met de bevestiging Isofix



Plaats waar een Isofix kinderzitje is toegelaten.



De zitplaatsen achterin zijn voorzien van een verankering voor de bevestiging van een universeel ISOFIX-kinderzitje vooruit. De verankeringen bevinden zich in de bagageruimte en zijn zichtbaar.

De grootte van een ISOFIX kinderzitje wordt aangegeven door een letter:

- F3 [A], F2 [B], F2X [B1]: voorwaarts gerichte zitjes van groep 1 (9 tot 18 kg);
- R3 [C]: achterwaarts gerichte zitjes van groep 1 (van 9 tot 18 kg);
- R2 [D], R1 [E]: achterwaarts gerichte zitjes of kuipzitjes van groep 0 of 0+ (onder 13 kg);
- L1 [F], L2 [G]: reiswiegen, groep 0 (minder dan 10 kg);
- B2, B3: stoelverhogers, groep 2 en 3 (15 - 25 kg en 22 - 36 kg).



Door het gebruik van een niet bij de auto passend kinderveiligheidssysteem wordt de baby of het kind niet correct beschermd. Het kan ernstig of zelfs dodelijk letsel oplopen.



Controleer of uw kind altijd vastzit en het harnas of de gordel correct is afgesteld en aangepast → 69.
Pas indien nodig de zitpositie aan.

KINDERZITJES

5-zits combi-uitvoering: inbouwtafel

2

De tabel hieronder bevat dezelfde informatie als het vorige schema, om te garanderen dat de wettelijke voorschriften worden nageleefd.

Combi-uitvoering met 5 zitplaatsen					
Type kinderzitje	Gewicht van het kind	Grootte van het zitje ISOFIX [Hoogte]	Zitplaats voorin passagier	Zitplaats achter aan de zijkant	Achterplaats midden
Reiswieg dwars Groep 0	< tot 10 kg	L1 [F], L2 [G]	X	IL (1)	X
Kuipzitje achterstevoren geplaatst Groepen 0 en 0+	< tot 13 kg	R1 [E]	X	IL (2)	X
Kinderzitje achterstevoren geplaatst Groepen 0 + en 1	< tot 13 kg en 9 tot 18 kg	R3 [C], R2 [D]	X	IL (2)	X
Kinderzitje vooruit geplaatst Groep 1	9 tot 18 kg	F3 [A], F2 [B], F2X [B1]	X	IUF-IL (3)	X
Zittingverhoger Groepen 2 en 3	15 tot 25 kg en 22 tot 36 kg	B2	X	IUF-IL (3)	X
		B3	X	IUF-IL (3)	X
I-Size stoel	Kinderzitje achterstevoren geplaatst		X	X	X
	Kinderzitje vooruit geplaatst		X	X	X
	Zittingverhoger		X	X	X

X = Plaats verboden voor het installeren van dit type kinderzitje Isofix.

KINDERZITJES

IUF/IL = stoel waar een kinderzitje met de goedkeuring "Universeel/semi-universeel of voertuigspecifiek" mag worden bevestigd met Isofix (voor auto's die daarmee zijn uitgerust): controleer of dit kan worden gemonteerd.

(1) Een reiswieg wordt dwars in de auto geïnstalleerd en neemt minimaal twee zitplaatsen in beslag. Plaats het hoofd van het kind richting de binnenkant van de auto.

(2) Om een kinderzitje achterstevoren te installeren, zet u de voorstoel van de auto zo ver mogelijk naar voren. Zet daarna de voorstoel zo ver mogelijk terug zonder dat deze tegen het kinderzitje komt.

(3) Om een vooruit gericht kinderzitje te installeren, zet u de rugleuning van het kinderzitje tegen de rugleuning van de auto. Verwijder in ieder geval de hoofdsteun van de stoel achteraan waarop het kinderzitje is geplaatst. Dit moet gebeuren voordat u het kinderzitje plaatst → **59**. Zet de stoel vóór het kind niet verder naar achteren dan halverwege de stelrails en de rugleuning ervan niet schuiner dan 25°.

KINDERZITJES

Combi-uitvoering met 6 zitplaatsen

2

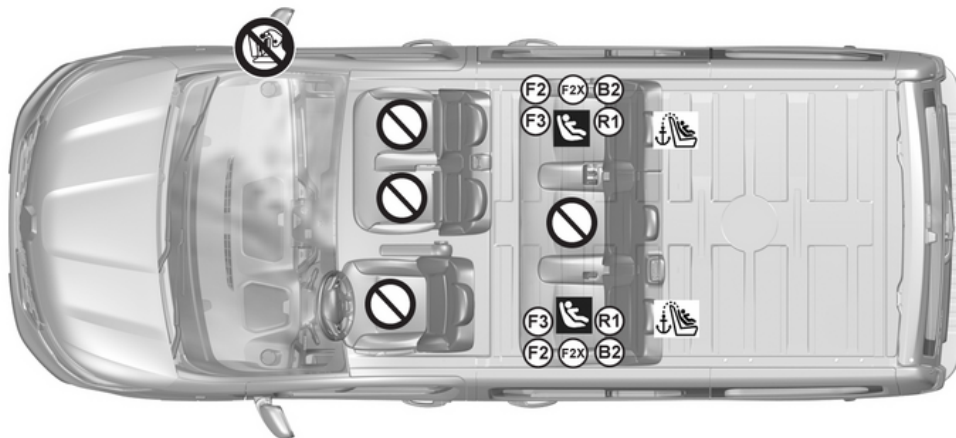

67684

KINDERZITJES

 Plaats verboden voor het installeren van dit type kinderzitje.

Kinderzitje vastgezet met de bevestiging Isofix

 Plaats waar een Isofix kinderzitje is toegelaten.

 De zitplaatsen achterin zijn voorzien van een verankering voor de bevestiging van een universeel Isofix-kinderzitje vooruit. De verankeringen bevinden zich in de bagageruimte en zijn zichtbaar.

De grootte van een Isofix kinderzitje wordt aangegeven door een letter:

- F3 [A], F2 [B], F2X [B1]: voorwaarts gerichte zitjes van groep 1 (9 tot 18 kg);
- R3 [C]: achterwaarts gerichte zitjes van groep 1 (van 9 tot 18 kg);
- R2 [D], R1 [E]: achterwaarts gerichte zitjes of kuipzitjes van groep 0 of 0+ (onder 13 kg);
- L1 [F], L2 [G]: reiswieg, groep 0 (minder dan 10 kg);
- **B2, B3**: stoelverhogers, groep 2 en 3 (15 - 25 kg en 22 - 36 kg).



Door het gebruik van een niet bij de auto passend kinderveiligheidssysteem wordt de baby of het kind niet correct beschermd. Het kan ernstig of zelfs dodelijk letsel oplopen.



Controleer of uw kind altijd vastzit en het harnas of de gordel correct is afgesteld en aangepast → 69.
Pas indien nodig de zitpositie aan.

KINDERZITJES

6-zits combi-uitvoering: inbouwtafel

2

De tabel hieronder bevat dezelfde informatie als het vorige schema, om te garanderen dat de wettelijke voorschriften worden nageleefd.

Combi-uitvoering met 6 zitplaatsen						
Type kinderzitje	Gewicht van het kind	Grootte van het zitje Isofix [Hoogte]	Voorstoel		Zitplaats achterin	
			Passagiersstoel in het midden	Passagier aan zijkant	zijkan-ten	In het midden
Reiswieg dwars Groep 0	< tot 10 kg	L1 [F], L2 [G]	X	X	X	X
Kuipzitje achterstevo- ren geplaatst Groepen 0 en 0+	< tot 13 kg	R1 [E]	X	X	IL (2)	X
Kinderzitje achter- stevoren geplaatst Groepen 0 + en 1	< tot 13 kg en 9 tot 18 kg	R3 [C], R2 [D]	X	X	X	X
Kinderzitje vooruit geplaatst Groep 1	9 tot 18 kg	F3 [A], F2 [B], F2X [B1]	X	X	IUF-IL (3)	X
Zittingverhoger Groepen 2 en 3	15 tot 25 kg 22 tot 36 kg	B2	X	X	IUF-IL (3)	X
		B3	X	X	IUF-IL (3)	X
I-Size stoel	Kinderzitje achterstevoren geplaatst		X	X	X	X
	Kinderzitje achterstevoren geplaatst		X	X	X	X

KINDERZITJES

	Zittingverhoger	X	X	X	X
--	-----------------	---	---	---	---

X = Plaats verboden voor het installeren van dit type kinderzitje Isofix.

IUF/IL = stoel waar een kinderzitje met de goedkeuring "Universeel/semi-universeel of voertuigspecifiek" mag worden bevestigd met Isofix (voor auto's die daarmee zijn uitgerust): controleer of dit kan worden gemonteerd.

(1) Een reiswieg wordt dwars in de auto geïnstalleerd en neemt minimaal twee zitplaatsen in beslag. Plaats het hoofd van het kind richting de binnenkant van de auto.

(2) Om een kinderzitje achterstevoren te installeren, zet u de voorstoel van de auto zo ver mogelijk naar voren. Zet daarna de voorstoel zo ver mogelijk terug zonder dat deze tegen het kinderzitje komt.

(3) Om een vooruit gericht kinderzitje te installeren, zet u de rugleuning van het kinderzitje tegen de rugleuning van de auto. Verwijder in ieder geval de hoofdsteun van de stoel achteraan waarop het kinderzitje is geplaatst. Dit moet gebeuren voordat u het kinderzitje plaatst → **59**. Zet de stoel vóór het kind niet verder naar achteren dan halverwege de stelrails en de rugleuning ervan niet schuiner dan 25°.

KINDERZITJES

Combi-/busuitvoering met 8 zitplaatsen

2

Overzicht van de installatie

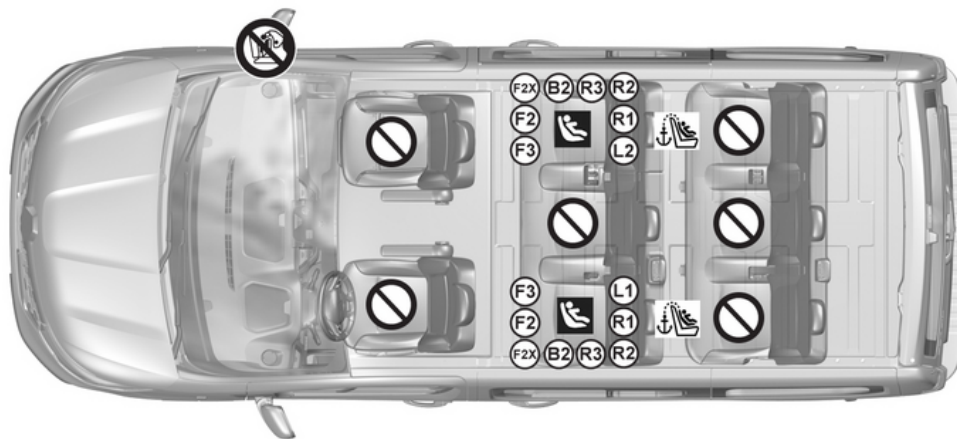

67685

KINDERZITJES



Plaats verboden voor het installeren van dit type kinderzitje.

Kinderzitje vastgezet met de bevestiging Isofix



Plaats waar een ISOFIX kinderzitje is toegelaten.



De zitplaatsen achterin zijn voorzien van een verankering voor de bevestiging van een universeel Isofix-kinderzitje vooruit. De verankeringen bevinden zich in de bagageruimte en zijn zichtbaar.

De grootte van een Isofix kinderzitje wordt aangegeven door een letter:

- F3 [A], F2 [B], F2X [B1]: voorwaarts gerichte zitjes van groep 1 (9 tot 18 kg);
- R3 [C]: achterwaarts gerichte zitjes van groep 1 (van 9 tot 18 kg);
- R2 [D], R1 [E]: achterwaarts gerichte zitjes of kuipzitjes van groep 0 of 0+ (onder 13 kg);
- L1 [F], L2 [G]: reiswieg, groep 0 (minder dan 10 kg);
- **B2, B3**: stoelverhogers, groep 2 en 3 (15 - 25 kg en 22 - 36 kg).



Door het gebruik van een niet bij de auto passend kinderveiligheidssysteem wordt de baby of het kind niet correct beschermd. Het kan ernstig of zelfs dodelijk letsel oplopen.



Controleer of uw kind altijd vastzit en het harnas of de gordel correct is afgesteld en aangepast → 69.
Pas indien nodig de zitpositie aan.

KINDERZITJES

8-zits combi-/busuitvoering: inbouwtafel

2

De tabel hieronder bevat dezelfde informatie als het vorige schema, om te garanderen dat de wettelijke voorschriften worden nageleefd.

Combi-/busuitvoering met 8 zitplaatsen							
Type kinderzitje	Gewicht van het kind	Grootte van het zitje Isofix [Hoogte]	Zitplaats voorin passagier	Zitplaats achterin			
				aan de zijkant op de 2e rij	in het midden op de 2e rij	aan de zijkant op de 3e rij	in het midden op de 3e rij
Reiswieg dwars Groep 0	< tot 10 kg	L1 [F], L2 [G]	X	IL (1)	X	X	X
Kuipzitje achterstevoren geplaatst Groepen 0 en 0+	< tot 13 kg	R1 [E]	X	IL (2)	X	X	X
Kinderzitje achterstevoren geplaatst Groepen 0 + en 1	< tot 13 kg en 9 tot 18 kg	R3 [C], R2 [D]	X	IL (2)	X	X	X
Kinderzitje vooruit geplaatst Groep 1	9 tot 18 kg	F3 [A], F2 [B], F2X [B1]	X	IUF-IL (3)	X	X	X
Zittingverhoger Groepen 2 en 3	15 tot 25 kg 22 tot 36 kg	B2	X	IUF-IL (3)	X	X	X
		B3	X	IUF-IL (3)	X	X	X

KINDERZITJES

I-Size stoel	Kinderzitje achterstevoren geplaatst	X	X	X	X	X
	Kinderzitje vooruit geplaatst	X	X	X	X	X
	Zittingverhoger	X	X	X	X	X

2

X = Plaats verboden voor het installeren van dit type kinderzitje Isofix.

IUF/IL = stoel waar een kinderzitje met de goedkeuring "Universeel/semi-universeel of voertuigspecifiek" mag worden bevestigd met Isofix (voor auto's die daarmee zijn uitgerust): controleer of dit kan worden gemonteerd.

(1) Een reiswieg wordt dwars in de auto geïnstalleerd en neemt minimaal twee zitplaatsen in beslag. Plaats het hoofd van het kind richting de binnenkant van de auto.

(2) Om een kinderzitje achterstevoren te installeren, zet u de voorstoel van de auto zo ver mogelijk naar voren. Zet daarna de voorstoel zo ver mogelijk terug zonder dat deze tegen het kinderzitje komt.

(3) Om een vooruit gericht kinderzitje te installeren, zet u de rugleuning van het kinderzitje tegen de rugleuning van de auto. Verwijder in ieder geval de hoofdsteun van de stoel achteraan waarop het kinderzitje is geplaatst. Dit moet gebeuren voordat u het kinderzitje plaatst → **59**. Zet de stoel vóór het kind niet verder naar achteren dan halverwege de stelrails en de rugleuning ervan niet schuiner dan 25°.

KINDERZITJES

Combi-/busuitvoering met 9 zitplaatsen

2

Overzicht van de installatie

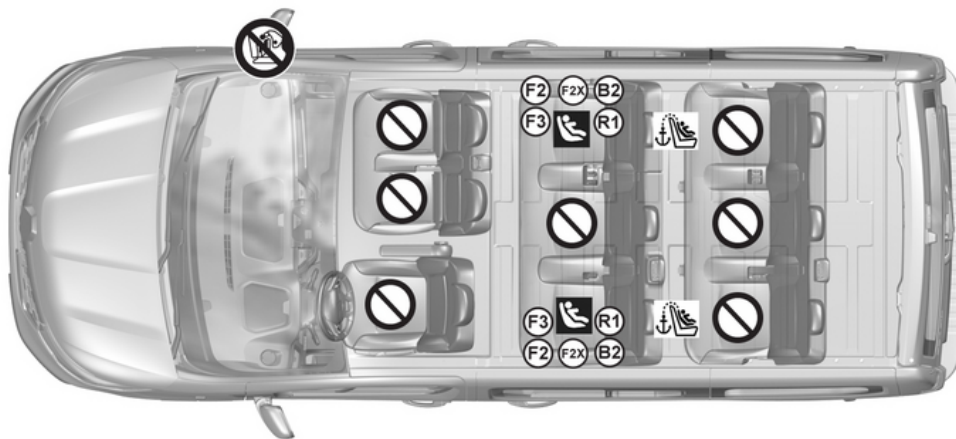

67686

KINDERZITJES



Plaats verboden voor het installeren van dit type kinderzitje.

Kinderzitje bevestigd met het ISOFIX-systeem



Plaats waar een ISOFIX kinderzitje is toegelaten.



De zitplaatsen achterin zijn voorzien van een verankering voor de bevestiging van een universeel Isofix-kinderzitje vooruit. De verankeringen bevinden zich in de bagageruimte en zijn zichtbaar.

De grootte van een Isofix kinderzitje wordt aangegeven door een letter:

- F3 [A], F2 [B], F2X [B1]: voorwaarts gerichte zitjes van groep 1 (9 tot 18 kg);
- R3 [C]: achterwaarts gerichte zitjes van groep 1 (van 9 tot 18 kg);
- R2 [D], R1 [E]: achterwaarts gerichte zitjes of kuipzitjes van groep 0 of 0+ (onder 13 kg);
- L1 [F], L2 [G]: reiswiegen, groep 0 (minder dan 10 kg);
- **B2, B3** : stoelverhogers, groep 2 en 3 (15 - 25 kg en 22 - 36 kg).



Door het gebruik van een niet bij de auto passend kinderveiligheidssysteem wordt de baby of het kind niet correct beschermd. Het kan ernstig of zelfs dodelijk letsel oplopen.



Controleer of uw kind altijd vastzit en het harnas of de gordel correct is afgesteld en aangepast → 69.
Pas indien nodig de zitpositie aan.

KINDERZITJES

9-zits combi-/busuitvoering: inbouwtafel

2

De tabel hieronder bevat dezelfde informatie als het vorige schema, om te garanderen dat de wettelijke voorschriften worden nageleefd.

Combi-/busuitvoering met 9 zitplaatsen								
Type kinderzitje	Gewicht van het kind	Grootte van het zitje ISO-FIX [Hoogte]	Voorstoel		Zitplaats achterin			
			Passagiersstoel in het midden	Passagier aan zijkant	aan de zijkant op de 2e rij	in het midden op de 2e rij	aan de zijkant op de 3e rij	in het midden op de 3e rij
Reiswieg dwars Groep 0	< tot 10 kg	L1 [F], L2 [G]	X	X	X	X	X	X
Kuipzitje achterstevooren geplaatst Groepen 0 en 0+	< tot 13 kg	R1 [E]	X	X	IL (2)	X	X	X
Kinderzitje achterstevooren geplaatst Groepen 0 + en 1	< tot 13 kg en 9 tot 18 kg	R3 [C], R2 [D]	X	X	X	X	X	X
Kinderzitje vooruit geplaatst Groep 1	9 tot 18 kg	F3 [A], F2 [B], F2X [B1]	X	X	IUF-IL (3)	X	X	X
Zittingverhooger	15 tot 25 kg	B2	X	X	IUF-IL (3)	X	X	X

KINDERZITJES

Groepen 2 en 3	22 tot 36 kg	B3	X	X	IUF-IL (3)	X	X	X
I-Size stoel	Kinderzitje achterstevoren geplaatst		X	X	X	X	X	X
	Kinderzitje vooruit geplaatst		X	X	X	X	X	X
	Zittingverhoger		X	X	X	X	X	X

X = Plaats verboden voor het installeren van een kinderzitje Isofix.

IUF/IL = stoel waar een kinderzitje met de goedkeuring "Universeel/semi-universeel of voertuigspecifiek" mag worden bevestigd met Isofix (voor auto's die daarmee zijn uitgerust): controleer of dit kan worden gemonteerd.

(1) Een reiswieg wordt dwars in de auto geïnstalleerd en neemt minimaal twee zitplaatsen in beslag. Plaats het hoofd van het kind richting de binnenkant van de auto.

(2) Om een kinderzitje achterstevoren te installeren, zet u de voorstoel van de auto zo ver mogelijk naar voren. Zet daarna de voorstoel zo ver mogelijk terug zonder dat deze tegen het kinderzitje komt.

(3) Om een vooruit gericht kinderzitje te installeren, zet u de rugleuning van het kinderzitje tegen de rugleuning van de auto. Verwijder in ieder geval de hoofdsteun van de stoel achteraan waarop het kinderzitje is geplaatst. Dit moet gebeuren voordat u het kinderzitje plaatst → 59. Zet de stoel vóór het kind niet verder naar achteren dan halverwege de stelrails en de rugleuning ervan niet schuiner dan 25°.

KINDERVEILIGHEID: DE PASSAGIERSAIRBAG VOORIN UITSCHAKELEN, INSCHAKELEN

Werkzaamheden

2



GEVAAR

Omdat het gebruik van de passagiers Airbag voor niet compatibel is met de positie van een achterstevoren geplaatst kinderzitje, mag u **NOOIT een dergelijk zitje installeren op een stoel met een ACTIVIEVE frontale Airbag. Dit kan de DOOD van het KIND of een ERNSTIG LETSEL veroorzaken.**



De passagiersAirbag voorin mag alleen worden geactiveerd of gedeactiveerd wanneer de **auto stilstaat met het contact uit.**

Als dit bij rijdende auto gebeurt,

lichten de controlelampjes

en op.

Om de staat van de Airbag weer in overeenstemming te brengen met de stand van de grendel, zet u het contact uit en weer aan.



Door het gebruik van een niet bij de auto passend kinderveiligheids-systeem wordt de baby of het kind niet correct beschermd. Het kan ernstig of zelfs dodelijk letsel oplopen.

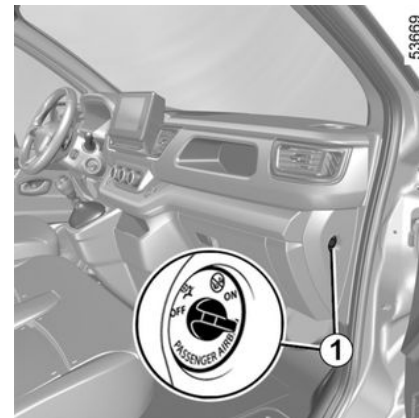

Uitschakelen van de passagiersAirbag voorin

nadat u een kinderzitje op de passagiersstoel voorin installeert:

- controleer of het kinderzitje op deze stoel kan worden geïnstalleerd;
- het volgende is van essentieel belang: **deactivering** van de Airbag voor een kinderzitje waarin het kind achterstevoren in de auto zit.

Uitschakelen van de Airbag: druk met stilstaande auto en contact uit, op de grendel **1** en draai deze naar stand OFF.

Als het contact is ingeschakeld, **moet** u controleren of het waarschuwings-

KINDERVEILIGHEID: DE PASSAGIERSAIRBAG VOORIN UITSCHAKELEN, INSCHAKELEN

lampje  2 verschijnt op het display 2 en, afhankelijk van de auto, of het bericht "Passagiersairbag uit" verschijnt.

Dit lampje blijft constant branden om u eraan te herinneren dat u een kinderzitje kunt gebruiken.



Inschakelen van de passagiersAirbag voorin

Zodra het kinderzitje van de passagiersstoel verwijderd is, moet u de Airbag weer inschakelen om de voorpassagier bij een botsing te beschermen.

Opnieuw inschakelen van de Airbag: met stilstaande auto en contact

uit, de vergrendeling 1 indrukken en naar de stand ON draaien.

Als het contact is ingeschakeld, **moet** u controleren of het waarschuwings-

lampje  uit is en of het waarschuwings-

wingslampje  verschijnt op de display 2 na elke start gedurende ongeveer 60 seconden.

De passagiersAirbag voorin is ingeschakeld.

Instructiestickers

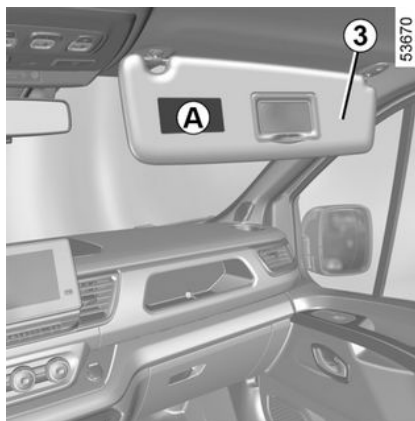

58035

A



2

De markeringen op het dashboard en de labels **A** aan elke kant van de zonneklep van de passagier 3 (zie bovenstaand voorbeeld van label) herinneren u aan deze instructies.

Storingen

In geval van een storing aan het systeem voor het in- en uitschakelen van de passagiersAirbag, is het verboden een achterstevoren geplaatst kinderzitje op de voorstoel te gebruiken.

Het gebruik van de voorstoel door een passagier wordt ook afgeraden.

Raadpleeg zo snel mogelijk een merkdealer.

KINDERVEILIGHEID: DE PASSAGIERSAIRBAG VOORIN UITSCHAKELEN, INSCHAKELEN

2



De passagiersAirbag voorin mag alleen worden geactiveerd of gedeactiveerd wanneer de

auto stilstaat met het contact uit.

Als dit bij rijdende auto gebeurt,

lichten de controlelampjes 

en  op.

Om de staat van de Airbag weer in overeenstemming te brengen met de stand van de grendel, zet u het contact uit en weer aan.

BEDIENINGSORGANEN

Bedieningsorganen stuurinrichting links

2

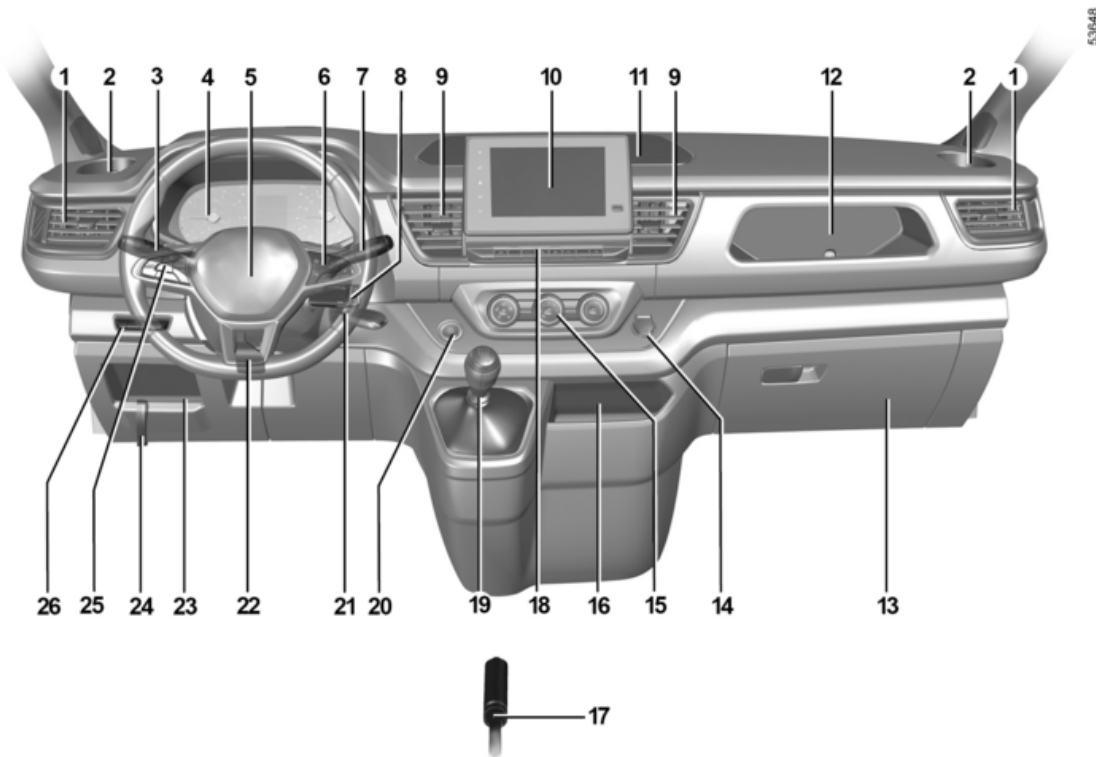

BEDIENINGSORGANEN

De aanwezigheid van de hierna beschreven uitrusting IS AFHANKELIJK VAN DE UITVOERING VAN DE AUTO EN VAN HET LAND.

1. Ventilatieroosters links en rechts.
2. Plaats voor asbak of bekerhouder
3. Schakelaar voor:
 - richtingaanwijzers;
 - buitenverlichting;
 - mistlichten voor;
 - mistachterlicht.
4. Instrumentenpaneel.
5. Plaats bestuurdersAirbag en claxon.
6. Schakelaars voor:
 - functiekeuze van de ritcomputer en van het menu voor het personaliseren van de auto-instellingen;
 - afstandsbediening van de radio, van het navigatiesysteem
7. Schakelaar voor:
 - de ruitensproeiers/wissers voor de voor- en achterraut;
 - functiekeuze van de boordcomputer.
8. De bedieningselementen voor multimedia.
9. Centrale ventilatieroosters

10. Touchscreen of radio, of bovenste opbergruimte in het midden.
11. Opbergruimte.
12. Locatie van opbergruimte voor passagiers.
13. dashboardkastje of opberglade.
14. Accessoireaansluiting of aanstecker.
15. Handmatige of automatische bediening van de airconditioning.
16. Opbergvak of inductielaadzone.
17. Handrem.
18. Schakelaars voor:
 - schakelaar voor de alarmknipperlichten;
 - schakelaar voor de modus ECO;
 - centraal vergrendelen/ontgrendelen van portieren en kleppen;
 - inschakelen/uitschakelen van de functie Stop and Start;
 - inschakelen/uitschakelen van de tractiecontrole
19. Versnellingshendel.
20. Knop voor het starten/stoppen van de motor.
21. Contactslot voor auto's met sleutel.

22. Hendel voor de stuurkolomverstelling.
23. Opbergruimte.
24. Knop voor het ontgrendelen van de motorkap.
25. Hoofdschakelaars van de snelheidsregelaar/-begrenzer.
26. Schakelaars voor:
 - inschakelen/uitschakelen van de functie "Mijn veiligheid";
 - elektrisch verstellen van de koplampen;
 - regelweerstand instrumentenpaneelverlichting.

BEDIENINGSORGANEN

Bedieningsorganen rechts stuur

2

53725

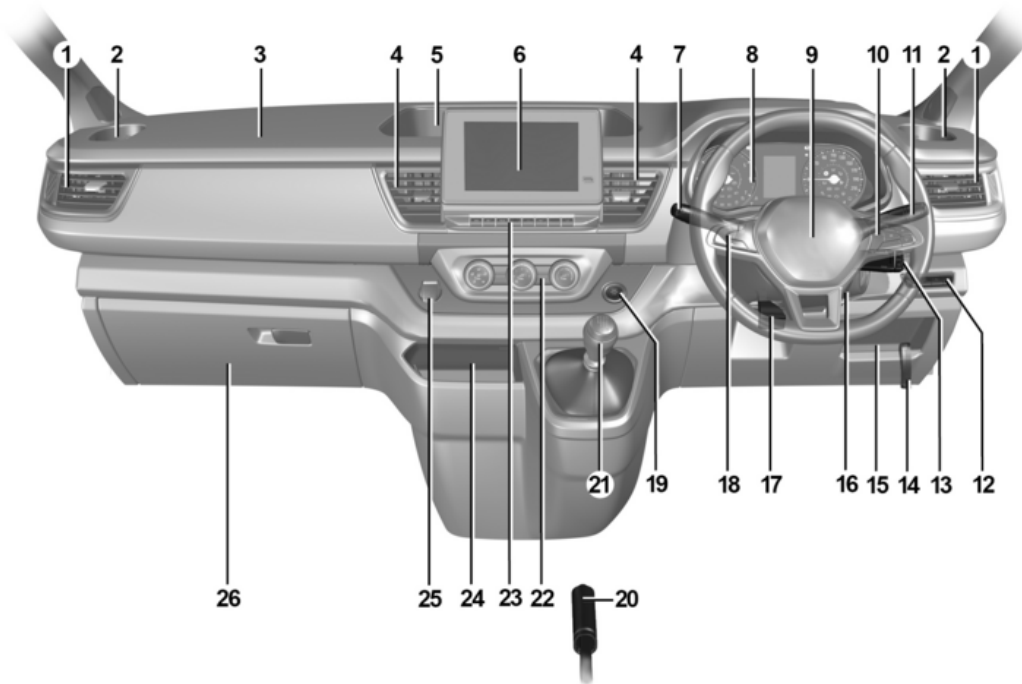

BEDIENINGSORGANEN

De aanwezigheid van de hierna beschreven uitrusting IS AFHANKELIJK VAN DE UITVOERING VAN DE AUTO EN VAN HET LAND.

1. Ventilatioorosters links en rechts.
2. Plaats voor bekerhouders.
3. Plaats passagiers Airbag.
4. Centrale ventilatioorosters
5. Opbergruimte.
6. Touchscreen of radio, of bovenste opbergruimte in het midden.
7. Schakelaar voor:
 - richtingaanwijzers;
 - buitenverlichting;
 - mistlichten voor;
 - mistachterlicht.
8. Instrumentenpaneel.
9. Plaats bestuurders Airbag en claxon.
10. Schakelaars voor:
 - functiekeuze van de ritcomputer en van het menu voor het personaliseren van de auto-instellingen;
 - afstandsbediening van de radio, van het navigatiesysteem
11. Schakelaar voor:

- de ruitensproeiers/wissers voor de voor- en achterraut;
- functiekeuze van de boordcomputer.

12. Schakelaars voor:

- inschakelen/uitschakelen van de functie "Mijn veiligheid";
- elektrisch verstellen van de koplampen;
- regelweerstand instrumentenpaneelverlichting.

13. De bedieningselementen voor multimedia.

14. Knop voor het ontgrendelen van de motorkap.

15. Opbergruimte.

16. Contactslot voor auto's met sleutel.

17. Hendel voor de stuurkolomverstelling.

18. Hoofdschakelaars van de snelheidsregelaar/-begrenzer.

19. Knop voor het starten/stoppen van de motor.

20. Handrem.

21. Versnellingshendel.

22. Handmatige of automatische bediening van de airconditioning.

23. Schakelaars voor:

- schakelaar voor de alarmknipperlichten;
- schakelaar voor de modus ECO;
- centraal vergrendelen/ontgrendelen van portieren en kleppen;
- inschakelen/uitschakelen van de functie Stop and Start;
- inschakelen/uitschakelen van de tractiecontrole

24. Opbergvak of inductielaadzone.

25. Accessoiresaansluiting of aanstecker.

26. Dashboardkastje.

BOORDCOMPUTER

Algemeen

2 Auto uitgerust met boordcomputer A

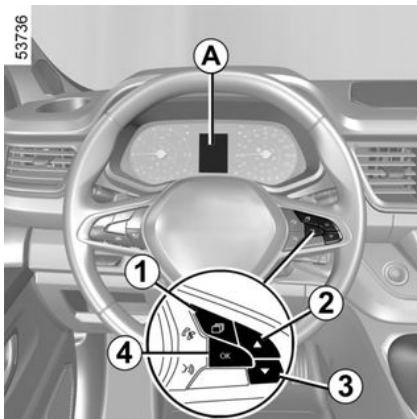

Afhankelijk van de auto, beschikt hij over de volgende functies:

- kilometerteller;
- reisgegevens;
- informatiemeldingen;
- storingsboodschappen (met betrek-

king tot het  waarschuwingslampje);

- waarschuwingen (in combinatie met

het lampje ).

Druk zo vaak als nodig op de schakelaar **1** om het tabblad "VOERTUIG" te bereiken.

Druk herhaaldelijk op schakelaar **2** of **3**.

Selecties

(het display hangt af van de uitvoering van de auto en het land)

a) Functieoverzicht, storings- en informatieberichten;

b) ritinstellingen;

- het gemiddeld energieverbruik;
- actueel energieverbruik.
- de voorspelde actieradius met de overgebleven brandstof:
- Afgelegde afstand
- Gemiddelde snelheid

c) dagteller en gemiddelde snelheid;

d) De bandenspanning resetten

e) instelling van de tijd

f) Onderhoudsinterval

Resetten van de dagteller en ritinstellingen (resetknop)

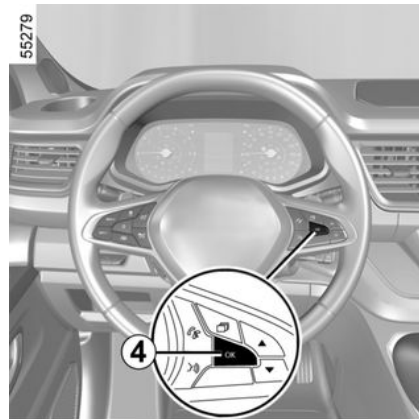

Zorg ervoor dat een van de ritinstellingen wordt weergegeven en druk op de schakelaar **4** "OK " totdat de weergave naar nul wordt gereset.

Automatische nulinstelling van de gegevens van de reis

De nulinstelling gebeurt automatisch als één van de gegevens zijn maximale waarde bereikt.

Betekenis van de waarden gedurende de eerste paar kilometer na een nulinstelling

De waarden van gemiddeld verbruik, bereik en gemiddelde snelheid worden

BOORDCOMPUTER

stabiel en nauwkeuriger naarmate de afgelegde afstand vanaf de laatste nulinstelling groter wordt.

De eerste kilometers na een nulinstelling kunt u constateren dat de actieradius toeneemt tijdens het rijden. Dit komt doordat rekening wordt gehouden met het gemiddeld verbruik sinds de laatste nulinstelling. Maar het gemiddeld verbruik kan afnemen als:

- de auto met een constante snelheid rijdt;
- de motor zijn bedrijfstemperatuur bereikt (nulinstelling bij koude motor);
- u vanuit druk stadsverkeer op de buitenweg komt.

Auto uitgerust met boordcomputer B

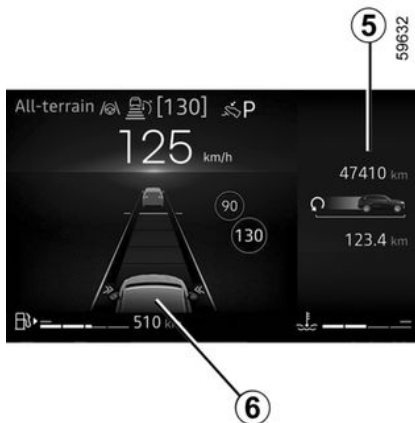
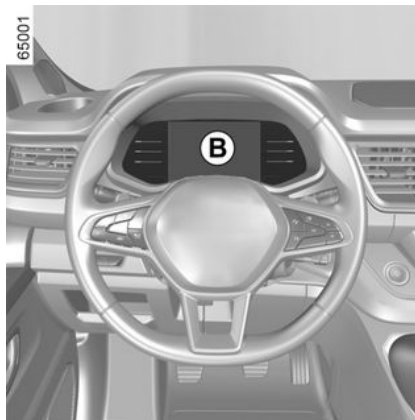

De functies zijn verdeeld over de zone **5** en **6**.

Druk op schakelaar **1** om tussen zones te navigeren en selecteer de functies door op de schakelaars **2 of 3 te drukken (het display is afhankelijk van de uitrusting van de auto en het land):**

a) Functieoverzicht, storings- en informatieberichten;

b) ritinstellingen;

- het gemiddeld energieverbruik;
- actueel energieverbruik.
- de voorspelde actieradius met de overgebleven brandstof:
- Afgelegde afstand
- Gemiddelde snelheid

c) dagteller en gemiddelde snelheid;

d) De bandenspanning resetten

e) instelling van de tijd

f) Onderhoudsinterval

Resetten van de dagteller en ritinstellingen (resetknop)

(afhankelijk van de auto)

Zorg ervoor dat een van de ritinstellingen wordt weergegeven en druk op de schakelaar **4 "OK"** totdat de weergave naar nul wordt gereset.

BOORDCOMPUTER

Automatische nulinstelling van de gegevens van de reis

2

De nulinstelling gebeurt automatisch als één van de gegevens zijn maximale waarde bereikt.

Betekenis van de waarden gedurende de eerste paar kilometer na een nulinstelling

Hoe groter de afgelegde afstand sinds de laatste reset, hoe stabiel en betrouwbaarder het/de gemiddelde energieverbruik, actieradius en snelheid.

De eerste kilometers na een nulinstelling kunt u constateren dat de actieradius toeneemt tijdens het rijden.

Dit komt doordat rekening wordt gehouden met het gemiddeld verbruik sinds de laatste nulinstelling.

Het gemiddelde energieverbruik kan echter afnemen als:





- de auto met een constante snelheid rijdt;
- de motor zijn bedrijfstemperatuur bereikt (nulinstelling bij koude motor);
- u vanuit druk stadsverkeer op de buitenweg komt.

BOORDCOMPUTER

Gegevens van de reis



De hier vermelde infoweergave HANGT AF VAN DE UITRUSTING VAN DE AUTO EN VAN HET LAND.

2

Voorbeelden van de selectie	Betekenis van de gekozen aanduiding
<p>– 101 778 km – 112.4 km</p>	a) Totaalteller en dagteller.
<p>Brandstof</p>  <p>8 L</p>	b) Gegevens van de reis: Verbruikte brandstof. Hoeveelheid verbruikte brandstof sinds de laatste nulinstelling.
<p>Gemiddeld</p>  <p>5.8 L/100</p>	c) Gemiddeld brandstofverbruik sinds de laatste reset. De waarde wordt aangegeven na minstens 400 meter gereden te hebben sinds de laatste nulinstelling.
<p>Actueel verbruik</p>  <p>7.4 L/100</p>	d) Actueel verbruik. De waarde wordt getoond zodra de auto een snelheid van 30 km/u bereikt.
<p>Actieradius</p>  <p>541 km</p>	e) Actieradius met de overgebleven brandstof. Deze waarde wordt aangegeven na 400 meter gereden te hebben.
<p>Afstand</p>	f) Afgelegde afstand sinds de laatste nulinstelling.

BOORDCOMPUTER

2

Voorbeelden van de selectie	Betekenis van de gekozen aanduiding
 <p>522 km</p>	
<p>Gemiddeld</p>  <p>89.4 km/h</p>	<p>g) Gemiddelde snelheid sinds de laatste nulinstelling. Deze waarde wordt aangegeven na 400 meter gereden te hebben.</p>

Voorbeelden van de selectie		Betekenis van de gekozen aanduiding
Boordcomputer met de ingebouwde onderhoudsboodschap		
Afstand tot onderhoud	Service in 24.855 mijl (40.000 km) of 24 maanden	<p>f) Onderhoudsinterval. Druk, met contact aan en stilstaande motor en de display ingesteld op "Afstand tot onderhoud", circa 5 seconden op de knop 2 of 3 om de afstand of de tijd tot de volgende onderhoudsbeurt weer te geven. Als de afstand of tijd dichtbij het interval is, zijn verschillende gevallen mogelijk:</p> <ul style="list-style-type: none"> – overgebleven afstand minder dan 1500 km of een maand: de melding "onderhoudsbeurt binnen" wordt weergegeven met de dichtstbijzijnde termijn (afstand of tijd); – als het bereik gelijk aan 0 km of datum van onderhoudsbeurt bereikt: bericht "Onderhoud uitvoeren" verschijnt samen met het waarschuwinglampje . <p>Laat zo snel mogelijk een onderhoudsbeurt uitvoeren.</p>
	Service verschuldigd in minder dan 300 km of 24 dagen	
	Onderhoudsbeurt uitvoeren	
<p>afhankelijk van de auto past de afstand tot olieverversing zich aan de rijstijl aan (veel langzaam rijden, huis-aan-huis bezorgen, lang rijden met stationair toerental, trekken van een aanhangwagen enz.). De resterende afstand tot de volgende olieverversing kan dus in sommige gevallen sneller afnemen dan de werkelijk afgelegde afstand.</p> <p>Resetten: om de afstand tot de volgende onderhoudsbeurt te resetten, houdt u toets 2 of 3 ongeveer 10 seconden ingedrukt, totdat de rijafstand tot de volgende onderhoudsbeurt permanent wordt weergegeven.</p>		

BOORDCOMPUTER

Voorbeelden van de selectie	Betekenis van de gekozen aanduiding
Bandendruk init. lang drukken	i) Reset van de bandenspanning → 206.
Snelheidsbegrenzer 90 km/h	j) Ingestelde snelheid van de snelheidsregelaar en snelheidsbegrenzer → 253 en → 257.
Snelheidsregelaar 90 km/h	
16°	k) Tijd en temperatuur. → 150
12 : 00	
Geen bericht in geheugen	l) Functieoverzicht. Aanduiding achtereenvolgens: – informatieboodschappen (passagiersAirbag OFF, enz.); – van storingsboodschappen (inspuitsysteem controleren enz.).
ADBLUE 62%	m) Percentage van resterende hoeveelheid reagens → 175 .
Gebruik AdBlue voor 2400 km	n) Actieradius met resterende reagens → 175.

BOORDCOMPUTER

Informatiemeldingen

2

Zij kunnen u helpen bij het starten van de auto of u informeren over een keuze of een omstandigheid.

Voorbeelden van informatiemeldingen worden hierna gegeven.

Voorbeeld van boodschap	Betekenis van de gekozen aanduiding
« Parkeerrem aangetrokken »	Geeft aan dat de parkeerrem is vastgezet.
« Accu zwak start de motor »	Geeft aan dat de auto moet worden gestart om de accu op te laden (bijvoorbeeld wanneer men tijdens een langdurige stilstand naar de radio heeft geluisterd).
« Olie bijvullen »	Geeft aan dat het oliepeil moet worden bijgevuld.
« Automatische portiervergr.uit »	Geeft aan dat de automatische portiervergrendeling tijdens het rijden is uitgeschakeld.
« Controleer stuurkracht. »	Geeft aan dat de stuurkolom niet geblokkeerd is.

Storingsmeldingen

Zij verschijnen bij het  waarschuwingslampje en geven aan u zo snel mogelijk voorzichtig naar een merkdealer moet rijden. Als u dit voorschrift negeert, loopt u het risico dat uw auto beschadigd wordt.

Zij verdwijnen door een druk op de keuzetoets van de aanduiding of na enkele secondes en worden opgeslagen in het functie-overzicht. Het lampje  blijft branden. Voorbeelden van storingsmeldingen worden hieronder gegeven.

Voorbeeld van boodschap	Betekenis van de gekozen aanduiding
« Brandstoffilter aftappen »	Geeft aan dat er water in het brandstoffilter is, raadpleeg zo snel mogelijk een merkdealer.
« Controleer voertuig »	Geeft een storing aan van een van de opname-elementen van de pedalen, van het beheersysteem van de accu of van een opname-element van het oliepeil.
« Controleer airbag »	Geeft een storing aan van de aanvullende veiligheidsvoorzieningen. In geval van een ongeluk, bestaat het risico dat ze niet geactiveerd worden.
« Controleer luchtverontreiniging »	– Geeft een storing aan van het roetfiltersysteem van de auto. – Geeft een storing aan in het systeem voor emissiebeperking als dit gepaard gaat met het waarschuwingslampje  → 175.

Alarmmeldingen

2

Deze verschijnen met het controlelampje **STOP**. U moet dan, voor uw eigen veiligheid, direct stoppen zodra dit zonder gevaar mogelijk is. Stop de motor en start deze niet opnieuw. Raadpleeg een merkdealer.

Hierna krijgt u voorbeelden van waarschuwingen. **Opmerking:** de berichten verschijnen afzonderlijk of afwisselend (als er meerdere berichten zijn), eventueel samen met een controlelampje en/of een geluidssignaal.

Voorbeeld van boodschap	Betekenis van de gekozen aanduiding
« Risico op motorschade »	Geeft een storing van het inspuitsysteem, een oververhitting van de motor van de auto of een ernstig probleem met de motor van de auto aan.
« Storing remsysteem »	Geeft een probleem met het remsysteem aan.
« Storing stuurkracht. »	Geeft een probleem in de stuurinrichting aan.
" Elektrische storing "	Geeft een probleem in het laadstroomcircuit van de accu aan (dynamo, enz.).
« Lekke band »	Dit betekent dat minstens een van de banden lek is of veel te lage spanning heeft.

BOORDCOMPUTER

Displays en meters

Waarschuwing minimumpeil motorolie

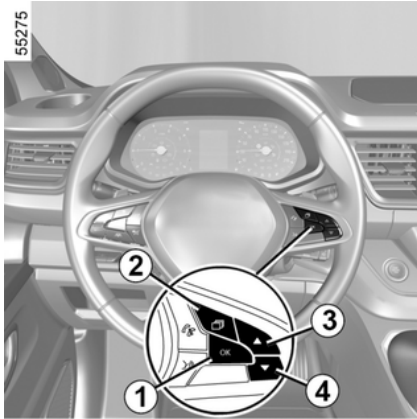

Bij het starten van de motor, waarschuwt het display op het instrumentenpaneel u als het minimum oliepeil is bereikt → 329.

Bij de eerste waarschuwing kunt u deze laten verdwijnen door op de schakelaar **1** "OK" te drukken.

De volgende waarschuwingen verdwijnen automatisch na ongeveer 30 seconden.

Instrumentenpaneel A



Dit gaat branden wanneer het contact wordt ingeschakeld. Het oplichten van sommige controlelampjes gaat vergezeld van een boodschap.

Toerenteller **5** (schaal x 1000)

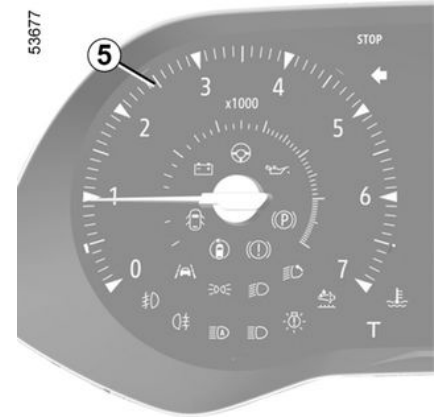

Display automatische versnellingsbak **7**

→ 189

BOORDCOMPUTER

2



Brandstofpeilmeter 8

Het aantal blokjes dat oplicht geeft het brandstofpeil aan. Als dit op het minimum staat, zijn de blokjes uit en het waarschuwingslampje brandstofreservere licht op, afhankelijk van de auto.

Snelheidsmeter 9

(km of mijl per uur)



Regel uw snelheid volgens de snelheidsmeter 6 of 9.

Raadpleeg bij een verschil tussen de snelheidsmeters de goedgekeurde snelheidsmeter 9 en neem contact op met een merkdealer.

Geluidswaarschuwing snelheidsverklikker

Het controlelampje  licht op en er klinkt een geluidssignaal. Dit geluidssignaal klinkt wanneer u de toegestane snelheid overschrijdt. Voor meer informatie: ➔ 245.

Instrumentenpaneel B

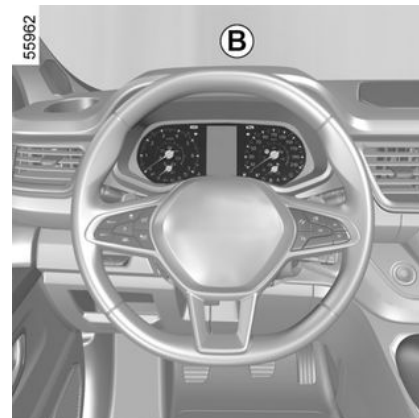

Dit gaat branden wanneer het contact wordt ingeschakeld. Het oplichten van sommige controlelampjes gaat vergezeld van een boodschap.

Afhankelijk van de auto kunt u het instrumentenpaneel aanpassen met zelfgekozen kleuren. Raadpleeg de instructies bij het multimediasysteem bij auto's met een multimediascherm.

BOORDCOMPUTER

Auto's zonder een multimedia-scherm

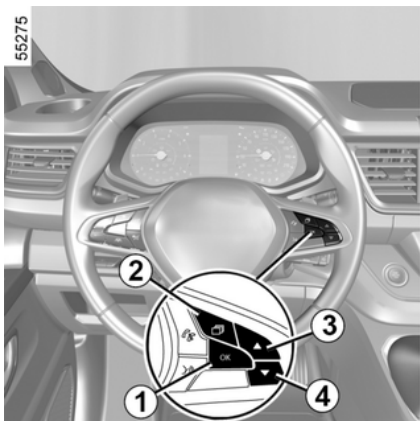

- Schakel het contact uit en druk zo vaak als nodig op de schakelaar **2** om het tabblad **10** van de auto weer te geven;
- druk op knop **3** of **4** om naar de "Instellingen" te gaan en druk vervolgens op schakelaar **1** "OK";
- herhaal dezelfde handeling om "INSTRUM.PANEEL" en vervolgens "Eenheden" te bereiken.

Toerenteller 11

(schaal x 1000)

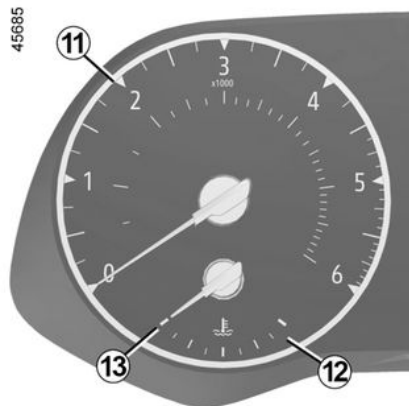

Koelvloeistoftemperatuurmeter 12

Bij normaal gebruik moet het controlelampje **13** vóór het rode gebied **12** blijven. Bij intensief gebruik kan de in-

dicator in de buurt van de zone komen. Dit is alleen ernstig als het controle-

lampje **STOP** verschijnt, samen met een bericht op het instrumentenpaneel en een piepsignaal.

Boordcomputer 14

→ 136



Geschatte actieradius met de resterende brandstof 15

Deze waarde wordt aangegeven na 400 meter gereden te hebben → 139.

Kilometertotaalteller 16

→ 139

BOORDCOMPUTER

Indicatielampje rijstijl 17

→ 201

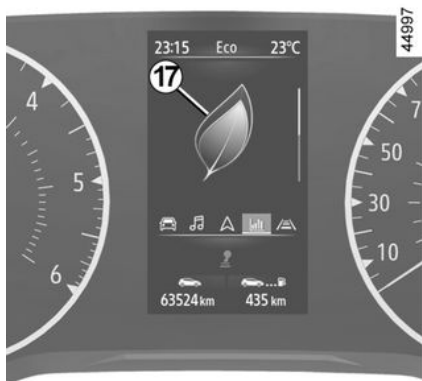

Geluidswaarschuwing snelheidsverklipper

Het controlelampje  licht op en er klinkt een geluidssignaal. Dit geluidssignaal klinkt wanneer u de toegestane snelheid overschrijdt. Voor meer informatie, → 245.

Snelheidsmeter 18

Brandstofpeilmeter 19

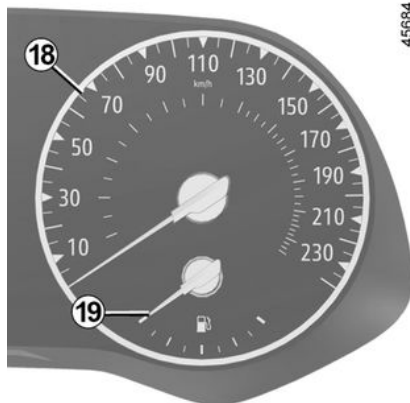

Als het minimumpeil is bereikt, licht het waarschuwingslampje  in de meter oranje op en klinkt een geluidssignaal. Ga zo snel mogelijk tanken.

Instrumentenpaneel C



Dit gaat branden wanneer het contact wordt ingeschakeld.

Het oplichten van sommige controlelampjes gaat vergezeld van een boodschap.

Afhankelijk van de auto kunt u de inhoud en de kleuren van uw instrumentenpaneel naar eigen keuze instellen.

Raadpleeg de gebruiksaanwijzing van de uitrusting voor meer informatie.

BOORDCOMPUTER

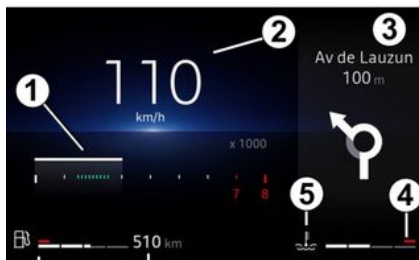

62855



62871

Toerenteller 1
(schaal x 1000)

Deze wordt op een andere manier weergegeven volgens de gekozen instelling op het instrumentenpaneel. Afhankelijk van de geselecteerde rijstijl wordt deze mogelijk niet weergegeven.

Snelheidsmeter 2

Afhankelijk van de geselecteerde rijstijl varieert het display.

Geluidswaarschuwing snelheidsverklipper

Het controlelampje  licht op en er klinkt een geluidssignaal. Dit geluidssignaal klinkt wanneer u de toegestane snelheid overschrijdt. Voor meer informatie: → 245.

Multimedia-informatie 3

Afhankelijk van de auto kunt u informatie van het multimediascherm weergeven (kompas, telefoon, navigatie, enz.).

Raadpleeg de gebruiksaanwijzing van het multimediasysteem voor meer informatie.

Koelvloeistoftemperatuurmeter 5

Bij normaal gebruik moet de aanwijzer 5 vóór zone 4.blijven.

Bij intensief gebruik kan de indicator in de buurt van de zone komen.

Dit is alleen ernstig als het controle-

lampje **STOP** verschijnt, samen met een bericht op het instrumentenpaneel en een piepsignaal.

Geschatte actieradius met de resterende brandstof 6

Deze waarde wordt aangegeven na 400 meter gereden te hebben → 139.

Brandstofpeilmeter 7

Als het minimumpeil is bereikt, wordt

het waarschuwingslampje  dat is opgenomen in de meter oranje en klinkt er een geluidssignaal.

Ga zo snel mogelijk tanken.

Linker wijzerplaat

→ 136

2

BOORDCOMPUTER

59648

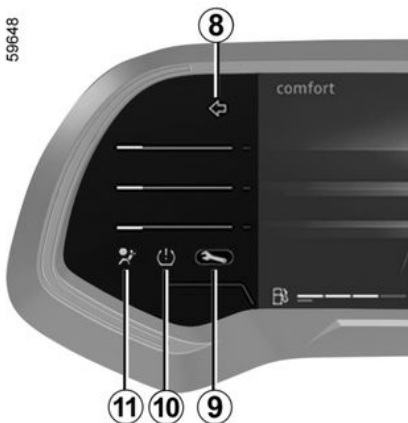

Richtingaanwijzers *8*

Waarschuwinglampje *9* → 153

Waarschuwinglampje bij te lage bandenspanning *10* → 206

Waarschuwinglampje airbag *11* → 72

Rechterwijzerplaat

→ 136

59697

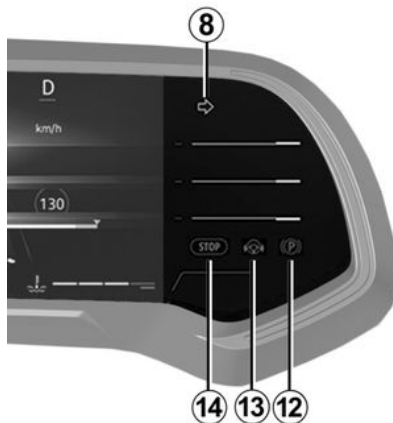

Waarschuwinglampje parkeerrem *12* → 197

Waarschuwinglampje detectie handen op stuurwiel *13* → 243

Waarschuwinglampje Onmiddellijk stoppen *14* → 153

Klok en buitentemperatuur



Als de elektrische voeding onderbroken is geweest (losgenomen accukabel, zekering doorgebrand, enz.) moet u het klokje weer gelijk zetten. Zet het alleen bij stilstaande auto gelijk.

Auto's uitgerust met een multimediascherm.

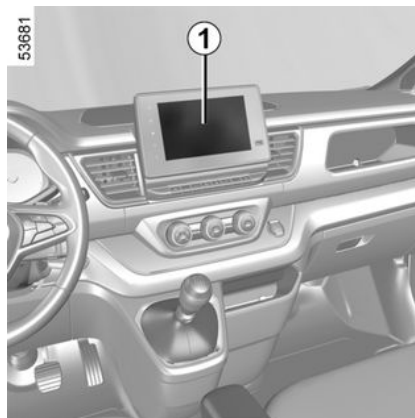

De tijd en buitentemperatuur verschijnen op het multimediascherm *1*.

Raadpleeg de multimedia-instructies.

BOORDCOMPUTER

Auto's zonder multimediascherm A

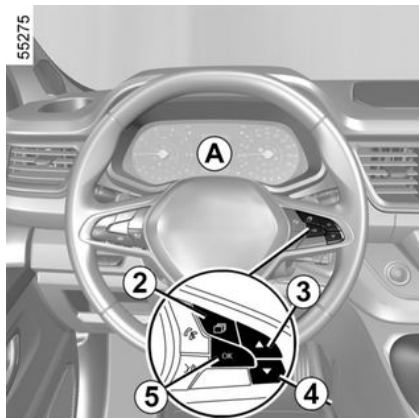

Druk zo vaak als nodig is op de schakelaar **2** om het tabblad "Auto" weer te geven.

Druk herhaaldelijk op knop **3** of **4** om toegang te krijgen tot de tijdstellingsfunctie **6**.

Houd de schakelaar **5** "OK" ingedrukt totdat de tijd knippert.



Stel het uur in met behulp van knop **3** of **4**, en druk op de schakelaar **5** "OK" om te bevestigen.

Stel de minuten in met behulp van knop **3** of **4**, en druk op de schakelaar **5** "OK" om te bevestigen.

Auto's zonder multimediascherm B

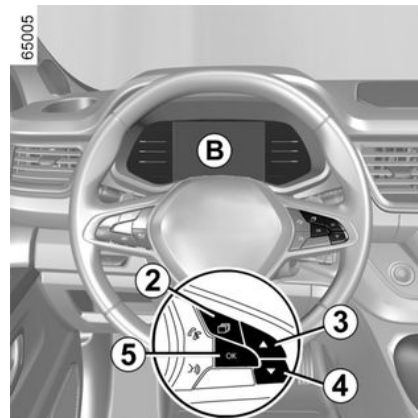

Druk zo vaak als nodig op de schakelaar **2** om naar de wereld "Instellingen" te gaan.

Druk herhaaldelijk op **3** of **4** om naar de Tijdstelling te gaan en druk vervolgens op schakelaar **5** "OK".

Houd de schakelaar **5** "OK" ingedrukt totdat de tijd knippert.

Stel het uur in met knop **3** of **4**, druk op schakelaar **5** "OK" om te bevestigen, stel vervolgens de minuten in met de knop **3** of **4** en druk op de schakelaar **5** "OK" om te bevestigen.

BOORDCOMPUTER



Afhankelijk van de auto, als de elektrische voeding onderbroken is geweest (losgenomen accukabel, zekering doorgebrand enz.) wordt de klok automatisch weer gelijk gezet na enkele minuten, zodra het systeem weer informatie kan ontvangen GPS.



Buitentemperatuurmeter

De buitenthermometer is beslist geen gladheidsdetector. Gladheid is niet alleen van de temperatuur afhankelijk, maar van meer factoren zoals de ligging van de weg en de vochtigheid van de lucht.

Buitentemperatuurmeter



Afhankelijk van de auto, als de elektrische voeding onderbroken is geweest (losgenomen accukabel, zekering doorgebrand enz.) wordt de klok automatisch weer gelijk gezet na enkele minuten, zodra het systeem weer informatie kan ontvangen GPS.

Bijzonder geval:

Als de buitentemperatuur tussen $-3\text{ }^{\circ}\text{C}$ en $+3\text{ }^{\circ}\text{C}$ ligt, knipperen de tekens $^{\circ}\text{C}$ (waarschuwing voor kans op gladheid).

CONTROLEEN WAARSCHUWINGSLAMPJES

Introductie

De hier vermelde infoweergave HANGT AF VAN DE UITRUSTING VAN DE AUTO EN VAN HET LAND.



Als er geen visueel of geluidssignaal terug komt, geeft het een storing van het instrumentenpaneel weer. U moet direct stoppen zonder het overige verkeer in gevaar te brengen. Zorg dat de auto inderdaad goed gestopt is en neem contact op met een merkdealer.

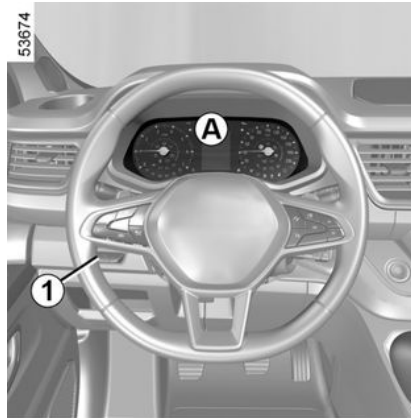

Instrumentenpaneel A: licht op bij het aanzetten van het contact. Pas de intensiteit aan door zo vaak als nodig de schakelaar **1** omlaag of omhoog te drukken.

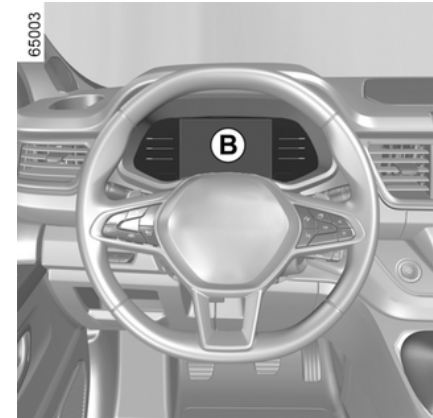

Instrumentenpaneel B: licht op bij het aanzetten van het contact. Pas de intensiteit aan door zo vaak als nodig de schakelaar **1** omlaag of omhoog te drukken.



Het waarschuwingslampje  geeft aan dat u meteen voorzichtig **naar een merkdealer** moet rijden. Als u dit advies negeert, loopt u het risico dat uw auto beschadigd wordt.

Het oplichten van sommige controlelampjes gaat vergezeld van een boodschap.

CONTROLEEN WAARSCHUWINGSLAMPJES

 **Controlelampje markeringslicht**

 **Controlelampje grootlicht**

 **Controlelampje dimlicht**

 **Controlelampje mistlichten voor**

 **Controlelampje mistachterlicht**

 **Waarschuwinglampje automatisch grootlicht → 160**

 **Controlelampje richtingaanwijzers links**

 **Controlelampje richtingaanwijzers rechts**

 **waarschuwinglampje voor-Airbag**

Het licht op bij het aanzetten van het contact of het starten van de motor en dooft binnen enkele seconden.

Als het niet oplicht bij het aanzetten van het contact of als het oplicht bij draaiende motor, wijst dit op een storing in het systeem.

Raadpleeg zo snel mogelijk een merkdealer.

 **Waarschuwinglampje brandstofpeil**

Dit lampje verschijnt als u het contact aan zet en het verdwijnt na enkele seconden.

Ga zo snel mogelijk tanken als dit lampje oplicht tijdens het rijden. Er is dan nog voldoende brandstof over om nog ongeveer 50 km te rijden.

 **Waarschuwinglampje 'onmiddellijk stoppen'**

Dit gaat branden bij het aanzetten van het contact en dooft zodra de motor start. Het gaat tegelijk met andere waarschuwinglampjes en/of boodschappen branden en gaat vergezeld van een geluidssignaal.

Voor uw veiligheid dwingt dit u direct te stoppen zodra dit op veilige wijze kan. Stop de motor en start deze niet opnieuw.

Roep de hulp in van een merkdealer.

 **Waarschuwinglampje remsysteem en waarschuwinglampje handrem aangetrokken**

Het gaat branden bij het aanzetten van het contact en dooft zodra de handrem is vrijgezet.

Als het tijdens het remmen gaat branden met het waarschuwinglampje

 en er een geluidssignaal klinkt, dan wijst het op een daling van de hoeveelheid remvloeistof of een storing aan het remsysteem.

Stop onmiddellijk en raadpleeg een merkdealer.



Voor uw eigen veiligheid dwingt het waarschu-

wingslampje  u

onmiddellijk te stoppen zonder het verkeer in gevaar te brengen. Stop de motor en start deze niet opnieuw. Roep de hulp in van een merkdealer.



Waarschuwinglampje laadstroom

Dit lampje verschijnt als u het contact aan zet en het verdwijnt na enkele seconden.

Als het tijdens het rijden gaat branden samen met het waarschuwinglampje

 en er een geluidssignaal klinkt, betekent dit dat het elektrische

CONTROLEEN WAARSCHUWINGSLAMPJES

circuit onvoldoende of te veel geladen wordt.

Stop onmiddellijk en raadpleeg een merkdealer.



Waarschuwinglampje olie-druk

Dit lampje verschijnt als u het contact aan zet en het verdwijnt na enkele seconden.

Als het tijdens het rijden gaat branden samen met het waarschuwinglampje



en er een geluidssignaal klinkt, moet u direct stoppen en het contact uitzetten.

Controleer het oliepeil. Als het peil normaal is, betreft het waarschuwinglampje iets anders. Roep de hulp in van een merkdealer.



Waarschuwinglampje

Dit gaat branden bij het aanzetten van het contact en dooft zodra de motor start. Het kan tegelijk met andere controlelampjes en/of berichten verschijnen.

Dit betekent dat u zo snel mogelijk, maar wel **voorzichtig**, naar een merkdealer moet rijden. Als u dit advies negeert, loopt u het risico dat uw auto beschadigd wordt.



Waarschuwinglampje luchtverontreiniging

Voor de auto's die hiermee uitgerust zijn, licht het op bij het starten van de motor en daarna dooft het.

– Als het continu brandt, moet u zo snel mogelijk een erkende dealer raadplegen.

– Als het knippert, moet u vaart verminderen tot het knippen ophoudt. Neem zo snel mogelijk contact op met een erkende dealer → 201.



Controlelampje antiblokkeersysteem

Dit lampje verschijnt als u het contact aan zet en het verdwijnt na enkele seconden.

Als dit lampje tijdens het rijden oplicht, wijst dit op een storing in het ABS-systeem.

Er kan dan met de auto worden gered als bij een auto zonder ABS. Raadpleeg snel een merkdealer.



Controlelampje elektronisch stabiliteitssysteem (ESC) en tractiecontrole

Dit lampje verschijnt als u het contact aan zet en het verdwijnt na enkele seconden.

Het waarschuwinglampje → 213 kan om verschillende redenen gaan branden



Waarschuwinglampje roetfilter → 193



Waarschuwinglampje voor het reagenspeil en storingen in het EGR-systeem → 175



Waarschuwinglampje koelvloeistoftemperatuur

Bij het aanzetten van het contact of als de motor wordt gestart als deze koud is, kan het blauw gaat branden.

Als het rood wordt, moet u stoppen en de motor een tot twee minuten stationair laten draaien.

De temperatuur moet zakken en het waarschuwinglampje moet verdwijnen. Als dit niet zo is moet u de motor stoppen. Laat de koelvloeistof afkoelen voordat u het peil ervan controleert → 332.

Als het peil normaal is, betreft het waarschuwinglampje iets anders. Roep de hulp in van een merkdealer.



Waarschuwinglampje motor op stand-by → 184

CONTROLEEN WAARSCHUWINGSLAMPJES

 **Waarschuwinglampje motor op stand-by niet beschikbaar → 184**

 **Controlelampje bij te lage bandenspanning**

(afhankelijk van de auto)

Dit lampje verschijnt als u het contact aanzet of de motor start, en het verdwijnt na enkele seconden → 206.

 **Controlelampje voorverwarming (dieselmotor)**

Met contact aan, moet het oplichten. Het geeft aan dat voorverwarmingsstiften werken. Het dooft als de voorverwarming klaar is. De motor kan starten.

 **Waarschuwinglampje wegliggingencontrole → 214**

 **Waarschuwinglampje voet op het rempedaal**

Dit lampje verschijnt wanneer u het rempedaal moet intrappen → 189.

  **Waarschuwinglampjes snelheidsregelaar en snelheidsbegrenzer → 253 en → 257**

 **Waarschuwinglampje adaptieve snelheidsregelaar → 261**

  **Indicatielampjes voor overschakelen naar de volgende versnelling**

Dit verschijnt wanneer u beter naar een hogere versnelling (pijl omhoog) of een lagere versnelling (pijl omlaag) zou schakelen → 201

 **waarschuwinglampje -modus. ECO**

Dit lampje verschijnt als de ECO-modus is geactiveerd → 201

Perfo Controlelampje prestatiemodus

Dit lampje verschijnt als de prestatie-modus is geactiveerd → 201

 **Controlelampje vrijlooptmodus**

Dit lampje verschijnt als de vrijlooptmodus wordt geactiveerd → 201.

 **Waarschuwinglampje van het niet dragen van de autogordels voor → 64**

Het waarschuwinglampje verschijnt op het centrale display **A** wanneer het voertuigcontact wordt ingeschakeld

terwijl de veiligheidsgordel van de bestuurder en/of de passagier voorin en/of de passagier achterin (als de passagiersstoel bezet is) niet is vastgemaakt.

 **Controlelampje geopend portier**

Dit brandt als het contact aan staat en een portier niet goed is gesloten.

STUURINRICHTING

Stuurwiel



Voer, om veiligheidsredenen, deze afstellingen uitsluitend uit als de auto stilstaat.



Zet nooit de motor af tijdens het rijden: bij uitgeschakelde motor is er geen bekrachtiging.

Hoogte en diepteverstelling van het stuurwiel

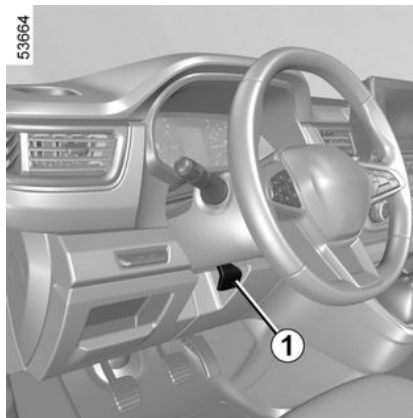

Trek aan de hendel **1** zakken en stel het stuurwiel in op de gewenste positie, druk vervolgens de hendel tot voorbij het weerstandspunt om het stuur op zijn plaats te vergrendelen.

Controleer of het stuurwiel goed is vergrendeld.



Met het contact uit of bij een storing in het systeem blijft het mogelijk het stuurwiel te draaien. Er moet meer kracht gezet worden.

Stuurbekrachtiging

Rijd nooit met een accu die niet genoeg geladen is.

Snelheidsafhankelijke stuurbekrachtiging

De snelheidsafhankelijke stuurbekrachtiging past de mate van bekrachtiging automatisch aan de snelheid waarmee u rijdt aan.

Bij het parkeren is er veel bekrachtiging (voor meer comfort) en met het toenemen van de snelheid vermindert de bekrachtiging (voor een grotere veiligheid bij snel rijden).

SPIEGELS

2



Voer deze aanpassingen uitsluitend uit als de auto stilstaat.



Voorwerpen die worden waargenomen in de achteruitkijkspiegel zijn in werkelijkheid dichterbij dan ze lijken.

Voor uw eigen veiligheid dient u hiermee rekening te houden bij het bepalen van de afstand, voordat u een manoeuvre uitvoert.

Elektrisch verstelbare buiten spiegels

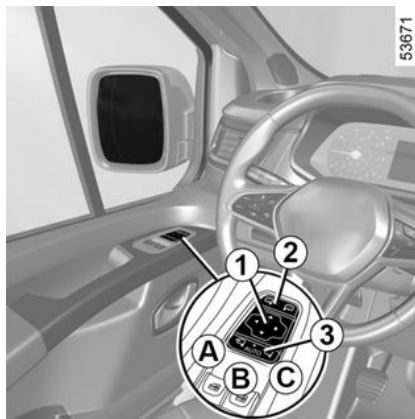

Afstellen

Zet het contact aan en selecteer de buitenspiegel met de schakelaar **2**. Zet de spiegel daarna met de knop **1** in de gewenste stand.

Inklapbare buiten spiegels

De buitenspiegels klappen automatisch uit wanneer de auto wordt ontgrendeld (schakelaar **3** in stand **B**). De spiegels klappen automatisch in bij het vergrendelen van de auto.

U kunt altijd het inklappen (schakelaar **3** in stand **C**) of het uitklappen (scha-

kelaar **3** in stand **A**) van de spiegel regelen.

De automatische werking is dan uitgeschakeld. Om deze opnieuw te activeren, zet u schakelaar **3** op **B**.

Verwarmede achteruitkijkspiegels

Bij draaiende motor werkt de verwarming van de buitenspiegels tegelijk met de achtruitverwarming.

Binnenspiegel

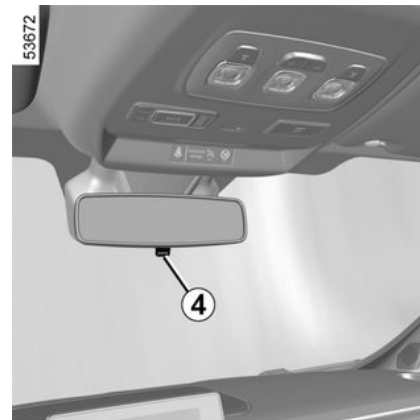

De binnenspiegel is verstelbaar.

SPIEGELS

Spiegel met hendel 4

Om te voorkomen dat u in het donker verblind wordt door de koplampen van achter u rijdende voertuigen, kunt u de achteruitkijkspiegel kantelen met het knopje 4 achter de spiegel.

Spiegel zonder knopje 4

De achteruitkijkspiegel wordt automatisch donkerder wanneer er een auto achter u rijdt met groot licht of zeer fel licht.

Groothoekspiegel 6

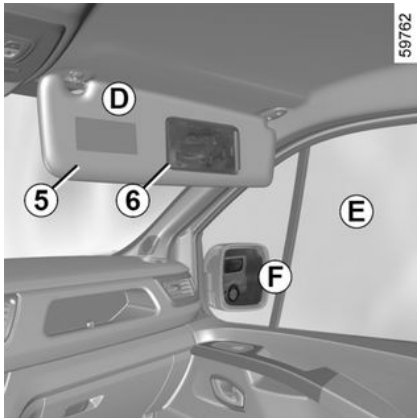

(afhankelijk van de auto)

Zet de zonneklep 5 omlaag om bij de groothoekspiegel te kunnen die beter

zicht opzij biedt tijdens het manoeuvreren.

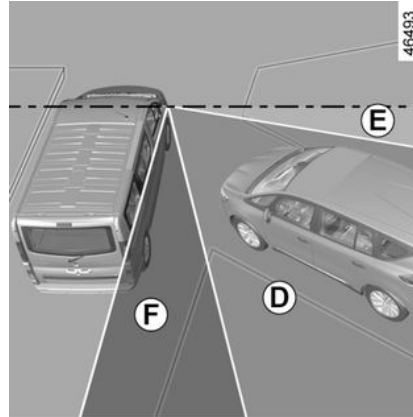

De bestuurder heeft uitzicht via:

- D de groothoekspiegel;
- E de ruit van de passagier;
- F de buitenspiegel.

VERLICHTING EN SIGNALISATIE

VERLICHTING EN SIGNALLEN

2

53683

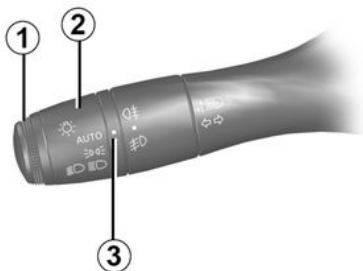

zijlichten

 Draai de ring **2** tot het symbool tegenover de markering **3** staat; Dit controlelampje op het instrumentenpaneel licht op.

Opmerking: afhankelijk van de auto kunnen de stadslichten alleen handmatig worden geactiveerd als de parkeerrem is aangetrokken of, afhankelijk van de auto, als de versnellingspook in de stand **P** staat.

Anders wordt het bericht "Markeringslicht Niet beschikbaar" weergegeven

op het instrumentenpaneel om u te informeren dat het niet mogelijk is om de zijverlichting te activeren.

Functie verlichting overdag

De dagrijverlichting gaat overdag automatisch aan, zonder dat u de schakelaar **1** hoeft te bedienen, bij het starten van de motor en gaat uit als de motor stopt.



53682

Dimlichten



Controleer, voordat u in het donker wegrijdt, de werking van de verlichting en stel indien nodig de stand van de koplampen af op de belasting van de auto. Zorg ervoor dat de lichten niet bedekt zijn (vuil, modder, sneeuw, vervoer van voorwerpen, enz.).



Handbediend

Draai de ring **2** tot het symbool tegenover de markering **3** staat; Dit controlelampje op het instrumentenpaneel licht op.

Automatische werking

(afhankelijk van de auto)

VERLICHTING EN SIGNALISATIE

53683



Draai de ring **2** tot het symbool AUTO tegenover de markering **3** staat: met draaiende motor schakelen de dimlichten automatisch in en uit naargelang van de helderheid buiten, zonder dat u de schakelaar **1** hoeft te bedienen.

Grootlicht:

 Met draaiende motor, duw met de dimlichten aan tegen de lichtschakelaar **1**. Dit controlelampje op het instrumentenpaneel licht op.

Om het grootlicht uit en het dimlicht weer in te schakelen, trekt u de lichtschakelaar **1** opnieuw naar u toe.

Functie "Zet lichten omhoog tijdens het rijden"

Als het grootlicht is ingeschakeld, verbetert de functie "Zet lichten omhoog tijdens het rijden" het zicht van de bestuurder door het dimlicht en grootlicht automatisch omhoog te zetten.

Tijdens het uitschakelen van het grootlicht keren de dimlichten automatisch terug in hun oorspronkelijke stand.

Automatisch grootlicht



Als u 's nachts een draagbaar navigatiesysteem gebruikt op het gedeelte van de voorruit onder de camera, kan dit de werking van het automatische grootlichtsysteem verstoren (risico van reflecties op de voorruit).



Als u langs de kant van de weg parkeert en de achterklep geopend is, kunnen de achterlichten hierdoor aan het zicht onttrokken worden. Waarschuw bijgevolg andere weggebruikers voor de aanwezigheid van uw voertuig door middel van de gevarendriehoek of op de manier die is voorgeschreven in het land waar u zich bevindt.

2

VERLICHTING EN SIGNALISATIE

2



Het systeem kan onder bepaalde omstandigheden niet goed werken, met name:

- extreme weersomstandigheden (regen, sneeuw, mist enz.);
- als er iets achter de voorruit of voor de camera zit;
- als een achterligger of tegenligger weinig verlichting voert of afgedekte lampen heeft;
- verkeerde afstelling van de koplampen;
- reflecterende systemen;
- ...



Afhankelijk van de auto ontsteekt en dooft dit systeem automatisch het grootlicht. Het gebruikt een camera geplaatst achter de binnenspiegel om voorliggers en tegenliggers te detecteren.

Het grootlicht wordt automatisch ontstoken wanneer:

- Er is weinig externe verlichting.
- Er wordt geen andere auto of verlichting gedetecteerd.
- als de auto sneller dan ongeveer 40 km/u rijdt.

Als niet aan een van de voorwaarden hieronder wordt voldaan, wordt overgeschakeld naar dimlicht.

Opmerking: zorg ervoor dat de voorruit niet is bedekt (door vuil, modder, sneeuw, condensatie, enzovoort).

Automatisch grootlicht inschakelen

Draai met ingeschakeld contact aan de ring **2** totdat het symbool AUTO tegenover de markering **3** staat en druk op schakelaar **1**. Het controlelampje



verschijnt op het instrumentenpaneel.

53663

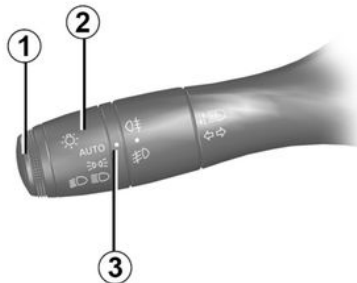

Automatisch grootlicht uitschakelen

- Draai de ring **2** in een andere stand dan AUTO;
- of
- trek aan de schakelaar **1**.



Het controlelampje op het instrumentenpaneel gaat uit.

Opmerking: het grootlicht wordt geactiveerd bij het uitschakelen van de functie voor automatisch grootlicht.

Storingen

Wanneer de melding "Controleer autom verlichting" op het instrumentenpaneel verschijnt, wordt het systeem uitgeschakeld.

Ga naar een merkdealer.



Het systeem voor automatisch inschakelen van grootlicht kan nooit de oplettendheid en verantwoordelijkheid van de bestuurder vervangen met betrekking tot de voertuigverlichting en het aanpassen aan de licht-, zicht- en verkeersomstandigheden.

VERLICHTING EN SIGNALISATIE

Lichten uit

53683



De lichten gaan automatisch uit na stoppen van de motor, openen van het bestuurdersportier of vergrendelen van de auto. In dat geval schakelen, bij de volgende keer starten van de motor, de lichten opnieuw in, overeenkomstig de stand van ring **2**.

N.B.: als de mistlichten branden, dooft de verlichting niet automatisch.

Geluidssignaal verlichting vergeten

Indien de lichten worden ingeschakeld na het stilzetten van de motor, klinkt er een geluidssignaal bij het openen van het bestuurdersportier om u te waarschuwen dat de lichten nog branden

(om ontlading van de accu te voorkomen).

Storingen

Als het bericht "Controleer verlichting" verschijnt in combinatie met het waar-

schuwingslampje  en het

waarschuwinglampje  knippert op het instrumentenpaneel, is er een storing in de verlichting.

Ga naar een merkdealer.

Functie welkomst en afscheid

(afhankelijk van de auto)

Wanneer de functie is ingeschakeld, gaan de dagrijverlichting en de markeringslichten achter automatisch aan wanneer card wordt gedetecteerd of de auto wordt ontgrendeld.

Ze gaan automatisch uit:

- ongeveer één minuut nadat ze zijn aangegaan;
 - als de motor wordt gestart, naargelang van de stand van de schakelaar voor de verlichting;
- of
- wanneer de auto wordt vergrendeld.

Inschakelen/Uitschakelen van de functie

Zie de gebruiksaanwijzing van het multimediasysteem om de externe welkomstfunctie in of uit te schakelen.

Selecteer ON of OFF.

Uitschakelvertraging, functie

53683

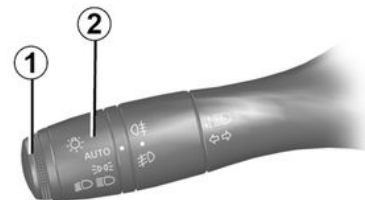

Met deze functie kunt u de markeringslichten en dimlichten korte tijd inschakelen (bijv. voor het bijlichten bij het openen van een hek).

Met de motor gestopt, de lichten uitgeschakeld en de ring **2** in stand AUTO, trekt u de hendel **1** naar u toe: de markeringslichten en dimlichten schakelen ongeveer 30 seconden in en de

2

VERLICHTING EN SIGNALISATIE

waarschuwingslampjes  en

 verschijnen op het instrumentenpaneel.

Om deze tijd te verlengen, kunt u de schakelaar tot vier keer naar u toe trekken (de maximale tijd is ongeveer twee minuten).

Het bericht "Verlichting op ___" gevolgd door de resterende tijd worden ter bevestiging op het instrumentenpaneel weergegeven. Daarna kunt u uw auto vergrendelen.

Om de verlichting uit te schakelen voordat deze automatisch uitschakelt, draait u de ring **2** naar een willekeurige stand en draait u deze daarna terug naar de stand AUTO.

53663

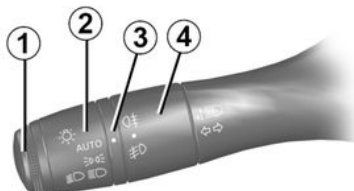

Mistlichten voor



Bij mist, sneeuw of bij het vervoer van voorwerpen die voorbij de voorkant van het dak uitsteken, werkt de automatische verlichting niet altijd. De mistlampen worden bediend door de bestuurder: controlelampjes op het instrumentenpaneel geven aan of deze zijn ingeschakeld (controlelampje aan) of uitgeschakeld (controlelampje uit).



Draai de middelste ring **4** van de schakelaar **1** zo dat het symbool bij het merkteken **3** staat en laat dan los.

De werking is afhankelijk van de gevoerde verlichting; het controlelampje op het instrumentenpaneel gaat branden.

Mistachterlichten



Draai de middelste ring **4** van de schakelaar zo dat het symbool bij het merkteken **3** staat en laat dan los.

De werking is afhankelijk van de gevoerde verlichting; het controlelampje op het instrumentenpaneel gaat branden.

Zodra de weersomstandigheden dit toelaten moet u het mistachterlicht uitschakelen om de achter u rijdende weggebruikers niet te hinderen.

Lichten uit

Draai nogmaals aan de middelste ring **4** om de markering **3** uit te lijnen met het symbool van de mistlampen die u wilt uitschakelen. Het bijbehorende controlelampje op het instrumentenpaneel dooft.

VERLICHTING EN SIGNALISATIE

Bij het uitschakelen van de verlichting, gaan ook de mistlichten voor en achter uit.

Bochtlichten

(afhankelijk van de auto)

Bij vooruitrijden met een snelheid van minder dan circa 40 km/u en de dimlichten aan, gaat onder bepaalde omstandigheden (stuurwielhoek, richtingaanwijzers aan, enz.) in een bocht één van de mistlichten branden om de bocht te verlichten.

In de achteruitversnelling en met de dimlichten aan, gaan de twee mistlampen voor automatisch branden.

Opmerking: bij schakelen van achteruit naar vooruit (bijvoorbeeld bij een parkeermanoeuvre), blijven de twee mistlichten vóór branden totdat het voertuig harder rijdt dan 10 km/u.

Afstellen van de koplampen

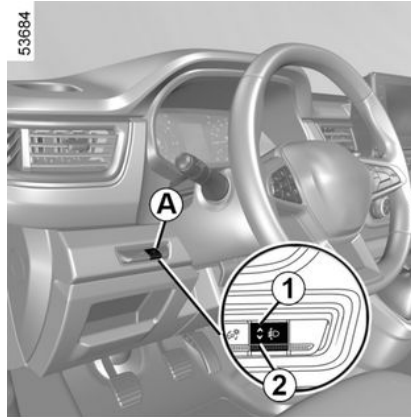

Bij de auto's die ermee uitgerust zijn, kan de knop **A** de stand van de koplampen aanpassen aan de belasting.

Terwijl het dimlicht aan is, drukt u op het bovenste deel **1** van knop **A** om de koplampbalken omhoog te brengen of drukt u op het onderste deel **2** om ze te laten zakken.

Belading	Stand van de knop
Bestuurder alleen of met een passagier	0
Alle stoelen bezet	1

Belading	Stand van de knop
Bestuurder met passagiers en bagage (of belading) tot de maximaal toegelaten totale massa	2
Bestuurder zonder een passagier en met bagage (of belading) tot het maximaal toegelaten totale laadgewicht	3 of 4

In de volgende tabel ziet u enkele voorbeelden. Stel in alle gevallen de knop **A** in volgens de belading van de auto, zodat de weg goed zichtbaar is en andere weggebruikers niet verblind worden.

CLAXON EN LICHTSIGNALLEN

Geluidssignaal

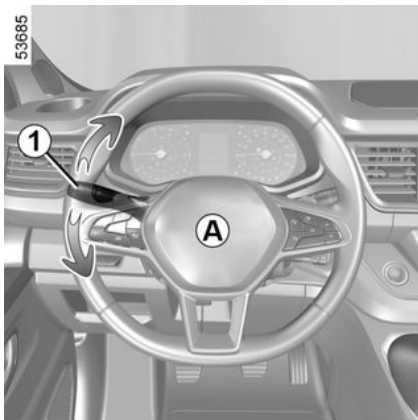

Druk op het midden van het stuurwiel **A**.

Lichtsignaal

Trek voor een lichtsignaal de schakelaar **1** naar u toe.

Richtingaanwijzers

Verplaats de schakelaar **1** evenwijdig aan het stuurwiel en in de richting waarin u dit gaat draaien.

Werking van de sneltoets

Verschuif de hendel **1** even omhoog of omlaag, waarbij u het weerstandspunt

niet overschrijdt, en laat hem dan weer los: de hendel keert terug naar zijn oorspronkelijke stand en het betreffende richtingaanwijzerlampje knippert drie keer.

Alarmknipperlichten

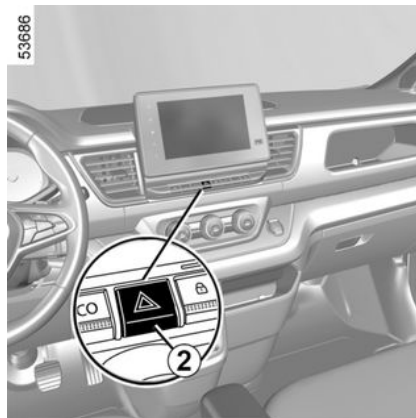

Druk op de schakelaar **2**.

Hierdoor komen de vier knipperlichten en de zijknipperlichten tegelijk in werking. Gebruik deze alleen als gevaar dreigt om andere weggebruikers te waarschuwen dat u gedwongen bent te stoppen op een abnormale plaats of zelfs waar dit verboden is, of bij bijzondere rij- of verkeersomstandigheden.

RUITENWISSERS

Ruitenwisser/-sproeier voor

De werking van een ruitenwisserblad

Let op de staat van de ruitenwisserbladen. Hun levensduur hangt van u af:

- houd de bladen schoon: reinig de bladen en de ruit regelmatig met water en zeep;
- gebruik ze niet op een droge ruit;
- maak ze los van de ruit als ze lange tijd niet zijn gebruikt.

Vervang ze in elk geval zodra de werking afneemt; ongeveer eens per jaar → 367.

Voorzorgen bij het gebruik van de wissers

Wanneer er zich obstakels op de voorruit bevinden (vuil, sneeuw, ijs...), maakt u de voorruit (inclusief de centrale zone achter de binnenspiegel) schoon voordat u de ruitenwissers inschakelt (risico op oververhitting van de motor).

Als een obstakel de beweging van een blad verhindert, kan dat blad stoppen met wissen. Verwijder het obstakel en schakel de ruitenwisser opnieuw in met de ruitenwisserschakelaar.



Voordat u iets aan de voorruit doet (wassen van de auto, ontdooien of reinigen van de voorruit enz.) zet u de schakelaar **1** in stand **B** (uit).

Risico op letsel en/of schade.



Controleer bij werkzaamheden onder de motorkap of de schakelaar van de ruitenwisser in stand

B (uit) staat.

Verwondingsgevaar

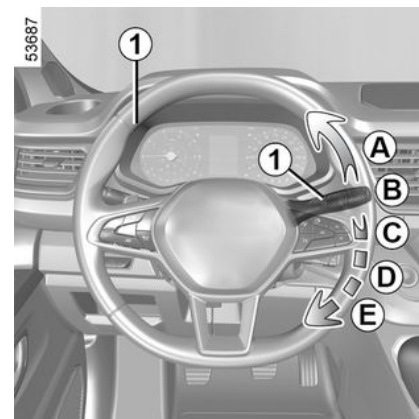

Met het contact aan, verplaats de schakelaar **1**.

A een enkele wisbeweging.

Door kort te drukken maakt de ruitenwisser één wisbeweging.

B uitschakelen.

C wissen met intervallen.

De wissers vegen met tussenpozen van enkele seconden. De duur van het interval is te regelen door de ring **2** te draaien.

- **D** langzaam continu wissen.
- **E** snel continu wissen.

RUITENWISSERS

i De standen **C** en **D** zijn toegankelijk met contact aan. De stand **E** is uitsluitend toegankelijk bij draaiende motor.

Bijzonderheid

Tijdens het rijden gaat de wisser langzamer werken als de auto stopt. Van snel continu wissen naar langzaam continu wissen.

Zodra de auto weer gaat rijden, beginnen de wissers weer met de oorspronkelijk ingestelde snelheid te werken. Elke actie op de schakelaar **1** overschrijft en annuleert de automatische functie.

Auto's met functie automatisch wissen

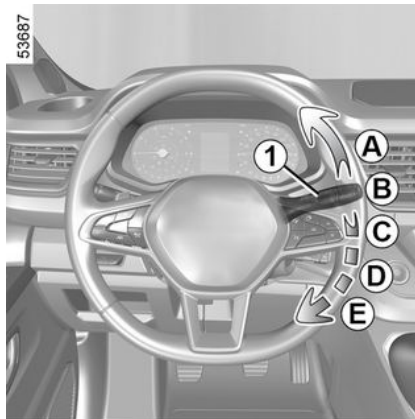

56516

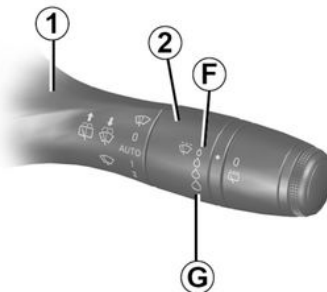

Verplaats met draaiende motor de schakelaar **1**.

A een enkele wisbeweging.

Door kort te drukken maakt de ruitenswisser één wisbeweging.

B uitschakelen.

C automatisch wissen

In deze stand signaleert het systeem water op de voorruit en schakelt het wissen in met een aangepaste wissnelheid. De inschakeldrempel van het wissen en de duur van het interval is te regelen door de ring **2** te verdraaien:

- **F**: minimumgevoeligheid;
- **G**: maximale gevoeligheid;

i De stand **D** is toegankelijk met contact aan. De standen **C** en **E** zijn uitsluitend toegankelijk bij draaiende motor.

Hoe hoger de gevoeligheid, des te sneller reageren de ruitenswissers en wordt de frequentie van het wissen verhoogd.

Opmerking:

– de regensensor heeft enkel een ondersteunende functie. Bij beperkte zichtbaarheid moet de bestuurder zijn ruitenswisser handmatig inschakelen.

RUITENWISSERS

Bij mist of sneeuwval werkt de ruitenwisser niet altijd automatisch en blijft deze onder uw controle;

– Bij temperaturen onder nul wordt automatisch wissen niet ingeschakeld wanneer de auto wordt gestart. Deze functie wordt automatisch ingeschakeld wanneer de auto sneller rijdt dan een bepaalde snelheid (ongeveer 8 km/uur).

– Schakel automatisch wissen niet in bij droog weer.

– Ontdooi de voorruit volledig voordat u het automatisch wissen inschakelt;

– wanneer u de auto door een straat rijdt, moet u de schakelaar **1** in ruststand **B** zetten om het automatisch wissen uit te zetten.

– **D langzaam continu wissen.**

– **E snel continu wissen.**

Opmerking: er is een onderhoudsstand voor het vervangen van de ruitenwisserbladen.

In deze stand kunnen de bladen worden opgetild om ze van de voorruit te verwijderen.

Dit kan nuttig zijn:

– de bladen reinigen;

– de bladen losmaken van de voorruit bij winterweer;

– de bladen vervangen.

Duw met het contact aan en de motor uit, de schakelaar **1** van de ruitenwissers helemaal naar de onderste

(stand **E**). De ruitenwisser stopt in een stand → **367** iets boven de motorkap.

Storingen

Bij een storing van het automatisch wissen, schakelt de ruitenwisser over op wissen met intervallen. Roep de hulp in van een merkdealer.

De werking van de regensensor kan worden verstoord bij:

– beschadigde ruitenwissers: door een waterlaagje of sporen van de ruitenwisser in de detectiezone van de sensor kan de reactiesnelheid van het automatisch wissen vertragen of kan de frequentie van het wissen verhogen;

– barsten of scheuren in de voorruit in de buurt van de sensor, stof, vuil, insecten of rijm op de voorruit of het gebruik van reinigingswas of waterafstotende producten; De ruitenwisser zal minder gevoelig zijn of zelfs helemaal niet reageren.

Ruitensproeier

Contact aan, trek de schakelaar **1** naar u toe.

Door een korte actie komt de ruitensproeier in werking en maakt de ruitenwisser één wisbeweging.

Door een lange druk komt de ruitensproeier in werking en maakt de ruiten-

wisser drie wisbewegingen, en na enkele seconden nog een vierde.

Ruitenwisser/-sproeier van de achterrauit

Achterrauitwisser



Gebruik de ruitenwisserarm niet om de achterklep te openen of te sluiten.

RUITENWISSERS

2

De werking van een ruitenwischerblad

Let op de staat van de ruitenwischerbladen. Hun levensduur hangt van u af:

- houd de bladen schoon: reinig de bladen en de ruit regelmatig met water en zeep;
- gebruik ze niet op een droge ruit;
- maak ze los van de ruit als ze lange tijd niet zijn gebruikt.

Vervang ze in elk geval zodra de werking afneemt; ongeveer eens per jaar → 367.

Voorzorgen bij het gebruik van de wissers

- Maak, als het vriest of sneeuwt, de achterrait schoon voordat u de ruitenwischer aanzet (de motor kan oververhitten).
- zorg dat niets de beweging van de wisser hindert.



Controleer bij werkzaamheden onder de motorkap, of de schakelaar van de ruitenwisser in de stand uit staat.

Verwondingsgevaar



Voordat u iets aan de voorruit doet (wassen, ontdooien, reinigen, enz.), zet u de schakelaar **1** in de stand uit.

Risico van verwonding en/of beschadigingen.

56516



Draai met ingeschakeld contact aan de ring **3** op de schakelaar **1** totdat het symbool is uitgelijnd met de markering **2** staat.

Om de werking te stoppen, draait u de ring **3** weer in de stand UIT.

Opmerking: als u de auto door een wasstraat rijdt, moet u de ring **3** van de schakelaar **1** in ruststand zetten om het automatisch wissen uit te zetten.

Houd u aan de gebruiksvorschriften.

In-/uitschakelen van de achterraitwisser

Wanneer de achteruitversnelling wordt ingeschakeld, wordt het intervalwissen

RUITENWISSERS

van de achterraut ingeschakeld (als de ruitenwissers van de voorruit werken). Als uw auto is uitgerust met een menu om de auto-instellingen te personaliseren, kunt u deze functie in- of uitschakelen. Raadpleeg de multimedia-instructies.

Voor auto's die niet zijn uitgerust met een menu om de instellingen te personaliseren, kunt u de functie laten deactiveren door een merkdealer.

Wanneer er zich obstakels op de achterraut bevinden (vuil, sneeuw ...), probeert de ruitenwischer alle obstakels weg te wissen.

Als een obstakel de beweging van het blad verhindert, kan het blad stoppen. Verwijder het obstakel, wacht ongeveer 30 seconden en schakel de ruitenwischer opnieuw in met de schakelaar voor het wissen.

Voorzorgsmaatregelen

- Controleer bij vorst voordat u de ruitenwischer inschakelt of het ruitenwischerblad niet is vastgevroren op de ruit. Als u de ruitenwischer bedient terwijl het blad geblokkeerd is door vorst, bestaat het risico dat zowel het blad als de motor van de ruitenwischer beschadigd raken.
- Activeer de ruitenwissers niet op een droge ruit. Dit kan leiden tot vroegtijdi-

ge slijtage of beschadiging van de wischerbladen.

Ruitenwischer/-sproeier van de achterraut

56516



Duw met het contact aan lang tegen de schakelaar **1** en laat vervolgens los.

Als u de schakelaar langer ingedrukt houdt, wordt de achterrautsproeier ingeschakeld en maakt de achterrautwischer drie wisbewegingen, en na enkele seconden nog een vierde.

BRANDSTOFTANK

Introductie

2



Als u brandstof wilt tanken, zet u de motor uit (dus niet alleen in de stand-by bij voertuigen met de functie Stop and Start): u moet het contact → **180**, → **184** uitzetten.

Risico van brand.



Vermeng de diesel-brandstof nooit met benzine (loodvrij of E85), zelfs niet een kleine hoeveelheid.

Gebruik geen ethanol als uw auto hier niet voor aangepast is.

Voeg **geen** reagens toe aan de brandstof, anders kan de motor → **175** beschadigd raken.

Als u een additief wilt toevoegen aan de brandstof, gebruik dan een product dat is goedgekeurd door onze technische dienst. Ga naar een merkdealer.



Aanhoudende stank van brandstof

In geval van een aanhoudende stank van brandstof, moet u:

- onmiddellijk stoppen, rekening houdend met het overige verkeer en het contact uitzetten;
- de alarmknipperlichten aanzetten en alle passagiers laten uitstappen en ze op veilige afstand van de auto houden;
- Als het peil normaal is, heeft dit een andere oorzaak, roep de hulp in van een erkende dealer.



Wijzig of repareer niet zelf het brandstofsysteem (rekeneenheden, bedrading, brandstofcircuit, inspuistukken of verstuivers, beschermkappen) vanwege de grote gevaren voor de veiligheid die hierdoor kunnen ontstaan. Laat deze werkzaamheden uitsluitend door uw merkdealer uitvoeren.



Let op bij werkzaamheden dicht bij de motor, deze kan nog warm zijn. Bovendien kan de ventilateurmotor onverwacht gaan draaien. Het waarschuwingslampje



in de motorruimte herinnert u hieraan.

Verwondingsgevaar



De vuldop is van een speciaal type.

Vraag naar hetzelfde type als u een andere dop koopt. Ga naar een erkende dealer.

Rook niet tijdens het tanken en ontsteek geen open vuur in de nabijheid van de brandstoftank of de tankdop.

Maak de omgeving van het vulsysteem niet schoon met een hogedrukreiniger.

BRANDSTOFTANK

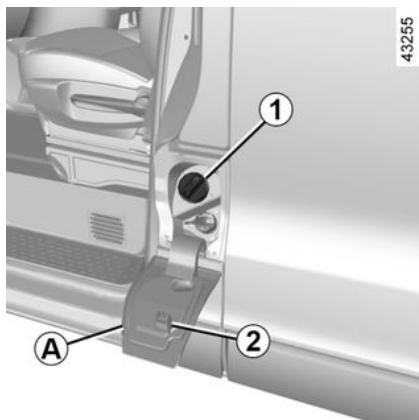

Bruikbare inhoud van de tank: ongeveer 80 liter.

Open het portier linksvoor om het klepje **A** te openen.

Tijdens het tanken gebruikt u de dophouder **2** op het klepje **A** om de dop **1** aan op te hangen.

Soort brandstof

Gebruik brandstof van goede kwaliteit die voldoet aan de regelgeving van het land. Dit moet overeenstemmen met de specificaties op de sticker op de klep **A → 384.**

Tanken van brandstof

Wanneer het contact uit is, steekt u het vulpistool **zo ver mogelijk** naar binnen voordat u met tanken begint (spatgevaar).

Houd hem in deze stand tijdens het tanken.

Als het vulpistool automatisch is afgeslagen, mag u nog maximaal twee liter brandstof bijvullen.

Let er op dat bij het tanken geen water bij de brandstof komt.

Plaats na het vullen de dop **1** terug en sluit de klep **A** om te voorkomen dat er water of vuil in het systeem terecht komt.

Zorg er altijd voor dat de dop **1**, de klep **A** en de omtrek schoon en vrij van stof, modder, vuil enz. blijven.



Brandstoffen die voldoen aan de Europese normen die ook gelden voor de motoren van auto's die in Europa zijn verkocht → 384.

bijzonderheid

Wanneer de auto gedurende ongeveer 3 maanden stil heeft gestaan, **moet u brandstof toevoegen om te voorko-**

men dat de brandstofpomp wordt beschadigd.

Om dit te doen, moet u, met het contact uit, gaan tanken of minimaal **10 liter** brandstof bijvullen en vervolgens de motor starten om de pomp te laten werken en de brandstof in het circuit te verversen.

Als het niet mogelijk om ten minste 10 liter brandstof toe te voegen vanwege het brandstofpeil in de tank, rijd dan door tot de tank de gewenste capaciteit heeft.

Tank leeg gereden bij dieselmotor

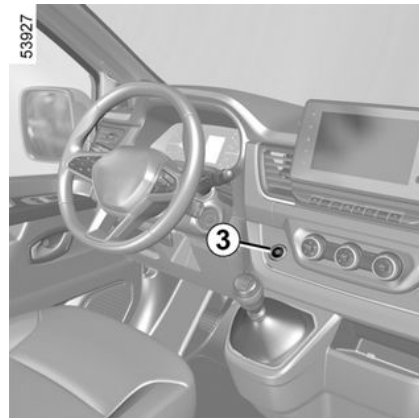

BRANDSTOFTANK

Auto's met sleutel/afstandsbediening

2

- Draai de contactsleutel in de stand "Aan" M ➔ **179** en wacht enkele minuten met het ontluchten van het brandstofcircuit;
- draai de sleutel in stand D. Als de motor niet start, herhaalt u de procedure.
- Als de motor na verschillende pogingen niet start: raadpleeg een erkende dealer.

Auto's met kaart

Druk met de kaart in het interieur op de startknop **3** zonder de pedalen aan te raken. Wacht een paar minuten voordat u de auto start. Het brandstofcircuit wordt dan ontlucht. Als de motor niet start, herhaalt u de procedure.

REAGENSTANK

Introductie



De reagens mag niet in contact komen met ogen of huid. Bij onverhoopt contact spoelen met veel water. Indien nodig een arts raadplegen.



Er mogen geen werkzaamheden worden uitgevoerd aan onderdelen van het systeem. Om schade te voorkomen mag uitsluitend deskundig personeel van de erkende dealer werkzaamheden aan het systeem uitvoeren.



Als het bericht "XXX km tot uitschakeling; vul Ad-Blue bij" verschijnt, vult u de reagenstank bij volgens de instructies voor bijvullen. **Risico op stilstand van de auto.**



De vuldop is van een speciaal type.

Vraag naar ditzelfde type als u een andere dop koopt. Ga naar een erkende dealer. Maak de omgeving van het vulsysteem niet schoon met een hogedrukreiniger.

U dient zich te houden aan de wetgeving van het land waarin u zich bevindt.

Overtreding van de geldende regelgeving is strafbaar.

De werking van de startvergrendeling

De reagens is bestemd voor dieselmotoren voorzien van het SCR-systeem (selectieve katalysator). Gebruik van de reagens vermindert de hoeveelheid stikstofoxide in uitlaatgassen.

Het werkelijke verbruik is afhankelijk van de gebruiksomstandigheden, de uitrusting en de rijstijl.

Reagenskwaliteit

Gebruik **alleen reagentia die voldoen aan standaard ISO 22241** en in overeenstemming met de markering op de vuldop.

Vullen

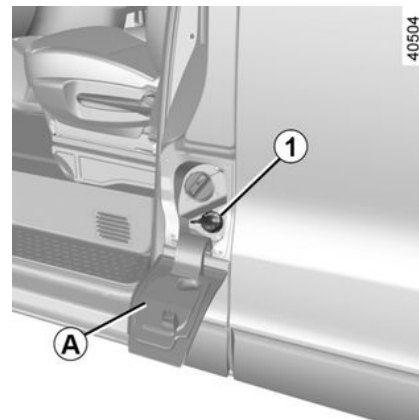

Bruikbare capaciteit van de tank: tussen ongeveer 22 liter en 25 liter (afhankelijk van de auto).

Zet het contact uit en open het passagiersportier voor en de klep **A**. Maak de dop **1** los;

Let op: er kan ammoniumhydroxide-damp ontsnappen uit de opening als de temperatuur van de tank hoog is.

REAGENSTANK

 Om reagens bij te vullen, moet de motor worden gestopt (dus NIET stand-by voor auto's met de Stop and Start-functie). U moet het contact uitzetten → 180, → 184

Voorzorgsmaatregelen

U kunt de tank bijvullen bij de pomp. In andere gevallen is het belangrijk dat u de informatie op de reagenscontainer (blik of fles) leest.

Ga bij het vullen **voorzichtig om met het reagens, omdat het kleding, schoenen, de carrosserie enz. kan beschadigen.**

Als er reagens overstroomt of op het lakwerk terecht komt, moet het betrokken gebied snel met veel water en een zachte doek worden gereinigd.

Opmerking: als de reagensvloeistof kristalliseert, gebruikt u een zachte spons.

Bij extreem koud weer

Als het vriest moet de reagenstank worden bijgevuld als het waarschu-

wingslampje  en het bericht "Vul AdBlue bij voor 1200 km" verschijnen op het instrumentenpaneel.

Bijzondere gevallen

De reagensvloeistof befrist bij ongeveer -10 °C.

Als het nodig is om het reagens bij

te vullen of te vullen ( op):

- parkeer het voertuig in een warmere ruimte (temperatuur boven ongeveer -10 °C);
- probeer niet te vullen terwijl de vloeistof bevroren is;
- wacht tot het reagens weer vloeibaar is (ongeveer acht uur);
- bijvullen of vullen met reagens.

Opmerking: als het niet mogelijk is om de procedure toe te passen, laat dan een geaccrediteerde professional de reagensvloeistof bijvullen of bijvullen.

Wanneer de auto rijdt bij temperaturen lager dan ongeveer -20 °C, ver-

schijnen de  waarschuwings-

lampjes  en op het instrumentenpaneel in combinatie met het bericht "Injectie controleren". Dit is niet noodzakelijkerwijs een fout, maar heeft te maken met het bevroren van de vloeistof. Volg onder deze omstandigheden de hierboven genoemde instructies. Vul de vloeistof niet bij en start het voertuig opnieuw nadat het reagens weer vloeibaar is geworden.

Als de waarschuwingslampjes en het bericht blijven branden, is er een andere oorzaak. Raadpleeg zo spoedig mogelijk uw erkende dealer.



 Nadat u de reagenstank hebt bijgevuld, controleert u of de dop en het klepje zijn gesloten. Start dan de motor en **WACHT 10 seconden terwijl de auto stilstaat met draaiende motor** voordat u weer wegrijdt. Als u dit niet doet, wordt het bijvullen van de tank pas geregistreerd nadat de auto tientallen minuten heeft gereden. Het bericht "Vul AdBlue" Bij en/of de waarschuwingslampjes blijven verschijnen totdat het vullen is geregistreerd.

REAGENSTANK

Onderhoud/actieradius

De informatie op het instrumentenpaneel kan worden vergezeld door een geluidssignaal.

2







Controleer waarschuwingslampjes	Berichten	Wat te doen?
-	« Vul AdBlue bij voor 2400 km »	Wanneer het bericht verschijnt als het contact wordt aangezet, hebt u een actieradius van minder dan 2400 km . Vul de tank bij of laat een merkdealer de reagenstank bijvullen .
 verschijnt.	« Vul AdBlue bij voor 1200 km »	Wanneer het bericht verschijnt als het contact wordt aangezet, hebt u een actieradius tussen 1200 km en 800 km . Vul de tank bij of laat een merkdealer de reagenstank bijvullen .
 verschijnt.	"XXX km lockout vullen AdBlue"	Het bericht verschijnt als het contact wordt aangezet en wordt herhaald: - ongeveer elke 100 km: u hebt een actieradius tussen ongeveer 800 km en 200 km ; - ongeveer elke 50 km: u hebt een actieradius van minder dan 200 km . In alle gevallen moet de tank met reagens zo spoedig mogelijk door u of een geautoriseerde dealer worden gevuld .
 knippert of brandt, afhankelijk van de auto.	"0 km lockout vullen AdBlue"	De motor wil niet starten. Voor een herstart moet u zelf de reagenstank bijvullen.

REAGENSTANK

Systeemstoringen

2

Als het controlelampje gaat branden, kan ook een pieptoon te horen zijn.

Controleer waarschuwingslampjes	Berichten	Wat te doen?
 en  verschijnen.	« Controleer lucht verontreiniging » « Controleer kwaliteit AdBlue » « Controleer Ad-Blue injectie »	Geeft een storing in het systeem aan. Raadpleeg zo spoedig mogelijk uw erkende dealer.
 en  verschijnen.	"(XXX KM emissiecontrole lock-out"	Geeft een storing in het systeem aan en dat er minder dan 1000 kilometer actieradius over is, of, afhankelijk van de auto, een actieradius van minder dan 800 km kan de auto niet langer opnieuw worden gestart. Deze waarschuwingen worden herhaald: – ongeveer om de 100 km: uw actieradius is ongeveer 1000 km tot 200 km of, afhankelijk van de auto, 800 km tot 200 km tot de motor niet meer kan starten. – Elke 50 km wanneer er minder dan 200 km resteert voordat de auto niet meer kan worden gestart. Raadpleeg zo spoedig mogelijk uw erkende dealer.
 en  verschijnen.	"(0 KM emissiecontrole lockout"	Geeft aan dat de auto niet opnieuw zal starten nadat het contact is uitgeschakeld. Roep de hulp in van een merkdealer.

INRIJDEN

Auto met sleutel

Dieselmotor

Rijd de eerste **1500 km** niet sneller dan 130 km/uur in de hoogste versnelling en houd het toerental onder 2500 tr/min. Daarna kunt u sneller rijden maar pas na 6 000 km zult u over het volle vermogen van de motor kunnen beschikken.

Trek tijdens het inrijden nooit snel op. Als de motor nog koud is mag u hem in de lagere versnellingen nooit met een hoog toerental laten draaien.

Onderhoudsbeurten: raadpleeg het onderhoudsboekje van uw auto.

Opmerking: bij een nieuw voertuig in de inrijfase kan het vloeistofpeil hoger zijn dan het MAXI-peil op de tank; later kan dit zakken naar een peil tussen MINI tot MAXI. Dit levert geen risico op.



Stand "Stop en stuurslot" (LOCK 0)

Als u de sleutel uit het slot trekt en het stuur draait, hoort u een klik: de stuurinrichting is nu vergrendeld.

U zet het stuurslot vrij door het stuur en de sleutel iets heen en weer te bewegen.

Stand "Contact aan" (ON 2)

Contact aan: u kunt alle accessoires (radio enz.) gebruiken.

Stand "Start" (START 3)

Indien de motor niet aanslaat, moet u de contactsleutel terug draaien tot de controlelampjes uit gaan voor u opnieuw kunt starten. Laat de contact-

sleutel los zodra de motor is aangeslagen.

Opmerking: bij een dieselmotor kunnen enkele secondes verstrijken tussen het draaien van de sleutel en het starten van de motor om de motor voor te verwarmen.

STARTEN, STOPPEN VAN DE MOTOR

Contactslot bij auto's met een sleutel



Start uw auto nooit in vrijloop op een helling. De stuurbevestiging kan hierdoor worden uitgeschakeld.

Kans op ongevallen.



Zet nooit het contact uit voordat de auto compleet stilstaat, anders valt de bevestiging weg. Als de motor niet meer draait, zijn er geen stuur- en rembevestiging meer. Ook werken veiligheidsvoorzieningen, zoals Airbags en gordelspanners, niet meer.



Verantwoordelijkheid van de bestuurder tijdens het parkeren of stoppen van de auto

Laat nooit, ook niet heel even, een kind, een afhankelijke volwassene of een dier in de auto achter als u deze verlaat. Het kan zichzelf of anderen in gevaar brengen door bijvoorbeeld de motor te starten, door organen te bedienen zoals de ruitbediening, of de portieren te vergrendelen, enz..

Bovendien kan bij warm, zonnig weer de temperatuur in het interieur heel erg snel oplopen.

LEVENSGEVAAR OF GEVAAR VAN ERNSTIG LETSEL.

Starten van de motor



Draai de contactsleutel in de stand "ON" 2 en houd de sleutel in die stand totdat het controlelampje voorverwar-

ming gedooft is



Starten van de auto's

Op horizontale ondergrond, met onbelaste auto, is het raadzaam in de tweede versnelling weg te rijden.

STARTEN, STOPPEN VAN DE MOTOR

Om te starten:

bij auto's uitgerust met een automatische versnellingsbak, plaatst u de hendel in stand P of N.

Voor alle auto's:

draai de sleutel in de "START"-stand 3 **zonder gas te geven.**

Laat de contactsleutel los zodra de motor is aangeslagen.

stilzetten van de motor

Laat de motor stationair draaien en draai de sleutel terug naar de "LOCK"-stand 0.

Contactslot bij auto's met een kaart



Starten van de auto's

Op horizontale ondergrond, met onbelaste auto, is het raadzaam in de tweede versnelling weg te rijden.



Start uw auto nooit in vrijloop op een helling. De stuurbevoegdheid kan hierdoor worden uitgeschakeld.

Kans op ongevallen.



Controleer, als u de auto verlaat en vooral als u de kaart bij u hebt, of de motor volledig is uitgeschakeld.



Verantwoordelijkheid van de bestuurder tijdens het parkeren of stoppen van de auto

Laat nooit, ook niet heel even, een kind, een afhankelijke volwassene of een dier in de auto achter als u deze verlaat.

Het kan zichzelf of anderen in gevaar brengen door bijvoorbeeld de motor te starten, door organen te bedienen zoals de ruitbediening, of de portieren te vergrendelen, enz..

Bovendien kan bij warm, zonnig weer de temperatuur in het interieur heel erg snel oplopen.

LEVENSGEVAAR OF GEVAAR VAN ERNSTIG LETSEL.

STARTEN, STOPPEN VAN DE MOTOR

53723



55547



3

De kaart moet zich in de detectiezone **1** bevinden voor de bestelwagenuitvoering, en in de detectiezone **2** voor de combi-uitvoering.

Druk op de knop **3**.

Om te starten:

- zet voor een auto met automatische transmissie de hendel in stand P of N, trap het rempedaal in en druk op de knop **3**;
- druk voor een auto met een handmatige versnellingsbak het rempedaal of koppelingspedaal in en druk op knop **3**. Als een versnelling ingeschakeld is, is het indrukken van het koppelingspedaal voldoende om te kunnen starten.

53927

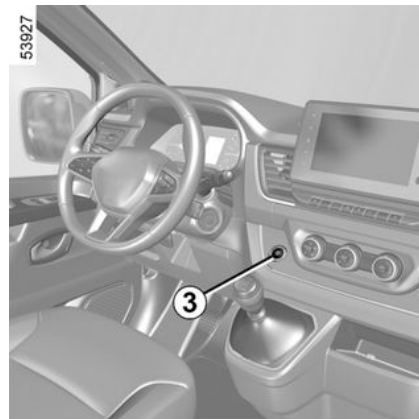

Bijzonderheden:

- als er niet is voldaan aan een van de startvoorwaarden, verschijnt het bericht "Druk op rem + START" of "Ontkoppel + starten" of "Selecteer stand P" op het instrumentenpaneel.
- in sommige gevallen moet het stuurwiel worden bewogen bij het indrukken van de startknop **3** om het ontgrendelen van de stuurkolom mogelijk te maken: in dit geval waarschuwt het bericht "Draai stuurwiel + START" u daarvoor;
- als de motor wordt gestart bij een zeer lage buitentemperatuur (onder de -10 °C): houd het koppelings- of rempedaal ingedrukt tot de motor start.

STARTEN, STOPPEN VAN DE MOTOR

Functie accessoires

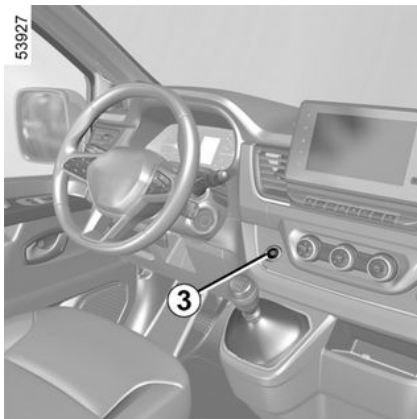

(contact aanzetten)

Zodra u bent ingestapt, kunt u een aantal functies van de auto (radio, navigatiesysteem ruitenwisser, enz.) gebruiken.

Om de andere functies te gebruiken, drukt u met de kaart in de auto op de knop **3** zonder de pedalen in te drukken.

Voorwaarden voor het stoppen van de motor



Zet nooit het contact uit voordat de auto compleet stilstaat, anders valt de bekrachtiging weg. Als de motor niet meer draait, zijn er geen stuur- en rembekrachtiging meer. Ook werken veiligheidsvoorzieningen, zoals Airbags en gordelspanners, niet meer.

53723



Het voertuig moet stilstaan.

De auto moet stilstaan, met de hendel in stand P of N bij een auto met een automatische transmissie.

De kaart moet zich in de detectiezone **1** bevinden voor de bestelwagenuitvoering, en in de detectiezone **2** voor de combi-uitvoering. Druk op de knop **3**: de motor stopt. De stuurkolom vergrendelt bij het openen van het bestuurdersportier of bij het vergrendelen van de auto.

55547



Als de kaart niet in het interieur aanwezig is of als de kaartaccu leeg is als de auto stilstaat en u de motor wilt uitzetten, verschijnt het bericht "Kaart afwezig druk lang START" op het instrumentenpaneel: druk ten minste drie seconden op de knop **3**.

3

STARTEN, STOPPEN VAN DE MOTOR

Met het contact uit blijven de op dat moment ingeschakelde accessoires (zoals de radio) nog ongeveer 10 minuten werken.

Als het bestuurdersportier geopend wordt, schakelen de accessoires uit.

3

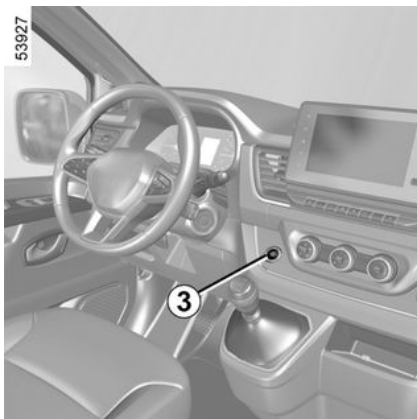

Storingen

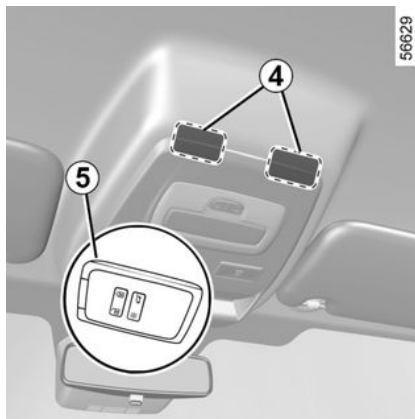

In sommige gevallen werkt de hands-free kaart niet:

- kaartbatterij leeg, accu ontladen, enz.
- de kaart is in de buurt van een apparaat dat dezelfde frequentie gebruikt (monitor, mobiele telefoon, gameconsole enz.);
- De auto bevindt zich in een sterk elektromagnetisch veld.

De melding "Plaats de kaart in zone + START" verschijnt op het instrumentenpaneel.

Trap het rem- of koppelingspedaal in en plaats de kaart **5** (knopzijde naar u toe gericht) onder de hoek zoals aangegeven op een van de plaatsingszo-

nes **4**. Druk op de knop **3** om de auto te starten. Het bericht verdwijnt.

Functie Stop & Start



Als u brandstof wilt tanken, zet u de motor uit (dus niet alleen in de stand-by bij voertuigen met de functie Stop and Start): u moet het contact → **179**, → **172** uitzetten.

Risico van brand.

Dit systeem zorgt voor een lager brandstofverbruik en vermindert de uitstoot van broeikasgassen.

Het systeem wordt automatisch ingeschakeld wanneer de auto begint te rijden. Tijdens het rijden zet het systeem de motor af (op stand-by) wanneer de auto stilstaat (file, voor een stoplicht enz.).

STARTEN, STOPPEN VAN DE MOTOR

Omstandigheden waarbij de motor op stand-by wordt gezet



Voordat de auto wordt verlaten, moet de motor worden afgezet (niet in stand-by) ➔ 180.



Rijd niet met de auto wanneer de motor op stand-by staat (het waar-

schuwingslampje 

wordt op het instrumentenpaneel weergegeven).

de auto heeft na de laatste stilstand gereden.

Voor de automatische versnellingsbak:

– de versnellingsbak staat in stand D, M of N;

en

– het rempedaal wordt ingedrukt. Afhankelijk van de auto, als het waar-

schuwingslampje  knippert en het bericht "Rempedaal indrukken"

verschijnt op het instrumentenpaneel, geeft dit aan dat het rempedaal onvoldoende is ingedrukt;

en

– het gaspedaal wordt niet ingedrukt;

en

– de snelheid is nul.

De motor blijft op stand-by staan bij inschakelen van stand P of N terwijl de parkeerrem is aangetrokken en het rempedaal wordt losgelaten.

Voor de manuele versnellingsbak:

– De versnellingshendel staat in de neutrale stand (neutraal);

en

– het koppelingspedaal wordt losgelaten Afhankelijk van de auto: als het

waarschuwinglampje  knippert en het bericht "koppeling los laten" verschijnt op het instrumentenpaneel, geeft dit aan dat het koppelingspedaal niet volledig is losgelaten.

en

– de rijsnelheid is nul.

Voor alle auto's:

Het waarschuwinglampje  op het instrumentenpaneel gaat branden

wanneer de motor op stand-by staat. De uitrustingen van de auto blijven in werking terwijl de motor stilstaat.

De stuurbevestiging werkt mogelijk niet meer als de motor naar stand-by gaat.

In dat geval werkt deze pas weer als de motor niet meer in stand-by is of als de snelheid hoger is dan ongeveer 1 km/u (bij afdalen, helling enz.).

Verhindern dat de motor op stand-by wordt gezet

In bepaalde omstandigheden, zoals bij invoegen op een kruispunt, is het mogelijk om bij geactiveerd systeem de motor draaiende te houden om snel te kunnen starten.

Voor auto's met automatische versnellingsbak:

Laat de auto stilstaan, maar druk niet te hard op het rempedaal.

Voor auto's met een handgeschakelde versnellingsbak:

Houd het koppelingspedaal ingedrukt.

STARTEN, STOPPEN VAN DE MOTOR

Stand-by uitschakelen

Voor de automatische versnellingsbak:

- bij openen van het bestuurdersportier
- als de bestuurdersgordel niet is vastgemaakt;
- In de handmatige modus zijn de versnellingshendels ingeschakeld;
- het rempedaal is niet ingedrukt en stand D of M is ingeschakeld;
- het rempedaal wordt losgelaten, stand N is ingeschakeld en de parkeerrem is losgezet;
- het rempedaal wordt opnieuw ingetrapd, stand P is ingeschakeld of stand N is ingeschakeld en de parkeerrem is aangetrokken;
- de stand R is ingeschakeld;
- het gaspedaal is ingedrukt.

Voor de manuele versnellingsbak:

 **Voor auto's met een handgeschakelde versnellingsbak**

Het herstarten kan worden onderbroken als het koppelingspedaal te snel wordt losgelaten terwijl een versnelling wordt ingeschakeld.

 Wanneer de motor afslaat terwijl het systeem in werking is, moet u het koppelingspedaal volledig induwen om de motor weer te starten.

- als het bestuurdersportier wordt geopend, zonder dat daarbij een versnelling is ingeschakeld en het koppelingspedaal niet is ingedrukt;
- als de bestuurdersgordel wordt losgemaakt zonder dat een versnelling is ingeschakeld en het koppelingspedaal niet is ingedrukt;
- de versnellingsbak staat in stand neutraal en het koppelingspedaal wordt lichtjes ingedrukt;
- de versnelling is ingeschakeld en het koppelingspedaal is volledig ingedrukt.

Bijzonder geval:

Bijzonderheid: afhankelijk van de auto kan het controlelampje  gedurende enkele seconden verschijnen als u het contact uitzet met de motor op stand-by.

Omstandigheden waarbij de motor niet op stand-by wordt gezet



Voordat u iets doet onder de motorkap, moet u het contact afzetten

➔ 180

Onder bepaalde omstandigheden kan het systeem de motor niet op stand-by zetten, speciaal als:

Voor alle auto's:

- het bestuurdersportier niet is gesloten;
- de veiligheidsgordel van de bestuurder is los of was niet vastgemaakt toen het rijden begon;
- de achteruitversnelling is ingeschakeld;
- de Parkeerhulp in werking is;
- de motorkap niet is vergrendeld;
- de buitentemperatuur is te hoog of te laag;
- de accu onvoldoende geladen is;
- het verschil tussen de temperatuur in de auto en de ingestelde temperatuur van de thermostatische airconditioning te groot is;
- de hoogte is te groot;
- de helling is te steil voor auto's met automatische transmissie.

STARTEN, STOPPEN VAN DE MOTOR

- de functie "Helder zicht" is ingeschakeld → 294;
- de motortemperatuur is te laag;
- de luchtzuiveringscyclus wordt vernieuwd;
- ...

Afhankelijk van de auto verschijnt het

controlelampje  op het instrumentenpaneel om aan te geven dat de motor niet in stand-by kan worden gezet. Het waarschuwingslampje op het instrumentenpaneel licht mogelijk op met het bericht:

- "Optimalisatie van de acculading" om prioriteit te geven aan het laden van de accu;
- "Prioriteit verwarmingscomfort" om prioriteit te geven aan de airconditioning;
- "Prioriteit draaiende motor" om prioriteit te geven aan motorfuncties.

Bijzonderheid van het automatisch weer starten van de motor



Voordat de auto wordt verlaten, moet de motor worden afgezet (niet in stand-by) → 180.

Onder bepaalde omstandigheden kan de motor vanzelf weer starten om uw veiligheid en uw comfort te waarborgen.

Dit kan gebeuren wanneer:

- de buitentemperatuur is te hoog of te laag;
- de functie "Helder zicht" is ingeschakeld → 294;
- de accu onvoldoende geladen is;
- de rijsnelheid van de auto hoger is dan 5 km/u (bij afdalen);
- het rempedaal herhaaldelijk wordt ingedrukt of er is een remsysteem verest;
- ...

Afhankelijk van de auto, wordt het con-

trolelampje  op het instrumentenpaneel weergegeven om u te melden dat de motor automatisch opnieuw wordt gestart.

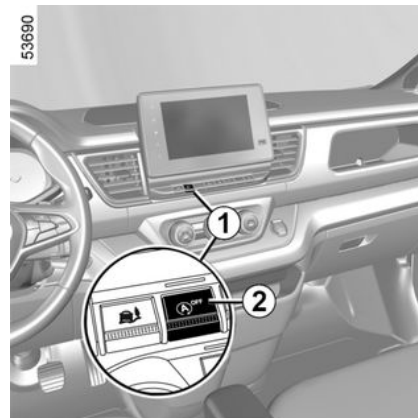

Afhankelijk van de auto, kan het con-

trolelampje  gepaard gaan met een bericht op het instrumentenpaneel:

- "Optimalisatie van de acculading" om prioriteit te geven aan het laden van de accu;
- "Prioriteit verwarmingscomfort" om prioriteit te geven aan de airconditioning;
- "Prioriteit draaiende motor" om prioriteit te geven aan motorfuncties.

STARTEN, STOPPEN VAN DE MOTOR



Bijzonderheid: druk met de motor op stand-by op schakelaar **1** om de motor automatisch opnieuw te starten.

Ga naar een merkdealer.

3

Inschakelen, uitschakelen van de functie

Druk de schakelaar **1** in om de functie uit te schakelen: De melding "Stop & Start uitgeschakeld" verschijnt op het instrumentenpaneel en het ingebouwde controlelampje **2** op de schakelaar **1** gaat branden.

Met nog een keer indrukken schakelt het systeem weer in. De melding "Stop & Start actief" verschijnt op het instrumentenpaneel en het ingebouwde controlelampje **2** op de schakelaar **1** gaat uit.

Het systeem wordt automatisch weer ingeschakeld bij elke start van het voertuig → **180**.

Storingen

Wanneer de melding "Stop & Start controleren" op het instrumentenpaneel verschijnt, in combinatie met het oplichten van het ingebouwde controlelampje **2** op de schakelaar **1**, geeft dit aan dat het systeem is uitgeschakeld.

VERSNELLINGSSCHAKELAAR

Versnellingshendel.

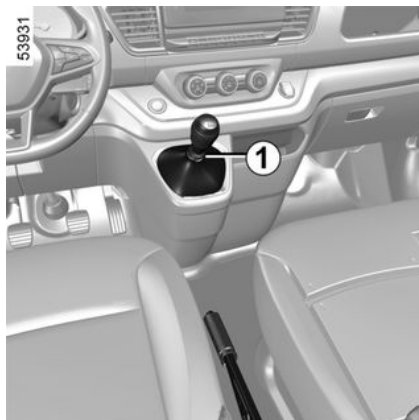

Bij stilstaande auto kan het nodig zijn, afhankelijk van de helling en de belasting van de auto, om de parkeerrem minstens twee extra tanden vaster te zetten en een versnelling in te schakelen (1^{ste} of achteruitversnelling) voor auto's met handgeschakelde versnellingsbak of stand P voor auto's met automatische versnellingsbak.



Bij een botsing tegen de onderkant van de auto (bijvoorbeeld: contact met een paaltje, een stoeprand of ander stadsmeubilair) kunt u de auto beschadigen (bijvoorbeeld: vervorming van een as). Om ieder risico van een ongeluk te voorkomen, moet u uw auto door een merkdealer laten controleren.

Inschakelen achteruitversnelling

Auto met een handgeschakelde versnellingsbak: schakel de stand Neutraal en daarna Achteruit in.

Bij het inschakelen van de achteruitversnelling moet u de ring **1** onder de knop omhoog trekken voordat u de hendel kunt verplaatsen.

Auto's met automatische versnellingsbak → 189.

De achteruitrijlichten branden als het contact aan staat en de achteruitversnelling is ingeschakeld.

Auto's uitgerust met parkeerhulp → 272.

Automatische transmissie



Bij het manoeuvreren kan de auto aan de onderkant ergens tegenaan rijden (bijvoorbeeld contact met een paaltje, een trottoir of ander stadsmeubilair) en daarvoor beschadigd raken (bijvoorbeeld vervorming van een as). Om ieder risico van een ongeluk te voorkomen, moet u uw auto door een merkdealer laten controleren.



Om veiligheidsredenen mag u nooit het contact uitzetten voordat de auto compleet stilstaat.



Controleer of het waarschuwinglampje P verschijnt op het instrumentenpaneel, voordat u de auto verlaat.

Risico dat de auto wegrolt.

VERSNELLINGSSCHAKELAAR

Selecteurhendel 1



P: parkeren

R: achteruit

N: neutraal

D: automatische modus

M: handmatige modus

+: schakel naar een hogere versnelling

-: schakel naar een lagere versnelling

De momenteel ingeschakelde versnelling verschijnt op de instrumentenpanelen **A** of **B**.

Opmerking: druk op knop **2** om te veranderen van stand D of N naar R of P.

Werkzaamheden

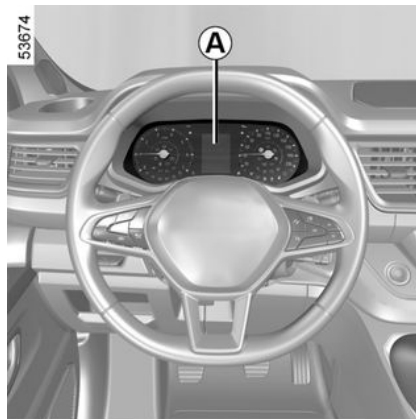

Met de selecteurhendel **1** in stand P start u de motor.

Om de selecteurhendel uit stand P te verplaatsen, moet u het rempedaal indrukken voordat u de ontgrendelknop **2** indrukt.

Met uw voet op het rempedaal (het

waarschuingslampje  verdwijnt van het display), ontkoppelt u de stand P.

De versnellingshendel mag alleen in stand D of R staan als de auto stilstaat en de motor draait, met het rempedaal ingedrukt en het gaspedaal niet.

Stand automatisch

zet de versnellingshendel **1** in stand D.

In de meeste rijomstandigheden hoeft u de versnellingshendel niet meer te gebruiken: er wordt automatisch geschakeld, op het juiste moment, naar een geschikt toerental omdat het automatisch systeem rekening houdt met de belasting van de auto, het wegprofiel en de geselecteerde rijstijl.



Soms (bijv. geparkeerd op een steile helling) is er veel kracht vereist om de versnellingshendel vanuit stand P in een andere stand te zetten.

Rijden in automatische modus (vervolg)

Zuinig rijden

Laat de selecteurhendel voor normaal gebruik in stand D staan. Als het gaspedaal iets wordt ingedrukt, schakelt de transmissie bij een lage snelheid naar de volgende versnelling.

VERSNELLINGSSCHAKELAAR

Accelereren en inhalen

Druk het gaspedaal snel en diep in (voorbij het zware punt van het pedaal).

Hierdoor wordt, binnen de mogelijkheden van de motor, teruggeschakeld naar de optimale versnelling.

Stand handgeschakeld



Verplaats de selecteurhendel **1** naar stand D en vervolgens naar rechts, naar stand M.

Door de hendel even te verplaatsen, kunt u handmatig de versnellingen bedienen.

- om naar een lagere versnelling te schakelen, duwt u de hendel naar voren.
- om naar een hogere versnelling te schakelen, trekt u de hendel naar achteren.

De ingeschakelde versnelling verschijnt op het display op het instrumentenpaneel.

Bijzondere gevallen

In sommige gevallen (zoals ter bescherming van de motor, bij werking van het elektronisch stabiliteitsprogramma (ESC), enz.) wordt door "het automatische systeem" de juiste versnelling gekozen.

Ook kan, om verkeerde manoeuvres te voorkomen, het schakelen worden geweigerd. In dit geval knippert de aanduiding van de versnelling enkele seconden om u te waarschuwen.

Bijzondere gevallen

- **Als door de helling van de weg of in bochten** de automatische werking niet gehandhaafd kan worden (bijv. in de bergen) is het raadzaam om op handmatig schakelen over te gaan. Hiermee voorkomt u dat de versnellingsbak herhaaldelijk automatisch schakelt bij heuvelopwaarts rijden en

kunt u remmen op de motor tijdens lange afdalingen.

- **In koud weer**, start u de motor en wacht u enkele seconden voordat u de stand P of N verlaat en de hendel in de stand D of R plaatst.



Laat om op een helling stil te blijven staan uw voet niet op het gaspedaal rusten.

Risico van oververhitting van de automatische versnellingsbak.

Parkeren van de auto

Als de auto stilstaat, houdt u het rempedaal ingedrukt en zet u de selecteurhendel in stand P: de aangedreven wielen zijn mechanisch geblokkeerd door de aandrijfjas.

Controleer of de elektronische parkeerrem is vastgezet.

Opmerking: als de auto in stand P geparkeerd staat op een steile helling, verschijnt het bericht "Parkeerrem aantrekken" op het instrumentenpaneel en hoort u een geluidssignaal.

Onderhoudsintervallen

Raadpleeg het onderhoudsdocument voor uw auto of een geautoriseerde

VERSNELLINGSSCHAKELAAR

dealer om na te gaan of periodiek onderhoud noodzakelijk is voor de automatische transmissie.

Als de transmissie geen onderhoud nodig heeft, hoeft geen olie te worden bijgevoeld.

3

Storingen

- **tijdens het rijden** als het bericht "Controleer auto.transmissie" verschijnt op het instrumentenpaneel, is er een storing. Raadpleeg echter snel een erkende dealer;
 - **als tijdens het rijden** het bericht "Oververhitting auto.transmissie" verschijnt op het instrumentenpaneel, stop dan zo snel mogelijk om de versnellingsbak te laten afkoelen en wacht totdat het bericht verdwenen is.
- **Storingen oplossen bij een auto met een automatische transmissie**
➔ 356.

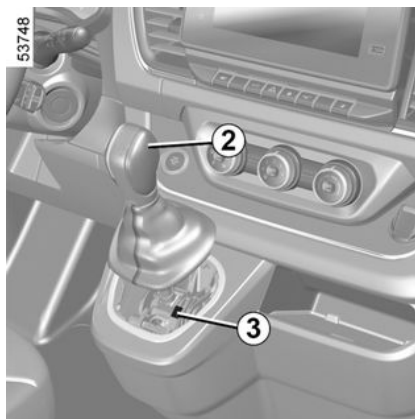

Indien voor het wegrijden de hendel niet uit P kan worden verplaatst als u het rempedaal indrukt, dan kunt u de hendel als volgt met de hand vrijzetten. Doe dit zo: maak de onderkant van de hendel los en plaats een gereedschap (starre as) in de gleuf **3** (links of rechts van de hendel). Druk ondertussen op het gereedschap (starre as) en op de knop **2** om de hendel te ontgrendelen.

Raadpleeg zo snel mogelijk een merkdealer.

BIJZONDERHEDEN VERSIES MET DIESELMOTOR

Toerental van de dieselmotor



Parkeer de auto niet of blijf niet met draaiende motor staan op een plaats waar de uitlaat zich boven brandbaar materiaal bevindt. Onder ongunstige omstandigheden (droogte, harde wind) kan brand ontstaan als de hete uitlaat in contact komt met gras of bladeren.

Om schade aan de motor te voorkomen, mag het motortoerental tijdens het rijden nooit hoger zijn dan 4.500 tpm, ongeacht welke versnelling is ingeschakeld.

Als het bericht "Controleer lucht verontreiniging" verschijnt en de waar-

schuwingslampjes  en  oplichten, raadpleeg dan snel een merkdealer.

Afhankelijk van de gebruikte brandstofsoort, kan er soms witte rook ontstaan tijdens het rijden.

Dit wordt veroorzaakt door het automatisch reinigen van het roetfilter en

heeft geen gevolgen voor het rijgedrag van de auto

Als de tank is leeg gereden

Wanneer de tank is gevuld nadat de **brandstof volledig was afgetapt**, moet het brandstofcircuit → **172** worden ontvlucht, voordat de motor wordt gestart.

Label met de opaciteit van motor-gassen

43218-2



U vindt de informatie **1** op de sticker **A** in de motorruimte of, afhankelijk van het voertuig, op het identificatieplaatje van het voertuig → **382**.

1. Dieseluitstoot.

Voorzorgen in de winter



Parkeer de auto niet of blijf niet met draaiende motor staan op een plaats waar de uitlaat zich boven brandbaar materiaal bevindt. Onder ongunstige omstandigheden (droogte, harde wind) kan brand ontstaan als de hete uitlaat in contact komt met gras of bladeren.

Om problemen bij vorst te voorkomen:

- zorg dat de accu steeds goed geladen is;
- zorg dat de brandstoftank altijd vrijwel vol is om condensatie van waterdamp in de tank tegen te gaan.

Roetfilter

Het roetfilter wordt gebruikt bij de behandeling van uitlaatgassen van dieselmotoren.

Het waarschuwingslampje  op het instrumentenpaneel geeft, afhankelijk van de auto, aan dat het filter is verstopt en moet worden schoongemaakt.

BIJZONDERHEDEN VERSIES MET DIESELMOTOR

Opmerking: afhankelijk van het voertuig, wanneer het roetfilter operationeel is en geen actie van de bestuurder vereist, wordt het bericht "Reinigen roet-filter onnodig" weergegeven op het instrumentenpaneel om hen te informeren.

Automatische regeneratie

Doe dit zo: blijf rijden wanneer het

waarschuwingslampje  verschijnt, afhankelijk van de verkeersomstandigheden en de maximumsnelheid, totdat het dooft. Laat het motortoerental indien mogelijk niet lager zakken dan 2000 tpm.

Het waarschuwingslampje gaat uit na ongeveer 10 tot 20 minuten uit ➔ 145.



Voor automatische regeneratie van het roetfilter is om de 200 km een lange autorit nodig (minstens 20 minuten) op een hoofdweg.

De weergave van het waarschuwings-

lampje  op het instrumentenpaneel kan gecombineerd zijn met een hoger motortoerental en een hogere

werking van het koelcircuit om het roetfilter te reinigen.

Opmerking: Het waarschuwingslampje verschijnt mogelijk weer als de verkeersomstandigheden met betrekking tot het reinigen van het filter zich niet volledig voordoen. Als de auto stilstaat of het motortoerental lager wordt dan 2.000 tr/min voordat het waarschuwingslampje verdwijnt, moet u mogelijk opnieuw beginnen.

Handmatige regeneratie

(afhankelijk van de auto)



Start de regeneratie niet in een garage of een besloten ruimte.

Risico op vergiftiging of verstikking door de uitstoot van uitlaatgassen.

Zorg ervoor dat zich niemand in de buurt van de uitlaat bevindt tijdens de regeneratie.

Risico op brandwonden.

Parkeer de auto niet op plaatsen waar brandbaar materiaal zoals gras, bladeren of papier in contact of dicht in buurt kan komen van de hete uitlaat.

Risico van brand.

Laat uw auto tijdens de regeneratie niet zonder toezicht achter.

BIJZONDERHEDEN VERSIES MET DIESELMOTOR

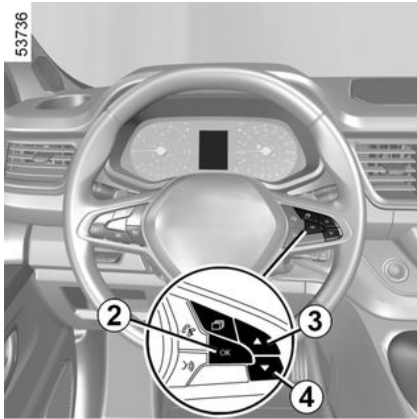

Als het niet mogelijk is om te voldoen aan de voorwaarden (benodigde rijtijd etc.), kan het waarschuwingslampje

 verschijnen, samen met het bericht "Start reinigen roetfilter", om aan te geven dat het verzadigingsniveau te hoog is voor automatische regeneratie.

U moet snel een handmatige regeneratie uitvoeren om verzadiging van het roetfilter te voorkomen: hiervoor moet u mogelijk een erkende dealer raadplegen.

Handmatige regeneratie van het roetfilter leidt tot hoge temperaturen in het uitlaatsysteem en uitlaatgassen. Tijdens het proces, dat ongeveer 40 mi-

nuten duurt, moet rekening worden gehouden met voorzorgsmaatregelen.

Om dit te doen als het waarschuwings-

lampje  op het instrumentenpaneel oplicht en het bericht "Start reinigen roetfilter" verschijnt:

- parkeer uw auto van de weg af, uit de buurt van verkeer en op een plaats waar hij minstens drie meter verwijderd is van obstakels of materiaal dat gemakkelijk zou kunnen ontbranden of smelten (bv. papier, gras, kunststof, droeg organisch materiaal enz.).
- de parkeerrem vast;
- Zet de hendel terug in neutraal (stand N voor een auto met automatische transmissie)

Vervolgens, met draaiende motor:

- schakel de functie Stop and Start ➔ **184** uit (als het voertuig ermee is uitgerust);
- ga naar het tabblad "Voertuig" in het menu van het instrumentenpaneel ➔ **136**;
- druk verschillende keren op de knop **3** of **4** tot de melding "Reinigen roetfil [houd ingedrukt]" verschijnt;
- houd knop **2** ingedrukt tot de melding "Reinigen roetfilter bezig" of "Regeneratie 40 min-om te stoppen trap rempedaal in" verschijnt. Het controle-

lampje  knippert.

Wacht tot het waarschuwingslampje verdwijnt (ongeveer 40 minuten). Het bericht "Reinigen roetfilter klaar" verschijnt op het instrumentenpaneel.

Als niet aan de voorwaarden wordt voldaan voor of tijdens de regeneratie, verdwijnt het waarschuwingslampje

; het bericht "Reinigen roetfilter gestopt" verschijnt en de procedure wordt geannuleerd.

De melding "Reinigen roetfil [houd ingedrukt]" wordt weergegeven zodra weer aan de voorwaarden is voldaan om de handmatige procedure te vernieuwen.

Opmerking: start de regeneratie niet bij onvoldoende olie- of koelvloeistof-

peil (controlelampje oliedruk  of controlelampje koelvloeistoftempera-

tuur  brandt op het instrumentenpaneel). Als dit het geval is, vul ➔ **329** en ➔ **332** bij.

Regeneratie is niet mogelijk:

- als het brandstofpeil te laag is;
 - als de motor te koud is;
 - bij extreme weersomstandigheden (koud, warm of zeer grote hoogte).
- Tijdens het regeneratieproces:
- neemt het motortoerental eerst toe tot circa 3000 omw./min. om de motor

BIJZONDERHEDEN VERSIES MET DIESELMOTOR

op te warmen. Daarna daalt het tot circa 2000 omw./min. tot het einde van de regeneratie;

– de ventilatoren worden geactiveerd.

Dit is een normale werking om de motor af te koelen;

– vaak ontstaan witte rook en een vreemde geur in het uitlaatsysteem.

Dit betekent niet dat het systeem niet correct werkt.

Als u de roetfilterregeneratie moet onderbreken, drukt u op een van de pedalen. In dat geval zal de regeneratie slechts gedeeltelijk zijn.

Bijzondere gevallen



Voor uw eigen veiligheid dwingt het waarschu-

wingslampje **STOP** u

onmiddellijk te stoppen zonder het verkeer in gevaar te brengen.

Stop de motor en start deze niet opnieuw. Roep de hulp in van een merkdealer.

het waarschuwingslampje  samen met het bericht "Controleer inspuitsysteem". Raadpleeg in dat geval een erkende dealer.

Als het waarschuwingslampje **STOP** en afhankelijk van de auto het waar-

schuwingslampje  verschijnt samen met het bericht "Risico op motorschade", stop dan de auto, zet de motor uit en neem contact op met een erkende dealer.

Als het filter oververzadigd is, verschijnt het waarschuwingslampje



en, afhankelijk van de auto,

PARKEERREM

handrem

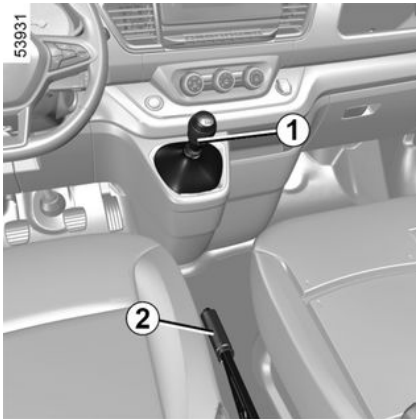

Tijdens het rijden moet de handrem helemaal vrijgezet zijn (rood waarschuwingslampje uit), risico van oververhitting of beschadiging.

Vrij zetten

Trek de hendel iets omhoog waarna u de knop **2** indrukt en de hendel omlaag duwt.

Indien u de handgreep niet voldoende terug duwt, blijft op het instrumentenpaneel een lampje branden.

Vastzetten

Trek de handgreep naar boven en controleer of de auto goed blijft stilstaan.

MILIEU

Fabricage

Uw auto is ontwikkeld met een zo groot mogelijke aandacht voor het **milieu** gedurende zijn hele bestaan: bij zijn fabricage, tijdens zijn gebruik en ten slotte als hij gesloopt wordt.

De fabricage van uw auto vindt plaats in een fabriek die stappen onderneemt tot vermindering van de milieueffecten op de leefomgeving en de natuur (vermindering van wateren energieverbruik, lichten geluidsoverlast, wateren luchtverontreiniging, scheiden van afval en terugwinnen van materialen uit afvalstoffen).

Emissies

Uw auto is ontworpen om tijdens het gebruik minder broeikasgassen (CO₂) uit te stoten en daardoor minder brandstof te verbruiken (bijv. 140 g/km, gelijk aan 5,3 l/100 km) voor een dieselauto).

Bovendien zijn de auto's uitgerust met systemen, zoals een katalysator, een lambda sonde om de uitlaatgassen te reinigen. Een filter met actieve koolstof voorkomt dat de uit de tank afkomstige benzinedamp in de atmosfeer terecht komt.

Bij sommige auto's met een dieselmotor is dit systeem aangevuld met een

roetfilter waardoor de uitstoot van roetdeeltjes verminderd wordt.

Denk zelf ook aan het milieu

– Onderdelen en voertuigen mogen aan het einde van hun levensduur niet worden weggegooid. Zij moeten worden overgedragen aan een instantie die aan de milieunormen voldoet.

26913



– Versleten onderdelen en componenten die tijdens routineonderhoud aan het voertuig worden vervangen, zoals banden of olie (geleegde of gevulde tanks), moeten worden ingeleverd bij speciale inzamelpunten.

– Versleten elektrische en elektronische onderdelen die worden vervangen (zoals batterijen) mogen niet als

afval worden weggegooid. Breng ze naar een erkende dealer of raadpleeg uw plaatselijke overheid voor informatie over geschikte recyclingfaciliteiten.

– Om de recycling van uw voertuig aan het einde van de levensduur te optimaliseren, kunt u contact opnemen met een erkende dealer of de website van de fabrikant bezoeken om doorverwezen te worden naar inzamelpunten die respect voor het milieu garanderen in overeenstemming met de lokale wetgeving.

Kringloop

Uw auto is voor minstens 85% recycleerbaar en voor minstens 95% recycleerbaar.

Om deze doelstellingen te behalen, is een groot aantal onderdelen van de auto ontworpen om gerecycled te worden. De materialen en constructies zijn zorgvuldig ontworpen om:

- deze componenten eenvoudig te verwijderen en opnieuw te verwerken door gespecialiseerde bedrijven;
- een circulaire economie te bevorderen (hergebruik, recycling, terugwinning, enz.)

Dit geldt met name voor accu's van elektrische voertuigen.

Om het gebruik van grondstoffen terug te dringen, bevat de auto veel onder-

MILIEU

delen van gerecycleerde kunststoffen en duurzame materialen (materialen van planten of dieren, zoals katoen en wol).

TIPS VOOR ONDERHOUD EN MINDER LUCHTVERONTREINIGING

Introductie

Uw auto voldoet aan de eisen voor recycling aan het einde van de gebruiksduur, die van kracht werden in 2015.

Bepaalde onderdelen van uw auto zijn ontworpen om later gerecycled te worden.

Deze onderdelen zijn gemakkelijk te verwijderen zodat ze ingezameld en in recyclingbedrijven herverwerkt kunnen worden.

Door zijn ontwerp, door de fabrieksafstellingen en door zijn matig verbruik is uw auto in overeenstemming met de wettelijke bepalingen over luchtverontreiniging in ons land. Hij produceert zo weinig mogelijk schadelijke uitlaatgasen en rijdt zo zuinig mogelijk. Maar de luchtverontreiniging en het verbruik van uw auto hangen ook van u af. Let op dat hij goed wordt onderhouden en goed wordt gebruikt

Onderhoud

Overtreding van de bepalingen inzake luchtverontreiniging is strafbaar. Voor een goede werking van het uitlaatsysteem en het handhaven van de emissiewaarden mogen er alleen originele merkonderdelen gebruikt worden voor het brandstoffen uitlaatsysteem van uw auto.

Laat uw auto controleren en afstellen door een erkende dealer, in overeenstemming met de instructies in het onderhoudsprogramma van uw auto: de erkende dealer beschikt over alle gereedschappen om de oorspronkelijke afstellingen van uw auto te garanderen.

Afstelling van de motor

- **Luchtfilter, brandstoffilter:** een vervuild filter vermindert het rendement. Laat het vervangen.
- **Stationair toerental:** dit hoeft niet te worden afgesteld.

Controle van de uitlaatgassen

Het controlesysteem van de uitlaatgasen waarschuwt bij een storing in de werking van de katalysator.

Een dergelijke storing kan leiden tot een verhoogde uitstoot van schadelijke uitlaatgassen en schade aan mechanische organen.



Dit waarschuwingslampje op het instrumentenpaneel geeft een storing in het systeem aan: het gaat branden bij het aanzetten van het contact en dooft wanneer de motor start.

- Als het continu brandt, moet u zo snel mogelijk een erkende dealer raadplegen.

– Als het knippert, moet u vaart verminderen tot het knipperen ophoudt. Raadpleeg zo snel mogelijk een merkdealer.



→ 175

TIPS VOOR HET RIJDEN, ZUINIG RIJDEN

Introductie

Het brandstofverbruik is goedgekeurd overeenkomstig een voorgeschreven standaardmethode. Deze methode is voor alle autofabrikanten hetzelfde en maakt het mogelijk om auto's met elkaar te vergelijken. Het werkelijke verbruik is afhankelijk van de gebruiksomstandigheden, de uitrusting en de rijstijl. Raadpleeg voor een optimaal brandstofverbruik onderstaande aanbevelingen.

Afhankelijk van het voertuig zijn er verschillende functies beschikbaar om u te helpen het brandstofverbruik te verminderen:

- de toerenteller;
- de vrijlooppuntie;
- prestatiemodus;
- het waarschuwingslampje voor overschakelen naar de volgende versnelling;
- het indicatielampje rijstijl;
- de trajectbalans en tips voor zuinig rijden via het bedieningsscherm;
- De ECO-modus wordt geactiveerd met de knop ECO of Drive mode .
- de functie Stop and Start ➔ 184.

Deze informatie wordt aangevuld door het navigatiesysteem als de auto hiermee is uitgerust.

Vrijlooppuntie

Afhankelijk van de auto wordt bij auto's met een automatische transmissie en de ECO-modus geactiveerd, in de remfasen (met de voet volledig van het gaspedaal), de vrijloop ingeschakeld (automatisch neutraal) om afremmen op de motor te verminderen zodat u verder komt zonder gas te geven. Dit bespaart brandstof.

Het controlelampje  wordt groen (of wit, afhankelijk van de auto) op het instrumentenpaneel met de auto in vrijloop (automatische neutraalstand).

Opmerking: vrijlooppuntie wordt ge-deactiveerd als op het rempedaal of het gaspedaal wordt getrapt.

Prestatiemodus

Als uw voertuig hiermee is uitgerust en als u rijdt met lage belading, kunt u met de functie Prestatiemodus onder-toeren beperken, bij het afremmen prioriteit geven aan remmen op de motor en dynamischer rijden.

Opmerking: de prestatiemodus is alleen beschikbaar bij voertuigen met een automatische versnellingsbak ➔ 189.

De prestatiemodus in-/uitschakelen

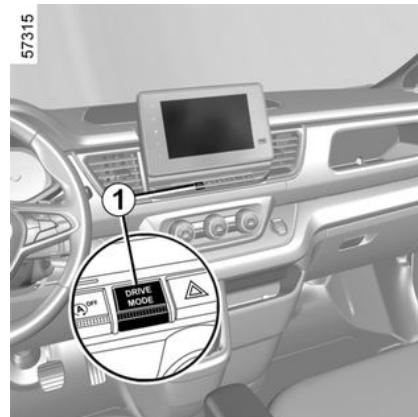

Druk op de knop **1** totdat het bericht "Perfo" in de zone **2** op het instrumentenpaneel wordt weergegeven om de activering te bevestigen.

Druk zo vaak als nodig opnieuw op de knop **1** om terug te keren naar de modus "Normaal". Het controlelampje "Perfo" verdwijnt om de deactivering te bevestigen.

TIPS VOOR HET RIJDEN, ZUINIG RIJDEN



3

Elke keer als de motor wordt uitgeschakeld, wordt de prestatiemodus gedeactiveerd en moet deze opnieuw worden geselecteerd.

De prestatiemodus kan zowel in de automatische als de handbediende modus gebruikt worden.

waarschuwinglampje 3 over-schakelen



Afhankelijk van de auto geeft een waarschuwinglampje op het instrumentenpaneel het beste moment aan om naar een hogere of lagere versnelling te schakelen om het brandstofverbruik zo laag mogelijk te houden:



schakel een hogere versnelling in;



schakel een lagere versnelling in.

Indicatielampje rijstijl 4



Dit lampje informeert u in real time over uw rijstijl. U wordt geïnformeerd via de grootte van het controlelampje 4.

- **Groot:** u rijdt rustig en zuinig.
- **Gemiddeld:** u rijdt tamelijk rustig.
- **Klein:** u rijdt te onregelmatig.

Voor **in -of uitschakelen** van de rijstijl-indicatie raadpleegt u het instructieboekje van het multimediasysteem.

TIPS VOOR HET RIJDEN, ZUINIG RIJDEN

stand ECO

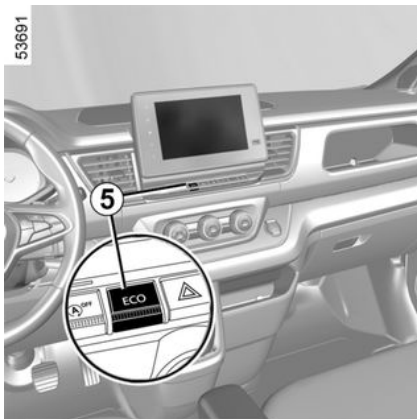

De ECO-modus is een functie die het brandstofverbruik zo laag mogelijk houdt. Dit heeft invloed op bepaalde rijwerkingen (acceleratie, schakelen, snelheidsregelaar, deceleratie, enz).

De beperkte versnelling leidt tot brandstofbesparing in een stedelijke omgeving.



Schakel de functie in

Druk op de schakelaar **5** totdat het waarschuwingslampje **6** ECO wordt weergegeven op het instrumentenpaneel om de activering te bevestigen.

Tijdens het rijden kan de ECO-modus tijdelijk worden uitgezet om de motor weer op volle kracht te laten werken.

Druk daartoe het gaspedaal diep in.

De ECO-modus wordt weer ingeschakeld zodra u de druk op het gaspedaal vermindert.

Uitschakelen van de functie

Druk zo vaak als nodig opnieuw op de schakelaar **5** om terug te keren naar

de normale modus. Het waarschuwingslampje **6** ECO op het instrumentenpaneel gaat uit om de uitschakeling te bevestigen.

Opmerking: bij voertuigen die zijn uitgerust met een automatische versnellingsbak wordt, telkens wanneer de motor wordt uitgeschakeld, de ECO-modus gedeactiveerd; deze moet daarna opnieuw worden geactiveerd.

Tips voor het rijden, Eco-rijden



Hindert het rijden

Gebruik aan de bestuurderskant matten die geschikt zijn voor de auto en zet deze vast aan de vooraf geïnstalleerde onderdelen. Controleer regelmatig of ze goed vastzitten. Stapel niet meerdere matten op elkaar.

Gevaar van hakende pedalen.

TIPS VOOR HET RIJDEN, ZUINIG RIJDEN

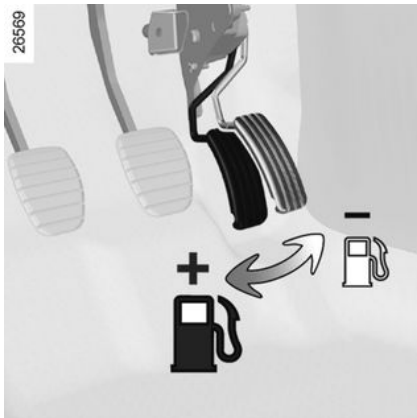

Rijgedrag

- Rijd rustig tot de motor zijn bedrijfstemperatuur heeft bereikt; dit is beter dan warmdraaien bij stilstaande auto.
- Dynamisch rijden met veel en vaak optrekken en afremmen kost veel brandstof in verhouding tot de bespaarde tijd.
- Rijden met hoge snelheid stimuleert het brandstofverbruik van het voertuig enorm. Voorbeelden (bij constante snelheid):
 - vertragen van ongeveer 130 km/u naar 110 km/u bespaart rond de 20% brandstof;
 - vertragen van ongeveer 90 km/u naar 80 km/u bespaart rond de 10% brandstof.

- Laat het toerental van de motor in de lagere versnellingen niet te ver oplopen. Kies indien mogelijk altijd de hoogste versnelling.
- Rijd bij een stoplicht kalm weg.
- Rem zo weinig mogelijk. Regel de snelheid van de auto met het gaspedaal door voor een obstakel of een bocht tijdig gas terug te nemen.
- Geef op een helling geen gas bij. Houd het gaspedaal bij voorkeur in dezelfde stand.
- Bij een moderne auto is het niet nodig bij het schakelen tweemaal te ontkoppelen of voor het stoppen van de motor nog even gas te geven.
- Diepe plassen, overstromingen:



Rijd niet door als het water op de weg hoger staat dan de onderrand van de velgen.

Het thermische comfort

Het is normaal dat het brandstofverbruik van de auto stijgt bij gebruik van de verwarming (vooral wanneer de buitentemperatuur onder nul daalt) of airconditioning.

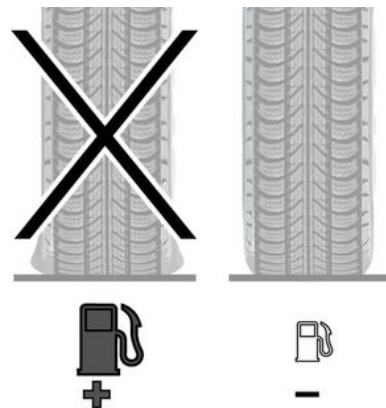

Banden

- Door een te lage bandenspanning neemt het verbruik toe.
- Indien banden worden gemonteerd die niet zijn voorgeschreven, kan het verbruik stijgen.

TIPS VOOR HET RIJDEN, ZUINIG RIJDEN

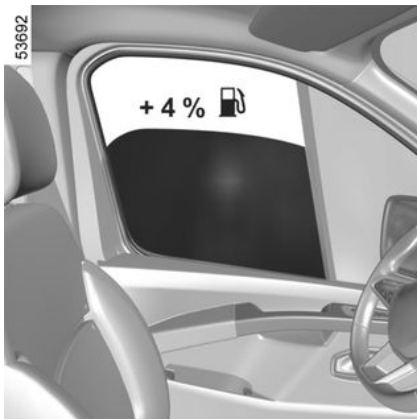

Tips voor het gebruik

- Gebruik bij voorkeur de ECO-modus.
- Ook het opwekken van elektriciteit kost brandstof. Schakel alleen die elektrische apparaten in die u nodig hebt. **Maar** veiligheid voor alles: rijd met de lichten aan zodra het zicht minder wordt (zien en gezien worden).
- Gebruik de ventilatieroosters. Bij 100 km/u met openstaande ruiten stijgt het verbruik met 4%.
- Vul de tank niet tot aan de rand, dit voorkomt overstromen.
- **Bij auto's met een niet-automatische airconditioning** schakelt u de airconditioning uit als deze niet nodig is.

Tips voor zuinig rijden en minder luchtverontreiniging:

Open bij zeer warm weer of als de auto in de zon heeft gestaan enkele minuten de portieren voordat u start, zodat de hete lucht uit de auto kan ontsnappen.

- Rijd niet met een leeg imperiaal op uw auto.
- Gebruik een aanhangwagen voor het vervoer van grote voorwerpen.
- Gebruik een goedgekeurde dakspoiler als u met een caravan op reis gaat en stel de spoiler in de juiste stand af.
- Gebruik uw auto zo weinig mogelijk op korte afstanden; de motor bereikt dan niet de optimale temperatuur.

CONTROLESYSTEEM BANDENSPANNING

De werking van de startver-grendeling

Als uw auto is uitgerust met dit systeem, bewaakt het de bandenspanningen.

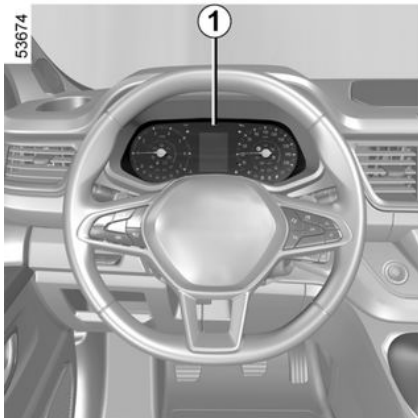

Elk wiel (behalve het reservewiel) beschikt over een drukzender in het ventiel, die de bandenspanning periodiek meet.

Het systeem geeft de bandenspanning weer op het instrumentenpaneel **1** en waarschuwt als de banden te zacht zijn.

Reset van de referentiewaarde voor bandenspanning

Deze gebeurt:

- wanneer de referentiespanning in de banden moet worden gewijzigd om aangepast te zijn aan de gebruiksomstandigheden (onbelast, belast, rijden op de autosnelweg...);
- na het verwisselen van een band (dit wordt echter afgeraden);
- na het verwisselen van een wiel.

Deze moet altijd gebeuren na controle van de bandenspanning in de vier banden als deze koud zijn.

De bandenspanning moet afgestemd zijn op het huidige gebruik van de auto (onbelast, belast, rijden op de autosnelweg...).



Als de wielen zijn verwisseld, moet het systeem opnieuw worden geïnitieerd. Ga naar een merkdealer.

Resetprocedure

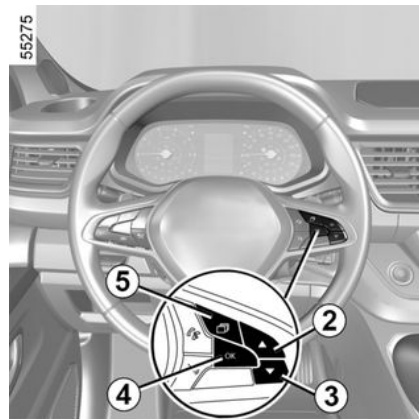

Contact aan, **auto staat stil:**

- druk zo vaak als nodig op de schakelaar **5** om het tabblad "VOERTUIG"



te bereiken;

- druk de schakelaar **2** of **3** herhaaldelijk kort in om naar de pagina "Bandenspanning" te gaan;
- druk lang (ongeveer 3 seconden) op knop **4** om het resetten te starten. Het knipperende bandensymbool gevolgd door het bericht "Inleren bandsp. bezig" geeft aan dat het resetverzoek voor de bandenspanning is bevestigd. Het resetten kan een paar minuten duren tijdens het rijden.

CONTROLESYSTEEM BANDENSPANNING

Als de reset wordt gevolgd door korte ritten, kan de weergave van stap 3 in de tabel na verschillende achtereenvolgende herstarts blijven bestaan.

Opmerking: de referentiespanningswaarde mag niet lager zijn dan de aanbevolen waarde die op de het portierframe staat.



Waarschuwinglampje







dwingt u, voor uw veiligheid, direct te stoppen zonder het verkeer in gevaar te brengen.

CONTROLESYSTEEM BANDENSPANNING

Resetten van de referentiewaarde van de bandenspanning: tabel

De onderstaande tabel toont de mogelijke berichten voor de bandenresetprocedure.

Tree-plank	Weergaven (afhankelijk van de auto)	Berichten	Interpretatie
1		Bandendruk init. lang drukken	Start, met ingeschakeld contact en stilstaande auto, het resetten van de spanning van alle vier de banden door de schakelaar 4 OK ingedrukt te houden.
2		Inleren bandsp. bezig	De symbolen "---" vóór elk wiel knipperen om aan te geven dat het systeem het resetten van de bandenspanning voor alle vier wielen heeft geregistreerd.
3			De symbolen "---" vóór elk wiel blijven branden. Dit systeem reset de bandenspanning van alle vier banden. U kunt nu rijden. Let op: tijdens de reset blijft de bandenspanningsbewaking actief.
4			De spanningswaarde van de vier banden verschijnt: de resetprocedure is voltooid en succesvol.

CONTROLESYSTEEM BANDENSPIANNING

Corrigeren van de bandenspanning



Deze functie is een extra hulp tijdens het rijden. Deze functie neemt niet de taak van de bestuurder over. De bestuurder moet altijd opletten en blijft verantwoordelijk. Controleer de bandenspanning, inclusief het reservewiel, één keer per maand.

De spanningen van de vier banden moeten koud worden ingesteld (raadpleeg het label op de zijkant van het bestuurdersportier). Indien u de bandenspanning niet bij koude banden kunt controleren, moet u de opgegeven waarden met 0,2 tot 0,3 bar (3 PSI) verhogen.

Verlaag nooit de spanning van een warme band.

Reservewiel

Het reservewiel, als uw auto daarmee is uitgerust, heeft geen wielsensor.

Vervangen van wielen/banden



VERWISSELEN VAN EEN WIEL

het kan enkele minuten duren voordat het systeem de juiste posities van de wielen en de bandenspanningen heeft verwerkt, controleer daarom de bandenspanning na elke ingreep.

Voor dit systeem zijn specifieke uitrustingen nodig (wielen, wioldoppen enz.) → 341.

Neem contact op met een erkende dealer om de banden te vervangen en om erachter te komen welke accessoires bij het systeem horen. De juiste accessoires zijn verkrijgbaar via erkende dealers: bij gebruik van andere accessoires functioneert het systeem mogelijk niet juist.

Spuitsystemen voor bandenreparatie en pompset

Vanwege de specifieke eigenschappen van de ventielen, mag u alleen uitrustingen gebruiken die door de merkdealer goedgekeurd zijn. Zie de paragraaf over → 344.

Bandenspanningsstoringen

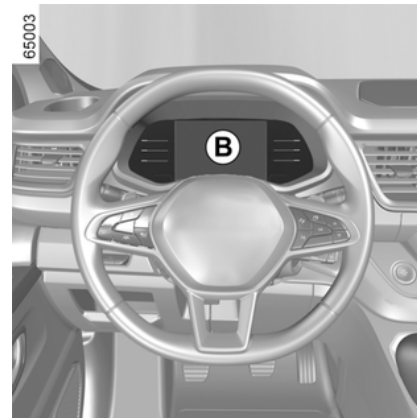
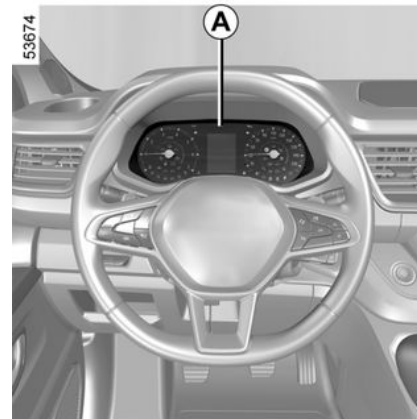

CONTROLESYSTEEM BANDENSPANNING

De tabel vermeldt de waarschuwingsberichten die op de instrumentenpanelen **A** en **B** verschijnen wanneer het systeem een bandenspanningsstoring detecteert.









3

De informatie op het instrumentenpaneel duidt op mogelijke bandenspanningsstoringen (bijv. een leeggelopen of lekke band). Waarschu-

wingslampje **STOP** dwingt u, voor uw veiligheid, direct te stoppen zonder het verkeer in gevaar te brengen.

CONTROLESYSTEEM BANDENSPANNING

Tabel met foutmeldingen

Waarschuwinglampjes	Berichten	Weergaven (afhankelijk van de auto)	Interpretatie
 licht op en blijft aan.	Bandenspanning aanpassen		<p>Het wiel en de bijbehorende spanningswaarde worden geel weergegeven.</p> <p>Dit geeft aan dat er een te lage bandenspanning is gedetecteerd. Controleer en stel de spanning van de vier banden in en reset het systeem.</p>
 + STOP verschijnt en blijft aan.	Lekke band		<p>Het wiel en de bijbehorende spanningswaarde worden rood weergegeven.</p> <p>Dit geeft aan dat de betreffende band lek of veel te zacht is. Pas de spanning van de vier banden aan terwijl deze koud zijn en reset het systeem als de band leeg is. Vervang de band (of laat deze vervangen) als deze lek is.</p>
 knippert en blijft dan branden, samen met het waarschuwingslampje 	Controleer bandensensor		<p>Een of meer wielen worden niet meer getoond.</p> <p>Deze duidt erop dat minstens één wiel niet is voorzien van een sensor (bijv. reservewiel voor noodgevallen) of dat de sensor defect is. Ga naar een merkdealer.</p>
 licht op en blijft aan.			<p>Dit geeft aan dat het systeem niet de spanning van elke band kan bepalen. Dit kan komen door het gebruik van een sensor die niet wordt aanbevolen door een erkende dealer. Het bandenspanningssensorbewakingssysteem blijft actief.</p>

HULPEN CORRECTIESYSTEMEN TIJDENS HET RIJDEN

Introductie



Deze functies zijn extra hulpmiddelen in kritieke situaties waarbij het rijgedrag van de auto aangepast wordt.

Deze functies kunnen de taak van de bestuurder niet overnemen.

De limieten van de auto blijven onveranderd; ga daarom dus niet harder rijden. Deze functies kunnen dus in geen geval de oplettendheid of de verantwoordelijkheid van de bestuurder overnemen - de bestuurder moet altijd alert zijn op plotselinge gebeurtenissen die zich tijdens het rijden kunnen voordoen.

Afhankelijk van de auto, kunnen deze bestaan uit:

- een antiblokkeersysteem van de wielen (ABS);
- elektronisch stabiliteitsprogramma (ESC) met onderstuurcontrole en tractiecontrole;
- hulp bij het rijden met aanhangwagen;
- de noodstopbekrachtiging;

- de tractiecontrole;
- hulp bij het wegrijden op een helling.

Antiblokkeersysteem (ABS)



Bij krachtig remmen kunt u het rempedaal **diep ingedrukt houden**. Het is niet nodig "pompend" te remmen. Het ABS regelt de kracht in het remsysteem.



Het remsysteem werkt nog gedeeltelijk. Maar **het is gevaarlijk om krachtig te remmen**. U moet direct stoppen zonder het overige verkeer in gevaar te brengen. Roep de hulp in van een merkdealer.

Bij krachtig remmen voorkomt ABS het blokkeren van de wielen, zodat de remweg beheersbaar en de auto bestuurbaar blijft.

In deze situatie zijn uitwijkmanoeuvres tijdens het remmen mogelijk. Bovendien verbetert dit systeem de remweg,

met name op een weg met weinig grip (natte weg, enz.).

Als het systeem de remdruk voor u regelt, voelt u een lichte trilling in het rempedaal. Het ABS kan echter nooit de "fysieke" prestaties van de grip tussen de banden en het wegdek verbeteren. Blijf **altijd** de gebruikelijke voorzichtigheid in acht houden (afstand bewaren enz.).

Storingen:

-  en  worden verlicht op het instrumentenpaneel en de berichten "Controleer ABS", "Controleer remsysteem" en "Controleer ESC" worden getoond: dit geeft aan dat de functies ABS, ESC en noodstopbekrachtiging zijn uitgeschakeld. **Remmen is nog steeds mogelijk;**
- , ,  en **STOP**  verschijnen op het instrumentenpaneel, samen met het bericht "Storing remsysteem": **dit wijst op een storing in het remsysteem.**

Raadpleeg in beide gevallen een erkende dealer.

HULPEN CORRECTIESYSTEMEN TIJDENS HET RIJDEN

Elektronisch stabiliteitsprogramma (ESC) met onderstuurcontrole en tractiecontrole

Elektronisch stabiliteitsprogramma ESC

Dit systeem helpt u de controle over de auto te behouden in kritieke rijssituaties (uitwijken voor een obstakel, verlies van grip op de weg in een bocht, enz.).

De werking van de startvergrendeling

Een opname-element in het stuurwiel registreert de richting waarin de bestuurder de auto wil laten rijden.

Andere opname-elementen in de auto registreren de werkelijke verplaatsingsrichting.

Het systeem vergelijkt de door de bestuurder gegeven bevelen en gekozen richting met de werkelijke verplaatsingsrichting van de auto en corrigeert deze laatste door, indien nodig, op bepaalde wielen te remmen en/of het motorvermogen aan te passen. Als het systeem in werking is, knippert het

controlelampje  op het instrumentenpaneel.

Onderstuurregeling

Dit verbetert de werking van het ESC bij sterk onderstuur van de auto (als de voorwielen hun grip verliezen).

TRACTIECONTROLE: ASR

Dit systeem helpt het slippen van de aangedreven wielen te beperken en de auto bij het weggrijden, accelereren of decelereren te controleren.



De werking van de startvergrendeling

Met behulp van opname-elementen bij de wielen, meet en vergelijkt het systeem constant de snelheid van de aangedreven wielen en remt het deze af als ze doorslippen. Als een wiel neigt naar doorslippen, zorgt het systeem voor het afremmen van het betreffende wiel, totdat de snelheid van het wiel overeenkomt met de grip op de weg.

Het systeem reageert ook door het toerental van de motor aan te passen aan de hoeveelheid grip onder de wielen, onafhankelijk van de mate waarin het gaspedaal wordt ingedrukt.

Storingen

Wanneer het systeem een storing detecteert, verschijnt het bericht "Controleer ESC" op het instrumentenpaneel, evenals de waarschuwingslampjes

 en . In dit geval zijn het ESC en de tractiecontrole uitgeschakeld.

Ga naar een merkdealer.

Hulp bij het rijden met aanhangwagens

Het systeem helpt de auto onder controle te houden bij gebruik met een aanhangwagen. Het detecteert trillingen die veroorzaakt worden door het trekken van een aanhangwagen in bepaalde rijomstandigheden.

Werkingsomstandigheden

- De trekhaak moet worden goedgekeurd door een erkende dealer.
- de bundel moet door een erkende dealer erkend zijn;
- de trekhaak moet op de auto aangesloten zijn.

De werking van de startvergrendeling

De functie stabiliseert de auto door:

- de voorwielen asymmetrisch af te remmen om de trillingen die door de aanhangwagen worden veroorzaakt af te zwakken;
- de vier wielen af te remmen en het motorkoppel te verminderen om de

HULPEN CORRECTIESYSTEMEN TIJDENS HET RIJDEN

snelheid van de auto te verlagen totdat de trillingen stoppen.

Het controlelampje  knippert op het instrumentenpaneel om u te informeren.

Noodstopbekrachtiging

Dit systeem is een aanvulling op het ABS dat zorgt voor het verminderen van de remweg van de auto.

De werking van de startvergrendeling

Het systeem herkent wanneer een noodstop wordt uitgevoerd. In zo'n noodsituatie ontwikkelt de rembekrachtiging zijn maximale kracht en kan de regeling door het ABS in werking komen

Het ABS-remsysteem blijft werken zolang het rempedaal ingedrukt is.

Remlichten gaan aan

Afhankelijk van de auto kunnen deze knipperen bij krachtig afremmen.

Remanticipatie

Afhankelijk van de auto anticipeert het systeem, als u snel het gaspedaal loslaat, op het remmen om de remweg te verminderen.

Tijdens het gebruik van de snelheidsregelaar:

- als u het gaspedaal gebruikt, kan het systeem in werking komen als u het pedaal loslaat;
- als u het gaspedaal niet gebruikt, wordt het systeem niet geactiveerd.

Storingen

Als het systeem een storing signaleert, verschijnt de boodschap "Controleer remsysteem" op het instrumentenpaneel, in combinatie met het oplichten van het waarschuwingslampje



Ga naar een merkdealer.

Tractiecontrole

Als het voertuig hiermee is uitgerust, zorgt de tractieregeling ervoor dat de auto gemakkelijker te besturen is op een wegdek met minder grip (onverhard wegdek, enz.).

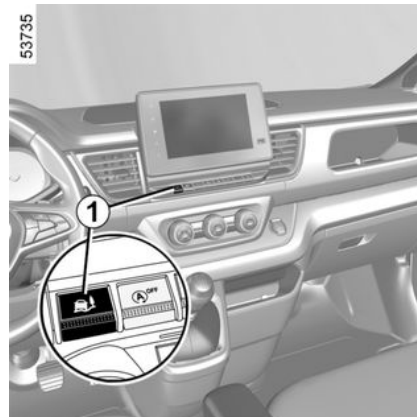

"Automatische" modus

De standaardmodus "Automatisch" maakt optimaal gebruik mogelijk onder normale omstandigheden (droog, vochtig, lichte sneeuw enz.).

De modus "Automatisch" maakt gebruik van de functies voor tractieregeling.



De functie wordt automatisch weer geactiveerd bij het aanzetten van het contact van de auto, of zodra de auto sneller rijdt dan 40 km/u.

HULPEN CORRECTIESYSTEMEN TIJDENS HET RIJDEN

Modus voor "zachte ondergrond"

Houd de schakelaar **1** ingedrukt: het bericht "Werkingstand onvast wegdek ingeschakeld" wordt weergegeven op het instrumentenpaneel en het waar-

schuwingslampje  , of  gaat, afhankelijk van de auto, branden.

Deze stand garandeert een optimaal gebruik bij het rijden op een onvast wegdek (modder, zand, dode bladeren, ...). In deze stand heeft de bestuurder de volledige controle over het toerental. Het systeem schakelt automatisch over naar de modus "Automatisch" wanneer de snelheid hoger is dan ongeveer 40 km/u.

Als u nogmaals drukt op de schakelaar **1** wordt het waarschuwinglampje

 en, afhankelijk van de auto, de

waarschuwinglampjes  uitgeschakeld en verschijnt het bericht "Automatische modus geactiveerd" op het instrumentenpaneel om u te waarschuwen.



Activering van de modus "Onvast wegdek" zorgt ervoor dat bepaalde rijhulpfuncties tijdelijk niet beschikbaar zijn (zoals actief noodremmen, enz.).

Hulp bij weggrijden op een helling



Het systeem van de hulp bij het weggrijden op een helling kan niet in alle gevallen totaal verhinderen dat de achteruit rijdt (zeer steile helling, enz.).

De bestuurder kan altijd het rempedaal bedienen om het achteruitrijden van de auto te verhinderen.

De Hulp Bij Het Wegrijden Op Een Helling mag niet gebruikt worden om de auto langdurig stil te houden: gebruik het rempedaal.

Deze functie is niet bedoeld om de auto permanent te laten stilstaan.

Gebruik indien nodig het rempedaal om de auto te stoppen.

De bestuurder moet bijzonder voorzichtig rijden op een glad oppervlak of bij weinig grip.

Gevaar van ernstige verwondingen.

HULPEN CORRECTIESYSTEMEN TIJDENS HET RIJDEN

3 Afhankelijk van de helling van de weg helpt dit systeem de bestuurder bij het wegrijden op een helling. Het voorkomt dat de auto, naargelang de helling, achteruit rolt door automatisch de remmen vast te zetten als de bestuurder het rempedaal loslaat om het gaspedaal te bedienen.

Werking van het systeem

Het werkt alleen als de versnellingshendel niet in de neutrale stand staat en als de auto geheel stil staat (rempeedaal ingedrukt).

Het systeem houdt de auto ongeveer **2 seconden** stil. Daarna komen de remmen geleidelijk vrij (de auto rolt naargelang de helling).

EXTRA RIJHULPMIDDELEN

Mijn veiligheid

Met de functie "Mijn veiligheid" kan een aantal rijhulpfuncties tegelijkertijd worden gedeactiveerd of geactiveerd.

Afhankelijk van de auto kunt u de functie Mijn veiligheid op het multimedia-scherm of het instrumentenpaneel configureren door de rijhulpfuncties te selecteren die als groep moeten worden uitgeschakeld.

Werkzaamheden

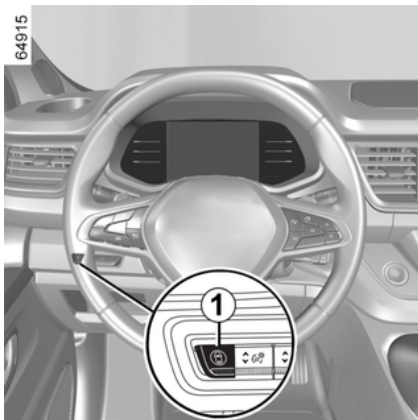

Modus "Alles AAN"

Afhankelijk van de auto, beschikt deze modus over de volgende rijhulpfuncties:

- geluidswaarschuwing snelheidsverklipper → 245;
- detectie bestuurdersaliertheid → 243;
- dodehoekwaarschuwing → 226;
- lane departure warning → 219.

Wanneer de modus "Alles AAN" is geactiveerd: het controlelampje op de knop **1** gaat branden en de melding "My Safety All ON geselecteerd" wordt weergegeven op het instrumentenpaneel om activering te bevestigen. De rijhulpmiddelen die in deze modus beschikbaar zijn, worden geactiveerd.

Aangepaste modus

Vanuit deze modus **kunt u bepaalde rijhulpmiddelen te deactiveren of opnieuw te activeren** die beschikbaar zijn in de modus "Alles AAN" die eerder is geconfigureerd met het instellen van "Mijn aangepaste veiligheid".

Zodra het contact is ingeschakeld, **drukt u tweemaal kort achter elkaar op de knop **1**** om de modus "Aangepast" te activeren.

De eerste keer dat u erop drukt, wordt de melding "Druk nogmaals My Safety Perso" weergegeven op het instrumentenpaneel. Na de tweede keer drukken

gaat het controlelampje op schakelaar **1** uit. De modus "Aangepast" is geactiveerd. Het bericht "My Safety Perso geselecteerd" verschijnt op het instrumentenpaneel.

Om terug te gaan naar de modus "Alles AAN", **drukt u eenmaal op knop **1**** en het indicatielampje op schakelaar **1** gaat branden.



Afhankelijk van de auto en afhankelijk van de tijdsduur na de laatste keer dat de motor is gestopt, wordt de modus "Alles aan" opnieuw geactiveerd:

- bij het ontgrendelen van de auto
- of
- bij het openen van een portier;
- of
- bij het opnieuw starten van de motor.

EXTRA RIJHULPMIDDELEN

Configureren van "Mijn aangepaste veiligheid"

Configuratie van het multimedia-scherm 2

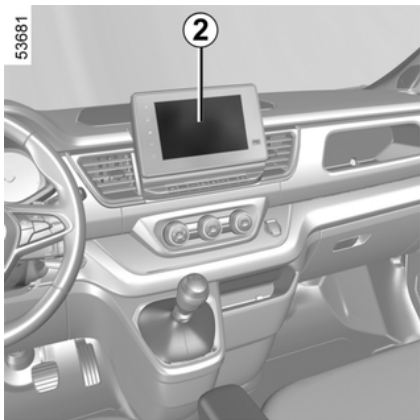

Zie de gebruiksaanwijzing van het multimedia-systeem voor informatie over de instellingen.

Configuratie van het instrumentenpaneel 3

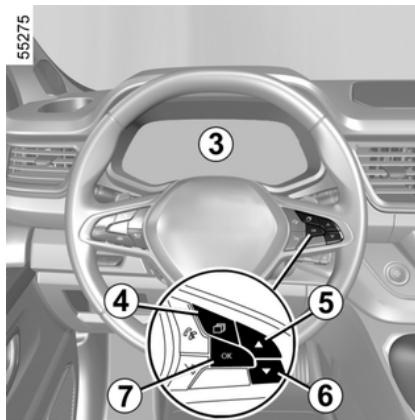

- Druk met stilstaande auto zo vaak als nodig op de schakelaar 4 om het tabblad "Auto" weer te geven.
- druk herhaaldelijk op knop 5 of 6 om naar het menu "Instellingen" te gaan. Druk op schakelaar 7 OK;
- druk herhaaldelijk op knop 5 of 6 om bij het menu "MIJN AANGEPASTE VEILIGHEID" te komen. Druk op schakelaar 7 OK;
- selecteer de rijhulpmiddelen die moeten worden in- of uitgeschakeld uit de modus "Aangepast" door herhaaldelijk op knop 5 of 6 te drukken. Druk op schakelaar 7 OK om de rijhulpen in- of uit te schakelen:

Auto met "Wettelijk verplichte snelheidsbegrenzer"

 In uitzonderlijke situaties (voorbeeld: steile afdaling, enz.), kan de ingestelde snelheid iets overschreden worden, want de voorziening heeft geen invloed op het remsysteem.



Deze functie neemt niet de taak van de bestuurder over. De grenzen van de auto kunnen niet overschreden worden en deze functie kan ook geen reden zijn om harder te gaan rijden.

EXTRA RIJHULPMIDDELEN

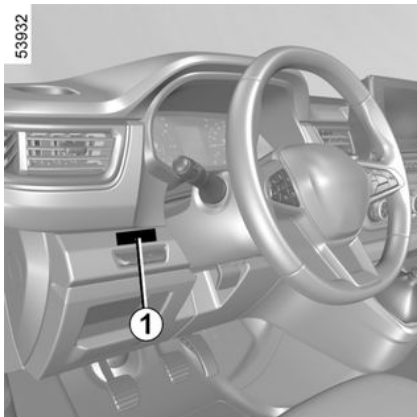

De rijsnelheid van de auto kan permanent op een snelheid ingesteld blijven afhankelijk van de auto of de wettelijke voorschriften.

Raadpleeg een merkdealer om de waarde te wijzigen of de functie in/uit te schakelen.

Bij aanwezigheid van een wettelijk verplichte snelheidsbegrenzer (afhankelijk van de auto) kan deze functie niet uitgeschakeld worden.

De sticker **1** op het dashboard herinnert u aan de begrensde snelheid.

Bijzonderheid: als uw auto is uitgerust met een snelheidsregelaar/-begrenzer, is het bij volledig intrappen van het gaspedaal (voorbij het weer-

standpunt) niet mogelijk de ingestelde snelheid te overschrijden → 253.

Lane departure warning

Introductie

 U kunt op elk moment de controle over de auto weer overnemen door aan het stuurwiel te draaien.

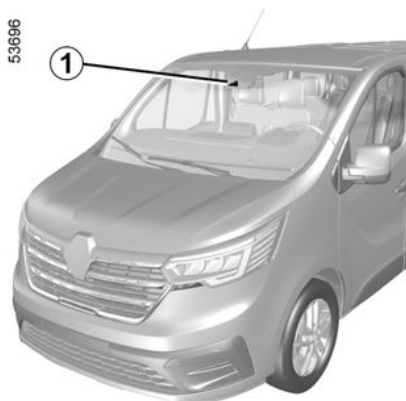

Op basis van de informatie van de camera **1** waarschuwt de functie de bestuurder als de auto een doorgetrokken of onderbroken streep kruist zonder de richtingaanwijzers te activeren.



Deze functie is een extra hulp tijdens het rijden. Deze functie kan in geen geval de waakzaamheid en verantwoordelijkheid van de bestuurder vervangen; deze moet altijd de controle over zijn auto behouden.

Met de waarschuwingfunctie bij het overschrijden van de wegmarkering wordt de verplaatsingsrichting van de auto niet gecorrigeerd.

Plaats van de camera **1**

Zorg ervoor dat de voorruit niet is bedekt (door vuil, modder, condens enz.).

Inschakelen/uitschakelen



Voer deze aanpassingen uitsluitend uit als de auto stilstaat.

EXTRA RIJHULPMIDDELEN

i Vervolgens, afhankelijk van de tijdsduur na de laatste keer dat de motor is gestopt, worden de waarschuwingen opnieuw geactiveerd:

- bij het ontgrendelen van de auto
- of
- bij het openen van een portier;
- of
- bij het opnieuw starten van de motor.

Auto's die zijn uitgerust met de knop "Mijn veiligheid" 2

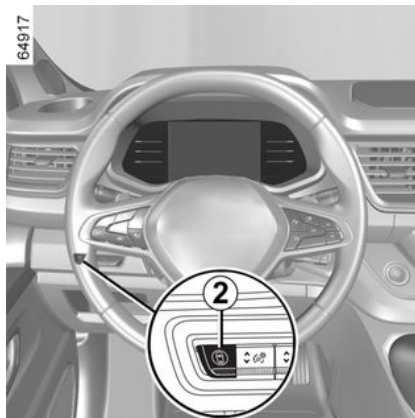

De deactiverings- en activeringsinstellingen van de functie kunnen worden geconfigureerd vanuit de modus "Aangepast" van de functie "Mijn veiligheid" → 217.

Als de deactivering van de functie eerder is geconfigureerd vanuit de modus "Aangepast":

- **om de functie te deactiveren**, drukt u twee keer op de knop 2; Het waar-

schuwingslampje  wordt wit weergegeven, het waarschuwings-

lampje  wordt geel weergegeven of, afhankelijk van de auto, het waar-

schuwingslampje  wordt geel weergegeven op het instrumentenpaneel.

- **Om de functie opnieuw in te schakelen**, drukt u één keer op de knop 2.

Het waarschuwingslampje  en, afhankelijk van de auto, het waarschu-

wingslampje  wordt weergegeven in grijs op het instrumentenpaneel.

Auto's met een multimediascherm 3

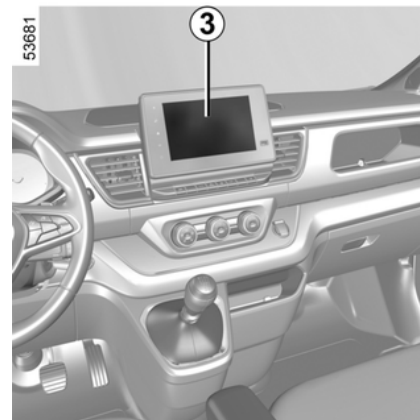

Zie de multimedia-instructies voor het in-/uitschakelen van de functie.

Selecteer ON of OFF.

EXTRA RIJHULPMIDDELEN

Het systeem in-/uitschakelen via de boordcomputer 4

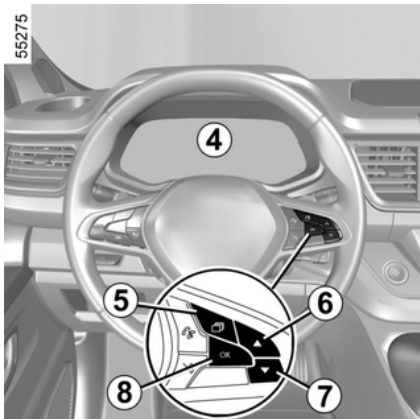

Bij stilstaande auto, om de waarschuwing te deactiveren/activeren:

– druk, afhankelijk van de auto, zo vaak als nodig kort op de schakelaar 5

om het tabblad "⚙️" of, afhankelijk

van de auto "🚗" te openen;

of

– druk op knop 5 en druk herhaalde-

lijk op knop 6 of 7 om het ⚙️ tabblad te bereiken;

– druk afhankelijk van de auto op de schakelaar 8 OK;

– druk herhaaldelijk op schakelaar 6

of 7 om naar het menu 🚗 te gaan, druk vervolgens op de schakelaar 8 OK;

– druk herhaaldelijk op schakelaar 6 of 7 om naar het menu "RIJHULPEN" te gaan, druk vervolgens op de schakelaar 8 OK;

– druk herhaaldelijk op schakelaar 6 of 7 om naar het menu "Lane departure" te gaan, druk vervolgens op de schakelaar 8 OK;

– druk nogmaals op knop 8 OK om de waarschuwing in of uit te schakelen:

- waarschuwing geactiveerd;
- waarschuwing gedeactiveerd.

Als de functie is uitgeschakeld wordt

het waarschuwingslampje 🚗 OFF wit weergegeven, het waarschuwings-

lampje 🚗 wordt geel weergegeven of, afhankelijk van de auto, het waar-

schuwingslampje 🚗 OFF wordt geel weergegeven op het instrumentenpaneel.

Werkzaamheden

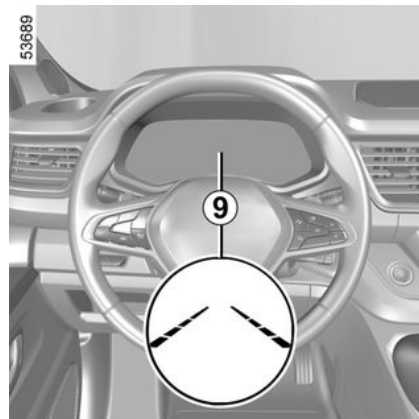

Als de functie wordt geactiveerd, worden afhankelijk van de auto, het waar-

schuwingslampje 🚗, 🚗 en de indicatoren voor de linker- en rechterstreep 9 in grijs weergegeven op het instrumentenpaneel.

De functie is gereed om te waarschuwen als:

– de auto tussen 65 km/u en 170 km/u rijdt;

en

– het waarschuwingslampje 🚗 of, afhankelijk van de auto, de richtingaanwijzers links en rechts 9 en het

EXTRA RIJHULPMIDDELEN

waarschuwinglampje  op het instrumentenpaneel.

De functie **wordt geactiveerd** als de auto een streep overschrijdt zonder dat de richtingaanwijzers zijn geactiveerd.

De bestuurder wordt gewaarschuwd:

– via een geluidssignaal;

– het waarschuwinglampje  knippert wit of, afhankelijk van de au-

to, het waarschuwinglampje  wordt rood weergegeven en het controlelampje **9** aan de zijkant van de doorbroken lijn wordt rood weergegeven op het instrumentenpaneel.

Instellingen

Auto's uitgerust met een multimediасherm.

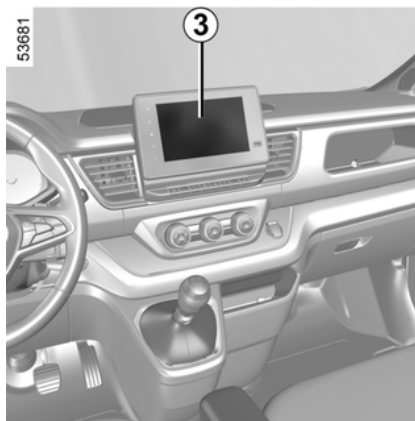

Zie de gebruiksaanwijzing van het multimediасysteem om de instellingen van het multimediасherm **3** te bekijken:

- "Volume": pas het volume van de waarschuwing aan;
- "Waarschuwing": het gevoeligheidsniveau aan voor de streepdetectie aanpassen. Selecteer hiervoor:
 - "Laat": lijn gedetecteerd bij overschrijding;
 - "Standaard": lijn gedetecteerd bij nadering;

– "Vroeg": lijn gedetecteerd wanneer deze in de buurt is.

Raadpleeg de gebruiksaanwijzing van het multimediасysteem voor meer informatie.

Auto's zonder een multimediасherm

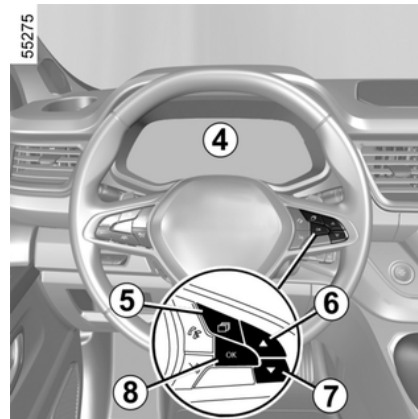

Bij stilstande auto, om de waarschuwing te deactiveren/activeren:

– druk, afhankelijk van de auto, zo vaak als nodig kort op de schakelaar **5**

om het tabblad "  " of, afhankelijk

van de auto "  " te openen; of

EXTRA RIJHULPMIDDELEN

- druk op knop **5** en druk herhaaldelijk op knop **6** of **7** om het  tabblad te bereiken;
- druk afhankelijk van de auto op de schakelaar **8** OK;
- druk herhaaldelijk op schakelaar **6** of **7** om naar het menu  te gaan, druk vervolgens op de schakelaar **8** OK;
- druk herhaaldelijk op schakelaar **6** of **7** om naar het menu "RIJHULPEN" te gaan, druk vervolgens op de schakelaar **8** OK;
- druk herhaaldelijk op de knop **6** or **7** om naar het menu "Lane Keep Assist sensitivity" te gaan en druk vervolgens op de schakelaar **8** OK ;
- druk herhaaldelijk op **6** or **7** om de instelling te wijzigen. Druk op schakelaar **8** OK.

Om de gevoeligheid te regelen;

- druk herhaaldelijk op knop **6** of **7** totdat u bij het menu "Volume bij verlaten rijstrook" of "Waarschuwingsevoeligheid bij verlaten van rijstrook" komt. Druk op schakelaar **8** OK

Om het volume te regelen:

- druk herhaaldelijk op knop **6** of **7** totdat u bij het menu "Waarschuwingsevoeligheid bij verlaten van rijstrook" komt.

volume bij verlaten van rijstrook" komt. Druk op schakelaar **8** OK;

- druk herhaaldelijk op **6** of **7** om de instelling te wijzigen. Druk op schakelaar **8** OK.

Functie tijdelijk niet beschikbaar/uitgeschakeld

De functie is tijdelijk niet beschikbaar of uitgeschakeld in de volgende gevallen:

- de streep wordt zeer snel overschreden;
- er wordt continu over een streep gereden;
- ongeveer vier seconden na het wisselen van baan;
- scherpe bochten;
- slecht zicht;
- een van de richtingaanwijzers wordt geactiveerd;
- de alarmknipperlichten inschakelen;
- de achteruitversnelling inschakelen;
- sterke acceleratie;
- de rijstrookbreedte verandert;
- werking van het elektronische stabiliteitscontrolesysteem ESC;
- werking van het antiblokkeersysteem van de wielen;
- actief noodremsysteem bedienen.

Als de functie niet beschikbaar is, verschijnen het waarschuwinglampje



of, afhankelijk van de auto, de

linker- en rechterlijn **8** en het waarschuwinglampje  in grijs op het instrumentenpaneel.

Als de camera aan de voorkant is afgedekt, verschijnt de melding "Camera voor geen zicht" op het instrumentenpaneel. Reinig het gebied waar de sensoren zich bevinden.

Automatisch in-/uitschakelen van het systeem

Het systeem wordt automatisch gedeactiveerd wanneer:

- het elektronisch stabiliteitsprogramma (ESC) is gedeactiveerd of defect;
- het antiblokkeersysteem niet goed werkt;
- Een trekhaak is elektrisch verbonden met de trekhaakaansluiting;

- het controlelampje  wordt weergegeven.

Als de functie is uitgeschakeld wordt

het waarschuwinglampje  wit weergegeven, het waarschuwing-

lampje  wordt geel weergegeven of, afhankelijk van de auto, het waar-

schuwinglampje  wordt geel weergegeven op het instrumentenpaneel.

EXTRA RIJHULPMIDDELEN

Storingen

Wanneer het systeem een storing detecteert, wordt, afhankelijk van de auto:

3

– het  waarschuwingslampje

wordt wit weergegeven, het  waarschuwingslampje wordt geel

weergegeven of het  waarschuwingslampje wordt geel weergegeven op het instrumentenpaneel;

– in sommige gevallen vergezeld van het bericht:

– « Rijhulpsystemen niet beschikbaar » ;

of

– "Controleer rijhulpen";

of

– « Controleer camera voor ».

Neem in dit geval contact op met een erkende dealer.

Waarschuwing



Deze functie is een extra hulp tijdens het rijden. Deze functie kan in geen geval de waakzaamheid en verantwoordelijkheid van de bestuurder vervangen; deze moet altijd de controle over zijn auto behouden.

Werkzaamheden/reparaties van het systeem

- Bij een botsing kan de uitlijning van de camera worden gewijzigd, wat gevolgen kan hebben voor de correcte werking. Schakel de functie uit en neem contact op met een erkende dealer.
- Alle werkzaamheden in de buurt van de camera (reparaties, vervangingen, aanpassingen aan de voorruit) moeten worden uitgevoerd door een vakman.

Enkel een erkende dealer mag aan het systeem werken.

Storingen van het systeem

Bepaalde omstandigheden kunnen het systeem storen of de correcte werking ervan verhinderen, zoals:

- bedekte voorruit (vuil, ijs, sneeuw, condensatie enz.);
- slechte weersomstandigheden (sneeuw, regen, hagel, ijzel enz.);
- slecht zicht (nacht, mist enz.);
- de wegmarkeringen zijn onregelmatig of moeilijk te onderscheiden (bijv. gedeeltelijk gewist, grote onderlinge afstand, vervormd wegdek enz.);
- verblinding (felle zon, lichten van tegemoetkomende auto's enz.);
- de weg is smal, bochtig of golvend (scherpe bochten enz.);
- u rijdt dicht achter een andere auto op dezelfde rijstrook.

Risico van vals alarm of afwezigheid van waarschuwingen

EXTRA RIJHULPMIDDELEN

Dodehoekwaarschuwing

Bijzonderheid



Deze functie is een extra hulp tijdens het rijden. Deze functie kan in geen geval de waakzaamheid en verantwoordelijkheid van de bestuurder vervangen; deze moet altijd de controle over zijn auto behouden.

53739

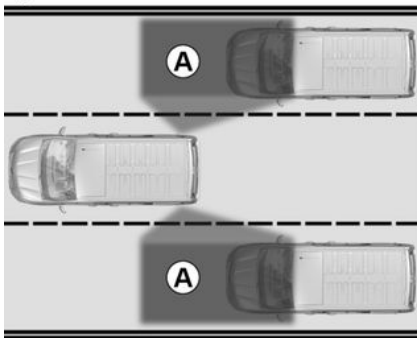

Op basis van de informatie van de sensoren aan elke kant van de achter-

bumper (zone **B**) waarschuwt het systeem de bestuurder als er een ander voertuig in de detectiezone **A** verschijnt.

Dit systeem schakelt in als de auto rijdt met een snelheid tussen 30 en 170 km/u.

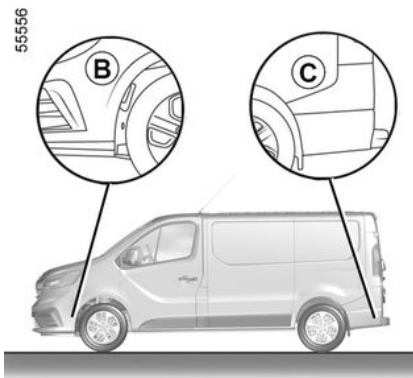

Zorg ervoor dat de zones van de ultrasoonsensoren **B** en **C** aan weerszijden van de bumpers niet zijn afgedekt (door vuil, modder, sneeuw, enz.).

Als een van de ultrasoonsensoren niet afgedekt is, verschijnt het bericht "Zijnsensoren geen zicht" op het instrumentenpaneel. Reinig de zones voor de ultrasoonsensoren.

Inschakelen/uitschakelen

Waarschuwingen activeren en deactiveren via de knop "Mijn veiligheid" 1

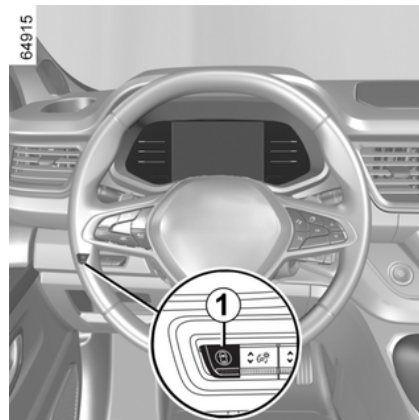

De waarschuwingen kunnen worden gedeactiveerd of geactiveerd vanuit de modus "Aangepast" van de functie "Mijn veiligheid" → 217.

Als de waarschuwingen eerder zijn gedeactiveerd met behulp van de modus "Aangepast":

- om de waarschuwingen uit te schakelen, drukt u twee keer op de knop **1**. Het controlelampje van de toets **1** dooft.
- om de waarschuwingen opnieuw te activeren, drukt u één keer op de

EXTRA RIJHULPMIDDELEN

knop **1**. Het controlelampje in de knop **1** licht op.

De waarschuwingen in-/uitschakelen via het multimediascherm **2**

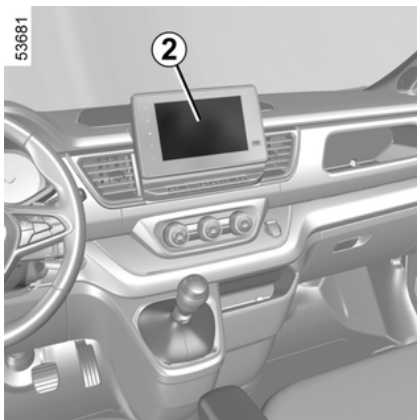

Zie de multimedia-instructies voor het in-/uitschakelen van de functie.

Selecteer ON of OFF.

Auto's zonder een multimedia-scherm

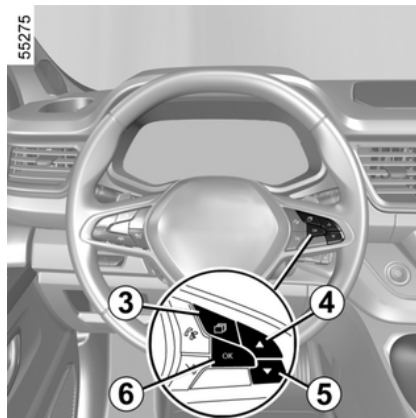

Bij stilstaande auto, om de functie te deactiveren/activeren:

– druk, afhankelijk van de auto, zo vaak als nodig kort op de schakelaar **3**

om het tabblad "  " of, afhankelijk

van de auto "  " te openen;

of

– druk op schakelaar **3** en herhaaldelijk op schakelaar **4** of **5** om naar

het tabblad  menu te gaan;

– druk afhankelijk van de auto op de schakelaar **6** OK;

– druk herhaaldelijk op schakelaar **4** of **5** om naar het menu  te gaan, druk vervolgens op de schakelaar **6** OK;

– druk herhaaldelijk op schakelaar **4** of **5** om naar het menu "RIJHULPEN" te gaan, druk vervolgens op de schakelaar **6** OK;

– druk herhaaldelijk op knop **4** of **5** om naar het menu "Dodehoek-waarschuwing" te gaan en druk vervolgens op schakelaar **6** OK;

– druk nogmaals op schakelaar **6** OK om de functie te activeren of te deactiveren:

– functie ingeschakeld

– functie uitgeschakeld.

EXTRA RIJHULPMIDDELEN

Waarschuwingslampje 6

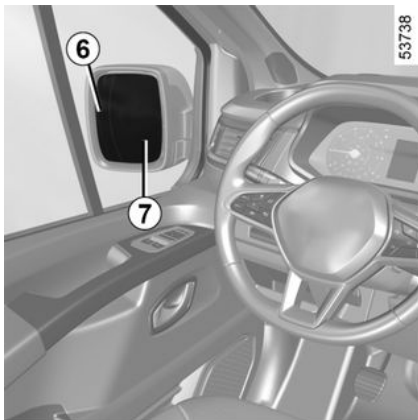

Op elke buitenspiegel 7 bevindt zich een waarschuwingslampje 6.

Opmerking: maak de buitenspiegels 7 regelmatig schoon zodat de waarschuwingslampjes 6 zichtbaar blijven.

Werkzaamheden

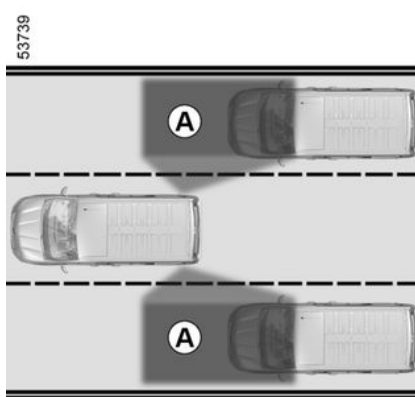

De functie waarschuwt als er bij een rijsnelheid tussen ongeveer 30 en 180 km/u, een ander voertuig in de dode hoek A zit en in dezelfde richting rijdt als uw voertuig.

Als u een andere auto inhaalt, verschijnt het controlelampje 6 alleen als die auto lang genoeg aanwezig is in de dode hoek van uw auto A.

Storingen

Wanneer het systeem een fout opmerkt, verschijnt de melding "Controleer zisensoren" op het instrumentenpaneel. Ga naar een merkdealer.

Display D

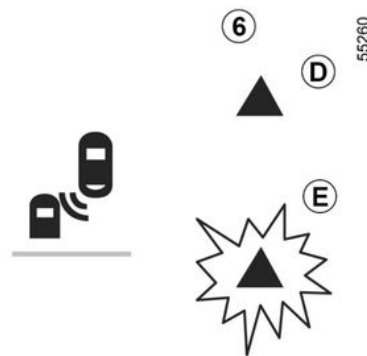

Eerste waarschuwing: **richtingaanwijzer niet actief**, het waarschuwingslampje 6 geeft aan dat een auto in het gebied van de dode hoek A wordt gedetecteerd en/of dat een auto snel van achteren op een aangrenzende rijstrook nadert.



Vanwege de ultrasoonsensoren achter de bumper is het raadzaam om werkzaamheden aan de bumper (reparatie, vervangen, lakwerk enz.) te laten uitvoeren door een vakman.

EXTRA RIJHULPMIDDELEN

Display *E*

Als de richtingaanwijzer is geactiveerd, knippert het controlelampje **6** wanneer de functie een voertuig of fietser in zone **A** detecteert.

Als u de richtingaanwijzer uitschakelt, schakelt de indicator terug naar de eerste waarschuwing (display **D**).

Opmerking: de waarschuwingfunctie is gebaseerd op informatie van de radar. In bepaalde situaties (files, enz.) kan het een waarschuwing geven voor elk type bewegend object dat zich in zone **A** bevindt.

Omstandigheden waarin de dodehoekwaarschuwing niet werkt

- Tijdens het rijden op een weg met scherpe bochten;
- in omgekeerde volgorde.

Als de auto is uitgerust met een trekhaak die door het systeem wordt herkend, verschijnt het bericht "Aanhanger: dodehoekwaarschuwing uit" op het instrumentenpaneel om te melden dat de functie niet operationeel is. Raadpleeg uw erkende dealer voor het kiezen van de uitrusting die aangepast is aan uw auto.



Vervolgens, afhankelijk van de tijdsduur na de laatste keer dat de motor is gestopt, wordt de functie opnieuw geactiveerd:

- bij het ontgrendelen van de auto
- of
- bij het openen van een portier;
- of
- bij het opnieuw starten van de motor.



– De detectiecapaciteit van het systeem volgt een standaardrijvakbreedte. Als u op een breed rijvak rijdt, kan het systeem geen auto's detecteren in de dode hoek.

– Bij zeer slechte weersomstandigheden (hevige regenval, sneeuw, enz.) kan het systeem tijdelijk worden verstoord. Let op de rijomstandigheden.

Kans op ongevallen.

Waarschuwing



Deze functie is een extra hulp tijdens het rijden. Deze functie kan in geen geval de waakzaamheid en verantwoordelijkheid van de bestuurder vervangen; deze moet altijd de controle over zijn auto behouden.

De bestuurder moet zijn snelheid altijd aanpassen aan het verkeer, ongeacht de aanwijzingen van het systeem. Het systeem mag in geen geval worden vergeleken met een hindernissensensor of een antibotsingssysteem.

Werkzaamheden/reparaties van het systeem

- In geval van een botsing kan de uitlijning van de ultrasoonsensoren mogelijk worden gewijzigd, waardoor deze wellicht niet meer naar behoren werken. Schakel de functie uit en neem contact op met een erkende dealer.
- Alle werkzaamheden in de buurt van de ultrasoonsensoren (reparaties, vervangingen enz.) moeten worden uitgevoerd door een vakman.

Enkel een erkende dealer mag aan het systeem werken.

Storingen van het systeem

Bepaalde omstandigheden kunnen het systeem storen of de correcte werking ervan verhinderen, zoals:

- complexe omgeving (metalen bruggen, tunnels, wegen met obstakels aan de zijkant enz.);
- slechte weersomstandigheden (sneeuw, hagel, ijzel enz.).

Risico van vals alarm of afwezigheid van waarschuwingen

Als het systeem abnormaal werkt, schakelt u dit uit en neemt u contact op met een erkende dealer.



Beperkingen voor de werking van het systeem

- De zones van de ultrasoonsensoren moeten schoon blijven en mogen niet worden gewijzigd, om de goede werking van het systeem te waarborgen.
- Kleine voorwerpen die dichtbij de auto bewegen (motoren, fietsen, voetgangers, enz.) worden mogelijk niet door het systeem herkend.
- In een bocht kunnen de ultrasoon soms tijdelijk geen voertuigen detecteren in de aangrenzende rijstroken.
- De waarschuwing komt wellicht laat, als twee andere voertuigen in de aangrenzende rijstroken u naast elkaar van achteren naderen, met een veel hogere snelheid dan uw auto (op een weg met drie rijstroken).
- Het systeem geeft wellicht geen waarschuwing als de andere auto's rijden met een snelheid die aanzienlijk verschilt van de uwe.
- Als de auto door een lang voertuig wordt ingehaald (bijv. een vrachtwagen die inhaalt met een soortgelijke snelheid als de auto) onderbreekt het systeem mogelijk de waarschuwing vóór het einde van het manoeuvre.
- De auto rijdt op een bochtige weg.

Uitschakelen van de functie

Schakel de functie uit indien:

- Het radargebied is beschadigd (achterbumper);
- De auto is uitgerust met een trekhaak die niet door het systeem wordt herkend.

EXTRA RIJHULPMIDDELEN

Waarschuwing veilige afstand



Deze functie is een extra hulp tijdens het rijden. Deze functie kan in geen geval de waakzaamheid en verantwoordelijkheid van de bestuurder vervangen; deze moet altijd de controle over zijn auto behouden.

55185

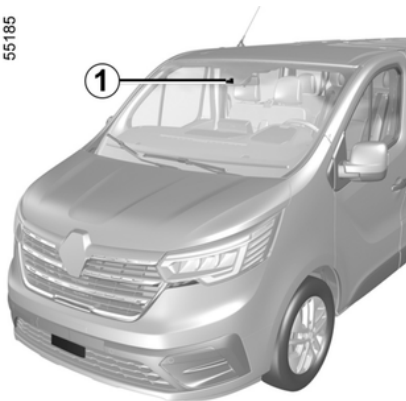

Gebaseerd op de informatie van de camera **1** informeert deze functie de bestuurder over het tijdsinterval tussen de eigen auto en de voorligger zodat

een veilige afstand tussen de twee auto's kan worden aangehouden. Deze functie wordt ingeschakeld als de auto rijdt met een snelheid van ongeveer 30 tot 170 km/u, afhankelijk van de auto.

Plaats van de camera **1**

Zorg ervoor dat de voorruit niet is bedekt (door vuil, modder, condens enz.).

Inschakelen/Uitschakelen van de functie

Auto's met een multimediascherm **2**

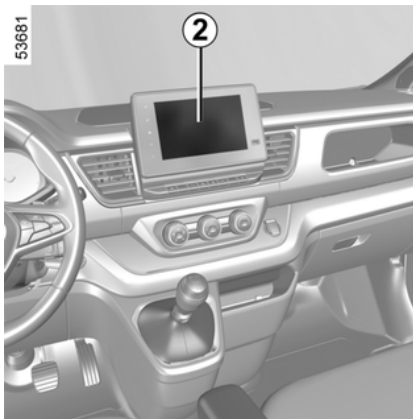

Zie de multimedia-instructies voor het in-/uitschakelen van de functie.

Druk via de modus "Auto" op uw multimediascherm **2** op het menu "Rijhulpen".

Activeer of deactiveer de functie "Veilige afstand".

Auto's zonder een multimediascherm

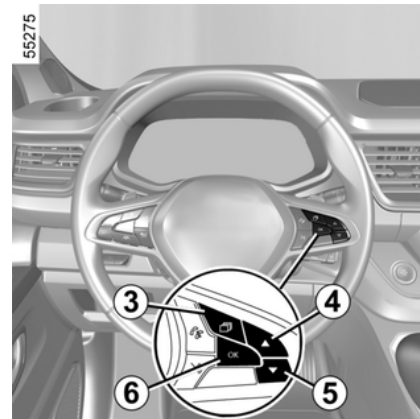



Bij stilstaande auto, om de waarschuwing te deactiveren/activeren:

– druk, afhankelijk van de auto, zo vaak als nodig kort op de schakelaar **3**

om het tabblad "  " of, afhankelijk

van de auto "  " te openen; of

EXTRA RIJHULPMIDDELEN

- druk op schakelaar **3** en herhaaldelijk op schakelaar **4** of **5** om naar het tabblad  menu te gaan;
- druk afhankelijk van de auto op de schakelaar **6** OK;
- druk herhaaldelijk op schakelaar **4** of **5** om naar het menu  te gaan, druk vervolgens op de schakelaar **6** OK;
- druk herhaaldelijk op schakelaar **4** of **5** om naar het menu "RIJHULPEN" te gaan, druk vervolgens op de schakelaar **6** OK;
- druk herhaaldelijk op schakelaar **4** of **5** om naar het menu "Afstandswaarschuwing" te gaan, druk vervolgens op de schakelaar **6** OK;
- druk nogmaals op schakelaar **6** OK om de waarschuwing te activeren of te deactiveren:
 - waarschuwing geactiveerd;
 - waarschuwing gedeactiveerd.



Telkens wanneer de auto wordt gestart, blijft de functie in de modus die is opgeslagen toen de motor voor het laatst werd uitgeschakeld.

Werkzaamheden



Het interval wordt alleen getoond ter informatie: het systeem kan niet ingrijpen op de auto.

De functie is niet bestemd om gebruikt te worden in de stad of in dynamische rijomstandigheden (bochten, versnellingen, bruskeeremmen...), maar wel in stabiele rijomstandigheden.

De functie heeft geen invloed op het remsysteem.

De camera moet schoon blijven en mag niet worden gemanipuleerd, om de goede werking van het systeem te waarborgen.

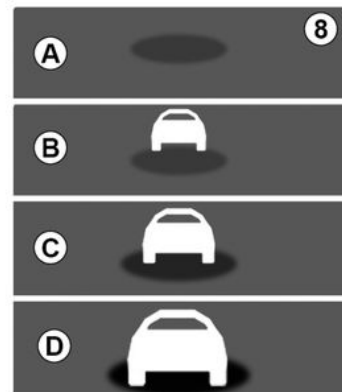

39301

3

Als deze functie actief is, wordt de indicator **8** op het instrumentenpaneel weergegeven. Deze informeert de bestuurder over de afstand tussen de eigen auto en de voorligger:

A (grijs): de functie is niet actief.

(groen): geen auto gedetecteerd.

B (groen): het tijdsinterval is groter dan of gelijk aan ongeveer 2 seconden (de afstand tussen de twee voertuigen, aangepast aan uw snelheid).

C (geel): het tijdsinterval is ongeveer een of twee seconden (onvoldoende afstand tussen de twee voertuigen).

D (rood): het tijdsinterval is ongeveer 1 seconde of minder (de afstand tussen de twee voertuigen is veel te kort).

EXTRA RIJHULPMIDDELEN

Als het tijdsinterval tussen de twee voertuigen minder dan ongeveer 0,5 seconde bedraagt, knippert het controlelampje **B** op display **D** rood op het instrumentenpaneel.

3

In bepaalde omstandigheden wordt het tijdsinterval mogelijk niet getoond:

- in een bocht;
- bij het veranderen van rijstrook;
- als de voorligger ver genoeg of buiten bereik van de camera is.

Waarschuwing



Deze functie is een extra hulp tijdens het rijden. Deze functie kan in geen geval de waakzaamheid en verantwoordelijkheid van de bestuurder vervangen; deze moet altijd de controle over zijn auto behouden.

Werkzaamheden/reparaties van het systeem

- Bij een botsing kan de uitlijning van de camera worden gewijzigd, wat gevolgen kan hebben voor de correcte werking. Schakel de functie uit en neem contact op met een erkende dealer.
- Alle werkzaamheden in de buurt van de radar en/of camera (reparaties, vervangingen, aanpassingen aan de voorruit of bumper enz.) moeten worden uitgevoerd door een vakman.

Enkel een erkende dealer mag aan het systeem werken.

Storingen van het systeem

- een complexe omgeving (metalen brug, tunnel enz.);
- slechte weersomstandigheden (sneeuw, hagel, ijzel enz.);
- slecht zicht (nacht, mist enz.);
- weinig contrast tussen de voorligger en de omgeving (bijvoorbeeld witte auto in de sneeuw enz.);
- verblinding (felle zon, lichten van tegemoetkomende auto's enz.);
- de weg is smal, bochtig en golvend (scherpe bochten enzovoort)

Risico van onjuiste vals alarm.

EXTRA RIJHULPMIDDELEN

Actieve noodrem

55185

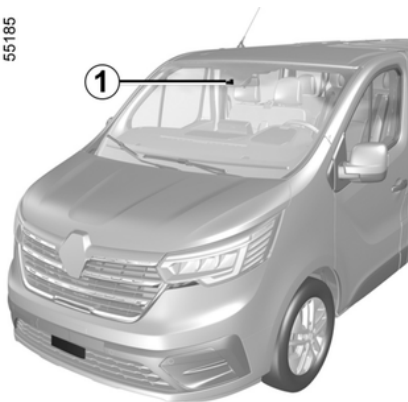

Het systeem gebruikt informatie van de camera **1** om te bepalen wat de afstand tot uw auto is:

- de voorligger op dezelfde rijstrook;
- of
- eventuele tegenliggers, in het kader van een mogelijke verandering van richting;
- of
- van voertuigen die haaks passeren.
- of
- vanaf stilstaande auto's;
- of

– voetgangers en fietsers in de nabijheid.

Het systeem informeert de bestuurder als er een risico bestaat op een frontale botsing om de juiste noodmanoeuvres mogelijk te maken (het rempedaal indrukken en/of het stuurwiel draaien).

Afhankelijk van het reactievermogen van de bestuurder kan het systeem helpen bij het remmen om schade te beperken of een botsing te voorkomen.

Het systeem is verder niet actief en geeft geen waarschuwing.



Deze functie is een extra hulp tijdens het rijden. Deze functie kan in geen geval de waakzaamheid en verantwoordelijkheid van de bestuurder vervangen; deze moet altijd de controle over zijn auto behouden.



Met dit systeem wordt de auto maximaal afgeremd totdat deze zo nodig volledig stilstaat.

Gebruik om veiligheidsredenen altijd de autogordel tijdens het rijden en controleer of alles goed vastzit, zodat de inzittenden niet kunnen worden geraakt door loszittende voorwerpen.

Plaats van de camera **1**

Zorg ervoor dat de voorruit niet is bedekt (door vuil, modder, condens enz.).

Werkzaamheden

Wanneer er tijdens het rijden een risico op een aanrijding bestaat, moet het systeem:

- **u waarschuwen voor een aanrijdingsgevaar:** de melding "Obstakel gedetecteerd" verschijnt op het instrumentenpaneel in combinatie met een pieptoon.

Opmerking: als de bestuurder het rempedaal intrapt en het systeem nog steeds botsingsgevaar detecteert, kan de remkracht worden verhoogd als deze niet voldoende is om de botsing te voorkomen.

EXTRA RIJHULPMIDDELEN

– **het remmen activeren:** als de bestuurder niet op de waarschuwing reageert en de aanrijding dreigt, worden

het rode waarschuwingslampje  en het bericht "Remmen" op het instrumentenpaneel weergegeven in combinatie met een pieptoon.

Opmerking:

- als de bestuurder gebruikmaakt van bedieningselementen van de auto (stuurwiel, pedalen enz.) kan het systeem de reactie hiervan vertragen of niet activeren;
- als het voertuig tot stilstand is gekomen door een actieve noodstop, blijft het voertuig korte tijd stilstaan. Na deze tijdslimiet moet de bestuurder de auto stationair houden door het rempedaal ingedrukt te houden;
- nadat het systeem het remmen heeft geactiveerd, wordt het bericht "Geavanceerde veiligheid geactiveerd" weergegeven.



In geval van een noodmanoeuvre kunt u op elk moment stoppen met remmen

door:

- door het gaspedaal kort in te drukken;
- of
- aan het stuur te draaien als uitwijkmanoeuvre bij een botsing.

Autodetectie

Detectie van voertuigen die op dezelfde rijstrook rijden

Het risico van een aanrijding met een voorligger op dezelfde rijstrook wordt door het systeem gedetecteerd wanneer:

- uw auto een snelheid heeft van ongeveer 8 tot 180 km/u.

Detectie van eventuele tegenliggers, in het kader van een mogelijke verandering van richting

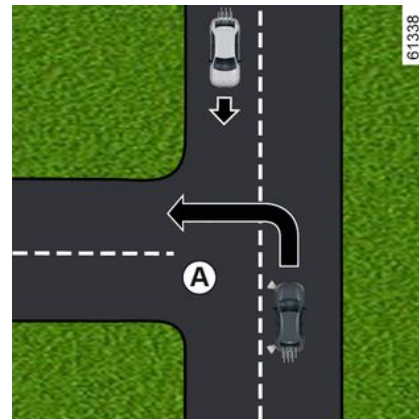

Wanneer u van richting wilt veranderen (bijv. **A**), worden tegenliggers door het systeem gedetecteerd wanneer:

- uw voertuig een snelheid heeft van ongeveer 8 tot 20 km/u;
- uw richtingaanwijzer is ingeschakeld.

Detectie van auto's die loodrecht de rijstrook oversteken

Auto's die loodrecht de rijstrook oversteken, worden door het systeem gedetecteerd wanneer:

EXTRA RIJHULPMIDDELEN

– uw auto een snelheid heeft van ongeveer 20 tot 60 km/u.

Detectie van stilstaande auto's

Stilstaande auto's worden door het systeem gedetecteerd wanneer:

– uw auto een snelheid heeft van ongeveer 7 tot 80 km/u.

Detectie van voetgangers en fietsers

Detectie van voetgangers en fietsers op dezelfde rijstrook

Het systeem detecteert voetgangers en fietsers wanneer:

– uw auto een snelheid heeft van ongeveer 8 tot 85 km/u.

Detectie van voetgangers en fietsers bij het veranderen van richting

Het systeem detecteert voetgangers en fietsers wanneer:

– uw voertuig een snelheid heeft van ongeveer 8 tot 20 km/u;

Inschakelen/uitschakelen



Vervolgens, afhankelijk van de tijdsduur na de laatste keer dat de motor is gestopt, wordt de functie opnieuw geactiveerd:

- bij het ontgrendelen van de auto
- of
- bij het openen van een portier;
- of
- bij het opnieuw starten van de motor.

Het systeem in- of uitschakelen via het multimediascherm 2

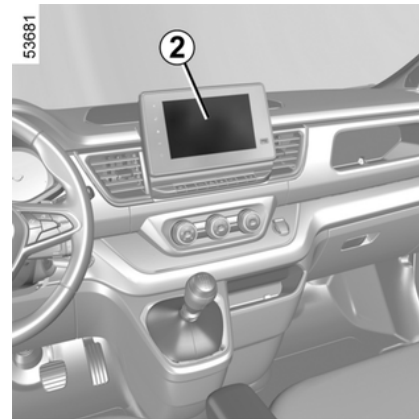

Zie de multimedia-instructies voor het in-/uitschakelen van de functie.



Selecteer ON of OFF.

EXTRA RIJHULPMIDDELEN

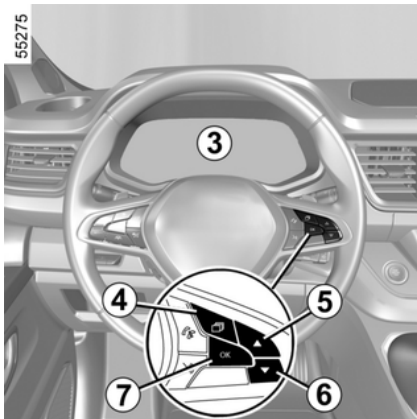
Het systeem in-/uitschakelen via de boordcomputer 3



Bij stilstaande auto, om de functie te deactiveren/activeren:

- druk, afhankelijk van de auto, zo vaak als nodig kort op de schakelaar **4** om het tabblad "  " of, afhankelijk van de auto "  " te openen; of
- druk op schakelaar **4** en herhaaldelijk op schakelaar **5** of **6** om naar het tabblad  menu te gaan;
- druk afhankelijk van de auto op de schakelaar **7** OK;

- druk herhaaldelijk op schakelaar **5** of **6** om naar het menu  te gaan, druk vervolgens op de schakelaar **7** OK;
- druk herhaaldelijk op schakelaar **5** of **6** om naar het menu "RIJHULPEN" te gaan, druk vervolgens op de schakelaar **7** OK;
- druk herhaaldelijk op de knoppen **5** of **6** om naar het menu "Actief remmen" te gaan en druk vervolgens op schakelaar **7** OK.

Druk nogmaals op schakelaar **7** OK om de functie te activeren of te deactiveren:

functie ingeschakeld

functie uitgeschakeld.

Bij het uitschakelen van het systeem verschijnt het waarschuwingslampje

 of, afhankelijk van de auto, licht

het gele waarschuwingslampje  op.

Als het systeem actief is, verdwijnt het controlelampje.

Instellingen



Voer deze aanpassingen uitsluitend uit als de auto stilstaat.

Instellingen aanpassen op het multimediascherm 2

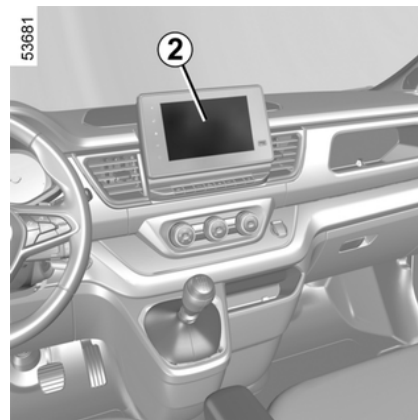

Als de auto stilstaat, raadpleegt u de multimedia-instructies om toegang te krijgen tot de functie-instellingen op het multimediascherm **2**:

- "Waarschuwing": pas het gevoeligheidsniveau van de waarschuwing aan. Selecteer hiervoor:
 - "Laat";

EXTRA RIJHULPMIDDELEN

- "Standaard";
- "Vroeg".

Raadpleeg de gebruiksaanwijzing van het multimediasysteem voor meer informatie.

3 Instellingen aanpassen via het instrumentenpaneel 3

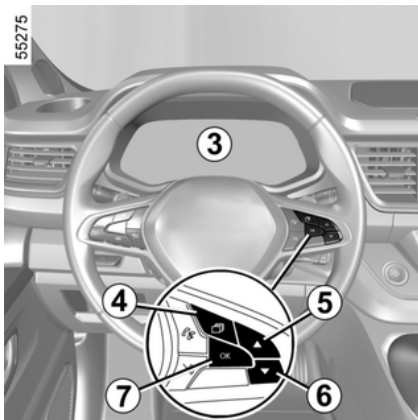

Bij stilstaande auto, om de functie te deactiveren/activeren:

- druk, afhankelijk van de auto, zo vaak als nodig kort op de schakelaar **4**

om het tabblad "  " of, afhankelijk

van de auto "  " te openen;

of

- druk op schakelaar **4** en herhaaldelijk op schakelaar **5** of **6** om naar

het tabblad  menu te gaan;

- druk afhankelijk van de auto op de schakelaar **7** OK;

- druk herhaaldelijk op schakelaar **5** of **6** om naar het menu  te gaan, druk vervolgens op de schakelaar **7** OK;

- druk herhaaldelijk op schakelaar **5** of **6** om naar het menu "RIJHULPEN" te gaan, druk vervolgens op de schakelaar **7** OK;

- druk herhaaldelijk op de knoppen **5** of **6** om naar het menu "Gevoeligheid actief remmen" te gaan en druk vervolgens op schakelaar **7** OK.

- druk herhaaldelijk op **5** of **6** om de instelling te wijzigen. Druk op schakelaar **7** OK.

Tijdelijk niet beschikbaar

Als het systeem een tijdelijke fout detecteert, verschijnt het controlelampje



of, afhankelijk van de auto, het

gele controlelampje .

De mogelijke oorzaken zijn:

- Het systeem is tijdelijk inactief (door verblindende zon, dimlichten, slechte weersomstandigheden enzovoort). Het systeem werkt weer als het zicht verbetert.

- Het systeem wordt tijdelijk onderbroken omdat de voorruit of de voor- of achterbumper is bedekt met vuil, modder, sneeuw, condens enz. In dat geval parkeert u de auto en zet u de motor uit. Maak de voorruit en de voorbumper schoon. Als u de motor weer start, verdwijnen het controlelampje en het bericht.

Als dit niet het geval is, heeft dit mogelijk een andere oorzaak. Neem contact op met een merkdealer.

Storingen

Als de functie een storing detecteert, verschijnt het waarschuwingslampje



of, afhankelijk van de auto, het

waarschuwingslampje  op het instrumentenpaneel in combinatie met het bericht "Controleer camera voor" of "Controleer camera".

Ga naar een merkdealer.

Waarschuwing



Actieve noodrem

Deze functie is een extra hulp tijdens het rijden. Deze functie kan in geen geval de waakzaamheid en verantwoordelijkheid van de bestuurder vervangen; deze moet altijd de controle over zijn auto behouden. De activering van deze functie wordt mogelijk vertraagd of niet uitgevoerd als de bestuurder een actie uitvoert (op het stuurwiel, de pedalen, enz.).

Het systeem wordt mogelijk niet ingeschakeld:

- wanneer de hendel van de versnellingsbak in de stand Neutraal staat of het koppelingspedaal gedurende ongeveer 10 seconden wordt ingedrukt;
- wanneer de handrem is ingeschakeld;
- Als het elektronische stabiliteitsprogramma (ESC) is gestart.

Werkzaamheden/reparaties van het systeem

- Bij een botsing kan de uitlijning van de camera worden gewijzigd en dit kan gevolgen hebben voor de correcte werking. Schakel de functie uit en neem contact op met een erkende dealer.
- Alle werkzaamheden in de buurt van de camera (reparaties, vervangingen, aanpassingen aan de voorruit) moeten worden uitgevoerd door een vakman.

Enkel een erkende dealer mag aan het systeem werken.

Storingen van het systeem

Bepaalde omstandigheden kunnen het systeem verstoren of de correcte werking ervan verhinderen, bijvoorbeeld:

- slechte weersomstandigheden (sneeuw, hagel, ijzel enz.);
- slecht zicht (nacht, mist enz.);
- weinig contrast tussen een object (bijv. een voertuig) en de omgeving (bijv. een witte auto in de sneeuw, enz.);
- verblinding (felle zon, lichten van tegemoetkomende auto's enz.);
- bedekte voorruit (vuil, ijs, sneeuw, condensatie enz.);
- ...

In deze omstandigheden kan het zijn dat het systeem niet reageert of per ongeluk remt.



Beperkingen voor de werking van het systeem

- Elke keer dat de auto wordt gestart, voert het systeem een kalibratie uit overeenkomstig de omgeving van de auto en kan het ongeveer twee tot vijf minuten worden uitgeschakeld.
- Voor voertuigen die in tegengestelde richting rijden wordt geen waarschuwing afgegeven en treedt het systeem niet in werking.
- De camera moet schoon blijven en mag niet worden gemanipuleerd, om de goede werking van het systeem te waarborgen.
- Het systeem reageert minder efficiënt op kleine voertuigen, zoals motoren of fietsen, dan op andere voertuigen.
- Het systeem werkt mogelijk niet goed bij een glad wegdek (regen, sneeuw, ijsel enz.);
- ...

In deze omstandigheden kan het zijn dat het systeem niet reageert of per ongeluk remt.

Uitschakelen van de functie

Schakel de functie uit indien:

- de camerazone is beschadigd (bijv. de binnen- of buitenkant van de voorruit);
- de auto wordt gesleept (bij pech);
- De voorruit is gebarsten of vervormd (voer geen reparaties uit aan dit gedeelte van de voorruit; laat deze vervangen door een merkdealer);
- U rijdt niet op een geasfalteerde weg.

Als het systeem abnormaal werkt, schakelt u dit uit en raadpleegt u een erkende dealer.

Onderbreking van de functie

U kunt het actief noodremmen op elk moment onderbreken door kort het gaspedaal in te drukken of aan het stuur te draaien om uit te wijken.

EXTRA RIJHULPMIDDELEN

Detectie bestuurdersaliertheid

De detectie bestuurdersaliertheid is een functie die het gedrag van de bestuurder analyseert (rijstijl, besturing van het voertuig, enz.) en waarschuwt als er een risico is op in slaap vallen.

Het houdt rekening met aanwijzingen zoals:

- stuurwielbeweging;
- acties van de bestuurder op andere systemen (richtingaanwijzers, rempedaal enz.)



Deze functie is een extra hulp tijdens het rijden, in geval van vermoeidheid.

Deze functie neemt niet de taak van de bestuurder over. In geen geval kan deze functie de oplettendheid en verantwoordelijkheid van de bestuurder tijdens het rijden vervangen.

Werkzaamheden

De functie is gereed om te waarschuwen als:

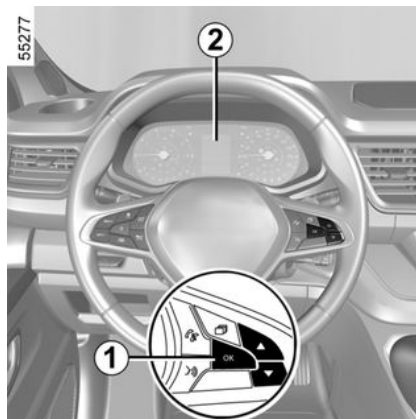

- er enkele minuten zijn verstreken sinds de laatste stop van de auto;
- de auto harder rijdt dan ongeveer 70 km/u;

Als er een signaal is van vermoeidheid of verminderde aandacht, wordt de melding "Detectie waakzaamheid bestuurder: neem een pauze" weergegeven op het instrumentenpaneel **2** samen met een pieptoon.

Druk op schakelaar **1** OK om de waarschuwing te wissen. Het is raadzaam om zo snel mogelijk te stoppen voor een pauze.

Na het verwijderen van het bericht blijft het systeem waakzaam en geeft het indien nodig een nieuwe waarschuwing.



De detectie bestuurdersaliertheid bewaakt voortdurend de aandacht van de bestuurder en kan per rit meerdere waarschuwingen geven. Het systeem wordt elke keer dat de motor wordt gestart gereset.

Inschakelen/uitschakelen

Waarschuwingen kunnen worden gedeactiveerd of geactiveerd vanuit de modus "Aangepast" van de functie "Mijn veiligheid".

Opmerking: wanneer de waarschuwingssignalen zijn gedeactiveerd, blijft het systeem de vermoeidheidstoestand van de bestuurder beoordelen.

EXTRA RIJHULPMIDDELEN

i Vervolgens, afhankelijk van de tijdsduur na de laatste keer dat de motor is gestopt, worden de waarschuwingen opnieuw geactiveerd:

- bij het ontgrendelen van de auto
- of
- bij het openen van een portier;
- of
- bij het opnieuw starten van de motor.

i Wanneer de waarschuwingssignalen zijn gedeactiveerd, blijft het systeem de vermoeidheidstoestand van de bestuurder beoordelen.

Waarschuwingen activeren en deactiveren via de knop "Mijn veiligheid" 1

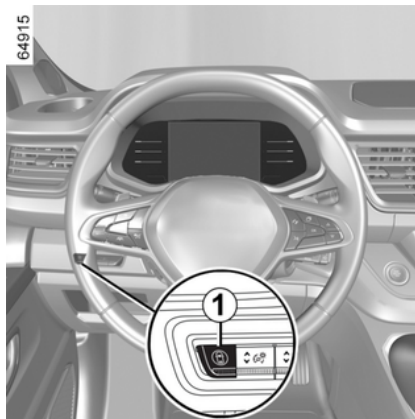

De waarschuwingen kunnen worden gedeactiveerd of geactiveerd vanuit de modus "Aangepast" van de functie "Mijn veiligheid" ➔ 217.

Als de waarschuwingen eerder zijn gedeactiveerd met behulp van de modus "Aangepast":

- **om de waarschuwingen** uit te schakelen, drukt u twee keer op de knop 1. Het controlelampje van de toets 1 dooft.
- **om de waarschuwingen** opnieuw te activeren, drukt u één keer op de knop 1. Het controlelampje in de knop 1 licht op.

De waarschuwingen in-/uitschakelen via het multimediascherm 2

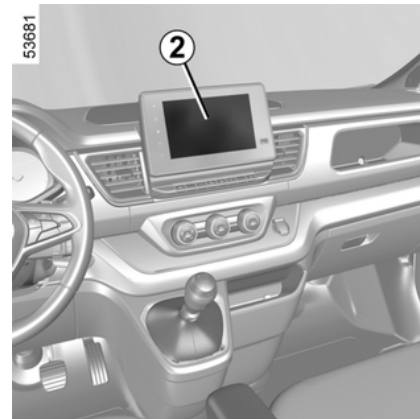

Zie de multimedia-instructies voor het in-/uitschakelen van de waarschuwingen.

Selecteer ON of OFF.

EXTRA RIJHULPMIDDELEN

De waarschuwingen in-/uitschakelen via de boordcomputer 3

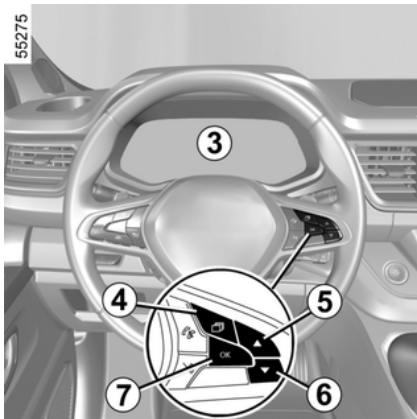

Bij stilstaande auto, om de waarschuwing te deactiveren/activeren:

– druk, afhankelijk van de auto, zo vaak als nodig kort op de schakelaar 4

om het tabblad "⚙️" of, afhankelijk

van de auto "🚗" te openen;

of

– druk op schakelaar 4 en herhaaldelijk op schakelaar 5 of 6 om naar

het tabblad "⚙️" menu te gaan;

– druk afhankelijk van de auto op de schakelaar 7 OK;

– druk herhaaldelijk op schakelaar 5

of 6 om naar het menu "🚗" te gaan, druk vervolgens op de schakelaar 7 OK;

– druk herhaaldelijk op schakelaar 5 of 6 om naar het menu "RIJHULPEN" te gaan, druk vervolgens op de schakelaar 7 OK;

– druk herhaaldelijk op knop 5 of 6 om naar het menu "Waarschuwing waakzaamheid bestuurder" te gaan en druk vervolgens op de schakelaar 7 OK;

– druk nogmaals op schakelaar 7 OK om de waarschuwing te activeren of te deactiveren:

- waarschuwing geactiveerd;
- waarschuwing gedeactiveerd.

Beperkingen van de werking van het systeem

Bepaalde omstandigheden kunnen het systeem verstoren of de correcte werking ervan verhinderen, bijvoorbeeld:

- bepaalde rijstijlen (onjuist rijgedrag enz.);
- rijden op een weg in slechte staat;
- sterke zijwind;

- de klok is verkeerd geconfigureerd (afhankelijk van het voertuig) ➔ 150;
- kronkelende wegen;
- tractie van de aanhangwagen.

Storingen

Als het systeem een storing signaleert, verschijnt het waarschuwingslampje



in combinatie met het bericht "Vermoeidh.detect controleren" op het instrumentenpaneel 1.

Laat het systeem door een merkdealer controleren.

Detectie van verkeersborden

53696

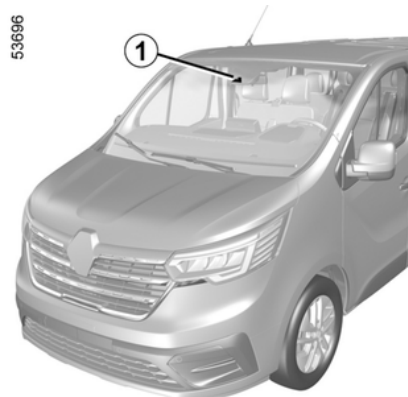

Het systeem geeft op het instrumentenpaneel weer wat de maximumsnel-

EXTRA RIJHULPMIDDELEN

heid is aan de hand van verkeersborden die langs de kant van de weg zijn gedetecteerd.

Deze functie maakt hoofdzakelijk gebruik van de informatie van de camera **1** op de voorruit, achter de achteruitkijkspiegel.

Afhankelijk van het land gebruikt het systeem ook informatie van een kaartabonnement om bepaalde borden (bebouwde kom, enz.) te interpreteren. Het bord dat op het instrumentenpaneel wordt weergegeven, verandert wanneer het systeem een ander verkeersbord detecteert.

Wanneer de snelheidsbegrenzer of de snelheidsregelaar is geactiveerd, kunt u het instelpunt van de begrensde snelheid aanpassen aan de snelheidslimiet die door het systeem op het instrumentenpaneel wordt weergegeven (➔ 253 en ➔ 257).

Als de gedetecteerde snelheidslimiet wordt overschreden, wordt het verkeersbord op het instrumentenpaneel aangepast om de bestuurder te informeren.

Plaats van de camera 1

Zorg ervoor dat de voorruit niet is bedekt (door vuil, modder, condens enz.).

Bijzonderheden

Voor auto's met een kaartabonnement:

– als de auto in een land rijdt met andere snelheidseenheden dan die van de auto, wordt het snelheidsbord weergegeven in de eenheid van het desbetreffende land, samen met de omgerekende maximumsnelheid in de eenheid van het instrumentenpaneel van de auto.

– voor landen waar de maximumsnelheid op bepaalde soorten wegen wordt verlaagd bij regenweer, kan het systeem de gedetecteerde maximumsnelheid wijzigen enkele seconden nadat de ruitenwissers van de voorruit zijn ingeschakeld.

Op auto's die niet zijn uitgerust met een navigatiesysteem: wanneer u in een land rijdt waar de snelheidseenheden verschillen van die van uw auto kunt u handmatig de relevante snelheidseenheid op het instrumentenpaneel selecteren om de passende informatie te verkrijgen. ➔ 145.

Opmerking:

Het systeem houdt geen rekening met uitzonderlijke snelheidsbeperkingen, bijvoorbeeld op dagen waarop de luchtverontreiniging piekt.



Detectie van verkeersborden is gekoppeld aan een kaartabonnement.

Als er geen abonnement is, is het systeem beperkt tot het melden van de verkeersborden die de maximumsnelheid aangeven wanneer deze door de camera worden gedetecteerd.

Het systeem houdt geen rekening meer met informatie over de kaarten. De beschikbaarheid van de maximumsnelheid kan worden beïnvloed.

Afhankelijk van de uitrusting is het noodzakelijk om de kaarten regelmatig bij te werken. Als de kaarten niet worden bijgewerkt, heeft dit een negatieve invloed op de systeemprestaties.

Raadpleeg de instructies bij het multimediasysteem om het abonnement te beheren.

EXTRA RIJHULPMIDDELEN

Werkzaamheden

Controleer waarschuwingslampjes

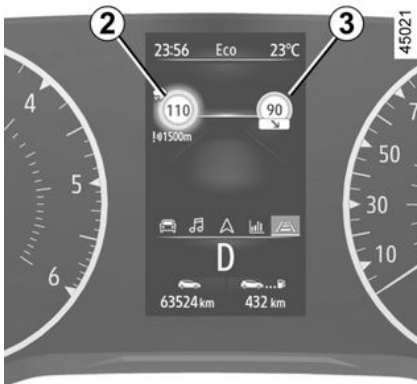

De functie geeft de volgende waarschuwingslampjes weer:

2 Verkeersborden met de maximumsnelheid en extra verkeersborden met de maximumsnelheid (snelheid op afrit met pijl, snelheid met een caravan, snelheidslimiet met aangegeven duur, enz.)

3 Extra verkeersborden (begin inhaalverbod).

Als de gedetecteerde snelheidslimiet wordt overschreden, gaat er een cirkel rond het verkeersbord knipperen (waarschuwingslampje **2**), vergezeld, afhankelijk van de auto, van een pieptoon die gedurende enkele seconden klinkt om u te waarschuwen.

Het lampje blijft zichtbaar op het instrumentenpaneel zolang het voertuig de maximumsnelheid overschrijdt.



Kaartabonnement

Detectie van verkeersborden is gekoppeld aan een kaartabonnement. Afhankelijk van de uitrusting is het noodzakelijk om de kaarten regelmatig bij te werken.

Als de kaarten niet worden bijgewerkt, zullen de systeemprestaties worden aangetast (onjuiste snelheidslimiet enz.)

Opmerking: als er geen kaart voor een land is, verschijnt er een bericht op het multimediascherm om hierover te informeren en om te suggereren de kaartinformatie met betrekking tot het land te downloaden.

Raadpleeg de instructies bij het multimediasysteem om het abonnement te beheren.

Als er geen abonnement is, is het systeem beperkt tot het melden van de verkeersborden die de maximumsnelheid aangeven wanneer deze door de camera worden gedetecteerd.

EXTRA RIJHULPMIDDELEN

Het systeem houdt geen rekening meer met informatie over de kaarten. De beschikbaarheid van de maximumsnelheid kan worden beïnvloed.

3

Inschakelen/uitschakelen



Voer deze aanpassingen uitsluitend uit als de auto stilstaat.



Afhankelijk van de tijdsduur na de laatste keer dat de motor is gestopt, worden de waarschuwing opnieuw geactiveerd:

- bij het ontgrendelen van de auto
- of
- bij het openen van een portier;
- of
- bij het opnieuw starten van de motor.

De geluidswaarschuwing voor te hoge snelheid activeren en deactiveren met de knop "Mijn veiligheid" 1

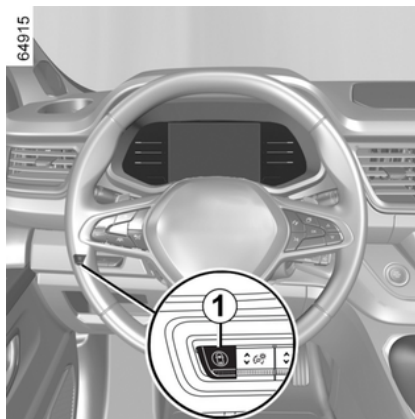

De geluidswaarschuwing kan worden geactiveerd of gedeactiveerd vanuit de modus "Aangepast" van de functie "Mijn veiligheid" → 217.

Als de geluidswaarschuwing eerder is gedeactiveerd met behulp van de modus "Aangepast":

- om de geluidswaarschuwing uit te schakelen, drukt u twee keer op de knop 1. Het controlelampje van de toets 1 dooft.
- om de geluidswaarschuwing opnieuw in te schakelen, drukt u één

keer op de knop 1. Het controlelampje in de knop 1 licht op.

De geluidswaarschuwing voor te hoge snelheid activeren en deactiveren vanaf het multimediascherm 2

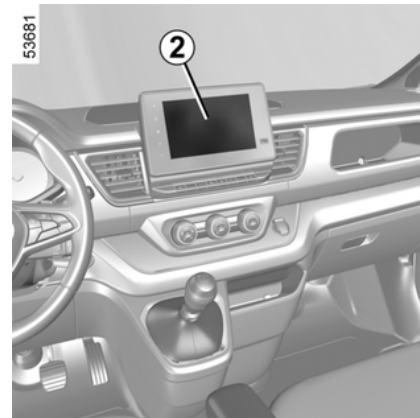

Zie de multimedia-instructies voor het in-/uitschakelen van de geluidswaarschuwing.

Selecteer ON of OFF.

EXTRA RIJHULPMIDDELEN

In- en uitschakelen van de geluidswaarschuwing voor te hoge snelheid via de boordcomputer 3

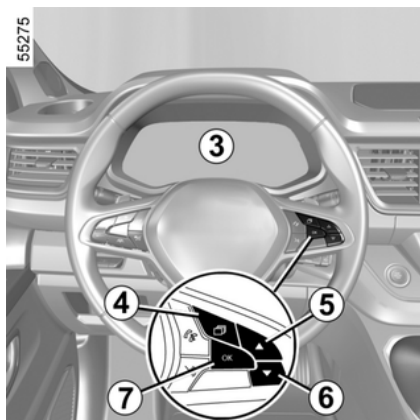

Bij stilstaande auto, om de waarschuwing te deactiveren/activeren:

– druk, afhankelijk van de auto, zo vaak als nodig kort op de schakelaar 4

om het tabblad "  " of, afhankelijk

van de auto "  " te openen;

of

– druk op schakelaar 4 en herhaaldelijk op schakelaar 5 of 6 om naar

het tabblad  menu te gaan;

– druk afhankelijk van de auto op de schakelaar 7 OK;

– druk herhaaldelijk op schakelaar 5

of 6 om naar het menu  te gaan, druk vervolgens op de schakelaar 7 OK;

– druk herhaaldelijk op schakelaar 5 of 6 om naar het menu "RIJHULPEN" te gaan, druk vervolgens op de schakelaar 7 OK;

– druk herhaaldelijk op knop 5 of 6 om naar het menu "Detectie van verkeersborden" te gaan en druk vervolgens op schakelaar 7 OK.

– druk nogmaals op schakelaar 7 OK om de waarschuwing te activeren of te deactiveren:

- waarschuwing geactiveerd;
- waarschuwing gedeactiveerd.

Verskil in maximumsnelheid of kruissnelheid

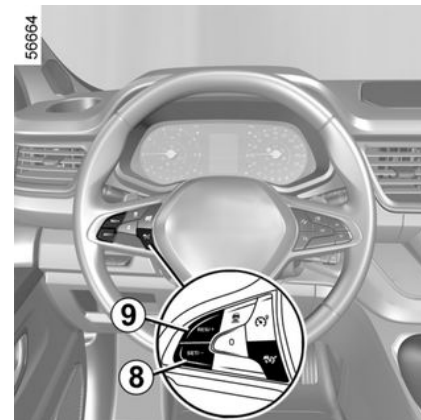

Druk op de schakelaar 8 (SET/-) of 9 (RES/+) om de snelheidsbegrenzer, snelheidsregelaar of adaptieve snelheidsregelaar in te stellen op de waargenomen snelheidslimiet.

Tijdelijk niet beschikbaar

Als het systeem niet beschikbaar is om redenen die verband houden met de camera- of kaartgegevens, wordt het symbool



of, afhankelijk van de auto, het symbool

EXTRA RIJHULPMIDDELEN



weergegeven op het instrumentenpaneel. Als het probleem aanhoudt, moet u een erkende dealer raadplegen.

Het systeem kan de snelheidsbeperking niet detecteren:

- de voorruit niet schoon is;
- de camera verblind wordt door de zon;
- bij onvoldoende zicht (nacht, mist, enz.);
- als de verkeersborden onleesbaar (door sneeuw, enz.) of verborgen zijn (achter een andere auto of bomen);
- als de informatie van de kaart niet actueel is.

Opmerking: als de camera aan de voorkant is afgedekt, verschijnt de melding "Camera voor geen zicht" op het instrumentenpaneel. Reinig de voorruit voor de camera.

Storingen

Als het systeem een storing signaleert, wordt



of, afhankelijk van de auto, het symbool



weergegeven op het instrumentenpaneel.

In sommige gevallen verschijnt ook het volgende bericht:

– « Rijhulpsystemen niet beschikbaar »

of

– « Controleer camera voor »

of

– « Rijhulpsystemen controleren »

Ga naar een merkdealer.

EXTRA RIJHULPMIDDELEN

Waarschuwing



Deze functie is een extra hulp tijdens het rijden. Deze functie kan in geen geval de waakzaamheid en verantwoordelijkheid van de bestuurder vervangen; deze moet altijd de controle over zijn auto behouden.

De bestuurder moet zijn snelheid altijd aanpassen aan het verkeer, ongeacht de aanwijzingen van het systeem.

Het systeem detecteert verkeersborden die de maximumsnelheid aangeven, maar geen andere borden (bijv. op- en afritten naar of vanuit stedelijke gebieden, enz.).

Het systeem detecteert mogelijk niet alle snelheidsborden of interpreteert ze mogelijk verkeerd.

De bestuurder mag verkeersborden niet negeren die niet door het systeem worden gedetecteerd en moet prioriteit geven aan het naleven van de feitelijke verkeersborden en het verkeersreglement.

Bij slecht zicht (mist, sneeuw, vorst, enz.) geeft het systeem wellicht niet de juiste maximumsnelheid aan.

De bestuurder moet zijn snelheid altijd aanpassen aan het verkeer, ongeacht de aanwijzingen van het systeem.

VERHOOGD STATIONAIR TOERENTAL

Werkzaamheden



Druk op schakelaar **1**, dan wordt de functie na enkele seconden geactiveerd.



Wijziging verhoogd stationair toerental

Roep de hulp in van een merkdealer om het toerental te verhogen of te verlagen.

Uitschakelen van de functie

De functie wordt onderbroken als:

- u drukt op het koppelpeddaal en/of gaspeddaal;
- rijsnelheid hoger dan 0 km/u;

- het waarschuwingslampje  verschijnt op het instrumentenpaneel;
- het waarschuwingslampje  verschijnt op het instrumentenpaneel;
- het waarschuwingslampje  verschijnt op het instrumentenpaneel.

 Bijzonderheid van de functie Stop and Start: inschakelen van de functie "Verhoogd stationair toerental" voorkomt dat de motor overschakelt naar de stand stand-by → **184**.

SNELHEIDSBEGRENZER

Introductie

 U kunt de snelheidsbegrenzer koppelen aan de functie "Detectie van verkeersborden". → 245.

De snelheidsbegrenzer is een functie die u helpt om een door u gekozen **maximumsnelheid** niet te overschrijden.

De snelheidsbeperking is gekoppeld aan de functie "Afdalingssnelheidscontrole", waardoor het remsysteem de optimale snelheidsbeperking bij afdalen kan hanteren.

Bedieningsknoppen

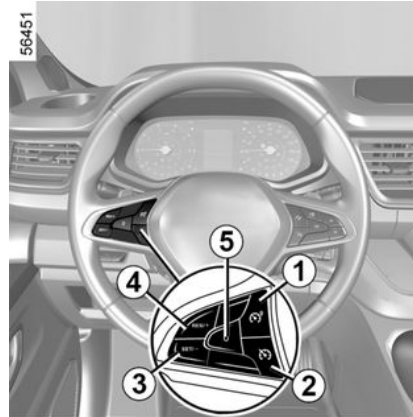

1. Schakelaar Snelheidsbegrenzer aan/uit.
2. Schakelaar Snelheidsregelaar aan/uit.
3. Schakelaar om de maximumsnelheid te activeren en te verlagen (SET/-).
4. Schakelaar om de maximumsnelheid te activeren en te verhogen of om de opgeslagen maximumsnelheid in te stellen (RES/+).
5. De functie gaat in stand-by en de maximumsnelheid wordt opgeslagen (0).

 **Tijdelijk niet beschikbaar**
Het systeem laat uw auto versnellen en vertragen met behulp van de motor en het remsysteem. De remmen worden geactiveerd om de ingestelde snelheid aan te houden, met een beperkte remcapaciteit. Bij een steile afdaling, bijvoorbeeld in een bergachtig gebied, kiest u een lagere versnelling om te profiteren van het afremmen op de motor. Om de belasting van het remsysteem te verminderen en te voorkomen dat de remmen oververhit raken, kan de snelheidsbegrenzer tijdelijk worden uitgeschakeld. U krijgt dan de melding "Controleer begrenzer". Het bericht verdwijnt wanneer de functie weer beschikbaar is.
Als de melding blijft, neemt u contact op met een goedgekeurde dealer.

SNELHEIDSBEGRENZER

Rijden

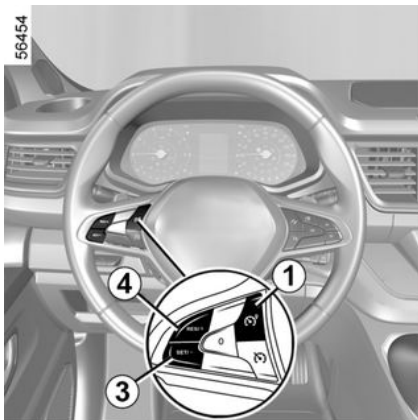

Wanneer een maximumsnelheid is ingesteld maar nog niet is bereikt, gaat het rijden zoals bij een auto zonder de functie snelheidsbegrenzer.

Zodra de ingestelde snelheid is bereikt, zal de auto deze niet overschrijden - ook niet als u het gaspedaal verder indrukt - behalve in een noodgeval (zie "Ingestelde snelheid overschrijden").

Inschakelen

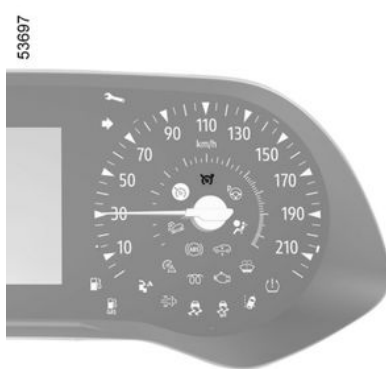

Druk op schakelaar **1** totdat het waarschuwingslampje  op het instrumentenpaneel verschijnt. Het waarschuwingslampje  of  wordt grijs weergegeven op het instrumentenpaneel. Het bericht "Begrenzer OK SET om activeren" verschijnt op het instrumentenpaneel, tezamen met streepjes om aan te geven dat de functie snelheidsbegrenzer werkt en wacht tot een maximumsnelheid wordt opgeslagen.

Als u de huidige snelheid wilt opslaan, drukt u op de schakelaar **4** (INSTELLEN/-) of **5** (INSTELLEN/+): de streepjes worden door de maximumsnelheid vervangen. Afhankelijk van de auto

SNELHEIDSBEGRENZER

wordt het waarschuwingslampje 

of  wit weergegeven. De minimale opgeslagen snelheid is 30 km/u. De functie kan worden geactiveerd vanaf 0 km/u.

De minimale opgeslagen snelheid is 30 km/u.

Opmerking: de functie "Snelheidsbegrenzer" kan worden geactiveerd tussen 0 km/u en 180 km/u.

Verandering van de ingestelde maximum snelheid



U kunt de ingestelde maximum snelheid veranderen door (het achter el-

kaar indrukken of het lang ingedrukt houden) van:

- de schakelaar **4** (RES/+) om de snelheid te verhogen;
- de schakelaar **3** (SET/-) om de snelheid te verlagen.

Sneller rijden dan de ingestelde snelheid



U moet uw voeten in de buurt van de pedalen houden om snel te kunnen reageren op een noodgeval.



Als de functie snelheidsbegrenzer (na verschillende pogingen om deze in te schakelen) niet beschikbaar is, neemt u contact op met een merkdealer.

Het blijft altijd mogelijk de ingestelde maximumsnelheid te overschrijden. Ga als volgt te werk: druk het gaspedaal **stevig in** tot voorbij het weerstandspunt.

Tijdens het overschrijden van de snelheid knippert de snelheid in het rood op het instrumentenpaneel. Laat vervolgens het gaspedaal los: de functie snelheidsbegrenzer treedt weer in werking zodra u langzamer rijdt dan de in het geheugen opgeslagen snelheid.

Onderbreken van de functie

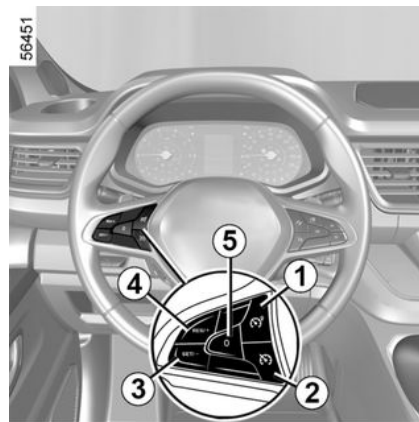

De werking van de snelheidsbegrenzer wordt opgeschort als u drukt op de schakelaar **5** (0). De maximumsnelheid wordt opgeslagen en op het instrumentenpaneel grijs weergegeven.

SNELHEIDSBEGRENZER

Opnieuw inschakelen van de maximum snelheid

Als een snelheid is opgeslagen, kunt u deze oproepen door te drukken op de schakelaar **4**.

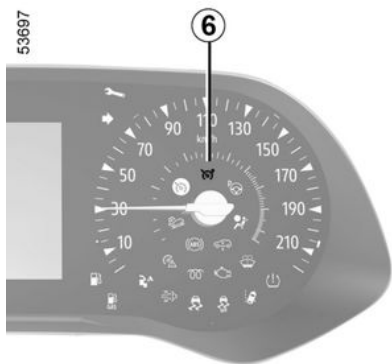

Als de begrenzer in stand-by is gezet, drukt u op de schakelaar **3** om de functie weer te activeren zonder de opgeslagen snelheid te gebruiken: de actuele snelheid van de auto wordt gebruikt.

Uitschakelen van de functie

De functie snelheidsbegrenzer wordt onderbroken:

- als u op de schakelaar **1** drukt. In dit geval wordt er geen snelheid meer in het geheugen opgeslagen;
- als u op de schakelaar **2** drukt. In dit geval wordt de snelheidsregelaar geselecteerd en is er geen ingestelde snelheid.

Het controlelampje  verdwijnt om te bevestigen dat de functie niet langer actief is.

SNELHEIDSREGELAAR

Introductie



Deze functie is een extra hulp tijdens het rijden.

Ook met deze extra rijhulp is de bestuurder altijd verplicht om zich aan de snelheidslimieten te houden en alert te blijven.

De bestuurder moet altijd controle houden over de auto.

De snelheidsregelaar moet niet gebruikt worden in druk verkeer, op een bochtige of gladde weg (ijs, aquaplaning, kiezelsteentjes) en als de weersomstandigheden ongunstig zijn (mist, regen, zijwind, enz.).

Kans op ongevallen.

De snelheidsregelaar is een functie die u helpt de door u gekozen rijnsnelheid op een constante waarde vast te houden, dit wordt de **ingestelde snelheid** genoemd.

Vanaf 30 km/u kunt u de snelheid traploos instellen.

De cruisecontrolfunctie is gekoppeld aan de functie "Afdalingsnelheidsre-

geling", waardoor het remsysteem de optimale cruise control bij afdalen kan hanteren.

Bedieningsknoppen

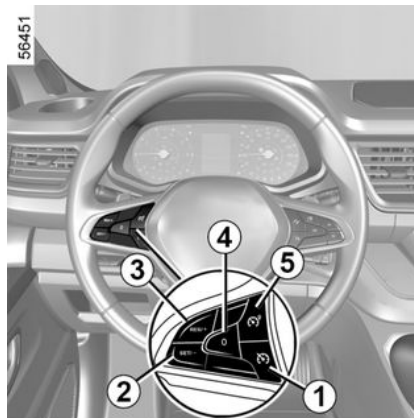

1. Schakelaar Snelheidsregelaar aan/uit.

2. Schakelaar om de ingestelde snelheid () te activeren en te verlagen (SET/-).

3. Schakelaar om de kruissnelheid te activeren en te verhogen of om de kruissnelheid (RES/+) uit het geheugen op te roepen.

4. Functie op stand-by zetten (met opgeslagen kruissnelheid) (0).

5. Schakelaar Snelheidsbegrenzer aan/uit.

Inschakelen



53928

3

SNELHEIDSREGELAAR



Druk op schakelaar **1** totdat het waar-

schuingslampje  groen op het instrumentenpaneel verschijnt. De melding "Snelheidsregelaar AAN" verschijnt op het instrumentenpaneel, samen met streepjes die aangeven dat de snelheidsregelaar actief is en klaar voor het opslaan van een ingestelde snelheid.

Instellen van de snelheid

Druk, terwijl de auto rijdt met een constante snelheid hoger dan ongeveer 30 km/u, op de schakelaar **2** (SET/-) of **3** (RES/+) : de functie wordt ingeschakeld en de huidige snelheid wordt gebruikt.

De streepjes worden vervangen door de ingestelde snelheid. De ingestelde snelheid is bevestigd wanneer de opgeslagen snelheid en het waarschuwingslampje groen worden weergege-

ven .

Als u de functie probeert in te schakelen wanneer u minder dan 30 km/u rijdt, verschijnt de melding "Snelh. ongeldig" en blijft de functie uitgeschakeld.

Opmerking: de snelheid van de snelheidsregelaar kan op elk moment worden gewijzigd, zolang de voertuigsnelheid tussen 30 km/u en 180 km/u ligt.

Rijden



Let op: u moet de voeten dicht bij de pedalen te houden om te kunnen ingrijpen bij noodsituaties.

Als een snelheid in het geheugen is vastgelegd en de functie snelheidsregelaar is ingeschakeld, kunt u uw voet van het gaspedaal nemen.

Veranderen van de gekozen snelheid

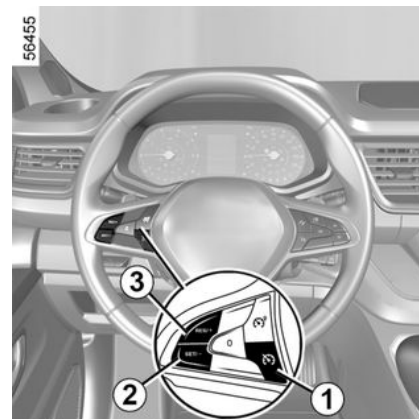

U kunt de ingestelde snelheid veranderen door een aantal keren te drukken op:

- de schakelaar **2** (SET/-) om de snelheid te verlagen;
- de schakelaar **3** (RES/+) om de snelheid te verhogen.

Opmerking: Druk op een van de schakelaars en houd deze ingedrukt om de snelheid trapsgewijs te wijzigen.

SNELHEIDSREGELAAR

Sneller rijden dan de gekozen snelheid

U kunt de snelheid van de auto altijd verhogen door het gaspedaal in te drukken.

Zo lang u te snel rijdt, knippert de ingestelde snelheid rood op het instrumentenpaneel. Laat daarna het gaspedaal los: na enkele seconden gaat uw auto automatisch weer met de oorspronkelijk ingestelde snelheid rijden.



U moet uw voeten in de buurt van de pedalen houden om snel te kunnen reageren op een noodgeval.



Als de functie snelheidsregelaar niet meer beschikbaar is (na verschillende pogingen om deze te activeren), neemt u contact op met een erkende dealer.



Tijdelijk niet beschikbaar

Het systeem laat uw auto versnellen en vertragen met behulp van de motor en het remsysteem. De remmen worden geactiveerd om de ingestelde snelheid aan te houden, met een beperkte remcapaciteit. Bij een steile afdaling, bijvoorbeeld in een bergachtig gebied, kiest u een lagere versnelling om te profiteren van het afremmen op de motor. Om de belasting van het remsysteem te verminderen en te voorkomen dat de remmen oververhit raken, kan de snelheidsregelaar tijdelijk worden uitgeschakeld. U krijgt dan de melding "Controleer regelaar". Het bericht verdwijnt wanneer de functie weer beschikbaar is. Als de melding blijft, neemt u contact op met een goedgekeurde dealer.

Onderbreken van de functie

De functie wordt uitgeschakeld als u drukt op:

- de schakelaar **4** (0);

- het rempedaal;
- het koppelingspedaal langdurig wordt ingedrukt of als de auto langdurig in neutrale stand blijft op voertuigen met een handgeschakelde versnellingsbak;
- schakelen naar neutraalstand op voertuigen met een automatische versnellingsbak.

De ingestelde snelheid wordt opgeslagen en op het instrumentenpaneel grijs weergegeven.

Oproepen van de ingestelde snelheid



SNELHEIDSREGELAAR



Als een snelheid in het geheugen is opgeslagen, kan deze in de juiste omstandigheden (verkeersdrukke, staat van het wegdek, weersomstandigheden, enz.) worden opgeroepen. Druk op de schakelaar **3** (RES/+) als de snelheid van de auto hoger is dan 30 km/u.

Als de snelheid is opgeslagen, verschijnt de kruissnelheid groen op het display om de activering van de snelheidsregelaar te bevestigen. Afhankelijk van de auto verschijnt het waarschuwingslampje **6**.

N.B.: als de eerder opgeslagen snelheid veel hoger is dan de actuele snelheid, trekt de auto snel op naar deze hogere snelheid.

Als de regelaar stand-by is, komt de regelaarfunctie weer in werking door een druk op de schakelaar **2** (SET/-), ongeacht de snelheid die in het geheugen is opgeslagen; de actuele snelheid van de auto wordt gebruikt.

Uitschakelen van de functie



Het onderbreken of uitschakelen van de cruise control brengt geen snelle snelheidsvermindering met zich mee: u moet remmen door het rempedaal in te trappen.

De functie snelheidsregelaar wordt onderbroken:

- als u op de schakelaar **1** drukt. In dit geval wordt er geen snelheid meer in het geheugen opgeslagen;
- als u op de schakelaar **5** drukt. In dat geval wordt de snelheidsbegrenzer geselecteerd en is er geen opgeslagen snelheid.

Het waarschuwingslampje  en het bericht "Snelheidsregelaar OFF" verdwijnen van het instrumentenpaneel om te bevestigen dat de functie is uitgeschakeld.

ADAPTIEVE SNELHEIDSREGELAAR

Werkzaamheden



Deze functie is een extra hulp tijdens het rijden.

Ook met deze extra rijhulp is de bestuurder altijd verplicht om zich aan de snelheidslimieten te houden en alert te blijven.

De bestuurder moet altijd controle houden over de auto. De bestuurder moet altijd zijn snelheid aanpassen aan de omgeving en aan de verkeersomstandigheden. De adaptieve snelheidsregelaar mag alleen worden gebruikt op een autosnelweg of een autoweg met meerdere rijstroken en gescheiden rijrichtingen. De snelheidsregelaar mag niet gebruikt worden in druk verkeer, op een bochtige of gladde weg (ijzel, aquaplaning, kiezelsteentjes) en bij slechte weersomstandigheden (mist, regen, zijwind, enz.).

Kans op ongevallen.

De snelheidsregelaar gebruikt informatie van een camera om de auto op een

bepaalde ingestelde snelheid - de kruissnelheid - te houden, op een veilige afstand van uw voorligger.

Het systeem laat uw auto versnellen en vertragen met behulp van de motor en het remsysteem.

Het maximumbereik van het systeem is ongeveer 140 meter. Dit kan variëren afhankelijk van de wegomstandigheden (hoogteverschillen, weersomstandigheden, enz.)



De adaptieve snelheidsregelaar kan geen noodstop activeren en heeft slechts een beperkte remcapaciteit.

De adaptieve snelheidsregelaar kan worden ingeschakeld vanaf 30 km/u, afhankelijk van de rijomstandigheden (verkeer, weer, enz.).

De functie wordt aangeduid met het symbool .

Opmerking:

- de bestuurder moet zich houden aan de maximumsnelheden en veilige afstanden conform de wetgeving van het land waar hij rijdt.
- De adaptieve snelheidsregelaar kan het voertuig afremmen tot een derde

van het remvermogen. Naargelang van de situatie moet de bestuurder mogelijk zelf harder remmen.

Plaats van de camera 1

53696

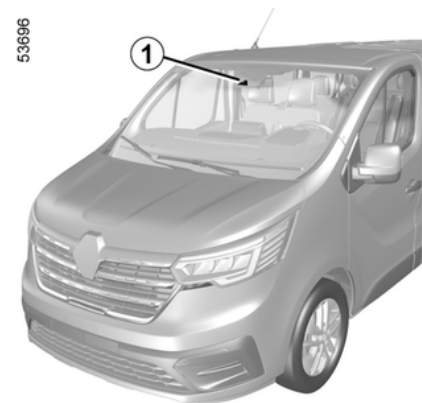

Zorg ervoor dat de voorruit niet is bedekt (door vuil, modder, condens enz.).

ADAPTIEVE SNELHEIDSREGELAAR

Bedieningsknoppen

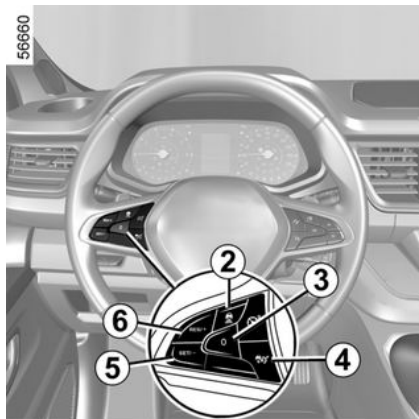

2. Veilige afstand instellen

3. Functie op stand-by zetten (met opgeslagen kruissnelheid) (0).

4. Adaptieve snelheidsregelaar -

hoofdknop voor stoppen/starten



5 De kruissnelheid (SET/-) inschakelen, in het geheugen opslaan en verlagen.

6. Schakelaar om de kruissnelheid te activeren en te verhogen of om de kruissnelheid (RES/+) uit het geheugen op te roepen.

Weergaven



De camera moet schoon blijven en mag niet worden gemanipuleerd, om de goede werking van het systeem te waarborgen.

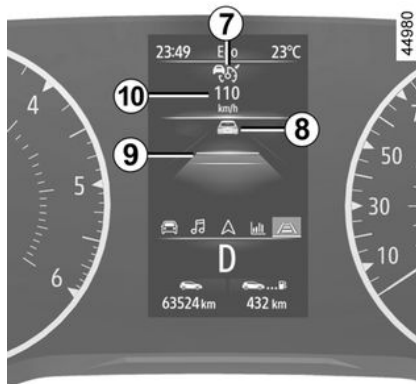

7. Controlelampje van de adaptieve snelheidsregelaar.

8. Voorligger.

9. Opgeslagen veilige afstand

10. Opgeslagen kruissnelheid.

Inschakelen

Druk op de schakelaar **4**.

Het waarschuwingslampje  wordt grijs en het bericht "Adaptieve snelheidsregelaar AAN" verschijnt op het instrumentenpaneel met streepjes om aan te geven dat de snelheidsregelaar is ingeschakeld en wacht op het opslaan van een snelheid.

Het bericht "Adaptieve regel. niet beschikbaar" verschijnt op het instrumentenpaneel.

Instellen van de snelheid



Belangrijk: houd uw voeten altijd vlakbij de pedalen om voorbereid te zijn op alle mogelijke situaties.

Terwijl de auto stilstaat of met een constante snelheid rijdt, drukt u op de schakelaar **5** (SET/-) of **6** (RES/+) om de functie te activeren en de huidige snelheid op te slaan. De kruissnelheid moet minstens 30 km/u zijn.

De kruissnelheid **10** vervangt de streepjes en het waarschuwingslampje

ADAPTIEVE SNELHEIDSREGELAAR

 en de kruissnelheid worden groen weergegeven om te bevestigen dat de functie snelheidsregelaar werkt. Als u de functie wilt inschakelen bij een snelheid van meer dan 170 km/u of minder dan 30 km/u, verschijnt het bericht "Snelh. ongeldig" en blijft de functie uitgeschakeld.

Als er een kruissnelheid is opgeslagen en de regeling ingeschakeld is, kunt u uw voet van het gaspedaal nemen.

Bewaking veilige afstand inschakelen

Zodra de snelheidsregelaar is ingeschakeld, verschijnt de standaard veilige afstand **9** in het groen op het instrumentenpaneel. De standaard veilige afstand komt overeen met ongeveer twee seconden (zie betreffende hoofdstuk).

Als het systeem een voertuig detecteert in uw rijstrook, verschijnt de omtrek van een voertuig **8** boven de afstandsmeter **9** op het instrumentenpaneel.

De snelheid van uw auto wordt continu aangepast aan de snelheid van uw voorligger. Indien nodig remt uw auto (de remlichten gaan branden) om de afstand die het instrumentenpaneel aangeeft, te bewaren.

Opmerking: de grootte van de omtrek **8** varieert afhankelijk van de afstand tussen u en uw voorligger. Hoe groter de omtrek, hoe dichterbij uw voorligger.

De kruissnelheid instellen

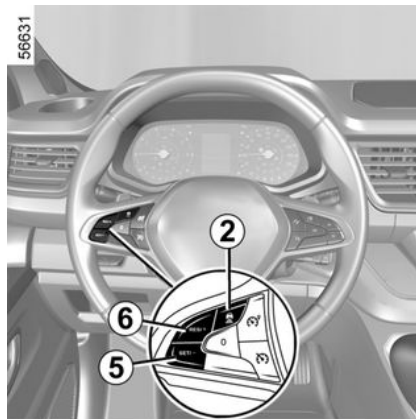

U kunt de snelheid variëren door herhaaldelijk (kleine stappen) op schakelaar **5** of **6** te drukken of door (grote stappen) deze schakelaars ingedrukt te houden:

- de schakelaar (SET/-) **5** om de snelheid te verlagen;
- de schakelaar (RES/+) **6** om de snelheid te verhogen.

Snelheidsregelaar activeren met herkenning snelheidsbeperkingen

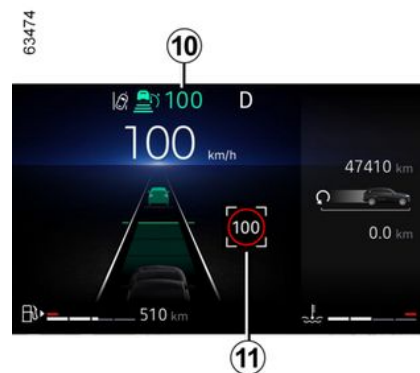

(afhankelijk van de auto)

Als de auto is uitgerust met de functie "Verkeersborddetectie" → **245**, drukt u op schakelaar SET/- **5** of RES/+ **6** om de snelheid van de auto aan te passen aan de snelheidslimieten **11** die door de camera worden gedetecteerd.

Na passeren van het verkeersbord wordt de kruissnelheid **10** afgesteld op de gedetecteerde snelheid **11**.

ADAPTIEVE SNELHEIDSREGELAAR

De volgafstand instellen



U kunt op elk moment de veilige afstand ten opzichte van uw voorligger wijzigen door herhaaldelijk op de schakelaar **2** te drukken.

De horizontale afstandsmeter op het instrumentenpaneel duidt de beschikbare veilige afstanden aan:

- afstandsmeter **A**: grote afstand (komt overeen met ongeveer 2,4 seconden);
- afstandsmeter **B**: middelgrote afstand 2 (komt overeen met ongeveer twee seconden);
- afstandsmeter **C**: middelgrote afstand 1 (komt overeen met ongeveer 1,6 seconden);

– afstandsmeter **D**: kleine afstand (komt overeen met ongeveer 1,2 seconden).

De geselecteerde afstandsmeter wordt groen. De andere meters blijven grijs.

Opmerking: u moet de ingestelde afstand afstemmen op de verkeersdruk, de lokale regelgeving en de weersomstandigheden.



De instelling van de volgafstand wordt door het systeem opgeslagen tussen elke activering van de adaptieve snelheidsregelaar en voor de volgende startcyclus van de auto.

Sneller rijden dan de gekozen snelheid



U kunt de kruissnelheid van de auto altijd verhogen door het gaspedaal in te drukken.

Als de kruissnelheid **10** wordt overschreden, wordt deze rood.

Laat het gaspedaal los: de snelheidsregelaar en veilige afstand gaan automatisch terug naar de eerder gekozen instellingen.

De afstandsmeter knippert als de afstand tussen uw auto en uw voorligger kleiner is dan de ingestelde veilige afstand: de functie "Veilige afstand" is niet langer actief.

ADAPTIEVE SNELHEIDSREGELAAR

Inhaalmanoeuvre

Als u uw voorligger wilt inhalen, activeert u de indicator om de regeling veilige afstand tijdelijk te annuleren zodat de auto voldoende kan versnellen om de auto in te halen.

Onderbreken van de functie



Als u de snelheidsregelaar in stand-by zet of uitschakelt, leidt dit niet tot een snelle vertraging van de auto: als u wilt remmen, moet u het rempedaal indrukken.

U kunt de functie als volgt in stand-by zetten:

- druk op de schakelaar **3** (0);
- druk tijdens het rijden op het rempedaal.

De functie wordt uitgeschakeld door het systeem als:

- u maakt de veiligheidsgordel van de bestuurder los;
- een van de portieren of kleppen wordt geopend;
- op de start/stop-knop van de motor wordt gedrukt;
- de helling te steil is;
- de rijnsnelheid is hoger dan 170 km/u;

- bepaalde rijkhulpmiddelen en correctiesystemen worden ingeschakeld (actieve noodstop, ABS, ESC, enz.);
- Als het koppelingspedaal langdurig wordt ingedrukt of langdurig in neutrale stand blijft, op voertuigen met een handgeschakelde versnellingsbak.

Als de snelheidsregelaar in stand-by wordt gezet, wordt dit bevestigd doordat de controlelampjes grijs worden en de melding "Adaptieve regelaar uitgeschakeld" verschijnt.

Stand-by afsluiten

Op basis van de opgeslagen kruisnelheid

Als een snelheid in het geheugen is opgeslagen, kan deze in de juiste omstandigheden (verkeersdrukte, staat van het wegdek, weersomstandigheden, enz.) worden opgeroepen.

Druk op schakelaar **6** (RES/+) binnen het geldende snelheidsbereik.

Als u de opgeslagen snelheid oproept, wordt het inschakelen van de regelaar bevestigd doordat de ingestelde snelheid groen oplicht.

Opmerking: als de opgeslagen snelheid veel hoger is dan de huidige snelheid, trekt de auto op naar deze hogere snelheid.

Op basis van de huidige snelheid

Als de regelaar stand-by is, komt de regelaarfunctie weer in werking door een druk op de schakelaar **5** (SET/-), ongeacht de snelheid die in het geheugen is opgeslagen; de actuele snelheid van de auto wordt gebruikt.

Waarschuwingen "Neem de controle over"

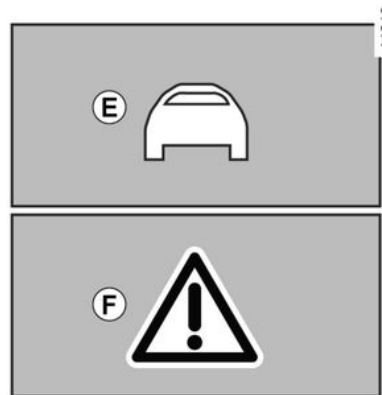

In sommige situaties (u nadert een veel langzamer voertuig, er is een voorligger die snel van rijstrook wisselt, enz.) heeft het systeem wellicht geen tijd om te reageren.

Afhankelijk van de situatie geeft het systeem een geluidssignaal in combinatie met:

ADAPTIEVE SNELHEIDSREGELAAR

– de oranje waarschuwing **E** als de aandacht van de bestuurder vereist is; of

– de rode waarschuwing **F** samen met de melding "Remmen", als onmiddellijke actie van de bestuurder vereist is.

Reageer altijd gepast op alle waarschuwingen en voer de nodige manoeuvres uit.

Uitschakelen van de functie

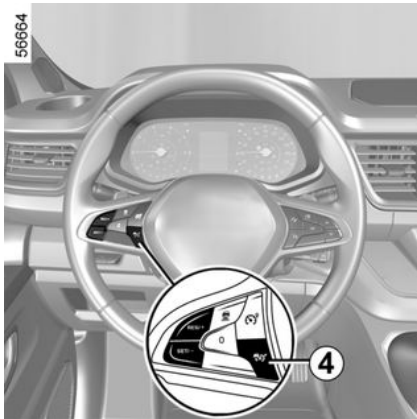

De werking van de adaptieve snelheidsregelaar wordt onderbroken als u drukt op de schakelaar **4**.

Het controlelampje  verdwijnt om te bevestigen dat de functie niet langer actief is.

Tijdelijk niet beschikbaar

Het groene controlelampje  verdwijnt om te bevestigen dat de functie automatisch is uitgeschakeld.

In bepaalde geografische omstandigheden kan de functie worden gestoord, zoals:

- droge zones, tunnels, lange bruggen of weinig gebruikte wegen zonder wegmarkeringen, borden of bomen in de buurt;
- een militaire zone of een luchthaven.

Als u deze gebieden verlaat, zal de functie weer werken.

Als het bericht niet verdwijnt nadat de motor opnieuw wordt gestart, moet u altijd een merkdealer raadplegen.

 Het systeem laat uw auto versnellen en vertragen met behulp van de motor en het remsysteem. De remmen worden geactiveerd om de ingestelde snelheid aan te houden, met een beperkte remcapaciteit. Bij een steile afdaling, bijvoorbeeld in een bergachtig gebied, kiest u een lagere versnelling om te profiteren van het afremmen op de motor.

Om de belasting van het remsysteem te verminderen en te voorkomen dat de remmen oververhit raken, kan de adaptieve snelheidsregelaar tijdelijk worden uitgeschakeld. U krijgt dan de melding "Controleer adaptieve snelheidsregelaar". Het bericht verdwijnt wanneer de functie weer beschikbaar is.

Als de melding blijft, neemt u contact op met een goedgekeurde dealer.

Stringen

Als er een storing is in één of meer onderdelen van het systeem, wordt de

ADAPTIEVE SNELHEIDSREGELAAR

adaptieve snelheidsregelaar onderbroken.

Afhankelijk van het type storing verschijnt deze melding:

– "Controleer camera voor" samen met, afhankelijk van de auto, het waar-

schuwingslampje  ;

– "Controleer voertuig" samen met het

waarschuwinglampje  ;

– "Controleer camera/radar";

Ga naar een merkdealer.

Beperkingen van de werking van het systeem

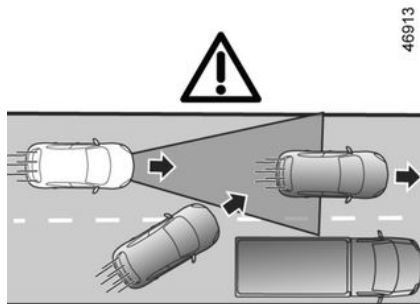

G

Autodetectie

Het systeem detecteert alleen voertuigen (auto's, trucks, motoren) die in dezelfde richting rijden als uw auto.

Een auto die dezelfde rijstrook oprijdt (voorbeeld **G**) wordt pas door het systeem in aanmerking genomen als deze volledig in de rijstrook en binnen de detectiezone van de camera is gekomen.

Het systeem kan de auto abrupt of geleidelijk laten afremmen.

Wat niet door het systeem wordt gedetecteerd:

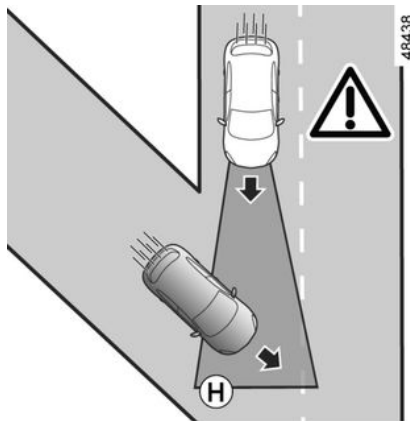

– auto's die op kruispunten aankomen: afritten (voorbeeld **H**);

– auto's die aan de verkeerde kant van de weg rijden of die achteruit naar u toe rijden.



De adaptieve snelheidsregelaar mag alleen worden gebruikt op een autosnelweg of een autoweg met meerdere rijstroken en gescheiden rijrichtingen.

3

Detectie in een bocht

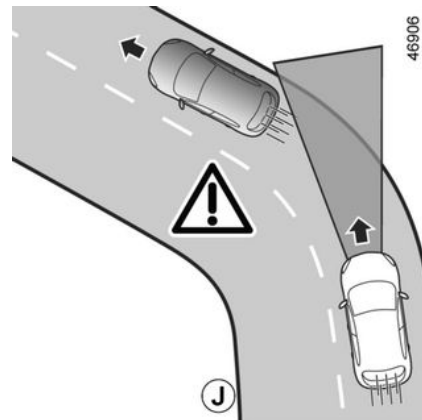

Als u een bocht inrijdt, is de camera wellicht tijdelijk niet in staat een voorligger te detecteren (voorbeeld **J**).

ADAPTIEVE SNELHEIDSREGELAAR

Het systeem kan de auto laten versnellen.

Als u een bocht uitrijdt, kan de detectie van voorliggers verstoord of vertraagd worden.

Het systeem kan de auto abrupt of geleidelijk laten afremmen.

Detectie van voertuigen in aangrenzende rijstroken

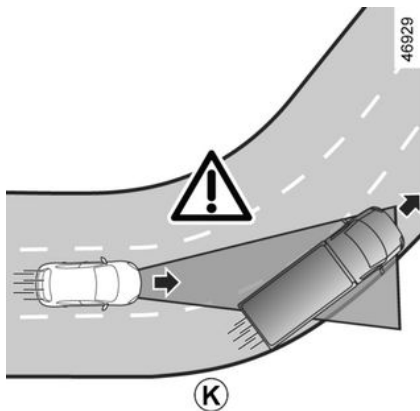

Het systeem kan voertuigen detecteren die op een aangrenzende rijstrook rijden als:

- u rijdt een bocht in (voorbeeld **K**);
- u rijdt op een weg met smalle rijstroken;

– de snelheid van de auto's op de aangrenzende rijstrook lager is en als één van deze auto's te dicht bij een andere rijstrook rijdt.

Het systeem kan de auto ten onrechte laten vertragen of afremmen.

Auto's die verborgen zijn door hoogteverschillen in de weg

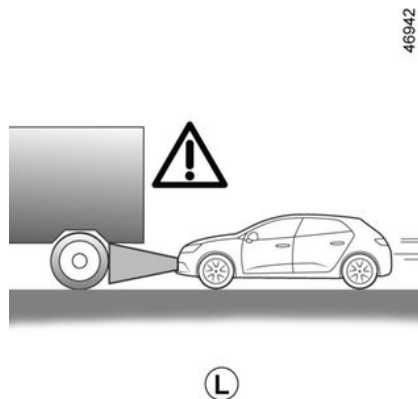

Het systeem registreert geen auto's die op een helling omhoog of omlaag rijden wanneer ze verborgen worden door het terrein, of wanneer ze zich buiten de detectiezones van de camera bevinden.

Auto's buiten de detectiezones van de camera

Het systeem reageert laat of helemaal niet als de auto's zich buiten de detectiezone van de camera bevinden, met name in deze gevallen:

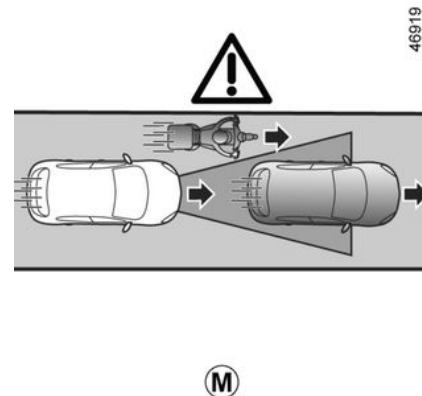

- voertuigen die voorwerpen transporteren die langer zijn dan de lijn;
- voertuigen die niet in het midden van de rijstrook rijden;
- smalle auto's die zeer dichtbij zijn (voorbeeld **M**).

ADAPTIEVE SNELHEIDSREGELAAR

Stilstaande en langzaam rijdende voertuigen

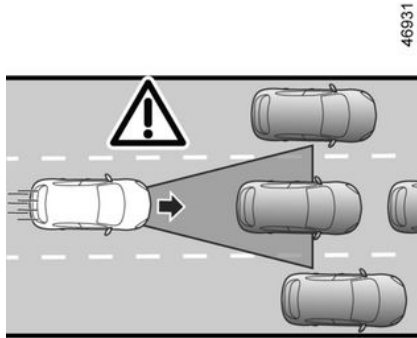

N

Als uw snelheid hoger is dan ongeveer 50 km/u, **detecteert het systeem geen:**

- stilstaande auto's (voorbeeld **N**);
- zeer langzaam rijdende voertuigen.

Als uw snelheid lager is dan ongeveer 50 km/u, **reageert het systeem wellicht niet of zeer laat op:**

- stilstaande auto's (voorbeeld **N**);
- zeer langzaam rijdende voertuigen;

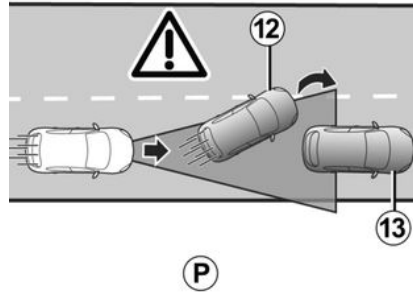

P

– auto's die voor u rijden **12** die van rijstrook veranderen of het ontdekken van een langzaam rijdende of stilstaande auto **13** (voorbeeld **P**).



Wees altijd klaar om de bediening van de auto over te nemen bij stilstaande of zeer langzaam rijdende auto's (voorbeeld **N).**

De adaptieve snelheidsregelaar kan geen noodstop activeren en heeft slechts een beperkte remcapaciteit.

Geen detectie van vaste obstakels en kleine objecten

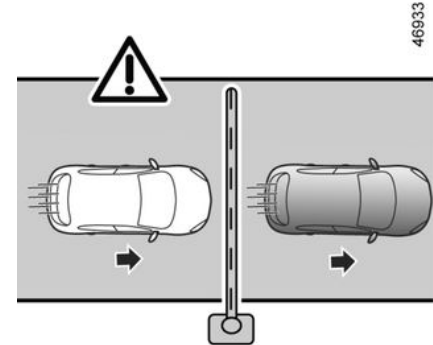

Q

Wat niet door het systeem wordt gedetecteerd:

- voetgangers, fietsen, scooters, winkelwagens, caddies, enz.;
- dieren;
- vaste obstakels (tolpoorten, muren, enz.). (voorbeeld **Q**).

Deze worden niet herkend door het systeem. Ze kunnen geen alarm of reactie van het systeem activeren.

ADAPTIEVE SNELHEIDSREGELAAR

Waarschuwing



Deze functie is een extra hulp tijdens het rijden. Ook met deze extra rijhulp is de bestuurder altijd verplicht om zich aan de snelheidslimieten en veilige afstanden te houden en alert te blijven.

De bestuurder moet altijd controle houden over de auto.

De bestuurder moet altijd zijn snelheid aanpassen aan de omgeving en aan de verkeersomstandigheden, ongeacht de aanwijzingen van het systeem.

Met uitzondering van lijnen die rijstroken aanduiden, worden verkeersaanduidingen (verkeerslichten, borden, zebrapaden, enz.) niet herkend door het systeem. Deze kunnen geen alarm of reactie van het systeem activeren.

Het systeem mag in geen geval worden vergeleken met een hindernissensor of een antibotsingsstelsel.

De adaptieve snelheidsregelaar mag alleen worden gebruikt op een autosnelweg of een autoweg met meerdere rijstroken en gescheiden rijrichtingen.

Werkzaamheden/reparaties van het systeem

- Bij een botsing kan de uitlijning van de camera worden gewijzigd en dit kan gevolgen hebben voor de correcte werking. Schakel het systeem uit en neem contact op met een merkdealer.
- Alle werkzaamheden in de buurt van de camera (vervangingen, reparaties, aanpassingen aan de voorruit, schade aan de lak, enz.) moeten worden uitgevoerd door een vakman.

Enkel een erkende dealer mag aan het systeem werken.

Uitschakelen van de functie

Schakel de functie uit indien:

- de auto rijdt op een bochtige weg;
- de auto wordt gesleept (bij pech);
- de auto een aanhangwagen of caravan trekt;
- de auto bij een tolgewoegpoort, een gebied met wegwerkzaamheden of in een smalle rijstrook komt;
- de auto een zeer steile helling op- of afrijdt;
- het zicht is slecht (verblindend zonlicht, mist enz.);
- de auto rijdt op een glad wegdek (regen, sneeuw, grind, enz.);
- de weersomstandigheden zijn slecht (regen, sneeuw, zijwind, enz.);
- de camerazone is beschadigd (bijv. de binnen- of buitenkant van de voorruit);

ADAPTIEVE SNELHEIDSREGELAAR

- de voorruit is gebarsten of vervormd.

Als het systeem abnormaal werkt, schakelt u dit uit en neemt u contact op met een erkende dealer.



Storingen van het systeem

Bepaalde omstandigheden kunnen het systeem storen of de correcte werking ervan verhinderen, zoals:

- bedekte voorruit (vuil, ijs, sneeuw, condensatie enz.);
- slechte weersomstandigheden (sneeuw, zware regen, hagel, ijzel, enz.);
- slecht zicht (nacht, mist enz.);
- weinig contrast tussen de voorligger en de omgeving (bijvoorbeeld witte auto in de sneeuw enz.);
- verblinding (felle zon, lichten van tegemoetkomende auto's enz.);
- een smalle, bochtige of heuvelige weg (scherpe bochten enz.);
- een langzame auto met een groot verschil van snelheid;
- gebruik van matten die niet geschikt zijn voor de auto. Gebruik aan de bestuurderskant matten die geschikt zijn voor de auto en zet deze vast aan de vooraf geïnstalleerde onderdelen. Controleer regelmatig of ze goed vastzitten. Stapel niet meerdere matten op elkaar. **Gevaar van hakende pedalen.**

In deze gevallen kan het systeem ten onrechte grijpen.

Risico van onbedoeld remmen of versnelling.

Onvoorziene situaties kunnen gevolgen hebben voor de werking van het systeem. Bepaalde objecten of auto's die in de herkenningzone van de camera verschijnen, kunnen verkeerd worden geïnterpreteerd door het systeem. Dit kan leiden tot onterecht versnellen of vertragen.

U moet altijd uitkijken voor plotselinge gebeurtenissen die zich tijdens het rijden kunnen voordoen. Houd altijd de auto onder controle door uw voeten vlakbij de pedalen te houden, zodat u voorbereid bent op elke situatie.

PARKEERHULP

Parkeerhulp

56596

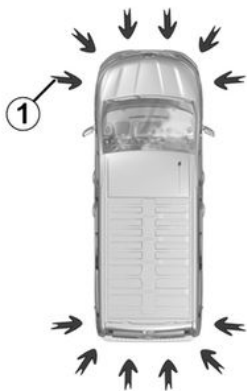

Ultrasonische sensoren, zoals aangegeven met pijl **1**, zijn in de bumpers gemonteerd om obstakels in de buurt van de auto te detecteren.

Deze meting vertaalt zich in geluidssignalen waarvan de frequentie toeneemt naarmate het obstakel dichterbij komt, totdat het een continu geluid wordt wanneer het obstakel ongeveer 20 à 30 cm van de auto verwijderd is.

Afhankelijk van de apparatuur detecteert het systeem obstakels voor, achter en aan de zijkanten van de auto.

Het systeem van de parkeerhulp wordt pas ingeschakeld als de auto langzamer dan ongeveer 10 km/uur rijdt.

Het systeem houdt geen rekening met sleep- of draagsystemen die niet door het systeem worden herkend.



Deze functie is een extra hulp tijdens het rijden. Deze functie kan nooit de oplettendheid en verantwoordelijkheid van de bestuurder vervangen bij het achteruit manoeuvreren.

De bestuurder moet altijd bedacht zijn op plotselinge gebeurtenissen tijdens het rijden: let dus bij het manoeuvreren altijd op uw blinde hoek en kijk of daar geen kleine, smalle obstakels (zoals een kind, dier, kinderwagen, fiets, steen, paaltje, enz.) zijn.

Locatie van de ultrasoonsensoren **1**

Zorg ervoor dat de omgeving rond de ultrasone sensoren, aangeduid door de pijl **1**, niet worden afgedekt (door vuil, modder, sneeuw, een slecht gemonteerde kentekenplaat, etc.), geraakt, aangepast (inclusief lakwerk) of belemmerd door een accessoire aan de voorkant of (afhankelijk van het

voertuig) de achterkant of zijkanten van uw voertuig.

Werkzaamheden

56597

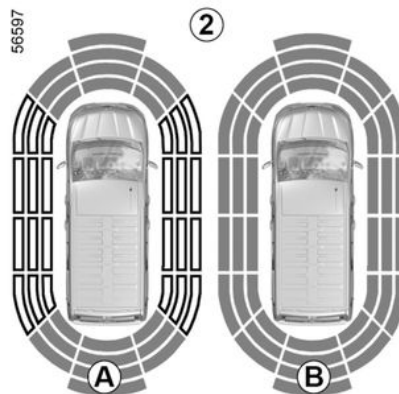

Op het scherm **2** wordt de omgeving van de auto weergegeven gepaard met geluidssignalen.

Afhankelijk van de apparatuur kan het nodig zijn om enkele meters af te leggen voordat de zijdetectie wordt geactiveerd.

Als alle zones een grijze achtergrond hebben, wordt de volledige omtrek van de auto bewaakt:

- display **A**: de omgeving rondom de auto wordt geanalyseerd;
- display **B**: de omgeving rond de auto is geanalyseerd.

PARKEERHULP

Waarneming van obstakels

56598

C



Het systeem is in staat om de meeste objecten aan de achterkant te detecteren en, afhankelijk van de uitrusting, aan de voor- en zijkanten van de auto.

De frequentie van het geluidssignaal neemt toe naarmate het voertuig een obstakel nadert, totdat het een ononderbroken pieptoon wordt als de auto zich op ongeveer 20 cm van een obstakel bevindt dat aan de zijkanten wordt gedetecteerd en ongeveer 30 cm voor een obstakel dat aan de voor- of achterkant wordt gedetecteerd.

Het gebied waar het obstakel is gedetecteerd, wordt weergegeven (display C). Afhankelijk van de auto wordt het gebied groen, oranje (of geel, afhanke-

lijk van de auto) of rood weergegeven, ook afhankelijk van de nabijheid van het gedetecteerde object.

Opmerking:

i Opmerking: als de rijrichting verandert tijdens een manoeuvre, wordt het risico op een botsing met een obstakel mogelijk te laat gesignaleerd.

Speciaal geval van obstakels gedetecteerd aan de zijkant

56599

D

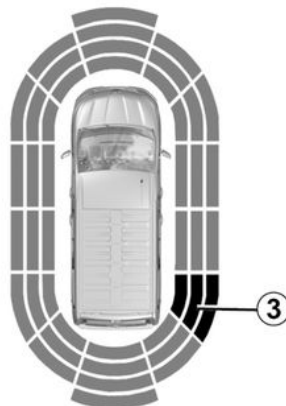

Het systeem bepaalt de rijrichting aan de hand van de richting van de wielen en waarschuwt u voor het risico op

botsing met een obstakel **3** aan de zijkant van de auto.

Als er een obstakel wordt gedetecteerd naast de auto:

- weerklinkt er bij het risico op een botsing een geluidssignaal met een steeds hogere frequentie naargelang u het obstakel nadert, tot het geluidssignaal continu weerklinkt. De groene, oranje en rode zones worden getoond op de display **D**;
- als er geen risico op een botsing bestaat, wordt er geen signaal afgegeven wanneer u het obstakel nadert. Afhankelijk van de auto wordt het gebied waar het obstakel **3** is gedetecteerd afgewisseld weergegeven.

i Opmerking: als de rijrichting verandert tijdens een manoeuvre, wordt het risico op een botsing met een obstakel mogelijk te laat gesignaleerd.

3

PARKEERHULP

Inschakelen/uitschakelen

In-/uitschakelen via het multimediascherm

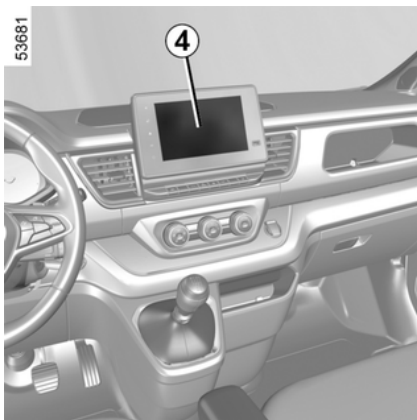

Druk via de modus "Auto" van uw multimediascherm **4** op het menu "Parkeerhulp". Activeer of deactiveer zones die door de ultrasone detectoren worden bestreken.

Opmerking: afhankelijk van het voertuig kan de detectiezone "achter" niet worden gedeactiveerd.

Het systeem in-/uitschakelen via de boordcomputer

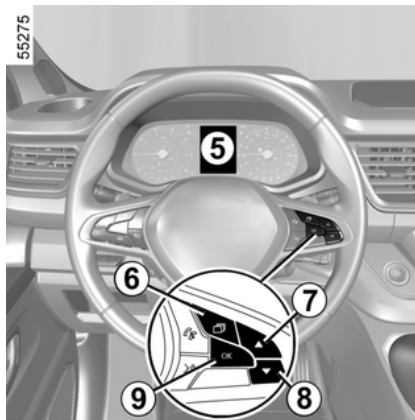

– Druk met stilstaande auto zo vaak als nodig op de schakelaar **6** om het tabblad "VOERTUIG" weer te geven.
– druk herhaaldelijk op knop **7** of **8** om het menu "RIJHULPSYSTEMEN" te openen. Druk op schakelaar **9** OK;
– druk herhaaldelijk op knop **7** of **8** totdat u bij het menu "Parkeren" komt. Druk op schakelaar **9** OK;
– druk nogmaals op schakelaar **8** OK om de functie te activeren of te deactiveren;

– functie ingeschakeld

– functie uitgeschakeld

Automatisch uitschakelen van de parkeerhulp

Het systeem schakelt uit:

- als de auto sneller rijdt dan ongeveer 10 km/u;
- afhankelijk van het voertuig, als het voertuig langer dan ongeveer vijf seconden stilstaat en er een obstakel is gedetecteerd (bijvoorbeeld in een file, enz.);
- in stand **N** of **P**;
- wanneer een Bedieningsfout wordt gedetecteerd.

Opmerking: afhankelijk van de auto, als deze is uitgerust met een trekhaak die door het systeem wordt herkend, wordt alleen de parkeerhulp achter uitgeschakeld.

Afstellen



Voer deze aanpassingen uitsluitend uit als de auto stilstaat.

PARKEERHULP

i Telkens wanneer de auto wordt gestart, blijft de functie in de modus die is opgeslagen toen de motor voor het laatst werd uitgeschakeld.

Instellingen aanpassen op het multimediascherm 4

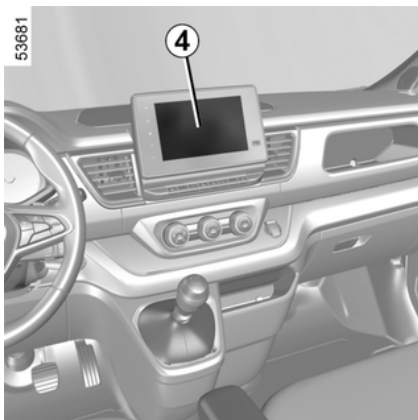

Stilstaande auto, druk vanuit de "Auto" wereld van uw multimediascherm 4 op het menu "Parkeerhulp".

Raadpleeg de gebruiksaanwijzing van het mediasysteem voor meer informatie.

Instellingen aanpassen via de boordcomputer 5

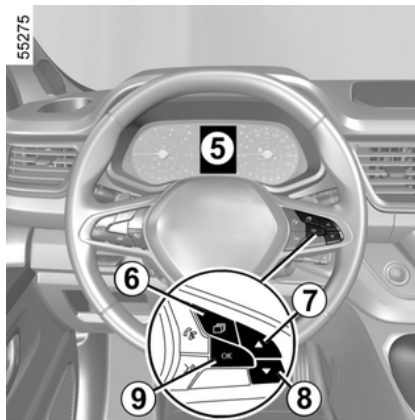

- Druk met stilstaande auto zo vaak als nodig op de schakelaar 6 om het tabblad "VOERTUIG" weer te geven.
- druk herhaaldelijk op knop 7 of 8 om het menu "RIJHULPSYSTEMEN" te openen. Druk op schakelaar 9 OK;
- druk herhaaldelijk op knop 7 of 8 totdat u bij het menu "Parkeren" komt. Druk op schakelaar 9 OK.

Het geluid van het systeem uitschakelen

(afhankelijk van de auto)

Schakel het geluid van de parkeerhulp in of uit.

Opmerking: als u het geluid uitschakelt, wordt u niet meer gewaarschuwd met een geluidssignaal wanneer u een obstakel nadert.

Geluidsvolume van de parkeerhulp

Pas het volume van de parkeerhulp aan met behulp van de volumebalk.

i Telkens wanneer de auto wordt gestart, blijft de functie in de modus die is opgeslagen toen de motor voor het laatst werd uitgeschakeld.

Bijzondere gevallen

U kunt geluidswaarschuwingen of, afhankelijk van het voertuig, de betreffende detectiezone handmatig deactiveren:

- Als er vóór de ultrasone sensoren een trekhaak of een aanhanger- of laadsysteem zit dat niet door het systeem wordt herkend;
- bij schade aan de ultrasone sensoren.

Opmerking: als het geluid is uitgeschakeld, blijven de displays u onregelmatig waarschuwen.

PARKEERHULP

Storingen

Wanneer het systeem een storing detecteert: ofwel waarschuwt een geluidssignaal u gedurende ongeveer drie seconden wanneer de achteruitversnelling wordt ingeschakeld, vergezeld van de melding "Controleer parkeersensoren" op het instrumentenpaneel, ofwel geeft het systeem geen geluid of display wanneer de achteruitversnelling wordt ingeschakeld.

3

Controleer of de ultrasone sensoren schoon zijn. Als de storing aanhoudt, raadpleeg dan een merkdealer.



Werkzaamheden/reparaties van het systeem

- In geval van een botsing kan de uitlijning van de ultrasoonsensoren mogelijk worden gewijzigd, waardoor deze wellicht niet meer naar behoren werken. Schakel de functie uit en neem contact op met een erkende dealer.
- Alle werkzaamheden in de buurt van de ultrasoonsensoren (reparaties, vervangingen enz.) moeten worden uitgevoerd door een vakman.

Enkel een erkende dealer mag aan het systeem werken.

Storingen van het systeem

Bepaalde omstandigheden kunnen het systeem verstoren of de correcte werking ervan verhinderen, bijvoorbeeld:

- slechte weersomstandigheden (regen, sneeuw, hagel, ijzel, enz.);
- sommige soorten geluid (motorfiets, vrachtwagen, pneumatische boormachine enz.);
- montage van een niet-compatibele trekhaak of haak.

Risico van vals alarm of afwezigheid van waarschuwingen

Als het systeem zich abnormaal gedraagt, neem dan contact op met een erkende dealer.

Beperkingen voor de werking van het systeem

- De zone rond de opname-elementen moet schoon blijven en mag niet worden gewijzigd, om de goede werking van het systeem te waarborgen.
- Kleine voorwerpen die dichtbij de auto bewegen (motoren, fietsen, voetgangers, enz.) worden mogelijk niet door het systeem herkend.
- Het systeem detecteert mogelijk geen objecten die zich te dicht bij het voertuig bevinden.
- Het systeem geeft wellicht geen waarschuwing als de andere auto's of objecten een snelheid hebben die aanzienlijk verschilt van de uwe.
- Als u tijdens een manoeuvre van richting verandert, kan dit het melden van obstakels vertragen.

PARKEERHULP

Achteruitrijcamera



Deze functie is een (extra) hulpmiddel. De bestuurder moet altijd oppletten en blijft verantwoordelijk.

De bestuurder moet altijd bedacht zijn op plotselinge gebeurtenissen tijdens het rijden: let dus bij het manoeuvreren altijd op uw blinde hoek en kijk of daar geen kleine, smalle obstakels (zoals een kind, dier, kinderwagen, fiets, steen, paaltje, enz.) zijn.

Werkzaamheden

36620

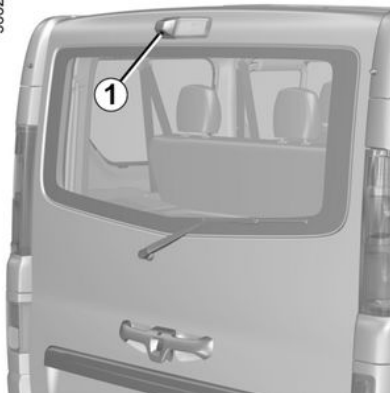

Wanneer u de auto in der achteruit zet, geeft de camera **1** op de achterklep of, afhankelijk van de auto, op de klapdeur achter een overzicht van de omgeving achter de auto op de binnenspiegel **2** of, afhankelijk van de auto, op het multimediadisplay **3**, samen met twee vaste of bewegende geleidingslijnen **4** en **5**.



Opmerking: zorg ervoor dat de achteruitrijcamera niet bedekt is (vuil, modder, sneeuw, condensatie, enz.).

Instellingen

(afhankelijk van de auto)

PARKEERHULP

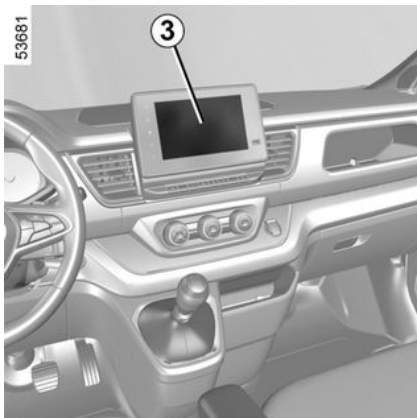

Met lopende motor kunt u op het multimedia-scherm **3** de richtlijnen toevoegen of verwijderen en de instellingen voor het camerabeeld regelen (helderheid, contrast, enz.). Raadpleeg de gebruiksaanwijzing van het multimedia-systeem voor meer informatie.

Bewegende geleidelijn **4**

(afhankelijk van de auto)

Deze wordt in het blauw op het multimedia-scherm **3** weergegeven. Dit duidt de verplaatsingsrichting van de auto aan, volgens de stand van het stuurwiel.

Vaste geleidelijnen **5**

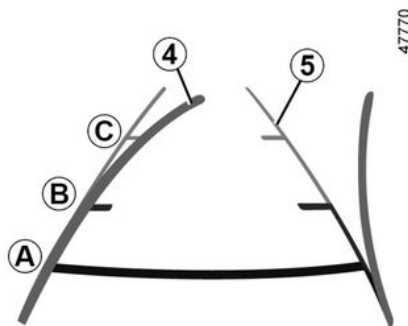

De vaste tekening bestaat uit gekleurde markeringen **A**, **B** en **C**, die de afstand achter de auto aangeven:

- **A** (rood) op ongeveer 30 centimeter van de auto;
- **B** (geel) op ongeveer 70 centimeter van de auto;
- **C** (groen) op ongeveer 150 centimeter van de auto.

De tekening blijft staan en geeft de verplaatsingsrichting van de auto aan als de wielen in lijn zijn met de auto.

Dit systeem wordt eerst gebruikt met behulp van een of meer tekeningen (bewegend voor de verplaatsingsrichting en vast voor de afstand). Als de rode zone bereikt is, gebruikt u de af-

beelding van de bumper om nauwkeurig te stoppen.

Storingen

Als de achteruitversnelling is ingeschakeld en het systeem een bedieningsfout detecteert, wordt het multimedia-scherm **3** tijdelijk zwart.

Dit kan komen door een storing die van invloed is op de camera of het scherm (helderheid, vast beeld, vertraagde communicatie, enz.).

Als de tijdelijke weergave van het zwarte scherm aanhoudt, neem dan contact op met een erkende dealer.

PARKEERHULP

i Het scherm geeft een omgekeerd beeld.

De tekeningen zijn weergaven die op een vlakke ondergrond worden geprojecteerd. Deze informatie is niet geldig als deze wordt weergegeven op een verticaal object of een object op de grond. De voorwerpen die op de rand van het scherm verschijnen kunnen vervormd zijn.

In geval van te veel licht (sneeuw, auto in de zon, enz.) kan het zicht van de camera gestoord zijn.

Als de achterdeuren open staan of niet goed gesloten zijn, verschijnt de boodschap "Achterklep open" en, afhankelijk van de auto, verdwijnt de weergave van de camera-beelden.

Het verschil tussen de geschatte afstand en de werkelijke afstand

Achteruit een steile helling oprijden

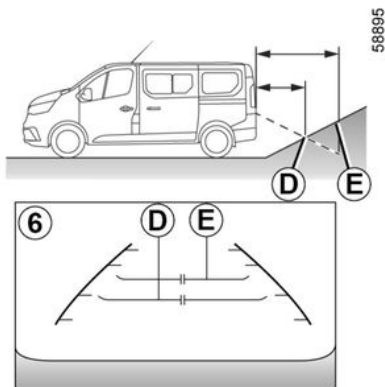

De vaste richtlijnen **6** tonen de afstanden dichterbij dan ze werkelijk zijn.

De voorwerpen die op het scherm worden getoond, zijn in werkelijkheid verder weg op de helling.

Als er op het scherm bijvoorbeeld een voorwerp op **D** wordt weergegeven is de werkelijk afstand **E** van het voorwerp.

Achteruit een steile helling afrijden

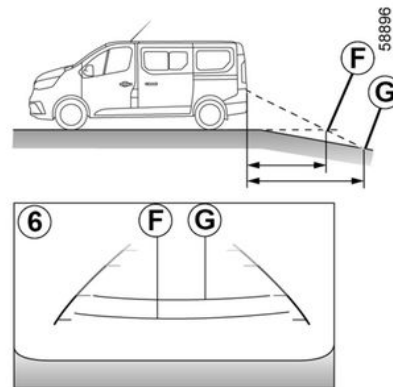

De vaste richtlijnen **6** tonen de afstanden verder weg dan ze werkelijk zijn.

Daarom zijn de voorwerpen die op het scherm worden getoond in werkelijkheid dichterbij op de helling.

Als er op het scherm bijvoorbeeld een voorwerp op **G** wordt weergegeven is de werkelijk afstand **F** van het voorwerp.

PARKEERHULP

Achteruitrijden richting een uitsteeksel

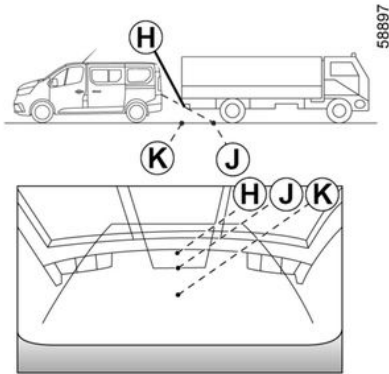

Positie **H** lijkt verder weg dan de positie **J** op het scherm. Maar positie **H** is op dezelfde afstand als positie **K**.

De verplaatsingsrichting die wordt aangegeven door de vaste en mobiele richtlijnen houden geen rekening met de hoogte van het voorwerp. Dus het risico bestaat dat de auto tegen het voorwerp botst als deze er in zijn achteruit naartoe **K** rijdt.

NOODOPROEP

3



In geval van een ongeluk blijft u, als de plaats en het verkeer dit toestaan, dicht bij de auto om eventuele oproepen van het callcenter snel te kunnen beantwoorden.



Voor uw veiligheid en een goede werking van het systeem, moeten alle werkzaamheden aan de accu (uitbouwen, loskoppelen enz.) worden uitgevoerd door een gespecialiseerd vakman.

Risico op brandwonden door elektrische schokken.

Houd u aan de vervangingsintervallen in het onderhoudsboekje. U mag deze niet overschrijden. De accu is van een speciaal type. Zorg dat deze wordt vervangen door een van hetzelfde type. Roep de hulp in van een merkdealer.



Zonder de functie noodoproep is het systeem niet te volgen en zal niet constant worden bewaakt. Gegevens worden voortdurend en automatisch gewist en het systeem slaat alleen de laatste drie locaties van de auto op.

Volgens de lokale wetgeving worden gegevens alleen verzonden in geval van een noodoproep. Gegevens die worden verzonden naar het callcenter worden behandeld overeenkomstig de privacywetgeving die van toepassing is in het land waarin u zich bevindt. Het systeem slaat de activiteiten-geschiedenis maar voor 13 uur op.

De eigenaar van de auto heeft het recht zijn gegevens in te zien. Hij heeft het recht de gegevens te laten corrigeren, verwijderen of blokkeren.

Als de auto hiermee is uitgerust, worden de hulpdiensten via de noodoproepfunctie automatisch of handmatig verwittigd (kosteloos) bij een ongeval

of als u onwel wordt, zodat ze zo snel mogelijk kunnen komen.

Opmerking: de noodoproep werkt:

- in landen die beschikken over de bijbehorende telematicadiensten en infrastructuur die geschikt zijn voor het systeem;
- afhankelijk van de netwerkdekking in de geografische regio waar het voertuig wordt bestuurd.

Als u de functie voor noodoproep gebruikt om te melden dat u een ongeval hebt gezien, houdt dit in dat u stopt zodra de verkeersomstandigheden dit toestaan, zodat de hulpdiensten uw auto kunnen vinden en daarmee de locatie van het gemelde ongeval.

Houd u altijd aan de ter plaatse geldende wetgeving.



Gebruik de noodoproep alleen in een noodgeval, als u betrokken bent bij een ongeval of als u getuige bent van een ongeval of in fysieke nood bent.

NOODOPROEP

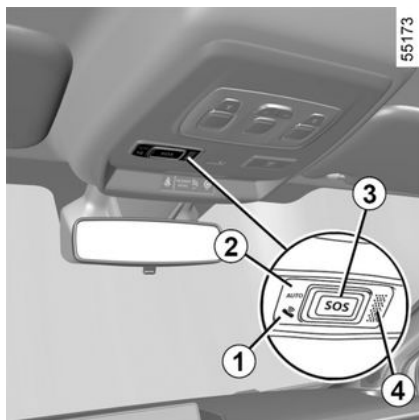

1. Waarschuwingslampje werking systeem:

- groen: operationeel (netwerk beschikbaar);
- uit: niet-operationeel (netwerk niet beschikbaar);
- rood: storing;
- groen knipperend: verbinding actief.

2. Controlelampje automatische modus.

3. SOS-knop.

4. Microfoon.

5. Luidspreker

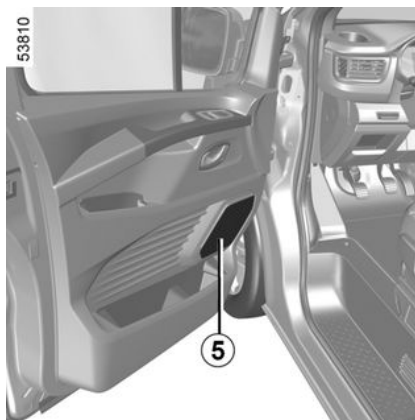

Een oproep verloopt altijd als volgt:

- de noodoproep wordt gestart;
- gegevens met betrekking tot het incident (plaatje van de fabrikant, tijdstip van de oproep, laatste locaties, richting van het voertuig, enz.) worden verzonden;
- er is spraakcommunicatie met de hulpdiensten;
- indien nodig wordt een hulpdienst gebeld.

Er zijn twee modi voor de noodoproep:

- automatische modus;
- Handmatige modus

Automatische modus

Als de waarschuwingslampje automatische modus **2** groen oplicht, bevestigt

dit dat het automatische systeem is ingeschakeld.

De noodoproep wordt automatisch gedaan als de beschermende uitrusting (gordelspanners, Airbag, enz.) werd geactiveerd vanwege een ongeval.

Handmatige modus

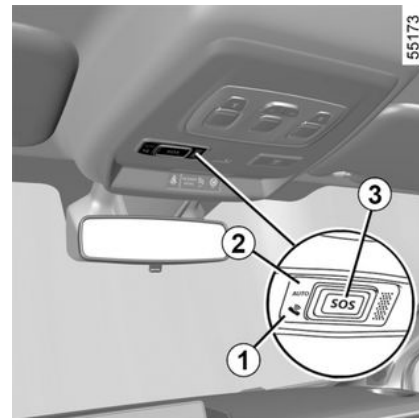

De noodoproep kan als volgt worden gestart:

- de knop **3** minstens drie seconden ingedrukt houden;
- of
- de knop **3** binnen tien seconden vijf keer indrukken.

Als de knop per ongeluk is ingedrukt, kunt u het gesprek annuleren door de

NOODOPROEP

knop **3** ongeveer twee seconden ingedrukt te houden voordat de verbinding met het callcenter tot stand komt.

Zodra de oproep is ingesteld, kan alleen het callcenter deze beëindigen.

3

Storingen

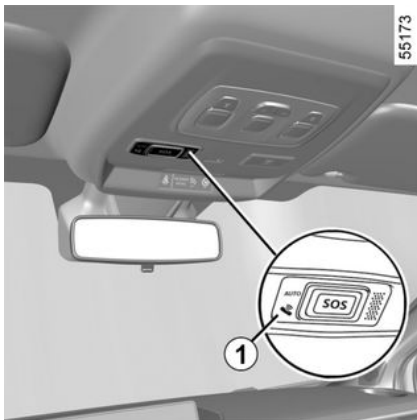

In sommige gevallen werkt de noodoproep niet (bijvoorbeeld bij een zwakke accu enz).

Wanneer het systeem een bedrijfsfout detecteert, verschijnt het waarschuwingslampje **1** gedurende meer dan 30 minuten rood. Raadpleeg zo snel mogelijk een erkende dealer.

i Het systeem werkt met een speciale accu. De accu gaat ongeveer vier jaar mee (het waarschuwingslampje **1** wordt rood om u te waarschuwen).
Ga naar een merkdealer.

VENTILATIEROOSTERS, VERWARMING EN AIRCONDITIONING

Ventilatieroosters

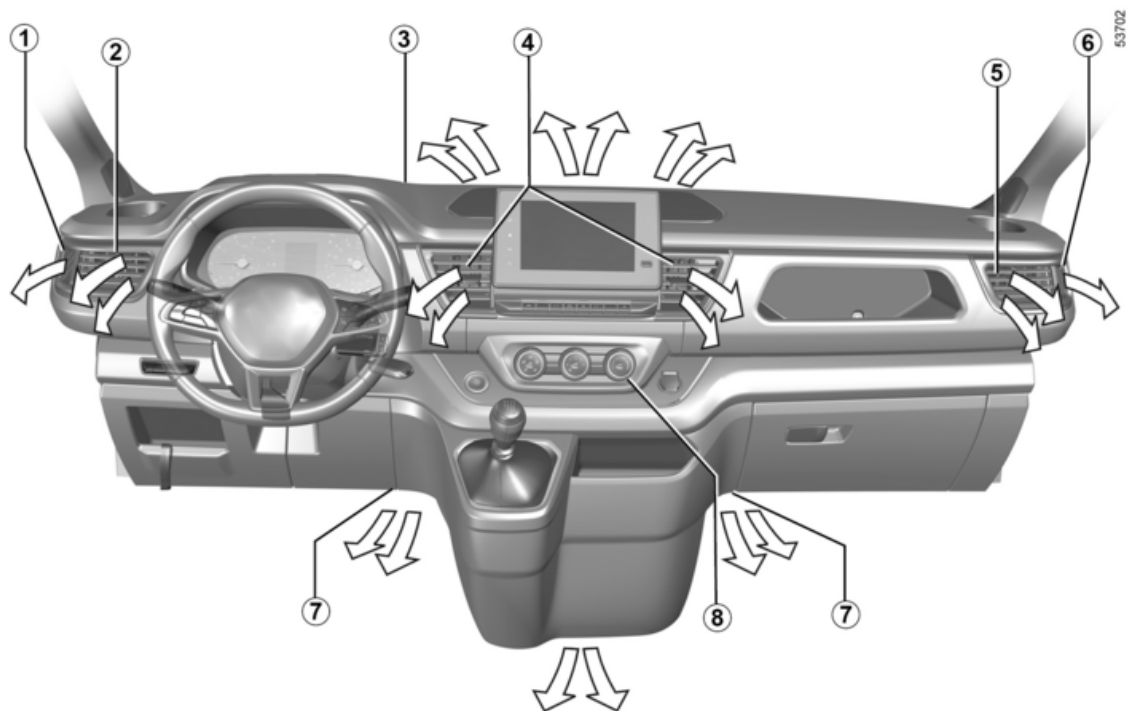

VENTILATIEROOSTERS, VERWARMING EN AIRCONDITIONING

- 1 Ventilatiooster van zijruit
- 2 Ventilatiooster links
- 3 Ontwasemingsleuven voorruit
- 4 Centrale ventilatioosters
- 5 Ventilatiooster rechts
- 6 Ontwasemingsleuf rechterzijruit
- 7 Ventilatiooster voetenruimte
- 8 Bedieningspaneel

VENTILATIEROOSTERS, VERWARMING EN AIRCONDITIONING

Centrale ventilatieroosters

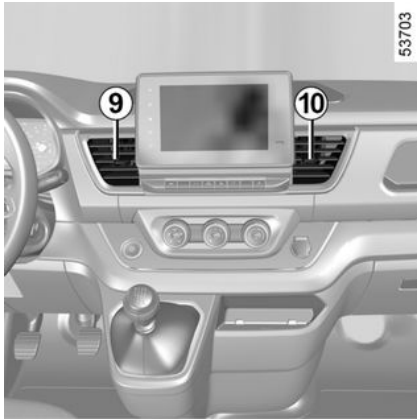

Luchtstroom

Schuif om de centrale ventilatieopening links te sluiten het lipje **9** helemaal naar links.

Schuif om de centrale ventilatieopening rechts te sluiten het lipje **10** helemaal naar rechts.

Luchtstroomrichting

Richt de luchtstroom door het zijventilatierooster **9** of **10** te draaien.

Linker en rechter ventilatieroosters



Luchtstroom

Schuif om de zijventilatieopening links te sluiten het lipje **11** helemaal naar rechts.

Schuif om de zijventilatieopening rechts te sluiten het lipje **11** helemaal naar links.

Luchtstroomrichting

Richt de luchtstroom door het ventilatierooster **11** te draaien.

Gebruik, om vieze geuren in uw auto tegen te gaan, alleen speciaal hiervoor bestemde systemen. Ga naar een merkdealer.



Stop niets in het ventilatiecircuit van de auto (bijvoorbeeld in geval van stank enz.).

Risico van beschadiging of brand.

VENTILATIEROOSTERS, VERWARMING EN AIRCONDITIONING

Handbediende airconditioning



53705

VENTILATIEROOSTERS, VERWARMING EN AIRCONDITIONING

Bedieningsknoppen

De aanwezigheid van de bedieningsknoppen hangt van de uitrusting van de auto af.

1. Verdeling van de lucht.
2. Ontdooien/verwarmen van de spiegels en, afhankelijk van de auto, van de achterrauit.
3. Regeling van de ventilatiesnelheid
4. Luchtkringloop.
5. Regeling van de temperatuur van de lucht.
6. Airconditioning

Informatie en tips voor gebruik
→ 299

Regeling van de temperatuur

Draai toets **5** afhankelijk van de gewenste temperatuur. Hoe verder de aanwijzer in het rode gedeelte staat, hoe hoger de temperatuur.

Regeling van de ventilatiesnelheid

Beweeg toets **3** van 0 naar 4. Hoe verder u de knop rechtsom draait, hoe meer lucht er wordt verplaatst. Wilt u de luchttoevoer stoppen, zet de knop **3** dan op 0.

Het systeem is gestopt: de ventilatiesnelheid van de lucht in het interieur is

nul (stilstaande auto), als de auto rijdt kunt u echter een geringe luchtstroom voelen.

Opmerking: door langdurig gebruik van deze knop in stand 0 kunnen de zijruiten en de voorruit beslaan en kan de atmosfeer in het interieur minder aangenaam worden doordat er geen luchtverversing is.

Inschakeling van de buitenlucht / luchtkringloop

Druk op knop **4** en het waarschuwingslampje gaat aan.

In deze stand wordt de lucht vanuit het interieur aangezogen en zonder toevoeging van buitenlucht teruggevoerd in de auto.



Als de airconditioning niet is ingeschakeld (het ingebouwde indicatielampje "A/C" op knop **6** gaat uit), kan langdurig gebruik van recirculatielucht condensvorming op de zijruiten en de voorruit veroorzaken alsook andere problemen als gevolg van de aanwezigheid van niet gerecirculeerde lucht in het interieur. Om dit te voorkomen, wordt de luchtkringloopstand na een bepaalde tijd automatisch uitgeschakeld.

De kringloopstand kan gebruikt worden:

- om het interieur af te sluiten van de buitenlucht (bijvoorbeeld als het buiten stinkt);
- om sneller de gewenste temperatuur in het interieur te bereiken.

Achterrauitverwarming en -ontwassing

Druk met draaiende motor, op de toets **2**. Het ingebouwde controlelampje licht op.

Hiermee worden de achterrauit en, afhankelijk van de auto, de buitenspiegels elektrisch verwarmd.

VENTILATIEROOSTERS, VERWARMING EN AIRCONDITIONING

U schakelt deze functie uit door opnieuw op de knop **2** te drukken. De verwarming schakelt na enige tijd automatisch uit.

Snel ontwaseming

Isolatie passagiersruimte/luchtrecirculatie uitgeschakeld (indicatielampje op de knop **4** is uitgeschakeld):

– druk op de knop **2** (het indicatielampje gaat branden) en zet de knop **1**

in de ontwasemingsstand ;

– zet de knoppen **3** en **5** in stand:

- ventilatorsnelheid naar stand 3 of 4;
- maximumtemperatuur;

– druk op de knop **6** (het ingebouwde indicatielampje op de knop gaat aan: activering van de airconditioning versnelt de ontwaseming door de lucht te drogen).

Verdeling van de lucht in het interieur

Draai toets **1** om de verdelingsoptie te kiezen.



De lucht wordt naar de ventilatieroosters in het dashboard gevoerd.



De lucht wordt naar alle ventilatieroosters in het dashboard en de

voetenruimtes gevoerd.



De lucht wordt in hoofdzaak naar de voeten van de inzittenden en de ventilatieroosters in het dashboard gevoerd.

Om de lucht alleen naar de voetenruimtes te voeren, sluit u de roosters in het dashboard.



De lucht wordt naar de ontwasemingsroosters onder de voorruit, in het dashboard en de voorportieren en naar de voetenruimtes gevoerd.



De lucht wordt naar de uitstroomsleuven onder de voorruit en de voorste zijruiten gevoerd.

Inen uitschakelen van de airconditioning

Knop **6** zorgt voor het inschakelen (controlelampje is aan) of het uitschakelen (controlelampje is uit) van de airconditioning.

Het systeem werkt niet als de knop **3** in de stand "0" staat.



Maak het airconditioningssysteem nooit open. Dit is gevaarlijk voor de ogen en de huid.

Door het inschakelen van de airconditioning:

- gaat de temperatuur in het interieur omlaag;
- ontwasemen de ruiten sneller.

De airconditioning werkt niet bij lage buitentemperaturen.

Gebruik van de airconditioning bij warm weer

Om de temperatuur bij warm weer snel aan te passen, schakelt u de airconditioning in met de knop **6**.

Schakel de luchtrecirculatie in door op de knop **3** te drukken.

VENTILATIEROOSTERS, VERWARMING EN AIRCONDITIONING

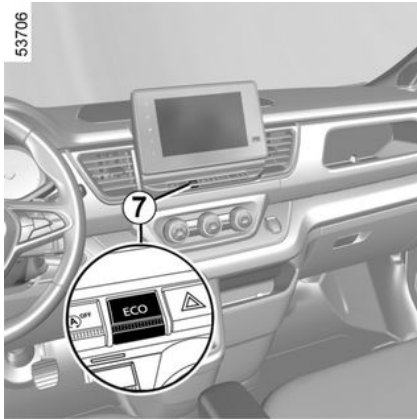

Auto's die zijn uitgerust met de modus ECO

(schakelaar 7): indien geactiveerd kan de modus ECO de werking van de verwarming en/of de airconditioning → **201** nadelig beïnvloeden.

VENTILATIEROOSTERS, VERWARMING EN AIRCONDITIONING

Automatische airconditioning

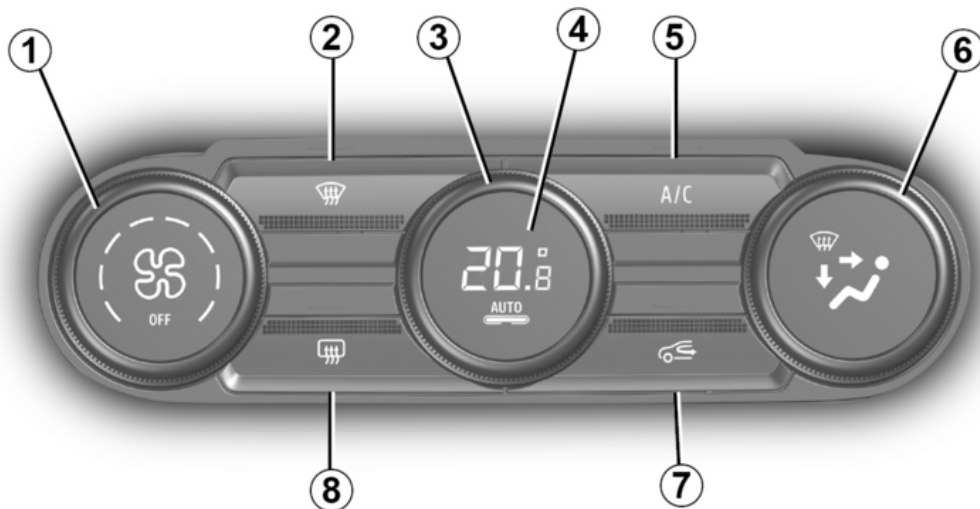

53861

VENTILATIEROOSTERS, VERWARMING EN AIRCONDITIONING

Bedieningsknoppen

(afhankelijk van de auto)

1. Regeling van de ventilatiesnelheid
2. Functie "Helder zicht".
3. Regeling van de temperatuur van de lucht.
4. Inschakelen van de automatische werking.
5. Bediening van de airconditioning.
6. Verdeling van de lucht in het interieur.
7. Luchtkringloop.
8. Ontdooien/ontwasemen van de achterruiet en, afhankelijk van de auto, van de spiegels.

Automatische modus

De automatische airconditioning garandeert (met uitzondering van extreme gevallen) een temperatuurcomfort in het interieur en het helder houden van de ruiten, bij een zo optimaal mogelijk brandstofverbruik. Het systeem regelt de ventilatiesnelheid, luchtverdeling en luchtkringloop, en het in- of uitschakelen van de airconditioning en verwarming.

AUTO: hiermee wordt de gekozen instelling optimaal bereikt, afhankelijk

van de externe omstandigheden. Druk op de knop **4**.

Regeling van de ventilatiesnelheid

Normaal zorgt het systeem automatisch voor de juiste ventilateursnelheid om de ingestelde temperatuur te bereiken en te handhaven.

U kunt altijd de ventilatiesnelheid verhogen of verlagen door aan knop **1** te draaien.

Regeling van de temperatuur

Draai toets **3** afhankelijk van de gewenste temperatuur.

Hoe verder u de knop rechtsom draait, hoe warmer het wordt.

Opmerking: met de hoogste en laagste instellingen levert het systeem maximaal koude of warme lucht (16,5 °C en 25,5 °C).



Als u op een andere knop drukt dan AUTO, wordt de automatische modus uitgeschakeld.

Functie "helder zicht"

Druk op knop **2** en het ingebouwde waarschuwingslampje gaat branden.

Met deze functie worden de voorruit, de zijruiten voor, de achterruiet en de buitenspiegels snel ontdooid en ontwaasemd (afhankelijk van de auto). De functie activeert automatisch de airconditioning (afhankelijk van het voertuig) en de achterruietverwarming.

Druk op de toets **8** om de werking van de achterruietverwarming uit te schakelen: het ingebouwde controlelampje dooft.

Om deze functie uit te schakelen, drukt u op knop **2** of **4**.



Sommige toetsen zijn voorzien van een controlelampje dat de toestand van de functie aangeeft.

Wijzigen van de verdeling van de lucht in het interieur

Draai de knop **6**. het controlelampje in de toets waarop u hebt gedrukt, licht op.



De lucht wordt naar de uitstroomsleuven onder de voorruit en de voorste zijruiten gevoerd.



De lucht wordt naar de roosters van de zijruiten voorin, de ontwaase-

VENTILATIEROOSTERS, VERWARMING EN AIRCONDITIONING

mingsleuven onder de voorruit en naar de voetenruimtes gevoerd.



De luchtstroom wordt naar de ventilatieroosters van het dashboard gevoerd, naar de voeten van de inzittenden voorin en afhankelijk van de auto, van de inzittenden op de stoelen van de tweede rij.



De lucht wordt hoofdzakelijk naar de ontwasemingsroosters in het dashboard geleid.



De lucht wordt vooral naar de voetenruimtes gevoerd.

Achterrautverwarming en -ontwaseming

Druk op knop **8** en het ingebouwde waarschuwingslampje gaat branden. De achterraut wordt nu snel ontwasemd en de elektrische buitenspiegels worden verwarmd (afhankelijk van de uitvoering).

U schakelt deze functie uit door opnieuw op de knop **8** te drukken. De verwarming schakelt na enige tijd automatisch uit.

Inen uitschakelen van de airconditioning

Normaal schakelt het systeem automatisch de airconditioning in of uit, afhankelijk van de weersomstandigheden.

Druk op knop **5** om de airconditioning te stoppen. Het ingebouwde indicatielampje gaat uit.



Maak het airconditioningssysteem nooit open. Dit is gevaarlijk voor de ogen en de huid.

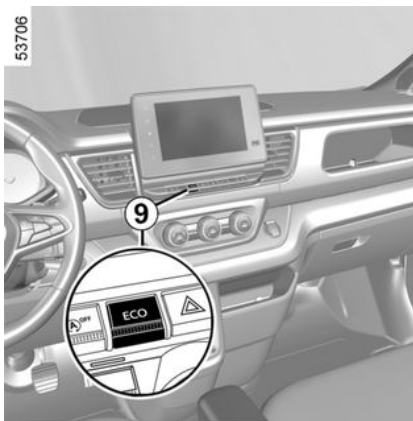

Auto's uitgerust met de modus ECO (schakelaar 9): indien geactiveerd kan de modus ECO de werking van de automatische airconditioning verstoren → 201.

Inschakelen van de luchtkringloop (isolatie van het interieur)

Deze functie wordt automatisch geregeld, maar u kunt ze handmatig inschakelen. In dit geval wordt de werking bevestigd door het oplichten van een indicatielampje op de knop **7**.



Als u de ontwasemings-/ontdooifunctie gebruikt, wordt de luchtkringloopstand uitgeschakeld.

Handmatig gebruik

Druk op knop **7** en het ingebouwde waarschuwingslampje gaat branden. Bij langdurig gebruik van deze stand kunnen de ruiten aan de binnenkant beslaan of weer aanvriezen. Ook zal het in de auto, door gebrek aan frisse lucht, kunnen gaan stinken.

VENTILATIEROOSTERS, VERWARMING EN AIRCONDITIONING

Om dit te voorkomen, wordt de luchtkringloopstand na een bepaalde tijd automatisch uitgeschakeld.

Uitschakelen van het systeem

Draai de knop **1** naar "OFF" om het systeem te stoppen. U schakelt het systeem weer in door de knop **1** te draaien en de ventilatiesnelheid in te stellen of door op de knop **4** te drukken.

i Door het gebruik van de airconditioning neemt het brandstofverbruik toe (gebruik de airconditioning daarom niet als het niet nodig is).

Extra airconditioning



Als de auto hiermee uitgerust is, beschikt hij over vier draaibare ventilatieroosters en een bedieningsconsole **1**.

Deze bedieningsknoppen zijn uitsluitend bedoeld voor de hoeveelheid lucht die in het interieur wordt geblazen:

- één regelaar voor warme lucht (deze wordt door de onderste ventilatieopeningen geblazen);
- een knop voor koude lucht (de lucht komt uit de ventilatieroosters bovenaan).

N.B.: de vier ventilatieroosters mogen niet alle tegelijk gesloten zijn (het systeem kan hierdoor defect raken).

Auto met handbediende airconditioning

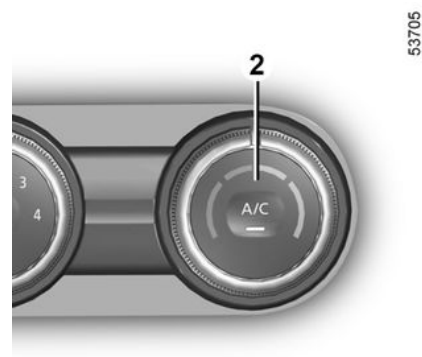

Controleer of de airconditioning ingeschakeld is (indicatielampje van knop **2** is aan).

Opmerking: knop **2** bevat een bedieningsindicatielampje:

- Als het indicatielampje brandt, geeft dit aan dat de functie werkt;
- als het indicatielampje uit is, is de functie uitgeschakeld.

VENTILATIE ROOSTERS, VERWARMING EN AIRCONDITIONING

Auto uitgerust met automatische airconditioning

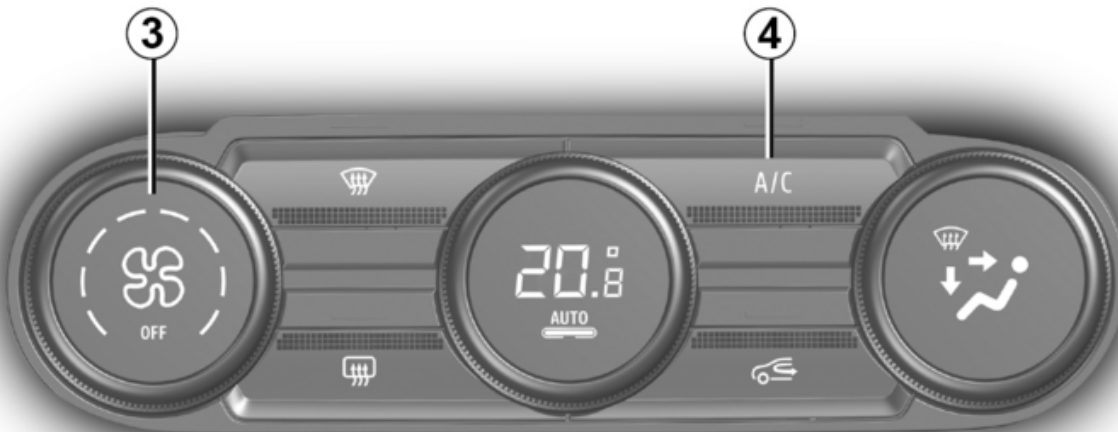

53861

VENTILATIEROOSTERS, VERWARMING EN AIRCONDITIONING

Bedieningsknoppen

Controleer of de airconditioning ingeschakeld is (indicatielampje van knop A/C OFF **4** is aan).

Om de instellingen voor de bedieningsconsole **1** te activeren, drukt u op de schakelaar **3**. Het indicatielampje voor schakelaar **3** en het indicatielampje **5** voor de knop **1** zijn uit.

Opmerking: schakelaar **3** en de bedieningsconsole **1** zijn voorzien van indicatielampjes:

- als schakelaar **3** en indicatielampje **5** branden, is de knop **1** niet geactiveerd;
- als schakelaar **3** en indicatielampje **5** uit zijn, is de knop **1** geactiveerd.

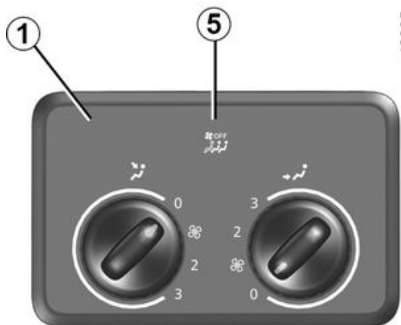

Airconditioning: informatie en tips voor het gebruik

Informatie en tips voor gebruik

Tips voor het gebruik

In sommige gevallen, (airconditioning uit, luchtkringloop in werking, ventilatiesnelheid nul of laag, enz.) kunnen de ruiten van de auto beslaan.

Als de ruiten beslagen zijn, gebruikt u de functie **Helder zicht** om de ruiten te ontwasemen; zet daarna de airconditioning in de automatische stand om nieuwe condensatie te voorkomen.



Voertuigen uitgerust met ECO

Wanneer de modus ECO is ingeschakeld, bestaat de mogelijkheid dat de automatische airconditioning → **201** minder goed werkt.



Stop niets in het ventilatiecircuit van de auto (bijvoorbeeld in geval van stank enz.).

Risico van beschadiging of brand.

Brandstofverbruik

Het is normaal dat het brandstofverbruik hoger is (vooral in stadsverkeer) als u de airconditioning gebruikt.

Voor auto's met een airconditioning zonder automatische werkstand, zet het systeem uit, als u het niet meer nodig hebt.

Tips voor zuinig rijden en minder luchtverontreiniging

Rijd met open ventilatierooster en gesloten ruiten. Open bij zeer warm weer of als de auto in de zon heeft gestaan enkele minuten de portieren voordat u start, zodat de hete lucht uit de auto kan ontsnappen.

Onderhoud

Raadpleeg voor het interval van het controleren het onderhoudsboekje van uw auto.

VENTILATIEROOSTERS, VERWARMING EN AIRCONDITIONING



Gebruik de airconditioning regelmatig, ook bij koud weer; laat de airco ten minste eenmaal per maand gedurende ongeveer 5 minuten draaien.

Koelvloeistof



Maak het airconditioningssysteem nooit open. Dit is gevaarlijk voor de ogen en de huid.

De aanwezigheid en de plaats van de informatie op sticker **A** zijn afhankelijk van de auto.



Voordat u iets doet onder de motorkap, moet u het contact afzetten
→ 180

4

Storingen

Raadpleeg bij een storing altijd een merkdealer.

– **Minder goede werking van ont-dooien, ontwasemen of airconditioning.**

Dit kan het gevolg zijn van een vervuild patroon van het interieurfilter.

– **Geen gekoelde lucht.**

Controleer of alle bedieningsorganen in de juiste stand staan en de zekeringen goed zijn. Als dit niet zo is moet u de werking stoppen.

Water onder de auto

Maak u niet ongerust als er condenswater onder de auto druppelt, dit is normaal na langdurig gebruik van de airconditioning. Dit wordt veroorzaakt door condensatie.

Het koelvloeistofcircuit (waarvan sommige componenten hermetisch zijn afgesloten) kan fluorhoudende broeikasgassen bevatten.

Afhankelijk van het voertuig, u kunt de volgende informatie vinden op sticker **A** in de motorruimte.



59952



Type airconditioningsvloeistof



Type olie in de slangen van de airconditioning



Ontvlambaar product



Raadpleeg de handleiding van de auto;



Onderhoud

(1) **x.xxx kg** Hoeveelheid airconditioningsvloeistof aanwezig in de auto.

(2) **GWP xxxxx** Aardopwarmingspotentieel.

(3) **CO₂ eq x.xxx** Hoeveelheid in gewicht en CO₂-equivalenten.

VENTILATIEROOSTERS, VERWARMING EN AIRCONDITIONING

Aanvullende informatie

Afhankelijk van het label en afhankelijk van het type koelmiddel:

Koelvloeistof R-134a

- (1) 0,580 kg/0880 kg
- (2) GWP 1430
- (3) 0,83 t / 1,26 t

Koelvloeistof R-1234yf

- (1) 0,540 kg/0,850 kg
- (2) GWP 1430
- (3) 0,002 t / 0,003 t

MULTIMEDIA-UITRUSTING

Introductie

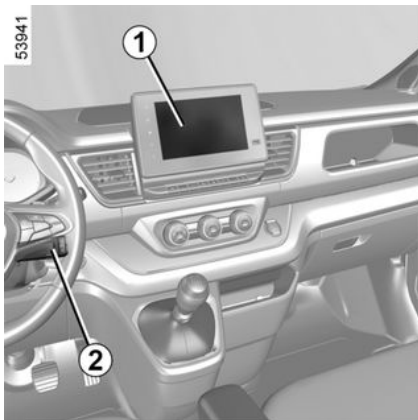

De aanwezigheid en de plaats van deze uitrustingen zijn afhankelijk van de multimedia uitrusting van de auto.

1. Multimedia-aanraakscherm.
2. Bediening bij het stuurwiel.
3. Radio.

i Raadpleeg de gebruiksaanwijzing voor deze apparatuur voor informatie over de werking.

i Afhankelijk van de auto is het multimedia-aanraakscherm **1** wellicht beveiligd met folie. Haal dit niet weg. Neem bij beschadiging contact op met een merkdealer om het te laten vervangen.

Radio 3

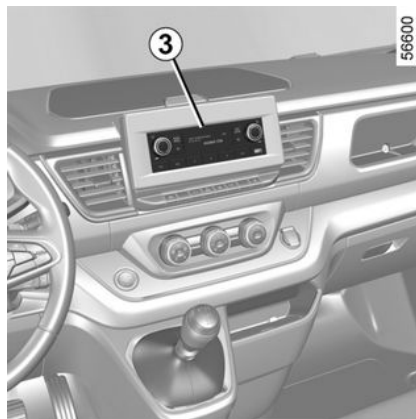

Bediening bij het stuurwiel 4

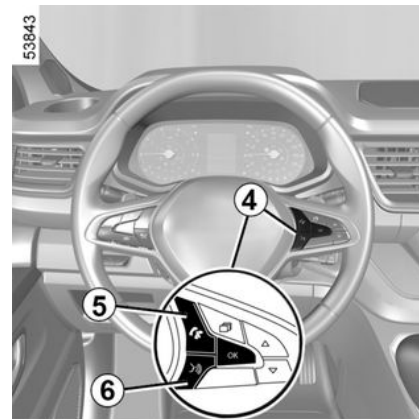

Bij auto's die hiermee zijn uitgerust kunt u de knoppen van de handsfree telefoon **5** en spraakherkenning **6** gebruiken.

MULTIMEDIA-UITRUSTING

Microfoon 7

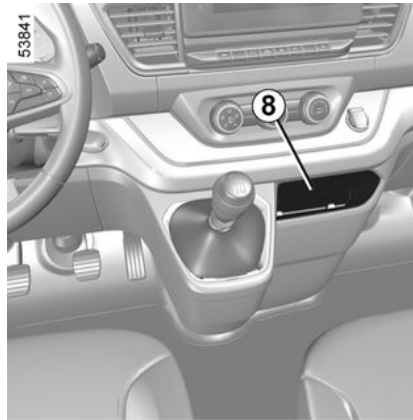

→ 311



Gebruik van de telefoon

Houd u altijd aan de wettelijke voorschriften met betrekking tot het gebruik van dit apparaat.

Inductielader 8

(afhankelijk van de auto)

UITRUSTING INTERIEUR

Ruiten



Verantwoordelijkheid van de bestuurder

Laat nooit uw sleutel of kaart in de auto als u (zelfs maar even) uitstapt, terwijl er een kind of dier in de auto zit. Zij kunnen zichzelf of anderen in gevaar brengen door de motor te starten of apparatuur te bedienen zoals de versnellingshendel of de ruitbediening. In geval van beknelling van een lichaamsdeel draait u direct de bewegingsrichting van de ruit om door te drukken op de betreffende schakelaar.

Gevaar van ernstige verwondingen.

Elektrische ruiten



Leg nooit iets op de bovenkant van een halfgeopende ruit: risico van beschadiging van de ruitbediening.

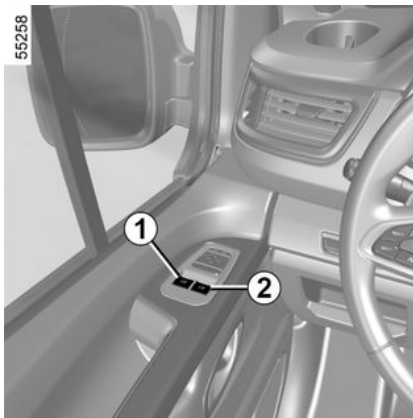

Ontsteking aan;

- druk op de schakelaar van de betreffende ruit om de ruit tot de gewenste hoogte te laten zakken.
- trek de schakelaar van de betreffende ruit omhoog om de ruit tot de gewenste hoogte te brengen.

Vanaf de bestuurdersstoel

Druk op schakelaar:

- **1** voor de bestuurderskant;
- **2** voor de passagierskant.

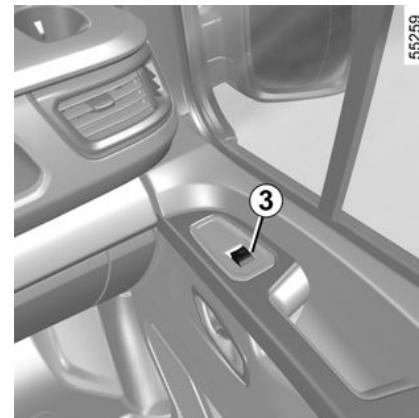

Vanaf de passagiersplaats voor

Druk op de schakelaar **3**.

UITRUSTING INTERIEUR

Werking van de sneltoets

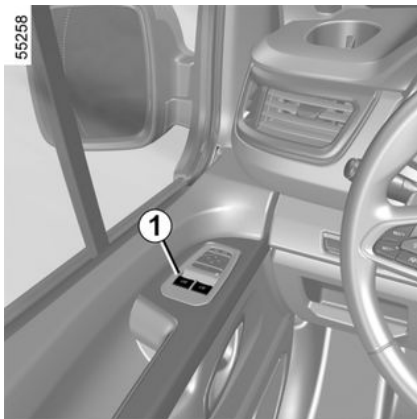

Afhankelijk van de auto is deze modus een aanvulling op de hiervoor beschreven werking van de elektrische ruitbediening. Deze is alleen aanwezig bij de bestuurdersruit.

Druk kort op of trek kort aan de schakelaar **1** tot deze niet verder kan: het raam gaat dan helemaal open of dicht. Een actie op de schakelaar stopt de werking van de ruit.

De elektrische ruitbediening werkt niet.

De sneltoets van de elektrische ruitbediening is voorzien van hittebescherming: als u de ruitschakelaar meer dan zestien keer achter elkaar indrukt, gaat

deze in de beveiligde modus (de ruit is vergrendeld).

Wat kunt u doen:

- Gebruik de elektrische ruitschakelaar kort en met tussenpozen van ongeveer 30 seconden.
- Bij draaiende motor wordt de ruit ontgrendeld nadat de schakelaar van de elektrische ruitbediening circa 20 minuten niet is gebruikt.

Opmerking: als de ruit tijdens het sluiten op weerstand stuit (bijv. door een takje), stopt de ruit en schuift deze daarna enkele centimeters terug.

Storingen



Wanneer u de ruiten sluit, moet u erop letten dat er geen enkel lichaamsdeel (arm, hand, enz.) uit het voertuig steekt.

Gevaar van ernstige verwondingen.

Als het sluiten van de ruit niet goed werkt, schakelt het systeem over op de normale werking: u kunt dan de betrokken ruitschakelaar zo vaak als nodig bedienen tot de ruit helemaal sluit (de ruit gaat stap voor stap omhoog).

Houd vervolgens de schakelaar één seconde ingedrukt (nog steeds aan de sluitkant) en laat de ruit dan helemaal open en sluiten om het systeem te resetten.

Indien nodig, raadpleeg uw merkdealer.

Schuifruit en achter



Schuifruit en -deuren

Voordat u ze beweegt,

let u goed op of geen lichaamsdelen van passagiers door de open ruit of het portier naar buiten steken.

UITRUSTING INTERIEUR



Beweeg de handgreep **4** en schuif de ruit tot de gewenste stopstand.

Zonnekleppen

Zonnekleppen

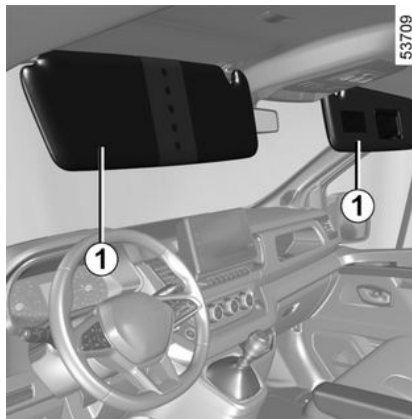

Laat de zonneklep **1** zakken.

De zonneklep kan tegen de ruit worden gekanteld.

Groothoekspiegel 2

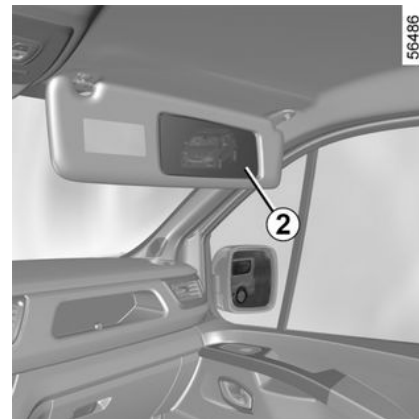

(afhankelijk van de auto)

Zet de zonneklep omlaag om bij de groothoekspiegel te kunnen komen.

Bijzonderheid van de groothoekspiegel → 158.

Make-upspiegel 3

(afhankelijk van de auto)

UITRUSTING INTERIEUR

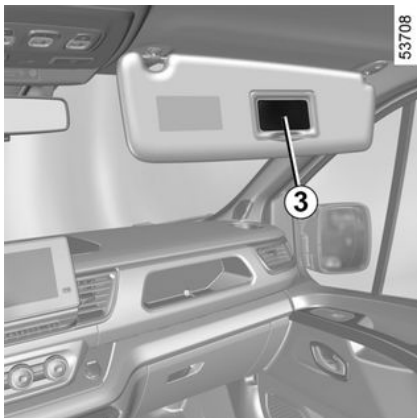

Zet de zonneklep omlaag om bij de make-upspiegel te kunnen komen.

binnenverlichting

Binnenlichten



Het ontgrendelen en het openen van de portieren zorgen voor het tijdelijk branden van de binnenlichten en de lichten.

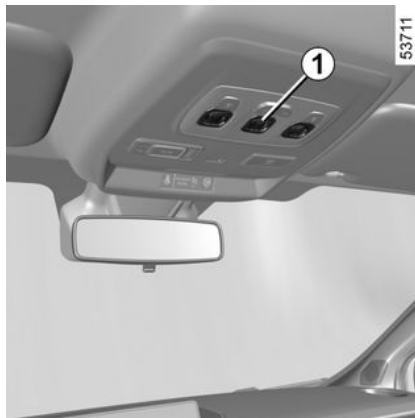

Gebruik schakelaar **1**, **2** of **3** om de volgende zaken in te schakelen:

- een constant brandende verlichting;
- een verlichting die gaat branden als één van de portieren wordt geopend, De binnenverlichting gaat alleen uit als de portieren, waarop de verlichting reageert, goed gesloten zijn;
- onmiddellijk uitgaan van de verlichting.

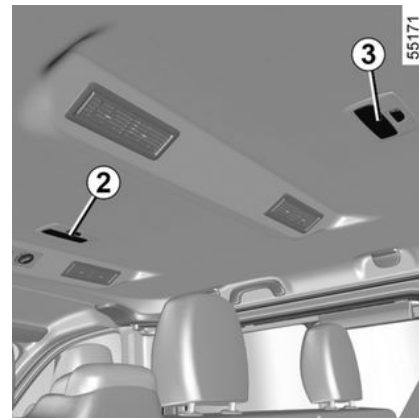

Kaartleeslampje

(afhankelijk van de auto)

Kantel schakelaar **4**.

UITRUSTING INTERIEUR

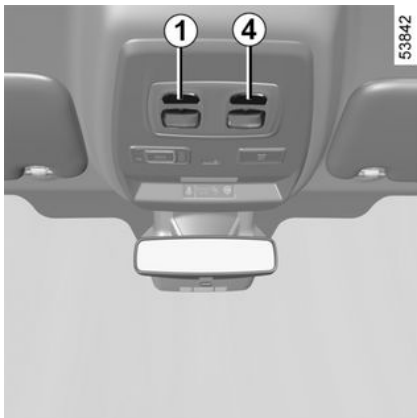

4

Verlichting dashboardkastje 5

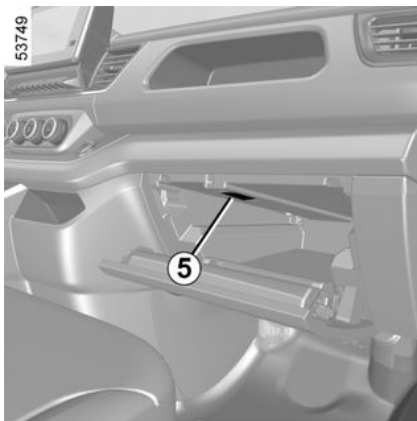

Deze gaat branden bij het openen van het dashboardkastje.

Verlichting bagageruimte 6

i Wanneer de portieren correct gesloten zijn, doven het binnenlicht en de andere lichten bij het vergrendelen of starten van de motor.



Deze gaat branden bij het openen van de bagageruimte.

Verlichting voor de zitplaatsen achterin 7

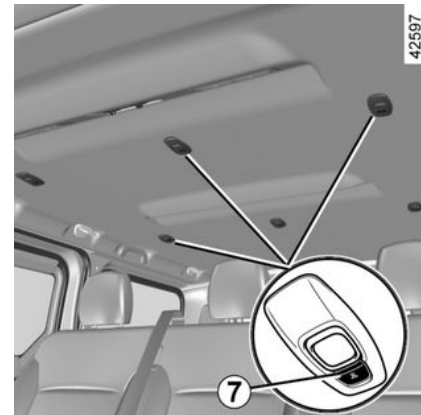

Druk op schakelaar 7 om het volgende in te schakelen:

- een constant brandende verlichting;
- een verlichting die gaat branden als één van de portieren wordt geopend,

UITRUSTING INTERIEUR

Binnenlicht achter 8

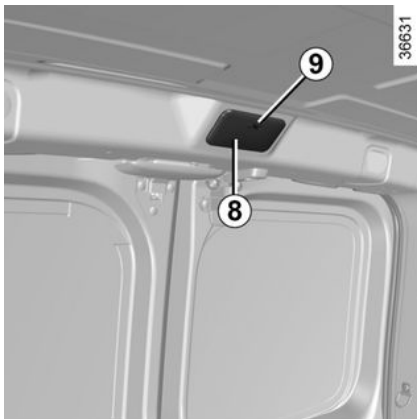

Gebruik schakelaar **9** om het volgende in te schakelen:

- een constant brandende verlichting;
- een verlichting die gaat branden als een van de achterportieren wordt geopend. Deze gaat pas uit als de portieren, waarop de verlichting reageert, goed gesloten zijn;
- onmiddellijk uitgaan van de verlichting.

Accessoireaansluiting

Accessoireaansluiting

(afhankelijk van de auto)

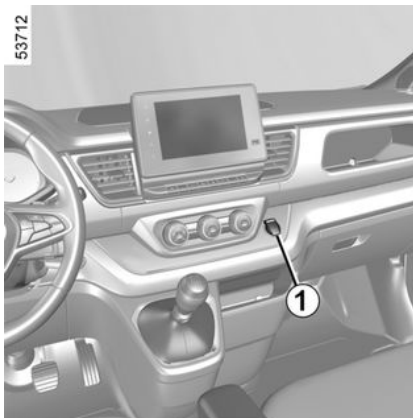

Aansluiting **1** en, afhankelijk van de auto, aansluitingen **2**, **3** en **4** zijn ontworpen voor het aansluiten van accessoires die zijn goedgekeurd door onze technische dienst en met een vermogen van maximaal 120 watt (12 V).

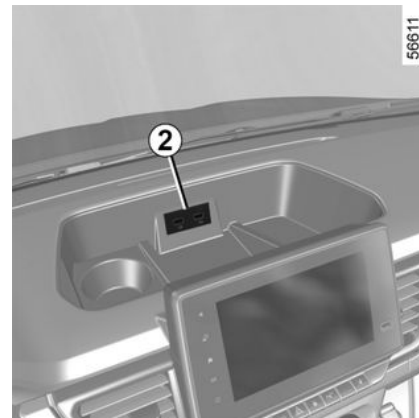

Sluit alleen accessoires aan met een vermogen van maximaal 120 watt (12 V).

Als verschillende accessoireaansluitingen tegelijk worden gebruikt, mag het totale vermogen van de aangesloten accessoires niet meer zijn dan 180 watt.

Risico van brand.

UITRUSTING INTERIEUR

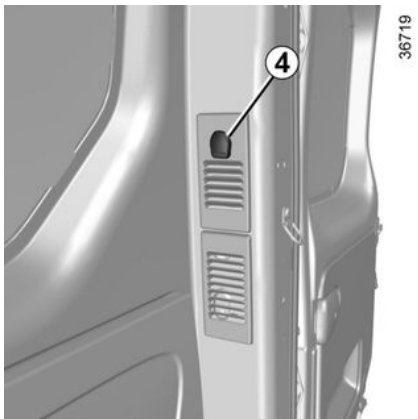
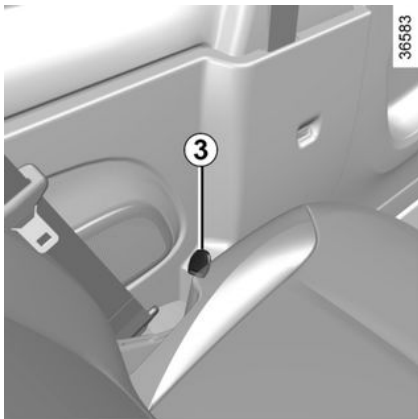

i Controleer, voordat u de auto verlaat, altijd of **alle apparaten zijn losgekoppeld** van de accessoireaansluiting om eventuele storingen te voorkomen (ontladen van accu, vergrendelen van portieren en kleppen niet mogelijk, enz).

Bekerhouder 5 en 6

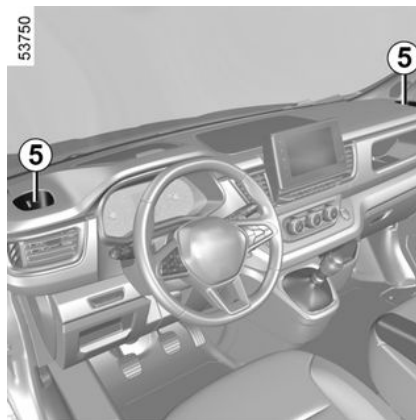

Hierin kunnen een losse asbak, blikjes enz. worden geplaatst.

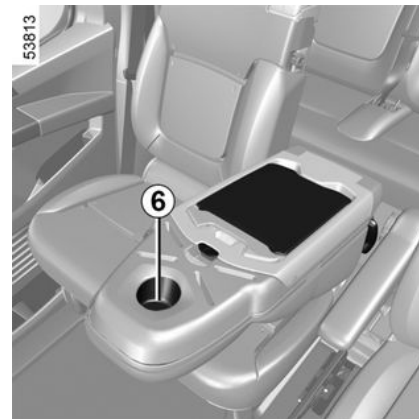

i Als uw auto geen aansteker en asbak heeft, kan uw merkdealer u deze leveren.

OPBERGRUIMTE, INDELING INTERIEUR

Opbergvakken in voorstoelen



Let op dat er geen harde, zware of scherpe voorwerpen in de "open" bergruimtes geplaatst zijn, zodat zij tegen de inzittenden geslingerd kunnen worden bij het rijden door een bocht, bij plotseling remmen of bij een botsing.



Laat geen voorwerpen op de vloer (vóór de bestuurder) liggen. In geval van plotseling remmen kunnen deze onder de pedalen terecht komen, waardoor de bestuurder deze niet meer goed kan bedienen.

Opbergruimte in voorportieren 1

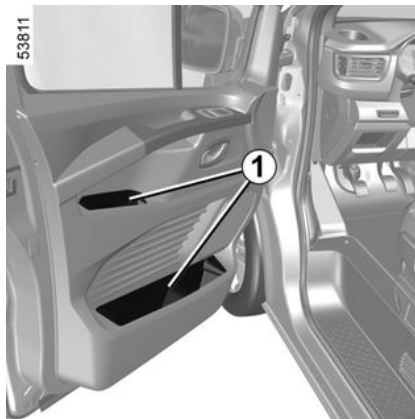

Laat de zitting altijd gesloten tijdens het rijden:

- er is risico op verwondingen bij plotseling remmen of bij een ongeluk;
- er is risico op rondslingerende voorwerpen in het interieur.

Bekerhouder 2 en open opbergruimte 3

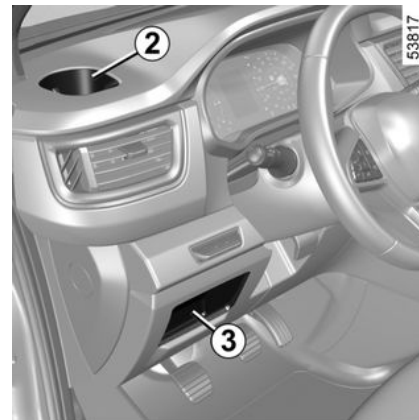

Deze plaats kan gebruikt worden als opbergruimte of als houder voor bekers, blikjes of de asbak.

OPBERGRUIMTE, INDELING INTERIEUR

Bekerhouder passagier 2

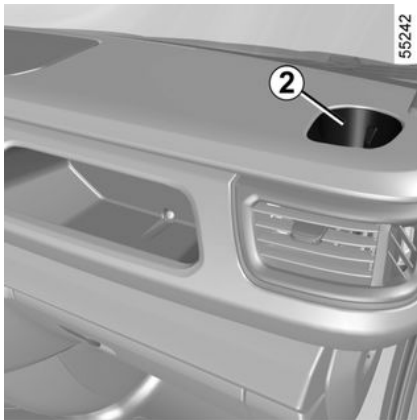

Positie opbergvakken 2 en 3 bij stuur rechts

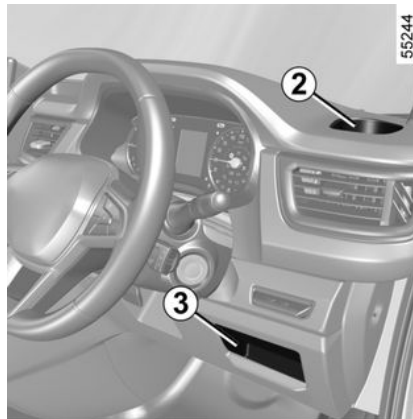

Opbergruimte zonneklep 4



Hierin kunt u kaartjes (bijvoorbeeld van een tolgeweg) bevestigen.

 Plaats uw kaart niet in het opbergruimte 2, omdat deze dan wellicht niet wordt gedetecteerd.

OPBERGRUIMTE, INDELING INTERIEUR

Opbergruimte middenconsole/in-ductielaadzone 5

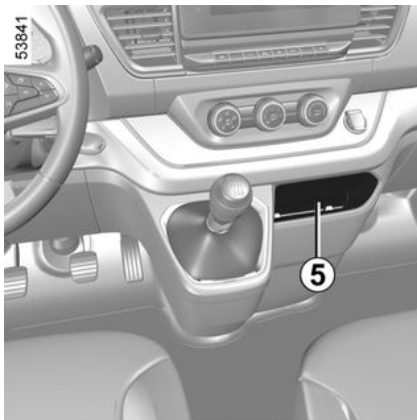

Raadpleeg voor meer informatie over de inductielaadzone de gebruiksaanwijzing van het mediasysteem.

Bij het opladen van een telefoon in de inductieve oplaadzone gaat er een LED branden voor de oplaadzone. Bij auto's die zijn uitgerust met een mediasysteem of radio, wordt de laadstatus op het scherm weergegeven. Raadpleeg de gebruikershandleiding voor het mediasysteem van de auto.

 Voorwerpen die achterblijven in de inductielaadzone **5** kunnen oververhit raken. U wordt geadviseerd om deze in de daarvoor bestemde zones te plaatsen (opbergruimte, opbergruimte achter zonneklep enz.).

 Zorg vooral dat er niets (startkaart, USB-stick, SD-kaart, creditcard, juwelen, sleutels, munten, enz.) in de inductieoplaadzone **5** ligt terwijl de telefoon wordt opgeladen. Verwijder magnetische kaarten of creditcards uit het telefoonhoesje voordat u de telefoon in de inductielaadzone **5** plaatst.



Gebruik van de telefoon en/of de multiplatform

Houd u altijd aan de wettelijke voorschriften met betrekking tot het gebruik van dit apparaat.

Opbergruimte 6

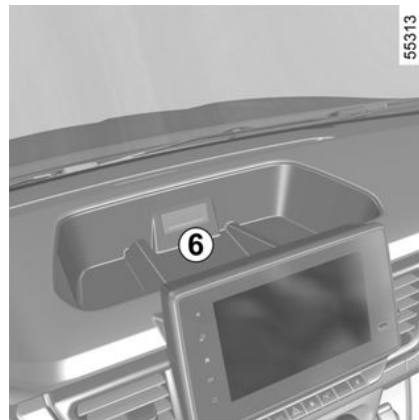

Hierin passen betaalkaarten, geld, documenten van A4-formaat enz.

OPBERGRUIMTE, INDELING INTERIEUR

Inbouwplaats voor de radio 7



Opbergvakken 8 en 9 in het dashboard

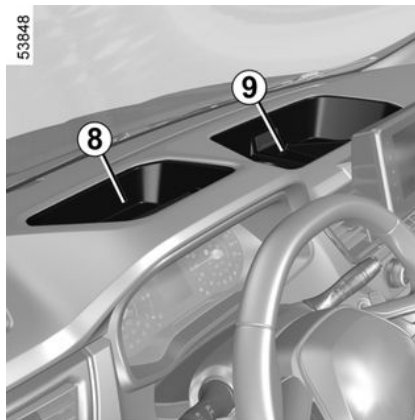

Dashboardkastje 10

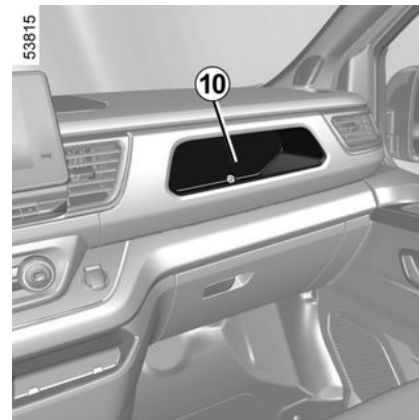

OPBERGRUIMTE, INDELING INTERIEUR

Opbergvakken **11** en **12** in het dashboard aan de passagierszijde

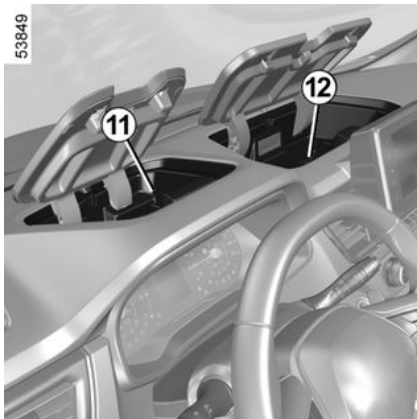

Extra opbergvakken



Let op dat er geen harde, zware of scherpe voorwerpen in de "open" berg ruimtes geplaatst zijn, zodat zij tegen de inzittenden geslingerd kunnen worden bij het rijden door een bocht, bij plotseling remmen of bij een botsing.

Dashboardkastje 1

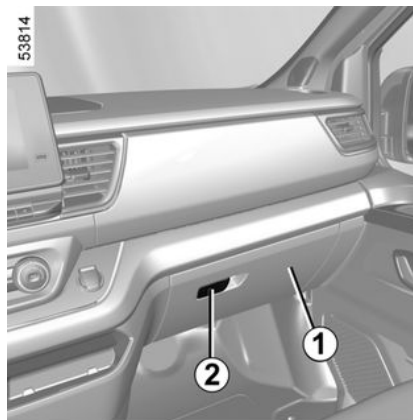

Trek aan de knop **2** om dit te openen. Afhankelijk van de auto beschikt het dashboardkastje over ventilatie en airconditioning (er past een fles in van 1,5 liter).



Maximaal toegestaan gewicht in het handschoenenvakje **1**: 4 kg, gelijkmatig verdeeld.

Positie dashboardkastje bij stuur rechts

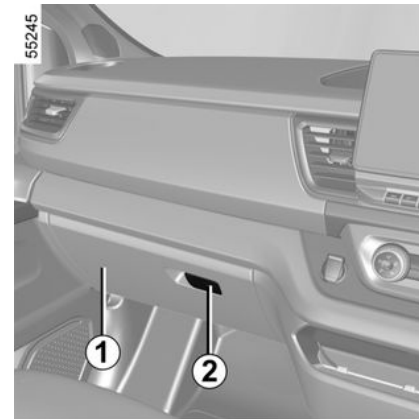

OPBERGRUIMTE, INDELING INTERIEUR

Opberglade aan passagiersstoel 3

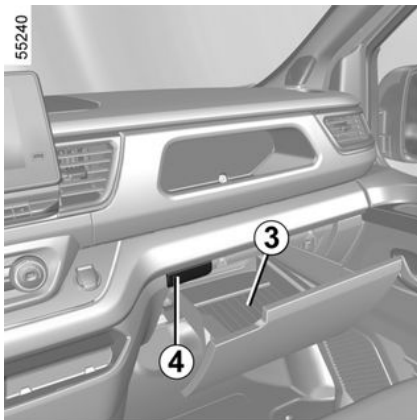

Druk op de knop **4** om deze te openen.

Afhankelijk van de auto beschikt het dashboardkastje over ventilatie en airconditioning (er past een fles in van 1,5 liter).



Maximaal toegestane lading in de opberglade **3**: 4 kg, gelijkmatig verdeeld.

Opbergbak 5 onder de zitting voorin

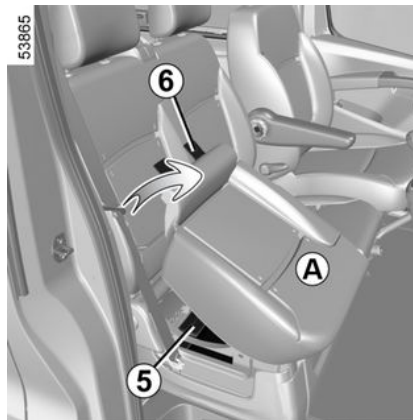

Trek, om erbij te kunnen komen, aan de lipjes **6** en kantel de zitting **A** naar voren.

Rugleuning in tafelstand

(alleen in de bestelwagenuitvoering)

Raadpleeg voor meer informatie het hoofdstuk ➔ **55**.

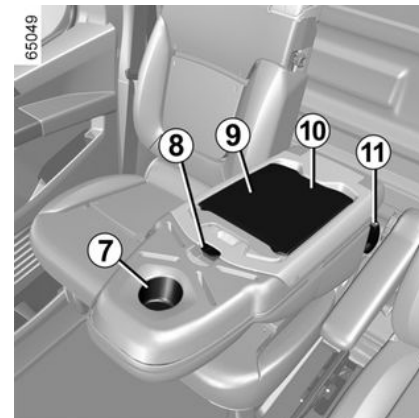

Als de auto hiermee uitgerust is, klapt u de rugleuning van de middelste stoel naar beneden en door de hendel **11** omhoog te trekken. Op de achterkant van de middelste stoel vindt u:

- een bekerhouder **7**;
- een opbergruimte **9**;
- een tafeltje **10**.



Het is verboden op de middelste stoel te gaan zitten als de rugleuning neergeklapt is.

Opbergruimte 9

(alleen in de bestelwagenuitvoering)

OPBERGRUIMTE, INDELING INTERIEUR

Raadpleeg voor meer informatie het hoofdstuk → 55.

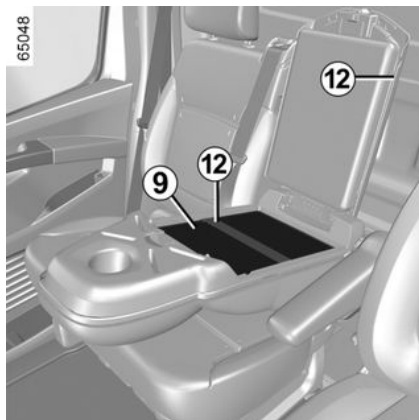

Druk op de knop **8** om deze te openen.

Binnenin kan de riem **12** worden gebruikt om een object op zijn plaats te houden.

Als het opbergvak **9** gesloten is, kunt u via de opening **12** een oplaadkabel aangesloten laten op een accessoire-aansluiting.

Tafeltje **10**

(alleen in de bestelwagenuitvoering)

Raadpleeg voor meer informatie het hoofdstuk → 55.

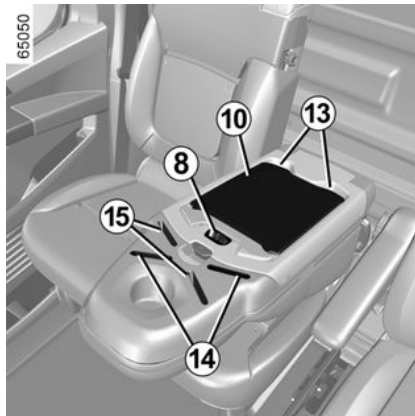

Om het tafeltje te ontgrendelen, drukt u op **8**.

Om op het tafeltje in te passen, steekt u de uiteinden **13** van het tafeltje in sleuf **14** of **15**.



Let op dat er geen harde, zware of scherpe voorwerpen uitsteken of zo in open opbergruimtes zijn geplaatst, dat zij tegen de inzittenden geslingerd kunnen worden bij het rijden door een bocht, bij plotseling remmen of bij een botsing.

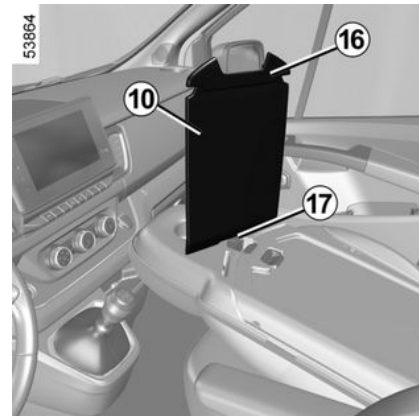

U kunt het document bevestigen in de klem **16**.

Druk op de knop **17** om het tafeltje te verwijderen.

Opmerking: zorg dat het tafeltje is afgesloten en alles uit de bekerhouder is gehaald voordat u de rugleuning van de middelste stoel weer omhoog zet. Let er op dat de rugleuning van de middelste stoel goed vergrendeld is

OPBERGRUIMTE, INDELING INTERIEUR

Opbergruimtes achterin



Let op dat er geen harde, zware of scherpe voorwerpen in de "open" bergruimtes geplaatst zijn, zodat zij tegen de inzittenden geslingerd kunnen worden bij het rijden door een bocht, bij plotseling remmen of bij een botsing.



Let op bij het accelereren of het rijden in een bocht, dat de inhoud van de beker of het blikje niet over de rand stroomt.

Risico van brandwonden als de vloeistof warm is en/of vlekken.



Gebruik de handgreep **2** niet bij het in- of uitstappen.

Kledinghaken **3**

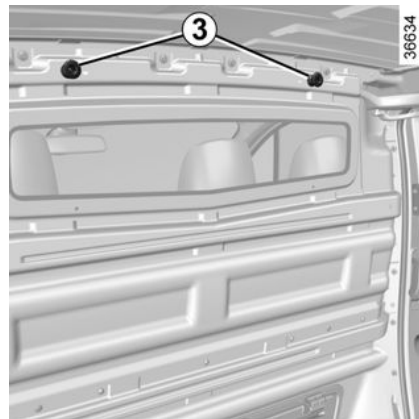

Afhankelijk van de auto kan de wand van de laadruimte voorzien zijn van haken.

Om veiligheidsredenen is het gebruik van de haak uitsluitend bestemd voor het ophangen van kleding.

Handgreep **2**



Hieraan kan men zich vasthouden tijdens het rijden.

Opbergzakken **1** voor de achterbank

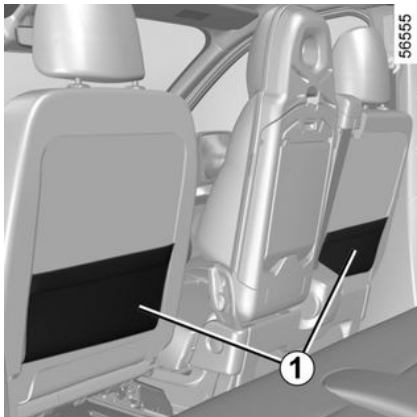

OPBERGRUIMTE, INDELING INTERIEUR

Opbergruimte boven de laadruimte achter 4



Uitsluitend bestemd voor het vervoer van voorwerpen.

De opbergruimte boven de laadruimte achter is geschikt voor maximaal 35 kg aan gelijkmatig verdeelde spullen.



Zorg er voor dat er geen zwaar en/of scherp voorwerp geplaatst wordt dat zou kunnen vallen.

Verwondingsgevaar

Nis 5 en klep 7

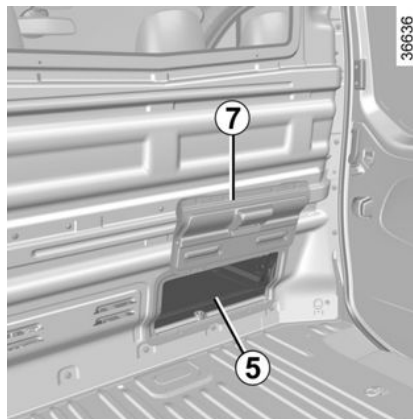

Afhankelijk van de lengte van de vervoerde voorwerpen in de laadruimte, gebruikt u de nis 5.

Open de klep 7 die door magneten op zijn plaats wordt gehouden.

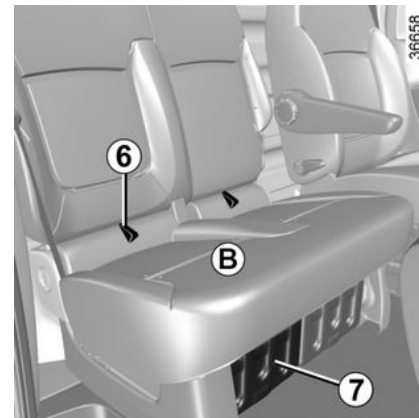

Gebruik de klep 7 om de lengte van de lading te verlengen:

- trek aan het lipje 6 om de autogordel B omhoog te halen;
- kantel de klep 7 naar de binnenkant van de stoel en trek tegelijkertijd aan het lipje 8.



Het is verboden de voorste passagiersstoel aan de zijkant te gebruiken wanneer de klep 7 is geopend.

Risico op ernstig letsel bij plotseling remmen of een botsing.

OPBERGRUIMTE, INDELING INTERIEUR

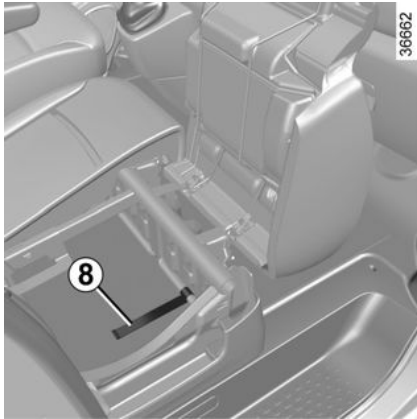

4



Let op dat er geen harde, zware of scherpe voorwerpen in de "open" berguimtes geplaatst zijn, zodat zij tegen de inzittenden geslingerd kunnen worden bij het rijden door een bocht, bij plotseling remmen of bij een botsing.

TRANSPORT VAN GOEDEREN

Transport van goederen



Denk om uw veiligheid en controleer of alle portieren goed gesloten zijn voordat u wegrijdt.



Wanneer u met de klapdeur rechtsachter open rijdt, zet dan altijd de vervoerde lading goed

vast.

De linkerdeur die gesloten blijft, mag niet gebruikt worden als manier om de vervoerde lading vast te zetten. Er mag alleen bij wijze van uitzondering worden gereden met de klapdeur rechts achter geopend.

Houdt u zich in alle gevallen aan de ter plaatse geldende wetgeving.

Risico van vallende lading op het wegdek.



De zwaarste voorwerpen plaatst u zo laag mogelijk op de laadvloer.

Zet de lading indien mogelijk vast aan de bevestigingspunten (indien aanwezig) op de vloer van de laadruimte. De lading moet zo geplaatst zijn dat niets naar voren op de passagiers geslingerd kan worden als de bestuurder plotseling moet remmen, of naar achteren bij snel optrekken of in geval van rijden op een steile helling.

Maak de autogordels van de zitplaatsen achter vast, ook als deze niet bezet zijn.

Transport van goederen in de laadruimte

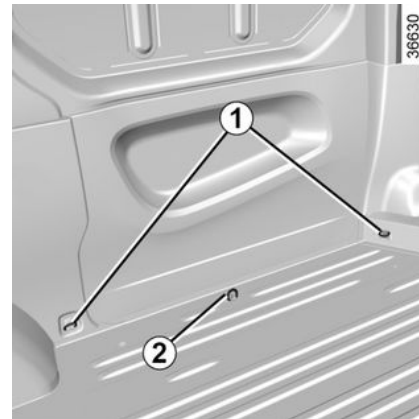

Afhankelijk van de auto, kunnen de goederen worden vastgemaakt aan de ringen **1** en **2**, zodat zij niet kunnen kantelen. Het aantal ringen en hun plaats kan verschillen afhankelijk van de auto.



De ringen **1** dienen uitsluitend als ondersteuning tegen het kantelen van de lading. De lading moet eerst aan de bevestigingsringen **2** op de vloer van de auto vastgemaakt worden.

TRANSPORT VAN GOEDEREN

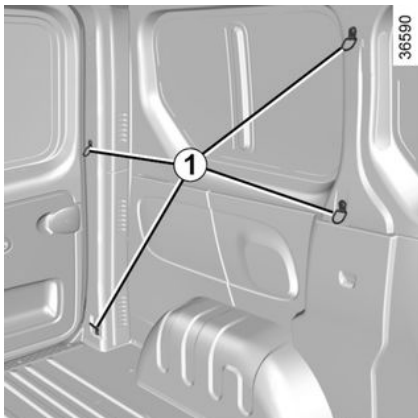

Zorg ervoor dat de vervoerde voorwerpen gelijkmatig over de laadruimte worden verdeeld.

Bijzonderheid gesloten bestelwagens

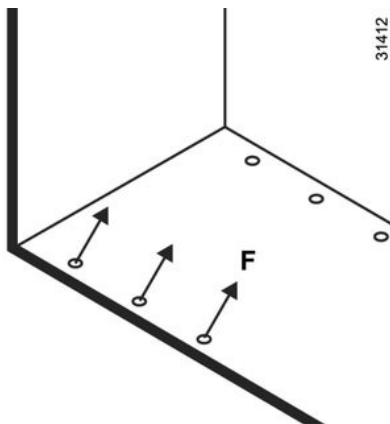

F max: 400 daN

Bagage-afdekplaat



Plaats geen voorwerpen en vooral geen zware of harde voorwerpen op de bagage-afdekplaat. Bij plotseling remmen of in geval van een ongeluk kunnen rondslingerende spullen de inzittenden in gevaar brengen.

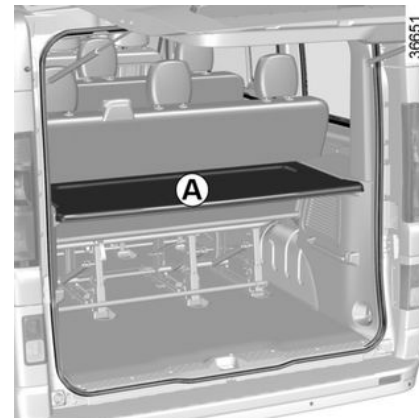

De bagageafdekplaat bestaat uit een of twee delen.

Er zijn twee standen mogelijk:

- de bovenste stand **A**;
- de onderste stand **B**.

Afhankelijk van de auto kunt u het deel **1** omhoog zetten in een verticale stand om het laden te vergemakkelijken.

TRANSPORT VAN GOEDEREN

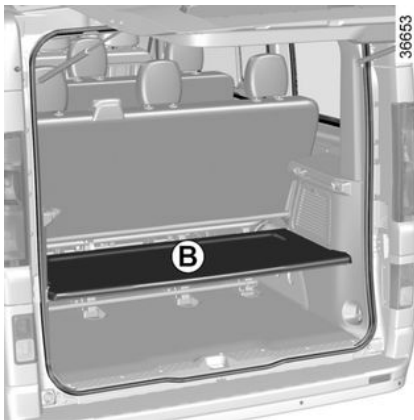
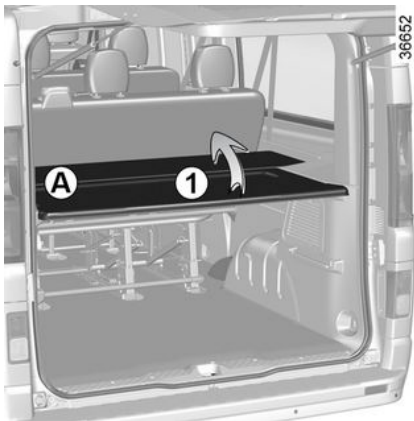

Bagagenet



Zorg er voor dat het uiteinde van de stang **1** tegen het plaatwerk steunt en niet tegen het plastic van het klepje.

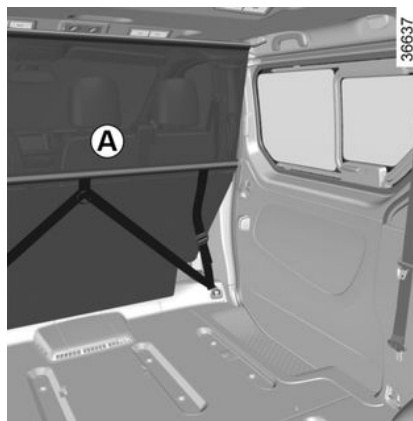

Voor de auto's die hiermee zijn uitgerust, is het scheidingsnet **A** handig bij vervoer van dieren of bagage, om deze af te scheiden van het passagiersgedeelte.

Het net kan op twee manieren geplaatst worden:

- achter de voorstoelen;

- achter een achterbank.

Aanbrengen van het scheidingsnet achter de voorstoelen

Aan beide kanten in de auto:

Bevestiging aan de bovenkant:

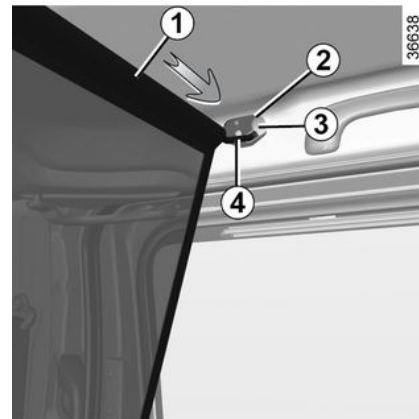

- houd het klepje **2** omhoog met behulp van een platte schroevendraaier om bij de bevestigingsopening te komen;
- schuif de bovenste stang **1** van het net zo ver mogelijk in het breedste deel **3** van de opening;
- schuif de stang in het onderste deel **4** van het gat.

TRANSPORT VAN GOEDEREN

Bevestiging aan de onderkant:

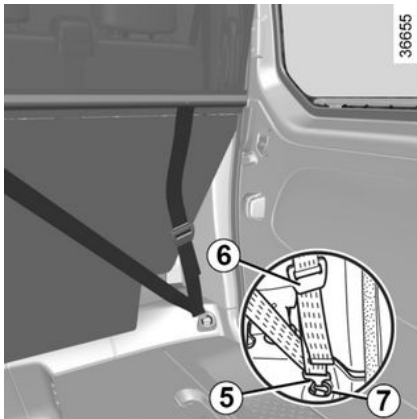

- bevestig de haak van de band van het net **5** aan de ring **7** onderaan de achterbank;
- stel de band van het net zo af, dat dit goed strak staat.

Verwijderen

Ontspan de band door het afstelmechanisme **6** omhoog te bewegen. Maak de gordels los.

Aanbrengen van het scheidingsnet A achter de achterbank



Zorg er voor dat het uiteinde van de stang **1** tegen het plaatwerk steunt en niet tegen het plastic van het klepje.



Aan beide kanten in de auto:

Bevestiging aan de bovenkant:

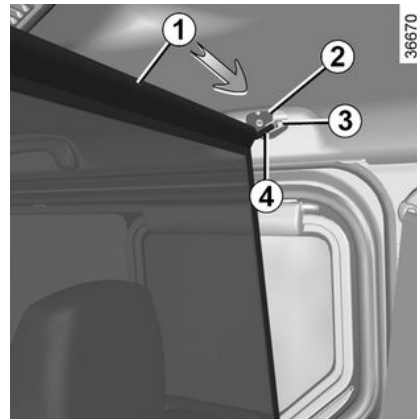

- houd het klepje **2** omhoog met behulp van een platte schroevendraaier om bij de bevestigingsopening te komen;
- schuif de bovenste stang **1** van het net zo ver mogelijk in het breedste deel **3** van de opening;
- schuif de stang in het onderste deel **4** van het gat.

TRANSPORT VAN GOEDEREN

Bevestiging aan de onderkant:

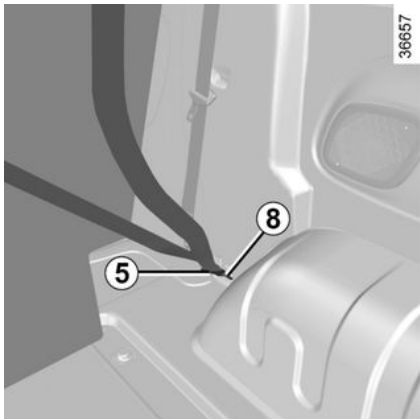

- bevestig de haak van de band van het net **5** aan de ring **8**;
- stel de band van het net zo af, dat dit goed strak staat.

Verwijderen

Maak de band los. Maak de gordels los.

Trekhaak

Plaatsen van een trekhaak

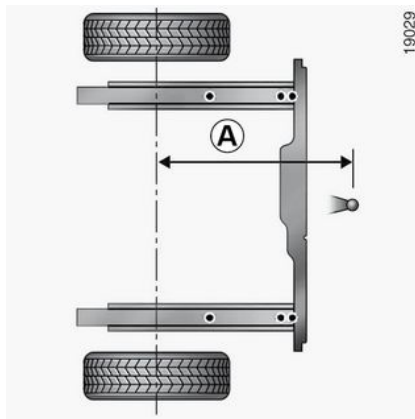

A: 1.093 mm

Plaatsen van de trek kogel

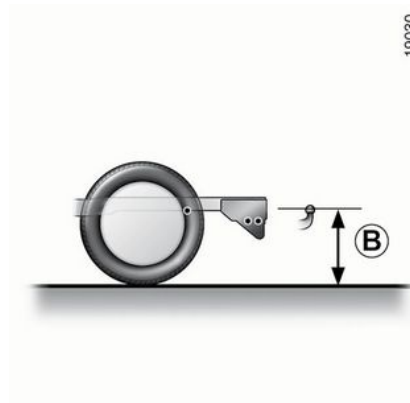

Plaats de trekhaakkogel binnen het bereik van bout **1** of **2** om een hoogte **B** tussen 350 en 420 mm aan te houden, voor een beladen auto (gebruik het voorbeeld in de bovenstaande afbeelding).

Raadpleeg voor de montage van de trekhaakkogel de montagevoorschriften van de uitrusting.

TRANSPORT VAN GOEDEREN

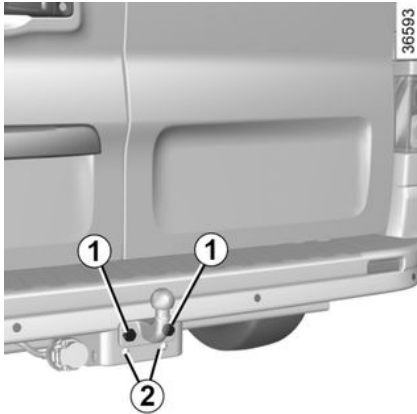

Speciaal geval: een aanhangwagen aansluiten op of loskoppelen van het sleepstelsel

Elke keer dat een aanhangwagen of caravan voor het eerst wordt aangesloten, wanneer deze wordt losgekoppeld van het treksysteem of bij het vervangen van een defecte lamp op uw voertuig, moet de verlichting van uw voertuig → 360 worden gesynchroniseerd met de verlichting van uw aanhangwagen of caravan.

Dat doet u zo:

- schakel alle lichten van het voertuig uit (binnen en buiten);
- zet het contact uit;

- stap uit het voertuig en sluit alle portieren met de sleutel of de handsfree kaart → 35, → 20 ;
- wacht ongeveer 5 minuten voordat u weer in de auto stapt.

Controleer de verlichting voordat u gaat rijden.

Opmerking: bij het aan-/afkoppelen van de aanhangwagen met ingeschakelde verlichting, kunnen de aanhanglichten knipperen.

i Toegestane kogeldruk, maximaal toegelaten massa's met geremde en ongeremde aanhangwagens: → 390.

Keuze en monteren van een trekhaak

Maximale massa van de trekhaak:

- Trekhaak (*dwarsbalk en trekhaak*) oorspronkelijk op het voertuig gemonteerd: de trekhaakkogel (*vast/inklapbaar/verwijderbaar*) mag niet zwaarder zijn dan **9,5 kg**;
- Trekhaak (*dwarsbalk en trekhaak*) die oorspronkelijk niet op het voertuig is gemonteerd: de gehele trekhaak en bevestigingen mogen niet meer dan **31,5 kg** wegen.

De verlichting of de kentekenplaat mogen niet worden geblokkeerd door de sleepuitrusting als deze niet in gebruik is. Houd u in elk geval aan de voorschriften van het land waarin u zich bevindt.

TRANSPORT VAN GOEDEREN

Raadpleeg het montagevoorschrift van de uitrusting voor de montage en de voorwaarden voor het gebruik. Bewaar dit montagevoorschrift bij dit instructieboekje.

Dakdragers



Als de originele dakdragers, die goedgekeurd zijn door onze technische dienst, geleverd worden met bouten, gebruik dan uitsluitend deze bouten voor het bevestigen van de dakdragers op de auto.

Toegang tot bevestigingspunten 1

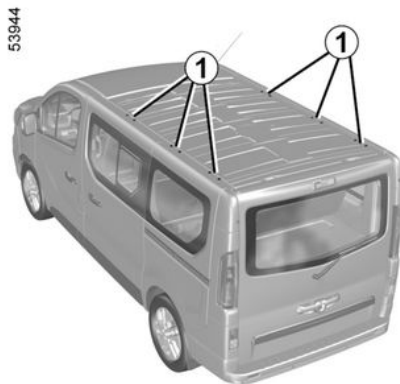

Vorzorgsmaatregelen voor het gebruik

Gebruik van de achterklep

Voordat u de achterklep opent, controleert u de objecten en/of accessoires (fietsenrek, dakkoffer enzovoort) die zijn bevestigd op de dakdragers: deze moeten juist zijn geplaatst en vastgemaakt en mogen er niet voor zorgen dat de achterklep niet helemaal open kan.



Raadpleeg uw erkende dealer voor het kiezen van de uitrusting die aangepast is aan uw auto.

Montage moet gebeuren volgens de montagevoorschriften van de fabrikant.

Bewaar dit montagevoorschrift bij dit instructieboekje.

Max. dakbelasting → 390.

TOEGANG TOT DE MOTOR, NIVEAUS

Motorkap



Voordat u iets doet onder de motorkap, moet u het contact afzetten
➔ 180



Let op bij werkzaamheden dicht bij de motor, deze kan nog warm zijn. Bovendien kan de ventilatormotor onverwacht gaan draaien. Het waarschuwingslampje



in de motorruimte herinnert u hieraan.

Verwondingsgevaar



Controleer bij werkzaamheden onder de motorkap, of de schakelaar van de ruitenwisser in de stand uit staat.

Verwondingsgevaar



Zet geen druk op de motorkap: risico van onbedoeld sluiten van de motorkap.



Bij een botsing, zelfs een lichte, tegen de grille of de motorkap moet u zo snel mogelijk het vergrendelingsstelsel van de motorkap laten controleren door een merkdealer.



Zorg er na alle werkzaamheden in de motorruimte voor dat u niets vergeet (doeken, gereedschap enz.). Hierdoor kan de motor beschadigd raken of brand ontstaan.

Ontgrendelen van de veiligheids- haak van de motorkap

Trek om te openen aan de handgreep 1.

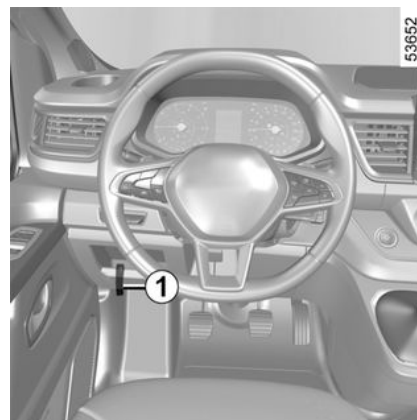

53652

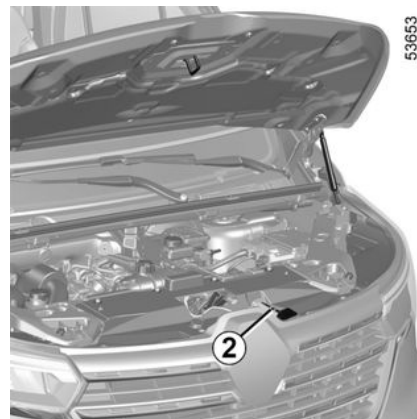

53653

Om deze te ontgrendelen drukt u het lijpe 2 naar links terwijl u de motorkap opent.

TOEGANG TOT DE MOTOR, NIVEAUS

Motorkap openen

Zet de motorkap met de hand omhoog, deze wordt ondersteund met behulp van gasveren.

Sluiten van de motorkap

Controleer of er geen gereedschap of andere voorwerpen in de motorruimte zijn achtergebleven.

Om de motorkap te sluiten, pakt u het midden van de motorkap en laat u deze van 30 cm hoogte dichtvallen. De kap sluit vanzelf door zijn eigen gewicht.



Controleer de vergrendeling van de kap. Controleer of niets de vergrendeling belemmert (steentje, doek, enz.).

Motorolie

Algemeen



Voordat u iets doet onder de motorkap, moet u het contact afzetten
→ 180

Iedere motor verbruikt wat olie voor het smeren en koelen van de bewegende delen in de motor. Het is daarom normaal dat u tussen twee onderhoudsbeurten olie moet bijvullen.

Indien u echter na de inrijperiode meer dan 0,5 liter olie per 1000 km moet bijvullen, moet u een erkende dealer raadplegen.

Controleer het oliepeil regelmatig en in ieder geval voor elke grote reis: vul indien nodig tijdig olie bij om ernstige schade aan de motor te voorkomen.



Motorolie bijvullen

Gebruik een trechter of bescherm het gedeelte rond te vulopening om te voorkomen dat er motorolie op een warm gedeelte van de motorruimte of een gevoelig onderdeel (d.z.w. elektrische onderdelen) terecht komt.

Risico van brand.

Aflesen van het oliepeil



Overschrijding van het maximumpeil van de motorolie

Het maximumpeil **B** mag nooit worden overschreden: dit kan leiden tot schade aan de motor en het antiluchtverontreinigingssysteem.

Als het peil boven "MAXI" is, **start de motor dan niet** en roep de hulp in van een merkdealer.

299990

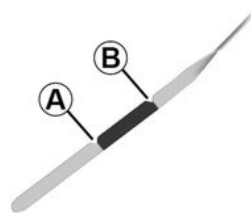

5

TOEGANG TOT DE MOTOR, NIVEAUS

De auto moet horizontaal staan en de motor mag geruime tijd niet hebben gedraaid.

Voor het exacte oliepeil en het controleren of het maximumpeil niet overschreden is (risico op schade aan motor), moet u de peilstaaf gebruiken.

Afhankelijk van de auto waarschuwt het display van het instrumentenpaneel uitsluitend als het oliepeil minimaal is.

- haal de peilstaaf eruit en veeg hem af met een droge en niet pluizende doek;
 - duw de peilstaaf zo diep mogelijk terug in de motor;
 - verwijder de peilstok opnieuw;
 - lees het peil af: dit mag nooit lager zijn dan het "MINI" peil **A** en nooit hoger dan het "MAXI" peil **B**.
- Druk na het aflezen de peilstaaf zo ver mogelijk terug.

Bijvullen, vullen, aftappen



Let op bij werkzaamheden dicht bij de motor, deze kan nog warm zijn. Bovendien kan de ventilatormotor onverwacht gaan draaien. Het waarschuwingslampje  in de motorruimte herinnert u hieraan.

Verwondingsgevaar



Oliepeil bijvullen en/of controleren: let er bij het bijvullen of controleren van het oliepeil op dat er geen olie op de motoronderdelen lekt.

Vergeet niet de dop goed te sluiten en de peilstaaf terug te plaatsen om te voorkomen dat er olie op hete motoronderdelen spat.

Risico van brand.



Voordat u iets doet onder de motorkap, moet u het contact afzetten
➔ 180



Olie vervangen: let op bij het aftappen van hete olie dat u zich er niet aan brandt.



Laat de motor nooit in een afgesloten ruimte draaien: uitlaatgassen zijn giftig.



Controleer bij werkzaamheden onder de motorkap, of de schakelaar van de ruitenwisser in de stand uit staat.
Verwondingsgevaar

TOEGANG TOT DE MOTOR, NIVEAUS



Motorolie bijvullen

Gebruik een trechter of bescherm het gedeelte rond te vulopening om te voorkomen dat er motorolie op een warm gedeelte van de motorruimte of een gevoelig onderdeel (d.z.w. elektrische onderdelen) terecht komt.

Risico van brand.



Overschrijding van het maximumpeil van de motorolie

Het maximumpeil mag nooit worden overschreden: dit kan leiden tot schade aan de motor en het antiluchtverontreinigingssysteem.

Als het peil boven het maximum is, **start de motor dan niet** en roep de hulp in van een merkdealer.

(Bij)vullen

De auto moet horizontaal geparkeerd staan en de motor moet stilstaan en

koud zijn (bijvoorbeeld voordat u 's morgens wegrijdt).



Als het peil abnormaal of herhaaldelijk daalt, moet u een merkdealer raadplegen



Vul nooit bij tot boven het "MAXI"-peil en vergeet niet de dop **1** en de peilstok **2** weer terug te plaatsen.

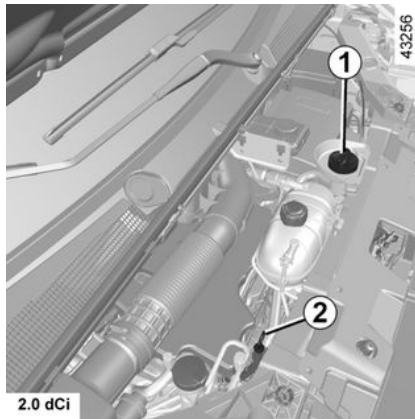

- Maak de dop **1** los;
- vul bij (in de regel ligt de hoeveelheid tussen de aanduidingen "MINI" en

"MAXI" op de peilstok **2** tussen 1,5 en 2 liter, afhankelijk van de motor);

- wacht 10 minuten om de olie naar beneden te laten zakken in de motor;
- controleer het peil met de peilstok **2** (zoals hiervoor is beschreven).

Nadat u het peil hebt afgelezen, drukt u de peilstok **2** zo ver mogelijk terug, afhankelijk van de auto draait u de peilstaaf een kwartslag draaien om deze te vergrendelen. Draai de dop volledig vast **1**.

Motorolie verversen

Interval: raadpleeg het onderhoudsboekje van uw auto.

Inhoud bij verversen

Raadpleeg het onderhoudsboekje van uw auto of neem contact op met een merkdealer.

Controleer het motoroliepeil altijd met behulp van de peilstaaf zoals eerder uitgelegd (dit mag nooit lager zijn dan het "MINI"-peil of hoger dan het "MAXI"-peil op de peilstaaf).

Soort motorolie

Raadpleeg het onderhoudsboekje van uw auto.

TOEGANG TOT DE MOTOR, NIVEAUS

Peil Koelvloeistof



Deze foto is te zien op de koelvloeistofreservoirdop **2**.

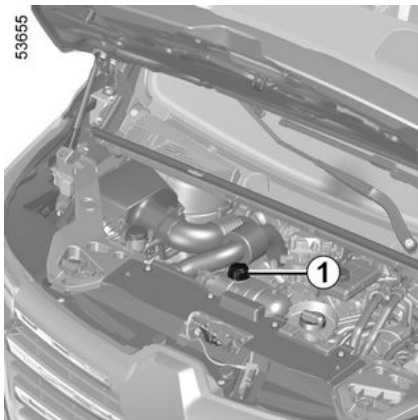

Met het contact uit en de auto geparkeerd op een vlakke ondergrond, moet het peil **bij een koude motor** liggen tussen de markeringen "MINI" en "MAXI" op het koelvloeistofreservoir **1**.

Vul bij een **koude motor** koelvloeistof bij, voordat het peil de markering "MINI" bereikt.



Als het peil abnormaal of herhaaldelijk daalt, moet u een merkdealer raadplegen

Regelmatige controle van het peil

Controleer regelmatig het peil van de koelvloeistof. De motor kan ernstig beschadigd worden door een gebrek aan koelvloeistof.

Vul uitsluitend bij met door onze technische dienst goedgekeurde producten die zorgen voor:

- bescherming tegen bevriezen;
- een bescherming tegen corrosie van het koelcircuit.

Interval voor het vervangen

Raadpleeg het onderhoudsboekje van uw auto.

Peilen, filters



Voordat u iets doet onder de motorkap, moet u het contact afzetten
➔ 180



Let op bij werkzaamheden dicht bij de motor, deze kan nog warm zijn. Bovendien kan de ventilatormotor onverwacht gaan draaien. Het waarschuwingslampje



in de motorruimte herinnert u hieraan.

Verwondingsgevaar



Controleer bij werkzaamheden onder de motorkap, of de schakelaar van de ruitenwisser in de stand uit staat.

Verwondingsgevaar



Zolang de motor warm is, mogen er geen werkzaamheden aan de motor en het koelsysteem worden uitgevoerd.

Risico van brandwonden.

TOEGANG TOT DE MOTOR, NIVEAUS

Remvloeistofpeil



Controleer regelmatig het peil van de remvloeistof en zeker als u bij het remmen een verschil, hoe gering ook, opmerkt. Controle van het peil moet bij stilstaande motor en op horizontale ondergrond plaatsvinden.

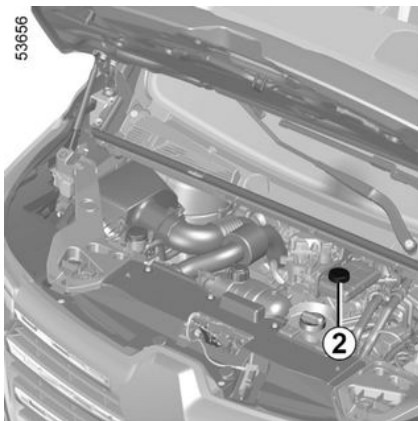

Peil 2

Het is normaal dat het remvloeistofpeil daalt met het slijten van de remblokken maar het mag nooit beneden de waarschuwingslijn "MINI" komen.

Als u zelf de slijtage van de schijven en blokken wilt controleren, dan kunt u

bij de merkdealer of op de web-site van de constructeur een document verkrijgen met een controlemethode.

Vullen

Na werkzaamheden aan het hydraulische circuit moet de remvloeistof worden vervangen door een deskundige.

Gebruik hiervoor uitsluitend door onze technische dienst goedgekeurde remvloeistof uit een verzegelde verpakking.

Interval voor het vervangen

Raadpleeg het onderhoudsboekje van uw auto.



Als het peil abnormaal of herhaaldelijk daalt, moet u een merkdealer raadplegen

ruitensproeierreservoir



Deze foto is te zien op de ruitensproeierreservoirdop **3**.

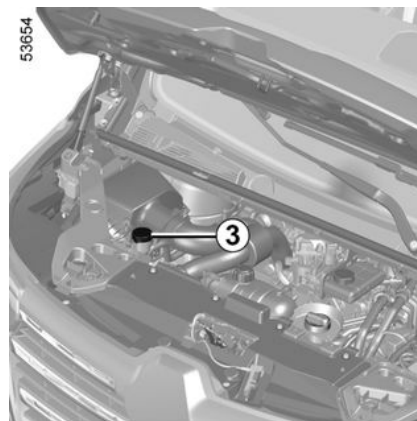

5

Vullen

Stilstaande motor, open de dop **3**. Vul bij tot u de vloeistof ziet en plaats de dop terug.

Vloeistof

Gebruik alleen ruitensproeiervloeistof met antivries. Wij adviseren u een erkende dealer of een gekwalificeerde vakman te raadplegen.

Opmerking: gebruik geen hard water (risico op beschadiging van de aanzuigpomp, kalkafzetting op de pomp en de sproeiers).

TOEGANG TOT DE MOTOR, NIVEAUS

Filters

Het vervangen van de filters (luchtfilter, interieurfilter, brandstoffilter, etc.) maakt deel uit van het onderhoudsprogramma van uw auto.

Interval voor het vervangen van de onderdelen: raadpleeg het onderhoudsboekje van uw auto.

ACCU:



Voordat u iets doet onder de motorkap, moet u het contact afzetten
→ 180



Let op bij werkzaamheden dicht bij de motor, deze kan nog warm zijn. Bovendien kan de ventilatormotor onverwacht gaan draaien. Het waarschuwingslampje



in de motorruimte herinnert u hieraan.

Verwondingsgevaar

Vervangen van het batterijtje



Voor uw veiligheid en voor een goede werking van de elektrische apparatuur in de auto (lampen, ruitenwisser, ABS enz.), is het cruciaal dat elke ingreep aan de accu (demontage, loskoppeling enz.) altijd wordt uitgevoerd door een gespecialiseerde vakman.

Risico op brandwonden door elektrische schokken.

Houd u aan de vervangingsintervallen in het onderhoudsboekje. U mag deze niet overschrijden. De accu is van een speciaal type. Zorg dat deze wordt vervangen door een van hetzelfde type. Roep de hulp in van een merkdealer.

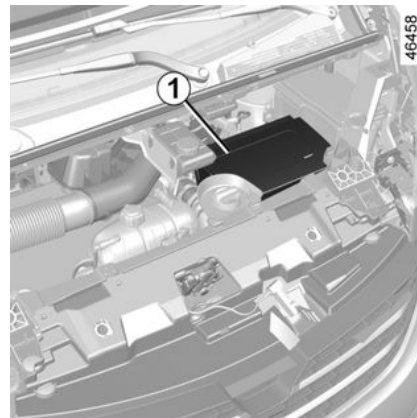

Deze bevindt zich onder het deksel **1** en vereist geen onderhoud. **U mag de accu niet openen of er vloeistof aan toevoegen.**

Met contact uit kunnen ook sommige stroomverbruikers worden uitgeschakeld (dimlichten, radio, ventilatie, binnenverlichting, enz.). Als het niveau extreem laag is, wordt het bericht "Accu zwak start de motor" weergegeven.

De capaciteit van uw accu kan verminderen, vooral als u uw auto gebruikt:

- voor korte ritten;
- in een stedelijke omgeving;
- bij lage temperatuur;
- bij stilstaande auto en uitgeschakelde motor.

ACCU:

Label A

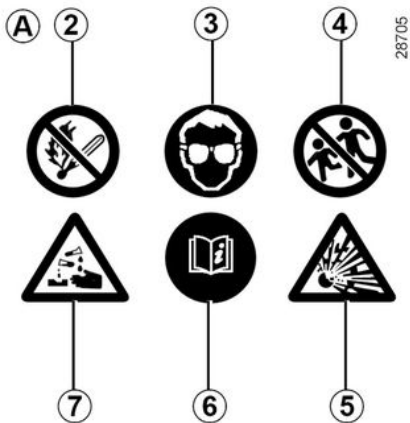

Houd u aan de indicaties op de accu:

- **2** open vuur en roken verboden;
- **3** oogbescherming verplicht;
- **4** houd weg van kinderen;
- **5** explosieve stoffen.
- **6** raadpleeg de handleiding;
- **7** corrosieve stoffen.

REINIGEN

Onderhoud van de carrosserie

Een goed onderhouden auto gaat langer mee. Daarom wordt aangeraden de buitenkant van de auto regelmatig te onderhouden.

Uw auto is op doelmatige wijze tegen roestvorming beschermd. Toch staat hij bloot aan de invloed van verschillende instellingen.

Agressieve stoffen in de lucht:

- Luchtverontreiniging (in steden en in industriegebieden);
- zilte lucht langs de kust, vooral bij warm weer,
- wisselende klimaatinvloeden en veranderingen in de vochtigheidsgraad (wegenzout in de winter, water waarmee de weg wordt schoongespoeld enz.).

Kleine beschadigingen in het dagelijks gebruik

Schurende werking:

Stof in de lucht, zand, modder, opspattende steentjes, enz.

Er zijn een aantal maatregelen nodig om de hierboven genoemde gevaren te bestrijden.

Wat u moet doen

Was uw auto regelmatig, **met de motor uit**, met door onze technische diensten geselecteerde shampoos (nooit met schuurmiddelen). Spoel vooraf grondig af met een straalreiniger:

- aanslag van boomhars en luchtverontreiniging;
- modder uit de wielkuipen en onder de drempelkokers die anders lange tijd het vocht kunnen vasthouden;
- **de uitwerpselen van vogels, die een chemische reactie met de lak veroorzaken waardoor deze snel kan ontkleuren en zelfs kan loslaten;**

Deze vlekken **moet** u meteen verwijderen, want zij kunnen later niet meer door poetsen worden verwijderd;

- zout dat op de gehele auto, maar vooral in de wielkuipen en onder de bodem achterblijft.

Ontdoe de auto regelmatig van plantenresten (hars, bladeren enz.).

Houd rekening met lokale voorschriften inzake het wassen van een auto (bijv. niet op de openbare weg).

Houd bij het rijden op pas geasfalteerde wegen afstand van de andere auto's om beschadiging van lak en ruiten door opspattend grind te voorkomen.

Kleine beschadigingen van de lak moet u snel herstellen of laten herstellen zodat roest ook daar geen kans krijgt.

Laat uw merkdealer regelmatig de carrosserie inspecteren als de auto een plaatwerkgarantie heeft. Raadpleeg het onderhoudsboekje.

Neem bij het wassen van het voertuig met een hogedrukreiniger de volgende voorzorgsmaatregelen:

- zorg ervoor dat de lak van uw voertuig, het gebied of het onderdeel dat u wilt reinigen compatibel is met dit type wasgoed;
- de door het apparaat geleverde druk moet lager zijn dan 100 bar;
- plaats de sproeikop tijdens het wassen op minimaal 15 cm van de auto en controleer of het waterdebiet lager is dan 15 liter per minuut;
- blijf niet hetzelfde gebied, de aangestaste punten of de afdichtingen wassen (gevaar voor beschadiging van de lak, losraken van afdichtingen enz.).

Mechanische onderdelen, scharnieren, de delen, enz. moeten na reiniging altijd opnieuw worden beschermd met een door onze technische diensten goedgekeurd product.

REINIGEN



Bij de merkdealer vindt u een uitgebreid gamma speciale onderhoudsproducten.

Wat u niet moet doen

De auto wassen in felle zon of als het vriest.

Vuil of insectenresten wegkrabben, zonder ze eerst met water los te weken.

De auto verwaarlozen zodat vuil zich kan ophopen.

Kleine beschadigingen niet (laten) bijwerken.

Verwijder geen vlekken met oplosmiddelen die niet door onze technische dienst worden aanbevolen. De lak kan hierdoor worden aangetast.

Vaak door sneeuw en modder rijden zonder de auto te wassen, met name de wielkulp en de bodemplaat.



Ontvetten of reinigen met behulp van een hogedrukreiniger of sproeiproducten die niet door onze technische dienst zijn goedgekeurd.

– mechanische delen (bijv. de motorruimte)

- wielen (bijv. remsysteemcomponenten zoals remklauwen);
- onderkant carrosserie;
- scharnierende delen (bijv. aan de portieren)
- gelakte plastic delen aan de buitenkant (bijv. bumpers)

Hierdoor kunnen oxidatie of storingen ontstaan.

Bijzonderheid van auto's met matte lak

Voor dit type lak moeten bepaalde voorzorgsmaatregelen worden genomen.

Wat u moet doen

De auto overvloedig met de hand met water wassen en daarbij een zachte doek, spons, enz. gebruiken.

Wat u niet moet doen



Producten op basis van was gebruiken (opwrijven).

Te hard wrijven.

De auto wassen in een wasstraat.

Stickers op de lak plakken (risico op achterblijvende resten).

De auto reinigen met een hogedrukreiniger.

Rijden door een wasstraat

Zet de schakelaar van de ruitenwisser weer in de ruststand → 167. Controleer de bevestiging van de uitrusting aan de buitenkant, extra lampen, achteruitkijkspiegels; zet de ruitenwisserbladen vast met tape.

Verwijder de spriet van de radioantenne indien uw auto hiermee is uitgerust.

Verwijder het tape en plaats de antenne terug na het wassen.

Reinigen van de koplampen, de opname-elementen en de camera's

Veeg deze schoon met een zachte doek of poetskatoen. Als dit onvoldoende is, bevochtig deze dan met wat zeepsop en veeg deze af met een zachte doek of poetskatoen.

Veeg de ruit tenslotte voorzichtig af met een droge zachte doek.

Gebruik geen reinigingsmiddelen met alcohol of gereedschap zoals een ijskrabber.

REINIGEN

Reinigen van stickers, decoratiefolie, enz.

Wat u moet doen

Veeg deze schoon met een zachte doek of poetskatoen. Bevochtig met zeepsop en veeg schoon met een zachte doek of poetskatoen.

Veeg de ruit tenslotte voorzichtig af met een droge zachte doek.

Wat u niet moet doen



Producten op basis van alcohol gebruiken. Gereedschap gebruiken (bijv. schraper). Te hard wrijven.

Reinig het gebied met een hogedrukreiniger.

Onderhoud van de bekleding

Een goed onderhouden auto gaat langer mee. Daarom wordt aangeraden de binnenkant van de auto regelmatig te onderhouden.

Een vlek moet altijd snel behandeld worden.

Reinig de bekleding, ongeacht het soort vlek, met **koud (of lauwwarm) zeepsop op basis van natuurlijke zeep**.

Gebruik geen detergenten (afwasmiddel, producten in poedervorm, producten op alcoholbasis enz.).

Gebruik een zachte doek.

Spoel het restant af en absorbeer dit.

Multimediascherm

Onderhoud van het scherm kan afhankelijk zijn van het type multimedia-apparatuur. Raadpleeg de gebruiksaanwijzing van het mediasysteem voor meer informatie.

Ruiten van instrumenten

(bv. van het dashboard, het klokje, de buitenthermometer, het radiopaneel ...)

Veeg deze schoon met een zachte doek of poetskatoen.

Als dat onvoldoende is, gebruik dan een in zeepsop gedrenkte doek (of poetskatoen) en veeg de ruit voorzichtig na met een andere vochtige doek of poetskatoen.

Veeg de ruit tenslotte **voorzichtig** af met een droge zachte doek.

Gebruik geen producten met alcohol en/of spuit vloeistoffen in dit gebied.

Autogordels

Deze moeten goed schoon worden gehouden.

Gebruik producten die door de merkdealer worden geleverd of lauw zeepsop en een spons; veeg de gordels met een doek droog.

Gebruik geen wasmiddelen of kleurstoffen omdat deze de gordels kunnen aantasten.

Textiel (stoelen, deurbekleding ...)

Stofzuig het textiel **regelmatig**.

Vloeistofvlekken

Gebruik zeepsop.

Absorbeer de vlek of duw er lichtjes op (nooit wrijven) met een zachte doek.

Spoel daarna het restant af en absorbeer dit.

Vlekken van vaste of halfvaste substanties

Verwijder restanten van vaste of halfvaste substanties **onmiddellijk** met behulp van een spatel; werk daarbij vanaf de randen naar het midden van de vlek om te voorkomen dat deze wordt uitgesmeerd.

Reinig vloeibare vlekken zoals aangegeven.

REINIGEN

Snoep en kauwgom verwijderen

Leg een ijsblokje op de vlek om deze te laten uitharden en ga daarna te werk zoals bij vaste vlekken.



Raadpleeg de merkdealer voor advies over het onderhoud van het interieur en/of bij een onbevredigend resultaat.

5

Verwijderen/terugplaatsen van oorspronkelijk in de auto aangebrachte afneembare uitrusting.

Als u afneembare uitrusting (bijv. maten) verwijdert om het interieur te reinigen, moet u altijd zorgen dat u ze correct en aan de goede kant terugplaatst (leg de bestuurdersmat aan de kant van de bestuurder enz.) en dat u ze vastzet met de elementen die bij de uitrusting zijn geleverd (zet de bestuurdersmat vast met de daarvoor bestemde klemmen).

Controleer altijd, terwijl de auto nog stilstaat, of niets de besturing hindert (obstakel onder de pedalen, een hak die achter de mat blijft hangen, enzovoort).

Wat u niet moet doen



Plaats geen voorwerpen zoals deodorant, parfums enz. bij de ventilatieroosters; deze kunnen de bekleding van het dashboard aantasten.

Gebruik een hogedrukreiniger of sproeien in het interieur van de auto wordt ten strengste afgeraden: als er niet voorzichtig mee om wordt gegaan, bestaat het gevaar dat elektrische en elektronische componenten in de auto defect raken.

BANDEN

Banden

De banden vormen de enige verbinding tussen de auto en het wegdek, het is daarom van het grootste belang dat zij in goede staat verkeren.

Houd u strikt aan de wettelijke voorschriften op dit gebied.

Onderhoud van de banden



De banden moeten in goede staat verkeren en voldoende profiel hebben; de merken die door onze technische dienst zijn goedgekeurd, zijn voorzien van slijtagecontrolestiften **1**, die op regelmatige afstanden over de omtrek van het loopvlak **zijn verdeeld**.

Als het loopvlak van een band tot aan deze stiften is weggesleten, **worden de stiften zichtbaar 2: het is dan nodig om deze band te vervangen omdat er dan nog slechts 1,6 mm profiel overblijft waardoor de band op een natte weg onvoldoende grip heeft.**

Ook door overbelasting, door het langdurig snel rijden bij hoge buitentemperaturen en door het regelmatig rijden op slechte wegen, kunnen de banden worden beschadigd, waardoor de veiligheid in gevaar komt.



Door bestuurdersfouten, zoals “rijden tegen een stoeprand”, kunnen de banden en de velgen beschadigen, en de voorwielen of achterwielen ontregelen. Laat in dat geval hun staat door een merkdealer controleren.

Bandenspanning

Houd u aan de bandenspanning (inclusief die van het reservewiel). Houd u aan de bandenspanningen, controleer deze minstens eenmaal per maand en vóór elke lange rit (raadpleeg de stic-

ker op de zijkant van het bestuurdersportier).



Te lage bandenspanning leidt tot vroegtijdige slijtage en abnormaal hete banden. Dit zijn factoren die de veiligheid ernstig kunnen beïnvloeden en kunnen leiden tot:

– slechte wegligging.
– het risico van een klapband of het loslaten van het loopvlak.

De bandenspanning is afhankelijk van de belasting en de snelheid. Pas de bandenspanning aan de gebruiksomstandigheden aan (raadpleeg de sticker op de zijkant van het bestuurdersportier).

Bandenspanning dient bij koude banden te worden gecontroleerd. Houd geen rekening met een hogere waarde bij warm weer of na rijden op een hoge snelheid.

Als u de bandenspanning niet bij **koude banden kunt controleren, moet u de opgegeven waarden met 0,2 tot 0,3 bar verlagen** (of 3 PSI).

BANDEN

Verlaag nooit de spanning van een warme band.



Let op, als een ventieldopje ontbreekt of niet goed vastgezet is, kan er lucht uit de banden ontsnappen en de bandenspanning afnemen.

Zorg altijd dat de ventieldopjes gelijk zijn aan de originele en dat ze helemaal vastgezet zijn.

Auto met waarschuwing bij verlies van bandenspanning

Bij een te lage bandenspanning (leken, lekke band, enz.) verschijnt het

waarschuwingslampje  op het instrumentenpaneel → 206.

Verwisselen van de wielen

Dit wordt afgeraden.

Reservewiel

→ 342

Vervangen van de banden



Voor uw veiligheid en voor naleving van de geldende wetgeving.

Als de banden vervangen moeten worden, mag dit alleen gebeuren door even grote banden van hetzelfde merk, met dezelfde eigenschappen en met hetzelfde profiel.

Ze moeten: ten minste hetzelfde laadvermogen en dezelfde maximumsnelheid als de oorspronkelijke banden hebben, ofwel voldoen aan de door de merkdealer gestelde eisen.

Als u deze instructies niet opvolgt, kunt u uw veiligheid in gevaar brengen en is uw auto mogelijk niet conform de voorschriften.

Risico op verlies van de controle over de auto.



Het gebruik van sneeuwkettingen is alleen mogelijk in combinatie met even grote banden als die welke **oorspronkelijk** zijn gemonteerd op uw auto. Op de wielen kunnen alleen specifieke sneeuwkettingen gemonteerd worden. Ga naar een merkdealer.

De banden in de winter

Sneeuwkettingen

Sneeuwkettingen mogen uitsluitend rond de voorwielen worden gelegd.

Als een te grote bandenmaat is gemonteerd, **kunnen er mogelijk geen sneeuwkettingen worden gemonteerd.**

Winterbanden

Voor een optimale grip van uw auto raden wij u aan deze banden op de **vier wielen** te monteren.

Voorzichtig: deze banden hebben soms een pijl met de draairichting en een indicatie van de maximumsnelheid die lager kan liggen dan de topsnelheid voor uw auto.

BANDEN

Spijkerbanden

Het gebruik van spijkerbanden is slechts onder bepaalde omstandigheden toegestaan.

Houd u aan de ter plaatse geldende voorschriften, en rijd niet sneller dan de daarmee toegelaten maximumsnelheid.

Indien u voor deze banden kiest, moeten zij in ieder geval links en rechts worden gemonteerd.



Wij raden u in ieder geval aan een merkdealer te raadplegen. Hij weet als geen ander welke voorzieningen het beste bij uw auto passen.



17-inch wielen zijn niet geschikt voor sneeuwkettingen.

Indien u sneeuwkettingen wilt gebruiken, zijn er **speciale maatregelen** nodig. Ga naar een merkdealer.

Uw bandenspanning



Voor uw veiligheid en voor naleving van de geldende wetgeving.

Als de banden vervangen moeten worden, mag dit alleen gebeuren door even grote banden van hetzelfde merk, met dezelfde eigenschappen en met hetzelfde profiel.

Ze moeten: ten minste hetzelfde laadvermogen en dezelfde maximumsnelheid als de oorspronkelijke banden hebben, ofwel voldoen aan de door de merkdealer gestelde eisen.

Als u deze instructies niet opvolgt, kunt u uw veiligheid in gevaar brengen en is uw auto mogelijk niet conform de voorschriften.

Risico op verlies van de controle over de auto.

Label A

36615



6

Open het portier om het te lezen.

De bandenspanning dient bij koude banden te worden gecontroleerd.

Als u de bandenspanning niet bij **koude banden kunt controleren, moet u de opgegeven waarden met 0,2 tot 0,3 bar verlagen (of 3 PSI)**. **Verlaag nooit de spanning van een warme band.**

Auto met waarschuwing bij verlies van bandenspanning

Bij een te lage bandenspanning (lekkege, niet goed opgepompt, enz.) verschijnt het waarschuwingslampje

BANDEN

 op het instrumentenpaneel
→ 206.

(A)

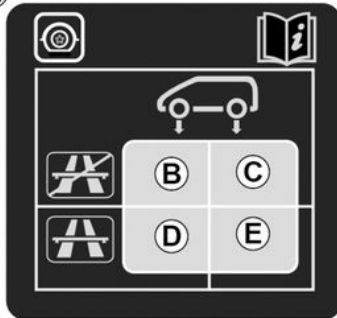

36619



Voertuig volledig beladen (maximaal toelaatbaar laadgewicht **MAXI**) en met een aanhangwagen

De maximumsnelheid is **100 km/uur** en de **bandenspanning moet worden verhoogd met 0,2 bar** → 390 .

Kans op klapband.

Veiligheid van de banden en kettingmontage: voor informatie over het onderhoud en, afhankelijk van de uitvoering van de auto, het gebruik van sneeuwkettingen → 341.

Pompset voor de banden

32788



B. Bandenspanning van de voorwielen (niet op autosnelweg), of met minder dan vier personen in de auto.

C. Bandenspanning van de achterwielen (niet op autosnelweg), of met minder dan vier personen in de auto.

D. Bandenspanning van de voorwielen (op autosnelweg) of bij zware belasting.

E. Bandenspanning van de achterwielen (op autosnelweg) of bij zware belasting.

BANDEN



De set repareert banden waarvan het loopvlak **A** beschadigd is door een voorwerp van minder dan 4 mm. Niet alle soorten lekkage kunnen worden gerepareerd; bijv. scheuren groter dan 4 mm, scheuren aan de zijkant van de band **B**, enz. Controleer ook of de velg in goede staat is. Verwijder niet het voorwerp dat de oorzaak is van de lekkage als dit nog in de band zit.



Gebruik de pompset niet als de band beschadigd is door het rijden met een lekke band.

Controleer dus zorgvuldig de zijkant van de banden voor het repareren.

Bovendien kan het rijden met zachte of zelfs platte (of lekke) banden de veiligheid in gevaar brengen en de band onbruikbaar maken.

Deze reparatie is tijdelijk.

Een lekke band moet altijd zo snel mogelijk worden onderzocht (en indien mogelijk gerepareerd) door een deskundige.

Voor het vervangen van een band die met behulp van deze set gerepareerd is, moet u de specialist op de hoogte brengen.

Tijdens het rijden kan een trilling gevoeld worden door de aanwezigheid van het product in de band.



De set is uitsluitend bestemd en goedgekeurd voor het oppompen van banden van een auto die met deze set uitgerust is.

In geen geval mag de set gebruikt worden voor het oppompen van banden van een andere auto of enig ander oppompbaar voorwerp (zwemband, boot, enz.).

Voorkom dat de huid in contact komt met de vloeistof tijdens de reparatiehandelingen. Als toch druppeltjes ontsnappen, moet u deze overvloedig afspoelen. Houd de reparatieset uit de buurt van kinderen.

Gooi het lege reservoir niet in de natuur. Lever het in bij uw merkdealer of bij een depot voor klein chemisch afval.

Het reservoir heeft een beperkte houdbaarheid die is aangegeven op zijn etiket. Controleer de houdbaarheidsdatum.

Ga bij een merkdealer langs om de pompslang en het reservoir met het reparatieproduct te laten vervangen.

BANDEN

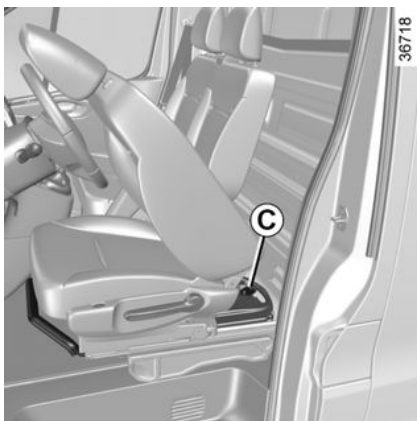

Gebruik, afhankelijk van de auto, in geval van een lekke band de pompset in de gereedschapsset onder de bestuurdersstoel.

Zet, om de set eruit te halen, de bestuurdersstoel helemaal naar voren en kantel de rugleuning. Draai de montagebout **C** los van de eenheid en draai deze om hem eruit te halen.

Auto met waarschuwing bij verlies van bandenspanning

Bij een te lage bandenspanning (leken, te lage bandenspanning enz.) verschijnt het waarschuwingslampje



op het instrumentenpaneel

→ 206.



Voordat u de set gebruikt zet u de auto aan de kant van de weg, ver genoeg van het verkeer, schakelt u de alarmknipperlichten in, zet u de parkeerrem vast, laat u alle inzittenden uit de auto stappen en zorgt u dat deze zich op veilige afstand van het verkeer bevinden.



Als u de auto stilzet in de berm van de weg, moet u de andere weggebruikers waarschuwen door middel van de gevarendriehoek of op een andere wijze, volgens de regels van het land waar u bent.

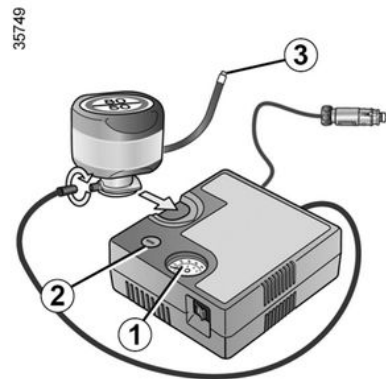

Met draaiende motor en handrem aangetrokken

- Haal een of meer accessoires uit de accessoireaansluiting.
- lees de info op de pompsetcompressor onder de bestuurdersstoel en volg de gebruiksinstructies.
- pomp de band op tot de aanbevolen spanning → 343;
- stop na maximaal 15 minuten met pompen om de spanning af te lezen (op de manometer 1);

Opmerking: terwijl de container leegloopt (ongeveer 30 seconden), geeft de manometer 1 kort een druk aan van max. 6 bar. Daarna zakt de druk.

BANDEN

– spanning aanpassen: ga voor meer spanning door met oppompen. U verlaagt de spanning door te drukken op de knop 2.

Indien de voorgeschreven waarde van 1,8 bar na 15 minuten niet is bereikt, is de reparatie niet mogelijk. Rijd niet met de auto. Ga naar een merkdealer.



In de voetenruimte van de bestuurder mogen geen objecten aanwezig zijn; bij plotseling remmen kunnen deze onder de pedalen terechtkomen en het gebruik ervan hinderen.

Als de band correct is opgepompt, verwijderd u de set:

- schroef de pompdop voorzichtig los van de fles 3 zodat er geen product kan wegspuiten en berg de fles op in een plastic zak zodat het product niet kan lekken.
- plak het etiket met de rijvoorschriften op een voor de bestuurder goed zichtbare plaats op het dashboard;
- Berg de set op.
- Als de band na de eerste keer oppompen nog steeds lek is, moet er worden gereden om het gat te vullen.

- start de auto onmiddellijk en rijd met een snelheid van 20 tot 60 km/u om het product gelijkmatig in de band te verdelen. stop de auto na 3 km en controleer de bandendruk;
- als de bandenspanning hoger is dan 1,3 bar maar lager dan de voorgeschreven spanning (raadpleeg de sticker op de rand van het bestuurdersportier), past u deze aan. Neem anders contact op met een merkdealer: de band kan niet worden gerepareerd.

Voorzorgsmaatregel bij het gebruik van de set

- De set mag niet langer dan 15 minuten aaneengesloten gebruikt worden;
- De fles moet na het eerste gebruik worden vervangen, ook al zit er nog vloeistof in.



Na een reparatie met behulp van de set, mag u niet verder dan 200 km rijden. Verminder bovendien uw snelheid en rijd in elk geval niet sneller dan 80 km/u. Het etiket dat u op een zichtbare plaats op het dashboard moet plakken, herinnert u hieraan. Afhankelijk van het land of de plaatselijke voorschriften, moet een met de pompset gerepareerde band worden vervangen.



Let op, als een ventieldopje ontbreekt of niet goed vastgezet is, kan er lucht uit de banden ontsnappen en de bandenspanning afnemen. Zorg altijd dat de ventieldopjes gelijk zijn aan de originele en dat ze helemaal vastgezet zijn.

BANDEN

De gereedschappen



Laat nooit gereedschap in de auto rondslingeren. Dit is gevaarlijk **als u plotseling moet remmen**. Plaats na gebruik de gereedschappen weer goed in hun steun en berg deze correct op in de houder **om de kans op letsel te verkleinen**.



Laat geen voorwerpen op de vloer (vóór de bestuurder) liggen. In geval van plotseling remmen kunnen deze onder de pedalen terecht komen, waardoor de bestuurder deze niet meer goed kan bedienen.

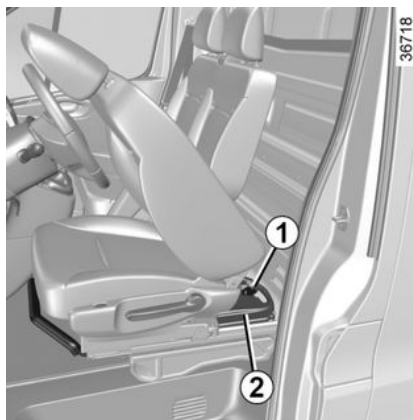

De aanwezigheid van de gereedschappen in de gereedschapsset is afhankelijk van de auto. Het gereedschap **2** bevindt zich onder de bestuurdersstoel. Zet de stoel naar voren en klap de rugleuning neer om het eruit te nemen → **55**. Draai de montagebout **1** los van de eenheid en draai deze om hem eruit te halen.

Krik **3**

Vouw hem correct in voordat u hem in zijn houder plaatst (let op dat u de hendel goed terugplaatst).

Antidiefstaldop **4** voor de wielbout

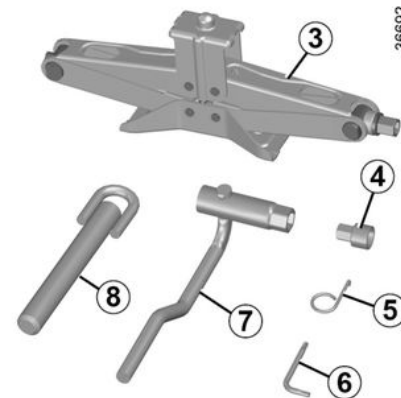

Wieldopgereedschap **5**

Voor het verwijderen van de wieldoppen.

Haakse sleutel **6**

Wielmoersleutel **7**

Hiermee draait u de wielbouten en de reservewielhouder los en zet u deze weer vast.

Sleepoog **8** → **356**

BANDEN



Voor uw veiligheid is het niet strikt verboden om een krik te gebruiken die niet door de fabrikant is aanbevolen.

De krik is specifiek voor het voertuig en wordt gebruikt om de wielen te verwisselen.

Het mag in geen geval worden gebruikt:

- op een ander voertuig;
- om een andere reparatie uit te voeren;
- om toegang te krijgen tot de onderkant van het voertuig.

Verwondingsgevaar

Risico van beschadiging van de auto.

BANDEN

Lekke band, reservewiel



– Laat het reservewiel regelmatig door uw dealer controleren. Na verloop van tijd kan het door veroudering onbruikbaar worden.

Auto met een reservewiel dat afwijkt van de andere vier wielen:

- Monteer nooit meer dan één reservewiel op een auto.
- Doordat het reservewiel een kleinere diameter heeft dan het oorspronkelijke wiel, is de bodemhoogte van de auto kleiner geworden.
- Vervang zo snel mogelijk het reservewiel door een wiel dat identiek is aan het originele wiel.
- Bij tijdelijk gebruik van dit reservewiel, mag de rijnsnelheid niet hoger zijn dan de snelheid die op de sticker op het wiel aangegeven staat.
- De montage van dit wiel kan het rijgedrag van uw auto veranderen. Voorkom snel optrekken en krachtig remmen en verminder uw snelheid in bochten.
- Als u sneeuwkettingen moet gebruiken, monteer dan het reservewiel op de achteras en controleer de bandenspanning.

BANDEN

In geval van een lekke band



Als u de auto stiltet in de berm van de weg, moet u de andere weggebruikers waarschuwen door middel van de gevarendriehoek of op een andere wijze, volgens de regels van het land waar u bent.



In bepaalde gevallen (lekke band achter, beladen auto met aanhangwagen enz.) kan het nodig zijn de auto eerst op te krikken (onder het kriksteunpunt dat het dichtst bij het betreffende wiel zit) om bij het reservewiel te kunnen komen.

Afhankelijk van het model bevat de auto:

- een bandenpompset → 344;
- een reservewiel → 351.

Auto met waarschuwing bij verlies van bandenspanning

Bij een te lage bandenspanning (leken, te lage bandenspanning enz.)

verschijnt het waarschuwingslampje



op het instrumentenpaneel

→ 206.

Reservewiel

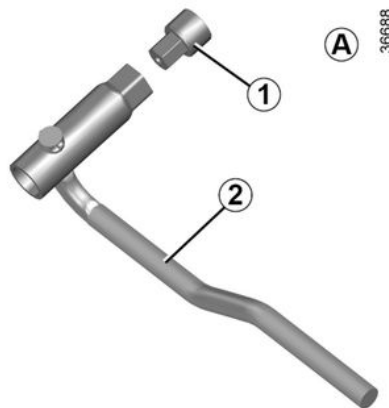

Gebruik voor auto's die hiermee uitgerust zijn **het gereedschap A** dat bestaat uit:

- de wielmoersleutel **2**;
- voor sommige uitvoeringen, een speciaal eindstuk **1** (dat moet worden toegevoegd).

Bovenstaande elementen zijn opgeborgen in de gereedschapsset → 0.

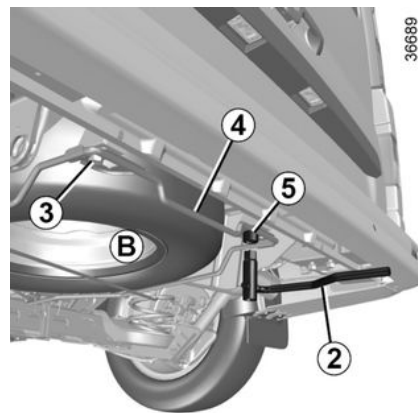

Om het reservewiel te verwijderen **B**

Gebruik het gereedschap **A** om de moer **5** (aan de rechterzijde) volledig los te draaien en de moer **3** (aan de linkerzijde) gedeeltelijk los te draaien totdat de inkeping van de wieldrager **4** loskomt van de moer **3**.

Maak het reservewiel in verticale en horizontale richting vrij.

Afhankelijk van de auto ligt er een gebruiksaanwijzing met deze instructies bij het gereedschap.

BANDEN

Om het noodreservewiel *B* terug te plaatsen



Raak het uitlaatsysteem niet aan.
Risico van brandwonden.

Ga in omgekeerde volgorde te werk. Controleer de goede stand van de wielhouder **4** voordat u de moeren **3** en **5** vastzet.

Opmerking: monteer de wioldoppen niet op het reservewiel om de veiligheidsboodschap op het label op het reservewiel niet te verbergen. Het bericht geeft de maximumsnelheid van 80 km/u aan. Houd u aan de limieten van de lokale wetgeving van het land waarin u zich bevindt.

VERWISSELEN VAN EEN WIEL



Schakel de alarmknipperlichten in.
Zet de auto stil op een horizontale, stroeve en stevige ondergrond op veilige afstand van het verkeer.

Zet de parkeerrem vast en schakel een versnelling in (eerste of achteruit, of stand P bij een automatische versnellingsbak).
Laat alle inzittenden uit de auto stappen en houd ze op een veilige afstand van het verkeer.



Als u de auto stilzet in de berm van de weg, moet u de andere weggebruikers waarschuwen door middel van de gevarendriehoek of op een andere wijze, volgens de regels van het land waar u bent.



Laat nooit gereedschap in de auto rondslingeren. Dit is gevaarlijk **als u plotseling moet remmen**. Plaats na gebruik de gereedschappen weer goed in hun steun en berg deze correct op in de houder **om de kans op letsel te verkleinen**.



Als u merkt dat een band lek is moet u direct stoppen en het reservewiel monteren.
Een lekke band moet zo snel mogelijk worden gerepareerd en vóór terugplaatsing door een deskundige worden onderzocht.

BANDEN



Verwijder de wioldop → 0.
Ontgrendel de wielbouten met behulp van de wielmoersleutel **1**. Plaats de sleutel zo dat u deze naar beneden moet drukken.



Antidiefstalbouten

Als u antidiefstalbouten gebruikt, moet u deze bouten zo dicht mogelijk bij het ventiel plaatsen (**risico dat de wioldop niet gemonteerd kan worden**).

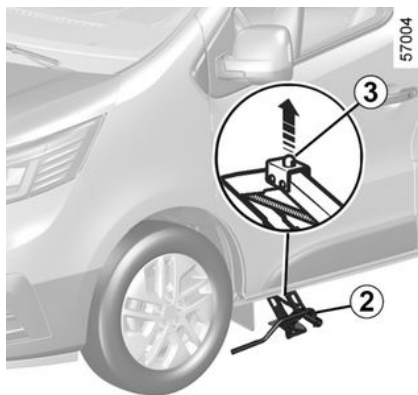

Steek de krik **2** horizontaal tot de top **3** van de krik is uitgelijnd met het gat **4** in het onderste deel van de carrosserie dat zich het dichtst bij het betreffende wiel bevindt.

Begin met vastzetten om de onderkant van de krik goed neer te zetten (hij moet verticaal onder de auto staan en in één lijn staan met de kop van de krik).

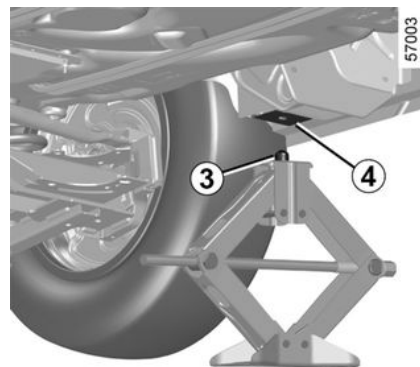

Draai de moeren los en verwijder het wiel.

Plaats het reservewiel tegen de naaf. Monteer de moeren, draai ze vast en laat de krik zakken.

Draai, met de wielen op de grond, de moeren volledig vast en controleer zo snel mogelijk of deze vastzitten.

Plaats de wioldop.

BANDEN



Voor uw veiligheid is het niet strikt verboden om een krik te gebruiken die niet door de fabrikant is aanbevolen.

De krik is specifiek voor het voertuig en wordt gebruikt om de wielen te verwisselen.

Het mag in geen geval worden gebruikt:

- op een ander voertuig;
- om een andere reparatie uit te voeren;
- om toegang te krijgen tot de onderkant van het voertuig.

Verwondingsgevaar

Risico van beschadiging van de auto.

Velg, wiel



Laat nooit gereedschap in de auto rondslingeren. Dit is gevaarlijk **als u plotseling moet remmen**. Plaats na gebruik de gereedschappen weer goed in hun behuizing en berg deze correct op in de houder om de **kans op letsel** te verkleinen.

Bekleding 1

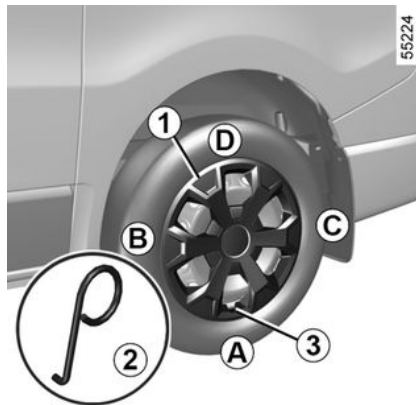

Verwijder deze door het haakje van de wioldopsleutel **2** (opgeborgen bij het

gereedschap) in een van de openingen langs de omtrek van de wioldop te steken.

Om hem weer terug te plaatsen, richt u hem ten opzichte van ventiel **3**.

Duw de haakjes er in, te beginnen aan de kant van klep **A**, daarna **B** en **C**, en eindigend aan de kant tegenover het ventiel **D**.

Bekleding 4

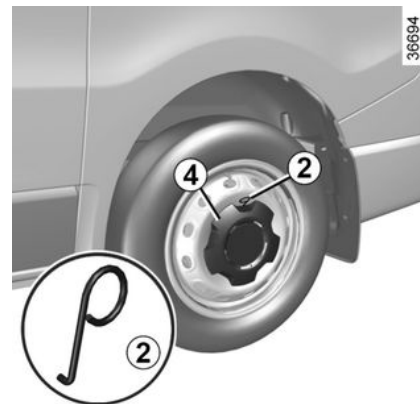

Maak de sierdop los met behulp van de sierdopsleutel **2** (in de gereedschapsset) door het haakje in de opening aan de rand van de sierdop te steken.

Plaats bij het terugplaatsen de 5 bevestigingen van de wioldop tegenover

BANDEN

de 5 wielbouten en druk krachtig op het midden van de wioldop om hem op het wiel vast te klemmen.

Slepen: pech



- Gebruik een starre sleepstang. Indien u een touw of kabel gebruikt bij het slepen (als dit wettelijk toegestaan is), moet de auto die gesleept wordt nog kunnen remmen.
- een auto die gesleept wordt, moet te allen tijde bestuurbaar zijn.
- Tijdens het slepen, moet zo veel mogelijk het plotseling gas geven of remmen vermeden worden om beschadiging aan de auto te voorkomen.
- In ieder geval wordt u geadviseerd om niet harder te rijden dan **25 km/u**.
- Duw de auto niet aan als de stuurkolom is vergrendeld.



Bij stilstaande motor werken de sturen rem-bekrachtiging niet meer.



Verwijder niet de contactsleutel of de card uit de lezer tijdens het slepen.

Voordat u gaat slepen, moet u de versnellingsbak in neutraal zetten, de stuurkolom ontgrendelen en vervolgens de parkeerrem loszetten.

Voor auto's met een automatische transmissie moet u een beroep doen op een merkdealer als u de versnellingshendel niet in stand N kunt zetten.

Stuurkolomontgrendeling

Afhankelijk van de auto steekt u de sleutel in het stopcontact of drukt u circa **twee seconden** op de startknop als u de kaart bij u hebt.

Zet de hendel terug in neutraal (stand N voor een auto met automatische transmissie)

De stuurkolom ontgrendelt en de accessoires ontvangen voeding; u kunt de verlichting gebruiken (remlichten, richtingaanwijzers, enz.). In het donker moet de auto verlicht zijn.

Druk, afhankelijk van de auto, na het slepen twee keer kort op de startknop van de motor (risico van het ontladen van de accu).

Koppel een eventuele aanhangwagen los.

Gebruik nooit de assen of de aandrijfassen.

De sleeppunten mogen alleen gebruikt worden om de auto mee te slepen: zij mogen in geen geval gebruikt worden om de auto direct of indirect aan op te hijzen.

Houd u altijd aan de wettelijke bepalingen inzake het slepen. Als u de sleepauto bestuurt, let dan op het toegestane sleepgewicht voor uw auto. ➔ **390**.

Slepen van een voertuig met een automatische transmissie

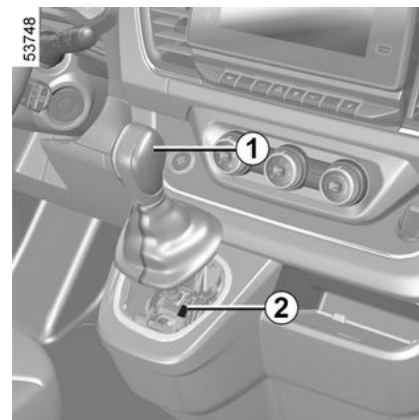

PECHHULP

Vervoer de auto op een plateau of sleep hem met beide voorwielen van de grond.

In uitzonderlijke omstandigheden kunt u de auto laten slepen met de vier wielen op de grond, uitsluitend in een vooruitversnelling en met de hendel in neutrale stand N, over een afstand van maximaal 80 km en met een maximale snelheid van 25 km/u.

Indien voor het wegrijden de hendel niet uit P kan worden verplaatst als u het rempedaal indrukt, dan kunt u de hendel als volgt met de hand vrijzetten. Doe dit zo: maak de onderkant van de hendel los en plaats een gereedschap (starre as) in de gleuf **2** (links of rechts van de hendel). Druk ondertussen op het gereedschap (starre as) en op de knop **1** om de hendel te ontgrendelen.

Raadpleeg zo snel mogelijk een merkdealer.

Gebruik uitsluitend

Aan de achterkant:

- voor auto's zonder trekhaak, het sleeppunt **3**;
- voor auto's met trekhaak, het sleeppunt **4** (trekhaakkogel).

Aan de voorkant:

- aan de voorkant, het sleepoog **6** (in de gereedschapsset) en het sleeppunt.

Sleeppunt achter **3**

(Auto zonder trekhaak)

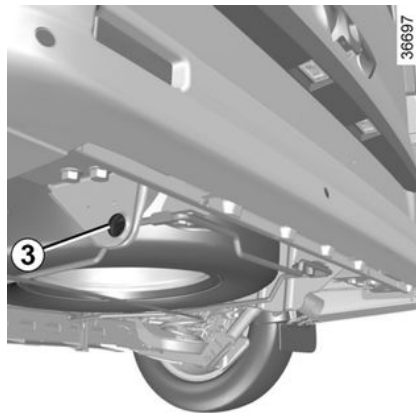

Sleeppunt achter **4**

(Auto's met een trekhaak)

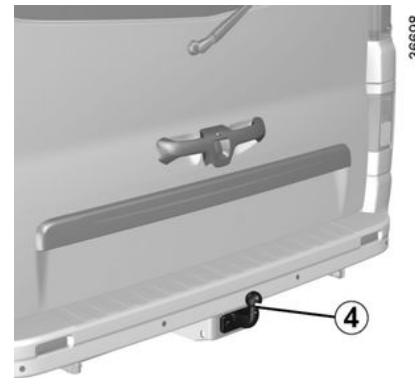

Raadpleeg voor de montage van de trekhaakkogel de montagevoorschriften van de uitrusting.



Zorg ervoor dat de sleepring correct met bouten is bevestigd.

Risico om het gesleepte object te verliezen.

PECHHULP

Sleeppunt voor

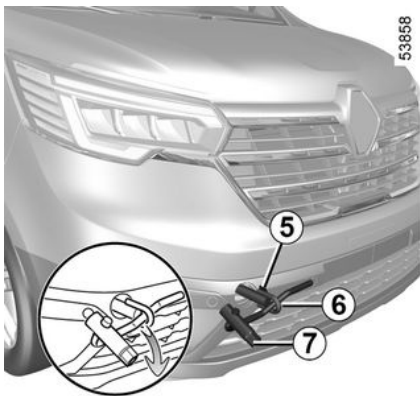

Maak het afdekkapje **5** los door een plat gereedschap onder het kapje te steken.

Draai het sleepoog 6 volledig vast: eerst zo ver mogelijk met de hand, daarna vergrendelen met de wielmoersleutel **7**.

Gebruik uitsluitend de sleepring **6** die is opgeborgen bij het gereedschap → **0**.

Accu: storing



De accu bevat zwavelzuur. Vermijd daarom contact met de ogen, de huid of kleding. Bij onverhoopt contact spoelen met veel water. Indien nodig een arts raadplegen.

Houd open vuur, hete voorwerpen en vonken weg van de accu-onderdelen (**explosiegevaar**).

Let op bij werkzaamheden dicht bij de motor, deze kan nog warm zijn. Bovendien kan de ventilatormotor onverwacht gaan draaien. Het waarschuwingslampje



in de motorruimte herinnert u hieraan.

Verwondingsgevaar



Voordat u iets doet onder de motorkap, moet u het contact afzetten

→ **180**



Voor sommige accu's gelden bijzonder laadvoorschriften. Ga naar uw merkdealer.

Voorkom elk risico op een vonk die onmiddellijk een explosie tot gevolg zou kunnen hebben. Zorg dat het opladen in een goed geventileerde ruimte plaatsvindt.

Gevaar van ernstige verwondingen.

Om vonkvorming te voorkomen:

- Controleer of alle stroomverbruikers (plafondverlichting, enz.) zijn uitgeschakeld voordat u de accu losmaakt of aansluit;
- schakel de acculader uit voordat u deze aansluit op of losmaakt van de accu;
- plaats geen metalen voorwerpen op de accu, dit kan kortsluiting veroorzaken tussen de accupolen;
- wacht minstens één minuut na het afzetten van de motor voordat u de accukabels losmaakt.
- sluit de accukabels weer aan nadat u alles terug hebt geplaatst.

PECHHULP

Aansluiting van een acculader

De lader moet compatible zijn met een accu met nominale spanning van 12 volt.

Ontkoppel de accu niet wanneer de motor draait. **Houd u aan de voorschriften van de fabrikant van de acculader.**

Starten met starthulpkabels



Zorg ervoor dat er geen contact is tussen kabels **A** en **B** en dat positieve kabel **A** niet in contact komt met een metalen onderdeel in het voertuig dat de stroom levert.

Risico van letsel en/of beschadiging van de auto.

Als u voor het starten de accu van een andere auto moet gebruiken, koop dan de startkabels (met groot oppervlak) bij een merkdealer of controleer, als u reeds startkabels heeft, of deze in goede staat verkeren.

Beide accu's moeten dezelfde spanning hebben: 12 volt. De hulpaccu moet minstens de capaciteit (ampère-uur, Ah) hebben van de ontladen accu.

Let erop dat de auto's elkaar niet raken (kortsluitingsgevaar als u de pluspolen met elkaar verbindt) en dat de ontladen accu goed aangesloten is. Zet het contact af van uw auto.

Afhankelijk van de auto maakt u de accukap los.

Sluit de positieve kabel **A** aan op de aansluiting **1 (+)** van de ontladen accu en daarna op de **aansluiting 4 (+)** van de hulpaccu.

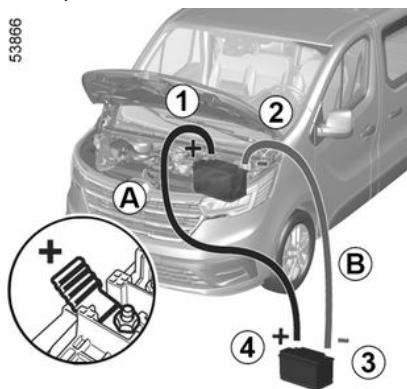

Sluit de negatieve **B** aan op de **aansluiting 3 (-)** van de hulpaccu en daarna op de **aansluiting 2 (-)** van de ontladen accu.

Start de motor van de hulpauto en laat deze met een middelmatig toerental draaien.

Met draaiende motor, verschijnt het bericht "12 V-accu wordt opgeladen" op het instrumentenpaneel gedurende ongeveer 5 minuten.

Als de motor van uw voertuig niet onmiddellijk start, zet u het contact af en wacht u enkele seconden voordat u de handeling herhaalt.

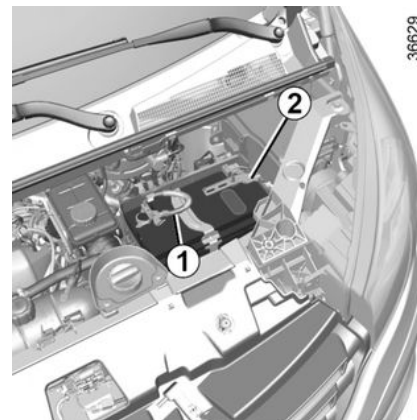

Ontkoppel bij draaiende motor de kabels **A** en **B** in omgekeerde volgorde (**2 - 3 - 4 - 1**).

36629

KOPLAMPEN, LAMPEN: VERVANGEN VAN EEN LAMP

Verlichting buitenkant: vervangen van lampen

Koplampen en stadslichten



Let op bij werkzaamheden dicht bij de motor, deze kan nog warm zijn. Bovendien kan de ventilatormotor onverwacht gaan draaien. Het waarschuwingslampje



in de motorruimte herinnert u hieraan.

Verwondingsgevaar



Alle werkzaamheden (of wijzigingen) aan de elektrische installatie moeten worden uitgevoerd door een merkdealer, aangezien de elektrische installatie (bedrading, onderdelen en vooral de dynamo) kan worden beschadigd door een verkeerde aansluiting. Bovendien beschikt uw merkdealer over de benodigde onderdelen.



Voordat u iets doet onder de motorkap, moet u het contact afzetten
➔ 180

LED-rijverlichting, -markeringslichten en -richtingaanwijzers 1

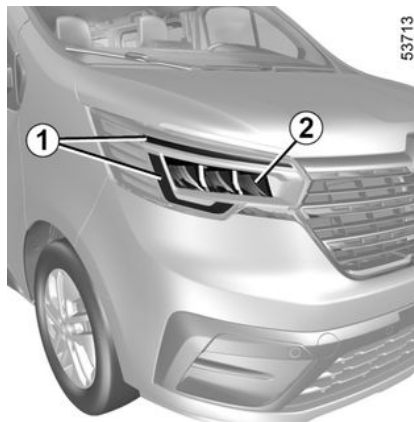

Ga naar een merkdealer.

LED-grootlicht 2

Ga naar een merkdealer.



Zorg dat u altijd een doos met reservelampen en -zekeringen in de auto hebt, deze is verkrijgbaar bij uw merkdealer.



De lampen staan onder druk en kunnen openbarsten bij het vervangen.

Verwondingsgevaar

LED-dimlicht 3

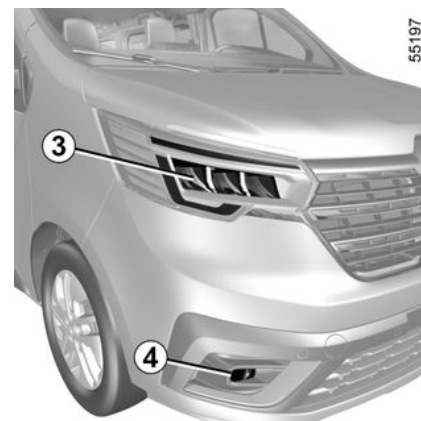

KOPLAMPEN, LAMPEN: VERVANGEN VAN EEN LAMP

Ga naar een merkdealer.

LED-mistlampen 4

Ga naar een merkdealer.

LED-zijknipperlichten 5

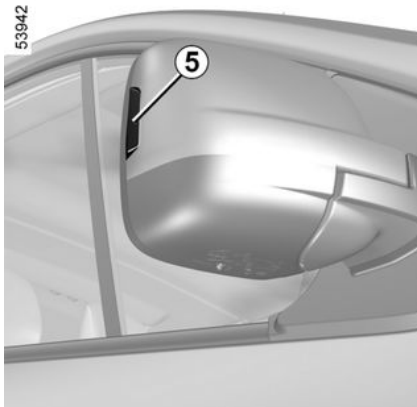

Ga naar een merkdealer.

Extra lampen

Vraag uw merkdealer advies indien u extra lampen (mistlichten of verstralers) op uw auto wilt monteren.



De lampen staan onder druk en kunnen openbarsten bij het vervangen.

Verwondingsgevaar

Achterlichten

Achterlichthuis A

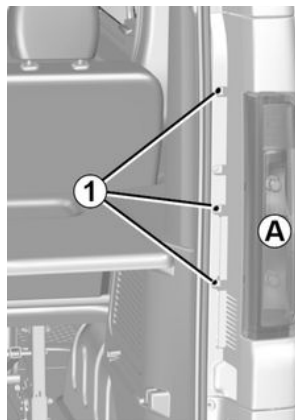

Verwijder de bouten 1.



De lampen staan onder druk en kunnen openbarsten bij het vervangen.

Verwondingsgevaar

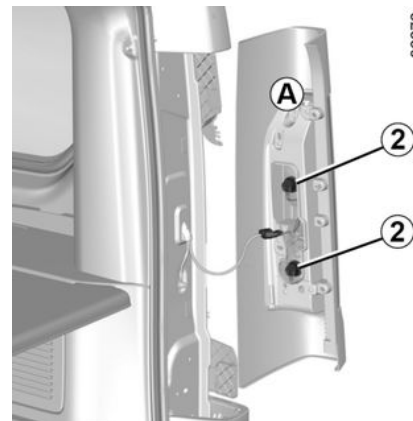

Draai het lamphuis lichtjes en maak het vrij om bij de lamphouder 2 te kunnen komen.

Wip de lamphouders los door ze een kwart slag te draaien.

Wip de lampen los door lichtjes te drukken en een kwart slag te draaien.

KOPLAMPEN, LAMPEN: VERVANGEN VAN EEN LAMP

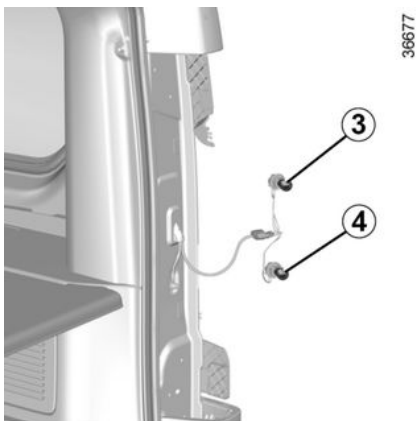

Richtingaanwijzers 3

Peervormige lamp met bajonetfitting PY 21W.

Markeringslichten en remlichten 4

Peervormige lamp met bajonetfitting P 21/5W.

Achterlichthuis B

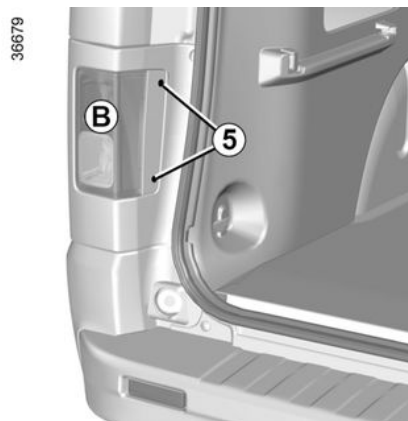

Verwijder de bouten 5.

Maak het lamphuis vrij.

Draai de lamphouder 6 of 7 en maak deze vrij.

Vervang de betreffende lamp.

Plaats de lamphouder terug en zet deze vast door hem te draaien.

Controleer of hij goed vastzit.

Plaats het lamphuis terug en schroef het vast.

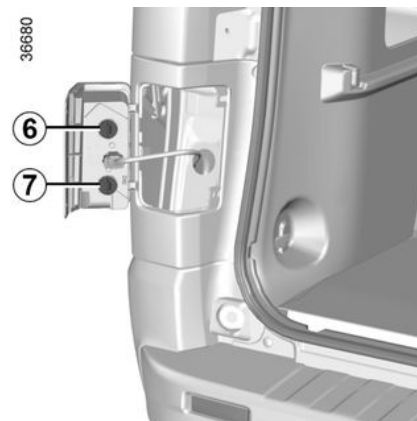

6. (alleen aan bestuurderskant)

Mistlicht

Peervormige lamp met bajonetfitting W16W.

7. Achteruitrijlicht

Peervormige lamp met bajonetfitting W16W.

KOPLAMPEN, LAMPEN: VERVANGEN VAN EEN LAMP

Derde remlicht op klapdeuren achter

36681



Verwijder de moeren **8**.

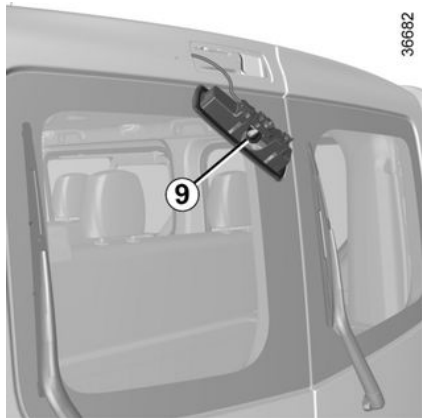

36682

Trek de verlichting zijdelings naar buiten om bij de lamp **9** te kunnen komen.

Peervormige lamp met bajonetfitting P 21W.

Derde remlicht op achterklep

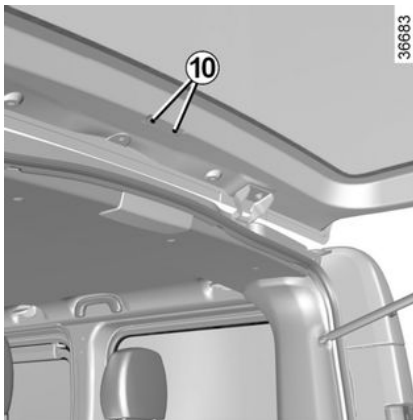

36683

Verwijder de moeren **10**.

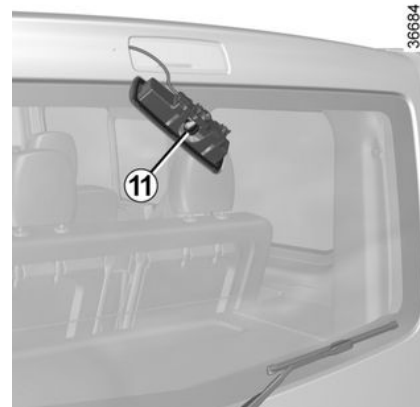

36684

Trek de verlichting naar buiten om bij de lamp **11** te kunnen komen.

Peervormige lamp met bajonetfitting P 21W.

KOPLAMPEN, LAMPEN: VERVANGEN VAN EEN LAMP

Kentekenverlichting

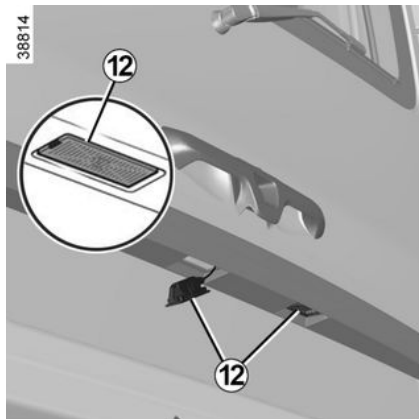

De lamp is bij uitvoeringen met klappen en achterklep op dezelfde manier bereikbaar.

Maak de verlichting **12** (met een platte schroevendraaier) los.

Maak het kapje los van het lamphuis zodat u bij de lamp kunt komen.

Lamptype: W5W.

binnenverlichting

LED-interieurverlichting 1 en 2



(afhankelijk van de auto)

Ga naar een merkdealer.



De lampen staan onder druk en kunnen openbarsten bij het vervangen.

Verwondingsgevaar

KOPLAMPEN, LAMPEN: VERVANGEN VAN EEN LAMP

Verlichting dashboardkastje 3

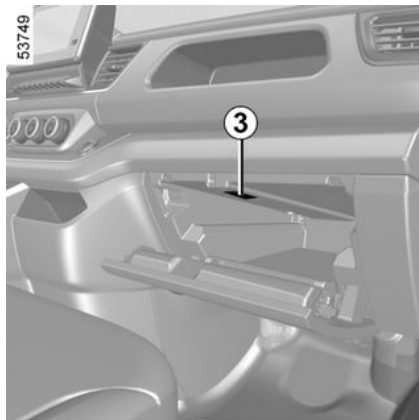

Verwijder de lichtkap met een platte schroevendraaier.

Trek aan de lamp om hem uit zijn houder te halen.

Lamptype: W5W

Vervang de lamp en zet de lichtkap op zijn plaats.

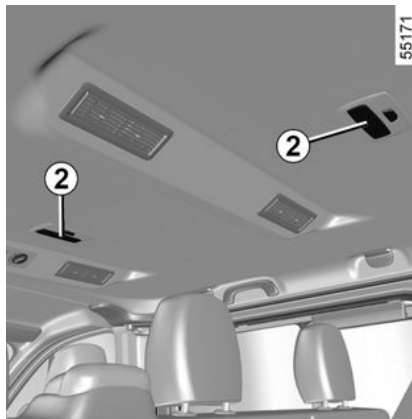

Lamptype 2: W5W

(afhankelijk van de auto)

Vervang de lamp en zet de lichtkap op zijn plaats.

Verlichting 4

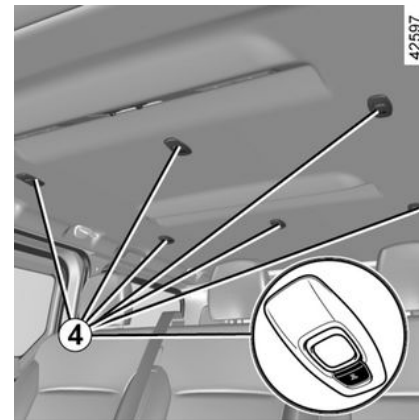

Ga naar een merkdealer.

KOPLAMPEN, LAMPEN: VERVANGEN VAN EEN LAMP

Verlichting 5



Verwijder de lichtkap met een platte schroevendraaier.

Trek aan de lamp om hem uit zijn houder te halen.

Lamptype: W5W

Vervang de lamp en zet de lichtkap op zijn plaats.

Verlichting 6

(afhankelijk van de auto)

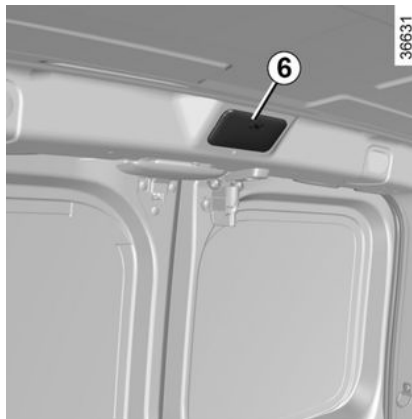

Lampversie

Verwijder de lichtkap met een platte schroevendraaier.

Trek aan de lamp om hem uit zijn houder te halen.

Lamptype: W5W

Vervang de lamp en zet de lichtkap op zijn plaats.

LED-uitvoering

Ga naar een merkdealer.

RUITENWISSERBLADEN: VERVANGING



– Controleer als het vriest, voordat u wegrijdt, of de ruitenwissers voor en achter niet aan het glas zijn vastgevroren. De wissermotor kan hierdoor te warm worden.

– Let op de staat van de ruitenwischerbladen.

Zodra hun werking afneemt moet u ze vervangen, ongeveer eens per jaar.

Bij het vervangen van het blad, let bij het verwijderen van het blad op, dat u hem niet op de ruit laat vallen: u zou de ruit kunnen breken.

Ruitenwischerbladen 1

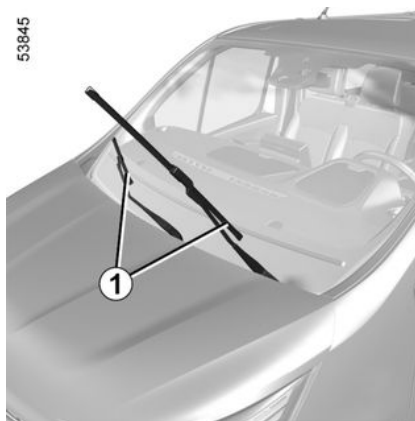

Zet met het contact aan en het contact uitgeschakeld de ruitenwischerhendel geheel omlaag: de wissers stoppen in een stand weg van de motorkap.



Til de ruitenwischerarm **3** op, druk op de knop **2** om het blad **1** los te halen.

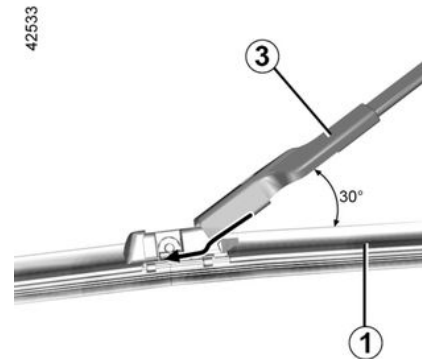

Bij het monteren

RUITENWISSERBLADEN: VERVANGING

Plaats het blad **3** van de ruitenwisserarm **1** in een hoek van 30°.

Schuif het blad op de arm tot het vastklemt. Controleer de vergrendeling. Laat de arm van het ruitenwisserblad voorzichtig zakken.

Zet met het contact aan de schakelaar van de ruitenwisser in ruststand.



Let op de staat van de ruitenwisserbladen. Hun levensduur hangt van u af:

- reinig de bladen, de voorruit en de achterraut regelmatig met water met zeep;
- gebruik ze niet als de voorruit of achterraut droog is;
- maak ze los van de voorruit of achterraut als ze lang niet gebruikt zijn.

Ruitenwisserblad achter op klappen achter

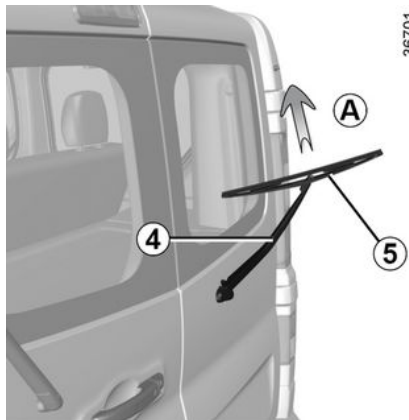

36701

- Til de ruitenwisserarm **4** op;;
- kantel het blad **5** tot u weerstand voelt;
- trek het wisserblad los van de arm (beweging **A**).

Ruitenwisserblad achterraut op achterklep

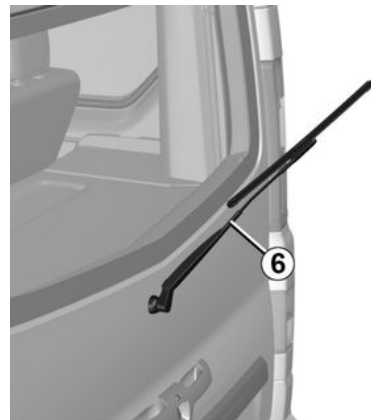

36700

- Til de ruitenwisserarm **6** op;;
- trek aan het lipje **8** (beweging **B**) en duw het blad **7** naar boven.

RUITENWISSERBLADEN: VERVANGING

Bij het monteren

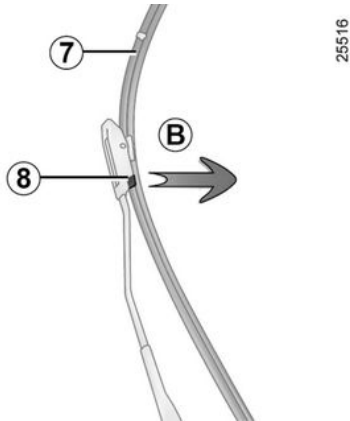

Ga te werk in omgekeerde volgorde van uitbouwen. Controleer of het blad goed is vergrendeld.

ZEKERINGEN

Zekeringen in het interieur



Controleer de zekering in kwestie en **vervang deze indien nodig door een zekering met dezelfde classificatie als het origineel.**

Door een te sterke zekering kan de bedrading te heet worden en kan brand ontstaan als een elektrisch orgaan door een storing te veel stroom verbruikt.

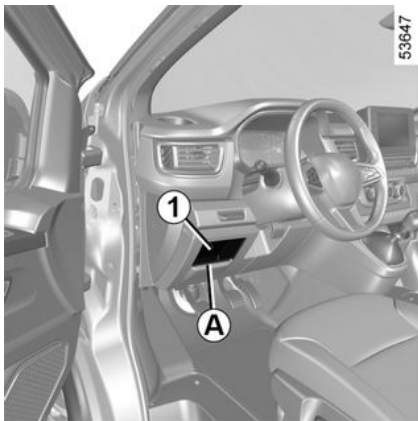

Controleer de staat van de zekeringen als een elektrisch apparaat niet werkt.

Trek de rand **A** van het opbergvak **1** stevig naar u toe om bij de zekeringen te komen.

Het opbergvak **1** terugplaatsen: zet de centrepennen **2** vast in de openingen **3**. Laat het opbergvak vervolgens iets zakken **1** om de klemmen uit te lijnen **4** op de juiste inkepingen.

Druk op de bovenkant, het midden en de onderkant van het opbergvak om het goed te vergrendelen.

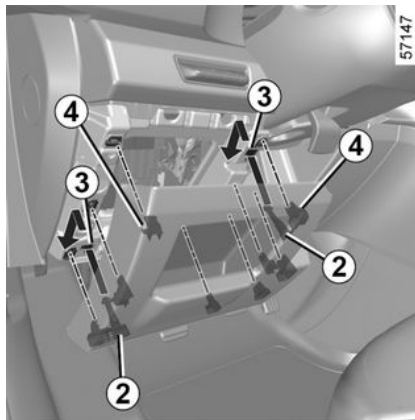

Tangetjes 5

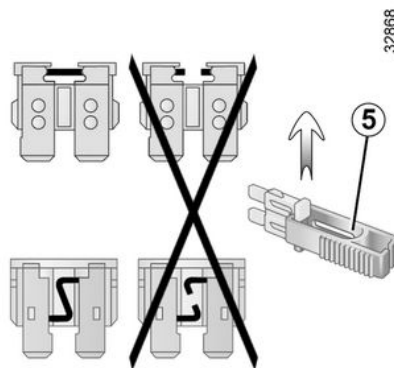

Trek de zekering los met behulp van het tangetje **5** dat zich op de achterkant van de klep **1** bevindt.

U kunt de zekering uit het tangetje schuiven.

Gebruik niet de ongebruikte plaatsen op de zekeringplaat om reservezekeringen in te steken.



Zorg dat u altijd een doos met reservelampen en -zekeringen in de auto heeft, deze is verkrijgbaar bij een merkdealer.

ZEKERINGEN

Bestemming van de zekeringen

(de aanwezigheid en locatie van de zekeringen is afhankelijk van de uitvoering)

Symbool	Symbol
	Ruitensproeier
	Multimedia-accessoire-aansluiting, multimedia-scherm
	Voor en achter tweede rij accessoireaansluiting
	Geluidssignaal
	Aansluiting trekhaak
	Verwarmde achteruitkijkspiegels
	Remlichten, UCH
	UCH, ruitenwischer achter, mistlamp achter
	Richtingaanwijzerlichten, alarmknipperlichten, derde remlichten



Raadpleeg de sticker met de verklaring van de zekeringen in de opbergruimte.

Bepaalde zekeringen mogen alleen worden vervangen door een vakman. Deze zekeringen staan niet vermeld op het label.

U mag enkel werkzaamheden uitvoeren aan de zekeringen die zijn aangegeven op de sticker.

RADIO INBOUWEN

Plaats van de radio 1

(afhankelijk van de auto)



De aanwezigheid van aansluitingen en de plaats van deze uitrusting hangen af van de voertuiguitvoering.

Raadpleeg een erkende dealer voor het installeren van radioapparatuur.

Plaats van de luidsprekers 2

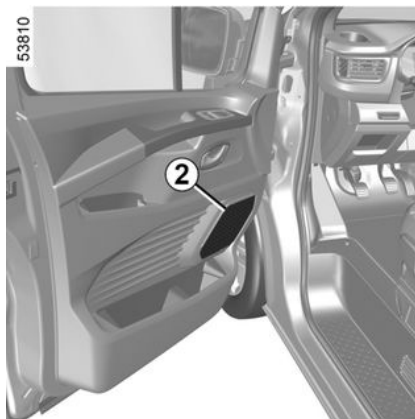

Raadpleeg een erkende dealer om de luidsprekers te installeren.

i Voor de werking van deze uitrustingen: raadpleeg de gebruiksaanwijzing van de uitrusting die u het beste bij de andere boekjes van de auto kunt bewaren.

i – Volg altijd nauwgezet de inbouwvoorschriften van de uitrusting op.

– De benodigde steunen en verbindingkabels die de merkdealer u kan leveren, verschillen per type voertuig en per type radio.

Raadpleeg een merkdealer voor meer bijzonderheden.

– Wijzig niet zelf de bedrading van de auto want door een verkeerde aansluiting kan de elektrische installatie worden beschadigd (bedrading, organen en in het bijzonder de dynamo). Laat eventuele veranderingen door een merkdealer uitvoeren.

ACCESSOIRES INSTALLEREN EN GEBRUIKEN

Installatie en gebruik van accessoires: belangrijke adviezen



Elektrische en elektronische accessoires

Controleer vóór het installeren van een dergelijk accessoire (bij zenders/ontvangers vooral: frequentieband, vermogen, plaats van de antenne enz.) of dat geschikt is voor uw auto. Vraag advies bij een merkdealer.

Voordat u een accessoire op een stopcontact aansluit, moet u controleren of het maximaal toegestane vermogen voor het stopcontact → 0, → 309 niet wordt overschreden. **Risico op brand.**

Er mogen geen werkzaamheden aan het elektrische en/of elektronische circuit van het voertuig worden uitgevoerd, tenzij door een gekwalificeerde vakman. Een onjuiste aansluiting en/of installatie van de elektrische/elektronische accessoires die niet door de fabrikant zijn goedgekeurd, kan leiden tot:

- schade aan de elektrische en/of elektronische apparatuur;
- schade aan daarop aangesloten onderdelen;
- het verzamelen en gebruiken van voertuiggegevens;
- een inbreuk op privacy (wijziging of verwijdering van en/of ongeoorloofde toegang tot persoonsgegevens);
- annulering van de vergunning voor ingebruikneming.

Risico van ernstige ongevallen.

Risico van inbreuk op privacy.

Als u op een later tijdstip elektrische apparatuur wilt installeren, moet u het vermogen en de positie van de bijbehorende zekering controleren.

De diagnoseaansluiting gebruiken

Het aansluiten van elektronische accessoires op de diagnoseaansluiting kan de elektronische systemen van het voertuig ernstig verstoren en/of inbreuk maken op uw privacy (wijziging of verwijdering van en/of ongeoorloofde toegang tot persoonsgegevens).

Voor uw veiligheid is het raadzaam alleen door de fabrikant goedgekeurde elektronische accessoires te gebruiken: raadpleeg een merkdealer.

Risico van ernstige ongevallen.

Risico van inbreuk op privacy.

ACCESSOIRES INSTALLEREN EN GEBRUIKEN



Achteraf inbouwen van accessoires

Raadpleeg een merkdealer als u accessoires op de auto wilt installeren. Om zeker te zijn dat uw auto goed werkt en om elk risico te vermijden dat uw veiligheid kan aantasten, raden wij u aan om door de constructeur goedgekeurde accessoires te gebruiken: deze zijn aan uw auto aangepast en alleen deze worden door de constructeur gegarandeerd.

Als u een antidiefstalstang gebruikt, bevestig deze dan uitsluitend op het rempedaal.

Hindert het rijden

Gebruik aan de bestuurderskant matten die geschikt zijn voor de auto en zet deze vast aan de vooraf geïnstalleerde onderdelen. Controleer regelmatig of ze goed vastzitten. Stapel niet meerdere matten op elkaar.

Gevaar van hakende pedalen.

STORINGEN

Onderstaande aanwijzingen helpen u eventuele storingen snel, maar voorlopig, te verhelpen. Laat de auto echter wel zo spoedig mogelijk door een merkdealer nakijken.

Gebruik van de kaart	MOGELIJKE OORZAKEN	WAT TE DOEN
De kaart kan geen portieren ontgrendelen of vergrendelen.	Batterij van de card leeg.	Vervang de batterij. U kunt nog steeds uw ➔ 48 en ➔ 180 auto vergrendelen/ontgrendelen.
	Gebruik van apparaten die op dezelfde frequentie als de card werken (mobiele telefoon, enz.).	Gebruik deze apparaten niet langer of gebruik de ingebouwde sleutel ➔ 48 .
	De auto bevindt zich in een sterk elektromagnetisch veld. Accu van de auto ontladen.	Gebruik de sleutel die in de kaart is ingebouwd ➔ 48 .
	De melding "Plaats de kaart in zone + START" verschijnt op het instrumentenpaneel.	Leg de kaart op de daarvoor bestemde zone ➔ 180 en druk op de knop START.
	De motor van de auto is gestart.	Terwijl de motor draait, is het niet mogelijk om de auto te ver-/ontgrendelen met de kaart. Zet het contact uit.
	Desynchronisatie van de kaart.	Ontgrendel de bestuurdersdeur door de sleutel die in de kaart is ingebouwd in het deurslot ➔ 50 te steken, plaats de kaart vervolgens op de daarvoor bestemde zone ➔ 180 en druk op de knop START om de kaart te synchroniseren.

STORINGEN

Met de afstandsbediening	MOGELIJKE OORZAKEN	WAT TE DOEN
De afstandsbediening werkt niet voor het ontgrendelen of vergrendelen van de portieren.	Batterij van de afstandsbediening leeg.	Gebruik de sleutel.
	Gebruik van apparaten die op dezelfde frequentie als de afstandsbediening werken (mobiele telefoon, enz.).	Gebruik deze apparaten niet of gebruik de sleutel.
	De auto bevindt zich in een sterk elektromagnetisch veld. Accu ontladen.	Vervang de batterij. U kunt nog steeds uw auto vergrendelen/ontgrendelen → 48 en → 180starten.
	De motor van de auto is gestart.	Terwijl de motor draait, is het niet mogelijk om de auto te ver-/ontgrendelen met de sleutel. Zet het contact uit.
	Desynchronisatie van de afstandsbediening.	Ontgrendel het bestuurdersportier door de sleutel in het portierslot te steken en start vervolgens de motor → 180 om de afstandsbediening te synchroniseren.

6

STORINGEN

U schakelt de startmotor in	MOGELIJKE OORZAKEN	WAT TE DOEN
De controlelampjes op het instrumentenpaneel gaan zwakker of niet branden, de startmotor draait niet.	Accuklemmen niet goed vastgezet, los of geoxideerd.	Vastzetten, aansluiten of reinigen indien geoxideerd.
	Accu ontladen of defect.	Sluit een andere batterij aan op de defecte batterij of vervang de batterij → 358 indien nodig. Duw de auto niet aan als de stuurkolom is vergrendeld.
	Circuit defect.	Ga naar een merkdealer.
De motor wil niet starten.	De voorwaarden voor het starten zijn niet vervuld.	→ 180
	De handsfree-kaart werkt niet.	→ 180 en → 32 .
De motor weigert te stoppen.	Card niet gedetecteerd	→ 180 en → 32 .
	Elektronische storing.	Druk vijf keer snel op de startknop.
De stuurkolom blijft vergrendeld.	Stuurwiel geblokkeerd.	Draai het stuurwiel terwijl u drukt op de startknop → 180 van de motor.
	Circuit defect.	Ga naar een merkdealer.

STORINGEN

Tijdens het rijden	MOGELIJKE OORZAKEN	WAT TE DOEN
Witte rook uit de uitlaat.	In de dieselmotor hoeft dit geen storing te zijn. De rook ontstaat door de regeneratie van het roetfilter.	→ 193
Rook onder de auto bij het aanzetten van de verwarming.	Dit is meestal geen defect. De rook kan uit de kachel komen. In dat geval verdwijnt de rook geleidelijk wanneer de temperatuur in de auto de ingestelde temperatuur heeft bereikt.	
Rook onder de motorkap.	Kortsluiting of lekkage van het koelcircuit.	Stop, zet het contact uit, ga bij de auto vandaan en roep de hulp in van een merkdealer.
Het waarschuwingslampje voor de oliedruk gaat branden:		
in een bocht of tijdens het remmen	Het peil is te laag.	Motorolie → 329 toevoegen.
dooft langzaam of blijft branden bij gas geven	Te lage oliedruk.	Stop en roep de hulp in van een merkdealer

6

STORINGEN

Tijdens het rijden	MOGELIJKE OORZAKEN	WAT TE DOEN
Het sturen gaat zwaar.	Oververhitting van de bekrachtiging. Probleem met de elektrische bekrachtigingsmotor. Storing in het hulpsysteem.	Rijd voorzichtig bij lage snelheid, let op de kracht die u moet zetten op het stuurwiel om de wielen te draaien. Ga naar een merkdealer.
Trillingen.	Banden te zacht, beschadigd of uit balans.	Controleer de spanning van de banden: als dit niet de oorzaak is, laat hun staat dan door een merkdealer controleren.
De motor wordt te warm. De koelvloeistoftemperatuurmeter staat in de gevaarzone en het waarschuwingslampje STOP verschijnt.	Koelventilateur defect.	Zet de motor af en roep de hulp in van een merkdealer.
	Koelvloeistoflekkage.	Controleer het koelvloeistofreservoir: er moet vloeistof in zitten. Als het leeg is, raadpleeg zo snel mogelijk een merkdealer.
De vloeistof in het expansievat borrelt.	Mechanische storing: koppakking opgeblazen.	Zet de motor stil. Roep de hulp in van een merkdealer.



Radiator: als er veel te weinig koelvloeistof is, mag deze niet worden bijgevuld met koude koelvloeistof wanneer de motor nog erg heet is. Na elke reparatie waarbij het koelsysteem geheel of gedeeltelijk is afgetapt, moet dit met nieuwe koelvloeistof worden bijgevuld. Gebruik hiervoor alleen door onze technische diensten goedgekeurde koelvloeistof.

STORINGEN

Gestopt	MOGELIJKE OORZAKEN	WAT TE DOEN
De koelventilator van de motor begint te draaien nadat het contact is uitgeschakeld.	Dit is meestal geen defect. De koelventilator van de motor kan starten om de motortemperatuur te regelen. Dit kan enkele minuten doorgaan nadat de motor is uitgeschakeld.	
	De koelventilator van de motor draait langer dan 10 minuten nadat de motor is uitgeschakeld.	Ga naar een merkdealer.

STORINGEN

Elektrische apparaten	MOGELIJKE OORZAKEN	WAT TE DOEN
De ruitenwissers werken niet.	Ruitenwisserbladen kleven.	Maak de wisserbladen los van de ruit.
	Elektrische installatie defect.	Ga naar een merkdealer.
	Zekering beschadigd.	Vervang dezekering of laat deze vervangen ➔ 370.
De ruitenwisser stopt niet.	Elektrische verstelling defect.	Ga naar een merkdealer.
Knipperfrequentie te hoog.	Defecte achterlamp.	➔ 360 of ➔ 360.
De knipperlichten werken niet.	Elektrische installatie of schakelaar defect.	Ga naar een merkdealer.
	Zekering beschadigd.	Vervang dezekering of laat deze vervangen ➔ 370.
De koplampen schakelen niet in of niet uit.	Elektrische installatie of schakelaar defect.	Ga naar een merkdealer.
	Zekering beschadigd.	Vervang dezekering of laat deze vervangen ➔ 370.

Elektrische apparaten	MOGELIJKE OORZAKEN	WAT TE DOEN
Condens in de koplampen of achterlichten.	Condens is een normaal verschijnsel dat door variaties in temperatuur en vochtigheid kan worden veroorzaakt.	In dat geval verdwijnen de sporen geleidelijk aan als de lichten branden.
Het waarschuwingslampje van het niet dragen van de autogordels vooraan brandt niet in overeenstemming met het vastmaken van de autogordels.	Een voorwerp tussen de vloer en de stoel hindert de werking van het opname-element.	Verwijder elk voorwerp onder de stoelen vooraan.

INFORMATIE OVER DE AUTO

Identificatieplaatjes auto

Identificatieplaatje

De gegevens op het constructeursplaatje moeten bij eventuele klachten en bij het bestellen van onderdelen altijd worden vermeld.

De aanwezigheid en de plaats van de informatie zijn afhankelijk van de auto.

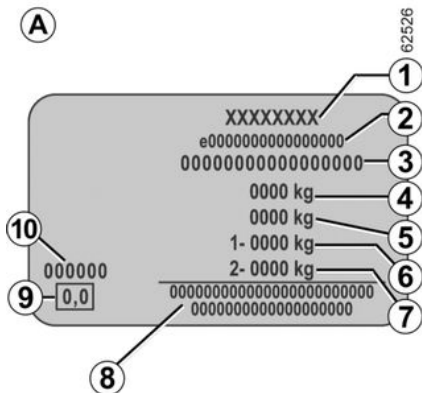

Plaat van de fabrikant: details

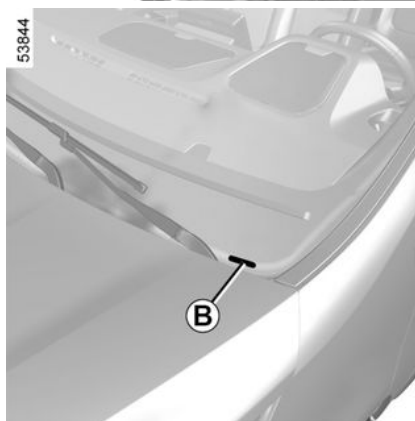
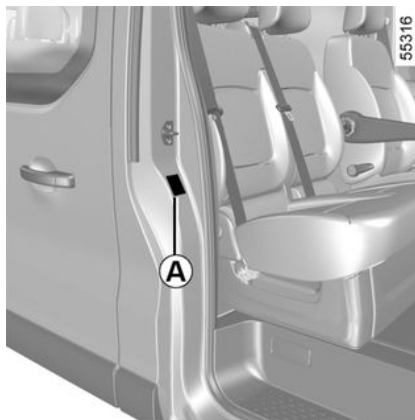

Plaat van de fabrikant A

1. Naam van de fabrikant.
 2. Nummer van communautair ontwerp of registratienummer.
 3. Identificatienummer.
- B. Afhankelijk van de auto wordt deze informatie ook vermeld op de markering.**
4. MMAC (Max. toegelaten totaalmas-
sa)
 5. MTR (Max. toegelaten treinmassa;
volledig belaste auto, met aanhangwa-
gen)
 6. MMTA (Max. toegelaten massa) ge-
meten onder de vooras
 7. MMTA achteras.
 8. Gereserveerd voor zakelijke of aan-
vullende inschrijvingen.
 9. Dieseluitstoot.
- Afhankelijk van het voertuig vindt u de-
ze informatie niet op het plaatje van de
fabrikant, maar op de sticker met de
rookopaciteit van de motor → 193.
10. Laknummer (kleurcode).

INFORMATIE OVER DE AUTO

Technische informatie voor de hulpdiensten

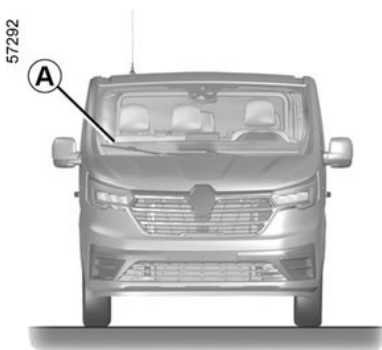

De QR Code op het label **A** geeft hulpverleners via een tablet of smartphone direct toegang tot de technische informatie die nodig is bij een ongeval.

Zorg ervoor dat het label **A** altijd zichtbaar en aanwezig is op de voorruit.

Elke wijziging of beschadiging maakt toegang tot de informatie onmogelijk.

Identificatieplaatje en gegevens van de motor

Identificatie van de motor

(de plaats is afhankelijk van het motortype)

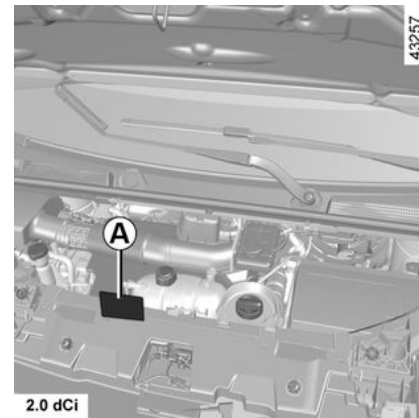
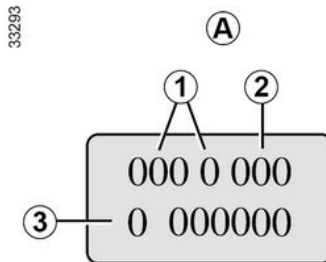

De motoridentificatiegegevens in zone A moeten bij correspondentie en bij het bestellen van onderdelen altijd worden vermeld.

1. Motortype.
2. Indicenummer van de motor.
3. Serienummer van de motor.

INFORMATIE OVER DE AUTO

gegevens van de motor

Uitvoeringen	2.0 dCi
Type van de motor (zie motorplaatje)	M9R
Cilinderinhoud (cm3)	1997
Soort brandstof Octaangetal	Diesel De sticker in de tankdopklep geeft aan welke brandstoffen toegestaan zijn.
Brandstof die voldoet aan de Europese norm en die compatibel is met de motoren van auto's verkocht in Europa (neem voor andere gevallen contact op met een merkdealer).	<div style="display: flex; flex-direction: column; gap: 10px;"><div style="border: 1px solid black; border-radius: 10px; padding: 5px; display: inline-block;">B7</div> Dieselbrandstof die voldoet aan de norm EN 590 bevat tot 7% methylesther vetzuur.</div> <div style="border: 1px solid black; border-radius: 10px; padding: 5px; display: inline-block;">B10</div> Dieselbrandstof die voldoet aan de norm EN 16734 bevat tot 10% methylesther vetzuur.

XTL

INFORMATIE OVER DE AUTO

Afmetingen (in meters)

Bestelwagenuitvoering

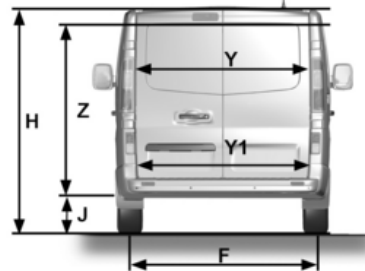
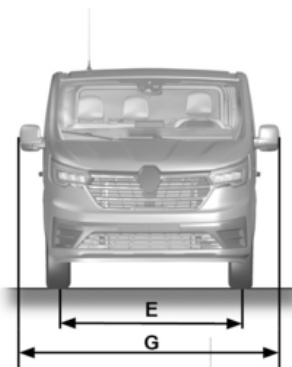
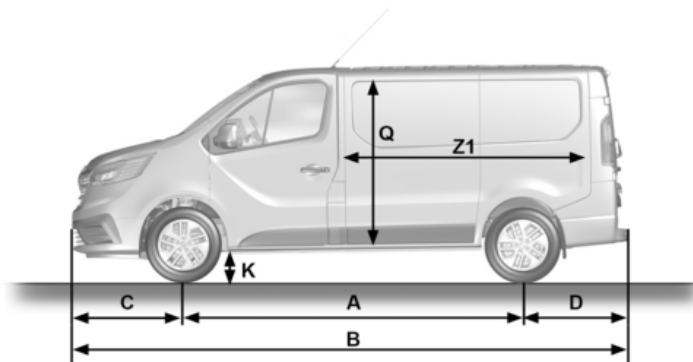

53856

7

INFORMATIE OVER DE AUTO

Complete auto's en zonder latere aanpassingen

GESLOTEN BE- STEL	Normaal chassis		Lang chassis	
	Standaard besteluit- voering	Verhoogde besteluit- voering	Standaard besteluit- voering	Verhoogde besteluit- voering
A	3,098		3,498	
B	5,080		5,480	
C	1,014			
D	0,968			
E	1,615			
F	1,628			
G	2,312 → 2,165 ⁽¹⁾			
H⁽²⁾	1,953 → 1,997	2,476 → 2,509	1,953 → 1,997	2,476 → 2,509
J⁽²⁾	0,552			
K⁽³⁾	0,160 → 0,166			
Q	1,387	1,913	1,387	1,913
Y	1,370	1,167	1,370	1,167
J1	1,391			
Z	1,295	1,818	1,295	1,818
Z1	2,537		2,937	

(1) Portierspiegels ingeklapt

(2) Onbelast

INFORMATIE OVER DE AUTO

(3) Belast.

Combi-uitvoering

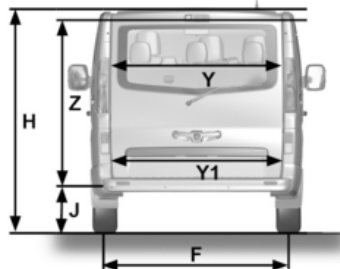
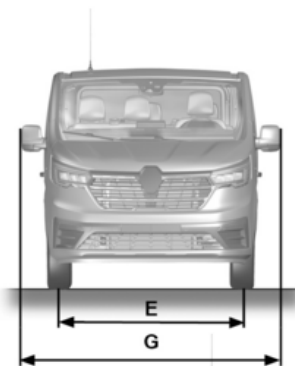
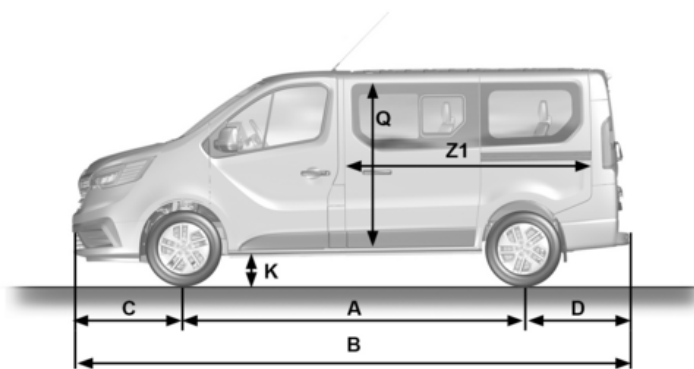

53646

7

INFORMATIE OVER DE AUTO

Complete auto's en zonder latere aanpassingen

COMBI	Normaal chassis		Lang chassis	
	Met bank voor 3 ^{de} rij	Zonder bank voor 3 ^{de} rij	Met bank voor 3 ^{de} rij	Zonder bank voor 3 ^{de} rij
A	3,098		3,498	
B	5,080		5,480	
C	1,014			
D	0,968			
E	1,615			
F	1,628			
G	2,312 → 2,165 ⁽¹⁾			
H ⁽²⁾	1,935 → 2,020		1,935 → 2,020	
J ⁽²⁾	0,552			
K ⁽³⁾	0,160 → 0,161			
Q	1,369			
Y	1,370			
J1	1,391			
Z	1,306			
Z1	0,736	1,620	1,136	2,020

(1) Portierspiegels ingeklapt

(2) Onbelast

(3) Belast.

INFORMATIE OVER DE AUTO

Massa's (in Kg)

De aangegeven massa's zijn van de basisuitvoering zonder opties: zij variëren naargelang de uitrusting van uw auto. Raadpleeg uw merkdealer.

Uitvoeringen (naargelang het land)	Standaard BESTELUITVOERING	Verhoogde BESTELUITVOERING
Max. toegelaten totaal massa (MMAC) Max. toegelaten massa (MMTA) Max. toegelaten treinmassa (MTR)	Massa's aangegeven op het constructeursplaatje → 382	
Massa aanhanger geremd *	wordt verkregen door berekening: MTR - MMAC	
Aanhangwagenmassa ongeremd *	750	
Maximale kogeldruk op trekhaak *	100	
Max. toegelaten dakbelasting	200 (met inbegrip van de dragende delen)	150 (met inbegrip van de dragende delen)

* **Trekgewicht (trekken van een caravan, boot en dergelijke)**

Het trekken van een aanhangwagen is verboden wanneer de berekening MTR - MMAC gelijk is aan nul of wanneer de op het constructeursplaatje aangegeven MTR gelijk is aan nul (of niet wordt aangegeven).

- Respecteer de in het land geldende wettelijke sleepvoorschriften. Laat uw merkdealer een trekhaak monteren en de bedrading van de auto aanpassen.
- In geval van een auto met aanhanger, **mag de max. toegelaten treinmassa (auto + aanhanger) nooit overschreden worden**. Toch is toegestaan:
 - een overschrijding van de max. toegelaten massa MMTA gemeten onder de achteras tot 15%,
 - een overschrijding van de max. toegelaten totaal massa MMAC tot 10% of 100 kg (tot de eerste van deze twee waarden is bereikt).

In beide gevallen is de maximumsnelheid van de combinatie 80 km/u (afhankelijk van de wettelijke voorschriften) en moet de bandenspanning worden verhoogd met 0,2 bar (3 PSI).

- Het motorvermogen neemt af naarmate u hoger in de bergen rijdt. Wij adviseren u de maximale belasting met 10 % per 1 000 meter stijging te verminderen.

INFORMATIE OVER DE AUTO

De aangegeven massa's zijn van de basisuitvoering zonder opties: zij variëren naargelang de uitrusting van uw auto. Raadpleeg uw merkdealer.

COMBI uitvoeringen (afhankelijk van het land)	
Max. toegelaten totaal massa (MMAC) Max. toegelaten massa (MMTA) Max. toegelaten treinmassa (MTR)	Massa's aangegeven op het constructeursplaatje → 382
Massa aanhanger geremd *	wordt verkregen door berekening: MTR - MMAC
Aanhangwagenmassa ongeremd *	750
Maximale kogeldruk op trekhaak *	100
Max. toegelaten dakbelasting	200 (met inbegrip van de dragende delen)

* **Trekgewicht (trekken van een caravan, boot en dergelijke)**

Het trekken van een aanhangwagen is verboden wanneer de berekening MTR - MMAC gelijk is aan nul of wanneer de op het constructeursplaatje aangegeven MTR gelijk is aan nul (of niet wordt aangegeven).

- Respecteer de in het land geldende wettelijke sleepvoorschriften. Neem contact op met een erkende dealer over het aanpassen van de trekinrichting.
- In geval van een auto met aanhanger, **mag de max. toegelaten treinmassa (auto + aanhanger) nooit overschreden worden**. Toch is toegestaan:
 - een overschrijding van de max. toegelaten massa MMTA gemeten onder de achteras tot 15%,
 - een overschrijding van de max. toegelaten totaal massa MMAC tot 10% of 100 kg (tot de eerste van deze twee waarden is bereikt).

In beide gevallen is de maximumsnelheid van de combinatie 100 km/u (afhankelijk van de wettelijke voorschriften) en moet de bandenspanning worden verhoogd met 0,2 bar (3 PSI).

- Het motorvermogen neemt af naarmate u hoger in de bergen rijdt. Wij adviseren u de maximale belasting met 10 % per 1 000 meter stijging te verminderen.

ONDERDELEN EN REPARATIES

De originele onderdelen worden met de grootste zorg ontwikkeld en gecontroleerd. Zij voldoen dan ook aan dezelfde kwaliteitsnormen als de onderdelen die in de fabriek worden gebruikt.

Door het gebruik van de originele onderdelen houdt u de prestaties van uw auto optimaal. Bovendien zijn reparaties die uitgevoerd zijn door een merkdealer met originele onderdelen gegarandeerd volgens de voorwaarden die achter op de reparatieopdracht staan.

ONDERHOUDSCOUPONS

VIN:

Datum:	Km:	Factuurnr.:	Toelichting/diversen
Type werkzaamheden: Onderhoudsbeurt <input type="checkbox"/> <input type="checkbox"/>		Stempel	
Plaatwerkcontrole: OK <input type="checkbox"/> Niet OK* <input type="checkbox"/>			
Datum:	Km:	Factuurnr.:	Toelichting/diversen
Type werkzaamheden: Onderhoudsbeurt <input type="checkbox"/> <input type="checkbox"/>		Stempel	
Plaatwerkcontrole: OK <input type="checkbox"/> Niet OK* <input type="checkbox"/>			
Datum:	Km:	Factuurnr.:	Toelichting/diversen
Type werkzaamheden: Onderhoudsbeurt <input type="checkbox"/> <input type="checkbox"/>		Stempel	
Plaatwerkcontrole: OK <input type="checkbox"/> Niet OK* <input type="checkbox"/>			

*Zie specifieke pagina

ONDERHOUDSCOUPONS

VIN:

Datum:	Km:	Factuurnr.:	Toelichting/diversen
Type werkzaamheden: Onderhoudsbeurt <input type="checkbox"/> <input type="checkbox"/>	Stempel		
Plaatwerkcontrole: OK <input type="checkbox"/> Niet OK* <input type="checkbox"/>			
Datum:	Km:	Factuurnr.:	Toelichting/diversen
Type werkzaamheden: Onderhoudsbeurt <input type="checkbox"/> <input type="checkbox"/>	Stempel		
Plaatwerkcontrole: OK <input type="checkbox"/> Niet OK* <input type="checkbox"/>			
Datum:	Km:	Factuurnr.:	Toelichting/diversen
Type werkzaamheden: Onderhoudsbeurt <input type="checkbox"/> <input type="checkbox"/>	Stempel		
Plaatwerkcontrole: OK <input type="checkbox"/> Niet OK* <input type="checkbox"/>			

*Zie specifieke pagina

7

ONDERHOUDSCOUPONS

VIN:

Datum:	Km:	Factuurnr.:	Toelichting/diversen
Type werkzaamheden: Onderhoudsbeurt <input type="checkbox"/> <input type="checkbox"/>		Stempel	
Plaatwerkcontrole: OK <input type="checkbox"/> Niet OK* <input type="checkbox"/>			
Datum:	Km:	Factuurnr.:	Toelichting/diversen
Type werkzaamheden: Onderhoudsbeurt <input type="checkbox"/> <input type="checkbox"/>		Stempel	
Plaatwerkcontrole: OK <input type="checkbox"/> Niet OK* <input type="checkbox"/>			
Datum:	Km:	Factuurnr.:	Toelichting/diversen
Type werkzaamheden: Onderhoudsbeurt <input type="checkbox"/> <input type="checkbox"/>		Stempel	
Plaatwerkcontrole: OK <input type="checkbox"/> Niet OK* <input type="checkbox"/>			

*Zie specifieke pagina

ONDERHOUDSCOUPONS

VIN:

Datum:	Km:	Factuurnr.:	Toelichting/diversen
Type werkzaamheden: Onderhoudsbeurt <input type="checkbox"/> <input type="checkbox"/>	Stempel		
Plaatwerkcontrole: OK <input type="checkbox"/> Niet OK* <input type="checkbox"/>			
Datum:	Km:	Factuurnr.:	Toelichting/diversen
Type werkzaamheden: Onderhoudsbeurt <input type="checkbox"/> <input type="checkbox"/>	Stempel		
Plaatwerkcontrole: OK <input type="checkbox"/> Niet OK* <input type="checkbox"/>			
Datum:	Km:	Factuurnr.:	Toelichting/diversen
Type werkzaamheden: Onderhoudsbeurt <input type="checkbox"/> <input type="checkbox"/>	Stempel		
Plaatwerkcontrole: OK <input type="checkbox"/> Niet OK* <input type="checkbox"/>			

*Zie specifieke pagina

7

ONDERHOUDSCOUPONS

VIN:

Datum:	Km:	Factuurnr.:	Toelichting/diversen
Type werkzaamheden: Onderhoudsbeurt <input type="checkbox"/> <input type="checkbox"/>		Stempel	
Plaatwerkcontrole: OK <input type="checkbox"/> Niet OK* <input type="checkbox"/>			
Datum:	Km:	Factuurnr.:	Toelichting/diversen
Type werkzaamheden: Onderhoudsbeurt <input type="checkbox"/> <input type="checkbox"/>		Stempel	
Plaatwerkcontrole: OK <input type="checkbox"/> Niet OK* <input type="checkbox"/>			
Datum:	Km:	Factuurnr.:	Toelichting/diversen
Type werkzaamheden: Onderhoudsbeurt <input type="checkbox"/> <input type="checkbox"/>		Stempel	
Plaatwerkcontrole: OK <input type="checkbox"/> Niet OK* <input type="checkbox"/>			

*Zie specifieke pagina

ONDERHOUDSCOUPONS

VIN:

Datum:	Km:	Factuurnr.:	Toelichting/diversen
Type werkzaamheden: Onderhoudsbeurt <input type="checkbox"/> <input type="checkbox"/>		Stempel	
Plaatwerkcontrole: OK <input type="checkbox"/> Niet OK* <input type="checkbox"/>			
Datum:	Km:	Factuurnr.:	Toelichting/diversen
Type werkzaamheden: Onderhoudsbeurt <input type="checkbox"/> <input type="checkbox"/>		Stempel	
Plaatwerkcontrole: OK <input type="checkbox"/> Niet OK* <input type="checkbox"/>			
Datum:	Km:	Factuurnr.:	Toelichting/diversen
Type werkzaamheden: Onderhoudsbeurt <input type="checkbox"/> <input type="checkbox"/>		Stempel	
Plaatwerkcontrole: OK <input type="checkbox"/> Niet OK* <input type="checkbox"/>			

*Zie specifieke pagina

7

PLAATWERKCONTROLE

De garantie blijft alleen van kracht na de reparatie die hieronder staat aangegeven.

VIN:

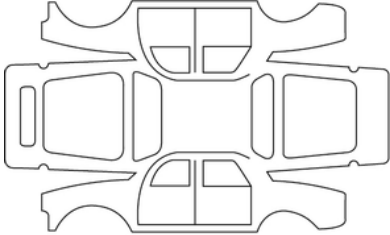
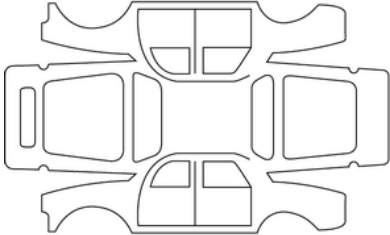
Datum reparatie:		Stempel
Uit te voeren plaatwerkreparatie:		
Datum reparatie:		Stempel
Reparatie nodig van:		

PLAATWERKCONTROLE

De garantie blijft alleen van kracht na de reparatie die hieronder staat aangegeven.

VIN:

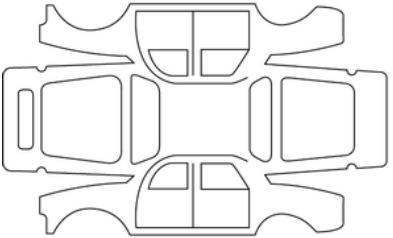
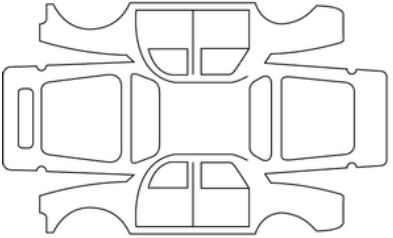
Datum reparatie:		Stempel
Uit te voeren plaatwerkreparatie:		
Datum reparatie:		Stempel
Reparatie nodig van:		

7

PLAATWERKCONTROLE

De garantie blijft alleen van kracht na de reparatie die hieronder staat aangegeven.

VIN:

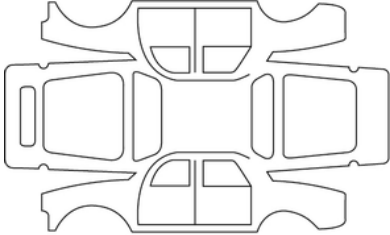
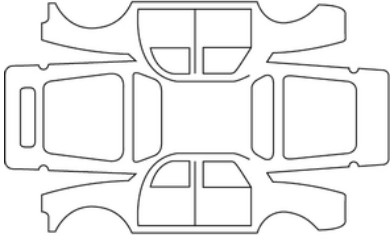
Datum reparatie:		Stempel
Uit te voeren plaatwerkreparatie:		
Datum reparatie:		Stempel
Reparatie nodig van:		

PLAATWERKCONTROLE

De garantie blijft alleen van kracht na de reparatie die hieronder staat aangegeven.

VIN:

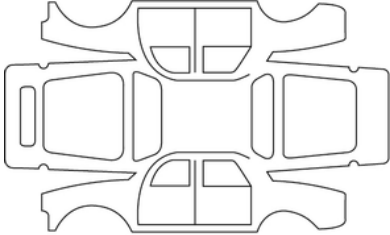
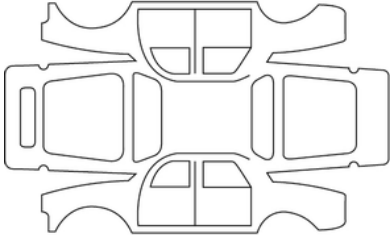
Datum reparatie:		Stempel
Uit te voeren plaatwerkreparatie:		
Datum reparatie:		Stempel
Reparatie nodig van:		

7

PLAATWERKCONTROLE

De garantie blijft alleen van kracht na de reparatie die hieronder staat aangegeven.

VIN:

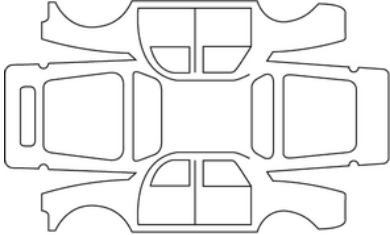
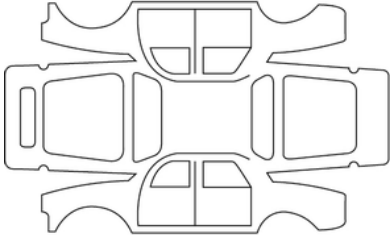
Datum reparatie:		Stempel
Uit te voeren plaatwerkreparatie:		
Datum reparatie:		Stempel
Reparatie nodig van:		

PLAATWERKCONTROLE

De garantie blijft alleen van kracht na de reparatie die hieronder staat aangegeven.

VIN:

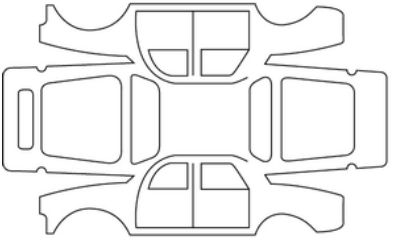
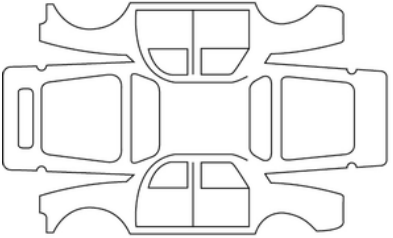
Datum reparatie:		Stempel
Uit te voeren plaatwerkreparatie:		
Datum reparatie:		Stempel
Reparatie nodig van:		

7

PLAATWERKCONTROLE

De garantie blijft alleen van kracht na de reparatie die hieronder staat aangegeven.

VIN:

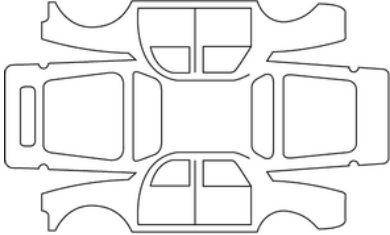
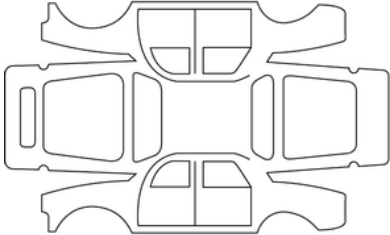
Datum reparatie:		Stempel
Uit te voeren plaatwerkreparatie:		
Datum reparatie:		Stempel
Reparatie nodig van:		

ALFABETISCHE INHOUDSOPGAVE

A

Aanvullende veiligheidsvoorzieningen, [80](#)
AANVULLENDE VEILIGHEIDSVORZIENINGEN ACHTERIN, [78](#)
AANVULLENDE VEILIGHEIDSVORZIENINGEN VOORIN, [72](#), [72](#)
Aanvullende voorzieningen achterin, [78](#)
ABS, [212](#)
Accessoires: accessoireaansluitingen, [309](#)
Accu.: [335](#)
Accu: storing, [356](#)
ACHTERBANK, [59](#), [59](#)
Achterbank neerklappen, [59](#)
Achterstoelen, [59](#)
Achterstoelen: gebruiksmogelijkheden, [59](#)
Achteruitrijcamera, [278](#), [278](#)
Achteruitrijradar, [272](#)
Achteruitversnelling: schakelen, [189](#)
Actieve noodrem, [236](#), [236](#)
Adaptieve snelheidsregelaar, [261](#), [261](#)
AdBlue, [175](#)
Afmetingen, [386](#)
Afstellen van de koplampen, [165](#)
Airbag, [72](#), [78](#)
Airbag : inschakelen van de passagiersairbag voor, [128](#)
Airbag : uitschakelen van de passagiersairbag voorin, [128](#)
Airbag opblaasbaar kussen, [72](#), [78](#)
Airbags : kinderveiligheid, [128](#)
Airco: informatie en tips voor gebruik, [299](#)
Antiblokkeersysteem: ABS, [212](#)

Armsteun, [55](#)
Armsteun voor, [55](#)
Auto-afmetingen, [386](#)
Autocontact inschakelen, [180](#)
Autogordels, [64](#), [64](#), [72](#)
Autogordels: rijpositie afstellen, [64](#)
Autogordels: waarschuwinglampje autogordel, [65](#)
Automatische portiervergrendeling tijdens het rijden, [53](#)
Automatische versnellingsbak: gebruik, [189](#)
Automatische versnellingsbak (gebruik), [190](#)
Autorecycling, [198](#)

B

Bagage-afdekplaat, [322](#)
Bagagenet, [323](#), [323](#)
Bagageruimte, [321](#), [323](#)
BAGAGERUIMTE, [48](#)
Banden, [201](#), [206](#), [341](#), [341](#), [343](#)
Banden: bandenspanning, [343](#)
Banden: reservewiel, [341](#)
Banden: wielen verwisselen, [341](#)
Banden oppompen, [343](#), [347](#)
Bedieningsknoppen, [261](#)
Bedieningsorganen, [131](#)
Bekerhouder, [311](#)
Benzine: contactslot, [180](#)
Berichten op het instrumentenpaneel, [142](#), [175](#), [185](#)
Bescherming tegen corrosie, [337](#)

ALFABETISCHE INHOUDSOPGAVE

Bevestigingsmiddelen anders dan autogordels, [72](#), [78](#), [78](#)
Bevestigingsmiddelen voor kinderen, [81](#), [81](#), [88](#), [88](#)
Bevestigingspunten voor accessoires, [327](#), [373](#)
Bevestigingssysteem voor kind, [81](#), [88](#)
Bijzonderheden van dieselluitvoeringen, [193](#)
Binnenlicht, [307](#)
binnenverlichting, [307](#)
Binnenverlichting: vervangen van een lamp, [364](#)
Bochtlichten, [165](#)
Bochtverlichting: bediening, [165](#)
boordcomputer, [136](#)
Brandstof: bereik, [145](#)
Brandstof: tips voor zuinig rijden, [201](#)
Brandstofbesparing, [201](#)
Brandstoftank, [172](#)
Brandstofverbruik, [201](#), [201](#)
Buitenkant: carrosserieonderhoud, [337](#)
Buitenverlichting, [166](#), [360](#)

C

Caravan trekken, [325](#)
CLAXON EN LICHTSIGNALEN, [166](#), [166](#)
Controle-/waarschuwinglampjes, [145](#)
Controlesysteem bandenspanning, [206](#)

D

Dakdragerrek, [327](#)
Dakdragers, [327](#), [327](#)

Dashboard, [311](#)
Dashboardkastje., [315](#)
De banden in de winter, [193](#), [341](#), [341](#)
De gereedschappen, [348](#)
De juiste zithouding, [55](#), [55](#), [59](#), [64](#), [64](#)
De motor in stand-by zetten, [185](#)
De spiegels inklappen, [158](#)
Detectie bestuurdersaltheid, [243](#)
Detectie van auto's, [236](#)
Detectie van verkeersborden, [245](#)
Detectie van verkeersborden: snelheidswaarschuwing, [248](#)
Detectie van voetgangers, [236](#)
De voertuiginstellingen aanpassen, [169](#)
Diesel: brandstof raakt op, [193](#)
Diesel: contactslot, [179](#), [180](#)
Diesel: inrijden, [179](#)
Dimlichten, [160](#)
Dimlichten: bediening, [160](#)
Display, [145](#), [145](#)
Dodehoek: waarschuwing, [226](#)
Dodehoekwaarschuwing, [226](#), [226](#)
Dop van brandstoftank, [173](#)

E

ECO rijden, [201](#)
Elektrische ruiten, [304](#), [304](#)
Elektronisch stabiliteitsprogramma: ESC, [213](#)
Emissiebeheersingstips, [200](#), [200](#)

ALFABETISCHE INHOUDSOPGAVE

Energieverbruik, [145](#)

ESC : elektronisch stabiliteitsprogramma, [213](#)

Extra airconditioning, [297](#)

Extra portiervergrendeling, [32](#), [40](#)

F

Filter: olie, [331](#)

Foutopsporing: gereedschap, [348](#)

Functie Stop and Start, [185](#)

Functie “Snelheidsbegrenzer”, [218](#)

G

gegevens van de motor, [383](#), [384](#)

Geluidssignaal, [166](#)

Geluidssignaal: verlichting vergeten, [163](#)

Geluidssignaal te hoge snelheid, [145](#)

Geluidssignaal verlichting vergeten, [42](#), [44](#), [163](#)

Gordelspanners, [72](#)

Gordelspanners voorin, [72](#)

Groothoek spiegel, [159](#), [306](#)

Grootlicht:, [161](#)

Grootlicht: bediening, [161](#)

H

Handbediende airconditioning, [290](#)

Handgreep, [318](#)

handrem, [197](#)

Hendels voor overschakelen naar een andere versnelling, [190](#)

Hoofdsteun achter, [59](#)

Hoofdsteunen, [55](#), [59](#)

Hoofdsteunen voor, [55](#)

Hulp bij wegrijden op een helling, [215](#)

Hulpsystemen: hulp bij rijden met een aanhanger, [213](#)

I

Identificatieplaatjes auto, [382](#)

Identificatie van de motor, [383](#), [383](#)

Indicatielampjes voor overschakelen naar de volgende versnelling, [201](#)

Inrijden, [179](#)

Inschakelen achteruitversnelling, [190](#)

Instellingen rijpositie, [64](#)

Instellingen van de voorstoelen, [55](#), [55](#)

Instrumentenpaneel, [145](#), [145](#), [152](#), [185](#), [201](#)

Interieur: opbergruimte, [311](#), [315](#), [318](#)

K

Kaart, [20](#), [23](#), [32](#)

Kaart: batterij, [20](#), [23](#), [32](#)

Kaart: gebruik, [20](#), [23](#), [32](#), [181](#)

Kaart: handsfree, [20](#)

Kaart: motor start niet in handsfree stand, [20](#), [20](#), [23](#), [32](#)

Kaart: nood sleutel, [20](#)

Kaart: portieren vergrendelen/ontgrendelen, [20](#)

Katalysator, [193](#)

Kinderen, [81](#), [304](#)

ALFABETISCHE INHOUDSOPGAVE

Kinderveiligheid, [42](#), [44](#), [45](#), [48](#), [81](#), [81](#), [88](#), [304](#)
Kinderzitjes, [81](#), [82](#), [86](#), [88](#)
Klok, [150](#), [152](#), [152](#)
Knipperlichten, [166](#)
Knop voor het starten/stoppen van de motor, [180](#)
Koplampen, [360](#)
Koplampen afstellen, [165](#)

L

Lakwerk onderhoud, [337](#)
Lampen van de achterlichten vervangen, [361](#)
Lampen van de voorlichten vervangen, [360](#)
Lane departure warning, [219](#), [219](#)
Lekke band, [347](#), [351](#)
Lekke band: gereedschap, [348](#)
Lekke band: reservewiel, [350](#)
Lichtsignalen, [160](#)
Locatie luidsprekers, [372](#)
Locatie van de zekeringen, [370](#)

M

Massa's, [390](#)
Milieu, [198](#), [198](#)
Mistlichten, [164](#), [164](#)
Mistlichten: bediening, [164](#), [164](#)
Montage van het kinderzitje, [83](#), [86](#)
Motor: contactschakelaar, [180](#)
Motorkap, [328](#), [328](#)

Motorolie, [329](#), [331](#)
Motorolie, volume, [331](#)
Motorolie verversen, [331](#)
Multimediascherm schermen, [219](#)
Multimedia-uitrusting, [302](#), [372](#)

N

Noodsleutel, [20](#)
Noodstop, [236](#)
Noodstopbeplichting, [214](#)

O

Oliepeil van de motor:, [329](#), [331](#)
Onderhoud, [200](#)
Onderhoud: banden, [341](#)
Onderhoud: carrosserie, [337](#)
Onderhoud: interieurbekleding, [339](#), [339](#)
Onderhoud: mechanisch, [335](#)
Onderhoud: tips voor onderhoud en emissiebeheersing, [200](#)
Onderhoud van de bekleding, [339](#)
Ontdooien-ontwasemen van de voorruit, [295](#)
Ontgrendelen van de portieren, [49](#), [50](#)
Ontwasemen/ontdooien: achteruitkijkspiegels, [158](#)
Ontwaseming van de achterraut, [295](#)
Opbergruimte, [311](#)
Opbergruimtes/indeling: bagageruimte, [318](#)
Opbergruimtes/indeling: interieur, [311](#)
Op de voorplaats(en), [55](#)

ALFABETISCHE INHOUDSOPGAVE

P

Parkeerhulp, [272](#), [272](#)
Parkeerrem, [197](#)
Passagiersveiligheid: voorpassagier airbag, [128](#)
Peilen:, [328](#), [332](#)
Plaatsen achter, [64](#)
Pompset voor de banden, [344](#), [347](#)
Portieren, [42](#), [45](#)
Portieren/achterklep, [20](#), [32](#), [37](#), [37](#), [40](#), [49](#), [54](#)
Portieren en kleppen, [42](#), [42](#), [44](#), [45](#), [48](#)
Portieren en kleppen vergrendelen/ontgrendelen, [23](#), [32](#), [37](#), [40](#)
Portieren openen, [42](#)
Portieren sluiten, [42](#)
Portieren vergrendelen, [20](#), [32](#), [37](#), [37](#), [40](#), [42](#), [44](#), [49](#), [50](#), [54](#)
Portieren vergrendelen/ontgrendelen, [48](#)
Portieren vergrendelen/ontgrendelen extra portiervergrendeling, [32](#), [40](#)
Portieren vergrendelen/ontgrendelen in handsfree modus, [32](#)
Portiervergrendeling, [32](#), [37](#), [37](#), [40](#), [44](#), [45](#), [49](#), [50](#), [54](#)
Prestatiemodus, [201](#)
Prestatiemodus functie, [201](#)

R

Radio inbouwen, [372](#), [372](#), [372](#)
Reagens: bijvullen, [175](#)
Reagens (tank), [175](#)
Reagenskwaliteit, [175](#)
Reagenstank, [175](#), [175](#)

Reiniging: binnenkant van het voertuig, [339](#)
Reservewiel, [341](#), [351](#)
Richtingaanwijzers, [166](#)
Rijden, [180](#), [190](#), [201](#), [206](#), [219](#), [226](#), [232](#), [236](#), [253](#), [257](#), [261](#), [272](#)
Rijhulp, [219](#), [226](#), [232](#), [236](#), [248](#), [261](#)
Rijhulpsystemen, [219](#), [226](#), [232](#), [236](#), [248](#), [261](#)
Rijhulpsystemen, adaptieve snelheidsregelaar, [261](#)
Rijhulpsystemen: actieve noodstop, [236](#)
Rijhulpsystemen: waarschuwing veilige afstand, [232](#)
Rijtips, [201](#), [201](#)
Rijverlichting, [37](#), [160](#)
Rijverlichting: bediening, [160](#)
Ritparameters (boordcomputer), [139](#)
Roetfilter, [193](#), [193](#)
Rugleuningen achter, [59](#), [64](#)
Rugleuningen voor, [55](#), [64](#)
Ruiten, [304](#)
Ruitensproeier, [168](#), [169](#)
Ruitenwissers, [167](#), [168](#), [169](#)

S

Schakelen, [190](#), [201](#)
SCR: selectieve katalysator, [175](#)
Sjorringen, [321](#), [323](#)
Sleepringen, [356](#)
Slepen: pech, [356](#)
Slepen: slepen: rijhulpsystemen, [213](#)
Slepen pechhulp, [356](#)

ALFABETISCHE INHOUDSOPGAVE

Sleutel/afstandsbediening, [35](#)
Sleutel/FM-afstandsbediening: gebruik, [37](#), [37](#)
Sleutels, [37](#), [37](#)
Snelheidsafhankelijke stuurbechrchtiging, [157](#)
Snelheidsbegrenzer, [253](#), [253](#)
Snelheidsregelaar, [257](#), [257](#)
Snelheidsregelaar - snelheidsbegrenzer, [253](#), [257](#)
Soort brandstof, [173](#)
Spiegels, [158](#)
Spoiler, [327](#)
Spots, [307](#)
Starten van de motor, [180](#), [180](#), [180](#), [185](#)
Startschakelaar, [180](#), [181](#)
Stationair toerental, [252](#)
stilzetten van de motor, [180](#), [180](#)
Stoelbasis: rijpositie, [64](#)
Stoelen: tafelstand van passagiersstoel voorin, [315](#)
Stoelen: verwarmd, [56](#)
Stoelverwarming, [56](#)
Stoppen en Starten, [185](#), [201](#)
Storingen, [185](#), [190](#), [190](#), [219](#)
Storingen: automatische versnellingsbak, [189](#)
Storingen: kaartbatterijen, [20](#)
Storingen: waarschuwingsberichten op de boordcomputer, [143](#)
Stuurbechrchtiging, [157](#), [157](#)
Stuurwiel: afstellen, [157](#)
Stuurwiel: rijpositie afstellen, [157](#)
Stuurwiel: variabele stuurbechrchtiging, [157](#)

T

Tanken van brandstof, [173](#)
Temperatuur, [150](#)
Temperatuur: scherm met temperatuur/tijd, [150](#)
Temperatuurregeling, [295](#)
Toegang tot de motorruimte, [328](#)
Toevoegmiddel (reagens), [175](#)
TRACTIECONTROLE: ASR, [214](#)
Trekhaak, [325](#)
Trekhaak, montage, [325](#)
Trekhaak, slepen, [325](#)

U

Uit-/inschakelen van de passagiersairbags voorin, [128](#)
Uw bandenspanning, [201](#), [206](#), [343](#), [347](#)

V

Veilige afstanden, [232](#)
Veiligheidsvoorzieningen bescherming zijkant, [78](#), [78](#)
Ventilatie, [288](#), [291](#), [295](#), [297](#)
Ventilatioeroosters, [286](#), [286](#), [288](#)
Ventilatioerooster voorruit, [295](#)
Vergrendeling op afstand, [37](#)
Verhoogd stationair toerental, [252](#)
Verlichting: interieur, [307](#)
Verlichting: lampen vervangen, [360](#)
VERLICHTING EN SIGNALLEN, [160](#)
Vermogen prestatiemodus, [201](#)

ALFABETISCHE INHOUDSOPGAVE

Versnellingshendel., [189](#), [190](#)
Versnellingshendel van automatische versnellingsbak, [190](#)
Versnellingschakelaar, [189](#)
Verstellen van de voorstoelen, [55](#)
Vervanging en reparatie, [392](#)
Vervoer van bagage, [321](#), [323](#)
Vervoer van grote voorwerpen: bagagescheidingsnet, [323](#)
Vervoer van kinderen, [81](#), [88](#)
Verwarmde voorruit, [295](#)
Verwarming, [286](#), [291](#), [291](#), [291](#), [295](#), [295](#), [295](#), [297](#)
Verwarming en airconditioning, [286](#), [291](#), [295](#), [297](#)
VERWISSELEN VAN EEN WIEL, [352](#)
Volume van de brandstoftank, [173](#)
Volume van reagenstank, [175](#)
Vorzorgsmaatregelen adviezen, [168](#)
Vorzorgsmaatregelen voor het gebruik, [168](#)
Vrijloop, [201](#)

W

Waarschuwing: waarschuwingsberichten op de boordcomputer, [144](#)
Waarschuwing bij verlies van bandenspanning, [206](#), [347](#)
Waarschuwing portier of achterklep vergeten te sluiten, [42](#), [44](#), [45](#),
[48](#)
Waarschuwinglampjes instrumentenpaneel, [145](#), [175](#), [185](#), [201](#)
Waarschuwinglampjes rijstijl, [201](#)
Waarschuwing veiligheidsafstand, [232](#), [232](#)
Waarschuwing voor te hoge snelheid, [248](#)
Werkzaamheden, [190](#)

Wieldoppen – Wiel, [354](#)
Wielen (veiligheid), [341](#)
Wissen, [337](#)

Z

Zekeringen, [370](#), [371](#)
zijlichten, [160](#)
Zonnekleppen, [306](#), [306](#), [311](#)
Zuinig rijden, [201](#)



RENAULT S.A.S. SOCIÉTÉ PAR ACTIONS SIMPLIFIÉE AU CAPITAL DE 533 941 113 € / 122-122 BIS, AVENUE DU GENERAL LECLERC
92100 BOULOGNE-BILLANCOURT R.C.S. NANTERRE 780 129 987 — SIRET 780 129 987 03591 / renaultgroup.com

NU 1374-8 - 77 11 416 328 - 06/2024 - Edition néerlandaise



7711416328

