

# ARKANA

autohandleiding





## Welkom aan boord van uw auto

**Dit instructieboekje** bevat de benodigde informatie waarmee u:

- uw auto goed leert kennen zodat u alle functies en technische mogelijkheden ten volle kunt benutten.
- de prestaties optimaal kunt houden door het opvolgen van eenvoudige maar uitgebreide adviezen voor regelmatig onderhoud.
- kleine storingen waarvoor geen specialist nodig is, zelf snel kunt verhelpen.

Neemt u even de tijd om deze handleiding door te nemen en vertrouwd te raken met de informatie en richtlijnen die zij bieden over de functies en nieuwe elementen van uw auto. Als sommige punten nog onduidelijk zijn, willen de technici van onze dealers u graag alle verdere informatie geven.

De volgende symbolen bieden begeleiding:



Deze zijn zichtbaar op de auto en geven aan dat u de handleiding moet raadplegen voor informatie en/of beperkingen op handelingen met betrekking tot de uitrusting van uw auto.

→ Overal in de handleiding verwijst een overdracht naar een pagina.



**dit duidt overal in het instructieboekje op een risico, een gevaar of een veiligheidsadvies.**

Dit boekje is tot stand gekomen aan de hand van de technische gegevens die op het moment van samenstelling van dit boekje bekend waren. **In de gids "Hoofdpunten" staan alle mogelijke uitrustingen (standaard of optioneel) van dit model beschreven, de aanwezigheid ervan in de auto is afhankelijk van de uitvoering, de gekozen opties en het land van aflevering.**

**Deze handleiding kan ook informatie bevatten over onderdelen die pas op een later tijdstip zullen worden toegepast. De schema's in de gebruikershandleiding dienen enkel als voorbeelden.**

Wij wensen u een goede reis in uw auto.

Vertaald uit het Frans. Gehele of gedeeltelijke nadruk of vertaling is verboden zonder schriftelijke toestemming van de constructeur van de auto.

# INHOUD

<b>Welkom aan boord van uw auto .....</b>	<b>4</b>	<b>Rijden .....</b>	<b>128</b>
Buitenkant .....	4	Inrijden .....	128
Interieur .....	6	Starten, Stoppen van de motor .....	129
Bedieningsorganen .....	8	Vernellingschakelaar .....	136
Rijhulpsystemen .....	10	Bijzonderheden versies met benzinemotor .....	146
Veiligheid in de auto .....	12	Parkeerrem .....	148
Een auto identificeren - etiketten.....	14	Tips voor het rijden, zuinig rijden.....	153
De motorruimte (periodiek onderhoud).....	16	Milieu .....	159
pechhulp.....	18	Tips voor onderhoud en minder luchtverontreiniging .....	160
De E-Tech full hybrid-auto .....	20	Waarschuwing bij verlies van bandenspanning.....	161
<b>Ken uw auto .....</b>	<b>22</b>	Hulpen correctiesystemen tijdens het rijden.....	165
E-tech full hybrid voertuig (HEV).....	22	Extra rijhulpmiddelen.....	169
Kaart .....	29	Snelheidsbegrenzer .....	207
Portieren en kleppen .....	38	Snelheidsregelaar .....	210
Op de voorplaats(en).....	44	Stop and Go adaptieve snelheidsregelaar .....	213
Plaatsen achter .....	48	Parkeerhulp .....	226
Autogordels .....	50	Noodoproep .....	252
Extra veiligheidsvoorzieningen .....	54	<b>Uw comfort .....</b>	<b>255</b>
Kinderveiligheid .....	62	Multi-sense.....	255
Kinderzitjes .....	68	Ventilatieroosters, verwarming en airconditioning .....	257
Kinderveiligheid: de passagiersairbag voorin uitschakelen, inschakelen .....	79	Multimedia-uitrusting.....	267
Bedieningsorganen .....	82	Uitrusting interieur .....	270
Controlelampjes.....	86	Opbergruimte, indeling interieur .....	278
boordcomputer .....	92	Transport van goederen.....	282
Stuurinrichting .....	110	<b>Onderhoud .....</b>	<b>286</b>
Beeld achterkant.....	112	Toegang tot de motor, niveaus.....	286
Verlichting en signalisatie.....	114	Accu:.....	295
CLAXON EN LICHTSIGNALEN.....	120	Reinigen .....	298
Ruitenwissers .....	121	<b>Praktische tips .....</b>	<b>302</b>
Brandstoftank.....	125		

# INHOUD

Banden.....	302
pechhulp.....	314
Koplampen, lampen: vervangen van een lamp.....	321
Ruitenwischerbladen: vervanging.....	327
Zekeringen.....	329
Accessoires installeren en gebruiken .....	331
Storingen.....	333
<b>Technische gegevens.....</b>	<b>338</b>
Informatie over de auto.....	338
ONDERDELEN EN REPARATIES.....	345
onderhoudscoupons.....	346
Plaatwerkcontrole.....	352

# BUITENKANT

1

56496

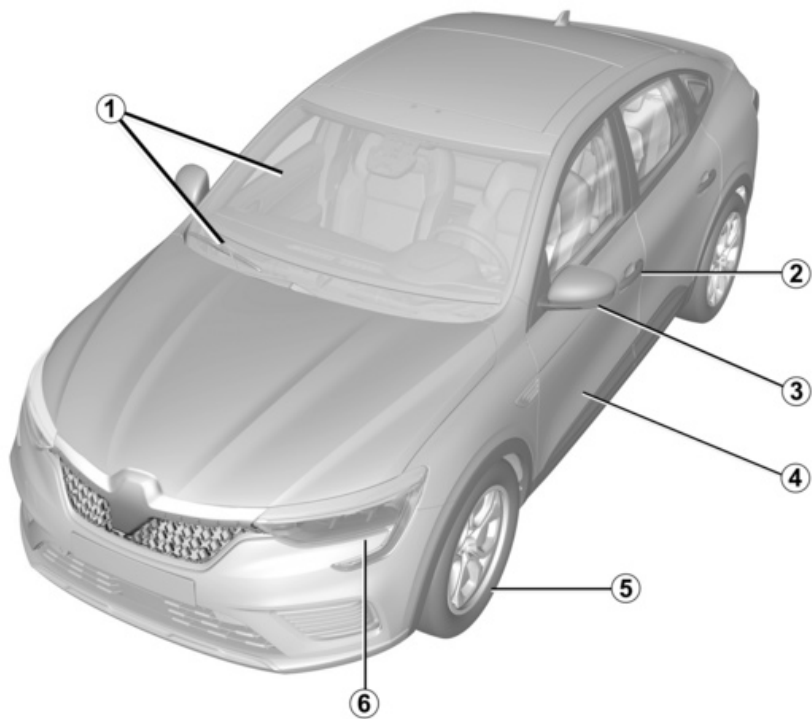

## BUITENKANT

**1** Elektrische ruitbediening → **270**

Ruitenwissers voorruit → **121**

Ontwasemen → **259** of → **261**

**2** → **29**-kaart

Portieren ver-/ontgrendelen → **39**

**3** Spiegels → **112**

**4** Onderhoud van de carrosserie  
→ **298**

**5** Banden → **302**

**6** Verlichting: werking → **114**

Verlichting: vervangen → **321**

# INTERIEUR

1

526319

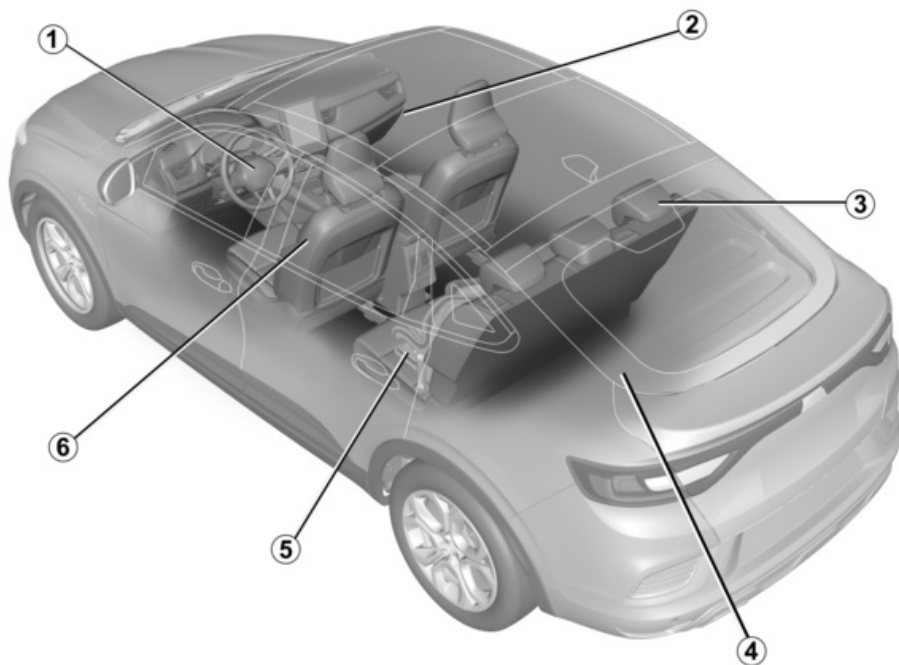



# INTERIEUR

**1** Uw rijpositie aanpassen → **50**

**2** Opbergruimtes/indeling interieur  
→ **278**

**3** Achterbank → **49**

Hoofdsteun achter → **48**

**4** Bagageruimte opbergruimte/in-  
deling → **43**

**5** Kinderveiligheid → **62**

**6** Voorstoelen → **44**

Hoofdsteunen voor → **44**

# BEDIENINGSORGANEN

1

52635

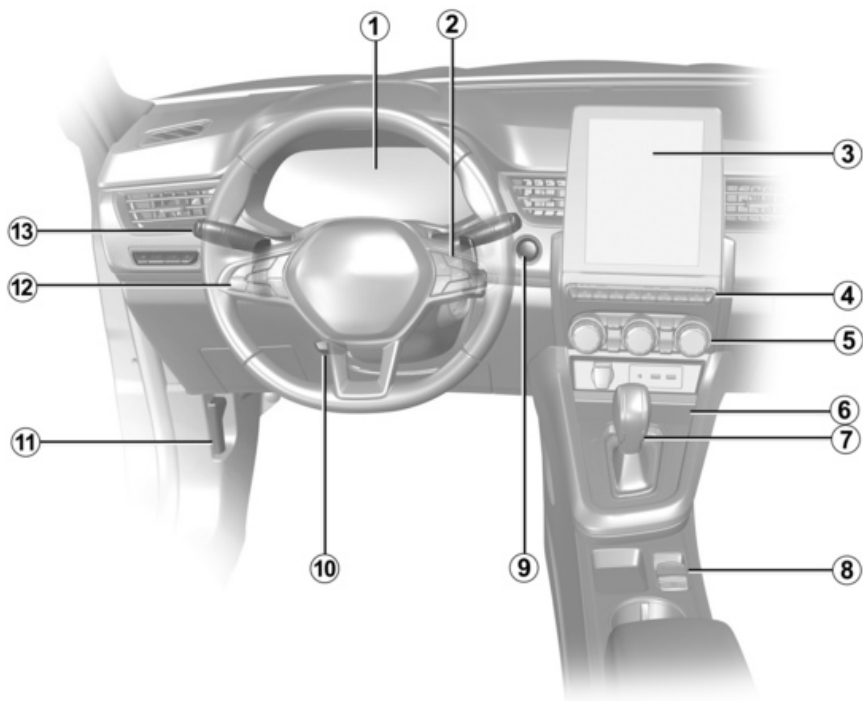

## BEDIENINGSORGANEN

**1** Instrumentenpaneel → 86

**2** Knoppen boordcomputer → 92

**3** Multimedievoorkant → 267

**4** Stoelverwarming → 44

**5** Verwarming-/Airconditioningsysteem → 259 of → 261

**6** Laadzone telefoon → 278

**7** Versnellingshendel → 136

**8** Parkeerrem → 148

**9** Knop voor het starten/stoppen van de motor → 129

**10** Stuurwiel afstellen → 110

**11** Motorkapontgrendeling → 286

**12** Snelheidsbegrenzer → 207

Snelheidsregelaar → 210

Stop & Go adaptieve snelheidsregelaar → 213

**13** Buitenverlichting → 114

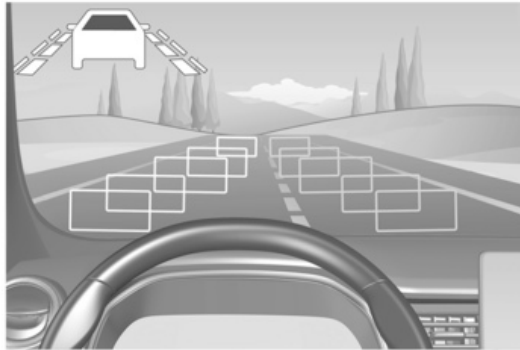

## RIJHULPSYSTEMEN

- ABS (antiblokkeersysteem) → 165
- ESC (elektronisch stabiliteitsprogramma) → 165
- Hulp bij het wegrijden op een helling → 167
- AUTOHOLD → 151
- Preventie verlaten rijstrook → 170
- Actieve noodstop → 182
- Dodehoekwaarschuwing → 176
- Stop-en-startfunctie → 132
- Waarschuwing veiligheidsafstand → 180
- Snelheidsbegrenzer → 207
- Detectie van verkeersborden → 191
- Snelheidsregelaar → 210
- Stop & Go adaptieve snelheidsregelaar → 213
- Actief rijhulpsysteem → 195
- Parkeerhulp → 226
- Achteruitrijcamera → 231
- 360° camera → 239
- Uitparkeerwaarschuwing → 248
- Automatisch parkeren → 234
- Waarschuwing bij verlies van bandenspanning → 161

# VEILIGHEID IN DE AUTO

1

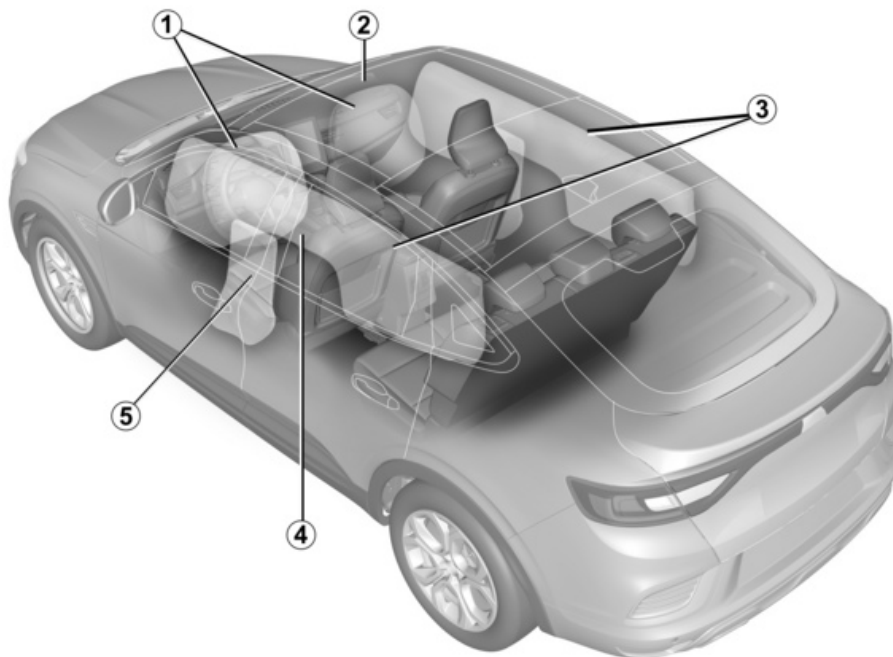

526140

## VEILIGHEID IN DE AUTO

**1** Frontale airbags → **54**

**2** Deactiveren van de passagiersair-  
bag voor → **79**

**3** Zijruit airbags → **59**

**4** Autogordels → **50**

**5** Zijairbags → **59**

# EEN AUTO IDENTIFICEREN - ETIKETTEN

1

56497

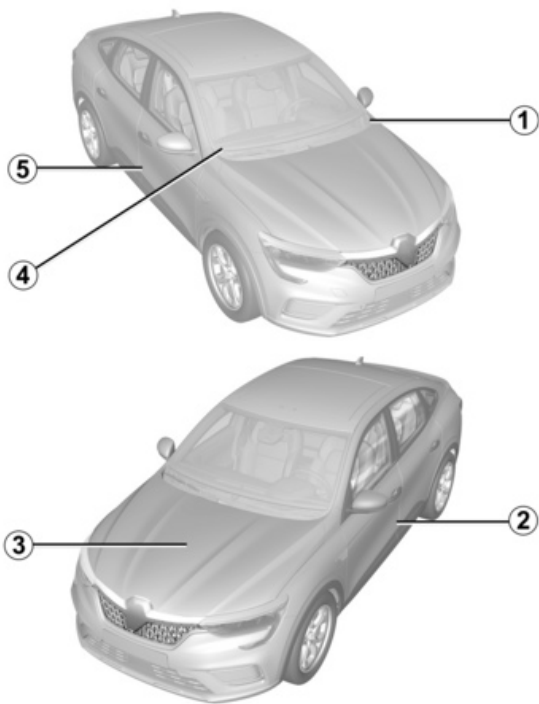



## EEN AUTO IDENTIFICEREN - ETIKETTEN

**1** Beoordeling van een voertuigidentificatienummer → **338**

**2** Bandenspanningsetiketten → **161**  
en → **304**

**3** Motor: identificatieplaatje → **339**

**4** Technische informatie voor de  
hulpdiensten → **338**

**5** Identificatieplaatje auto → **338**

## DE MOTORRUIMTE (PERIODIEK ONDERHOUD)

1

595530

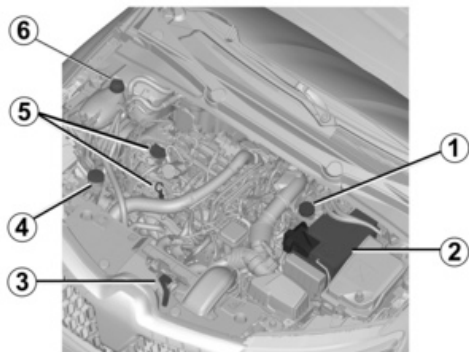

## DE MOTORRUIMTE (PERIODIEK ONDERHOUD)

**1** Remvloeistof → **292**

**2** 12 V-accu → **295**

**3** De motorkap openen → **286**

**4** Ruitensproeiervloeistof → **293**

**5** Dop van motoroliereservoir → **288**

Peilstaaf motorolie → **287**

**6** Koelvloeistofpeil → **290**

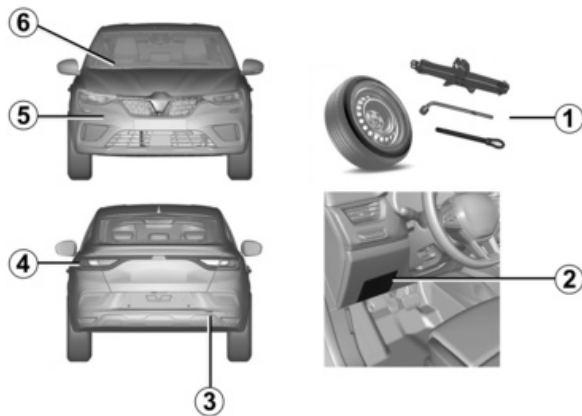

## PECHHULP

**1** Lekke band:

Gereedschappen → **309**

Reservewiel → **310**

Een wiel verwisselen → **312**

**2** Zekeringen → **329**

**3** Sleep punt achter → **314**

**4** Vervangen van de richtingaanwijzerlampen → **321**

**5** Sleep punt voor → **314**

**6** Ruitenwischerblad(en) voor vervangen → **327**

# DE E-TECH FULL HYBRID-AUTO

1

56732

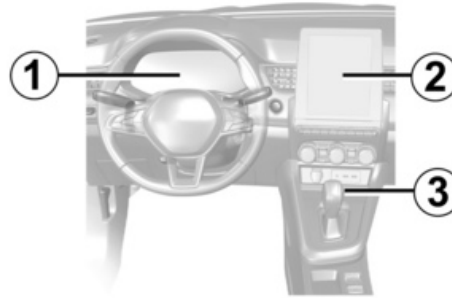
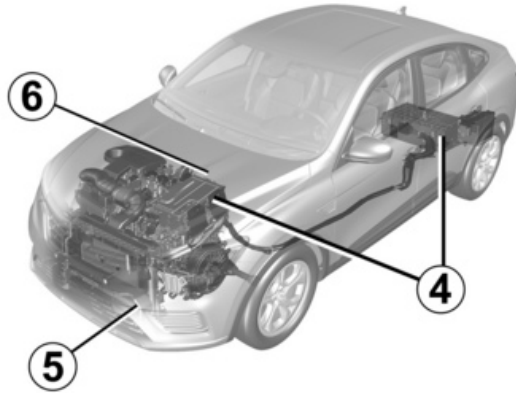

## DE E-TECH FULL HYBRID-AUTO

E-Tech Full Hybrid voertuigstelsel:  
inleidende → **22**

E-Tech Full Hybrid voertuigstelsel:  
belangrijke adviezen → **28**

**7** Waarschuwinglampjes → **86**

Displays en meters → **101**

Econometer → **156**

**2** Multimediascherm

**3** Rijden in de modus **B** → **137** of → **142**

**4** Accu's → **23**

**5** Slepen, pechhulp → **314**

**6** Koelmiddel elektrisch tractiesys-  
teem → **291**

# E-TECH FULL HYBRID VOERTUIG (HEV)

## Introductie

2

54280

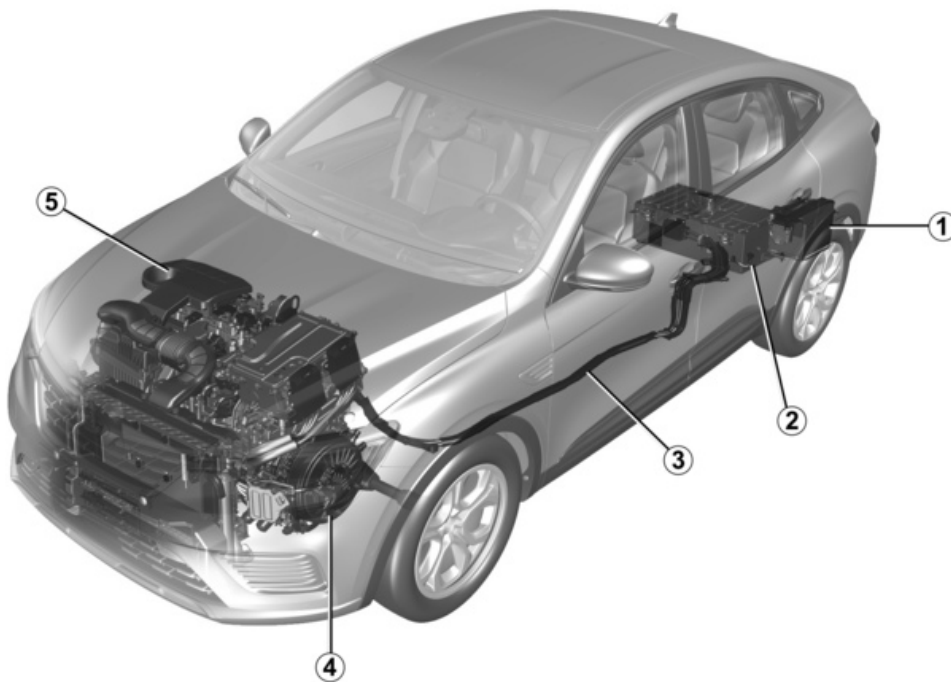



## E-TECH FULL HYBRID VOERTUIG (HEV)

1 "12 V"-hulpaccu

2 Tractieaccu "230 volt"

3 Oranje elektrische bedrading

4 Elektrische motor

5 Verbrandingsmotor

Het hybride systeem gebruikt een elektromotor om de prestaties van de verbrandingsmotor te verbeteren (versnelling, starten, enzovoort).

Er is meer versnellingskoppel beschikbaar voor de auto terwijl er minder brandstof wordt verbruikt.

Het voertuig kan ook in volledig elektrische bedrijfsmodus rijden zonder hulp van de verbrandingsmotor. Het voertuig gebruikt de energie die is opgeslagen in de 230V-tractieaccu.

### Accu's

Het oplaadbare hybride voertuig is uitgerust met twee soorten accu's:

- een "230V"-tractieaccu;
- een "12 V"-hulpaccu.

### Tractieaccu "230 volt"

Deze accu zit onder de vloer achterin en bevat de benodigde energie om de elektromotor correct te laten werken.

Deze batterij ontladst bij gebruik, zoals elke andere batterij. De tractieaccu wordt opgeladen:

- tijdens de remfasen van het voertuig;
- wanneer de verbrandingsmotor automatisch start om als generator te fungeren.

Het voertuigbereik in de elektrische bedrijfsmodus is afhankelijk van het laadniveau van de tractieaccu, en ook van uw rijstijl en van de energieverbruikende onderdelen (airconditioning, verwarming, enz).

Als de tractieaccu leegraakt, neemt de verbrandingsmotor de aandrijving over totdat de tractieaccu voldoende is opgeladen.

**Als uw auto lange tijd stilstaat**, start dan de motor met regelmatige tussenpozen (ongeveer één keer per maand) en controleer of het waar-

schuwingslampje  blauw wordt weergegeven op het instrumentenpaneel.

Als dit gebeurt, moet de accu worden opgeladen: laat de motor aan staan totdat het waarschuwinglampje blauw wordt weergegeven.

➔ 101

Als u dit niet doet, kan dit leiden tot schade aan de tractieaccu en het

starten van het voertuig onmogelijk maken.

Het airconditioningsysteem van de auto wordt gebruikt om de tractieaccu te koelen.

Om de levensduur van uw tractieaccu te verlengen, moet u uw airconditioningsysteem laten controleren door een gekwalificeerde vakman. Vooral als u merkt dat de prestaties van de airconditioning afnemen.

### 12V-hulpaccu

De 12V-hulpaccu in de bagageruimte levert de energie die nodig is om het voertuig te openen en te sluiten en om de apparatuur te bedienen.

**Opmerking:** de "12 Volts"-hulpaccu doet niet mee als de motor wordt gestart. Hiervoor zorgt het hybridesysteem.

## E-TECH FULL HYBRID VOERTUIG (HEV)

2



Het elektrische systeem van het hybride voertuig gebruikt een gelijkspanning van ongeveer 230 V.

Dit systeem kan tijdens en na het uitzetten van het contact onder spanning staan. Let op de waarschuwingen op de stickers in de auto.

Elke ingreep op of wijziging van het elektrische systeem van 230 volt (componenten, kabels, stekkers, tractiebatterij) is strikt verboden vanwege de risico's voor uw veiligheid. Roep de hulp in van een merkdealer.

**Risico van ernstige brandwonden of mogelijk dodelijke elektrische schokken.**

A

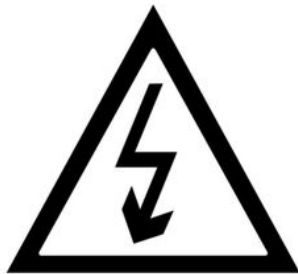

Het symbool **A** geeft de elektrische onderdelen van uw auto aan die een risico voor uw gezondheid kunnen vormen.

33436

### 230 V elektrisch circuit

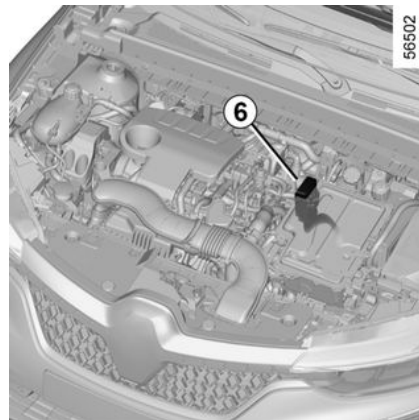

Het elektrische circuit van 230V is te herkennen aan de oranje bedrading

6 en aan het symbool  op betreffende onderdelen.

### Geluid

De hybride voertuigen zijn bijzonder stil in de elektrische bedrijfsmodus.

U bent er nog niet aan gewend, en de andere weggebruikers zijn dat evenmin. Ze kunnen uw auto moeilijk horen als deze rijdt.

Het voertuig is uitgerust met een voetgangersalarm, om mensen te waarschuwen dat er een voertuig aankomt. In de elektrische bedrijfs-

## E-TECH FULL HYBRID VOERTUIG (HEV)

modus wordt dit systeem automatisch geactiveerd. Het geluidssignaal klinkt als de auto rijdt met een snelheid van ongeveer 1 tot 30 km/u. Aangezien de elektromotor stil is, zult u ongebruikelijke geluiden horen (aerodynamisch geruis, banden, enz.), evenals geluiden van het hybride systeem (bijv. de koeling van de tractiebatterij).



Uw hybride voertuig is erg stil. Controleer bij het uitstappen altijd of de versnellingshendel in stand P zit; zet de parkeerrem aan en het contact uit.

**RISICO OP ERNSTIG LETSEL**

### Werkzaamheden

Het hybride systeem selecteert de verbrandingsmotor en/of de elektromotor op basis van de rijstijl (soepel of sportief rijden enz.), de verkeersomstandigheden en de geselecteerde rijmodus. → 255

Slecht weer, diepe plassen op de weg:





Rijd niet verder als het water op de weg hoger staat dan de onderkant van de velgen.

### Energie-indicator 1



Afhankelijk van de geselecteerde rijmodus duidt de indicator 1 de energiestromen aan tussen:

-  de elektrische groep (tractiebatterij en elektromotor);
-  de verbrandingsmotor.

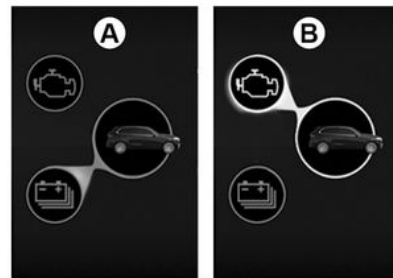

De kleur van de stromen varieert:

- blauw: elektrische energie;
- wit: energie geproduceerd door de verbrandingsmotor.

### Stroom A "Elektrische tractie"

De elektrische groep levert het vermogen om het voertuig aan te drijven.

### Stroom B "Verbrandingsmotor"

De verbrandingsmotor levert het vermogen om het voertuig aan te drijven.

## E-TECH FULL HYBRID VOERTUIG (HEV)

2

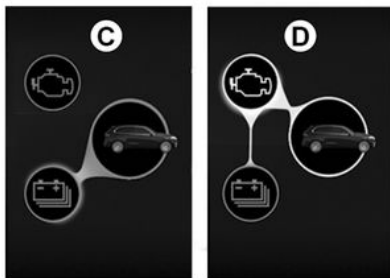

59846

### Stroom C "Energie terugwinning"

Wanneer u het gaspedaal loslaat of het rempedaal indrukt, zet de elektromotor en/of het regeneratieve remsysteem de energie die wordt geproduceerd door de vertraging van het voertuig om in elektrische energie.

Deze wordt gebruikt om het voertuig af te remmen en de tractiebatterij op te laden.

### Stroom D "Energieproductie"

De verbrandingsmotor laadt de tractiebatterij op.

**Opmerking:** een combinatie van verschillende stromen is mogelijk (bijv. een combinatie van stroom **A** en stroom **B** betekent dat zowel de ver-

brandingsmotor als de elektromotor het voertuig aandrijven).



### bijzonderheid

Wanneer de tractiebatterij een maximaal laadniveau bereikt, wordt regeneratief remmen (motorrem) tijdelijk verminderd. Pas uw rijstijl hierop aan.



Het remmen op de motor kan in geen geval het indrukken van het rempedaal vervangen.

## Volledig elektrische rijmodus

59707



Het waarschuwingslampje **2 EV** verschijnt op het instrumentenpaneel om aan te geven dat het hybride systeem alleen de elektrische groep gebruikt om het voertuig aan te drijven.

**Opmerking:** modus EV kan alleen worden geactiveerd in modus My Sense of ECO.

## E-TECH FULL HYBRID VOERTUIG (HEV)

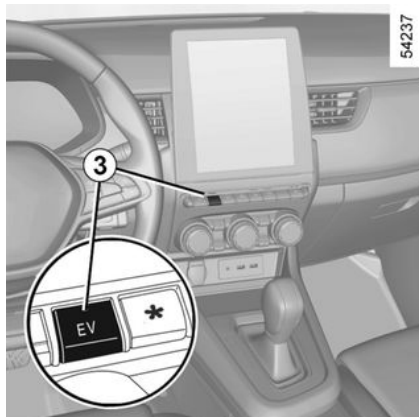

Wanneer het hybride systeem het voertuig aandrijft via de verbrandingsmotor met of zonder de elektromotor, kunt u handmatig overschakelen naar de volledig elektrische modus.

Deze modus is toegankelijk als:

- de tractieaccu is voldoende opgeladen;
- als de auto minder hard rijdt dan ongeveer 50 km/u.

Druk op de schakelaar **3**.

Het waarschuwingslampje van schakelaar **3** verschijnt en het waarschuwingslampje **2 EV** verschijnt op het instrumentenpaneel.

Anders verschijnt het bericht "EV niet beschikbaar" op het instrumentenpaneel.

Druk nogmaals op de schakelaar **3** om de volledig elektrische modus uit te schakelen. Het waarschuwingslampje **3** in de schakelaar dooft. Het

waarschuingslampje **2 EV** verdwijnt van het instrumentenpaneel wanneer het voertuig overschakelt naar de hybride modus en de verbrandingsmotor start.

**Opmerking:** als het laadniveau van de tractiebatterij laag is, schakelt het voertuig automatisch over naar de hybride modus en start de verbrandingsmotor: het waarschu-

wingslampje **2 EV** verdwijnt van het instrumentenpaneel en het waarschuwingslampje van schakelaar **3** gaat uit om dit te bevestigen.

## Belangrijke aanbevelingen

2



Gelieve deze richtlijnen aandachtig te lezen. Als deze adviezen niet worden opgevolgd, kan dat leiden tot **brand, ernstig letsel of elektrische schokken die de dood tot gevolg kunnen hebben.**

### **Bij een ongeluk of elektrische schok**

Bij een ongeval of botsing tegen de onderkant van de auto (bijv. contact met een paaltje, stoeprand of ander straatmeubilair) kan het elektrische circuit of de tractiebatterij beschadigd raken.

Laat uw auto door een merkdealer controleren.

Raak de 230 V-onderdelen of blootliggende oranje kabels die vanuit het interieur of vanaf de buitenkant van de auto zichtbaar zijn, nooit aan.

Bij een grote beschadiging van de tractiebatterij kunnen mogelijk lekken optreden:

- raak vloeistoffen die van de tractiebatterij afkomstig zijn, nooit aan;
- bij lichamelijk contact met veel water spoelen en zo snel mogelijk een arts raadplegen.

### **Bij brand**

Verlaat bij brand onmiddellijk de auto, laat iedereen uitstappen, en neem contact op met de hulpdiensten. Geef daarbij aan dat het een hybride auto betreft.

Maak alleen gebruik van blusmiddelen van het type ABC of BC die geschikt zijn voor het bestrijden van brand in elektrische installaties. Geen water of andere blusagenten gebruiken.

Neem bij beschadiging van het elektrische circuit altijd contact op met een merkdealer.

### **Voor elke vorm van slepen**

Zie "Slepen, pechhulp". → 314

### **Wassen van de auto**

Reinig het motorcompartiment en de 230V-accu nooit met een hogedrukspuit.

Risico van beschadiging van het elektrische circuit.

**Risico van mogelijk dodelijke elektrische schokken.**

# KAART

## Algemeen

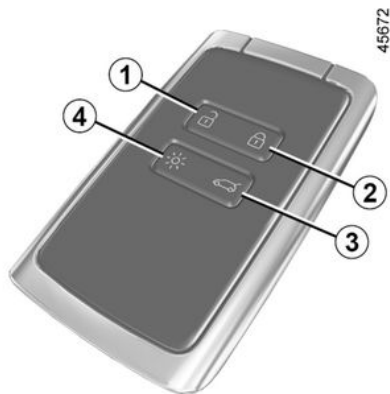

**1** Ontgrendelen van alle portieren

**2** Vergrendelen van alle portieren.

**3** Vergrendelen/ontgrendelen van de bagageruimte.

**4** Op afstand inschakelen van de verlichting.

### Met de kaart kunt u:

- portieren, achterklep en tankdop-klep vergrendelen/ontgrendelen (zie de volgende pagina's);
- op afstand inschakelen van de verlichting;

- automatisch op afstand sluiten van de elektrisch bediende ruiten  
➔ 270.

### Actieradius

Controleer of de batterij van het juiste model en in goede conditie is, en correct geplaatst. De levensduur is ongeveer twee jaar: deze moet worden vervangen als de melding "Vervang batterij sleutelkaart" op het instrumentenpaneel wordt weergegeven ➔ 35.



Bij lege batterij, kunt u de auto altijd vergrendelen/ontgrendelen en starten

➔ 39 en ➔ 129.

### Bereik van de kaart

Het bereik van de afstandsbediening wordt beïnvloed door de omgeving: let er op dat de portieren niet per ongeluk worden vergrendeld of ontgrendeld doordat u onopzettelijk op een knop op de kaart drukt.

**Opmerking:** als een portier of de kofferbak open is of niet goed is gesloten, wordt de vergrendeling niet uitgevoerd. Er klinkt een geluidssignaal

en de alarm- en zijknipperlichten knipperen niet.

### Functie "verlichting op afstand"



Als u op de knop **4** drukt, gaan de dimlichten en de buitenverlichting gedurende ongeveer 20 seconden aan. Hiermee kan de auto op afstand herkend worden, bijvoorbeeld op een parkeerterrein.

Als u de knop **4** circa twee seconden lang indrukt, wordt de buitenverlichting ingeschakeld en klinkt een geluidssignaal.

**Opmerking:** nog een druk op knop **4** dooft de verlichting.

2

## KAART



### Tips

Stel de kaart niet bloot aan warmte, koude of vocht.

Bewaar de kaart niet op een plek waar deze verbogen of beschadigd kan raken, bijvoorbeeld als u op de kaart gaat zitten als deze in uw achterzak zit.



### Vervangen: extra kaart nodig

Als u de kaart verliest of een extra kaart nodig hebt, kunt u deze bestellen bij een merkdealer.

Als u een kaart vervangt, moet u met de auto en **alle kaarten** naar een merkdealer gaan om het systeem te resetten.

U kunt maximaal vier kaarten per auto gebruiken.

### Radiostoringen

De werking van de kaart kan gestoord worden in de omgeving van een zendinstallatie of bij gebruik van

apparatuur die werkt op dezelfde frequentie als de kaart.



### Verantwoordelijkheid van de bestuurder tijdens het parkeren of stoppen van de auto

Laat nooit, ook niet heel even, een kind, een afhankelijke volwassene of een dier in de auto achter als u deze verlaat.

Ze kunnen zichzelf of anderen in gevaar brengen door bijvoorbeeld de motor te starten, de ruitbediening te activeren of de portieren te vergrendelen. Bovendien kan bij warm, zonnig weer de temperatuur in het interieur heel erg snel oplopen.

**LEVENSGEVAAR OF GEVAAR VAN ERNSTIG LETSEL.**

### Riem aanbrengen 7



Schuif de behuizing achter **5** omlaag terwijl u op de zone **A** drukt.

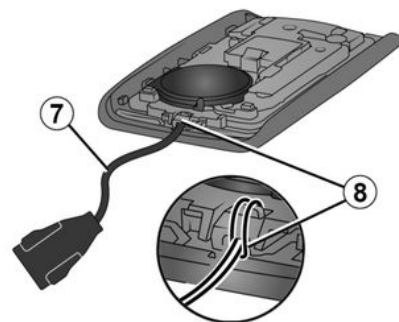



## KAART

Steek de polsriem in het onderdeel **8** en steek het uiteinde van de riem door de gesp.

Plaats de riem bij de opening **6** en sluit het patroon.

**Opmerking:** controleer of de diameter van het riempje **7** past in de opening **6**.

### Gebruik

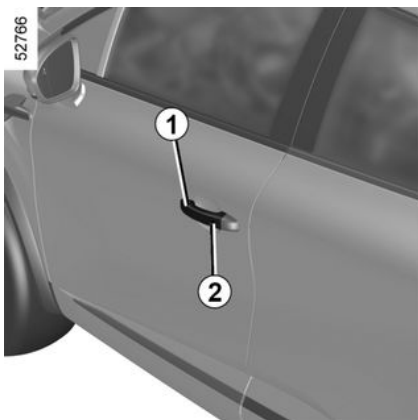

Er zijn drie manieren voor het vergrendelen/ontgrendelen van de auto:

- handsfree, terwijl men naar de auto toe loopt of ervan wegloopt;
- afhankelijk van de auto: handsfree met behulp van de knop **2** op de

handgreep **1** van een van de voorportieren;

- de kaart gebruiken in de afstandsbedieningsmodus.

### De "handsfree-functie" uit- of inschakelen

Afhankelijk van de auto kunt u deze functies uit- of inschakelen:

- de auto ontgrendelen terwijl men ernaar toe loopt en vergrendelen terwijl men ervan wegloopt;
- de auto vergrendelen of ontgrendelen door te drukken op de knoppen van de portierhandgreep.

Ook het geluidssignaal dat klinkt als de auto wordt vergrendeld terwijl men ervan wegloopt, kan worden uit- of ingeschakeld. → **106**



Bewaar de kaart niet op een plaats waar andere elektronische apparaten (computer, telefoon, enz.) de werking ervan kunnen verstoren.



Laat nooit een kaart in de auto liggen als u de auto verlaat.



**Verantwoordelijkheid van de bestuurder tijdens het parkeren of stoppen van de auto**

Laat nooit, ook niet heel even, een kind, een afhankelijke volwassene of een dier in de auto achter als u deze verlaat. Ze kunnen zichzelf of anderen in gevaar brengen door bijvoorbeeld de motor te starten, de ruitbediening te activeren of de portieren te vergrendelen. Bovendien kan bij warm, zonnig weer de temperatuur in het interieur heel erg snel oplopen.

**LEVENSGEVAAR OF GEVAAR VAN ERNSTIG LETSEL.**

## KAART

"Handsfree" ontgrendeling bij het naderen van de auto;

2



52343

Als de kaart in de toegangszone **3** is, wordt de auto ontgrendeld. Het ontgrendelen ziet u aan het **één keer oplichten** van de knipperlichten en de zijknipperlichten.



Afhankelijk van de auto worden de buitenspiegels automatisch in-/uitgeklapt bij het ver-/ontgrendelen van de auto. ➔ 112

Handsfree vergrendelen terwijl men van de auto wegloopt



52344

Als u van de auto wegloopt met de kaart bij u en met de portieren en achterklep gesloten, wordt de auto automatisch vergrendeld zodra u de toegangszone **3** verlaat.

**Opmerking:** de afstand waarop de auto vergrendeld wordt, hangt af van de omgeving.

U kunt zien dat de auto wordt vergrendeld doordat de alarmknipperlichten **tweemaal knipperen** en vervolgens gedurende ongeveer vier seconden branden; ook hoort u een geluidssignaal.



45672

Indien de kaart ongeveer 15 minuten binnen de toegangszone **3** blijft, wordt de vergrendeling op afstand uitgeschakeld. Om de auto te vergrendelen drukt u op de knop **2** op de handgreep **1** of, afhankelijk van de auto, op de knop **5** op de kaart.

De auto kan alleen hands-free worden vergrendeld met de kaart binnen de zone **4**.

## KAART

### Handsfree vergrendelen/ontgrendelen met knop 2

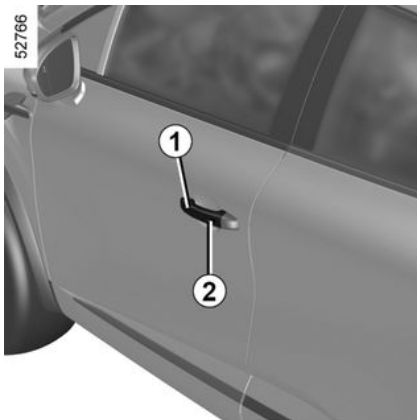

Druk, met de kaart in gebied **3** en de auto vergrendeld, op de knop **2** op de handgreep **1** op een van de twee voorportieren: afhankelijk van de auto wordt de auto ontgrendeld. Met een druk op knop **2** wordt ook de hele auto ontgrendeld.

De alarmlichten en zijknipperlichten **knipperen eenmaal** om aan te geven dat de portieren zijn ontgrendeld. Bij sommige voertuigen worden de buitenspiegels automatisch uitgeklappt.

Met een volgende druk op de knop **2** wordt de auto weer vergrendeld.

De alarmknipperlichten **knipperen tweemaal** om aan te geven dat het

voertuig vergrendeld is. Afhankelijk van het voertuig worden de buitenspiegels automatisch ingeklapt.

### Bijzonderheden met betrekking tot het ontgrendelen

In bepaalde omstandigheden wordt ontgrendeling bij benadering van de auto uitgeschakeld:

- na acht dagen zonder gebruik van de auto;
- als de kaart na het vergrendelen van de auto ongeveer vijf minuten in de buurt van zone 3 van de auto blijft;
- na verschillende ritten in de buurt van zone 3 van de auto en zonder dat de portieren ontgrendeld zijn.

Druk op de knop **2** (handgreep van voorportier) of gebruik de kaart met afstandsbediening om de auto te ontgrendelen en de handsfree modus opnieuw te activeren.

### Bijzonderheden met betrekking tot handsfree vergrendelen



Nadat de auto is vergrendeld met de handsfree-functie, moet u ongeveer drie seconden wachten voordat u de auto weer kunt ontgrendelen. Tijdens deze drie seconden kunt u nagaan of de auto goed vergrendeld is door aan de handgrepen van de deuren te trekken.

**Opmerking:** als een portier of de kofferbak open is of niet goed is gesloten, wordt de vergrendeling niet uitgevoerd. Er klinkt een geluidssignaal en de alarm- en zijknipperlichten knipperen niet.

52766

52344

2

## KAART

### Gebruik van de card met afstandsbediening

2

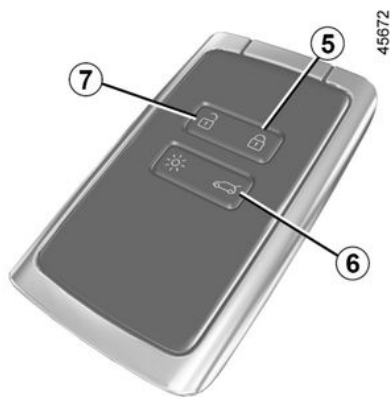

### Ontgrendelen met behulp van de kaart

Druk op de knop **7**.

De alarmlichten en zijknipperlichten **knipperen eenmaal** om aan te geven dat de portieren zijn ontgrendeld. Bij sommige voertuigen worden de buitenspiegels automatisch uitgeklapt.



Als de motor draait werken de knoppen op de kaart niet.

### Vergrendelen met de kaart

Met de portieren en de bagageruimte gesloten, druk op de knop **5**: de auto wordt vergrendeld.

De alarmknipperlichten **knipperen tweemaal** om aan te geven dat het voertuig vergrendeld is. Afhankelijk van het voertuig worden de buitenspiegels automatisch ingeklapt.

Druk, afhankelijk van de auto, twee keer op de knop **5** om de auto te vergrendelen en de voor- en achterrauiten te sluiten.

### Opmerking:

- de maximale afstand waarop de auto vergrendeld wordt, hangt af van de omgeving;
- als een portier of de achterklep open is of niet goed is gesloten, wordt de vergrendeling niet uitgevoerd. Er klinkt een geluidssignaal en de alarm- en zijknipperlichten knipperen niet.



Als, **wanneer de card zich bij een gestarte motor** en na het openen en sluiten van een deur niet langer binnen de zone **4** bevindt, waarschuwt de boodschap "Kaart niet gedetecteerd" u dat de card zich niet langer in de auto bevindt. Dit helpt om bijvoorbeeld te voorkomen dat u wegrijdt nadat een passagier is uitgestapt met de kaart bij zich.

De waarschuwing verdwijnt zodra de card weer gedetecteerd is.

### Vergrendelen/ontgrendelen van alleen de achterklep

Druk op de knop **6** om alleen de bagageruimte te ver-/ontgrendelen.

## KAART

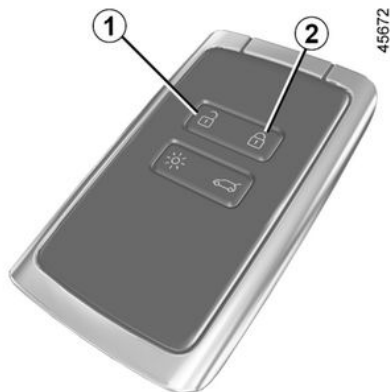

Gebruik nooit de extra portiervergrendeling als er nog iemand in de auto zit.

Als de auto extra portiervergrendeling heeft, kunnen hiermee de portieren worden vergrendeld en niet met de handgrepen aan de binnenkant van de portieren worden ontgrendeld (na het inslaan van een ruit om het portier van binnenuit te openen).

### Om de extra portiervergrendeling in te schakelen

Druk hiervoor twee keer snel achter elkaar op de knop **2**.

Het vergrendelen wordt bevestigd doordat de alarmknipperlichten en de zijknipperlichten **twee keer traag en drie keer snel knipperen**.

**Bijzonderheid:** de extra vergrendeling werkt niet als de knipperlichten of de markeringslichten branden.



Afhankelijk van de auto worden de buitenspiegels automatisch ingeklapt bij het vergrendelen van de auto.

→ 112

### Deactiveren van de extra portiervergrendeling

Ontgrendel de auto met behulp van de knop **1** op de kaart.

Bij ontgrendelen ziet u de knipperlichten en zijknipperlichten **één keer knipperen**.

### Handsfree kaart: batterij

### Vervangen van het batterijtje

40303



Als de melding "Batterij sleutelkaart laag" verschijnt op het instrumentenpaneel, vervangt u het batterijtje in de kaart:

- schuif de behuizing achter **1** omhoog terwijl u op de zone **A** drukt;
- verwijder het afdekkapje **2** van het batterijtje;
- verwijder het batterijtje door op één kant ervan te drukken en het aan de andere kant op te tillen;
- plaats dit terug volgens de richting en het model aangeduid in het deksel.

2

## KAART

43532

2

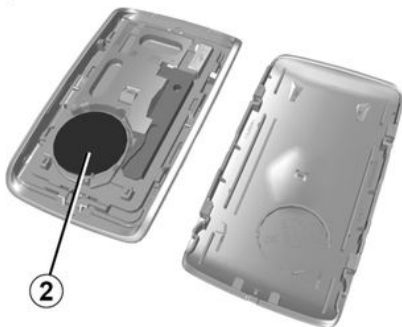

Ga bij het monteren te werk in omgekeerde volgorde, druk daarna vier keer, in de nabijheid van de auto, op één van de knoppen van de card: de boodschap verdwijnt als weer gestart wordt.

Zorg dat het deksel goed vastzit.

**Opmerking:** kom bij het vervangen van het batterijtje niet aan het elektronische circuit en de contacten in de kaart.



De batterijtjes zijn verkrijgbaar bij een merkdealer, de levensduur is ongeveer twee jaar. Let op dat er geen inkt op het batterijtje zit: risico van slecht elektrisch contact.



Bij vervanging moet u hetzelfde of een gelijkwaardig accutype gebruiken (raadpleeg een merkdealer).



Bij het vervangen:  
– Controleer of de batterijtjes goed zijn geplaatst.

### Risico van explosie.

– Als de klep niet goed sluit: niet gebruiken en buiten bereik van kinderen houden.

## Storingen

Als de accu te zwak is om correct te werken, kunt u nog steeds de auto starten en vergrendelen/ontgrendelen → 39.

26913



Gooi uw gebruikte batterijen niet weg bij het gewone afval. Breng ze naar een erkende dealer of raadpleeg uw plaatselijke overheid voor informatie over geschikte recyclingfaciliteiten.



### **Voorzorgen met betrekking tot batterijen:**

- houd (nieuwe of oude) batterijen buiten het bereik van kinderen;
- batterijen niet inslikken;

### **Risico van chemische brandwonden die dodelijk kunnen zijn.**

- Indien er batterijtjes zijn ingeslikt of in het lichaam ingebracht, moet zo snel mogelijk een arts worden geraadpleegd.

## PORTIEREN EN KLEPPEN

### Portieren openen en sluiten

#### 2 Openen van buitenaf



#### Voorportieren

Als de portieren ontgrendeld zijn of u de kaart bij u draagt, houd de handgreep **1** vast en trek deze naar u toe.

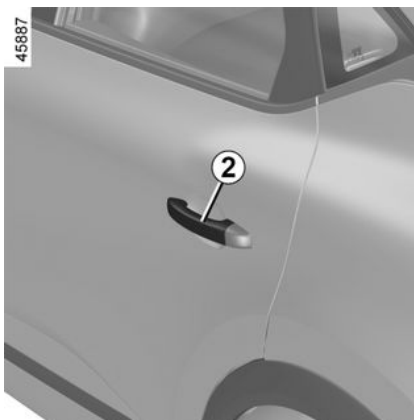

#### Achterdeuren

Als de portieren ontgrendeld zijn of u de kaart bij u draagt, houd de handgreep **2** vast en trek deze naar u toe.

#### Openen van binnenuit

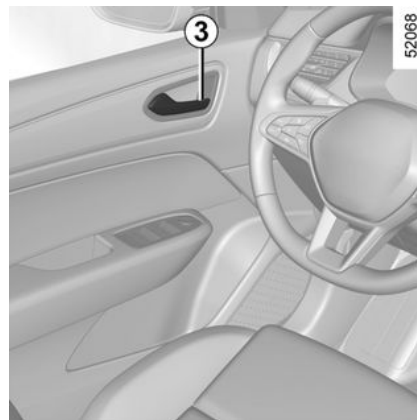

Trek één keer aan de handgreep **3**. Afhankelijk van de auto moet u wellicht twee keer aan de handgreep **3** trekken: de eerste keer om het portier te ontgrendelen, de tweede keer om het te openen.



Uit veiligheidsoverwegingen mag u de deur alleen openen en sluiten als de auto stil staat.



## PORTIEREN EN KLEPPEN

### Geluidssignaal vergeten verlichting

Als bij het openen van een voorportier de lichten nog branden terwijl het contact is afgezet dan klinkt er een signaal om u te waarschuwen.

### Waarschuwing portier vergeten te sluiten

Als de auto stilstaat, verschijnt het waarschuwingslampje  op het instrumentenpaneel tezamen met een controlelampje dat aangeeft welk van de portieren en kleppen (portieren, achterklep) open of niet goed gesloten is.

Zodra de auto ongeveer 10 km/u rijdt, geeft een waarschuwingslampje aan dat een portier of de achterklep geopend of niet correct gesloten is en het bericht "Kofferbak open" of "WAARSCHUWING: portier open" verschijnt en u hoort een geluidssignaal gedurende 40 seconden of tot het portier of de achterklep wordt gesloten.

### Kinderveiligheid

45661



Een achterportier kan niet van binnenuit worden geopend als u het knopje 4 omzet. Controleer of het portier inderdaad niet van binnenuit geopend kan worden. Herhaal dit bij het andere achterportier.



### Verantwoordelijkheid van de bestuurder tijdens het parkeren of stoppen van de auto

Laat nooit, zelfs niet eventjes, een kind, een afhankelijke volwassene of een dier in de auto achter als u deze verlaat. Het kan zichzelf of anderen in gevaar brengen door bijvoorbeeld de motor te starten, door organen te bedienen zoals de ruitbediening, of de portieren te vergrendelen, enz.

Bovendien kan bij warm, zonnig weer de temperatuur in het interieur heel erg snel oplopen.

**LEVENSGEVAAR OF GEVAAR VAN ERNSTIG LETSEL.**

### Portieren en kleppen vergrendelen, ontgrendelen

#### Als de kaart niet werkt

In sommige gevallen werkt de kaart niet goed:

- kaartbatterij versleten of leeg geraakt, voertuigbatterij leeg enz.

## PORTIEREN EN KLEPPEN

- gebruik van apparaten die op dezelfde frequentie als de card werken (mobiele telefoon, enz.);
- De auto bevindt zich in een sterk elektromagnetisch veld.

In dat geval is het mogelijk:

- de in de kaart geïntegreerde nood-sleutel gebruiken om het bestuurdersportier te ontgrendelen;
- gebruik van de schakelaar in het interieur voor het vergrendelen/ontgrendelen van de portieren.

### In de card geïntegreerde sleutel

40303



U kunt de geïntegreerde sleutel **2** gebruiken om het bestuurdersportier te vergrendelen/ontgrendelen wanneer de kaart niet werkt.

### Toegang tot sleutel 2

Schuif de behuizing achter **1** omlaag terwijl u op de zone **A** drukt.



### Gebruik van de sleutel die in de kaart is ingebouwd

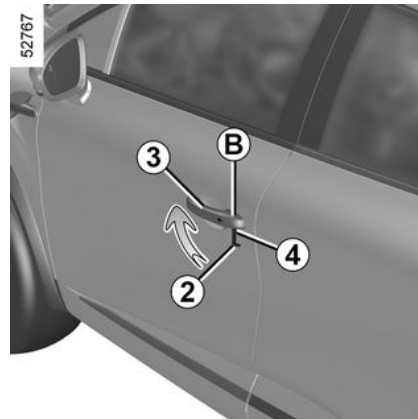

- Trek aan de handgreep **3**;
- Druk het klepje **B** op het bestuurdersportier omlaag.
- steek het uiteinde van de sleutel **2** in de inkeping **4** onderaan het klepje **B**;
- draai deze omhoog om het klepje **B** te verwijderen;
- Steek de sleutel **2** in het slot van het bestuurdersportier en vergrendel of ontgrendel dit.

Zodra u zich in de auto bevindt, steekt u de geïntegreerde sleutel terug in de uitsparing van de kaart.

## PORTIEREN EN KLEPPEN

### Handmatig vergrendelen van de portieren

45718



Verdraai, met open portier, de schroef **5** (met behulp van het uiteinde van de sleutel) en sluit het portier. Nu is het portier van buitenaf vergrendeld.

De portieren kunnen alleen van binnenuit worden geopend, of met de sleutel in het bestuurdersportier.

### Schakelaar voor het vergrendelen/ontgrendelen van de portieren van binnenuit

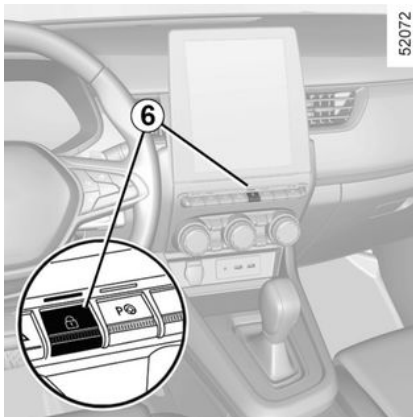

52072

De schakelaar **6** bedient gelijktijdig de portieren, de achterklep en de tankdopklep.

Als een portier (of de achterklep) open of niet goed gesloten is, vergrendelen/ontgrendelen de portieren snel.

Als u een voorwerp met geopende achterklep vervoert, kunt u toch de portieren vergrendelen. Zet hiervoor de motor uit, druk op de schakelaar **6** en houd deze ingedrukt om de overige portieren te vergrendelen.

### Controlelampje van de portiervergrendeling

**Wanneer het contact aan is**, geeft het waarschuwingslampje **6** in de schakelaar de staat van de portiervergrendeling aan:

- lampje brandt, de portieren zijn vergrendeld;
- lampje uit: de portieren zijn ontgrendeld.

Als u de portieren vergrendelt, blijft het controlelampje branden en dooft daarna.



#### **Verantwoordelijkheid van de bestuurder**

Bedenk dat het rijden met vergrendelde portieren een belemmering kan zijn voor hulpverleners in geval van nood.

### Vergrendelen van de portieren en kleppen zonder de kaart

Bijvoorbeeld als de kaartbatterij leeg is, de kaart tijdelijk niet werkt, enz.

**Druk met de motor uit en een portier of de achterklep geopend, langer**

2

## PORTIEREN EN KLEPPEN

dan vijf seconden op de schakelaar **6**.

Bij het sluiten van het portier worden alle portieren en kleppen vergrendeld.

**Opmerking:** De auto kan van buitenaf alleen worden ontgrendeld als de kaart zich in de toegangszone van de auto bevindt of met behulp van de sleutel.



Laat nooit een kaart in de auto liggen als u de auto verlaat.

## Automatische portiervergrendeling tijdens het rijden

### De werking van de startvergrendeling

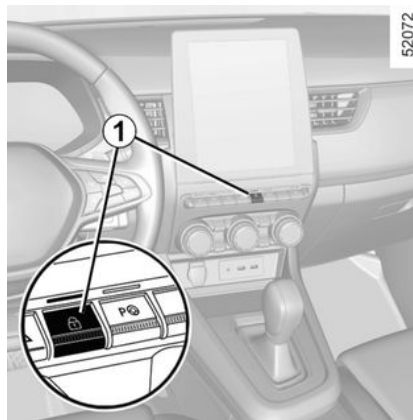

Na het weggrijden van de auto, vergrendelen de portieren automatisch als de auto een snelheid van ongeveer 10 km/u heeft bereikt.

De portieren kunnen worden ontgrendeld:

- door te drukken op de schakelaar **1** van de portiervergrendeling;
- bij stilstaande auto, door een voorportier te openen van in de auto.

**Opmerking:** na het openen of sluiten van een portier vergrendelt dit weer

automatisch zodra de auto 10 km/u rijdt.

### Inschakelen/Uitschakelen van de functie

**Om te activeren:** druk bij stilstaande auto met draaiende motor op de schakelaar **1** totdat een pieptoon te horen is.

**Deactiveren:** druk, bij stilstaande auto met draaiende motor, op de schakelaar **1** tot u twee pieptonen hoort.

De functie kan ook worden ingeschakeld en uitgeschakeld via het multimediascherm (afhankelijk van de auto) → **106**.

### Storingen

Als u een storing constateert (geen centrale vergrendeling, het lampje in schakelaar **1** licht niet op wanneer u probeert de portieren en de achterklep te vergrendelen enz.), controleert u of de centrale vergrendeling niet per ongeluk is uitgeschakeld. Ook controleert u of alle portieren en de achterklep goed gesloten zijn. Als deze goed gesloten zijn, moet u een merkdealer raadplegen.

## PORTIEREN EN KLEPPEN



### Verantwoordelijkheid van de bestuurder

Bedenk dat het rijden met vergrendelde portieren een belemmering kan zijn voor hulpverleners in geval van nood.

## Bagageruimte

### Open zetten



Druk op knop **1** om de achterklep te openen een paar centimeter te openen.

Trek de achterklep omhoog.

### Sluiten

Trek de klep omlaag, waarbij u het eerste stuk gebruik kunt maken van de handgrepen **2** in de klep.



**Gebruik nooit de gasveren om de klep van de bagageruimte te sluiten.**

### Openen van binnenuit

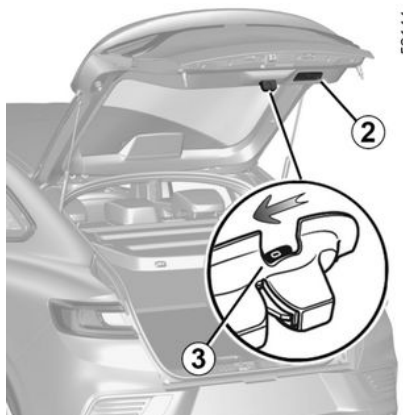

Bij een elektrische storing, kunt u de achterklep met de hand van binnenuit openen:

– kantel de rugleuningen van de achterbank naar voren, zodat u in de bagageruimte kan komen.

– steek een potlood of iets dergelijks in de holte **3** en verschuif het geheel zoals op de tekening aangegeven is; – duw tegen de klep om deze te openen.



Het bevestigen van een drager (fietsdrager, bagagekoffer, enz.) die rust op de achterklep is verboden. Om een drager te installeren op uw auto, neemt u contact op met een merkdealer.

## OP DE VOORPLAATS(EN)

### Hoofddeunen voor 2 Hoofddeun verwijderen

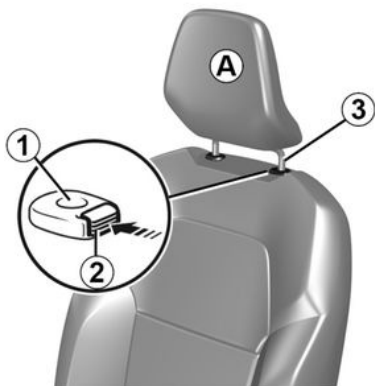

Trek de hoofddeun tot de gewenste hoogte omhoog. Controleer de vergrendeling.

### Hoofddeun lager zetten

Druk op de knop **2** en duw de hoofddeun tot de gewenste stand omlaag. Controleer de vergrendeling.

### Hoofddeun verwijderen

Zet deze in de hoogste stand (zet de rugleuning indien nodig schuin naar achteren). Wanneer de hoofddeun

in de hoogste stand staat, drukt u op de knop **2** en trekt u de hoofddeun omhoog tot deze vrij komt.

### Hoofddeun terugplaatsen

Controleer of de poten van de hoofddeun **3** schoon zijn.

Steek de poten van de hoofddeun in de houders **1** (zet de rugleuning indien nodig schuin naar achteren). Schuif de hoofddeun naar binnen tot deze blokkeert en druk daarna op de knop **2** om de gewenste hoogte in te stellen. Controleer de vergrendeling van elke poot **3** in de rugleuning.

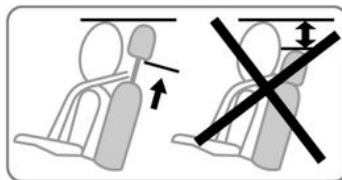

De hoofddeun is belangrijk voor de veiligheid. Zorg ervoor dat deze op zijn plaats en in de juiste positie zit: de bovenkant van de hoofddeun moet zo dicht mogelijk bij de bovenkant van het hoofd zijn en de afstand tussen het hoofd en de hoofddeun moet zo klein mogelijk zijn **A**.

## Op de voorplaats(en)

### Zitting verstellen

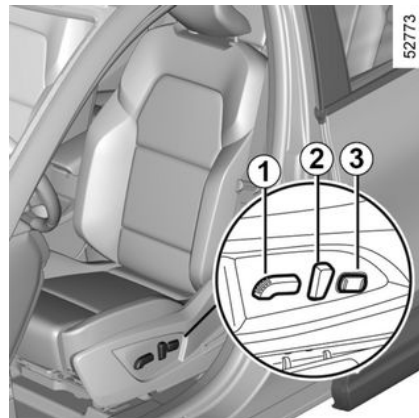

## OP DE VOORPLAATS(EN)

### Stoel vooruit of achteruit schuiven

Zet de schakelaar **1** naar voren of naar achteren of, afhankelijk van de auto, til de handgreep **4** op en houd deze vast om de stoel te ontgrendelen. In de gewenste stand laat u hem los. Controleer of de stoel vergrendeld is.

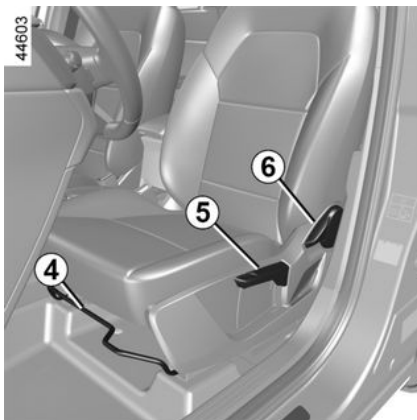

### Zitting hoger of lager zetten

Zet de schakelaar **1** omhoog of omlaag of, afhankelijk van de auto, zet de hendel **5** zo vaak als nodig is omhoog of omlaag in de gewenste stand.

### Rugleuning verstellen

### Rugleuning verstellen

Activeer de schakelaar **2** naar voren of naar achteren of, afhankelijk van de auto, til de handgreep **6** op en kantel de rugleuning in de gewenste stand.

Laat dan de handgreep los en controleer de vergrendeling.

### Om de lendensteun van de stoel te verstellen

Druk links of rechts op de knop **3** om de ondersteuning te vergroten of te verkleinen.



**Voer deze verstellingen uitsluitend uit als de auto stilstaat.**

Voor een optimale werking van de autogordels moet u de rugleuningen niet te veel achterover zetten.

Laat geen voorwerpen op de vloer (voor de bestuurder) liggen. In geval van plotseling remmen zouden deze onder de pedalen terecht kunnen komen, waardoor de bestuurder deze niet meer goed kan bedienen.

### Centrale armleuning 7

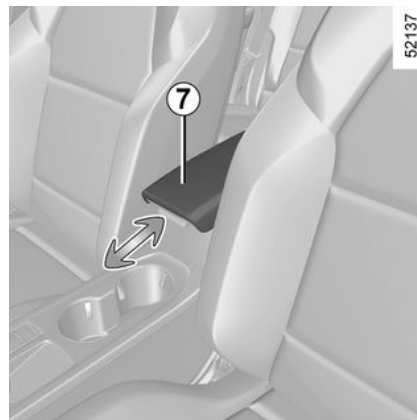

(afhankelijk van de auto)

Stel de stand van de armsteun in het midden **7** af door deze naar voren of naar achteren te schuiven.

### Stoelverwarming

(afhankelijk van de auto)

### Auto's met alleen stoelverwarming

Met het contact aan:

– als u voor de eerste keer op de schakelaar **8** drukt op de gewenste stoel, wordt de hoge stand van het verwarmingssysteem geactiveerd. De twee waarschuwinglampjes op de schakelaar gaan branden;

## OP DE VOORPLAATS(EN)

2



- druk een tweede keer op de schakelaar om de verwarming in de lage stand te zetten. Eén geïntegreerd waarschuwingslampje gaat aan;
- druk een derde keer om de verwarming uit te schakelen.

### Auto's met verwarmde en geventileerde stoelen

Terwijl de motor draait, verschijnt door drukken op **8** de instelling op het multimediascherm. Drukken op **9** activeert de verwarmde bestuurders- of passagiersstoel.

Een of twee keer drukken op **10** activeert de stoelverwarming op laag of hoog niveau. De waarschuwingslampjes lichten op.



Weer drukken op **8** schakelt de stoelverwarming uit. De waarschuwingslampjes ervan gaan uit.

### Storingen

Wanneer er een storing wordt gedetecteerd, gaat het waarschuwingslampje van de schakelaar **8** voor de betreffende stoel na ongeveer vijf seconden uit. Ga naar een merkdealer.

## Geventileerde stoelen

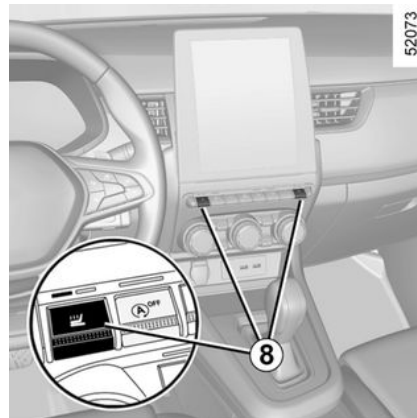

(afhankelijk van de auto)

De werking van de geventileerde stoelen is gebaseerd op het absorberen en afvoeren van de lucht in het interieur zonder gebruik te maken van de functies voor airco en verwarming van de auto. Voor de beste prestaties adviseren wij om bij het gebruik van deze functie altijd de airconditioning in te schakelen.

**Opmerking:** deze functie wordt uitgeschakeld wanneer de motor uit en aan is.



## OP DE VOORPLAATS(EN)



seconden uit. Ga naar een merkdealer.

2

Terwijl de motor loopt:

- drukken op **8** zorgt ervoor dat de instelling op het multimediascherm wordt weergegeven. Drukken op **9** activeert de geventileerde bestuurders- of passagiersstoel.
- een of twee keer drukken op **11** activeert de stoelventilatie op laag of hoog niveau. De waarschuwingslampjes lichten op.
- weer drukken op **8** schakelt de stoelverwarming uit. De waarschuwingslampjes ervan gaan uit.

### Storingen

Wanneer er een storing wordt gedetecteerd, gaat het waarschuwingslampje van de schakelaar **8** voor de betreffende stoel na ongeveer vijf

## PLAATSEN ACHTER

### Hoofdsteen achter

2

#### Gebruiksstand

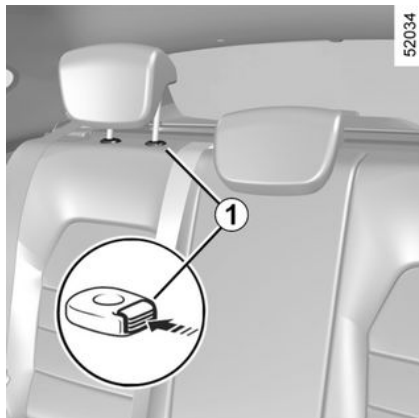

Trek de hoofdsteen zo ver mogelijk omhoog totdat deze vastklikt. Controleer de vergrendeling.

#### Hoofdsteen verwijderen

Zet de hoofdsteen geheel omhoog, druk daarna op de knop **1** en verwijder de hoofdsteen.

**Let op:** De hoofdsteen **2** zit vast en kan niet omhoog worden gebracht.

### Hoofdsteen terugplaatsen

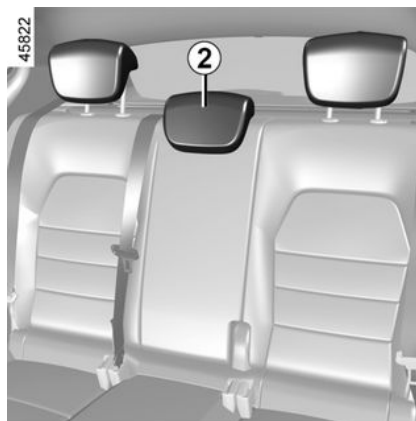

Monteer de poten in hun geleiders en druk de hoofdsteen omlaag tot hij vergrendelt om hem in de hoogste stand te zetten. Controleer de vergrendeling.

#### Neerklapstanden

Druk op de knop **1** en laat de hoofdsteen helemaal zakken.

### Vaste hoofdsteen 2 voor de zitplaats middenachter

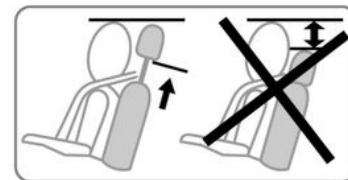

**De hoofdsteen in de onderste stand is een opbergstand.** Indien er een passagier op de stoel zit, mag de hoofdsteen niet in de onderste stand gebruikt worden.



De hoofdsteen is een veiligheidsorgaan dat altijd op zijn plaats moet zitten en goed moet zijn afgesteld.

26342

## PLAATSEN ACHTER

### Achterbank: gebruiksmogelijkheden

#### Gebruiksmogelijkheden

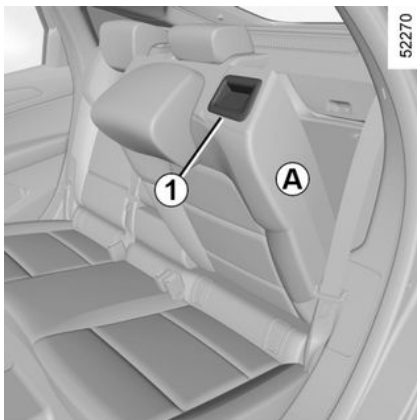

#### Rugleuning neerklappen

Schuif de voorstoelen voldoende naar voren.

Zet de hoofdsteunen volledig omhoog;

Trek aan het vaantje **1** en laat de rugleuning **A** zakken.

Voordat u een zitplaats achter neerklapt, maakt u de gesp van de veiligheidsgordel van de betreffende zitplaats vast in de betreffende sluiting. Hiermee worden voorkomen dat de veiligheidsgordel vastraakt

wanneer de stoel weer in de gebruiksstand wordt gezet.

Controleer in elk geval of de autogordels correct werken.

**Voor het terugplaatsen van de rugleuning**, gaat u in omgekeerde volgorde te werk.

Breng de rugleuning weer omhoog totdat deze het vergrendelingsdraaipunt van de rugleuning bereikt. Voorkom dat de veiligheidsband niet tussen de rugleuning en de hoedenplank bekneld raakt.



Zorg dat tijdens het bewegen van de achterstoelen, er niets het verankeren kan hinderen (lichaamsdeel, dier, steentjes, doek, speelgoed, enz.).



Voer deze verstellingen uitsluitend uit als de auto stilstaat.



**Controleer na het terugkantelen van de rugleuning** of deze weer goed is vergrendeld.

**Let op bij het gebruik van een stoelhoes**, dat deze de vergrendeling van de rugleuning niet belemmert.

Let op de juiste stand van de autogordels.

Plaats de hoofdsteunen terug.

# AUTOGORDELS

## Autogordels

2 Gebruik tijdens het rijden altijd de autogordel. Het niet dragen van de gordel is gevaarlijk en strafbaar. Het niet dragen van de gordel is gevaarlijk en strafbaar.

**Stel, voordat u start de juiste zithouding af, en daarna voor alle inzittenden de autogordel om de beste bescherming te krijgen.**

### De juiste zithouding

- **Ga goed diep in uw stoel zitten** (na uw mantel, jas, enz. uitgetrokken te hebben). Dit is belangrijk voor een goede ondersteuning van de rug;
- **verschuif de stoel zodat u makkelijk bij de pedalen kunt komen.** Plaats de stoel zo ver naar achteren dat u de pedalen nog net geheel kunt indrukken. Stel de rugleuning zo af dat u de armen moet strekken om bij de bovenkant van het stuurwiel te kunnen komen;
- **stel de hoofdsteun af.** De afstand tussen de hoofdsteun en uw achterhoofd moet zo klein mogelijk zijn;
- **Stel de hoogte van het zitkussen af.** Verstel het kussen om een zo goed mogelijk zicht op het verkeer te hebben;
- **stel de stand van het stuurwiel af.**



Zorg ervoor dat de achterbank goed is vergrendeld zodat de autogordels achter correct werken. → 49



Een verkeerd afgestelde of gedraaide autogordel kan bij een ongeval letsel veroorzaken.

ken.

Gebruik één autogordel per persoon, kind of volwassene. Zwangere vrouwen moeten ook hun gordel dragen. Let in dit geval op dat de heupgordel niet teveel drukt op de onderbuik, zonder dat te veel speling ontstaat.

## Afstellen van de autogordel



Voor juiste afstelling en plaatsing van de veiligheidsgordels op alle stoelen:

- verstel de stoelen (zitpositie en rugleuning, indien beschikbaar);
- ga goed tegen de rugleuning aan zitten;
- Plaats de schouderriem **1** zo dicht mogelijk bij de basis van de nek zonder dat deze er daadwerkelijk tegenaan rust (pas eventueel de hoogte van de veiligheidsgordel aan, indien aanwezig) en zorg ervoor dat de schouderriem **1** in contact is met de schouder;

## AUTOGORDELS

– plaats de heupgordel **2** zo dat deze plat op de dijen en tegen het bekken ligt.

De gordel moet zo direct mogelijk tegen het lichaam gedragen worden (bijvoorbeeld: niet over te dikke kleding of over ertussen gestoken voorwerpen enz).

### Vergrendelen

Trek de band van de gordel **langzaam en rustig** over u heen en druk de gesp **3** in de sluiting **5** (controleer de vergrendeling door aan de gesp **3** te trekken).

Als de gordel blokkeert, laat deze dan een stuk teruggaan en rol hem opnieuw af.

Als de autogordel compleet is geblokkeerd, trek dan langzaam, maar krachtig, aan de gordel om deze ongeveer 3 cm naar buiten te trekken. Laat hem zichzelf oprollen en rol hem opnieuw af.

Als het probleem aanhoudt, moet u een erkende dealer raadplegen.

### Ontgrendelen

Druk op de knop **4** en de gordel wordt opgerold door het oprolmechanisme. Geleid de gordel.



### Waarschuingslampje autogordel van de bestuurder vergeten en, afhankelijk van de auto, van de voorpassagier

Dit verschijnt op het centrale display wanneer het contact wordt ingeschakeld terwijl de veiligheidsgordel van de bestuurder en/of de passagier voorin (als de passagiersstoel bezet is) niet is vastgemaakt.

Als er, afhankelijk van het voertuig, iemand op de stoel zit en een van deze veiligheidsgordels niet is vastgemaakt of wordt losgemaakt terwijl de auto harder dan circa 20 km/u rijdt, knippert het waarschuings-

lampje  en klinkt er gedurende circa 120 seconden een pieptoon.

**Opmerking:** een voorwerp op de zitting van de passagiersstoel voor kan soms het waarschuingslampje activeren, afhankelijk van het voertuig.

**Waarschuwing achtergordel niet vastgemaakt** (afhankelijk van de auto)

Het pictogram **6** verschijnt op het instrumentenpaneel wanneer het contact wordt ingeschakeld. Dit informeert de bestuurder elke keer over de bevestigingsstatus van elk van de veiligheidsgordels achterin:

- het contact wordt aangezet;
- er een portier wordt geopend;
- vast- of losmaken van een veiligheidsgordel achter.

Het pictogram **6** begrijpen:

- groen lampje: autogordel vastgemaakt;
- rode indicator: de stoel is bezet en de veiligheidsgordel is niet vastgemaakt;
- grijs lampje: plaats niet bezet.



Het controlelampje  op het centrale display verschijnt ook bij inschakelen van het contact, als een achterstoel is bezet en de veiligheidsgordel niet is vastgemaakt.

## AUTOGORDELS

Wanneer de voertuigsnelheid lager is dan ongeveer 20 km/u, verschijnt

2

het waarschuwingslampje  op het centrale display als een achterstoel is bezet en de veiligheidsgordel niet is vastgemaakt.

Ook het symbool **6** verschijnt gedurende ongeveer 60 seconden telkens wanneer een van de veiligheidsgordels achter wordt vast- of losgemaakt.

Als de voertuigsnelheid circa 20 km/u bereikt of overschrijdt en een van de veiligheidsgordels achter tijdens de rit wordt losgemaakt:

- knippert het controlelampje  op het centrale display;
  - en
  - klinkt ongeveer 120 seconden een pieptoon;
  - en
  - verschijnt het symbool **6** circa 180 seconden en wordt de indicator van de desbetreffende stoel rood.
- Controleer altijd of de passagiers achterin hun gordel hebben vastgemaakt en of het aangegeven aantal vastgemaakte gordels overeenkomt met het aantal passagiers achterin.

**Opmerking:** soms kan een voorwerp op de zitting van een van de achterstoelen waarschuwingen activeren, afhankelijk van de auto.

### Hoogteverstelling van de autogordels voor



Verplaats de knop **7** om de hoogte van de gordel zo af te stellen dat de riem van de borstkas loopt zoals hiervoor is aangegeven. Druk op de knop **7** en zet de gordel omhoog of omlaag. Controleer na het afstellen of de knop weer goed is vergrendeld.

## Autogordels achter

### Gordels aan de zijkanten achter **8**

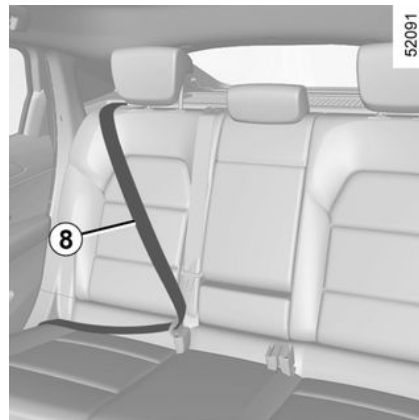

Het vergrendelen, ontgrendelen en afstellen gebeuren op dezelfde manier als bij de voorste gordels.



Controleer de plaats en werking van de autogordel achterin na het kantelen van de achterbank.

# AUTOGORDELS

## Middelste gordel

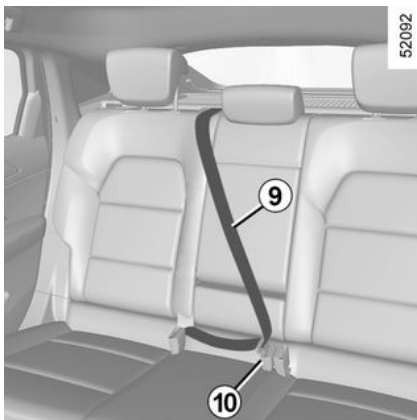

Rol de gordel **9** langzaam af.

Klik de gesp **10** vast in de zwarte sluiting.

**De volgende raadgevingen gelden voor de autogordels voor en achter.**



– Verander niets aan de oorspronkelijke onderdelen van het systeem: autogordels, stoelen en de bevestigingen ervan. Raadpleeg een merkdealer voor het monteren van bijv. een kindersitje.

– Gebruik geen voorwerpen die leiden tot speling in de autogordel (wasknijpers, klemmetjes enz.): een autogordel die te los zit, kan bij een ongeluk letsel veroorzaken.

– Draag nooit de schoudergordel achter de rug of onder de arm langs aan de kant van het portier.

– Een autogordel mag nooit door meerdere personen tegelijk gebruikt worden. Sla uw gordel nooit om een baby of een kind heen dat op uw schoot zit.

– De gordel mag nooit gedraaid zijn.

– Na een botsing moet u de gordels laten controleren en indien nodig vervangen. Gordels die beschadigingen vertonen moeten ook worden vervangen.

– Let er bij het terugplaatsen van de achterbank op dat de autogordels en sluitingen goed zitten, zodat deze weer op de juiste wijze kunnen worden gebruikt.

– Let op dat de gesp van de gordel in de juiste sluiting vastzit.

– Zorg dat er geen voorwerp in de sluiting van de gordel kan komen waardoor de werking belemmerd wordt.

– Zorg dat u de sluiting goed plaatst (deze mag niet verborgen of bedekt worden door of blijven haken achter personen of voorwerpen).

## EXTRA VEILIGHEIDSVORZIENINGEN

### AANVULLENDE VEILIGHEIDSVORZIENINGEN VOORIN

2

Afhankelijk van de auto, kunnen deze bestaan uit:

- **gordelspanners van het oprolmechanisme van de autogordel;**
- **gordelspanners van de heupgordel;**
- **krachtbegrenzers voor de bescherming van de borstkas;**
- airbags **bestuurder en passagier voorin**

Deze voorzieningen worden gelijktijdig of afzonderlijk, afhankelijk van de ernst van de aanrijding, geactiveerd bij een frontale botsing.

Afhankelijk van de ernst van de aanrijding, kan het systeem de volgende middelen activeren:

- blokkering van de autogordel;
- de gordelspanner van het oprolmechanisme van de autogordel (die in werking treedt om de speling van de autogordel op te heffen);
- gordelspanners van de heupgordel zodat degene die op de stoel zit er niet vanaf glijdt;
- de airbag voorin.

### Gordelspanners

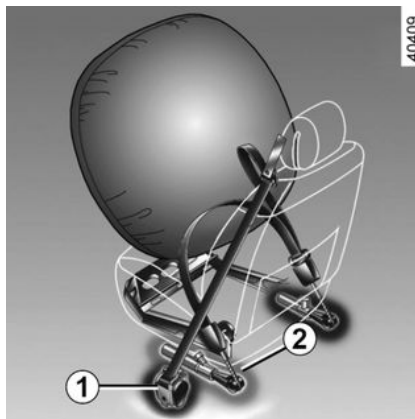

De gordelspanners dienen ervoor om de autogordel strak tegen het lichaam te trekken en daardoor de inzittende in zijn stoel te drukken wat de effectiviteit van de gordel verhoogt.

Bij contact aan, kan tijdens een ernstige frontale aanrijding, afhankelijk van de ernst van de schok, het systeem de volgende onderdelen activeren:

- de gordelspanner van het oprolmechanisme van de autogordel **1** die de gordel direct strak trekt;
- de gordelspanner van het oprolmechanisme van de heupgordel **2** van de voorstoelen.



- Laat al deze veiligheidsvoorzieningen controleren na een

aanrijding.

- Het is streng verboden zelf werkzaamheden uit te voeren aan het gehele systeem (gordelspanners, airbags, reken-eenheden, bedrading) of deze in een andere auto over te zetten.
- Om te voorkomen dat het systeem onopzettelijk wordt geactiveerd en verwondingen veroorzaakt, mag uitsluitend deskundig personeel van de merkdealer aan de airbags werken.
- Het elektrische ontstekingsmechanisme van de gordelspanners mag uitsluitend door speciaal opgeleid personeel met speciaal gereedschap worden gecontroleerd.
- Laat de gaspatronen van de gordelspanners en de airbags door een merkdealer verwijderen voordat de auto wordt gesloopt.



## EXTRA VEILIGHEIDSVORZIENINGEN

### Krachtbegrenzer

Vanaf een bepaalde hevigheid van de schok van de aanrijding komt dit mechanisme in werking om de kracht die de gordel op het lichaam uitoefent te begrenzen tot een draaglijk niveau.

### Frontale airbags voor bestuurder en passagier

Deze bevinden zich bij de linker en rechter voorstoel.

Een symbool onder op de voorruit geeft aan of dit systeem aanwezig is (afhankelijk van de auto).

Elk airbagsysteem bestaat uit:

- een airbag en een gaspatroon in het stuurwiel voor de bestuurder en in het dashboard voor de passagier voorin;
- een rekeneenheid die het systeem bewaakt en de elektrische ontsteking van de gaspatroon bestuurt;
- aparte opname-elementen;
- een enkel waarschuwingslampje



op het instrumentenpaneel.

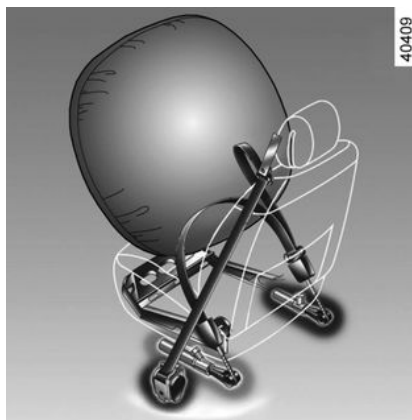

### Werkzaamheden

Het systeem werkt alleen als het contact aan staat.

Bij een zware frontale aanrijding, worden de airbags snel opgeblazen om de klap van het hoofd en de borstkas van de bestuurder tegen het stuurwiel en van de passagier tegen het dashboard op te vangen. Daarna lopen de airbags direct weer leeg om het verlaten van de auto niet te bemoeilijken.

### Storingen



Dit waarschuwingslampje verschijnt als de motor wordt gestart;

het verdwijnt weer na ongeveer drie seconden.

Als het niet oplicht bij het aanzetten van het contact of als blijft branden, wijst dit op een storing in het systeem.

Raadpleeg zo spoedig mogelijk uw erkende dealer.

Wacht u hier te lang mee dan betekent dat, dat de bescherming in de tussenliggende periode misschien niet optimaal is.



Bij het afgaan van de airbag vindt een explosie plaats. Daarom komen bij het ontplooiën van de airbag warmte en rook vrij zonder enig brandgevaar en klinkt er een luide knal. De airbag die onmiddellijk naar buiten komt, kan ongevaarlijke, lichte schafwonden of ander ongemak veroorzaken.

## EXTRA VEILIGHEIDSVORZIENINGEN

2

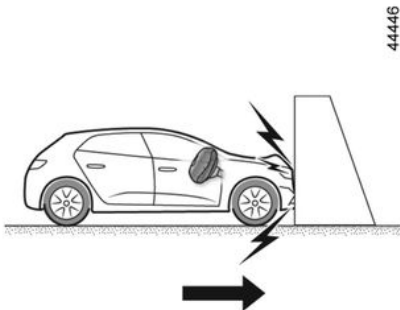

In de volgende situaties werken de gordelspanners of airbags.  
Bij een frontale botsing tegen een star (niet-vernformbaar) oppervlak, met een snelheid van 25 km/u of hoger.

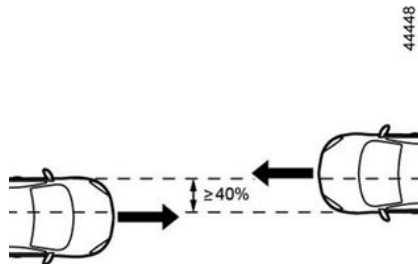

Bij een frontale botsing met een ander, gelijkaardig of zwaarder voertuig, met een contactzone van meer dan 40% en een snelheid van 40 km/u of hoger voor de twee voertuigen.

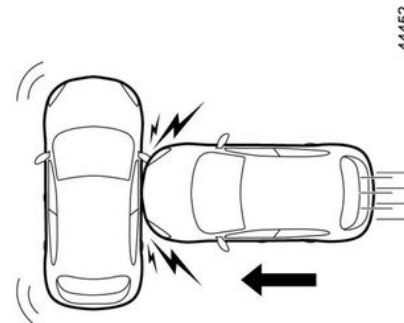

Bij een botsing tegen de zijkant door een ander, gelijkaardig of zwaarder voertuig, met een snelheid van 50 km/u of hoger.

## EXTRA VEILIGHEIDSVORZIENINGEN

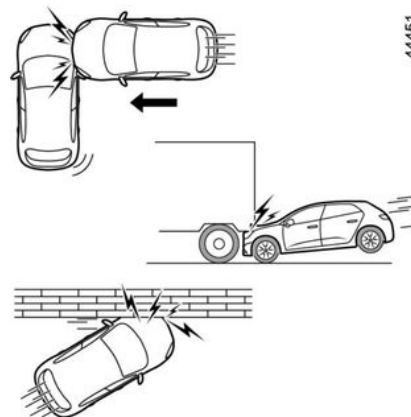
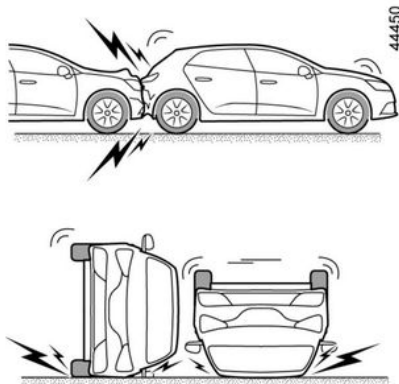

**In de volgende voorbeelden kunnen de gordelspanners of de airbags in werking treden:**

- botsing onder de auto, zoals een stoeprand;
- gaten in het wegdek;
- een val of harde landing;
- stenen;
- ...

In de volgende voorbeelden bestaat het gevaar dat de gordelspanners of airbags **niet geactiveerd worden**:

- botsing van achteren, zelfs een lichte;
- als de auto omslaat;

- aanrijding van de zijkant, op de voorkant van de auto;
- frontale aanrijding, onder de achterkant van een vrachtwagen;
- frontale botsing tegen een obstakel met een scherpe hoek;
- ...

**Hier volgt een aantal aanwijzingen om elke belemmering bij het opblazen van de airbag of verwonding door rondvliegende voorwerpen te voorkomen.**



### Waarschuwingen met betrekking tot de bestuurders airbag

- Verander niets aan het stuurwiel of de naafdop.
- Dek het middengedeelte van het stuurwiel onder geen beding af.
- Bevestig geen voorwerpen (speldjes, logo, klokje, telefoonsteun, enz.) op het stuurwiel.
- Het stuurwiel mag niet worden gedemonteerd (behalve door speciaal opgeleide monteurs van de merkdealer).
- Ga niet te dicht op het stuurwiel zitten tijdens het rijden, maar zit met uw armen licht gebogen (zie "De juiste zithouding" → 50). Zo blijft er voldoende ruimte over voor een goede en effectieve bescherming door de werking van de airbag.

### Waarschuwingen inzake de passagiers airbag

- Plak of bevestig niets op het dashboard (speldjes, logo's, klokjes, telefoonhouder enz.) in de airbagzone.

- Houd de ruimte tussen het dashboard en de voorpassagier vrij (geen diert of pakjes op schoot, geen paraplu of wandelstok tegen het dashboard zetten).
- Laat de passagier nooit zijn voeten op het dashboard leggen. Dit kan zeer gevaarlijk zijn. Kom niet te dicht (met knieën, hoofd of handen) bij het dashboard.
- Schakel de aanvullende veiligheidsvoorzieningen van de autogordel van de passagier voorin direct weer in na het verwijderen van een kinderzitje, om de bescherming van de passagier te garanderen in geval van een botsing.

**HET IS VERBODEN EEN KINDERZITJE ACHTERSTEVOREN OP DE PASSAGIERSSTOEL VOOR TE PLAATSEN TENZIJ DE AANVULLENDE VEILIGHEIDSVORZIENINGEN VAN DE VEILIGHEIDSGORDEL VAN DE VOORPASSAGIER UITGESCHAKELD ZIJN.**

→ 79

## Aanvullende veiligheidsvoorzieningen achterin

Afhankelijk van de auto, kunnen deze bestaan uit:

- **gordelspanners in het oprolmechanisme (gordels aan de zijkant);**
- **Krachtbegrenzers voor bescherming van de borstkas.**

Deze voorzieningen worden gelijktijdig of afzonderlijk, afhankelijk van de ernst van de aanrijding, geactiveerd bij een frontale botsing.

Afhankelijk van de ernst van de aanrijding, kan het systeem de volgende middelen activeren:

- blokkering van de autogordel;
- De gordelspanner van het oprolmechanisme van de autogordel (die in werking treedt om de speling van de autogordel op te heffen).

## Krachtbegrenzer

Vanaf een bepaalde hevigheid van de schok van de aanrijding komt dit mechanisme in werking om de kracht die de gordel op het lichaam uitoefent te begrenzen tot een draaglijk niveau.

## EXTRA VEILIGHEIDSVORZIENINGEN

### Gordelspanners zijkant

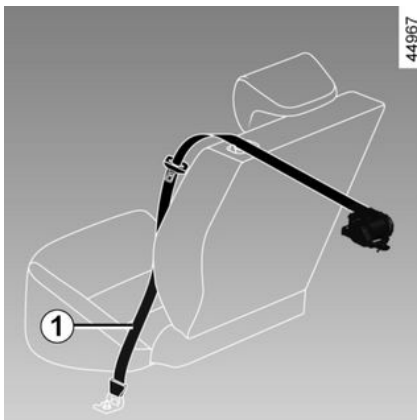

De gordelspanners dienen ervoor om de autogordel strak tegen het lichaam te trekken en daardoor de inzittende in zijn stoel te drukken wat de effectiviteit van de gordel verhoogt.

Bij contact aan, kan tijdens een ernstige frontale aanrijding, afhankelijk van de ernst van de schok, het systeem de gordelspanner **1** activeren, die onmiddellijk de gordel strak trekt.



- Laat al deze veiligheidsvoorzieningen controleren na een aanrijding.
- Het is streng verboden zelf werkzaamheden uit te voeren aan het gehele systeem (gordelspanners, airbags, reken-eenheden, bedrading) of deze in een andere auto over te zetten.
- Om te voorkomen dat het systeem onopzettelijk wordt geactiveerd en verwondingen veroorzaakt, mag uitsluitend deskundig personeel van de merkdealer aan de airbags werken.
- Het elektrische ontstekingsmechanisme van de gordelspanners mag uitsluitend door speciaal opgeleid personeel met speciaal gereedschap worden gecontroleerd.
- Laat de gaspatronen van de gordelspanners en de airbags door een merkdealer verwijderen voordat de auto wordt gesloopt.

### Veiligheidsvoorzieningen bescherming zijkant

#### Zijairbag

Dit is een airbag die aan de kant van het portier ondergebracht is in de rugleuning van elk van de voorstoelen en komt in werking om de inzittenden te beschermen bij een zware aanrijding tegen de zijkant.

#### Zijruitairbag

Dit type airbag wordt boven langs de zijkanten van de auto gemonteerd. Ze worden geactiveerd langs de zijruiten bij de voor- en achterportieren om de inzittenden te beschermen bij een hevige botsing tegen de zijkant.

## EXTRA VEILIGHEIDSVORZIENINGEN

2



### Waarschuwing over de zij airbag

– **Stoelhoezen plaatsen:** voor stoelen met een airbag zijn stoelhoezen nodig die speciaal voor uw auto zijn ontworpen. Raadpleeg een erkende dealer om te weten of dergelijke hoezen leverbaar zijn. Het gebruik van andere hoezen (of hoezen die bestemd zijn voor een ander model) kan de goede werking van deze airbag belemmeren en daardoor de veiligheid van de inzittenden in gevaar brengen.

– Plaats geen accessoires, voorwerpen of dieren tussen de rugleuning, het portier en de interieurbekleding. Bedek de rugleuning van de stoel ook niet met voorwerpen zoals kleding of accessoires. Hierdoor werkt de airbag mogelijk niet goed of kan deze verwondingen veroorzaken wanneer de airbag wordt geactiveerd.

- Demontage of wijziging van de stoel en de interieurbekleding is verboden, tenzij dit gebeurt door deskundig personeel van de merkdealer.
- De spleten in de rugleuningen voor (aan de kant van het portier) komen overeen met de zone waarbinnen de airbag zich kan opblazen: het is verboden hier voorwerpen in te stoppen.

### Aanvullende veiligheidsvoorzieningen

**Hier volgt een aantal aanwijzingen om elke belemmering bij het opblazen van de airbag of verwonding door rondvliegende voorwerpen te voorkomen.**



De airbag is bedoeld als aanvulling op de werking van de autogordel. De airbag en de autogordel vormen één veiligheidssysteem. De gordel moet altijd worden gedragen. Het niet-dragen kan de inzittenden bij een ongeval blootstellen aan zware verwondingen. Niet-dragen van de autogordel vergroot ook het risico op lichte oppervlakkige wonden als de airbag zich ontvouwt, hoewel dergelijke kleine verwondingen nooit zijn uitgesloten bij gebruik van airbags.

Bij een botsing, zelfs een zware, tegen de achterkant of bij het over de kop gaan van de auto worden de gordelspanners of de airbags niet altijd geactiveerd. Zware stoten onder de auto veroorzaakt door stoepen, gaten in het wegdek, stenen, kunnen de airbagsystemen activeren.

## EXTRA VEILIGHEIDSVORZIENINGEN

- Het is **streng verboden** zelf werkzaamheden uit te voeren aan het airbagsysteem (airbags, gordelspanners rekeenheid, bedrading, enz.) Deze mogen uitsluitend door speciaal opgeleide monteurs van de merkdealer worden gecontroleerd en gerepareerd.
- Om te voorkomen dat de airbag(s) ten onrechte wordt/worden opgeblazen of juist niet als dat wel nodig zou zijn, mag uitsluitend deskundig personeel van de merkdealer aan het airbagsysteem werken.
- Laat het airbagsysteem controleren na een aanrijding of (een poging tot) diefstal van de auto.
- Als u de auto uitleent of verkoopt, breng de nieuwe berijder/eigenaar dan op de hoogte van deze bijzonderheden door hem dit instructieboekje bij de auto te leveren.
- Laat de gaspatro(o)n(en) door een merkdealer verwijderen voordat de auto wordt gesloopt.

## Algemeen

2

### Vervoer van kinderen

U dient zich te houden aan de wetgeving van het land waarin u zich bevindt.

Het kind moet, net als een volwassene, altijd correct zitten en zijn vastgemaakt, ongeacht het traject. U bent verantwoordelijk voor de kinderen die u vervoert.

Een kind is geen minivolwassene. Het is blootgesteld aan risico op specifieke verwondingen, omdat de botten en spieren nog niet volledig ontwikkeld zijn. Een autogordel alleen is niet geschikt voor het vervoeren van kinderen. Gebruik een goedgekeurd kinderzitje en zorg ervoor dat u het correct gebruikt.



Als u wilt voorkomen dat de portieren worden geopend, gebruikt u de functie "Kinder-

slot". → 38



Een botsing met 50 km/u komt overeen met een val van 10 meter

hoogte. Het niet vastmaken van een kind is hetzelfde als het laten spelen op een balkon zonder balustrade op de vierde verdieping!

Houd een kind nooit in uw armen. Bij een ongeluk zal u het niet kunnen tegenhouden, zelfs niet als u zelf in uw gordel vastzit.

Als uw auto betrokken is geweest bij een verkeersongeluk, moet u het kinderzitje vervangen en de gordels en de ISOFIX-verankeringen laten controleren.



**Verantwoordelijkheid van de bestuurder tijdens het parkeren of stoppen van de auto**

Laat nooit, zelfs niet eventjes, een kind, een afhankelijke volwassene of een dier in de auto achter als u deze verlaat.

Het kan zichzelf of anderen in gevaar brengen door bijvoorbeeld de motor te starten, door organen te bedienen zoals bijvoorbeeld de ruitbediening, of de portieren te vergrendelen. Bovendien kan bij warm, zonnig weer de temperatuur in het interieur heel erg snel oplopen.

**LEVENSGEVAAR OF GEVAAR VAN ERNSTIG LETSEL.**

### Gebruik van een kinderzitje

De bescherming die het kinderzitje biedt is afhankelijk van zijn capaciteit om het kind vast te houden en van de installatie ervan. Door een verkeerde installatie komt de bescherming van het kind in gevaar bij krachtig remmen of een botsing.

Controleer nadat u een kinderzitje koopt, of het voldoet aan de wettelijk-



## KINDERVEILIGHEID

ke eisen van het land waar u zich bevindt en of het gemonteerd kan worden in uw auto. Raadpleeg een merkdealer om te weten welke zitje geschikt is voor uw auto.

De voorschriften voor het vervoer van kinderen zijn specifiek voor elk land. Het gebruik van een kinderzitje is afhankelijk van de leeftijd en/of de grootte en/of het gewicht van het kind.

Voor kinderen die geen kinderzitje nodig hebben: zorg ervoor dat de veiligheidsgordel correct is afgesteld en vastgemaakt.

Houd u in elk geval aan de voorschriften van het land waarin u zich bevindt.

Lees, vóór het monteren van een kinderzitje, de gebruiksaanwijzing en houd u aan de instructies. Neem, bij problemen met het installeren, contact op met de fabrikant van de uitrusting. Bewaar de gebruiksaanwijzing bij het zitje.



Geef het goede voorbeeld door uw gordel vast te maken en leer uw kind:

- om de veiligheidsgordel goed om te doen;
- om altijd aan de tegenoverliggende zijde van het verkeer in en uit de auto te stappen.

Gebruik geen tweedehands kinderzitje of zonder gebruiksaanwijzing.

Let op dat niets in de buurt van het kinderzitje de installatie ervan belemmert.



Laat een kind nooit onbewaakt achter in de auto.

Controleer of uw kind altijd vastzit en het harnas of de gordel correct is afgesteld en aangepast. Vermijd te dikke kleding waardoor ruimte tussen de riemen kan ontstaan. → 50  
Zorg ervoor dat uw kind zijn hoofd of armen niet uit het raam kan steken.

Controleer regelmatig de juiste houding van het kind, met name als het slaapt.

# KINDERVEILIGHEID

## keuze van het kindersitje

2



31235

### Kindersitje "achterstevoren"

Het hoofd van een baby is, naar verhouding, zwaarder dan dat van een volwassene en de nek is zeer kwetsbaar. Vervoer het kind zo lang mogelijk in deze stand (minstens tot het 2 jaar is). Zo worden het hoofd en de nek ondersteund.

Kies een omhullend zitje voor een betere bescherming opzij en vervang het zodra het hoofd van het kind boven het kuipzitje uitsteekt.



38824

### Kindersitjes "vooruit"

Het hoofd en de buik van een kind zijn de lichaamsdelen die het meest beschermd moeten worden. Een vooruit geplaatst kindersitje dat stevig in de auto is vastgezet, vermindert het risico dat het kind zijn hoofd stoot. Vervoer uw kind in een vooruit geplaatst zitje met een harness als de lengte van het kind dat toelaat.

Kies voor een kuipzitje voor een betere zijdelingse bescherming.



31234

### Zittingverhogers

Vanaf 15 kg of 4 jaar kan een kind reizen op een zittingverhoger waarmee de autogordel kan worden aangepast aan zijn lichaamsbouw. De zitting van de verhoger moet geleiders hebben die de gordel over de heupen van het kind en niet over de buik laat lopen. Een in hoogte verstelbare rugleuning met een gordelgeleider wordt geadviseerd om de gordel op het midden van de schouder te plaatsen. Deze mag nooit over de hals of over de armen lopen.

Kies voor een kuipzitje voor een betere zijdelingse bescherming.

## KINDERVEILIGHEID

### keuze van de bevestiging van het kindersitje

Er zijn twee bevestigingssystemen voor kindersitjes: met de autogordel of met het ISOFIX-systeem.

#### Bevestiging met de autogordel

De autogordel moet worden afgesteld om goed te kunnen werken bij krachtig remmen of bij een botsing.

Laat de gordel lopen zoals de fabrikant van het kindersitje voorschrijft.

Controleer altijd de vergrendeling van de autogordel door eraan te trekken en zet hem daarna zo strak mogelijk door op het kindersitje te drukken.

Controleer of het zitje goed vastzit door het zitje naar links/rechts en naar voren/achteren te bewegen: het zitje moet stevig vast blijven zitten.

Controleer of het kindersitje niet dwars is geïnstalleerd en niet tegen een ruit rust.

#### Bevestiging met het ISOFIX-systeem

Goedgekeurde kindersitjes ISOFIX zijn gestandaardiseerd volgens de huidige regelgeving als één van de vier onderstaande gevallen van toepassing is:

- universeel, 3-punts, naar voren gericht ISOFIX-zitje;

- semi-universeel, 2-punts ISOFIX-zitje;
- specifiek:
- i-Size voorzien van een van de volgende onderdelen:
  - een riem die aan de derde ring van de betreffende stoel wordt vastgemaakt;
  - of een steun die op de vloer van de auto rust, geschikt voor de goedgekeurde i-Size-stoel, met als bedoeling te voorkomen dat het kindersitje beweegt bij een botsing.

Controleer in het laatste geval of uw kindersitje geïnstalleerd kan worden door de lijst van geschikte auto's te raadplegen.



Gebruik het kindersitje niet als de veiligheidsgordel daardoor kan losraken: de basis van het zitje mag niet op de gesp en/of vergrendeling van de veiligheidsgordel rusten.



De veiligheidsgordel mag nooit losgemaakt worden of gedraaid zijn. Laat de gordel nooit onder de arm of achter de rug lopen. Controleer of de gordel niet beschadigd is door scherpe randen. Als de autogordel niet normaal werkt, kan deze het kind niet beschermen. Ga naar een merkdealer. Gebruik deze zitplaats niet zolang de gordel niet is gerepareerd.



Verander niets aan de oorspronkelijke onderdelen van het veiligheidsmechanisme (riemen, ISOFIX-stoelen en -bevestigingen).



De ISOFIX-verankeringen mogen alleen gebruikt worden voor kinderzitjes met het ISO-

FIX-systeem. Bevestig nooit andere kinderzitjes, noch de gordel of andere voorwerpen op deze verankeringspunten.

Controleer of niets in de weg zit bij de verankeringspunten.

Als uw auto betrokken is geweest bij een verkeersongeluk, moet u de ISOFIX verankeringen laten controleren en het kinderzitje vervangen.

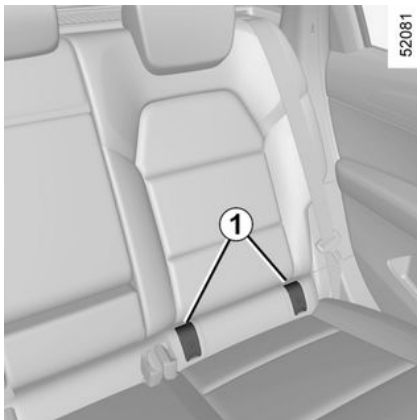

Bevestig het kinderzitje met de ISO-FIX-grendels als het deze heeft. Het ISOFIX systeem garandeert een gemakkelijke, snelle en veilige montage.

Het ISOFIX systeem bestaat uit 2 ringen en, in sommige gevallen, een derde ring.

De twee ringen zitten achter de ritsluitingen **1** tussen de rugleuning en de zitting van de stoel en zijn te her-

kennen aan een markering



Voordat u een ISOFIX-kinderzitje installeert dat u hebt gekocht voor een andere auto, moet u nagaan of het geïnstalleerd mag worden. Raadpleeg de lijst van de fabrikant van het zitje met de auto's waarin het zitje gebruikt mag worden.

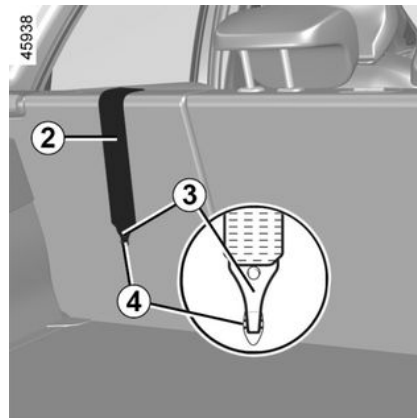

### Bevestiging met het ISOFIX-systeem (vervolg)

De derde ring **4** wordt gebruikt voor het vastmaken van de bovenste riem **2** van bepaalde kinderzitjes.

### Zitplaatsen achter aan de zijkanten

De bovenste riem **2** moet tussen de rugleuning en de hoedenplank worden geleid. Hiervoor verwijdert u de hoedenplank. → 283

Bevestig de haak **3** aan een van de ringen **4** die gemarkeerd zijn met het

symbool

## KINDERVEILIGHEID



De ISOFIX-verankerin-  
gen mogen alleen ge-  
bruikt worden voor kin-  
derzitjes met het ISO-  
FIX-systeem. Bevestig nooit an-  
dere kindersitjes, noch de gor-  
del of andere voorwerpen op  
deze verankeringspunten.  
Controleer of niets in de weg zit  
bij de verankeringspunten.  
Als uw auto betrokken is ge-  
weest bij een verkeersongeluk,  
moet u de ISOFIX verankeringen  
laten controleren en het kinder-  
zitje vervangen.



Controleer of de rug-  
leuning van het vooruit  
geplaatste kindersitje  
goed tegen de rugleu-  
ning van de stoel in de auto is  
geplaatst. In dit geval rust het  
kindersitje niet altijd op de zit-  
ting van de stoel in de auto.

### Installatie van het kinderzitje, algemeen

Op bepaalde zitplaatsen mogen geen kinderzitjes bevestigd worden. Het schema geeft aan waar een kinderzitje gemonteerd kan worden.



Monteer het kinderzitje bij voorkeur op een zitplaats achterin.

Controleer of het kinderzitje of de voeten van het kind het goed vergrendelen van de voorstoel niet belemmeren.

#### → 44

Controleer of het kinderzitje, door het installeren ervan in de auto, niet loskomt van het onderstel.

Als u de hoofdsteun moet verwijderen, berg deze dan goed op zodat deze niet in een projectiel kan veranderen bij krachtig remmen of een botsing.

Maak het kinderzitje altijd goed vast aan de auto, ook als het niet in gebruik is, zodat het niet in een projectiel kan veranderen bij krachtig remmen of een botsing.

De genoemde types kinderzitjes zijn niet overal leverbaar. Controleer, nadat u een ander kinderzitje gebruikt, bij de fabrikant of het gemonteerd kan worden.

#### Aan de voorkant

Het vervoer van een kind op de plaats van de voorpassagier is niet in alle landen toegestaan. Raadpleeg de relevante wetgeving en volg de aanwijzingen op het diagram.

Nadat u een kinderzitje op deze plaats installeert (indien dit toegestaan is):

- zet de autogordel zo ver mogelijk naar beneden;
- verschuif de stoel zo ver mogelijk naar achteren;
- zet de rugleuning enigszins schuin (ongeveer 25°);
- zet de zitting, indien mogelijk, zo ver mogelijk omhoog.

Zet de hoofdsteun van de stoel steeds volledig omhoog zodat deze het kinderzitje niet hindert. → 44

Als het kinderzitje is geïnstalleerd en als dit mogelijk is, verplaatst u de autostoel indien nodig naar voren (voor de nodige ruimte op de achterste zitplaatsen voor de passagiers of andere kinderzitjes). Een kinderzitje dat achterstevoren staat, mag het dashboard niet raken of niet in maximale naar voren geschoven positie staan.

Wijzig de andere afstellingen niet meer na het installeren van het kinderzitje.

## KINDERZITJES



### LEVENSGEVAAR OF GEVAAR VAN ERNSTIG LETSEL:

voordat u een kinderzitje achterstevoren op deze stoel plaatst, moet u controleren of de passagiersairbag voor is uitgeschakeld. → 79

### Op de zitplaats achter aan de zijkant

Een reiswieg wordt dwars in de auto geïnstalleerd en neemt ten minste twee zitplaatsen in beslag. Plaats het hoofd van het kind richting de binnenkant van de auto.

Zet de voorstoel van het voertuig zo ver mogelijk naar voren om een kinderzitje achterstevoren te installeren, en zet daarna de stoel ervoor zo ver mogelijk terug zonder dat deze tegen het kinderzitje komt.

Voor de veiligheid van het vooruit geplaatste kind:

- zet de desbetreffende stoel zo ver mogelijk naar achteren;
- zet de stoel vóór het kind naar voren en stel de positie van de rugleuning in om contact tussen de stoel en de benen van het kind te vermijden.



Controleer of het kinderzitje of de voeten van het kind het goed vergrendelen van de voorstoel niet belemmeren. → 49

Verwijder altijd de hoofdsteun van de achterstoel waarop het kinderzitje wordt geplaatst. → 48 Zet de achterstoel indien nodig zo ver mogelijk naar achteren. Dit moet gebeuren nadat u het kinderzitje plaatst. Controleer of het kinderzitje goed tegen de rugleuning van de achterstoel rust.



### Installatie van de zittingverhoger (groep 2 of 3)

Controleer de werking van de veiligheidsgordel (rol de gordel op). → 50

Stel de veiligheidsgordel als volgt af:

- plaats de schouderriem op de schouder van het kind zonder de nek te raken;
  - plaats de heupgordel zo dat deze plat op de dijen en tegen het bekken ligt.
- Pas indien nodig de stand van de autostoel aan.



Een kinderzitje met vloersteunen mag nooit worden geïnstalleerd op de middelste zitplaats achterin.

**LEVENSGEVAAR OF GEVAAR VAN ERNSTIG LETSEL.**

## KINDERZITJES

2



Monteer het kindersitje bij voorkeur op een zitplaats achterin.

Om op deze zitplaats een ISOFIX-kindersitje te installeren, maakt u eerst de autogordel los nadat u de bouten vastzet.



Wanneer een ISOFIX-kindersitje op de zitplaats aan de linkerkant achterin wordt

geïnstalleerd, kan de middelste zitplaats niet meer worden gebruikt. De middelste autogordel is immers niet meer toegankelijk of bruikbaar.



# KINDERZITJES

## Overzicht van de installatie



54217

## KINDERZITJES

2



**LEVENSGEVAAR OF GEVAAR VAN ERNSTIG LETSEL:** voordat u een kinderzitje achterstevoren op deze stoel plaatst, moet u controleren of de passagiersairbag voor is uitgeschakeld. → 79



Voor de middelste zitplaats achter wordt het gebruik van een kinderzitje zonder vloersteunpoot aanbevolen.



Door het gebruik van een niet bij de auto passend kinderveiligheidssysteem wordt de baby of het kind niet correct beschermd. Verwondingsgevaar



Controleer de staat van de airbag voordat u een passagier laat plaatsnemen of een kinderzitje installeert.



Stoel niet geschikt voor het installeren van kinderzitjes.

### Kinderzitje bevestigd met behulp van de gordel



Plaats toegelaten voor de bevestiging met de gordel van een als "Universeel" goedgekeurd zitje.

**B2::** stoel geschikt voor installatie van een kinderzitje met goedkeuring "B2".

**B3::** stoel geschikt voor installatie van een kinderzitje met goedkeuring "B3".



Controleer of uw kind altijd vastzit en het harnas of de gordel correct is afgesteld en aangepast. → 50  
Pas indien nodig de zitpositie aan.

# KINDERZITJES

## Installatieoverzicht

In de tabel hieronder staat dezelfde informatie als op het overzicht in het schema, overeenkomstig de wettelijke voorschriften.

2

Type kinderzitje	Gewicht van het kind	Zitplaats voorin passagier		Zitplaatsen achter aan de zijkanten	Achterplaats midden
		Met airbag uitgeschakeld	Met airbag ingeschakeld		
<b>Reiswieg dwars</b> Groep 0	< tot 10 kg	X	X	U (2)	X
<b>Kuipzitje achterstevoren geplaatst</b> Groepen 0 of 0 +	< tot 10 kg en tot < 13 kg	X	X	U (3)	U (3) (6)
<b>Kuipzitje/kinderzitje achterstevoren</b> Groepen 0 + en 1	< tot 13 kg en 9 tot 18 kg	X	X	U (3)	U (3) (6)
<b>Kinderzitje vooruit geplaatst</b> Groep 1	9 tot 18 kg	U (5)	U (5)	U (3) (4)	U (4) (6)
<b>Zittingverhoger</b> Groepen 2 en 3	15 tot 25 kg en 22 tot 36 kg	U (5)	U (5)	U (3) (4)	U (4)



**(1) LEVENSGEVAAR OF GEVAAR VAN ERNSTIG LETSEL:** voordat u een kinderzitje achterstevoren op deze stoel plaatst, moet u controleren of de passagiers airbag voor u uitgeschakeld. → 79

## KINDERZITJES

**X**= stoel niet geschikt voor het installeren van dit type kinderzitje.

**U**= Stoel geschikt voor bevestiging van een kinderzitje met goedkeuring "Universeel" met behulp van de autogordel; controleer of het zitje kan worden gemonteerd.

**B2**= Autostoel geschikt voor bevestiging met autogordel van een kinderzitje met goedkeuring "B2"; controleer of dit kan worden gemonteerd.

**B3**= Autostoel geschikt voor bevestiging met autogordel van een kinderzitje met goedkeuring "B3"; controleer of dit kan worden gemonteerd.

**(2)** Een reisiwg wordt dwars in de auto geïnstalleerd en neemt minimaal twee zitplaatsen in beslag. Plaats het hoofd van het kind richting de binnenkant van de auto.

**(3)** Zet de stoel van de auto zo nodig zo ver mogelijk naar achteren. Om een kinderzitje achterstevoren te installeren, zet u de voorstoel van de auto zo ver mogelijk naar voren. Zet daarna de voorstoel zo ver mogelijk terug zonder dat deze tegen het kinderzitje komt.

**(4)** Verwijder in ieder geval de hoofdsteun van de stoel achteraan waarop het kinderzitje is geplaatst. Dit moet gebeuren nadat u het kinderzitje plaatst. → **48** Zet de stoel voor het kind naar voren en zet de rugleuning recht om contact tussen de stoel en de benen van het kind te vermijden.

**(5)** Zet de stoel van de auto zo ver mogelijk naar achteren en zo hoog mogelijk, en zet de rugleuning licht schuin (ongeveer 25°).



**(6) LEVENSGEVAAR OF RISICO OP ERNSTIG LETSEL:** monteer nooit een kinderzitje met een steunpoot.

# KINDERZITJES

## Gemonteerd met behulp van ISOFIX

In de tabel hieronder staat dezelfde informatie als op het overzicht in het schema, overeenkomstig de wettelijke voorschriften.

2

Type kinderzitje	Gewicht van het kind	ISOFIX-maat van het zitje	Zitplaats voorin passagier		Zitplaatsen achter aan de zijkanten	Achterplaats midden
			Met airbag uitgeschakeld	Met airbag ingeschakeld		
<b>Reiswieg dwars</b> Groep 0	< tot 10 kg	L1 [F], L2 [G]	X	X	X	X
<b>Kuipzitje achterstevoren geplaatst</b> Groepen 0 of 0 +	< tot 10 kg en tot < 13 kg	R1 [E]	X	X	IL (3)	X
<b>Kuipzitje/kinderzitje achterstevoren</b> Groepen 0 + en 1	< tot 13 kg en 9 tot 18 kg	R3 [C], R2 [D]	X	X	IL (3)	X
<b>Kinderzitje vooruit geplaatst</b> Groep 1	9 tot 18 kg	F3 [A], F2 [B], F2X [B1]	X	X	IUF - IL (3) (4)	X
<b>Zittingverhoger</b> Groepen 2 en 3	15 tot 25 kg en 22 tot 36 kg	B2, B3	X	X	IUF - IL (3) (4)	X
<b>Stoel i-Size</b>			X	X	i-U (3) (4)	X

X= stoel niet geschikt voor het installeren van dit type kinderzitje.

## KINDERZITJES

**IUF/IL** = Plaats waar een kinderzitje is toegestaan met de goedkeuring "Universeel/semi-universeel" of "voertuigspecifiek" voor auto's die zijn uitgerust met het ISOFIX-systeem; controleer of het kan worden gemonteerd.

**i-U** = Geschikt voor "universele" i-Size -bevestigingsmiddelen, voorwaarts en achterwaarts gericht.

**i-UF** = Alleen geschikt voor "universele" i-Size-bevestigingsmiddelen voorwaarts en achterwaarts gericht.

**(1)** Een reiswieg wordt dwars in de auto geïnstalleerd en neemt minimaal twee zitplaatsen in beslag. Plaats het hoofd van het kind richting de binnenkant van de auto.

**(2)** Zet de stoel van de auto zo ver mogelijk naar achteren en zo hoog mogelijk, en zet de rugleuning licht schuin (ongeveer 25°).

**(3)** Zet indien nodig de autostoel zo ver mogelijk naar achteren en zet de rugleuning licht schuin (ongeveer 25°). Om een kinderzitje achterstevoren te installeren, zet u de voorstoel van de auto zo ver mogelijk naar voren. Zet daarna de voorstoel zo ver mogelijk terug zonder dat deze tegen het kinderzitje komt.

**(4)** Verwijder in ieder geval de hoofdsteun van de stoel achteraan waarop het kinderzitje is geplaatst. Dit moet gebeuren nadat u het kinderzitje plaatst. → **48** Zet de stoel voor het kind naar voren en zet de rugleuning recht om contact tussen de stoel en de benen van het kind te vermijden.

De grootte van een ISOFIX-kinderzitje wordt aangegeven door een letter:

- A, B, B1 [F3, F2, F2X]: voorwaarts gerichte zitjes van groep 1 (9 tot 18 kg);
- C en D [R3, R2]: kuipzitjes of achterwaarts gerichte zitjes van groep 0+ (minder dan 13 kg) of groep 1 (9 tot 18 kg);
- E [R1]: naar achteren gerichte zitjes, groep 0 (minder dan 10 kg) of 0+ (minder dan 13 kg);
- F en G [L1, L2]: reiswieg van groep 0 (minder dan 10 kg);
- [B2, B3]: stoelverhogers van groep 2 en 3 (15 - 25 kg en 22 - 36 kg).



**(5) LEVENSGEVAAR OF GEVAAR VAN ERNSTIG LETSEL:** voordat u een kinderzitje achterstevoren op deze stoel plaatst, moet u controleren of de passagiersairbag voor is uitgeschakeld. → **79**



Controleer of uw kind altijd vastzit en het harnas of de gordel correct is afgesteld en aangepast. → **50**  
Pas indien nodig de zitpositie aan.

# KINDERZITJES

## Overzicht van de installatie



52669

## KINDERZITJES

2



Voor de voorpassagiersstoel wordt het gebruik van een kinderzitje met vloersteun aanbevolen, om te voorkomen dat het waarschuwingssignaal van de veiligheidsgordel wordt geactiveerd.



Door het gebruik van een niet bij de auto passend kinderveiligheidssysteem wordt de baby of het kind niet correct beschermd. Verwondingsgevaar



Plaats verboden voor het installeren van dit type kinderzitje.



### LEVENSGEVAAR OF GEVAAR VAN ERNSTIG LETSEL:

controleer, voordat u een achterwaarts gericht kinderzitje op de passagiersstoel voor plaatst, of de airbag is gedeactiveerd. → 79

### Kinderzitje bevestigd met behulp van de ISOFIX-bevestiging



Plaats waar een ISOFIX kinderzitje is toegelaten.



De zitplaatsen achterin zijn voorzien van een verankering voor de bevestiging van een universeel ISOFIX-kinderzitje vooruit. De verankeringspunten bevinden zich in de rugleuning van de passagiersstoel voor en in de rugleuning van de achterbank.



Monteer het kinderzitje bij voorkeur op een zitplaats achterin. Om op deze zitplaats een ISOFIX-kinderzitje te installeren, maakt u eerst de autogordel los nadat u de bouten vastzet.



Wanneer een ISOFIX-kinderzitje op de zitplaats aan de linkerkant achterin wordt geïnstalleerd, kan de middelste zitplaats niet meer worden gebruikt. De middelste autogordel is immers niet meer toegankelijk of bruikbaar.



# KINDERVEILIGHEID: DE PASSAGIERSAIRBAG VOORIN UITSCHAKELLEN, INSCHAKELLEN

## Uitschakelen van de passagiersairbag voorin

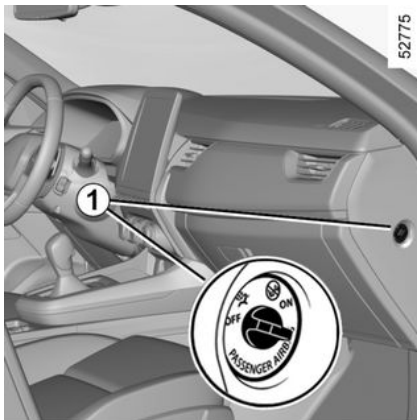

(afhankelijk van de auto)

Voordat u een kinderzitje op de passagiersstoel voorin installeert:

- controleer of het kinderzitje op deze stoel kan worden geïnstalleerd;
- het volgende is van essentieel belang: **uitschakelen** van de airbag voor een kinderzitje waarin het kind achterstevoren in de auto zit.

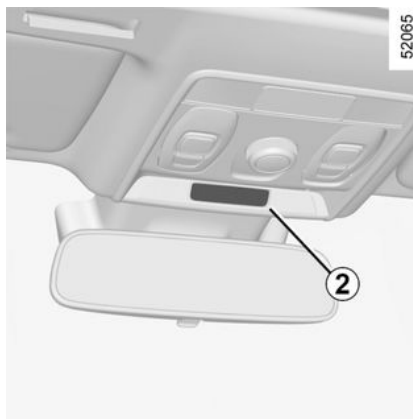

**De airbag uitschakelen: met stilstande auto en contact uit** de grendel **1** indrukken en in stand OFF plaatsen.

Nadat u het contact weer aangezet hebt, **moet** u controleren of het

waarschuingslampje  verschijnt op de display **2**.

**Dit lampje blijft constant branden om u eraan te herinneren dat u een kinderzitje kunt gebruiken.**



De passagiersairbag voorin mag alleen worden in- of uitgeschakeld wanneer de **auto**

**stilstaat met het contact uit.**

Als dit bij rijdende auto gebeurt, lichten de controlelampjes



en  op.

Om de staat van de airbag weer in overeenstemming te brengen met de stand van de grendel, zet u het contact uit en weer aan.



### GEVAAR

Omdat het gevaarlijk is als de passagiersairbag voor wordt geactiveerd met een kinderzitje achterstevoren op de stoel geplaatst, mag u **NOOIT** een dergelijk zitje installeren op een stoel met een **ACTIEVE** frontale AIRBAG. Dit kan de **DOOD** van een **KIND** of **ERNSTIGE LETSELS** veroorzaken.

## KINDERVEILIGHEID: DE PASSAGIERSAIRBAG VOORIN UITSCHAKELEN, INSCHAKELEN

2

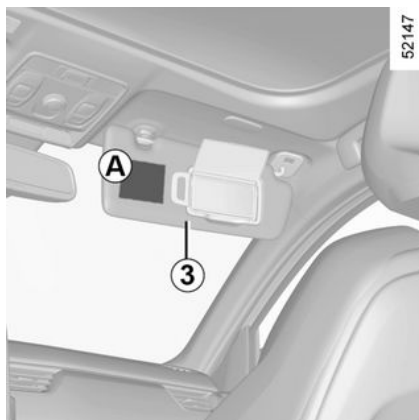

### GEVAAR

Omdat het gevaarlijk is als de passagiersairbag voor wordt geactiveerd met een kinderzitje achterstevoren op de stoel geplaatst, mag u **NOOIT een dergelijk zitje installeren op een stoel met een ACTIEVE frontale AIRBAG. Dit kan de DOOD van een KIND of ERNSTIGE LETSELS veroorzaken.**

58034



De merktekens op het dashboard en de stickers **A** aan elke kant van de zonneklep van de passagier **3** (bijvoorbeeld de sticker hierboven), herinneren u aan deze instructies.

### Inschakelen van de passagiersairbag voorin

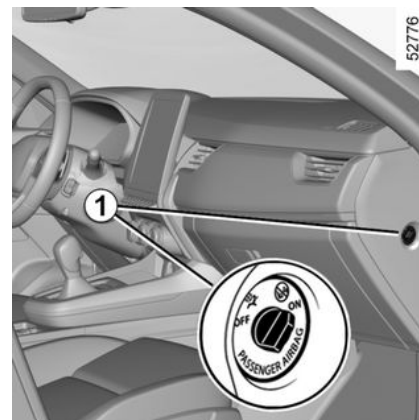

(afhankelijk van de auto)

Zodra het kinderzitje van de passagiersstoel verwijderd is, moet u de airbag weer inschakelen om de voorpassagier bij een botsing te beschermen.

# KINDERVEILIGHEID: DE PASSAGIERSAIRBAG VOORIN UITSCHAKELLEN, INSCHAKELLEN



**De airbag weer starten: met de auto gestopt, het contact uit,** de grendel indrukken en in stand **1 ON** plaatsen.

Als het contact is ingeschakeld, **moet** u controleren of het waarschuwingslampje  uit is en of het

waarschuwingslampje  op het display **2** na elke start gedurende ongeveer 1 minuut brandt.

De passagiersairbag voorin is ingeschakeld.

## Storingen

In geval van een storing aan het systeem voor het in- en uitschakelen van de passagiersairbag, is het ver-

boden een achterstevoren geplaatst kinderzitje op de voorstoel te gebruiken.

Het gebruik van de voorstoel door een passagier wordt ook afgeraden.

Raadpleeg zo snel mogelijk de merkdealer.



De passagiersairbag voorin mag alleen worden in- of uitgeschakeld wanneer de **auto**

**stilstaat met het contact uit.**

Als dit bij rijdende auto gebeurt, lichten de controlelampjes



en  op.

Om de staat van de airbag weer in overeenstemming te brengen met de stand van de grendel, zet u het contact uit en weer aan.

## BEDIENINGSORGANEN

### Bedieningsorganen stuurinrichting links

2

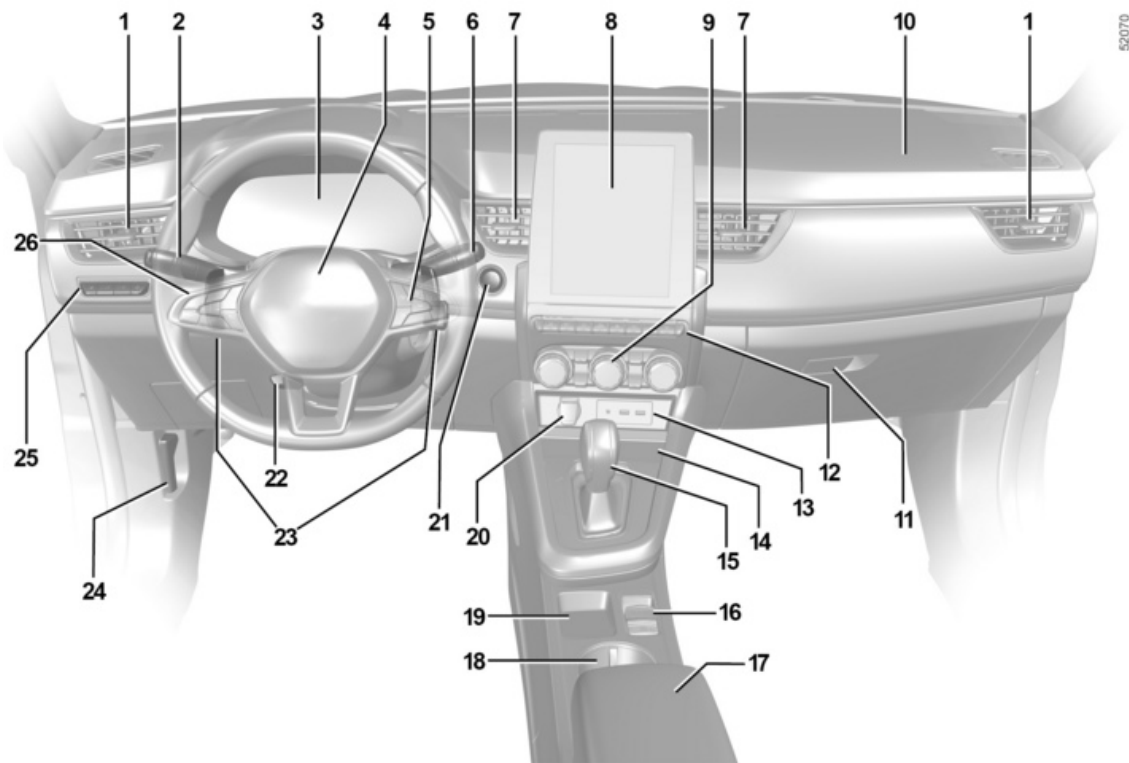

52070

## BEDIENINGSORGANEN

### De aanwezigheid van de hierna beschreven uitrusting IS AFHANKELIJK VAN DE UITVOERING VAN DE AUTO EN VAN HET LAND.

1. Zijrooster

2. Schakelaar voor:

- richtingaanwijzers;
- verlichting buitenkant;
- mistachterlicht.

3. Instrumentenpaneel.

4. Bestuurdersstoelairbag, claxon

5. Schakelaars voor:

- functiekeuze van de boordcomputer en van het menu voor het personaliseren van de auto-instellingen;
- afstandsbediening van de radio, van het navigatiesysteem

6. Stuurkolomhendel voor wis-/wasinstallatie voorruit.

7. Centrale ventilatieroosters

8. Multimediascherm.

9. Bediening van de verwarming of de airconditioning.

10. Plaats passagiersairbag.

11. Dashboardkastje.

12. Schakelaars voor:

- stoelverwarming/-ventilatie voor;
- inschakelen/uitschakelen van de functie Stop and Start.

- inschakelen/uitschakelen, afhankelijk van de auto, van de modus ECO of MULTI-SENSE;
- alarmknipperlichten;
- elektrische portiervergrendeling;
- parkeerhulp in-/uitschakelen;
- ...

13. USB-aansluitingen.

14. Laadzone/opbergruimte voor telefoon.

15. Versnellingshendel.

16. Schakelaars voor:

- Inschakelen/uitschakelen van de automatische parkeerrem;
- inschakelen/uitschakelen van de functie autohold.

17. Middenarmsteun.

18. Blikjeshouder.

19. Opbergruimte voor de handsfree kaart.

20. Accessoiresaansluiting

21. Knop voor het starten/stoppen van de motor.

22. Hoogte- en diepteverstelling van het stuurwiel.

23. Peddels automatische transmissie.

24. Knop voor het ontgrendelen van de motorkap.

25. Schakelaars voor:

- regelweerstand instrumentenverlichting;
- verstellen van de koplampen;
- inschakelen/uitschakelen van de stuurwielverwarming;
- de functie "Mijn veiligheid";

26. Algemene knoppen voor de snelheidsregelaar/-begrenzer en Stop & Go adaptieve snelheidsregelaar.

## BEDIENINGSORGANEN

### Bedieningsorganen rechts stuur

2

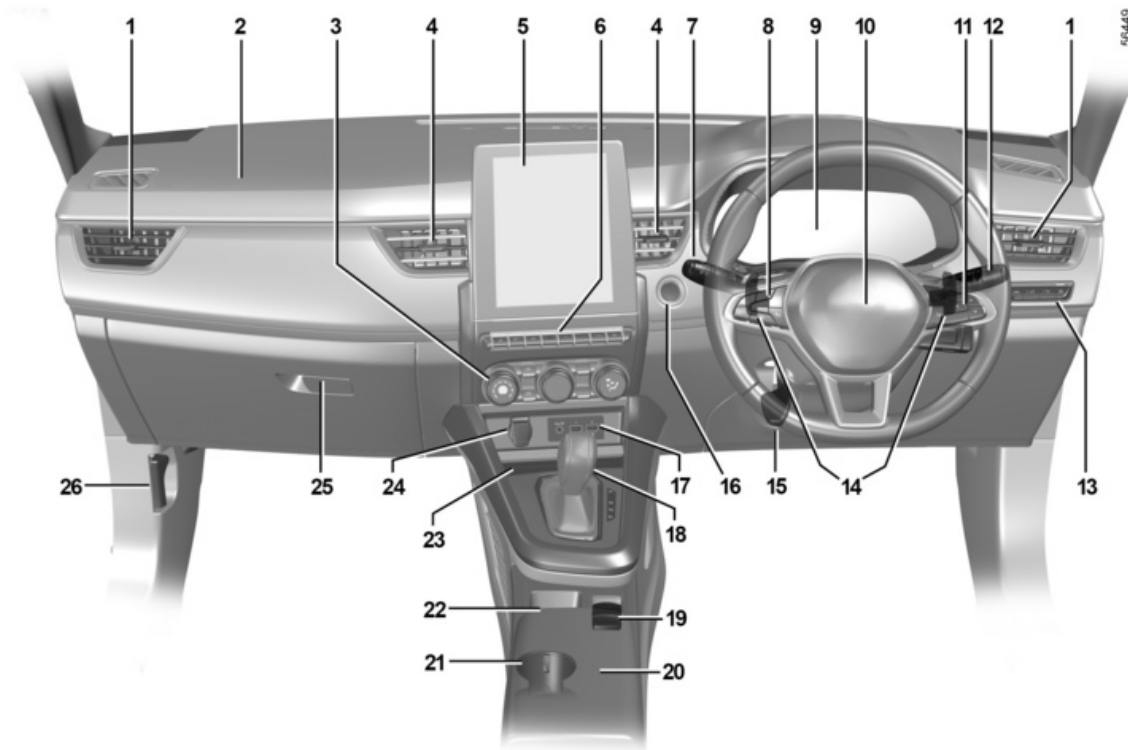

## BEDIENINGSORGANEN

### De aanwezigheid van de hierna beschreven uitrusting IS AFHANKELIJK VAN DE UITVOERING VAN DE AUTO EN VAN HET LAND.

**1.** Zijrooster

**2.** Plaats passagiersairbag.

**3.** Bediening van de verwarming of de airconditioning.

**4.** Centrale ventilatieroosters

**5.** Multimediascherm.

**6.** Schakelaars voor:

- stoelverwarming/-ventilatie voor;
- inschakelen/uitschakelen van de functie Stop and Start.
- inschakelen/uitschakelen, afhankelijk van de auto, van de modus ECO of MULTI-SENSE;
- alarmknipperlichten;
- elektrische portiervergrendeling;
- parkeerhulp in-/uitschakelen;
- ...

**7.** Schakelaar voor:

- richtingaanwijzers;
- verlichting buitenkant;
- mistachterlicht.

**8.** Algemene knoppen voor de snelheidsregelaar/-begrenzer en Stop & Go adaptieve snelheidsregelaar.

**9.** Instrumentenpaneel.

**10.** Bestuurdersstoelairbag, claxon

**11.** Schakelaars voor:

- functiekeuze van de boordcomputer en van het menu voor het personaliseren van de auto-instellingen;
- afstandsbediening van de radio, van het navigatiesysteem

**12.** Stuurkolomhendel voor wis-/wasinstallatie voorruit.

**13.** Schakelaars voor:

- regelweerstand instrumentenverlichting;
- verstellen van de koplampen;
- inschakelen/uitschakelen van de stuurwielverwarming;
- de functie "Mijn veiligheid";

**14.** Peddels automatische transmissie.

**15.** Hoogte- en diepteverstelling van het stuurwiel.

**16.** Knop voor het starten/stoppen van de motor.

**17.** USB-aansluitingen.

**18.** Versnellingshendel.

**19.** Schakelaars voor:

- Inschakelen/uitschakelen van de automatische parkeerrem;
- inschakelen/uitschakelen van de functie autohold.

**20.** Middenarmsteun.

**21.** Blikjeshouder.

**22.** Opbergruimte voor de handsfree kaart.

**23.** Laadzone/opbergruimte voor telefoon.

**24.** Accessoireaansluiting

**25.** Dashboardkastje.



**26.** Knop voor het ontgrendelen van de motorkap.

## CONTROLELAMPJES

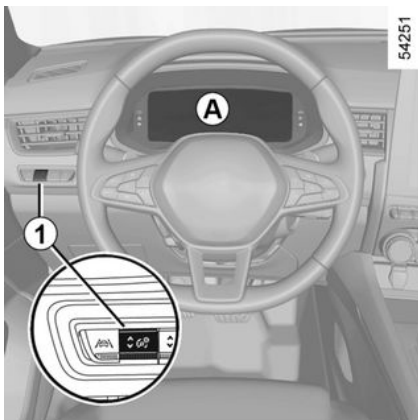
De hier vermelde infoweergave HANGT AF VAN DE UITRUSTING VAN DE AUTO EN VAN HET LAND.



**Instrumentenpaneel A of B:** licht op wanneer het contact wordt ingeschakeld. Pas de intensiteit aan door zo vaak als nodig op de schakelaar **1** te drukken of eraan te trekken.

 Waarschuingslampje  geeft aan dat u **zo spoedig mogelijk zeer voorzichtig naar een merkdealer moet rijden**. Als u dit advies negeert, loopt u het risico dat uw auto beschadigd wordt.

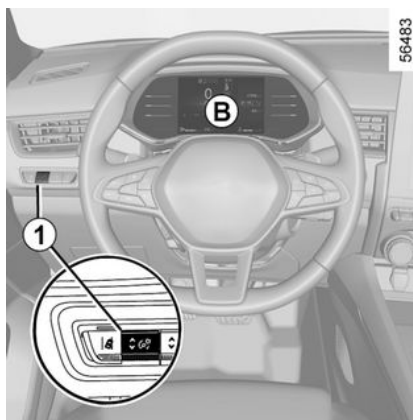

In sommige gevallen wordt het verschijnen van het waarschuingslampje vergezeld door een bericht op het instrumentenpaneel.

 Waarschuingslampje **STOP** dwingt u, voor uw veiligheid, direct te stoppen zonder het verkeer in gevaar te brengen. Stop de motor en start deze niet opnieuw. Roep de hulp in van een merkdealer.

 Als er geen visueel of geluidssignaal terug komt, geeft het een storing van het instrumentenpaneel weer. U moet direct stoppen zonder het overige verkeer in gevaar te brengen. Zorg dat de auto inderdaad goed gestopt is en neem contact op met een merkdealer.

 **Controlelampje markeringslicht**

 **Controlelampje grootlicht**

 **Controlelampje dimlicht**



## CONTROLELAMPJES



**Controlelampje mistachterlicht**



**Controlelampje automatisch grootlicht → 114**



**Controlelampje richtingaanwijzers links**



**Controlelampje richtingaanwijzers rechts**



**Richtingaanwijzer airbag**

Het licht op bij het aanzetten van het contact of het starten van de motor en dooft binnen enkele seconden.

Als het niet oplicht bij het aanzetten van het contact of als het oplicht bij draaiende motor, wijst dit op een storing in het systeem.

Raadpleeg zo spoedig mogelijk uw erkende dealer.

**STOP** **Waarschuwinglampje STOP**

Dit gaat branden wanneer het contact wordt aangezet of de motor wordt gestart en dooft zodra de motor draait. Het gaat tegelijk met andere waarschuwinglampjes en/of

boodschappen branden en gaat vergezeld van een geluidssignaal.

Het dwingt u, voor uw veiligheid, direct te stoppen zonder het verkeer in gevaar te brengen. Stop de motor en start deze niet opnieuw.

Ga naar een erkende dealer.



**Waarschuwinglampje storing remsysteem**

Het licht op bij het aanzetten van het contact of het starten van de motor en dooft binnen enkele seconden.

Als het tijdens het remmen gaat branden met het waarschuwing-

lampje **STOP** en er een geluidssignaal klinkt, dan wijst het op een daling van de hoeveelheid remvloeistof of een storing aan het remsysteem.

Stop onmiddellijk en raadpleeg een merkdealer.



**Waarschuwinglampje laadstroom**

Het licht op bij het aanzetten van het contact of het starten van de motor en dooft binnen enkele seconden.

Als het tijdens het rijden gaat branden samen met het waarschuwing-

lampje **STOP** en er een geluidssignaal klinkt, betekent dit dat het elek-

trische circuit onvoldoende of te veel geladen wordt.

Stop en roep de hulp in van een merkdealer.



**Waarschuwinglampje oliedruk**

Het licht op bij het aanzetten van het contact of het starten van de motor en dooft binnen enkele seconden.

Als het tijdens het rijden gaat branden samen met het waarschuwing-

lampje **STOP** en er een geluidssignaal klinkt, moet u direct stoppen en het contact uitzetten.

Controleer het oliepeil. Als het peil normaal is, betreft het waarschuwinglampje iets anders.

Roep de hulp in van een merkdealer.



**Waarschuwinglampje stuurbekrachtiging**

Het licht op bij het aanzetten van het contact of het starten van de motor en dooft binnen enkele seconden.

Als het verschijnt tijdens het rijden, samen met het waarschuwing-

lampje **STOP**, duidt dit op een storing in het systeem.

Raadpleeg de merkdealer.

## CONTROLELAMPJES

2



**Waarschuwinglampje "AUTOHOLD"-systeem → 151**



**Waarschuwinglampje**

Dit gaat branden wanneer het contact wordt aangezet of de motor wordt gestart en dooft zodra de motor draait. Het kan tegelijk met andere controlelampjes en/of berichten verschijnen.

Dit betekent dat u zo snel mogelijk, **maar voorzichtig**, naar een merkdealer moet rijden. Als u dit advies negeert, loopt u het risico dat uw auto beschadigd wordt.



**Waarschuwinglampje**

Als dit tijdens het rijden rood wordt

en het controlelampje **STOP** verschijnt, moet u voor de veiligheid stoppen zodra de verkeersomstandigheden het toelaten. Stop de motor en start deze niet opnieuw. Roep de hulp in van een merkdealer. Als dit tijdens het rijden geel wordt en

het controlelampje  verschijnt, moet u zo snel mogelijk een merkdealer raadplegen. **Rijd onder tusschen voorzichtig**. Als u dit advies negeert, loopt u het risico dat uw auto beschadigd wordt.



**Waarschuwinglampje elektronische parkeerrem → 148**



**Waarschuwinglampje voor overschakelen naar de volgende versnelling**

Ze lichten op om u te adviseren naar een hogere versnelling (pijl omhoog) of lagere versnelling (pijl omlaag) te schakelen. → 153



**Waarschuwinglampje voor het elektronisch stabiliteitsprogramma (ESC) en de tractiecontrole**

Het licht op bij het aanzetten van het contact of het starten van de motor en dooft binnen enkele seconden.

Dit waarschuwinglampje kan om meerdere redenen gaan branden. → 165



**Waarschuwinglampje om aan te geven dat het elektronisch stabiliteitsprogramma (ESC) en de tractiecontrole niet beschikbaar zijn**



**Controlelampje geopend portier**



**Controlelampje antiblokkeersysteem**

Het licht op bij het aanzetten van het contact of het starten van de motor en dooft binnen enkele seconden.

Als dit lampje tijdens het rijden oplicht, wijst dit op een storing in het ABS-systeem.

Er kan dan met de auto worden gered als bij een auto zonder ABS. Raadpleeg snel een merkdealer.



**Waarschuwinglampje roetfilter → 146**



**Controlelampje bij te lage bandenspanning**

Dit lampje verschijnt als u het contact aanzet of de motor start, en het verdwijnt na enkele seconden. → 161



**Waarschuwinglampje luchtverontreiniging**

Bij auto's die hiermee zijn uitgerust, gaat dit lampje branden wanneer de motor wordt gestart en, afhankelijk van de auto, wanneer het contact wordt uitgeschakeld terwijl de motor zich in stand-by → 132 bevindt, gaat het uit.

- Als het lampje continu brandt, moet u zo snel mogelijk een merkdealer raadplegen;
- Als het knippert, moet u vaart verminderen tot het knipperen op-

## CONTROLELAMPJES

houdt. Raadpleeg zo spoedig mogelijk uw erkende dealer. → 160



### Waarschuwinglampje brandstofpeil

Het licht oranje op bij het aanzetten van het contact of bij het starten van de motor en dooft binnen enkele seconden.

Als het lampje oranje oplicht tijdens het rijden en er een geluidssignaal klinkt, moet u zo snel mogelijk tanken. Er is dan nog voldoende brandstof over om nog ongeveer 50 km te rijden.



### Controlelampje ECO-modus.

Het gaat branden wanneer de modus ECO actief is. → 153



### Controlelampje vrijloop

Het verschijnt in de modus ECO (of de modus My Sense, afhankelijk van het voertuig) wanneer de parameter "Vrijloop in modus ECO" is geactiveerd (ON) in de gebruikersinstellingen. → 106

Dit waarschuwinglampje verschijnt als de functie is ingeschakeld:

– grijs als de auto niet in de vrijloopmodus is;

– groen, afhankelijk van de auto, als de auto in vrijloopmodus is (automatisch neutraal).

**Opmerking:** afhankelijk van de auto, voor auto's met Multi-Sense, wordt de activering/deactivering uitgevoerd door de My Sense-modus of Eco-modus te configureren. → 255

### De hier vermelde infoweergave HANGT AF VAN DE UITRUSTING VAN DE AUTO EN VAN HET LAND.



### Waarschuwinglampje koelvloeistoftemperatuur

Het brandt blauw wanneer u, afhankelijk van de auto, het contact inschakelt of de motor start.

Als het rood wordt, moet u stoppen en de motor een tot twee minuten stationair laten draaien.

De temperatuur moet omlaag gaan en het controlelampje moet opnieuw blauw worden. Als dit niet zo is moet u de motor stoppen. Laat deze afkoelen voordat u de koelvloeistof controleert.

Ga naar een erkende dealer.



### Controlelampjes van de snelheidsbegrenzer → 207



### Waarschuwinglampjes voor de snelheidsregelaar → 210.



### Controlelampjes Stop & Go adaptieve snelheidsregelaar → 213



### Waarschuwinglampje motor op stand-by → 132



### Waarschuwinglampje motor kan niet op stand-by worden gezet → 132



### Waarschuwinglampje voet op het rempedaal

Het licht op zodra het rempedaal moet worden ingedrukt. → 136



### Indicator voor Automatisch parkeren → 234



### Waarschuwinglampje te hoge snelheid → 101



### Waarschuwinglampje ter voorkoming van het verlaten van de rijstrook → 170



### Controlelampje Rijstrookcentering → 195

## CONTROLELAMPJES



**(Afhankelijk van de auto) Controlelampje ABS-storing of ABS niet beschikbaar → 182**



**Controlelampje geen handen op het stuurwiel → 170**

**De aanwezigheid en de werking van de lampjes ZIJN AFHANKELIJK VAN HET UITRUSTINGSNIVEAU EN HET LAND.**



**Controlelampje elektronisch systeem**

Dit verschijnt als de temperatuur van de elektrische eenheid te hoog is. Stop het voertuig zonder het contact uit te schakelen. De temperatuur moet zakken en het waarschuwingslampje moet verdwijnen. Raadpleeg anders een merkdealer.

**Het branden van het waarschuwingslampje kan gepaard gaan met een vermindering van de prestaties van de auto.**



**Waarschuwinglampje laadstroom 12 V-hulpaccu**

Als het lampje gepaard gaat met het

controlelampje **STOP** en een geluidssignaal, is de lading in het elektrische circuit te laag of te hoog.



**Controlelampje storing tractiebatterij**

Als dit lampje samen met het con-

trolelampje  verschijnt, duidt dit op een storing in de werking van de tractiebatterij. Raadpleeg snel een merkdealer.



**Controlelampje tractiebatterijpeil**

Dit verschijnt in het geel als het laadniveau van de tractiebatterij de reservedrempel bereikt. → 101



Het waarschuwings-

lampje **STOP** dwingt u, voor uw veiligheid, di-

rect te stoppen zonder het verkeer in gevaar te brengen. Stop de motor en start deze niet opnieuw. Roep de hulp in van een merkdealer.

**De aanwezigheid en de werking van de lampjes ZIJN AFHANKELIJK VAN HET UITRUSTINGSNIVEAU EN HET LAND.**



**EV waarschuwingslampje elektrische bedrijfsmodus**

Dit verschijnt wanneer het voertuig alleen wordt aangedreven door de elektromotor en de tractiebatterij. → 101



**Controlelampje elektromotor**

Dit lampje duidt op een elektrotechnische storing (tractiebatterij en elektromotor). Raadpleeg snel een merkdealer.



**Controlelampje elektromotor**

Dit lampje duidt op een storing in het elektrotechnische systeem van de elektromotor. Raadpleeg snel een merkdealer.



Als er geen visueel of geluidssignaal terug komt, geeft het een storing van het instrumentenpaneel weer. U moet direct stoppen zonder het overige verkeer in gevaar te brengen. Zorg dat de auto inderdaad goed gestopt is en neem contact op met een merkdealer.

## CONTROLELAMPJES



Op display *D*

 PassagiersAirbag ON → 79

 PassagiersAirbag OFF → 79

 **Waarschuingslampjes van het niet dragen van de autogordels → 50**

# BOORDCOMPUTER

## Algemeen

### 2 Boordcomputer en waarschuwingsstelsysteem A of B

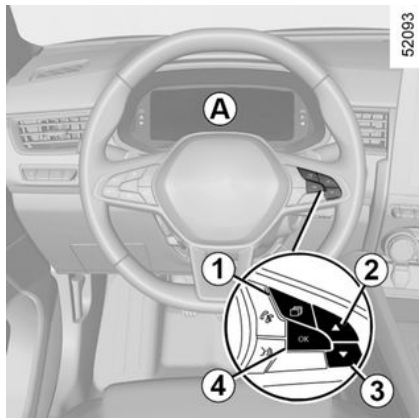

Afhankelijk van de auto, beschikt deze over de volgende functies:

- afgelegde afstand;
- gegevens van de reis;
- informatiemeldingen;
- storingsboodschappen (in combinatie met het waarschuwingslampje

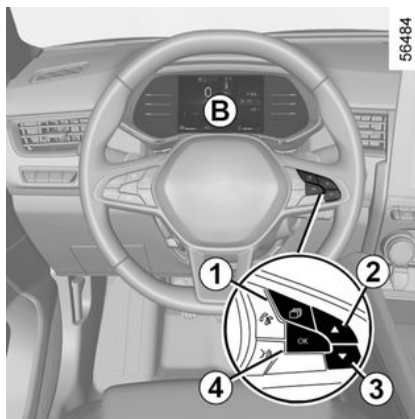

- waarschuwingsberichten (in combinatie met het waarschuwings-

lampje **STOP**);

- menu voor het personaliseren van de instellingen van de auto. → 106



### Auto uitgerust met instrumentenpaneel A

De functies worden verdeeld over zones 5 en 6. De positie van de zones

varieert afhankelijk van de rijstijl geselecteerd.

Druk op de schakelaar 1 om tussen de menu's te schakelen en selecteer functies door herhaaldelijk op schakelaar 2 of 3 te drukken. Gebruik vervolgens, indien nodig, de schakelaar 4 "OK" om te bevestigen.

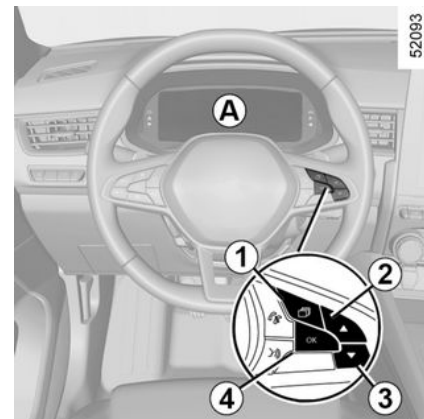

# BOORDCOMPUTER

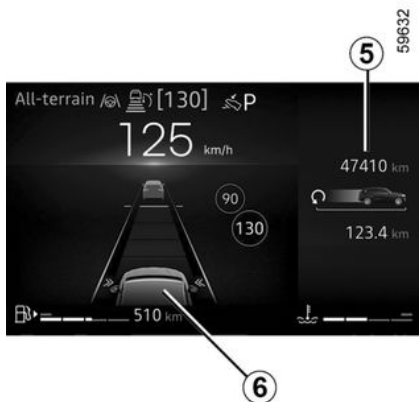

## Auto uitgerust met instrumentenpaneel **B**

De functie wordt verdeeld over zones **5** en **6**.

Druk op de schakelaar **1** om tussen de zones te bladeren en de functies te selecteren door herhaaldelijk op de schakelaar **2** of **3** te drukken.

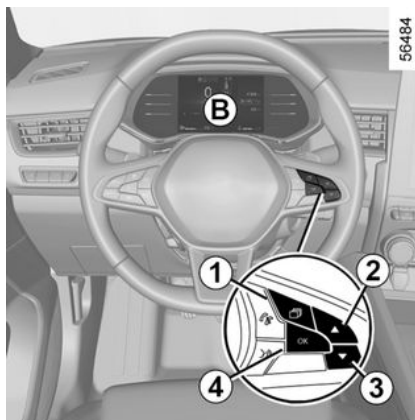

## Selecties

(het display hangt af van de uitvoering van de auto en het land)

- functieoverzicht, informatieboodschappen en storingsboodschappen;
- actueel brandstofverbruik en gemiddelde brandstofverbruik;
- dagteller en gemiddelde snelheid;
- resetten van de bandenspanning;
- tijd instellen;
- onderhoudsinterval;
  - Afstand tot onderhoud;
  - Afstand tot olieversing;

## Resetten van de dagteller en ritinstellingen (resetknop)

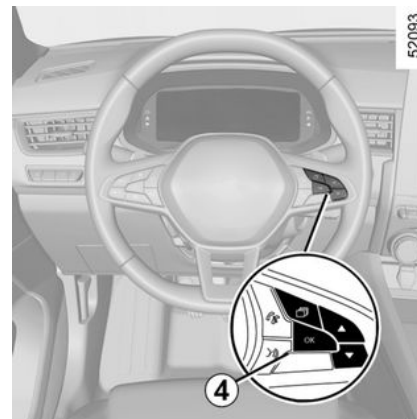

Zorg ervoor dat een van de ritparameters wordt weergegeven en druk op de schakelaar **4** "OK" totdat de weergave naar nul wordt gereset.

## Automatische nulinstelling van de gegevens van de reis

De nulinstelling gebeurt automatisch als één van de gegevens zijn maximale waarde bereikt.

## Betekenis van de waarden gedurende de eerste paar kilometer na een nulinstelling

De waarden van gemiddeld verbruik, bereik en gemiddelde snelheid wor-

## BOORDCOMPUTER

den stabiel en nauwkeuriger naarmate de afgelegde afstand vanaf de laatste nulinstelling groter wordt.

2

De eerste kilometers na een nulinstelling kunt u constateren dat de actieradius toeneemt tijdens het rijden. Dit komt doordat rekening wordt gehouden met het gemiddeld verbruik sinds de laatste nulinstelling. Het gemiddeld verbruik kan afnemen als:

- de auto met een constante snelheid rijdt;
- de motor zijn bedrijfstemperatuur bereikt (nulinstelling bij koude motor);
- u vanuit druk stadsverkeer op de buitenweg komt.







# BOORDCOMPUTER

## Gegevens van de reis

De hier vermelde infoweergave HANGT AF VAN DE UITRUSTING VAN DE AUTO EN VAN HET LAND.

2

Voorbeelden van de selectie	Betekenis van de gekozen aanduiding
Autosystemen OK	<b>a) Ritoverzicht.</b> Aanduiding achtereenvolgens: - informatieberichten (passagiersairbag OFF, enz.); - van de storingsboodschappen ("Inspuitsysteem controleren" enz.).
 7.4 L/100	<b>b) Huidig brandstofverbruik.</b> De waarde wordt aangegeven zodra de auto sneller rijdt dan 30 km/u.
 5.8 L/100	<b>Gemiddeld verbruik</b> sinds de laatste nulinstelling. De waarde wordt aangegeven na minstens 400 meter gereden te hebben sinds de laatste nulinstelling.
 112,4 km	<b>c) Dagteller: afgelegde afstand</b> sinds de laatste reset.
 123.4 km/h	<b>Gemiddelde snelheid</b> sinds de laatste nulinstelling. Deze waarde wordt aangegeven na 400 meter gereden te hebben.
Bandenspanning aanpassen [indrukken en ingedrukt houden]	<b>d) De bandenspanning resetten.</b> → 161
16 :30	<b>e) De tijd instellen.</b>

## BOORDCOMPUTER

Voorbeelden van de selectie	Betekenis van de gekozen aanduiding
	→ 108

Voorbeelden van de selectie	Betekenis van de gekozen aanduiding
<b>Boordcomputer met de ingebouwde onderhoudsbodschap</b>	
Servicebeurt binnen... 30 000 km / 12 maanden	<p><b>f) Afstand tot de volgende onderhoudsbeurt.</b>  <b>Afstand tot de volgende onderhoudsbeurt</b>  <b>Met het contact aan en een stilstaande motor</b>, toegang tot de informatie "Aantal km tot volgende onderhoudsbeurt". Als de afstand dichtbij de termijn is, zijn verschillende gevallen mogelijk:</p> <ul style="list-style-type: none"> <li>- Als de actieradius minder dan <b>1500 km of één maand is</b>: wordt het bericht "Onderhoudsbeurt over" weergegeven samen met de eerstvolgende mogelijkheid (afstand of tijd);</li> <li>- resterende afstand is <b>0 km of datum van onderhoudsbeurt is bereikt</b>: het bericht "Onderhoud uitvoeren" wordt weergegeven en het waarschuwingslampje  licht op.</li> </ul> <p>Laat zo snel mogelijk een onderhoudsbeurt uitvoeren.</p>
Onderhoudsbeurt over 300 km / 24dagen	
Service uitvoeren	
<p><b>Resetten:</b> om de afstand tot de volgende onderhoudsbeurt te resetten, houdt u toets OK ongeveer 10 seconden ingedrukt, totdat de rijafstand tot de volgende onderhoudsbeurt permanent wordt weergegeven.</p> <p><b>Let op:</b> Als een onderhoudsbeurt wordt uitgevoerd zonder de olie te ververset, moet alleen de afstand tot de volgende onderhoudsbeurt worden gereset. Bij olie ververset moet zowel de afstand tot de volgende onderhoudsbeurt als tot de volgende olieverveting worden gereset.</p>	

## BOORDCOMPUTER

Voorbeelden van de selectie	Betekenis van de gekozen aanduiding
<b>Boordcomputer met de ingebouwde onderhoudsboodschap</b>	<b>f) Afstand tot de volgende onderhoudsbeurt.</b> <b>Afstand tot de volgende onderhoudsbeurt</b> <b>Met het contact aan en een niet-draaiende motor,</b> toegang tot de km-stand om het aantal km tot de volgende olieerversing weer te geven.
Olie verversen binnen 30 000 km / 24 maanden	<p>afhankelijk van de auto past de afstand tot olieerversing zich aan de rijstijl aan (veel langzaam rijden, huis-aan-huis bezorgen, lang rijden met stationair toerental, trekken van een aanhangwagen enz.). De resterende afstand tot de volgende olieerversing kan dus in sommige gevallen sneller afnemen dan de werkelijk afgelegde afstand.</p> <p><b>Resetten:</b> om de afstand tot de volgende onderhoudsbeurt te resetten, houdt u toets OK ongeveer 10 seconden ingedrukt, totdat het aantal km tot de volgende olieerversing permanent wordt weergegeven.</p> <p><b>Let op:</b> Als een onderhoudsbeurt wordt uitgevoerd zonder de olie te verversen, moet alleen de afstand tot de volgende onderhoudsbeurt worden gereset. Bij olie verversen moet zowel de afstand tot de volgende onderhoudsbeurt als tot de volgende olieerversing worden gereset.</p>

2

# BOORDCOMPUTER

## Informatiemeldingen

2

Zij kunnen u helpen bij het starten van de auto of u informeren over een keuze of een omstandigheid.

Hieronder worden voorbeelden gegeven van informatieberichten.

Voorbeeld van boodschap	Betekenis van de gekozen aanduiding
<b>"Handrem AAN"</b>	Geeft aan dat de parkeerrem is vastgezet.
<b>"Draai stuurwiel + START"</b>	Draai het stuurwiel licht terwijl u op de startknop van de auto druk om de stuurkolom te ontgrendelen.
<b>"Controles van auto aan de gang"</b>	Wordt weergegeven, contact aan, als de auto zichzelf controleert.

## Storingsmeldingen

Deze worden weergegeven bij het waarschuwingslampje  en het is nodig direct voorzichtig naar een merkdealer te rijden. Als u dit voorschrift negeert, loopt u het risico dat uw auto beschadigd wordt.

Zij verdwijnen door een druk op de keuzetoets van de aanduiding of na enkele secondes en worden opgeslagen in het functieoverzicht. Het lampje  blijft branden. Hieronder worden voorbeelden van storingsmeldingen gegeven.

Voorbeeld van boodschap	Betekenis van de gekozen aanduiding
"Controleer auto"	Geeft een storing aan van een van de opname-elementen van de pedalen, van het beheersysteem van de accu of van een opname-element van het oliepeil.
"WAARSCHUWING: Controleer airbag"	Geeft een storing aan van de aanvullende veiligheidsvoorzieningen. In geval van een ongeluk, bestaat het risico dat ze niet geactiveerd worden.
"Controleer elektrisch systeem"	Geeft een storing aan van het tractiesysteem.

## Alarmmeldingen

2

Deze verschijnen met het waarschuwingslampje **STOP**. U moet dan, voor uw eigen veiligheid, direct stoppen zodra dit zonder gevaar mogelijk is. Stop de motor en start deze niet opnieuw. Ga naar een erkende dealer.

Hierna krijgt u voorbeelden van waarschuwingen. **Opmerking:** de berichten verschijnen afzonderlijk of afwisselend (als er meerdere berichten zijn), eventueel samen met een waarschuwingslampje en/of een pieptoon.

Voorbeeld van boodschap	Betekenis van de gekozen aanduiding
"WAARSCHUWING: risico op motorstoring"	Geeft een storing van het inspuitsysteem, een oververhitting van de motor van de auto of een ernstig probleem met de motor van de auto aan.
"WAARSCHUWING: remsysteem"	Geeft een probleem met het remsysteem aan.
"WAARSCHUWING: elektrisch systeem"	Geeft een probleem in het laadstroomcircuit van de accu aan (dynamo, enz.).
"Lekke band"	Dit betekent dat minstens een van de banden lek is of veel te lage spanning heeft.
"Elektrische motorstoring"	Geeft vermogensverlies van de auto aan.
"Controleer elektrisch systeem"	Geeft een storing van het elektrische systeem aan.

# BOORDCOMPUTER

## Displays en meters

### Waarschuwing minimumpeil motorolie



Als de motor wordt gestart, verschijnt een waarschuwing op het instrumentenpaneel als het minimum oliepeil is bereikt. → 287

De eerste keer dat deze waarschuwing wordt weergegeven, kunt u deze laten verdwijnen door op **1** "OK" te drukken.

De volgende waarschuwingen verdwijnen automatisch na ongeveer 30 seconden.

### Instrumentenpaneel in mijlen



(mogelijkheid om over te gaan op km/u)

#### Auto's zonder een multimedia-scherm

- Schakel het contact uit en druk zo vaak als nodig op de schakelaar **2** om de instelling **5** te bereiken;
- druk herhaaldelijk op **3** of **4** om "Instellingen" te openen en druk vervolgens op **1** OK;
- herhaal dezelfde handeling om "DASHBOARD" en vervolgens "Eenheden" te openen.

#### Auto's uitgerust met een multimedia-scherm.

Raadpleeg de instructies bij het multimediasysteem om het audiosysteem te selecteren.

**Opmerking:** in beide gevallen gaat de boordcomputer na een onderbreking van accuvoeding automatisch terug naar de oorspronkelijke eenheid.

Om terug te gaan naar de vorige eenheid, gaat u op dezelfde manier te werk.

Raadpleeg de gebruiksaanwijzing van het multimediasysteem voor meer informatie.

### Instrumentenpaneel A



Dit gaat branden wanneer het contact wordt ingeschakeld. Het oplich-

## BOORDCOMPUTER

ten van sommige controlelampjes gaat vergezeld van een boodschap.

Afhankelijk van de auto kunt u de inhoud en de kleuren van uw instrumentenpaneel naar eigen keuze instellen.

Raadpleeg de instructies bij het multimediasysteem bij auto's met een multimediascherm.

Bij auto's zonder multimediascherm → 106.



### Snelheidsmeter 6

### Multimedia-informatie 7

Afhankelijk van de auto kunt u informatie van het multimediascherm weergeven (kompas, telefoon, navigatie, enz.).

Raadpleeg de gebruiksaanwijzing van het multimediasysteem voor meer informatie.

### Toerenteller 8

(schaalverdeling × 1000)

Afhankelijk van de geselecteerde specifieke instellingen verschijnt het mogelijk niet.

### Geluidssignaal snelheidsverklikker

Afhankelijk van de auto en het land wordt het waarschuwinglampje



weergegeven en is een geluidssignaal te horen. Dit geluidssignaal is te horen zodra de auto sneller rijdt dan 120 km/u. Het waarschuwinglampje blijft branden zolang de snelheid hoger is dan 120 km/u.

### Indicatielampje rijstijl 9 → 153

### Koelvloeistoftemperatuurmeter 11

Bij normaal gebruik, moet de meter 11 voor de zone 10 blijven. Bij zware motorbelasting kan hij wel in de buurt komen. Dit is alleen ernstig als

het controlelampje **STOP** verschijnt, samen met een bericht op het instrumentenpaneel en een piepsignaal.

### Geschat bereik met resterende brandstof 12

Deze waarde wordt aangegeven na 400 meter gereden te hebben.

### Brandstofpeilmeter 13

Als het minimumpeil is bereikt, licht

het waarschuwinglampje  in de meter oranje op en klinkt een ge-

luidssignaal. Ga zo snel mogelijk tanken.

## Instrumentenpaneel B

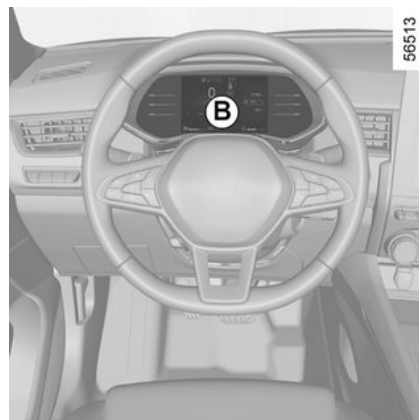

Dit gaat branden wanneer het contact wordt ingeschakeld. Het oplichten van sommige controlelampjes gaat vergezeld van een boodschap. Afhankelijk van de auto kunt u de inhoud en de kleuren van uw instrumentenpaneel naar eigen keuze instellen. Raadpleeg de instructies bij het multimediasysteem bij auto's met een multimediascherm.

Voor auto's zonder navigatiesysteem → 106



## BOORDCOMPUTER



### Geluidssignaal snelheidsverklikker

Afhankelijk van de auto en het land wordt het waarschuwingslampje



weergegeven en is een geluidssignaal te horen. Dit geluidssignaal is te horen zodra de auto sneller rijdt dan 120 km/u. Het waarschuwingslampje blijft branden zolang de snelheid hoger is dan 120 km/u.

### Snelheidsmeter 16

Afhankelijk van de geselecteerde rijstijl varieert het display.

### Indicatielampje rijstijl 17 → 153

### Koelvloeistoftemperatuurmeter 19

Bij normaal gebruik moet de meter 19 voor de zone 18 blijven.



Bij zware motorbelasting kan hij wel in de buurt komen. Dit is alleen ernstig als het controlelampje



verschijnt, samen met een bericht op het instrumentenpaneel en een piepsignaal.

### Toerenteller 20

### (schaalverdeling × 1000)

Deze wordt op een andere manier weergegeven volgens de gekozen instelling op het instrumentenpaneel. Afhankelijk van de geselecteerde rijstijl varieert het display.

### Geselecteerde rijmodus 21 → 255

### Kilometertotaalteller 22 → 95

### Boordcomputerzone 23 → 92

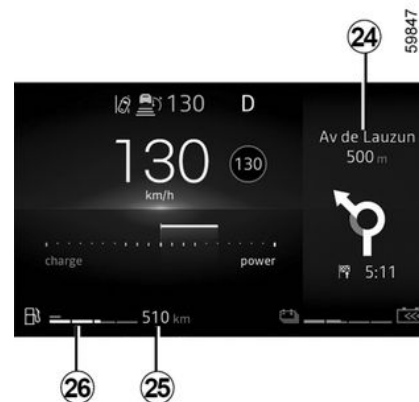

### Multimedia-informatie 24

Afhankelijk van de auto kunt u informatie van het multimediascherm weergeven (kompas, telefoon, navigatie, enz.).

Raadpleeg de gebruiksaanwijzing van het multimediasysteem voor meer informatie.

### Geschat bereik met resterende brandstof 25

Deze waarde wordt aangegeven na 400 meter gereden te hebben. → 95

59648

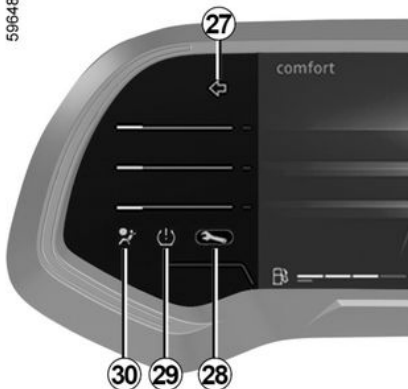

## Brandstofpeilmeter 26

Als het minimumpeil is bereikt, licht

het waarschuwingslampje  in de meter oranje op en klinkt een geluidssignaal. Ga zo snel mogelijk tanken.

## Richtingaanwijzers 27

Waarschuingslampje 28 → 86

Waarschuingslampje bij te lage bandenspanning 29 → 161

Waarschuingslampje airbag 30 → 54

59697

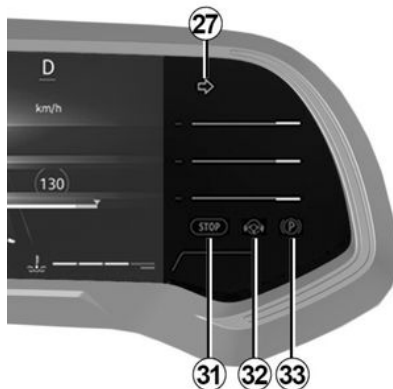

Waarschuingslampje Onmiddellijk stoppen 31 → 86

Controlelampje detectie handen op stuurwiel 32 → 170 → 195

Controlelampje (elektronische) parkeerrem 33 → 148

## Bijzonderheden van de E-Tech full hybrid versie

verschijnt zodra het bestuurdersportier wordt geopend.

Het oplichten van sommige controlelampjes gaat vergezeld van een boodschap.

**Opmerking:** de plaats van displays en indicatoren variëren per model.

Resterend laadpeil "230 V"-accu 3

## Batterij bijna leeg

Bij extreem gebruik op lage snelheid kan het laadniveau van de accu zakken tot een laag niveau.

Het gele waarschuwingslampje 4 verschijnt om u te waarschuwen.

Het vermogen van de elektromotor wordt beperkt om te zorgen dat het hybride systeem correct werkt, totdat het laadniveau van de accu voldoende is.

Kies voor een soepeler rijstijl of stop de auto, indien mogelijk, zonder het contact uit te schakelen tot het waarschuwingslampje 4 weer blauw wordt.

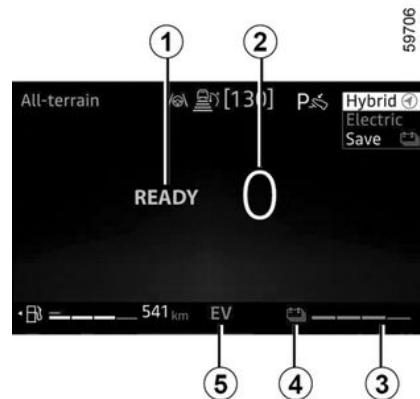

59706

Drempels van onmiddellijke stilstand

## BOORDCOMPUTER

Bij extreem en langdurig gebruik van het voertuig (bijv. slepen of rijden op steile hellingen of ruig terrein) met snelheden lager dan 10 km/u, kan het laadniveau de drempelwaarde voor onmiddellijke blokkering bereiken.

Er klinkt een pieptoon en het rode

controlelampje  verschijnt.

Als het laadniveau blijft dalen, wordt het elektrische bereik niet meer getoond.

Stop indien mogelijk het voertuig, als de verkeersomstandigheden het toelaten.

Laat de verbrandingsmotor draaien totdat de waarschuwingslampjes verdwijnen.

Dit is nodig om de tractiebatterij op te laden.

### Waarschuwingslampje elektrische bedrijfsmodus 5

Dit verschijnt als het voertuig enkel wordt aangedreven door de tractiebatterij.

### Weergave Klaar om te rijden 1

Het bericht READY verschijnt als het contact wordt ingeschakeld en verdwijnt als de auto sneller rijdt dan 5 km/u.

### Snelheidsmeter 2

Afhankelijk van de geselecteerde rijstijl varieert het display.



**Energie-indicator 6 → 0**

**Verbruiksmeter 7 → 153**

**Geselecteerde rijmodus 8 → 255**

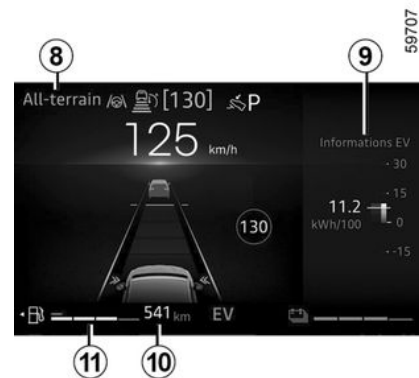

### Boordcomputerzone of multimedia-informatiezone 9

Afhankelijk van de auto kunt u informatie weergeven van de boordcomputer of het multimediascherm (kompas, telefoon, navigatie enz.).

Raadpleeg de gebruiksaanwijzing van het multimediasysteem voor meer informatie.

### Geschat bereik met resterende brandstof 10

Deze waarde wordt aangegeven na 400 meter gereden te hebben. → 95

### Brandstofpeilmeter 11

Als het minimumpeil is bereikt, licht het waarschuwingslampje  in de

## BOORDCOMPUTER

meter oranje op en klinkt een geluidssignaal.

Vul de tank zo snel mogelijk, ongeacht het resterende laadniveau.

Als het voertuig geen brandstof meer bevat, tankt u minimaal 8 liter brandstof.

Anders blijft de hybride modus onbeschikbaar.

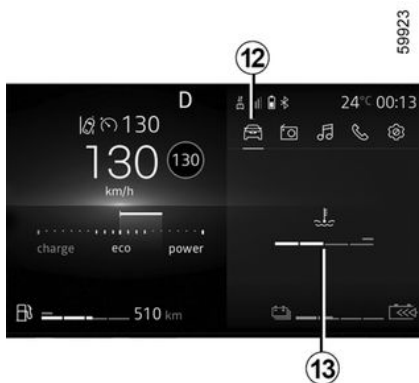

### Temperatuurweergave verbrandingsmotor 13

Druk op de schakelaar 14 voor toegang tot de optie Auto 12. Druk daarna op de schakelaar 15 of 16 totdat 13 verschijnt.

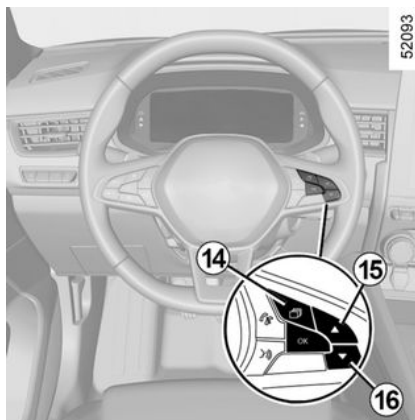

### Menu voor het personaliseren van de auto-instellingen.

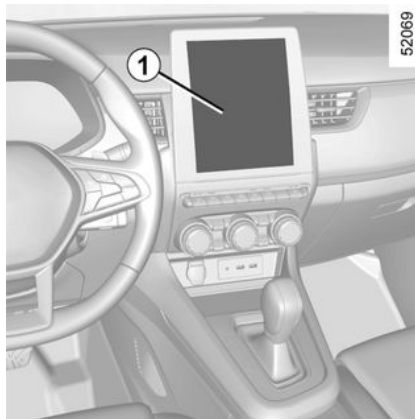

Deze functie zorgt, afhankelijk van de uitrusting van de auto voor het inschakelen/uitschakelen en de afstelling van sommige functies van de auto.

### Auto's met een multimedia-scherm 1

#### Toegang tot het instelmenu

Zie de diverse gebruiksaanwijzingen van het mediasysteem voor informatie over de instellingen.

#### Selectie van de instellingen

Selecteer een menu en vervolgens de functie die moet worden gewijzigd (de weergave hangt af van de uitrusting en het land van de auto):

a) "Rijden":

- Indicator volume;
- Vrijloop in de ECO-modus.

b) "Toegang":

- Alleen het bestuurdersportier ontgrendelen;
- Portieren vergrendelen tijdens het rijden;
- Openen/sluiten in handsfree modus;
- Afstandsbediening vergrendelen/ontgrendelen bij naderen;
- Modus stil;
- Automatische vergrendeling.

c) "Wissen en verlichten":

## BOORDCOMPUTER

- Wissen tijdens achteruitrijden;
- Automatisch wissen voorruit;
- Wissen na ruitensproeien.

d) "Welkom":

- Welkom buitenkant;
- Automatische uitklappen van de spiegels;
- Welkom binnenkant;
- Automatische modus binnenlicht.

Afhankelijk van de functie, selecteer:

- "ON" of "OFF" om in of uit te schakelen,

of

- een periode om de tijd dat de lichten aan zijn aan te passen (bijvoorbeeld de functie "Uitschakelvertraging").

Raadpleeg de gebruiksaanwijzing van het multimediasysteem voor meer informatie.



Voer deze verstellingen uitsluitend uit als de auto stilstaat.

### Auto's zonder een multimedia-scherm

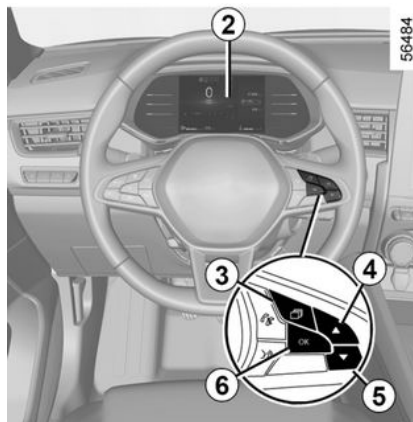

#### Toegang tot het menu met de instellingen op de display 2

Terwijl de auto stilstaat, drukt u zo vaak als nodig is op de schakelaar **3** om bij het tabblad "Auto" te komen; druk herhaaldelijk op de schakelaar **4** of **5** om toegang te krijgen tot het menu "Instellingen" en bevestig uw keuze door te drukken op **6** "OK".

#### Selectie van de instellingen

Navigeer met behulp van de knop **4** of **5** om de functie te selecteren die moet worden gewijzigd en druk op de knop **6** "OK" om te bevestigen (weergave kan variëren naargelang

de uitrusting van de auto en het land):

a) "DASHBOARD":

- Taal;
- Eenheid;
- Stijl;
- Kleur.

b) "AUTO":

- Wissen van de achterruit bij achteruitrijden;
- Automatische wissen van de voorruit;
- Druppel-wisfunctie voor/achter;
- Vrijloop in de ECO-modus;
- Welkomst buitenkant.

c) "PARKEERHULP":

- Volume geluidssignaal.

d) "RIJHULPSYSTEMEN":

- Gevoeligheid bij verlaten rijstrook;
- Trilling bij verlaten rijstrook;
- Gevoeligheid rijstrookassistent;
- Dodehoekwaarschuwing;
- Actief remmen;
- Waarschuwing bij te hoge snelheid;
- Afstandwaarschuwing

e) "VERLICHTING":

- Automatische modus binnenlicht.

f) "TOEGANG":

- Portieren vergrendelen tijdens het rijden;

## BOORDCOMPUTER

- Openen/sluiten in handsfree modus;
  - Alleen bestuurdersportier ontgrendelen;
  - Automatisch opnieuw vergrendelen;
  - Stil vergrendelen;
  - Automatisch openen/sluiten;
  - Automatische uitklappen van de spiegels.
- g)"RESETTEN".

functie ingeschakeld

functie uitgeschakeld



Als de regel is geselecteerd, drukt u op schakelaar **6** "OK" om de functie in te stellen.

Als u "PARKEERHULP" en vervolgens "VOLUME", of "DASHBOARD" en vervolgens "TAAL" selecteert, moet u nog een keuze maken (geluidsvolume van de parkeerhulp of taal van het instrumentenpaneel). Bepaal in dat geval uw keuze en bevestig deze door op "**6** OK" te drukken, de geselecteerde waarde wordt weergege-

ven met een  vóór de regel.

Om het menu te verlaten, drukt u op **4** of **5** om naar "BACK" te gaan en bevestigt u uw keuze door op **6** "OK" te drukken. Het kan nodig zijn dit een aantal keren te herhalen.

**i** Het menu voor het personaliseren van de instellingen van de auto kan niet gebruikt worden tijdens het rijden. Boven 20 km/u schakelt het display van het instrumentenpaneel automatisch terug naar de boordcomputer.

## Klok en buitentemperatuur

### Auto's met een multimedia-scherm

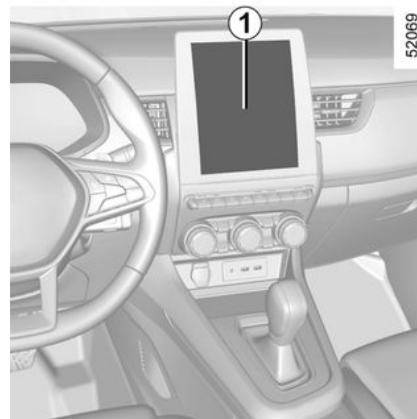

De tijd en/of buitentemperatuur verschijnen op het multimedia-scherm **7**. Raadpleeg de multimedia-instructies.

## BOORDCOMPUTER

### Auto's zonder een multimedia-scherm



Druk zo vaak als nodig op de schakelaar **2** om Instellingen te bereiken.

Druk herhaaldelijk op **3** of **4** om naar de Tijdinstelling te gaan en druk vervolgens op **5** "OK".

Houd de schakelaar **5** "OK" ingedrukt totdat de weergave knippert.

Stel de tijd in met behulp van knop **3** of **4**, en druk op de schakelaar **5** "OK" om te bevestigen.

Stel de minuten in met behulp van knop **3** of **4**, druk vervolgens op schakelaar **5** "OK" om te bevestigen.

 Afhankelijk van de auto, als de elektrische voeding onderbroken is geweest (losgenomen accukabel, zekering doorgebrand enz.) wordt de klok automatisch weer gelijk gezet na enkele minuten, zodra het systeem weer GPS-informatie kan ontvangen.

### Buitentemperatuurmeter

#### Bijzonderheid:

Als de buitentemperatuur tussen  $-3^{\circ}\text{C}$  en  $+3^{\circ}\text{C}$  ligt, knipperen de tekens  $^{\circ}\text{C}$  (waarschuwing voor kans op gladheid).



#### Buitentemperatuurmeter

De buitenthermometer is beslist geen gladheidsdetector. Gladheid is niet alleen van de temperatuur afhankelijk, maar van meer factoren zoals de ligging van de weg en de vochtigheid van de lucht.

## STUURINRICHTING

### Hoogte en diepteverstelling van het stuurwiel

2

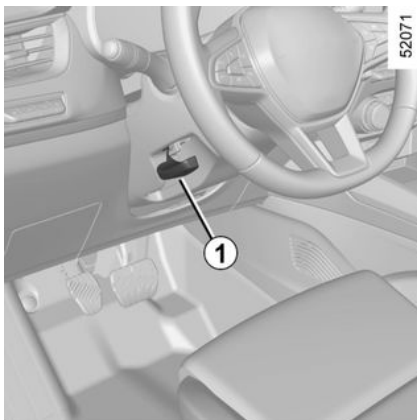

Laat de hendel **1** zakken en zet het stuurwiel in de gewenste stand.

Til daarna de hendel geheel terug omhoog en voorbij het zware punt om het stuurwiel te blokkeren.

Controleer of het stuurwiel goed is vergrendeld.



Voer, om veiligheidsredenen, deze afstellingen uitsluitend uit als de auto stilstaat.

### Stuurwielverwarming

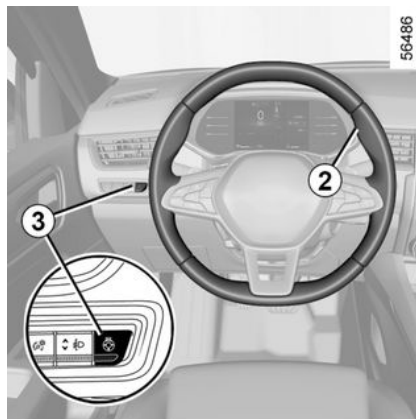

(afhankelijk van de auto)

Met deze functie wordt het stuurwiel **2** verwarmd.

#### De werking van de startvergrendeling

Wanneer de temperatuur is bereikt, worden de zones ongeveer 30 minuten verwarmd, waarna de functie automatisch wordt uitgeschakeld.

#### Schakel de functie in

Met het contact aan drukt u op de schakelaar **3**, waarna het waarschuwingslampje op de schakelaar gaat branden.

#### Uitschakelen van de functie

#### - Automatisch:

De functie wordt ongeveer 30 minuten na de verwarmingsfase automatisch uitgeschakeld. Het geïntegreerde controlelampje in de schakelaar **3** blijft branden.

**Opmerking:** als de functie automatisch is uitgeschakeld, drukt u twee keer op de schakelaar **3** om deze opnieuw te activeren.

Als de schakelaar **3** niet opnieuw wordt ingedrukt, wordt de functie weer ingeschakeld wanneer het contact wordt aangezet.

#### - Handmatig:

Om de functie tijdens de regelfase uit te schakelen, drukt u op de schakelaar **3**. Het controlelampje in de schakelaar **3** dooft.

### Stuurbekrachtiging

Rijd nooit met een accu die niet genoeg geladen is.

#### Snelheidsafhankelijke stuurbekrachtiging

De snelheidsafhankelijke stuurbekrachtiging past de mate van bekrachtiging automatisch aan de snelheid waarmee u rijdt aan.

Bij het parkeren is er veel bekrachtiging (voor meer comfort) en met het toenemen van de snelheid vermin-



## STUURINRICHTING

dert de bekrachtiging (voor een grotere veiligheid bij snel rijden).

### **Bijzonderheid van Stop and Start**

Wanneer de motor op stand-by wordt gezet, werkt de stuurbekrachtiging niet. In dit geval wordt de stuurbekrachtiging opnieuw ingeschakeld wanneer de motor opnieuw wordt gestart of de snelheid hoger wordt dan 1 km/u (afdaling, helling enz.).

**Opmerking:** de mate van stuurbekrachtiging hangt af van de gekozen rijstijlmodus in het menu "MULTI-SENSE". → 255



Laat het stuurwiel niet in een uiterste stand gedraaid staan als de auto stil staat.



Bij stilstaande motor of bij een storing in het systeem blijft het mogelijk het stuurwiel te draaien. Er moet meer kracht gezet worden.



ging.

Zet nooit de motor af tijdens het rijden: bij uitgeschakelde motor is er geen bekrachtiging.

## BEELD ACHTERKANT

### Spiegels

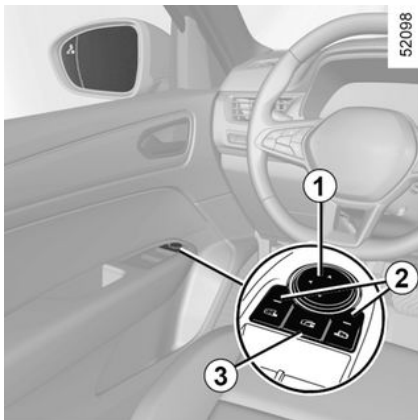

#### Afstellen

Wanneer u de buitenspiegel selecteert met behulp van de schakelaar **2**, verschijnt het ingebouwde controlelampje op de schakelaar. Gebruik vervolgens de knop **1** om de gewenste stand in te stellen.

#### Verwarmde buitenspiegels

Het ontdooien gebeurt tegelijk met het verwarmen van de achterrait. → **259** → **261**.

#### Inklapbare buitenspiegels

De buitenspiegels klappen automatisch uit als de auto wordt ontgrendeld. De spiegels klappen automa-

tisch in bij het vergrendelen van de auto.

U kunt de buitenspiegels altijd in- of uitklappen door op de schakelaar **3** te drukken.

**Opmerking:** u kunt het automatisch in- of uitklappen van de buitenspiegels uitschakelen/inschakelen → **106**.

#### bijzonderheid

Wanneer de achteruitkijkspiegel handmatig is in- of uitgeklapt, kan hij worden teruggezet naar een bepaalde gebruiksstand.

Dit kan door op de schakelaar **3** te drukken. U kunt de buitenspiegel mechanisch horen klikken.

Als u geen klikgeluid hoort, drukt u opnieuw op de schakelaar **3** totdat u het klikgeluid van de buitenspiegels hoort.



Voer deze verstellingen uitsluitend uit als de auto stilstaat.



Voorwerpen die worden waargenomen in de achteruitkijkspiegel zijn in werkelijkheid dichterbij dan ze lijken. Voor uw eigen veiligheid dient u hiermee rekening te houden bij het bepalen van de afstand, voordat u een manoeuvre uitvoert.

### Binnenspiegel

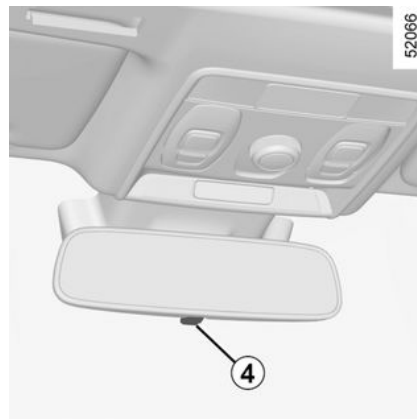

De binnenspiegel is verstelbaar.

#### Spiegel met hendel **4**

Om te voorkomen dat u in het donker verblind wordt door achter u rij-

## BEELD ACHTERKANT

dende voertuigen, kan het spiegelglas in de nachtstand gekanteld worden met het knopje **4** achter de spiegel.

### **Spiegel zonder hendel 4**

De achteruitkijkspiegel wordt automatisch donkerder wanneer er een auto achter u rijdt met groot licht of zeer fel licht.



Voer deze verstellingen uitsluitend uit als de auto stilstaat.



Voorwerpen die worden waargenomen in de achteruitkijkspiegel zijn in werkelijkheid dichterbij dan ze lijken. Voor uw eigen veiligheid dient u hiermee rekening te houden bij het bepalen van de afstand, voordat u een manoeuvre uitvoert.

# VERLICHTING EN SIGNALISATIE

## VERLICHTING EN SIGNALEN

2



52955



56489

Afhankelijk van de auto verschijnen de dimlichten automatisch na enkele wisbewegingen van de ruitenwisserbladen.



Controleer voordat u in het donker wegrijdt, de werking van de verlichting en stel indien nodig de stand van de koplampen af op de belasting van de auto. → 118. Zorg ervoor dat de lichten niet bedekt zijn (vuil, modder, sneeuw, vervoer van voorwerpen, enz.).

### zijlichten

 Draai de ring **2** tot het symbool bij de markering **3** staat.

Dit controlelampje op het instrumentenpaneel licht op.

### Functie verlichting overdag

De dagrijverlichting schakelt overdag automatisch in zonder dat u de schakelaar **1** hoeft te bedienen bij het starten van de motor, en gaat uit bij het stoppen van de motor.

### Dimlichten



#### Handbediend

Draai de ring **2** tot het symbool bij de markering **3** staat. Dit controlelampje op het instrumentenpaneel licht op.

#### Automatische werking

(afhankelijk van de auto)

Draai de ring **2** tot het symbool AUTO bij het merkteken **3** staat: draaiende motor, de dimlichten schakelen automatisch in en uit, naargelang de helderheid buiten, zonder dat u de schakelaar **1** hoeft te bedienen.



52955

## VERLICHTING EN SIGNALISATIE

### Grootlicht:

 Met draaiende motor, duw met de dimlichten aan tegen de lichtsakelaar **1**. Dit controlelampje op het instrumentenpaneel licht op.

Om het grootlicht uit en het dimlicht weer in te schakelen, trekt u de lichtsakelaar **1** opnieuw naar u toe.

### Functie "Zet lichten omhoog tijdens het rijden"

Als het grootlicht is ingeschakeld, verbetert de functie "Zet lichten omhoog tijdens het rijden" het zicht van de bestuurder door het dimlicht en grootlicht automatisch omhoog te zetten.

Tijdens het uitschakelen van het grootlicht keren de dimlichten automatisch terug in hun oorspronkelijke stand.

### Automatisch grootlicht

 Afhankelijk van de auto ontsteekt en dooft dit systeem automatisch het grootlicht. Het gebruikt een camera geplaatst achter de binnenspiegel om voorliggers en tegenliggers te detecteren.

 Het systeem kan onder bepaalde omstandigheden niet goed werken,

met name:

- extreme weersomstandigheden (regen, sneeuw, mist enz.);
- als er iets achter de voorruit of voor de camera zit;
- als een achterligger of tegenligger weinig verlichting voert of afgedekte lampen heeft;
- verkeerde afstelling van de koplampen;
- reflecterende systemen;
- ...

Het grootlicht wordt automatisch ontstoken wanneer:

- er weinig licht buiten is;
- er geen andere auto of verlichting wordt gedetecteerd;
- als de auto sneller dan ongeveer 40 km/u rijdt.

Als niet aan een van de voorwaarden hieronder wordt voldaan, wordt overgeschakeld naar dimlicht.

**Opmerking:** zorg ervoor dat de voorruit niet is bedekt (door vuil, modder, sneeuw, condensatie, enz.).

### Om automatisch grootlicht in te schakelen:

- draai de ring **2** tot het symbool AUTO bij het merkteken **3** verschijnt.

Het controlelampje  verschijnt op het instrumentenpaneel.

### Om automatisch grootlicht uit te schakelen:

- Draai de ring **2** in een andere stand dan AUTO;

Het controlelampje  op het instrumentenpaneel gaat uit.



52955

2

## VERLICHTING EN SIGNALISATIE

### Automatisch grootlicht (vervolg)

#### Storingen

Als het bericht "Automatische verlichting controleren" op het instrumentenpaneel verschijnt, wordt het systeem gedeactiveerd.

Ga naar een merkdealer.



Het gebruik 's nachts van een draagbaar navigatiesysteem op het gedeelte van de voorruit onder de camera, kan de werking van het automatische grootlichtsysteem verstoren (risico van reflecties op de voorruit).



Het systeem voor het automatisch inschakelen van het grootlicht is in geen geval een vervanging voor de oplettendheid en verantwoordelijkheid van de bestuurder inzake de verlichting van het voertuig en de aanpassing daarvan aan de licht-, zicht- en verkeersomstandigheden.

### Lichten uit

Afhankelijk van de auto:

– automatisch, de lichten gaan uit na het stoppen van de motor, bij het openen van het bestuurdersportier of bij het vergrendelen van de auto. In dat geval schakelen, bij de volgende keer starten van de motor, de lichten opnieuw in, overeenkomstig de stand van ring 2.

**Opmerking:** als de mistlichten branden, dooft de verlichting niet automatisch.

### Geluidssignaal vergeten verlichting

In het geval dat de lichten zijn ingeschakeld na het stilzetten van de

motor, klinkt er een signaal bij het openen van het bestuurdersportier om u te waarschuwen dat de lichten nog branden.

### Storingen

Als het bericht "Controleer verlichting" verschijnt in combinatie met

het  waarschuwingslampje

en het  waarschuwingslampje knippert op het instrumentenpaneel, is er een storing in de verlichting.

Raadpleeg een merkdealer.

### Functie welkomst en afscheid



(afhankelijk van de auto)

## VERLICHTING EN SIGNALISATIE

Wanneer de functie is ingeschakeld, gaan de dagrijverlichting en de markeringslichten achter automatisch aan wanneer card wordt gedetecteerd of de auto wordt ontgrendeld.

Ze gaan automatisch uit:

- ongeveer één minuut nadat ze zijn aangegaan;
  - als de motor wordt gestart, naargelang van de stand van de schakelaar voor de verlichting;
- of
- wanneer de auto wordt vergrendeld.

### Inschakelen/Uitschakelen van de functie

Raadpleeg voor in- of uitschakelen van de externe ontvangst de handleiding van het multimediastelsel.

Selecteer "ON" of "OFF".

### Functie "uitschakelvertraging"

Met deze functie kunt u de markeringslichten en dimlichten korte tijd inschakelen (bijv. voor het bijlichten bij het openen van een hek).

**Als de motor en de lichten uitgeschakeld zijn**, de ring **2** in stand AUTO staat (of, afhankelijk van de auto, in stand 0) trekt u de schakelaar **1** naar u toe: de markeringslichten en

dimlichten gaan ongeveer 30 seconden aan samen met de waarschuwingslampjes  en  op het instrumentenpaneel.

Om deze tijd te verlengen, kunt u de schakelaar tot vier keer naar u toe trekken (de maximale tijd is ongeveer twee minuten).

Het bericht "verlichting op \_\_\_" gevolgd door de resterende tijd worden ter bevestiging op het instrumentenpaneel weergegeven. Daarna kunt u uw auto vergrendelen.

Om de lichten uit te schakelen voordat dit automatisch gebeurt, draait u de ring **2** in een willekeurige stand en brengt deze vervolgens terug naar stand AUTO (of, afhankelijk van de auto, naar stand 0).

### Mistlampen voor (inclusief bochtfunctie)

 (afhankelijk van de auto)

Draai de middelste ring **4** van de schakelaar **1** zo dat het symbool bij het merkteken **3** staat en laat dan los.

De werking is afhankelijk van de gevoerde verlichting; het controlelampje op het instrumentenpaneel gaat branden.



52955

2

### Mistachterlichten

 Draai de middelste ring **4** van de schakelaar zo dat het symbool bij het merkteken **3** staat en laat dan los.

De werking is afhankelijk van de gevoerde verlichting; het controlelampje op het instrumentenpaneel gaat branden.

Zodra de weersomstandigheden dit toelaten moet u het mistachterlicht uitschakelen om de achter u rijdende weggebruikers niet te hinderen.

## VERLICHTING EN SIGNALISATIE

### Lichten uit

Draai opnieuw de ring **4** totdat het merkteken **3** tegenover het symbool van het mistlicht staat dat u wilt uitschakelen. Het bijbehorende controlelampje op het instrumentenpaneel dooft.

Bij het uitschakelen van de verlichting, gaan ook de mistlichten voor en achter uit.



Bij mist, sneeuw of bij het vervoer van voorwerpen die voorbij de voorkant van het dak uitsteken, werken de automatische mistlampen niet altijd.

Het inschakelen van de mistlampen blijft de verantwoordelijkheid van de bestuurder: de controlelampjes op het instrumentenpaneel geven aan of de mistlampen branden (controlelampje brandt) of niet (controlelampje brandt niet).

### Bochtenfunctie

(afhankelijk van de auto)

**Bij vooruitrijden** met een snelheid van minder dan circa 40 km/u en de

dimlichten aan, gaat in bepaalde omstandigheden (stuurwielhoek, richtingaanwijzers aan, enz.) in een bocht één van de mistlichten (bochtenfunctie) branden om de binnenkant van de bocht te verlichten.

**In de achteruitversnelling** en met de dimlichten aan: de twee mistlampen voor (bochtenfunctie) gaan automatisch branden.

**Opmerking:** bij schakelen van achteruit naar vooruit (bijv. tijdens een parkeermanoeuvre), blijven de twee mistlampen (bochtenfunctie) branden totdat het voertuig harder rijdt dan 10 km/u.

### Afstellen van de koplampen



Met schakelaar **A** kunt u de hoogte van de koplampen aanpassen aan de belasting van de auto.

Als de dimlichten branden, drukt u op of trekt u aan schakelaar **A** zo vaak als nodig is voor het selecteren van de gewenste stand op het instrumentenpaneel.

**Opmerking:** afhankelijk van de auto verschijnt bij elke start van de motor de geselecteerde stand gedurende ongeveer 30 secondes en 5 seconden na elke druk op de schakelaar **A** op het instrumentenpaneel.

### Voorbeelden van stand:

#### Thermische auto

**0** Bestuurder alleen of met een passagier voorin

**1** Alle stoelen zijn bezet

**2 of 3\*** Bestuurder met passagiers en bagage (of belading) tot de maximaal toegelaten totale massa

**4** Bestuurder zonder passagiers of bagage (of belading) tot de maximaal toegelaten totale massa

\* afhankelijk van de auto

#### Hybride auto

**0** Bestuurder alleen of met een passagier voorin

**1** Alle stoelen zijn bezet



## VERLICHTING EN SIGNALISATIE

**1 of 2** Bestuurder met passagiers en bagage (of belading) tot de maximaal toegelaten totale massa

**2 of 3** Bestuurder zonder passagiers of bagage (of belading) tot de maximaal toegelaten totale massa

Hier volgen enkele voorbeelden. Stel in alle gevallen bediening **A** in volgens de belading van de auto, zodat de weg goed zichtbaar is en andere weggebruikers niet verblind worden.

# CLAXON EN LICHTSIGNALEN

## Geluidssignaal

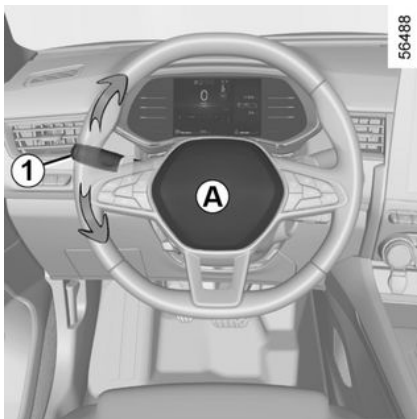

Druk op het midden van het stuurwiel **A** om de claxon te laten klinken.

## Lichtsignaal

Trek schakelaar **1** naar u toe en laat deze los om met de koplampen te knipperen.

## Richtingaanwijzers

Zet de schakelaar **1** in dezelfde richting als waarin u het stuurwiel wilt bewegen.

### Werking van de sneltoets

Verschuif de hendel **1** even omhoog of omlaag, waarbij u het weer-

standpunt niet overschrijdt, en laat hem dan weer los: de hendel keert terug naar zijn oorspronkelijke stand en het betreffende richtingaanwijzerlampje knippert drie keer.

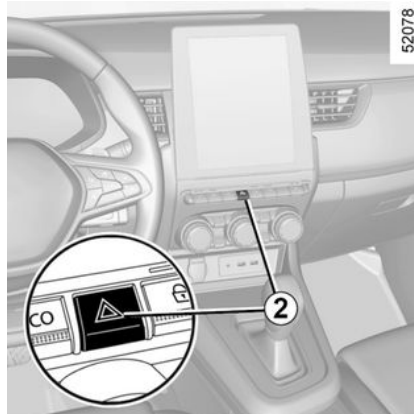

## Alarmknipperlichten



Druk op schakelaar **2**.

Hierdoor komen de vier knipperlichten en de zijknipperlichten tegelijk in werking. Gebruik deze alleen als gevaar dreigt om andere weggebruikers te waarschuwen dat u gedwongen bent te stoppen op een abnormale plaats of zelfs waar dit verboden is, of bij bijzondere rij- of verkeersomstandigheden.

Afhankelijk van de uitvoering van de auto, kunnen tijdens krachtig remmen de knipperlichten automatisch inschakelen. U kunt deze uitschakelen met een druk op schakelaar **2**.

## RUITENWISSERS

### Auto voorzien van ruitenwisser met interval

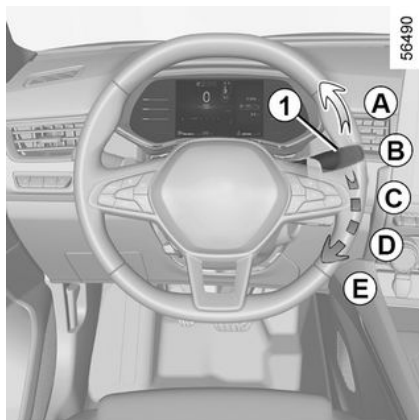

#### **A** een enkele wisbeweging

Door kort te drukken maakt de ruitenwisser één wisbeweging.

#### **B** stoppen

#### **C** wissen met intervallen

De wissers vegen met tussenpozen van enkele seconden. De duur van het interval is te regelen door de ring te verdraaien **2**.

#### **D** langzaam continu wissen

#### **E** snel continu wissen

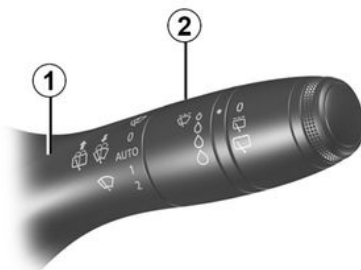

#### **Bijzonderheid**

**Tijdens het rijden**, gaat de wisser langzamer werken als de auto stopt. Van snel continu wissen naar langzaam continu wissen. Zodra de auto weer gaat rijden, beginnen de wissers weer met de oorspronkelijk ingestelde snelheid te werken.

Als u de schakelaar **1** in een andere stand zet, schakelt u hiermee de automatische functie uit.

### Auto voorzien van ruitenwisser voor met regensensor

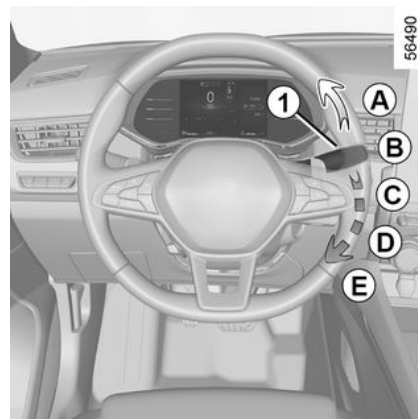

De regensensor bevindt zich op de voorruit, voor de binnenspiegel.

#### **A** een enkele wisbeweging

Door kort te drukken maakt de ruitenwisser één wisbeweging.

#### **B** stoppen

45653

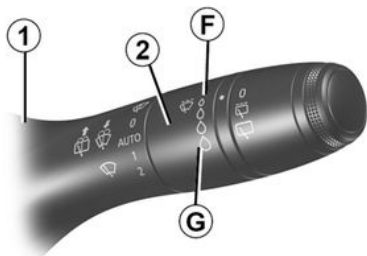

### C automatisch wissen

In deze stand signaleert het systeem water op de voorruit en schakelt het wissen in met een aangepaste wissnelheid. De inschakeldrempel van het wissen en de duur van het interval is te regelen door de ring **2** te verdraaien:

- **F**: minimale gevoeligheid
- **G**: maximale gevoeligheid

Hoe hoger de gevoeligheid, des te sneller reageren de ruitenwissers en wordt de frequentie van het wissen verhoogd.

Wanneer automatisch wissen is ingeschakeld of de gevoeligheid wordt verhoogd, wordt één wisbeweging uitgevoerd.

### Opmerking:

- de regensensor heeft enkel een ondersteunende functie. Bij beperkte zichtbaarheid moet de bestuurder zijn ruitenwischer handmatig inschakelen. Bij mist of sneeuwval werkt de ruitenwischer niet altijd automatisch en blijft deze onder uw controle;
- Bij temperaturen onder nul wordt automatisch wissen niet ingeschakeld wanneer de auto wordt gestart. Deze functie wordt automatisch ingeschakeld wanneer de auto sneller rijdt dan een bepaalde snelheid (ongeveer 8 km/u);
- Schakel automatisch wissen niet in bij droog weer;
- Ontdooi de voorruit volledig voordat u het automatisch wissen inschakelt.
- wanneer u de auto door een wasstraat rijdt, moet u de schakelaar **1** in stand **B** zetten om het automatisch wissen uit te zetten.

### Storingen

Bij een storing van het automatisch wissen, schakelt de ruitenwischer over op wissen met intervallen. Raadpleeg de merkdealer.

De werking van de regensensor kan worden verstoord bij:

- beschadigde ruitenwissers: een laagje water of sporen van de ruiten-

wisser in de detectiezone van de sensor kunnen de reactiesnelheid van het automatisch wissen vertragen of de frequentie van het wissen verhogen;

- Op een voorruit met een chip of barst ter hoogte van de sensor, of een voorruit die is bedekt met stof, vuil, insecten, ijs, was of waterafstotende stoffen, is de het automatisch ruiten wissen minder gevoelig of reageert mogelijk helemaal niet.

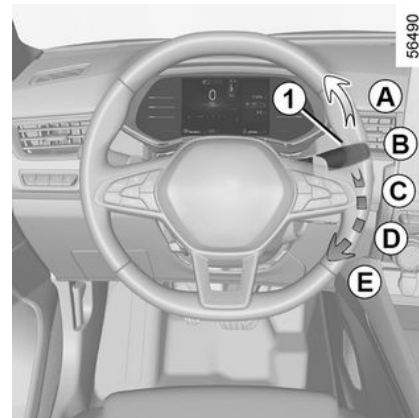

### D langzaam continu wissen

### E snel continu wissen

### Bijzonderheid

**Tijdens het rijden**, gaat de wisser langzamer werken als de auto stopt. Van snel continu wissen naar lang-

## RUITENWISSERS

zaam continu wissen. Zodra de auto weer gaat rijden, beginnen de wissers weer met de oorspronkelijk ingestelde snelheid te werken.

Als u de schakelaar **1** in een andere stand zet, schakelt u hiermee de automatische functie uit.

### Voorzorgsmaatregelen

- Controleer bij vorst voordat u de ruitenwisser inschakelt of de ruitenwisserbladen niet zijn vastgevroren. Als u de ruitenwisser inschakelt terwijl de bladen zijn vastgevroren, kunt u zowel de bladen als de motor van de ruitenwisser beschadigen.
- Activeer de ruitenwissers niet op een droge ruit. Dit kan leiden tot vroegtijdige slijtage of beschadiging van de wisserbladen.

### Bijzondere stand van de ruitenwisser voor (onderhoudsstand)

In deze stand kunnen de bladen worden opgetild om ze van de voorruit te verwijderen.

Dit kan nuttig zijn:

- om de bladen te reinigen;
- om de bladen van de voorruit los te maken in winterse weersomstandigheden;
- de bladen vervangen. → 327

Zet, met het contact aan of draaiende motor, de hendel **1** twee keer in de stand **A** (één wisbeweging). De wisserbladen stoppen iets boven de motorkap.

Om de bladen terug te zetten in de laagste stand, met het contact aan, moet u ervoor zorgen dat de ruitenwissers zijn neergeklapt op de voorruit. Zet daarna de schakelaar **1** in stand **A** (één wisbeweging).

Voordat u het contact aanzet, moet u de ruitenwissers op de voorruit zetten. Anders kunnen de motorkap of de wissers beschadigd raken wanneer deze worden ingeschakeld.

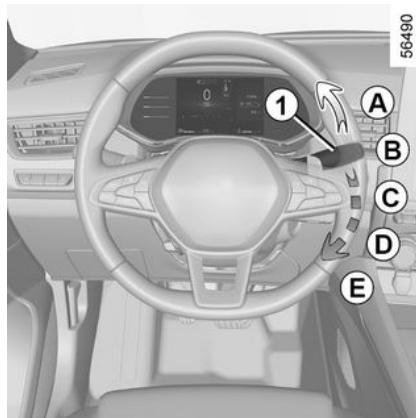

Voordat u iets aan de voorruit doet (wassen van de auto, ontdooien, reinigen van de voorruit, enz.) moet u de schakelaar **1** in stand **B** (uit) zetten.

**Risico van verwonding en/of beschadigingen.**



Wanneer er zich obstakels op de voorruit bevinden (vuil, sneeuw, ijs...), maakt u de voorruit (inclusief de centrale zone achter de binnenspiegel) schoon voordat u de ruitenwissers inschakelt (risico op oververhitting van de motor). Als een obstakel de beweging van een blad verhindert, kan dat blad stoppen met wissen. Verwijder het obstakel en schakel de ruitenwisser opnieuw in met de ruitenwisserschakelaar.

## RUITENWISSERS

### Ruitensproeier

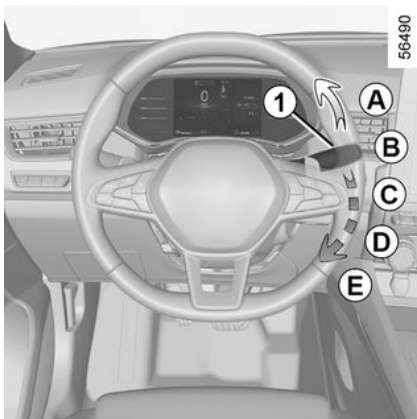

**Contact aan:** trek de schakelaar **1** naar u toe en laat deze dan los.

Door langer te drukken wordt de ruitensproeier geactiveerd en maken de ruitenwissers twee wisbewegingen, een paar seconden later gevolgd door een derde.

Voor auto's uitgerust met een multi-mediascherm, kunt u ervoor kiezen de derde wisbeweging van de ruitenwisserbladen in of uit te schakelen. → 106

#### Opmerking:

Bij temperaturen onder nul kan de ruitenswisservloeistof aanvriezen op de voorruit en het zicht verminderen.

Verwarm de voorruit met behulp van de ontwasemingsschakelaar voordat u ze reinigt.



Controleer bij werkzaamheden onder de motorkap of de schakelaar van de ruitenwisser in stand **B** (uit) staat.

#### Verwondingsgevaar



#### De werking van een ruitenwisserblad

Let op de staat van de ruitenwisserbladen. Hun levensduur hangt van u af:

- houd de bladen schoon: reinig de bladen en de ruit regelmatig met water en zeep;
- gebruik ze niet op een droge ruit;
- maak ze los van de ruit als ze lange tijd niet zijn gebruikt.

Vervang ze in elk geval zodra de werking afneemt: ongeveer eens per jaar. → 327

#### Voorzorgen bij het gebruik van de wissers

- Maak, als het vriest of sneeuwt, de achterruit schoon voordat u de ruitenwisser aanzet (de motor kan oververhitten);
- zorg dat niets de beweging van de wisser hindert.

## BRANDSTOFTANK

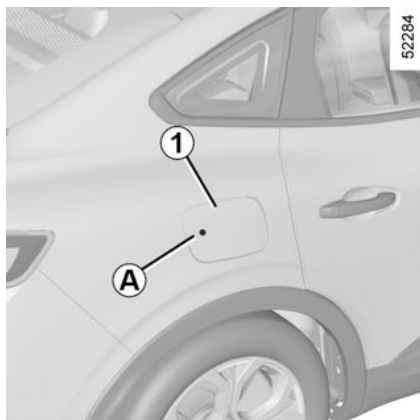

### Bruikbare tankinhoud:

– Ongeveer **50 liter**;

Om bij ontgrendelde auto het klepje **1** te openen, drukt u op de zone **A** en laat u vervolgens los. Het klepje **1** wordt geopend.

Tijdens het tanken gebruikt u de houder **2** op het klepje **1** om de dop **3** vast te houden.

Raadpleeg voor het tanken de paragraaf "tanken van brandstof".

Sluiten: druk het klepje met de hand tegen de aanslag.

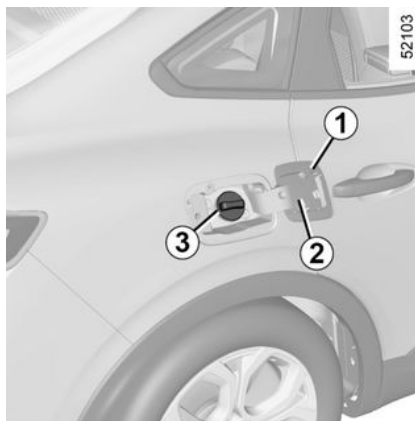

**Dop van motoroliere-servoir: deze is specifiek.**

Vraag naar ditzelfde type als u een andere dop koopt. Ga naar een erkende dealer.

Rook niet tijdens het tanken en ontsteek geen open vuur in de nabijheid van de brandstoftank of de tankdop.

Maak de omgeving van het vulsysteem niet schoon met een hogedrukreiniger.

## Soort brandstof

**Gebruik brandstof van goede kwaliteit die overeenkomt met de normen die in elk land zijn vastgelegd en bevestigt overeenkomt met de indicaties op de sticker op klepje **1**. ➔ 339.**



Controleer na het tanken, of de dop en het klepje gesloten zijn.



Vermeng de diesel-brandstof nooit met benzine (loodvrij of E85), zelfs niet een kleine hoeveelheid.

Gebruik geen ethanol als uw auto hier niet voor aangepast is. Voeg **geen** additief toe aan de brandstof (additief, reagens enz.), anders kan de motor beschadigd raken.

Als u een additief wilt toevoegen aan de brandstof, gebruik dan een product dat is goedgekeurd door onze technische dienst.

Ga naar een merkdealer.

2

## BRANDSTOFTANK

2

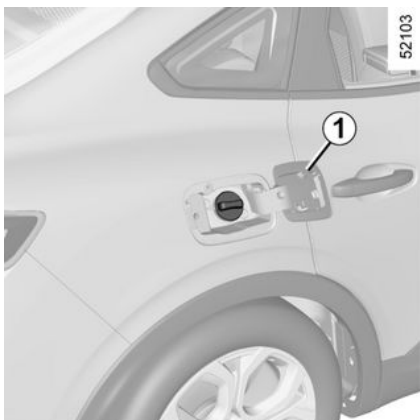

Gebruik **uitsluitend** ongelode benzine. Het octaangetal (RON) moet conform de gegevens zijn die op de sticker van het klepje **1** staan. → **339**.

### Tanken van brandstof

Wanneer het contact uit is, steekt u het vulpistool **zo ver mogelijk** naar binnen voordat u met tanken begint (spatgevaar).

Houd hem in deze stand tijdens het tanken.

Als het vulpistool automatisch is afgeslagen, mag u nog maximaal twee liter brandstof bijvullen.

Plaats na het vullen de dop **3** terug en sluit de klep **1** om te voorkomen

dat er water of vuil in het systeem terecht komt.

Zorg er altijd voor dat de dop **3**, de klep **1** en de omtrek schoon en vrij van stof, modder, vuil enz. blijven.

#### bijzonderheid

Bij het stoppen van de auto gedurende ongeveer 3 maanden **moet u brandstof toevoegen om te voorkomen dat de brandstofpomp beschadigt**.

Om dit te doen, moet u, met het contact uit, gaan tanken of minimaal **10 liter** brandstof bijvullen en vervolgens de motor starten om de pomp te laten werken en de brandstof in het circuit te verversen.

Als het niet mogelijk om ten minste 10 liter brandstof toe te voegen vanwege het brandstofpeil in de tank, rijd dan door tot de tank de gewenste capaciteit heeft.

#### Benzinemotor

Schade die ontstaan is als gevolg van het tanken van loodhoudende benzine wordt niet door de fabrieksgarantie gedekt.

Om te voorkomen dat er abusievelijk loodhoudende benzine wordt getankt, heeft de vulhals een nauwe doorlaat met een veiligheidssysteem **waarin alleen een vulpistool met ongelode benzine past**.



Brandstofsoorten die voldoen aan de Europese normen die ook gelden voor de motoren van auto's die in Europa zijn verkocht: zie tabel → **339**.



Als u brandstof wilt tanken, zet u de motor uit (dus **NIET** stand-by bij auto's met de functie Stop & Start): u moet zelf de motor uitschakelen. → **129**  
**Risico van brand.**



## BRANDSTOFTANK



### **Aanhoudende stank van brandstof**

In geval van een aanhoudende geur van brandstof, moet u:

- onmiddellijk stoppen, rekening houdend met het overige verkeer en het contact afzetten;
- de alarmknipperlichten aanzetten en alle passagiers laten uitstappen en ze op veilige afstand van de auto houden;
- raadpleeg een merkdealer.



Wijzig of repareer niet zelf het brandstofsysteem (rekeneenheden, bedrading, brandstof-

circuit, inspuitstukken of verstuivers, beschermkappen) vanwege de grote gevaren voor de veiligheid die hierdoor kunnen ontstaan. Laat deze werkzaamheden uitsluitend door uw merkdealer uitvoeren.

# INRIJDEN

## Benzinemotor

Rijd de eerste **1.000 km** niet sneller dan 130 km/u in de hoogste versnelling en laat de motor met niet meer dan 3.000 tot 3.500 tr/min draaien.

Pas na ongeveer **3 000 km** zult u over het volle vermogen van de motor kunnen beschikken.

**Onderhoudsbeurten:** zie het onderhoudsdocument van uw auto.

**Opmerking: bij een nieuw voertuig in de inrijfase kan het koelvloeistofpeil hoger zijn dan de markering MAXI op de tank; later kan het dalen naar een peil tussen MINI en MAXI.** Dit levert geen risico op.

3

# STARTEN, STOPPEN VAN DE MOTOR

## Auto met kaart



52344

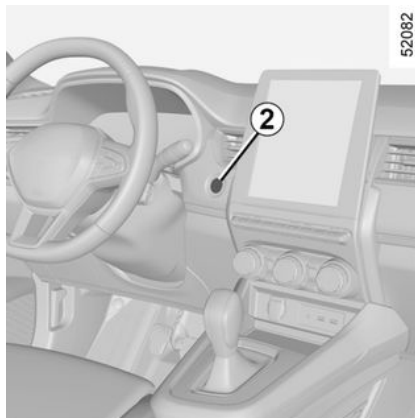

52082

De kaart moet zich binnen de detectiezone 1 bevinden.

Om te starten:

- trap bij auto's met een automatische transmissie in de stand P het rempedaal in en druk op de knop 2;
- Voor de E-Tech Full Hybrid voertuig gaat het bericht READY branden op het instrumentenpaneel, samen met een pieptoon. De melding verdwijnt wanneer de snelheid boven ongeveer 5 km/u komt.

### Bijzonderheden

- Als een van de startvoorwaarden niet wordt toegepast, verschijnt de melding "Druk op rem + START" of "P niet ingeschakeld" op het instrumentenpaneel;
- in sommige gevallen moet het stuurwiel worden bewogen bij het indrukken van de startknop 2 om het ontgrendelen van de stuurkolom mogelijk te maken: in dit geval waarschuwt, het bericht "Draai stuurwiel + START" u daarvoor;



Om de 12V-accu te sparen in een E-Tech Full Hybrid voertuig, wordt de motor automatisch uitgeschakeld nadat de auto ongeveer 12 minuten heeft stilgestaan, indien de veiligheidsgordel van de bestuurder niet is vastgemaakt en de motor niet al handmatig is uitgeschakeld met de knop 2. Indien nodig kunt u de motor opnieuw starten door éénmaal te drukken op de knop 2.

## STARTEN, STOPPEN VAN DE MOTOR



### Verantwoordelijkheid van de bestuurder tijdens het parkeren of stoppen van de auto

Laat nooit, ook niet heel even, een kind, een afhankelijke volwassene of een dier in de auto achter als u deze verlaat. Ze kunnen zichzelf of anderen in gevaar brengen door bijvoorbeeld de motor te starten, de ruitbediening te activeren of de portieren te vergrendelen. Bovendien kan bij warm, zonnig weer de temperatuur in het interieur heel erg snel oplopen.

**LEVENSGEVAAR OF GEVAAR VAN ERNSTIG LETSEL.**

### "Handsfree" starten met achterklep open

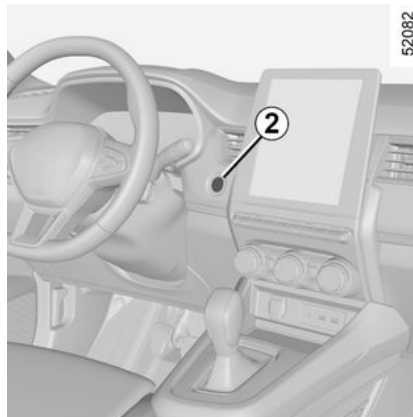

In dat geval mag de kaart zich niet in de bagageruimte bevinden, om te vermijden dat u ze kwijtraakt.

### Functie accessoires

(contact aanzetten)

Zodra u bent ingestapt, kunt u een aantal functies van de auto (radio, navigatiesysteem ruitenwischer, enz.) gebruiken.

Om de andere functies te gebruiken, drukt u met de kaart in de auto op de knop **2** zonder de pedalen in te drukken.

### Storingen

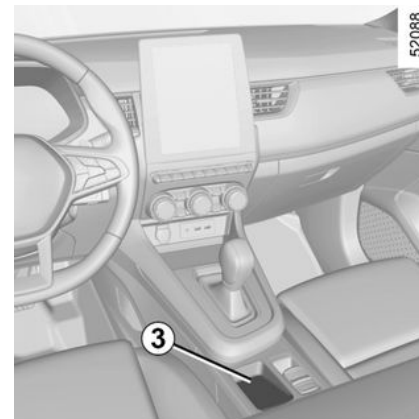

In sommige gevallen werkt de handsfree kaart niet:

- als de accu van de card leeg is;
- 12V-hulpaccu is ontladen, enz.;
- nabijheid van een apparaat dat dezelfde frequentie gebruikt (monitor, mobiele telefoon, computerspel, enz.);
- De auto bevindt zich in een sterk elektromagnetisch veld.

## STARTEN, STOPPEN VAN DE MOTOR

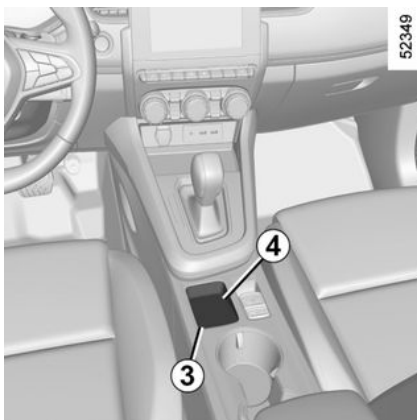

Het bericht "Plaats kaart op zone + START" verschijnt op het instrumentenpaneel.

Druk op het rempedaal en plaats de kaart **4** (knopzijde) op de kaartzone **3**. Druk op de knop **2** om de auto te starten. Het bericht verdwijnt.

### Voorwaarden voor het stoppen van de motor



De auto moet stilstaan, in de stand P bij een auto met een automatische transmissie. Bij een E-Tech Full Hybrid voertuig wordt het bericht READY op het instrumentenpaneel weergegeven.

Druk met de kaart in de auto op de knop **2**: de motor wordt uitgeschakeld. Bij een E-Tech Full Hybrid voertuig verdwijnt het bericht READY van het instrumentenpaneel.

De stuurkolom vergrendelt bij het openen van één van de portieren of bij het vergrendelen van de auto.

Als de kaart niet in het interieur aanwezig is of als de batterij van de

kaart leeg is als u de motor wilt uitzetten, verschijnt het bericht "Kaart ontbreekt; druk in en houdt ingedrukt" of "KAART AFWEZIG INGEDRUKT HOUDEN" op het instrumentenpaneel: druk langer dan drie seconden op de knop **2**. Als de kaart zich niet meer in het interieur bevindt, controleert u of u deze kunt ophalen voordat u de knop ingedrukt houdt. Zonder de kaart kunt u de auto niet starten.

Als de motor is gestopt, blijven de op dat moment ingeschakelde accessoires (radio, enz.) ongeveer 10 minuten werken.

Als het bestuurdersportier geopend wordt, schakelen de accessoires uit.

### Uitzondering voor E-Tech Full Hybrid voertuig

Met stilstaande auto in de elektrische bedrijfsmodus verschijnt het bericht "MOTOR AAN SCHAKEL CONTACT UIT" op het instrumentenpaneel en klinkt er een pieptoon indien:

- de autogordel van de bestuurder niet is vastgemaakt;
- de motorkap is geopend;
- het bestuurdersportier open is.

## STARTEN, STOPPEN VAN DE MOTOR



Zet nooit het contact uit voordat de auto compleet stilstaat, anders valt de bekrachting weg. Als de motor niet meer draait, zijn er geen stuur- en rembekrachtiging meer. Ook werken veiligheidsvoorzieningen, zoals airbags en gordelspanners, niet meer.



Controleer, als u de auto verlaat en vooral als u de kaart bij u hebt, of de motor volledig is uitgeschakeld.



### **Verantwoordelijkheid van de bestuurder tijdens het parkeren of stoppen van de auto**

Laat nooit, ook niet heel even, een kind, een afhankelijke volwassene of een dier in de auto achter als u deze verlaat. Ze kunnen zichzelf of anderen in gevaar brengen door bijvoorbeeld de motor te starten, de ruitbediening te activeren of de portieren te vergrendelen. Bovendien kan bij warm, zonnig weer de temperatuur in het interieur heel erg snel oplopen.

**LEVENSGEVAAR OF GEVAAR VAN ERNSTIG LETSEL.**

### **Functie Stop & Start**

Dit systeem zorgt voor een lager brandstofverbruik en vermindert de uitstoot van broeikasgassen. Het systeem wordt automatisch ingeschakeld wanneer de auto begint te rijden. Tijdens het rijden stopt het systeem de motor (stand-by) wanneer het voertuig tot stilstand komt of langzaam rijdt (verkeersopstop-

ping, verkeerslichten enz.), afhankelijk van het voertuig.

### **Omstandigheden waarbij de motor op stand-by wordt gezet**

de auto heeft na de laatste stilstand gereden;

– de versnellingsbak staat in stand D, M of N;

en

– het rempedaal wordt (voldoende hard) ingedrukt;

Afhankelijk van de auto, als het



waarschuwinglampje knippert en het bericht "Druk het rempedaal in" op het instrumentenpaneel verschijnt, geeft dit aan dat het rempedaal onvoldoende is ingedrukt;

en

– het gaspedaal wordt niet ingedrukt;

en

– Wanneer de voertuigsnelheid gedurende circa een seconde nul is of, afhankelijk van het voertuig, lager dan circa 5 km/u.

De motor blijft op stand-by staan wanneer stand P inschakelt, of wanneer stand N inschakelt terwijl de parkeerrem is aangetrokken en het rempedaal wordt losgelaten.

## STARTEN, STOPPEN VAN DE MOTOR

Het waarschuwingslampje  op het instrumentenpaneel gaat vast branden om u te waarschuwen dat de motor op stand-by staat.

De uitrustingen van de auto blijven in werking terwijl de motor stilstaat.

De stuurbekrachtiging werkt mogelijk niet meer als de motor naar stand-by gaat.

In dat geval werkt deze pas weer als de motor niet meer in stand-by is of als de snelheid hoger is dan ongeveer 1 km/u (bij afdalen, helling enz.).



Wanneer de motor op stand-by wordt gezet, wordt de automatische parkeerrem (afhankelijk van de auto) niet automatisch vastgezet.



Rijd niet met de auto wanneer de motor op stand-by staat (het waarschuwingslampje



wordt op het instrumentenpaneel weergegeven).



Voordat de auto wordt verlaten, MOET de motor worden afgezet (niet in stand-by) ➔ 129.

### Verhinderen dat de motor op stand-by wordt gezet

In bepaalde omstandigheden, zoals bij invoegen op een kruispunt, is het mogelijk om bij geactiveerd systeem de motor draaiende te houden om snel te kunnen starten.

Laat de auto stilstaan, maar druk niet te hard op het rempedaal.



Om brandstof bij te vullen, moet de motor worden afgezet (en niet op stand-by worden gezet): u MOET de motor stoppen ➔ 129.

### Stand-by uitschakelen

- bij het openen van het bestuurdersportier;
- of
- als de bestuurdersgordel niet is vastgemaakt;

– het rempedaal wordt losgelaten en de stand D of M is ingeschakeld;

of

– het rempedaal is niet ingedrukt, stand N is ingeschakeld en de parkeerrem is vrijgezet;

of

– de parkeerrem wordt weer vastgezet, stand P is ingeschakeld of stand N is ingeschakeld met de parkeerrem vastgezet;

of

– de stand R is ingeschakeld;

of

– het gaspedaal is ingedrukt;

of

– In de handmatige modus zijn de hendels voor het overschakelen naar een andere versnelling ingeschakeld.

## STARTEN, STOPPEN VAN DE MOTOR



de functie "AUTOHOLD" is ingeschakeld → 151, het rempedaal is mogelijk losgelaten en de motor op stand-by blijven staan.

Om de motor uit de stand-by-stand te halen terwijl het rempedaal is losgelaten, drukt u het gaspedaal in.

### Omstandigheden waarbij de motor niet op stand-by wordt gezet

Onder bepaalde omstandigheden kan het systeem de motor niet op stand-by zetten. Dit is het geval als:

- het bestuurdersportier niet is gesloten;
- de autogordel van de bestuurder niet is vastgemaakt;
- achteruitversnelling is ingeschakeld;
- de motorkap niet is vergrendeld;
- de buitentemperatuur is te hoog of te laag;
- de accu onvoldoende geladen is;
- het verschil tussen de temperatuur in de auto en de ingestelde temperatuur van de thermostatische airconditioning te groot is;
- de parkeerhulp is ingeschakeld;
- de hoogte is te groot;

- de helling is te steil voor auto's met automatische transmissie;
- de functie "Helder zicht" is ingeschakeld → 261;
- de motortemperatuur is te laag;
- de luchtzuiveringscyclus wordt vernieuwd;
- ...

Afhankelijk van de auto verschijnt

het controlelampje  op het instrumentenpaneel. Dit lampje waarschuwt u dat de motor niet in stand-by kan worden gezet.

Het controlelampje  verschijnt wellicht, samen met het bericht:

- "Prioriteit accu laden" om prioriteit te geven aan het laden van de accu;
- "Prioriteit verwarmingscomfort" om prioriteit te geven aan de airconditioning;
- "Prioriteit geven aan draaiende motor" om prioriteit te geven aan de werking van de motor.



Voordat u iets doet onder de motorkap, moet u het contact afzetten, of → 129

### Bijzonderheid van het automatisch weer starten van de motor

Onder bepaalde omstandigheden kan de motor vanzelf weer starten om uw veiligheid en uw comfort te waarborgen.

Dat kan zich met name voordoen wanneer:

- de buitentemperatuur is te hoog of te laag;
- de functie "Helder zicht" is ingeschakeld → 261;
- de accu onvoldoende geladen is;
- de rijsnelheid van de auto hoger is dan 5 km/u (bij afdalen);
- het rempedaal herhaaldelijk wordt ingedrukt of er vaak wordt geremd;
- ...

Afhankelijk van de auto, wordt het

controlelampje  op het instrumentenpaneel weergegeven om u te melden dat de motor automatisch opnieuw wordt gestart.



Voordat de auto wordt verlaten, MOET de motor worden afgezet (niet in stand-by) → 129.



## STARTEN, STOPPEN VAN DE MOTOR

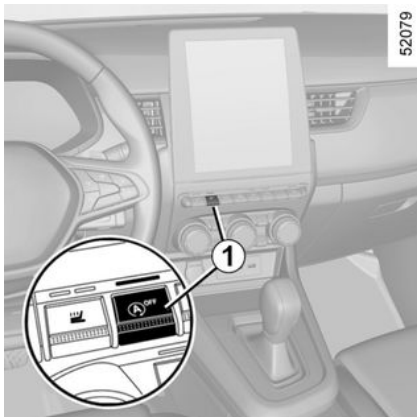

Afhankelijk van de auto kan het contactlampje  verschijnen, samen met het bericht:

- "Prioriteit accu laden" om prioriteit te geven aan het laden van de accu;
- "Prioriteit verwarmingscomfort" om prioriteit te geven aan de airconditioning;
- "Prioriteit geven aan draaiende motor" om prioriteit te geven aan de werking van de motor.

### Inschakelen, uitschakelen van de functie

Druk de schakelaar **1** in om de functie uit te schakelen. Het bericht

"Stop & Start gedeactiveerd" verschijnt op het instrumentenpaneel en het contactwaarschuwingslampje **1** brandt.

Met nog een keer indrukken schakelt het systeem weer in. Het bericht "Stop & Start geactiveerd" verschijnt op het instrumentenpaneel en het indicatielampje van schakelaar **1** dooft.

Het systeem wordt automatisch opnieuw ingeschakeld bij elke start van het voertuig door het indrukken van de startknop → 129.

### Storingen

Als het bericht "Check Stop & Start" verschijnt en de schakelaar **1** aan is, is het systeem uitgeschakeld.

Raadpleeg een merkdealer.



Let op: als de motor op stand-by staat, drukt u op de schakelaar **1** om de motor automatisch opnieuw te starten.

# VERSNELLINGSSCHAKELAAR

## Automatische versnellingsbak, handschakelhefboom

### Selecteurhendel 1

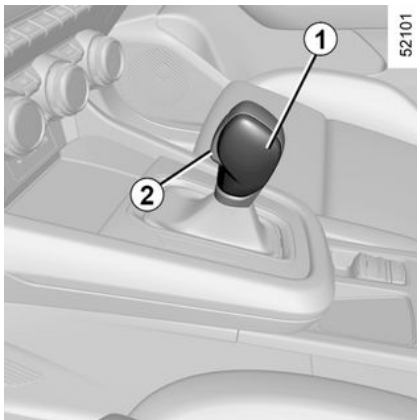

P: parkeren

R: achteruitrijden.

N: neutraal

D: automatische modus

B: (versie E-Tech full Hybrid), vooruitversnelling met verbeterd regeneratief remmen

De display **4** op het instrumentenpaneel geeft de met de keuzehendel ingeschakelde stand **1** of de ingeschakelde versnelling bij handbediening weer.

**Opmerking:** Druk op knop **2** om:

- stand P te verlaten of
- schakel van stand D, N of B (E-Tech full Hybrid versie) naar stand R of P.
- schakel van stand D naar B (E-Tech full Hybrid versie)

### Werkzaamheden

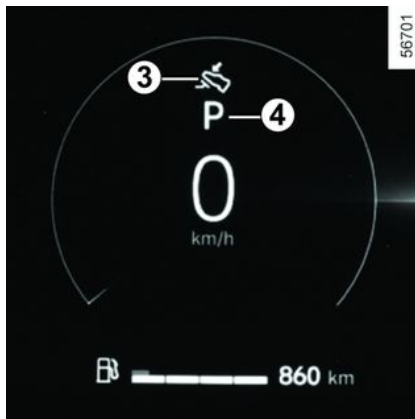

Met de selecteurhendel **1** in stand P, start u de motor.

Bij volledig hybride voertuigen van E-Tech gaat de melding READY branden op het instrumentenpaneel.

Om de selecteurhendel uit stand P te verplaatsen, moet u het rempedaal indrukken voordat u de ontgrendelknop **2** indrukt.

Houd uw voet op het rempedaal (het lampje **3** op de display dooft) als u de stand P verlaat.

**Schakel D of R alleen in als de auto stilstaat, het rempedaal is ingedrukt en het gaspedaal niet is ingedrukt.**



Bij E-Tech full Hybrid voertuigen geeft het waarschuwingslampje READY op het instrumentenpaneel aan dat het hybride systeem werkt en klaar is om te rijden.

### Stand automatisch

Zet de hendel **1** in stand D.

In de meeste wegsituaties hoeft u de schakelhendel niet meer te verplaatsen. Er wordt automatisch op het juiste moment geschakeld naar gelang de belasting van de auto, de helling van de weg en uw rijstijl.

### Zuinig rijden

Laat de selecteurhendel voor normaal gebruik in stand D staan. Als het gaspedaal iets wordt ingedrukt, schakelt de transmissie bij een lage snelheid naar de volgende versnelling.

### Accelereren en inhalen

## VERSNELLINGSSCHAKELAAR

Druk daartoe het gaspedaal diep in.

**Hierdoor wordt, binnen de mogelijkheden van de motor, teruggeschakeld naar de optimale versnelling.**

### Rijden in de modus B

Op E-Tech volledig hybride voertuigen maakt deze modus het mogelijk om te rijden met een grotere regeneratieve motorrem. Bij loslaten van het gaspedaal gebruikt de auto regeneratief remmen om de auto af te remmen.

Zo genereert de elektromotor meer stroom om de tractieaccu op te laden.

In de modus B werkt regeneratief remmen minder als de accu koud of volledig opgeladen is.



Het remmen op de motor kan in geen geval het indrukken van het rempedaal vervangen.

### Selecteurhendels 5 en 6



Afhankelijk van de auto kunt u peddels **5** en **6** gebruiken om te schakelen wanneer de hendel in de stand D staat.

**5** : naar een lagere versnelling schakelen.

**6** : naar een hogere versnelling schakelen.

De standen P, N en R kunnen niet met de hendels worden ingeschakeld.

**Let op:** druk op het midden van de peddels en niet op het bovenste uiteinde, wanneer u deze gebruikt.

### Stand handgeschakeld

Tijdens het rijden in stand D kunt u met peddels **5** en **6** op het stuurwiel overschakelen naar handgeschakelde modus. Afhankelijk van de auto zijn twee handmatige rijstijlen beschikbaar:

– in de **"tijdelijke" handgeschakelde modus** kunt u geforceerd schakelen, door kort op één van de twee peddels te drukken. De rijmodus D en de ingeschakelde versnelling verschijnen op het instrumentenpaneel.

**Opmerking:** De versnellingsbak gaat automatisch terug naar de automatische modus D als de ingeschakelde versnelling niet meer optimaal voor de prestaties van de auto is of als er al enige tijd geen actie op een peddel is geweest.

– **activeer de permanente handgeschakelmodus** door een van de peddels ingedrukt te houden. Rijmodus M en de ingeschakelde versnelling worden op de display **7** op het instrumentenpaneel weergegeven.

## VERSNELLINGSSCHAKELAAR



**Opmerking:** keer terug naar de automatische modus door de rechterhendel in te drukken en ingedrukt te houden. Automatische modus D wordt op het instrumentenpaneel weergegeven.

In alle gevallen:

- om terug te schakelen drukt u op de linkerpeddel;
- Voor een hogere versnelling drukt u op de rechterhendel.

### Bijzondere gevallen

In sommige gevallen (zoals ter bescherming van de motor, bij werking van het elektronisch stabiliteitsprogramma: ESC enz.) wordt automatisch de juiste versnelling gekozen.

Ook kan, om verkeerde manoeuvres te voorkomen, het schakelen worden geweigerd. In dit geval knippert de aanduiding van de versnelling enkele seconden om u te waarschuwen.



Laat om op een helling stil te blijven staan uw voet niet op het gaspedaal rusten.

**Risico van oververhitting van de automatische versnellingsbak.**

### Bijzondere gevallen

- **Als het wegtype of de weersomstandigheden** (steile hellingen omhoog, plotselinge hellingen omlaag, diepe sneeuw, zand of modder) het moeilijk maken om in automatische modus te blijven rijden, wordt afhankelijk van de auto aanbevolen om met de hendels op handgeschakelde modus over te gaan. Hiermee voorkomt u het automatisch achter elkaar schakelen door de versnellingsbak bij stijgen en is het mogelijk op de motor te remmen bij lange afdalingen.
- Om **bij koud weer** te voorkomen dat de motor afslaat, raden wij u aan

na het starten van de motor even te wachten voordat u de keuzehendel vanuit stand P of N of naar D of R verplaatst.



Om veiligheidsredenen mag u nooit het contact uitzetten voordat de auto compleet stilstaat.

### Parkeren van de auto

Als de auto stilstaat, houdt u het rempedaal ingedrukt en zet u de selecteurhendel in stand P (parkeren): de versnellingsbak staat in neutraal en de voorwielen zijn mechanisch geblokkeerd.

**Controleer of de elektronische parkeerrem is vastgezet.**



Stand P mag alleen worden ingeschakeld als het voertuig volledig stilstaat.



Bij het manoeuvreren kan de auto aan de onderkant ergens tegenaan rijden (bijvoorbeeld: contact met een paaltje, een trottoir of ander stadsmeubilair) en daardoor beschadigd raken (bijvoorbeeld vervorming van een as).

Om ieder risico van een ongeluk te voorkomen, moet u uw auto door een merkdealer laten controleren.

Raak de onderdelen van het circuit of eventuele lekken of vloeistoffen niet aan.

**Risico van ernstig letsel of mogelijk dodelijke elektrische schok.**

### Onderhoudsintervallen

Raadpleeg het onderhoudsdocument voor uw auto of een geautoriseerde dealer om na te gaan of periodiek onderhoud noodzakelijk is voor de automatische transmissie.

Als de transmissie geen onderhoud nodig heeft, hoeft geen olie te worden bijgevuld.

### Storingen

– **als tijdens het rijden** het bericht "WAARSCHUWING: Transmissie controleren" verschijnt op het instrumentenpaneel, dan geeft dit een storing aan.

Raadpleeg zo snel mogelijk een erkende dealer;

– **als tijdens het rijden** het bericht "WAARSCHUWING: Versnellingsbak te heet" verschijnt op het instrumentenpaneel, stop dan zo snel mogelijk om de versnellingsbak af te laten koelen en te wachten tot het bericht verdwijnt;

– **storingen oplossen bij een auto met een automatische transmissie**  
➔ 314.

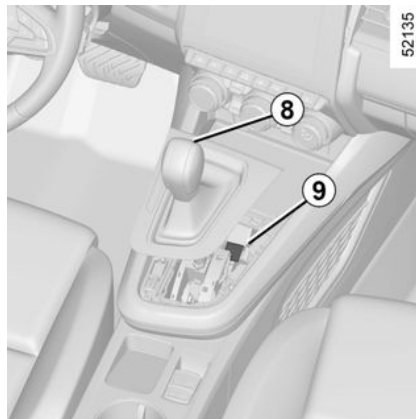

**Als bij het wegrijden** de hendel vastzit in de stand P wanneer u het rempedaal intrapt (bijv. accustoring), kunt u de hendel handmatig ontgrendelen om de blokkering van de aangedreven wielen ongedaan te maken. Om dit te doen, maakt u de onderkant van de stofhoes los en drukt u tegelijkertijd op de knop **9** en op knop **B** op de hendel om deze te ontgrendelen en naar stand N te schakelen.

Raadpleeg snel een merkdealer.

## VERNELLINGSSCHAKELAAR

### Automatische versnellingsbak, elektronische hendel

### Elektronische schakelhendel (E-shifter) 1

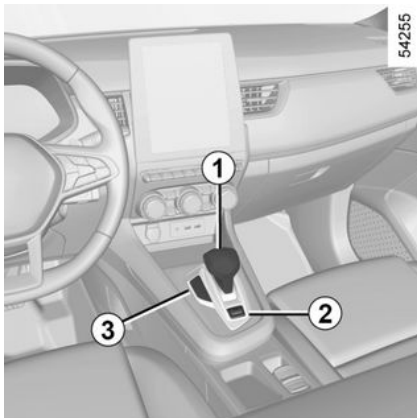

R: achteruit

N: neutraal

D: normale versnelling vooruit

P: parkeren, knop 2

B: (versie E-Tech full Hybrid), vooruitversnelling met verbeterd regeneratief remmen

Het controlelampje 3 geeft de ingeschakelde versnelling aan.

Op het instrumentenpaneel informeren de volgende symbolen u:

47430

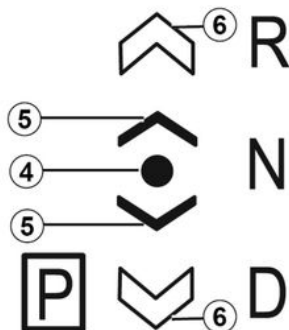

4 : stand van de ingeschakelde versnelling;

5 : stand toegankelijk vanaf de huidige stand door de keuzehendel 1 een klik naar voren of naar achteren te bewegen;

6 : stand toegankelijk vanaf de huidige stand door de keuzehendel 1 twee klikken naar voren of naar achteren te bewegen.

De symbolen 5 of 6 verschijnen om de versnellingen die kunnen worden geselecteerd aan te geven. Als deze symbolen afwezig zijn, geeft dit aan dat de versnellingen niet worden geselecteerd vanuit de huidige stand.

### Tip-keuzehendel

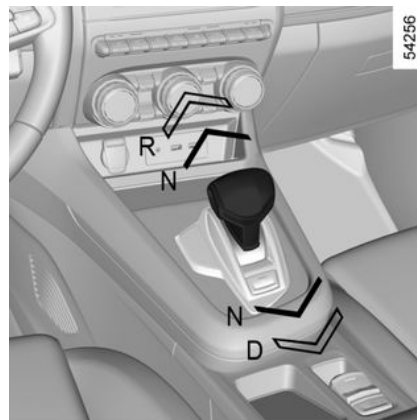

Zet de selectiehendel 1 een of twee klikken vooruit of achteruit in de gewenste stand (R, N, D of B voor E-Tech full Hybrid), afhankelijk van de auto, laat vervolgens de hendel los en deze gaat naar een stabiele positie.

De gekozen stand verschijnt op het instrumentenpaneel, samen met het waarschuwingslampje 4 vóór de stand.

Als bepaalde omstandigheden het schakelen in de weg staan, knippert de gewenste stand op het instrumentenpaneel.

54256

## VERSNELLINGSSCHAKELAAR

### Om stand P in te schakelen

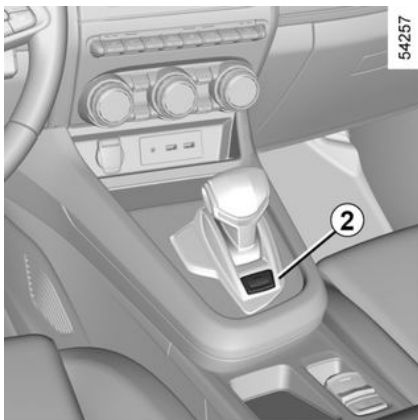

Terwijl de auto stilstaat, de motor draait of het contact is ingeschakeld (met de melding op het instrumentenpaneel voor de E-Tech full hybrid-versie), drukt u op knop READY 2 **om de** stand P in te schakelen. Het controlelampje op de knop **2** licht oranje op zodra de versnellingsbak in de stand Parkeren P is geschakeld.

### Om stand P uit te schakelen

Druk met stilstaand voertuig en draaiende motor (met het bericht READY op het instrumentenpaneel voor E-Tech full Hybrid versie), op het rempedaal en zet de selectiehandel **1** vooruit of achteruit naar de ge-

wenste positie. Het waarschuwingslampje **2** in de knop verdwijnt.

Als het rempedaal niet wordt ingedrukt, verschijnen het bericht "Trap op rem" en het waarschuwings-

lampje  op het instrumentenpaneel.

#### Opmerking:

– Als de bestuurder zijn portier opent om uit te stappen en als de stand P niet is ingeschakeld, klinkt een geluidssignaal en verschijnt het bericht "P niet ingeschakeld" op het instrumentenpaneel;

– Het controlelampje  verschijnt iedere keer als u het rempedaal moet indrukken om de stand van de versnellingshendel te wijzigen.

### Om de auto in neutraal te zetten

Om stand READY te kiezen zet u, met stilstaand voertuig en draaiende motor (met het bericht N op het instrumentenpaneel voor de E-Tech full Hybrid versie), de selectiehandel **1** een klik vooruit of achteruit, afhankelijk van de ingeschakelde versnelling.



Bij de E-Tech full Hybrid versie geeft het waarschuwingslampje READY op het instrumentenpaneel aan dat het hybride systeem werkt en klaar is om te rijden. → 129



Controleer of het controlelampje P op het instrumentenpaneel en het controlelampje op de knop **2** zijn ingeschakeld voordat u de auto verlaat.  
**Risico dat de auto wegvolt.**

### Rijden in automatische modus D

Terwijl de auto stilstaat en de motor draait (met de melding READY op het instrumentenpaneel voor de E-Tech full Hybrid versie), zet u de versnellingspook **1** twee stappen naar achteren om in de stand D te schakelen.

Als een van deze voorwaarden niet wordt toegepast, D knippert gedurende ongeveer 5 seconden en verschijnt de melding "Trap op rem" gedurende ongeveer 15 seconden op het instrumentenpaneel.

## VERSNELLINGSSCHAKELAAR

Als u bij stilstaande auto de stand D inschakelt, gaat de auto rijden zodra u het rempedaal loslaat (zonder het gaspedaal in te trappen).

In de meeste wegsituaties hoeft u de schakelhendel niet meer te verplaatsen. Er wordt automatisch op het juiste moment geschakeld naargelang de belasting van de auto, de helling van de weg en uw rijstijl.

**Opmerking:** met draaiende motor (met het bericht READY op het instrumentenpaneel voor E-Tech full-hybrid versie) en een rijsnelheid tussen circa 0 en 8 km/u, en stand N of R ingeschakeld, hoeft u niet op het rempedaal te drukken om stand D in te schakelen. Dit is nuttig bij parkeermanoeuvres waarbij meermaals moet worden geschakeld tussen vooruit- en achteruitversnelling.

### Zuinig rijden

Laat de selecteurhendel voor normaal gebruik in stand D staan. Als het gaspedaal iets wordt ingedrukt, schakelt de transmissie bij een lage snelheid naar de volgende versnelling.

### Accelereren en inhalen

Druk het gaspedaal snel en diep in (voorbij het zware punt van het pedaal).

U kunt ook te allen tijde terugschakelen om in te halen door op de peddel links te drukken.

### Rijden in de modus B

Voor de E-Tech full Hybrid versie maakt deze modus het mogelijk om te rijden met een grotere regeneratieve motorrem. Bij loslaten van het gaspedaal gebruikt de auto regeneratief remmen om de auto af te remmen.

Zo genereert de elektromotor meer stroom om de tractieaccu op te laden.

In de modus B werkt regeneratief remmen minder als de accu koud of volledig opgeladen is.

**Vanuit de stand D in B of B in D** zetten

Voor E-Tech full Hybrid versie kantel om van een stand naar de andere te schakelen de hendel een of twee klikken naar achteren.

De ingeschakelde stand verschijnt op het instrumentenpaneel met het waarschuwingslampje **2** om de stand van de selectiehendel te bevestigen.

### Om de achteruitversnelling in te schakelen

Terwijl de auto stilstaat en de motor draait (met de melding READY op het instrumentenpaneel voor de E-Tech full Hybrid versie), zet u de versnellingspook **1** twee stappen naar voren om in de stand R te schakelen.

Als het rempedaal niet is ingetrapt, klinkt er een geluidssignaal, knippert op het scherm de stand R gedurende ongeveer 5 seconden op het instrumentenpaneel en verschijnt gedurende ongeveer 15 seconden het bericht "Trap op de rem".

De achteruitrijlichten worden zo dra de achteruitversnelling wordt ingeschakeld (als het contact aan staat) evenals de achteruitrijcamera (afhankelijk van de auto).

**Opmerking:** met draaiende motor (met het bericht READY op het instrumentenpaneel voor E-Tech full-hybrid versie) en een rijsnelheid tussen circa 0 en 8 km/u, en stand N of D ingeschakeld, hoeft u niet op het rempedaal te trappen om stand R in te schakelen. Dit is nuttig bij parkeermanoeuvres waarbij meermaals moet worden geschakeld tussen vooruit- en achteruitversnelling.



# VERSNELLINGSSCHAKELAAR

## Schakelpeddels 7 en 8



Afhankelijk van de auto kunt u de peddels **7** en **8** gebruiken om de versnelling te wijzigen als de hendel in stand D staat.

**7:** naar een lagere versnelling schakelen.

**8:** naar een hogere versnelling schakelen

De standen P, N en R kunnen niet met de hendels worden ingeschakeld.

### Stand handgeschakeld

Tijdens het rijden in stand D kunt u met peddels **7** en **8** op het stuurwiel overschakelen naar handgescha-

kelde modus. Afhankelijk van de auto zijn twee handmatige rijstijlen beschikbaar:

– de "**tijdelijk**" **handmatige modus** kan worden gebruikt voor geforceerd schakelen door kort op één van de twee peddels te drukken, de rijmodus D en de ingeschakelde versnelling verschijnen op het instrumentenpaneel, de letter D en de onderste pijl verschijnen helderder op het controlelampje **3**.

**Opmerking:** de versnellingsbak gaat naar de automatische modus D als de ingeschakelde versnelling niet meer optimaal is voor de rijprestaties of als de peddels al enige tijd niet zijn gebruikt.

– **activeer de permanente handschakelmodus** door een van de peddels ingedrukt te houden. De gekozen rijstijlmodus M en versnelling verschijnen op het instrumentenpaneel.

**Opmerking:** afhankelijk van de auto kunt u terugkeren naar de automatische modus door de rechter peddel ingedrukt te houden of door de tip-hendel een of twee klikken naar achteren te zetten.

In alle gevallen:

– om terug te schakelen drukt u op de linkerpeddel;

– Voor een hogere versnelling drukt u op de rechterhendel.

### Bijzondere gevallen

In sommige gevallen (zoals ter bescherming van de motor, bij werking van het elektronisch stabiliteitsprogramma: ESC enz.) wordt automatisch de juiste versnelling gekozen.

Ook kan, om verkeerde manoeuvres te voorkomen, het schakelen worden geweigerd. In dit geval knippert de aanduiding van de versnelling enkele seconden om u te waarschuwen.

### Bijzondere gevallen

– **Als het wegtype of de weersomstandigheden** (steile hellingen omhoog, plotselinge hellingen omlaag, diepe sneeuw, zand of modder) het moeilijk maken om in automatische modus te blijven rijden, wordt afhankelijk van de auto aanbevolen om met de hendels op handgeschakelde modus over te gaan. Hiermee voorkomt u het automatisch achter elkaar schakelen door de versnellingsbak bij stijgen en is het mogelijk op de motor te remmen bij lange afdalingen.

– **Om bij koud weer** te voorkomen dat de motor afslaat, raden wij u aan na het starten van de motor even te

## VERSNELLINGSSCHAKELAAR

wachten voordat u de selecteurhendel verplaatst uit P of N naar D of R.

### Parkeren van de auto

**Bij auto's met hendeltype 1** wordt de stand P automatisch ingeschakeld, samen met de automatische handrem (indien aanwezig), wanneer:

- het contact wordt uitgeschakeld door op de startknop te drukken;
- de veiligheidsgordel van de bestuurder wordt losgemaakt en de auto stilstaat;
- als het bestuurdersportier wordt geopend en de auto stilstaat.

P verschijnt op het instrumentenpaneel en het waarschuwingslampje P in de knop is aan.

Aangezien stand P **automatisch wordt ingeschakeld** wanneer de motor stopt, moet u in sommige gevallen (bijv. in sommige wasstraten) stand N inschakelen:

- Terwijl de motor draait (met de melding READY op het instrumentenpaneel voor de E-Tech full hybrid-versie), drukt u op de knop P, beweegt u de keuzehendel **1** een klik naar voren of naar achteren en stopt u de motor;
- Zet met de motor uit en het contact aan de keuzehendel **1** een klik

naar voren of naar achteren en schakel de motor uit.

Bij de volgende keer starten van de motor wordt de stand P automatisch ingeschakeld aan de hand van de eerder beschreven gevallen.



Stand P mag alleen worden ingeschakeld als het voertuig stilstaat.



Laat om op een helling stil te blijven staan uw voet niet op het gaspedaal rusten.

**Risico van oververhitting van de automatische versnellingsbak.**



Om veiligheidsredenen mag u nooit het contact uitzetten voordat de auto compleet stilstaat.

### Onderhoudsintervallen

Raadpleeg het onderhoudsdocument voor uw auto of een geautoriseerde dealer om na te gaan of periodiek onderhoud noodzakelijk is voor de automatische transmissie.

Als de transmissie geen onderhoud nodig heeft, hoeft geen olie te worden bijgevuld.

### Storingen

– **als tijdens het rijden** het bericht "WAARSCHUWING: Transmissie controleren" verschijnt op het instrumentenpaneel, dan geeft dit een storing aan.

Raadpleeg zo snel mogelijk een erkende dealer;

– **als tijdens het rijden** het bericht "WAARSCHUWING: Versnellingsbak te heet" verschijnt op het instrumentenpaneel, stop dan zo snel mogelijk om de versnellingsbak af te laten koelen en te wachten tot het bericht verdwijnt;

– **Storingen oplossen bij een auto met een automatische transmissie.**

➔ 314

Zorg bij een motorstoring of een elektrische storing (accustoring) die van invloed is op de werking van de automatische versnellingsbak dat de auto goed stil blijft staan.

## VERSNELLINGSSCHAKELAAR



Bij het manoeuvreren kan de auto aan de onderkant ergens tegen- aan rijden (bijvoor-

beeld: contact met een paaltje, een trottoir of ander stadsmeubelair) en daardoor beschadigd raken (bijvoorbeeld vervorming van een as).

Om ieder risico van een ongeluk te voorkomen, moet u uw auto door een merkdealer laten controleren.

## BIJZONDERHEDEN VERSIES MET BENZINEMOTOR

De volgende werkingscondities moeten worden vermeden:

- lang doorrijden als het waarschuwingslampje brandstofreserve brandt;
- gebruiken van loodhoudende benzine;
- het gebruik van niet goedgekeurde smeermiddelen of brandstofadditieven.

Of bij het optreden van storingen zoals:

- een defecte ontsteking, brandstofgebrek of losse bougiekabel waardoor de ontsteking overslaat en de auto met horten en stoten rijdt;
- Vermogensverlies.

kan de katalysator oververhit raken **waardoor hij minder effectief wordt en ook andere delen van de auto te heet kunnen worden.**

Indien u één van de hiervoor genoemde storingen constateert, dient u uw auto zo spoedig mogelijk door een merkdealer te laten herstellen.

Door de in uw garantie- en onderhoudsdocument voorgeschreven onderhoudsbeurten uit te laten voeren door een merkdealer kunt u dergelijke storingen voorkomen.

### Bij startmoeilijkheden

**Blijf niet proberen om te motor te starten (door op de startknop te drukken of de auto te duwen of te slepen) zonder dat u de oorzaak van de storing vaststelt en verhelpt** om schade aan de katalysator of de startmotor en voortijdige slijtage van de accu te voorkomen.

Ga niet door met starten maar roep de hulp in van een merkdealer en laat de storing verhelpen.



Parkeer de auto niet of blijf niet met draaiende motor staan op een plaats waar de uitlaat zich boven brandbaar materiaal bevindt. Onder ongunstige omstandigheden (droogte, harde wind) kan brand ontstaan als de hete uitlaat in contact komt met gras of bladeren.

### Roetfilter

Het roetfilter wordt gebruikt bij de behandeling van uitlaatgassen van de benzinemotor.

Het waarschuwingslampje  op het instrumentenpaneel geeft, afhankelijk van de auto, aan dat het filter is verstopt en moet worden schoongemaakt. Om het reinigen

nadat het  waarschuwingslampje is gaan branden, rij tussen ongeveer 50 en 110 km/u, rekening houdend met de verkeersomstandigheden en de snelheidsbeperkingen, totdat het lampje dooft.

Na ongeveer 5 tot 20 minuten zou het waarschuwingslampje moeten doven.

**Opmerking:** het controlelampje kan 20 minuten uitgaan als niet volledig is voldaan aan de rijcondities voor het reinigen van het filter.

Als de auto stopgezet is voordat het controlelampje gedoofd is, moet u de handeling opnieuw uitvoeren vanaf het begin.

Als het filter oververzadigd is, verschijnt het waarschuwingslampje



en, afhankelijk van de auto,

het waarschuwingslampje , samen met het bericht "Controleer ontsteking". Raadpleeg in dat geval een erkende dealer.

## BIJZONDERHEDEN VERSIES MET BENZINEMOTOR

Als het waarschuwingslampje

 en, afhankelijk van de auto,

het waarschuwingslampje  verschijnt, samen met het bericht "WAARSCHUWING: risico op motorstoring": stop de auto, zet de motor uit en neem contact op met een merkdealer.



Het waarschuwingslampje  dwingt u, voor uw veiligheid, direct te stoppen zonder het verkeer in gevaar te brengen. Stop de motor en start deze niet opnieuw. Ga naar een erkende dealer.

## PARKEERREM

### Elektronische parkeerrem.

#### Automatische werking

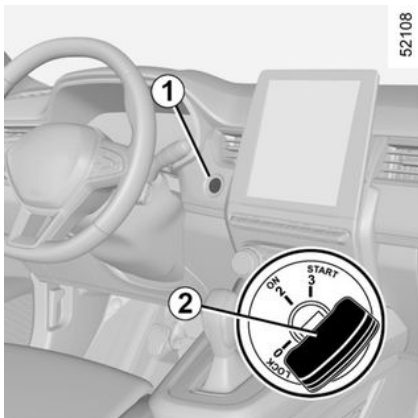

#### Vastzetten van de automatische parkeerrem

Bij stilstaande auto kunt u de auto blokkeren met behulp van de automatische parkeerrem:

– door te drukken op de start/stop knop van de motor **1**;

of

– als de bestuurdersgordel niet is vastgemaakt;

of

– als het bestuurdersportier is geopend;

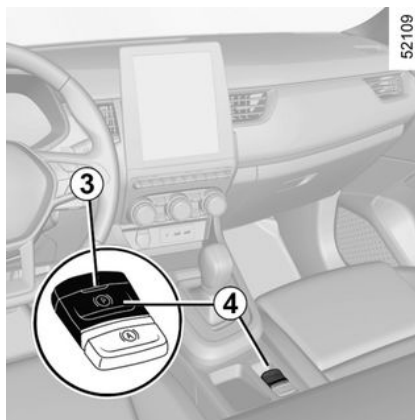

of

– bij auto's met een automatische transmissie, als **stand P is ingeschakeld**.



De elektronische parkeerrem kan worden gebruikt om de auto stil te zetten. Controleer, voordat u de auto verlaat, of de automatische parkeerrem inderdaad is vastgezet. Het vastzetten is te zien aan het branden van het lampje **3** op schakelaar **4** en van het lampje



op het instrumentenpaneel tot de portieren worden vergrendeld. Afhankelijk van de auto bevindt zich een sticker op het bovenste deel van de voorruit om u hieraan te herinneren.

In alle andere gevallen, bijvoorbeeld als **de motor is afgeslagen of stand-by is door het Stop and Start → 132-systeem**, wordt de bekrachtigde parkeerrem niet automatisch geactiveerd. De handbediening moet dan gebruikt worden. Voor bepaalde modellen in sommige landen wordt de rem niet automatisch vastgezet. Raadpleeg de paragraaf "handbediening".

Het vastzetten van de automatische handrem wordt bevestigd door het

## PARKEERREM

bericht "Handrem AAN" en het

waarschuingslampje  op het instrumentenpaneel en door het oplichten van het waarschuingslampje **3** op de schakelaar **4**.

Na het stilzetten van de motor, dooft het controlelampje **3** enkele minuten na het vastzetten van de automatische parkeerrem en het contro-

lelampje  gaat uit bij het vergrendelen van de auto.

**Opmerking:** in sommige situaties (automatische parkeerrem defect, handmatig ontgrendelen van de automatische parkeerrem enz.), klinkt er een geluidssignaal en verschijnt het bericht "WAARSCHUWING: zet handrem los" op het instrumentenpaneel om aan te geven dat de automatische parkeerrem is losgezet.

- met draaiende motor: bij het openen van het bestuurdersportier;
- met motor uit (bijvoorbeeld als de motor afslaat): bij het openen van een voorportier.

In dit geval, trekt u en laat u de schakelaar **4** weer los om de automatische parkeerrem aan te trekken.

**De parkeerrem automatisch vrij zetten**

Het loszetten gebeurt zodra u gas geeft om weg te rijden.



Controleer, voordat u de auto verlaat, of de automatische parkeerrem inderdaad is vastgezet. Het vastzetten is te zien aan het branden van het lampje **3** op schakelaar **4** en van het

lampje  op het instrumentenpaneel tot de portieren worden vergrendeld.

## Handbediend

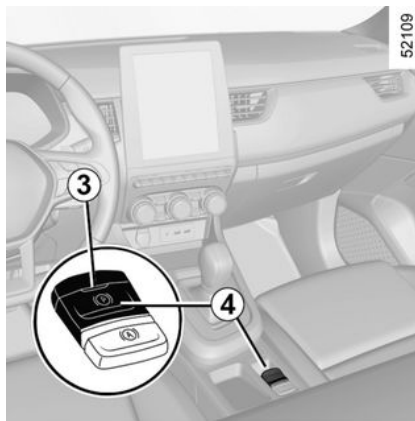

U kunt de elektronische parkeerrem met de hand bedienen.

## Handmatig vastzetten van de automatische parkeerrem

Trek aan schakelaar **4**. Het waarschuingslampje **3** en het waarschuingslampje  op het instrumentenpaneel lichten op.

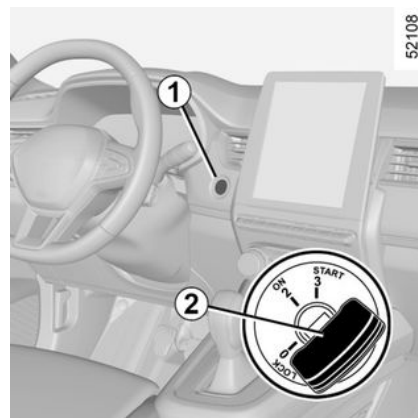

## Handmatig loszetten van de automatische parkeerrem

Druk op schakelaar **1** zonder de pedalen in te drukken. Druk op het rempedaal en druk dan op de schakelaar **4**: controlelampje **3** op de schakelaar en controlelampje  op het instrumentenpaneel gaan uit.

## PARKEERREM

### Kortstondige stop

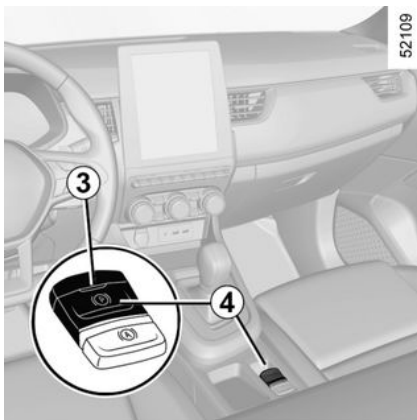

Om de elektronische parkeerrem handmatig te activeren (als u moet stoppen voor een verkeerslicht of bij stilstaande auto met draaiende motor enzovoort): trek aan de schakelaar **4** en laat los. Het loszetten is automatisch zodra de auto weer gaat rijden.

### Bijzondere gevallen

Als u op een helling wilt stoppen of als u met een caravan of een aanhangwagen parkeert, moet u de schakelaar **4** enkele secondes uitgetrokken houden om een maximale remwerking te krijgen.

Parkeren met vrijgezette automatische parkeerrem (bijvoorbeeld als het vriest):

- zet de auto in een willekeurige versnelling of in de stand P: de aandrijfwielen worden mechanisch vastgezet door de aandrijfjas;
- zet de motor stil door het indrukken van de start/stopknop van de motor
- maak de veiligheidsgordel van de bestuurder los;
- open het bestuurdersportier;
- zet de elektronische parkeerrem handmatig los (zie de informatie in "Elektronische parkeerrem handmatig loszetten");
- afhankelijk van de auto wordt de elektronische parkeerrem automatisch geactiveerd. U moet deze handmatig loszetten.



Als er geen visueel of geluidssignaal terug komt, geeft het een storing van het instrumentenpaneel weer. U moet direct stoppen zonder het overige verkeer in gevaar te brengen. Zorg dat de auto inderdaad goed gestopt is en neem contact op met een merkdealer.



Als het bericht ""WAARSCHUWING: elektrisch systeem" of "Controleer accu" of "WAARSCHUWING: remsysteem" verschijnt, blokkeert u de auto door de eerste versnelling te selecteren bij een handgeschakelde versnellingsbak, of stand P te selecteren bij een automatische versnellingsbak, of door circa 10 seconden lang te trekken aan de schakelaar **4**. Blokkeer de wielen van het voertuig als de helling en de omstandigheden dit vereisen.  
**Risico dat de auto weggrolt.**  
Roep de hulp in van een merkdealer.

### Uitvoering met automatische transmissie

Bij bestuurdersportier open of slecht gesloten en draaiende motor, wordt het automatisch loszetten uit veiligheidsoverwegingen gedeactiveerd, (dit om te voorkomen dat de auto alleen zonder bestuurder weg rolt). Het bericht "Zet parkeerrem hand-



## PARKEERREM

matig vrij" verschijnt als de bestuurder het gaspedaal indrukt.



### Storingen

– Bij een storing licht het waarschuwingslampje  op het instrumentenpaneel op, vergezeld van het bericht "Controleer parkeerrem" en in sommige gevallen van het waarschuwingslampje .

Als u namelijk gas geeft terwijl een versnelling is ingeschakeld, kan de stilstaande auto gaan rijden.

**Kans op ongevallen.**

Raadpleeg snel een merkdealer.

– Bij een storing van de automatische parkeerrem licht het waarschuwingslampje  op, vergezeld van het bericht "WAARSCHUWING: remsysteem", van een geluidssignaal en in sommige gevallen van het waarschuwingslampje .

U moet direct stoppen zonder het overige verkeer in gevaar te brengen.



Verlaat nooit uw auto zonder de stand P weer in te schakelen en de motor uit te schakelen.

Als u namelijk gas geeft terwijl een versnelling is ingeschakeld, kan de stilstaande auto gaan rijden.

**Kans op ongevallen.**

### Autohold

De auto is gestopt (bijvoorbeeld bij een rood verkeerslicht, een kruispunt, een file, enz.), de functie waarborgt de remkracht zelfs wanneer de bestuurder het rempedaal loslaat.

De remkracht wordt opgeheven zodra de bestuurder voldoende accelereert met een ingeschakelde versnelling.

### Inschakelen

Druk op de schakelaar **3**.

Het waarschuwingslampje van de schakelaar **3** verschijnt om te bevestigen dat de functie is ingeschakeld.

### Uitschakelen

Trap het rempedaal in en druk tegelijkertijd op de schakelaar **3**.

Het waarschuwingslampje van de schakelaar **3** dooft om te bevestigen dat de functie uitgeschakeld is.

Als de remkracht in stand wordt gehouden, wordt de parkeerrem automatisch ingeschakeld wanneer:

- De bestuurder de auto verlaat;
- of
- De auto langer dan ongeveer drie minuten stilstaat.

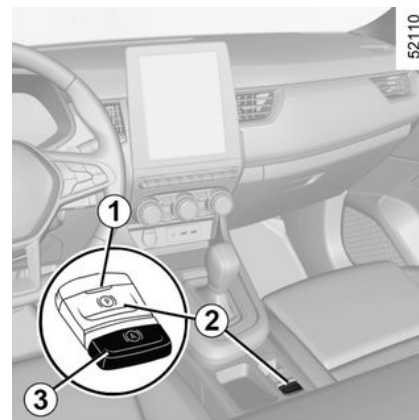

### Voorwaarden voor het in stand houden van de remkracht

Aan de volgende voorwaarden moet worden voldaan:

## PARKEERREM

– De autogordel van de bestuurder is vastgemaakt;

en

– De elektronische parkeerrem is vrijgezet;

en

– De auto staat niet stil op een zeer steile helling.

De in stand gehouden remkracht wordt bevestigd door het waarschuwingslampje  op het instrumentenpaneel.

### Voorwaarden voor het onderbreken van de remkracht

Aan de volgende voorwaarden moet worden voldaan:

– De bestuurder accelereert voldoende met een ingeschakelde versnelling;

of

– De bestuurder schakelt de functie uit.

Het controlelampje  op het instrumentenpaneel gaat uit.



Telkens als de motor wordt gestart, heeft de functie de modus die is ingesteld op het moment dat de motor voor het laatst werd uitgeschakeld.



Controleer, voordat u de auto verlaat, of de automatische parkeerrem inderdaad is vastgezet. Het vastzetten is te zien aan het branden van het lampje **1** op schakelaar **2** en van het

lampje  op het instrumentenpaneel tot de portieren worden vergrendeld.

## TIPS VOOR HET RIJDEN, ZUINIG RIJDEN

Het brandstofverbruik is goedgekeurd overeenkomstig een voorgeschreven standaardmethode. Deze methode is voor alle autofabrikanten hetzelfde en maakt het mogelijk om auto's met elkaar te vergelijken. Het werkelijke verbruik is afhankelijk van de gebruiksomstandigheden van de auto, de uitrustingen en de rijstijl. Raadpleeg voor een optimaal brandstofverbruik onderstaande aanbevelingen.

Afhankelijk van de auto beschikt u over verschillende functies die u kunnen helpen het brandstofverbruik te verminderen:

- de toerenteller;
- indicatielampje voor overschakelen naar de volgende versnelling;
- indicatielampje rijstijl;
- de trajectbalans en tips voor zuinig rijden via het bedieningsscherm;
- indicatielampje voor acceleratie Eco;
- ECO-modus;
- de functie Stop and Start; ➔ 132
- Laadmeter voor E-Tech Full Hybrid versie.

Deze informatie wordt aangevuld door het navigatiesysteem als de auto hiermee is uitgerust.

### Op het instrumentenpaneel A of B

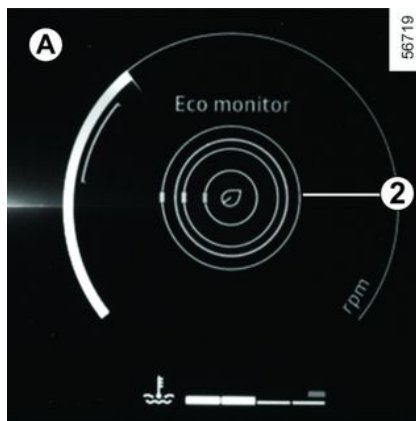

Afhankelijk van de auto, kan de informatie weergave worden ingedeeld en gepersonaliseerd aan de hand van de personaliseringsstijl van het instrumentenpaneel die is gekozen met het multimediascherm.

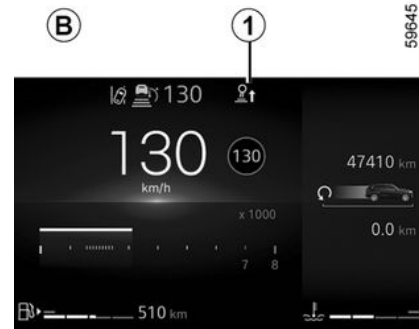

### Indicator schakelen 1

Afhankelijk van de auto geeft een waarschuwingslampje op het instrumentenpaneel het beste moment aan om naar een hogere of lagere versnelling te schakelen om het brandstofverbruik zo laag mogelijk te houden;



schakel een hogere versnelling in;



schakel een lagere versnelling in.

Als u deze indicator regelmatig volgt, daalt het brandstofverbruik van uw auto.

## TIPS VOOR HET RIJDEN, ZUINIG RIJDEN

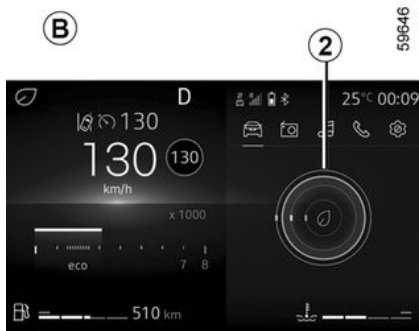

### Indicator rijstijl 2

Dit lampje informeert u in real time over uw rijstijl. Het indicatielampje **2** waarschuwt u.

Hoe meer blaadjes op **2** worden weergegeven, hoe soepeler en zuiniger u rijdt.

Als u deze indicator regelmatig volgt, daalt het brandstofverbruik van uw auto.

Raadpleeg de gebruiksaanwijzing van het multimediasysteem voor meer informatie.



### Indicator Eco-acceleratie 3

Deze informeert u in real time of er sprake is van een matige of sterke acceleratie.

Dit wordt weergegeven met de waarschuwingslampje **3**:

- groen: acceleratie is matig en correct;
- wit: acceleratie is te snel;
- grijs: acceleratie is snel.

**Opmerking:** het is niet mogelijk om tegelijkertijd de indicator rijstijl **2** en de indicator Eco-acceleratie **3** weer te geven.

## ECO-modus

De ECO-modus is een functie die het brandstofverbruik zo laag mogelijk houdt. Deze werkt op bepaalde stroomverbruikende systemen in de auto (verwarming, airconditioning, stuurbekrachtiging, enz.) en op bepaalde rij-activiteiten (versnellen, vertragen, schakelen, gebruik van snelheidsregelaar, enz.).

De beperkte versnelling leidt tot brandstofbesparing in een stedelijke omgeving. Doordat de airconditioning slechts beperkt wordt gebruikt, daalt het brandstofverbruik zonder dat het warmtecomfort verlaagt.

### Vrijloop in modus ECO (of My Sense, afhankelijk van de auto)

Afhankelijk van de auto wordt, bij auto's met een automatische transmissie, in de remfasen (met de voet volledig van het gaspedaal), de vrijloop ingeschakeld (automatisch neutraal) om afremmen op de motor te verminderen zodat u verder komt zonder gas te geven, om brandstof te besparen.

Zie de gebruiksaanwijzing multimedia voor het in-/uitschakelen van de modus "vrijloop".

## TIPS VOOR HET RIJDEN, ZUINIG RIJDEN

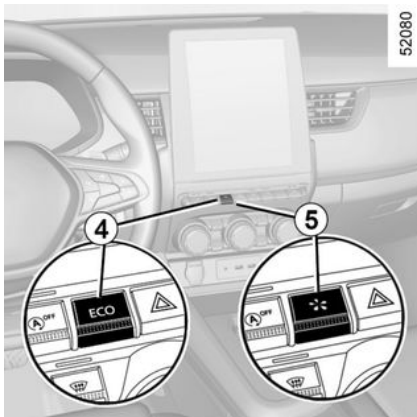

### Schakel de functie in

Afhankelijk van de auto kan de functie worden ingeschakeld:

- door op de schakelaar **4** ➔ **255** te drukken.
- door op de schakelaar **5** te drukken;
- op het multimediascherm (zie de gebruiksaanwijzing multimediasysteem).

Het controlelampje **Eco** verschijnt op het instrumentenpaneel om de inschakeling te bevestigen.

Tijdens het rijden kan de ECO-modus tijdelijk worden verlaten om de motor weer op volle kracht te laten werken.

Druk daartoe het gaspedaal diep in. De ECO-modus wordt weer ingeschakeld zodra u de druk op het gaspedaal vermindert.

### Buitengebruik stellen functie

Afhankelijk van de auto kan de functie worden uitgeschakeld:

- door op de schakelaar **4** ➔ **255** te drukken.
- door op de schakelaar **5** te drukken.

Het controlelampje **Eco** op het instrumentenpaneel gaat uit om de uitschakeling te bevestigen.

### Op het multimediascherm

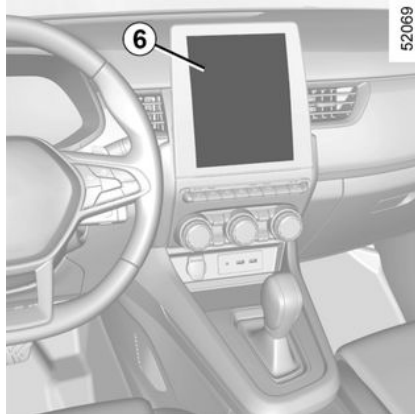

### Trajectbalans

Nadat de motor is uitgezet, verschijnt op het multimediascherm **6** de optie "Trajectbalans", waarmee u informatie over uw laatste rit kunt bekijken.

Dit geeft aan:

- de algemene score;
- de veranderende score;
- Afstand zonder brandstofverbruik.

Raadpleeg de gebruiksaanwijzing van het multimediasysteem voor meer informatie.

Een algemene melding van 0 tot 100 geeft u de mogelijkheid om uw prestaties als zuinige bestuurder in te schatten. Hoe hoger het cijfer, hoe lager het brandstofverbruik.

De tips voor zuinig rijden worden u gegeven om uw prestaties te verbeteren.

Het opslaan van uw voorkeurstrajecten geeft u de mogelijkheid om uw prestaties onderling te vergelijken en ze te vergelijken met de prestaties van andere gebruikers van de auto.

## TIPS VOOR HET RIJDEN, ZUINIG RIJDEN

### econometer



(op het instrumentenpaneel)

Aan de verbruiksmeter kunt u meteen het energieverbruik van uw auto zien.

#### **Blaue "Energierugwinning" gebruikszone A**

Wanneer u tijdens het rijden het gaspedaal loslaat of het rempedaal indrukt, genereert de elektromotor tijdens het afremmen elektriciteit die wordt gebruikt om af te remmen en de tractiebatterij op te laden.

#### **"Energieverbruik", gebruiksgebied B**

De kleur van de laadmeter varieert:

- **Groen:** de volledig elektrische modus; de tractiebatterij levert de energie waarmee de elektromotor het voertuig aandrijft;
- **wit:** de hybride modus, de tractiebatterij en/of de verbrandingsmotor leveren de energie om het voertuig aan te drijven.

### Het laadniveau van de tractiebatterij op peil houden: "E-save"

Op twee manieren beschikbaar via het multimediascherm:

in-/uitschakelen via het menu "Voertuiginstellingen";

-verplaatsbare widget op de startpagina.

Deze modus zorgt dat de tractiebatterij voldoende lading houdt voor een bergweg of een lange helling op een snelweg.

### Tips voor het rijden en ECO-rijden

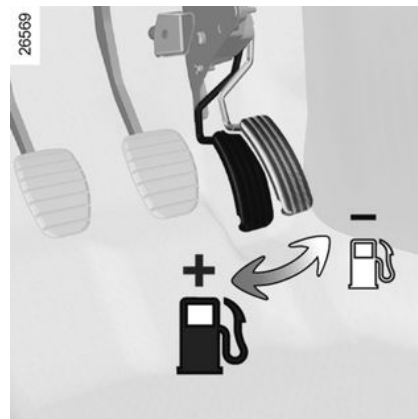

#### **Rijgedrag**

- Rijd kalm tot de motor zijn bedrijfstemperatuur heeft bereikt; dit is beter dan warmdraaien bij stilstaande auto.
- Rijden met hoge snelheid stimuleert het brandstofverbruik van het voertuig enorm.

Voorbeelden (bij constante snelheid):

- vertragen van 130 km/u naar 110 km/u bespaart ongeveer tot 20% brandstof;

## TIPS VOOR HET RIJDEN, ZUINIG RIJDEN

- vertragen van 90 km/u naar 80 km/u bespaart ongeveer tot 10% brandstof.
- Bij een dynamische rijstijl waarbij u vaak en krachtig versnelt en vertraagt, zal de tijdswinst niet opwegen tegen de gemaakte brandstofkosten.
- Laat het toerental van de motor in de lagere versnellingen niet te ver oplopen. Kies indien mogelijk altijd de hoogste versnelling.
- Rijd bij een stoplicht kalm weg.
- Rem zo weinig mogelijk. Regel de snelheid van de auto met het gaspedaal door voor een obstakel of een bocht tijdig gas terug te nemen.
- Geef op een helling geen gas bij: Houd het gaspedaal bij voorkeur in dezelfde stand.
- Bij een moderne auto is het niet nodig bij het schakelen twee keer te ontkoppelen of voor het stilzetten van de motor nog even gas te geven.
- Slecht weer, diepe plassen op de weg:



Rijd niet door als het water op de weg hoger staat dan de onderrand van de velgen.

### Verwarmingsniveau

Het is normaal dat het brandstofverbruik van de auto stijgt bij gebruik

van de verwarming (vooral bij een buitentemperatuur onder nul) of airconditioning.



### Obstakels voor de bestuurder

Aan de bestuurderskant mogen alleen voor de auto geschikte matten worden gebruikt, die moeten worden vastgezet aan de vooraf geïnstalleerde onderdelen. Controleer regelmatig of ze goed vastzitten. Stapel niet meerdere matten op elkaar.  
**Gevaar van hakende pedalen**

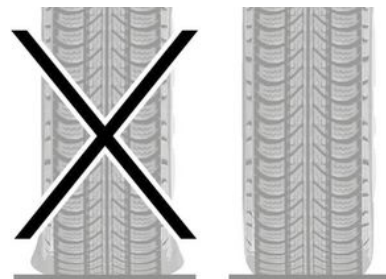

26528



### Banden

- Door een te lage bandenspanning neemt het verbruik toe.
- Om het brandstofverbruik te optimaliseren, stelt u de hoogste bandenspanning in of de aanbevolen spanning die op de rand van het bestuurdersportier wordt weergegeven. → 304
- Indien banden worden gemoniteerd die niet zijn voorgeschreven, kan het verbruik stijgen.

## TIPS VOOR HET RIJDEN, ZUINIG RIJDEN

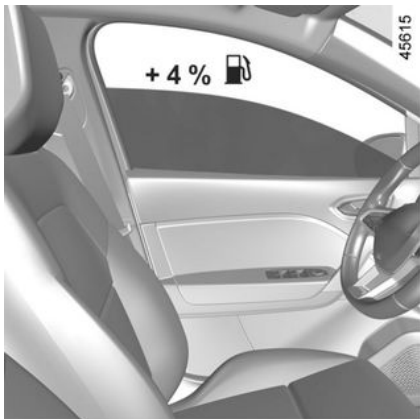

### Tips voor het gebruik

- Gebruik bij voorkeur de ECO-modus.
- Ook het opwekken van elektriciteit kost brandstof: schakel alle elektrische onderdelen uit die niet nodig zijn. **Maar** veiligheid voor alles: Rijd met dim-licht zodra het zicht minder wordt (zien en gezien worden).
- Gebruik de ventilatieroosters. Bij 100 km/u verhogen openstaande ruiten het verbruik met 4%.
- Vul de tank niet tot aan de rand, dit voorkomt overstromen.
- **Bij auto's met een niet-automatische airconditioning** schakelt u de airconditioning uit als deze niet nodig is.

### Tips voor zuinig rijden en minder luchtverontreiniging:

Open bij zeer warm weer of als de auto in de zon heeft gestaan enkele minuten de portieren voordat u start, zodat de hete lucht uit de auto kan ontsnappen.

- Rijd niet met een leeg imperiaal op uw auto.
- Gebruik een aanhangwagen voor het vervoer van grote voorwerpen.
- Gebruik een goedgekeurde dakspoiler als u met een caravan op reis gaat en stel de spoiler in de juiste stand af.
- Gebruik uw auto zo weinig mogelijk op korte afstanden. De motor komt dan niet op temperatuur.



## MILIEU

Uw auto is ontwikkeld met een zo groot mogelijke aandacht voor het **milieu** gedurende zijn hele bestaan: bij zijn fabricage, tijdens zijn gebruik en ten slotte als hij gesloopt wordt.

### Fabricage

De fabricage van uw auto vindt plaats in een fabriek die stappen onderneemt tot vermindering van de milieueffecten op de leefomgeving en de natuur (vermindering van wateren energieverbruik, lichten geluidsoverlast, wateren luchtverontreiniging, scheiden van afval en terugwinnen van materialen uit afvalstoffen).

### Emissies

Uw auto is ontworpen om tijdens het gebruik minder broeikasgassen (CO<sub>2</sub>) uit te stoten en dus minder brandstof te verbruiken (bv. 140 g/km, overeenkomend met 5,3 l/100 km voor een dieselveertuig).

Bovendien zijn de auto's uitgerust met systemen, zoals een katalysator, een lambda sonde om de uitlaatgassen te reinigen. Een filter met actieve koolstof voorkomt dat de uit de tank afkomstige benzinedamp in de atmosfeer terecht komt.

### Denk zelf ook aan het milieu

– Onderdelen en voertuigen mogen aan het einde van hun levensduur niet worden weggegooid. Zij moeten worden overgedragen aan een instantie die aan de milieunormen voldoet.

26913



– Versleten onderdelen en componenten die tijdens routineonderhoud aan het voertuig worden vervangen, zoals banden of olie (geleegde of gevulde tanks), moeten worden ingeleverd bij speciale inzamelpunten.

– Versleten elektrische en elektronische onderdelen die worden vervangen (zoals batterijen) mogen niet als afval worden weggegooid. Breng ze naar een erkende dealer of raad-

pleeg uw plaatselijke overheid voor informatie over geschikte recycling-faciliteiten.

– Om de recycling van uw voertuig aan het einde van de levensduur te optimaliseren, kunt u contact opnemen met een erkende dealer of de website van de fabrikant bezoeken om doorverwezen te worden naar inzamelpunten die respect voor het milieu garanderen in overeenstemming met de lokale wetgeving.

### Kringloop

Uw auto is voor minstens 85% recycleerbaar en voor minstens 95% recupereerbaar.

Om deze doelstellingen te behalen, is een groot aantal onderdelen van de auto ontworpen om gerecycled te worden. De constructie en de materialen zijn zodanig ontworpen dat de demontage van deze componenten en hun herverwerking in specifieke bedrijven wordt vergemakkelijkt.

Om het gebruik van grondstoffen terug te dringen, bevat de auto veel onderdelen van gerecycleerde kunststoffen en duurzame materialen (materialen van planten of dieren, zoals katoen en wol).

## TIPS VOOR ONDERHOUD EN MINDER LUCHTVERONTREINIGING

Uw auto voldoet aan de eisen voor recycling aan het einde van de gebruiksduur, die van kracht werden in 2015.

Sommige onderdelen van uw voertuig zijn dan ook ontworpen om toekomstige recycling mogelijk te maken.

Deze onderdelen zijn eenvoudig te verwijderen, zodat ze kunnen worden teruggewonnen en opnieuw kunnen worden verwerkt door recyclingbedrijven.

Door het ontwerp, door de fabrieksafstellingen en door het matig verbruik is uw auto ook in overeenstemming met de huidige wettelijke bepalingen over luchtverontreiniging. Hij produceert zo weinig mogelijk schadelijke uitlaatgassen en rijdt zo zuinig mogelijk. Maar de luchtverontreiniging en het verbruik van uw auto hangen ook van u af. Let op dat hij goed wordt onderhouden en goed wordt gebruikt

### Onderhoud

Overtreding van de bepalingen inzake luchtverontreiniging is strafbaar.

Voor een goede werking van het uitlaatsysteem en het handhaven van de emissiewaarden mogen er alleen originele merkonderdelen gebruikt

worden voor het brandstofen uitlaatsysteem van uw auto.

Laat uw auto controleren en afstellen door een merkdealer, in overeenstemming met de instructies in het onderhoudsprogramma van uw auto: de merkdealer beschikt over alle gereedschappen om de oorspronkelijke afstellingen van uw auto te garanderen.

### Afstelling van de motor

– **Bougies:** voor het verkrijgen van de optimale gebruiksomstandigheden waarbij een laag verbruik, een hoog rendement en goede prestaties samengaan, is het vereist dat de door ons voorgeschreven bougies worden gebruikt.

Laat steeds bougies van het juiste merk en type met de juiste elektrodenafstand monteren. Raadpleeg hiervoor een merkdealer.

– **Contact en stationair toerental:** geen aanpassing nodig.

– **Luchtfilter:** een vervuild filterelement vermindert het rendement.

Laat het vervangen.

### Controle van de uitlaatgassen

Het controlesysteem van de uitlaatgassen waarschuwt bij een storing in de werking van de katalysator.

Een dergelijke storing kan leiden tot een verhoogde uitstoot van schadelijke uitlaatgassen en schade aan mechanische organen.



Dit waarschuwingslampje op het instrumentenpaneel geeft een storing in het systeem aan:

Dit gaat branden als u het contact aanzet en dooft na het starten van de motor.

– Als het continu brandt, moet u zo snel mogelijk een merkdealer raadplegen;

– Als het knippert, moet u vaart verminderen tot het knipperen ophoudt. Raadpleeg snel een merkdealer.

## WAARSCHUWING BIJ VERLIES VAN BANDENSPANNING

43592

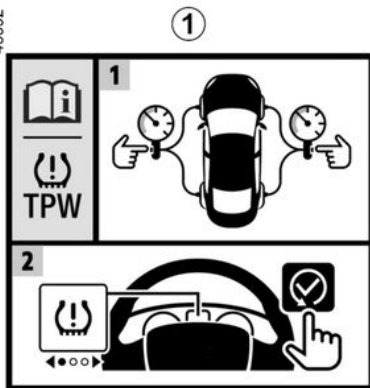

Wanneer de auto ermee is uitgerust, waarschuwt dit systeem voor verlies van spanning in een of meerdere banden.



Het systeem is hiermee uitgerust als er een sticker **1** in de auto is geplaatst.

Open het bestuurdersportier om te zien of dat etiket aanwezig is.



### De werking van de startvergrendeling

Dit systeem detecteert een verlies van spanning in een van de banden door tijdens het rijden de snelheid van de banden te meten.

Het waarschuwingslampje  **2** blijft branden om de bestuurder te waarschuwen dat de druk te laag is (lage bandenspanning, lekke band ...).

### Werkingsomstandigheden

Het systeem moet worden gereset met een bandenspanning die gelijk is aan de bandenspanning die op het label met de bandenspanning staat. Anders is er kans dat het geen

3

## WAARSCHUWING BIJ VERLIES VAN BANDENSPANNING

betrouwbare waarschuwing geeft bij een aanzienlijk verlies van bandenspanning → 304.

**Resetten moet altijd gebeuren na controle van de bandenspanning in de vier banden als deze koud zijn.**

In de volgende situaties bestaat het risico dat het systeem te traag of niet correct werkt:

- systeem niet gereset na het oppompen van de banden of na elke andere verrichting aan de wielen;
- Onjuiste reset van systeem: andere bandenspanning dan de aanbevolen spanning;
- aanzienlijke wijziging van de belading of verdeling van de belading aan één kant van de auto;
- sportief rijden en aanzienlijk versnellen;
- rijden op een besneeuwd of glad wegdek;
- rijden met sneeuwkettingen;
- monteren van maar één nieuwe band;
- gebruik van banden die niet door de merkdealer goedgekeurd zijn;
- ...



Deze functie is een extra hulp tijdens het rijden.

Deze functie neemt niet de taak van de bestuurder over. De bestuurder moet altijd opletten en blijft verantwoordelijk.

Controleer de bandenspanning, inclusief het reservewiel, één keer per maand.

### Reset van de referentiewaarde voor bandenspanning

Dit moet worden uitgevoerd **terwijl de auto stilstaat**:

- na het oppompen van een van de banden of het corrigeren van de bandenspanning in een van de banden;
- wanneer de referentiespanning in de banden moet worden gewijzigd om aangepast te zijn aan de gebruiksomstandigheden (onbelast, belast, rijden op de autosnelweg, enz.);
- na het verwisselen van een wiel;
- na het gebruiken van de pompset voor de banden;
- na het wisselen van een wiel (dit wordt echter afgeraden)

Deze moet altijd gebeuren na controle van de bandenspanning in de vier banden als deze koud zijn.

De bandenspanning moet afgestemd zijn op het huidige gebruik van de auto (onbelast, belast, rijden op de autosnelweg...).

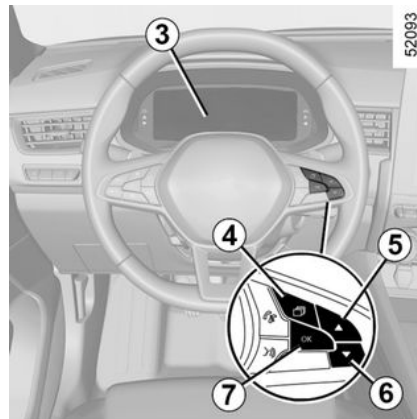

### Resetprocedure

Contact aan, **stilstaande auto**;

- Druk zo vaak als nodig kort op de schakelaar **4** om het tabblad "Auto" (of, afhankelijk van de auto, de informatiepagina) weer te geven;
- Druk kort op de schakelaar **5** of **6** om de resetpagina voor de bandenspanning weer te geven;

## WAARSCHUWING BIJ VERLIES VAN BANDENSPANNING

– druk op de schakelaar **7** OK en houd deze ingedrukt om de reset te starten.

Wanneer de boodschap "Als de druk in orde is, [ingedrukt houden]" ongeveer vijf seconden verschijnt, is het verzoek om de referentiewaarde voor de bandenspanning opnieuw in te stellen verwerkt.

Het resetten is afgerond na enkele minuten rijden. Het bericht "Beweging dak beëindigd" geeft aan dat de referentiewaarde van de bandenspanning is gereset.

### Display

De display **3** op het instrumentenpaneel informeert u over eventuele afwijkingen (lage bandenspanning, lekke band enz.).

### "Bandenspanning controleren en initiëren"

Het waarschuwingslampje  gaat branden met het bericht "Bandenspanning controleren en initiëren". Dit betekent dat minstens een van de banden te zacht of lek is.

Pomp een te zachte band op.

Vervang een lekke band of neem contact op met een merkdealer.

Controleer de bandenspanning van de vier koude banden en pas ze zo

nodig aan; reset nadien de referentiewaarde voor de bandenspanning.

Het controlelampje  gaat uit nadat de referentiewaarde voor de bandenspanning opnieuw ingesteld is.



Een plots verlies van bandenspanning (klapband...) wordt mogelijk niet door het systeem worden opgespoord.

### "TPW niet beschikbaar"

Het waarschuwingslampje  knippert meerdere seconden en blijft dan branden en het bericht "TPW niet beschikbaar" verschijnt.

Dit betekent dat de auto is uitgerust met een reservewiel dat van een ander formaat is dan de andere vier wielen en dat dit wiel op de auto is gemonteerd.

### "TPW controleren"

Het waarschuwingslampje  knippert meerdere seconden en blijft dan branden en het bericht "Check TPW" verschijnt.

Deze boodschap wordt vergezeld

door het controlelampje .

Dit duidt op een storing in het systeem. Raadpleeg een merkdealer.

### Corrigeren van de bandenspanning

**De bandenspanning moet koud worden gecorrigeerd** (raadpleeg de sticker op de zijkant van het bestuurdersportier).

Indien u de bandenspanning niet bij **koude banden kunt controleren, moet u de opgegeven waarden met 0,2 tot 0,3 bar (3 PSI) verhogen.**

**Verlaag nooit de spanning van een warme band.**

Elke keer dat de banden worden opgepompt of de bandenspanning wordt gecorrigeerd, moet de referentiewaarde voor de bandenspanning opnieuw worden ingesteld.

### Vervangen van wielen/banden

Gebruik alleen apparatuur die door het netwerk is goedgekeurd. Anders loopt u het risico dat het systeem met vertraging of slecht werkt → **302.**

Elke keer dat een wiel/band wordt verwisseld, moet de bandenspanning worden gecorrigeerd en moet de referentiewaarde voor de bandenspanning worden gereset.

## WAARSCHUWING BIJ VERLIES VAN BANDENSPANNING

### Reservewiel

Zodra het aanwezige reservewiel op de auto is gemonteerd, moet de bandenspanning worden gecorrigeerd en moet de referentiewaarde voor de bandenspanning opnieuw worden ingesteld.

### Spuitbussen voor bandenreparatie en pompset

Gebruik alleen apparatuur die door het netwerk is goedgekeurd. Anders loopt u het risico dat het systeem met vertraging of slecht werkt ➔

**305.**

Nadat de pompset voor de banden is gebruikt, moet de bandenspanning worden gecorrigeerd en moet de referentiewaarde voor de bandenspanning opnieuw worden ingesteld.

3

## HULPEN CORRECTIESYSTEMEN TIJDENS HET RIJDEN

Afhankelijk van de auto, kunnen deze bestaan uit:

- **antiblokkeersysteem (ABS)**;
- **elektronisch stabiliteitsprogramma (ESC) met onderstuurcontrole en tractiecontrole**;
- **noodstopbekrachtiging**;
- **hulp bij het wegrijden op een helling**.



Deze functies zijn extra hulpmiddelen in kritieke situaties waarbij het rijgedrag van de auto aangepast wordt.

Deze functies kunnen de taak van de bestuurder niet overnemen. **De limieten van de auto worden hiermee niet verlegd en vormen ook geen reden om harder te gaan rijden.** Deze functies kunnen dus in geen geval de oplettendheid of de verantwoordelijkheid van de bestuurder overnemen; de bestuurder moet altijd alert zijn op plotse gebeurtenissen die zich tijdens het rijden kunnen voordoen.

### Antiblokkeersysteem (ABS)

Bij krachtig remmen, voorkomt het ABS het blokkeren van de wielen, waardoor de remweg beheersbaar en de auto bestuurbaar blijft.

In deze situaties zijn uitwijkmanoeuvres tijdens het remmen mogelijk. Bovendien verbetert dit systeem de remweg, met name op een weg met weinig grip (natte weg, enz.).



Bij krachtig remmen kunt u het rempedaal **diep ingedrukt houden**. Het is niet nodig "pompend" te remmen. Het ABS regelt de kracht in het remsysteem.

Als het systeem de remdruk voor u regelt, voelt u een lichte trilling in het rempedaal. Het ABS kan echter nooit de natuurkundige eigenschappen van de grip van de banden op het wegdek verbeteren. Blijf **altijd** de gebruikelijke voorzichtigheid in acht houden (afstand bewaren enz.).

#### Storingen:

-  en  verschijnen op het instrumentenpaneel samen met de berichten "Controleer ABS",

"WAARSCHUWING: Controleer remsysteem" en "Controleer ESC": het ABS, het ESC en de noodstopbekrachtiging zijn uitgeschakeld. **Remmen blijft mogelijk**;

-  ,  ,  en  verschijnen op het instrumentenpaneel, samen met het bericht "WAARSCHUWING: remsysteem": **dit wijst op een storing in het remsysteem**.

Raadpleeg in beide gevallen een erkende dealer.



Uw remsysteem werkt nog gedeeltelijk. Maar **het is gevaarlijk om krachtig te remmen**. U moet direct stoppen zonder het overige verkeer in gevaar te brengen. Roep de hulp in van een merkdealer.

### Elektronisch stabiliteitsprogramma (ESC) met Onderstuurregeling en tractiecontrole

#### Elektronisch stabiliteitsprogramma ESC

Dit systeem helpt u de controle over de auto te behouden in kritieke rijsi-

## HULPEN CORRECTIESYSTEMEN TIJDENS HET RIJDEN

tuaties (uitwijken voor een obstakel, verlies van grip op de weg in een bocht, enz.).

### De werking van de startvergrendeling

Een opname-element in het stuurwiel registreert de richting waarin de bestuurder de auto wil laten rijden.

Andere opname-elementen in de auto registreren de werkelijke verplaatsingsrichting.

Het systeem vergelijkt de door de bestuurder gegeven bevelen en gekozen richting met de werkelijke verplaatsingsrichting van de auto en corrigeert deze laatste door, indien nodig, op bepaalde wielen te remmen en/of het motorvermogen aan te passen. Als het systeem wordt geactiveerd, knippert het waarschu-

wingslampje  op het instrumentenpaneel.

### Onderstuurregeling

Dit verbetert de werking van het ESC bij sterk onderstuur van de auto (als de voorwielen hun grip verliezen).

### TRACTIECONTROLE: ASR

Dit systeem helpt het slippen van de aangedreven wielen te beperken en de auto bij het weggrijden, accelereren of decelereren te controleren.

### De werking van de startvergrendeling

Met behulp van opname-elementen bij de wielen, meet en vergelijkt het systeem constant de snelheid van de aangedreven wielen en remt het deze af als ze doorslippen. Als een wiel neigt naar doorslippen, zorgt het systeem voor het afremmen van het betreffende wiel, totdat de snelheid van het wiel overeenkomt met de grip op de weg.

Het systeem reageert ook door het toerental van de motor aan te passen aan de hoeveelheid grip onder de wielen, onafhankelijk van de mate waarin het gaspedaal wordt ingedrukt.

In sommige situaties (rijden op een heel zachte ondergrond: bv. sneeuw, modder of rijden met sneeuwkettingen), kan het systeem de kracht van de motor verminderen om het doorslippen te beperken.

### Storingen

Wanneer het systeem een storing detecteert, verschijnt het bericht "Controleer ESC" op het instrumentenpaneel, evenals de waarschu-

wingslampjes  en . In dit geval zijn het ESC en de tractiecontrole uitgeschakeld.

Ga naar een merkdealer.

### Noodstopbekrachtiging

Dit systeem is een aanvulling op het ABS dat zorgt voor het verminderen van de remweg van de auto.

### De werking van de startvergrendeling

Het systeem herkent wanneer er een noodstop wordt uitgevoerd. In dit geval ontwikkelt het remsysteem onmiddellijk de maximale kracht en kan het ABS in werking treden.

Het ABS-remsysteem blijft werken zolang het rempedaal ingedrukt is.

### Oplichten van de alarmknipperlichten

Afhankelijk van de auto, kunnen deze bij krachtig afremmen gaan branden.

### Remanticipatie

Afhankelijk van de auto anticipeert het systeem, als u snel het gaspedaal loslaat, op het remmen om de remweg te verminderen.

### Bijzondere gevallen

Tijdens het gebruik van de snelheidsregelaar:

– als u het gaspedaal gebruikt, kan het systeem in werking komen als u het pedaal loslaat;



## HULPEN CORRECTIESYSTEMEN TIJDENS HET RIJDEN

– als u het gaspedaal niet gebruikt, wordt het systeem niet geactiveerd.

### Storingen

Wanneer het systeem een storing constateert, verschijnt het bericht "WAARSCHUWING: controleer remsysteem" op het instrumentenpaneel, in combinatie met het waar-

schuwingslampje .

Ga naar een merkdealer.



Deze functies zijn extra hulpmiddelen in kritieke situaties waarbij het rijgedrag van de auto aangepast wordt.

Deze functies kunnen de taak van de bestuurder niet overnemen. **De limieten van de auto worden hiermee niet verlegd en vormen ook geen reden om harder te gaan rijden.** Deze functies kunnen dus in geen geval de oplettendheid of de verantwoordelijkheid van de bestuurder overnemen; de bestuurder moet altijd alert zijn op plotse gebeurtenissen die zich tijdens het rijden kunnen voordoen.

### Hulp bij wegrijden op een helling

Afhankelijk van de helling van de weg helpt dit systeem de bestuurder bij het wegrijden op een helling. Het voorkomt dat de auto achteruit rolt, door automatisch de remmen vast te zetten als de bestuurder het rempedaal loslaat om het gaspedaal te bedienen.

### Werking van het systeem

Het werkt alleen als de versnellingshendel niet in de neutrale stand staat (niet in N of P bij een automatische transmissie) en als de auto geheel stil staat (rempedaal ingetrapt).

Het systeem houdt de auto ongeveer **2 seconden** stil. Daarna komen de remmen geleidelijk vrij (de auto rolt naargelang de helling).

## HULPEN CORRECTIESYSTEMEN TIJDENS HET RIJDEN



Het systeem van de hulp bij het wegrijden op een helling kan niet in alle gevallen totaal

verhinderen dat de achteruit rijdt (zeer steile helling, enz.).

De bestuurder kan altijd het rempedaal bedienen om het achteruitrijden van de auto te verhinderen.

De hulp bij het wegrijden op een helling mag niet gebruikt worden om de auto langdurig stil te houden: gebruik het rempedaal.

Deze functie is niet bedoeld om de auto permanent te laten stilstaan.

Gebruik indien nodig het rempedaal om de auto te stoppen.

De bestuurder moet bijzonder voorzichtig rijden op een glad oppervlak of bij weinig grip.

**Gevaar van ernstige verwondingen.**

## EXTRA RIJHULPMIDDELEN

### Mijn veiligheid

Met de functie My Safety kan een aantal rijhulpfuncties tegelijkertijd worden in- of uitgeschakeld.

Afhankelijk van de auto kunt u de functie My Safety in het multimediascherm configureren door de rijhulpfuncties te selecteren die als groep moeten worden uitgeschakeld.

### Werkzaamheden



### Modus "Alles AAN"

Afhankelijk van de auto zijn de betrokken functies en configuraties van rijhulp:

- preventie verlaten rijstrook

- detectie van verkeersborden
- geluidswaarschuwing bij te hoge snelheid

- detectie bestuurdersaliertheid

Wanneer de modus "Alles aan" is geactiveerd:

het bericht "Mijn veiligheid: ALLES AAN geselecteerd" wordt weergegeven op het instrumentenpaneel om dit te bevestigen. De rijhulpmiddelen die in deze modus beschikbaar zijn, worden geactiveerd.

### Modus "Persoonlijk"

U kunt deze modus gebruiken om bepaalde rijhulpmiddelen uit te schakelen of opnieuw in te schakelen die beschikbaar zijn in de modus "Alles aan" die eerder is geconfigureerd met de instelling "Mijn persoonlijke veiligheid".

Zodra het contact aan staat, drukt u twee keer snel achter elkaar op de knop 1.

Bij de eerste keer drukken wordt de melding "Druk nog een keer voor Mijn persoonlijke veiligheid" weergegeven op het instrumentenpaneel. Bij de tweede keer drukken gaat de waarschuwingknop 1 uit. De modus "Persoonlijk" is geactiveerd. Op het instrumentenpaneel verschijnt de melding "Mijn persoonlijke veiligheid geselecteerd".

Om terug te schakelen naar de modus 'Alles aan', drukt u eenmaal op knop 1. Het controlelampje in de knop 1 licht op.



Afhankelijk van de tijdsduur na de laatste keer dat de motor is gestopt, worden de waarschuwingen opnieuw geactiveerd:

- bij het ontgrendelen van de auto
- of
- bij het openen van een portier;
- of
- bij het opnieuw starten van de motor.

## EXTRA RIJHULPMIDDELEN

### Perso-modus configureren

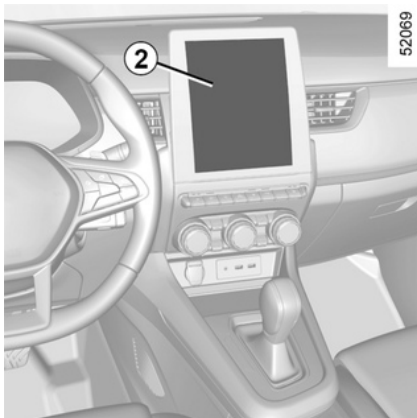

#### Via het multimediascherm 2

Raadpleeg de gebruiksaanwijzing van het mediasysteem voor meer informatie.

### Preventie verlaten rijstrook

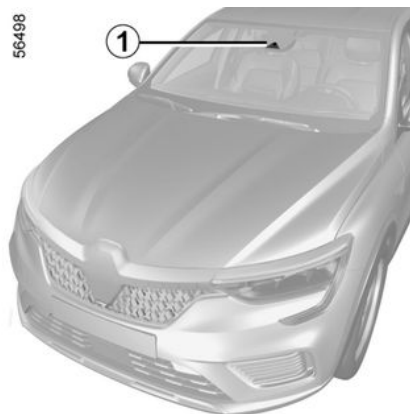

Met behulp van de informatie van de camera **1** activeert de functie een corrigerende actie op het besturingssysteem van de auto wanneer een doorgetrokken of onderbroken streep wordt overschreden of als de auto de berm nadert (bermplank, vangrail, stoep, ophoging, enz.) zonder de richtingaanwijzers in te schakelen.

Afhankelijk van de instelling, in het geval van het overschrijden van een onderbroken lijn zonder de richtingaanwijzers te activeren, de functie:

- waarschuwt de bestuurder zonder corrigerende maatregelen op het stuursysteem;

of

- voert een corrigerende actie uit op het stuursysteem.



U kunt op elk moment de **controle over de auto weer overnemen** door aan het stuurwiel te draaien.



Deze functie is een extra rijhulpmiddel en de bestuurder is verantwoordelijk voor de bediening van het stuurwiel. Dit

systeem is geen vervanging voor de bestuurder en de bestuurder moet zijn handen tijdens het rijden op het stuurwiel houden.

Wees altijd voorzichtig tijdens het rijden, aangezien het systeem niet onverwachts kan worden uitgeschakeld of bediend, of onnodig kan werken, afhankelijk van de toestand van de weg en de vereiste aandacht.

## EXTRA RIJHULPMIDDELEN

### Plaats van de camera 1

Zorg ervoor dat de voorruit niet is bedekt (door vuil, modder, condens enz.).

### Inschakelen/uitschakelen



#### In- of uitschakelen van waarschuwingen van knop 2 "Mijn veiligheid"

Om de functie te deactiveren, als deze is gedeactiveerd vanuit de "aangepaste" modus van de functie "Mijn veiligheid", drukt u tweemaal op de knop 2.

Het waarschuwingslampje  wordt geel weergegeven op het instrumentenpaneel. Om de functie opnieuw in te schakelen, drukt u één

keer op de knop 2. Het controle-

lampje  verschijnt op het instrumentenpaneel.

#### Via het multimediascherm 3

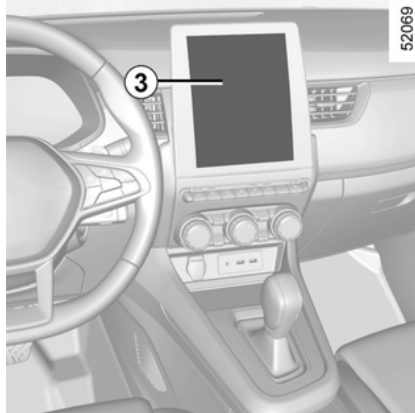



Zie de multimedia-instructies voor het in-/uitschakelen van de functie.

Selecteer "ON" of "OFF".

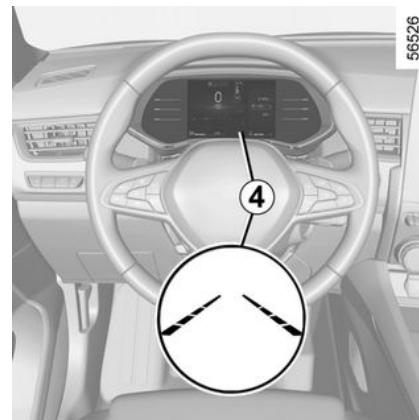
### Werkzaamheden



Wanneer de functie is ingeschakeld, verschijnen het waarschuwings-

lampje  of  en de linker- en rechterstreep 4 in het grijs op het instrumentenpaneel.

**De functie is ingesteld om te waarschuwen of in te grijpen** als de snelheid van de auto tussen ongeveer 65 km/u en 180 km/u of 160 km/u ligt en

als het  waarschuwingslampje

of  en 4 correctie-indicatoren wit gekleurd zijn.

De functie werkt als de auto:

## EXTRA RIJHULPMIDDELEN

- een berm nadert zonder richtingaanwijzers te activeren;
- een doorgetrokken streep overschrijdt zonder dat de richtingaanwijzers worden aangezet;
- een onderbroken streep overschrijdt zonder de richtingaanwijzers te activeren, als de instelling "interventie bij overschrijven onderbroken lijn" is geselecteerd.

In deze gevallen:

- activeert de functie een actie op de stuurinrichting van de auto om de verplaatsingsrichting van de auto te corrigeren;

- het waarschuwingslampje 

of  het lampje **4** aan de kant van de overschreden streep gaat geel branden op het instrumentenpaneel.



Als de corrigerende actie op de stuurinrichting onvoldoende is, worden het waarschuwingslampje

 of  en de indicator **4** aan de kant van de overschreden streep rood weergegeven op het instrumentenpaneel en gaat het stuurwiel trillen.

Wanneer de instelling "interventie bij overschrijven onderbroken lijn" niet is geselecteerd, slaat de functie

alarm als de auto een onderbroken streep overschrijdt zonder de indicatielampjes te activeren en er geen berm dicht genoeg bij de streep is. In dit geval waarschuwt de functie de bestuurder:

- door een trilling in het stuurwiel; en

- het waarschuwingslampje  of  en het lampje **4** aan de kant van de overschreden streep worden rood weergegeven op het instrumentenpaneel.

**Opmerking:** bochten kunnen enigszins worden afgesneden zonder dat de functie wordt geactiveerd.

### Bijzondere gevallen

Bij gebruik van het systeem:

- Als het systeem geen actie van de bestuurder meer op het stuurwiel detecteert, gaat het waarschuwingslampje

 rood branden op het instrumentenpaneel, verschijnt het bericht "Houd uw handen op het stuurwiel" en klinkt er een geluidssignaal.



U kunt de correctie van de verplaatsingsrichting op elk moment onderbreken door het stuurwiel te bewegen.

- als het systeem te lang actief blijft, klinkt er een geluidssignaal en knipt de indicator **3** naast de betreffende streep, totdat de bestuurder de controle overneemt.



Houd er rekening mee dat de systeemwaarschuwing te laat kan verschijnen afhankelijk

van de staat van de weg wanneer de bestuurder zijn handen niet op het stuur houdt. Houd tijdens het rijden altijd uw handen op het stuurwiel. Het systeem kan de bestuurder waarschuwen dat de bestuurder het stuurwiel niet vasthoudt wanneer de bestuurder te veel aan het stuurwiel draait of het stuurwiel zacht vasthoudt.

**Auto uitgerust met "Actieve rijhulp"**

## EXTRA RIJHULPMIDDELEN

Als de functie "Rijstrookcentrering" tegelijk met de functie "Preventie verlaten rijstrook" wordt geactiveerd, zal de weergave van het waarschuwingslampje als volgt variëren:

– de functie "Rijstrookcentrering" is actief: het groene waarschuwings-

lampje  of  vervangt het

witte of grijze  of  waarschuwingslampje op het instrumentenpaneel. Zo wordt u prioritair geïnformeerd over de status van de functie "Rijstrookcentrering";

– De functie "Rijstrookcentrering" is in stand-by gezet en de functie "Preventie verlaten rijstrook" is niet gereed en niet actief: het grijze waar-

schuwingslampje  of  vervangt het witte of grijze waarschuwings-

wingslampje  of  op het instrumentenpaneel. Zo wordt u prioritair geïnformeerd over de status van de functie "Rijstrookcentrering";

– de functie "Rijstrookcentrering" wordt op stand-by gezet terwijl de functie "Preventie verlaten rijstrook" een geluidssignaal produceert of actief is: het waarschuwingslampje

 of  verschijnt rood of

geel op het instrumentenpaneel. Zo wordt u prioritair geïnformeerd over de status van de functie "Preventie rijstrook verlaten".

In ieder geval wordt u te allen tijde op de hoogte gebracht van de status van de functie wanneer deze het stuursysteem van uw voertuig bestuurt. De meest bruikbare informatie wordt altijd weergegeven.

Tijdelijke onbeschikbaarheid/functie uitgeschakeld

Het systeem is tijdelijk niet beschikbaar of uitgeschakeld wanneer:

- de streep wordt zeer snel overschreden;
- er wordt continu over een streep gereden;
- ongeveer vier seconden na het wisselen van baan;
- scherpe bochten;
- slecht zicht;
- een van de richtingaanwijzers wordt geactiveerd;
- de alarmknipperlichten inschakelen;
- de achteruitversnelling inschakelen;
- sterke acceleratie;
- de rijstrookbreedte verandert;
- werking van het elektronische stabiliteitscontrolesysteem;
- werking van het antiblokkeersysteem van de wielen;

- het actieve noodremsysteem wordt geactiveerd;
- Interventie van een andere functie die het stuursysteem bestuurt, zoals de functie "Rijstrookcentrering".

Als de functie niet beschikbaar is,

zijn het waarschuwingslampje 

of  en de indicatoren **3** van de linker-/rechterstreep op het instrumentenpaneel grijs.

Als de camera aan de voorkant is verduisterd, wordt de melding "Camera aan de voorkant zonder zichtbaarheid" weergegeven op het instrumentenpaneel. Reinig het gebied waar de sensoren zich bevinden.

### Automatische deactivering

- De functie wordt automatisch uitgeschakeld wanneer:
- Het voertuigdynamische controlesysteem is gedeactiveerd;
- Het elektronische stabiliteitsstelsysteem werkt niet goed;
- Het antiblokkeersysteem werkt niet goed;
- een trekhaak elektrisch is verbonden met de trekhaakaansluiting;
- het waarschuwingslampje

 wordt weergegeven.

## EXTRA RIJHULPMIDDELEN

Wanneer de functie is uitgeschakeld, wordt het waarschuwings-

lampje  geel weergegeven op het instrumentenpaneel.

### 3 Afstellen

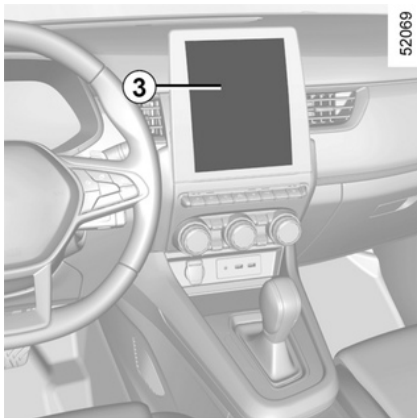

Raadpleeg de gebruiksaanwijzing van het mediasysteem om de functie-instellingen van het mediascherm **3** te bekijken:

- "Overschrijden onderbroken lijn": gebruik deze instelling om de respons van de functie te selecteren als het voertuig een onderbroken streep overschrijdt zonder de richtingaanwijzers te activeren:

- geselecteerde instelling: de kan de stuurinrichting van de auto activeren om de verplaatsingsrichting van de auto te corrigeren;

- Instelling niet geselecteerd: De functie kan de bestuurder waarschuwen door middel van een trilling aan het stuurwiel zonder de baan van het voertuig te corrigeren.

- "Trilling": trilling van het stuurwiel aanpassen voor de functie "Waarschuwing bij verlaten rijstrook";

- "Anticiperen op verlaten van rijstrook": gevoeligheidsniveau van de streepdetectie aanpassen. Selecteer hiervoor:

- "Laat": streep gedetecteerd bij overschrijding;
- "Standaard": streep gedetecteerd bij nadering;
- "Vroeg": streep gedetecteerd in de buurt.

Raadpleeg de gebruiksaanwijzing van het mediasysteem voor meer informatie.

### Storingen

Wanneer het systeem een werkingfout detecteert, worden de streepaanduidingen links en rechts

en het waarschuwingslampje  geel weergegeven op het instrumentenpaneel.

In sommige gevallen verschijnt ook het volgende bericht:

- "Rijhulpmiddelen niet beschikbaar";

of

- "Controleer de camera voor";

of

- "Controleer rijhulp".

Ga naar een merkdealer.



## EXTRA RIJHULPMIDDELEN

### Waarschuwingen



Deze functie is een extra hulp tijdens het rijden. Deze functie kan in geen geval de waakzaamheid en verantwoordelijkheid van de bestuurder vervangen; deze moet altijd de controle over zijn auto behouden.

#### **Werkzaamheden/reparaties van het systeem**

- Bij een botsing kan de uitlijning van de camera worden gewijzigd, wat gevolgen kan hebben voor de correcte werking. Schakel de functie uit en neem contact op met een erkende dealer.
- Alle werkzaamheden in de buurt van de camera (reparaties, vervangingen, aanpassingen aan de voorruit) moeten worden uitgevoerd door een vakman.

Enkel een erkende dealer mag aan het systeem werken.

#### **Storingen van het systeem**

Bepaalde omstandigheden kunnen het systeem storen of de correcte werking ervan verhinderen, zoals:

- bedekte voorruit (vuil, ijs, sneeuw, condensatie enz.);
- een complexe omgeving (tunnel enz.);
- slechte weersomstandigheden (regen, sneeuw, hagel, ijzel, enz.);
- slecht zicht (nacht, mist enz.);
- de wegmarkeringen zijn onregelmatig of moeilijk te onderscheiden (bijv. gedeeltelijk gewist, grote onderlinge afstand, vervormd wegdek enz.);
- verblinding (felle zon, lichten van tegemoetkomende auto's enz.);
- de weg is smal, bochtig of golvend (scherpe bochten enz.);
- u rijdt dicht achter een andere auto op dezelfde rijstrook.

In dit geval reageert de "Rijstrookassistent" mogelijk onjuist of helemaal niet.

**Risico van ongewenste, onjuiste correctie of geen correctie van de verplaatsingsrichting.**

#### **Uitschakelen van de functie**

Schakel de functie uit in deze gevallen:

- het gebied van de camera is beschadigd (aan de kant van de voorruit of de binnenspiegel);
- de weg is glad (sneeuw, ijzel, aquaplaning, kiezelsteentjes enz.);
- slecht zicht (nacht, mist enz.);
- de voorruit is gebarsten of vervormd (voer geen reparaties uit aan dit gedeelte van de voorruit; laat deze vervangen door een merkdealer);
- de auto een aanhangwagen of caravan trekt;
- de auto rijdt een gebied binnen met verschillende wegmarkeringen (zoals bij wegwerkzaamheden enz.).

## EXTRA RIJHULPMIDDELEN

### Dodehoekwaarschuwing

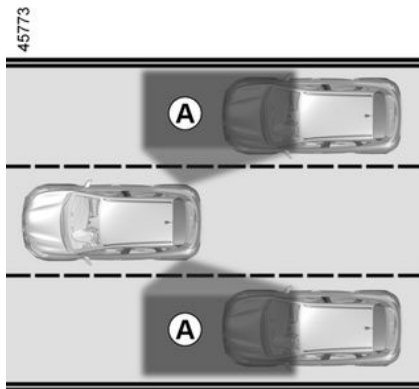

Op basis van de informatie van de sensoren aan elke kant van de achterbumper (zone **C**), wordt de bestuurder gewaarschuwd:

- als een andere auto in het detectiegebied **A** verschijnt;

en/of

- als er een risico bestaat op een botsing met een auto in het gebied **B**, die sneller rijdt dan u.

De functie waarschuwt als de auto een snelheid heeft van meer dan ongeveer 15 km/u.

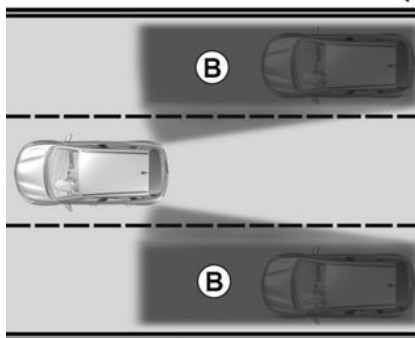

Deze functie is een extra hulp tijdens het rijden. Deze functie kan in geen geval de waakzaamheid en verantwoordelijkheid van de bestuurder vervangen; deze moet altijd de controle over zijn auto behouden.

### Bijzonderheid

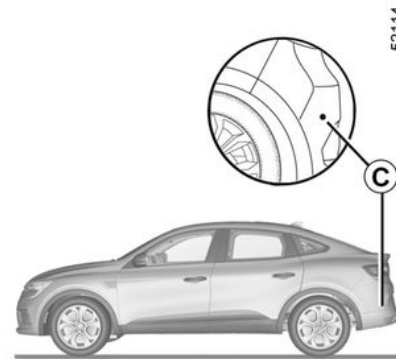

Let op dat de zone **C** rondom de radars aan elke kant van de achterbumper niet zijn bedekt (door vuil, modder, sneeuw enz.).

Als een radar wordt verduisterd, verschijnt de melding "Radars aan de zijkant zonder zichtbaarheid" op het instrumentenpaneel. Reinig het gebied waar de sensoren zich bevinden.

## EXTRA RIJHULPMIDDELEN

### Richtingaanwijzer 6

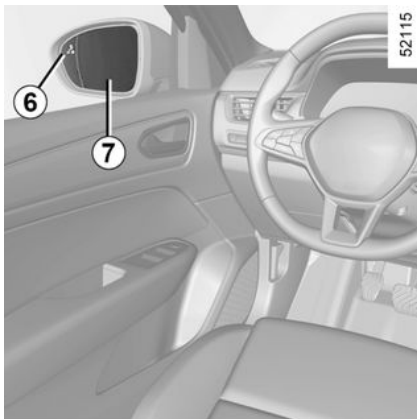

Op elke binnenspiegel **7** bevindt zich een indicator **6**.

**Opmerking:** reinig de binnenspiegels **7** regelmatig zodat de indicatoren **6** zichtbaar blijven.

### Werkzaamheden

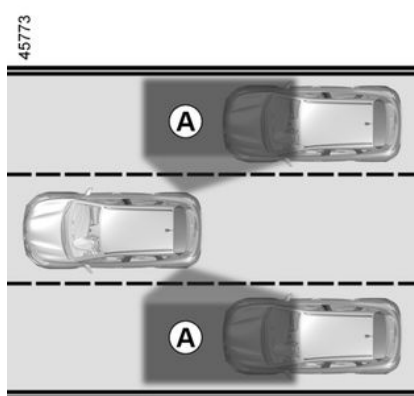

De functie waarschuwt u als de snelheid van de auto hoger is dan 15 km/u:

- als zich een auto in de dode hoek **A** bevindt en deze in dezelfde richting rijdt als uw auto;
- als een auto snel van achteren op een aangrenzende rijstrook binnen het bereik van het detectiegebied **B** nadert.

Als u een andere auto inhaalt, verschijnt het controlelampje **6** alleen als die auto lang genoeg aanwezig is in de dode **A** hoek van uw auto.

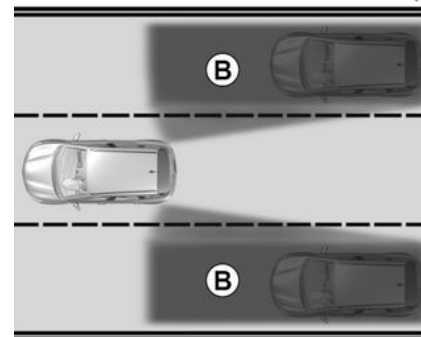

De functie waarschuwt niet als de andere voertuigen niet bewegen.

## EXTRA RIJHULPMIDDELEN

### Display D

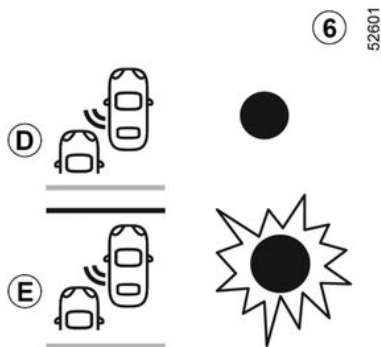

Eerste waarschuwing: **richtingaanwijzer niet actief**, het waarschuwingslampje **6** geeft aan dat een auto in het gebied van de dode hoek wordt gedetecteerd en/of dat een auto snel van achteren op een aangrenzende rijstrook nadert.

 Wanneer de motor wordt gestart, neemt het systeem de laatste status over die werd opgeslagen voordat het contact werd uitgeschakeld.

### Display E

**Richtingaanwijzer ingeschakeld**, het waarschuwingslampje **6** knippert als de functie een auto in het waarschuwingsgebied van de dode hoek detecteert en/of een auto snel van achteren nadert aan de kant waarnaar u het stuurwiel gaat draaien. Als u de richtingaanwijzer uitschakelt, schakelt de indicator terug naar de eerste waarschuwing (display **D**).

### Omstandigheden waarin de dodehoekwaarschuwing niet werkt

- Tijdens het rijden op een weg met scherpe bochten;
- in omgekeerde volgorde.

Als de auto is uitgerust met een trekhaak die door het systeem wordt herkend, verschijnt het bericht "Aanhanger: dodehoekwaarschuwing uit" op het instrumentenpaneel om te melden dat de functie niet operationeel is. Raadpleeg uw erkende dealer voor het kiezen van de uitrusting die aangepast is aan uw auto.

### Storingen

Als het systeem een storing detecteert, verschijnt de melding "Controleer zijradars" op het instrumentenpaneel. Ga naar een merkdealer.

 Vanwege de sensoren achter de bumper is het raadzaam om werkzaamheden aan de bumper (reparatie, vervangen, lakwerk, enz.) te laten uitvoeren door een vakman.



- De detectiecapaciteit van het systeem volgt een standaardrijvakbreedte. Als u op een breed rijvak rijdt, kan het systeem geen auto's detecteren in de dode hoek.

- Het systeem kan tijdelijk worden verstoord als het wordt blootgesteld aan zeer slechte weersomstandigheden (zware regenval, sneeuw, enz.). Let op de rijomstandigheden.

### Kans op ongevallen.



Deze functie is een extra hulp tijdens het rijden. Deze functie kan in geen geval de waakzaamheid en verantwoordelijkheid van de bestuurder vervangen; deze moet altijd de controle over zijn auto behouden. De bestuurder moet zijn snelheid altijd aanpassen aan het verkeer, ongeacht de aanwijzingen van het systeem.

Het systeem mag in geen geval worden vergeleken met een hindernissensensor of een antibottingssysteem.

### **Werkzaamheden/reparaties van het systeem**

- In geval van een botsing kan de uitlijning van de radar worden gewijzigd, waardoor deze niet meer naar behoren werkt. Schakel de functie uit en neem contact op met een erkende dealer.
- Alle werkzaamheden in de buurt van de radars (reparaties, vervangingen, enz.) moeten door een vakman/vakvrouw worden uitgevoerd.

Enkel een erkende dealer mag aan het systeem werken.

### **Storingen van het systeem**

Bepaalde omstandigheden kunnen het systeem storen of de correcte werking ervan verhinderen, zoals:

- complexe omgeving (metalen bruggen, tunnels, wegen met obstakels aan de zijkant enz.);
- slechte weersomstandigheden (sneeuw, hagel, ijzel enz.).

### **Risico van vals alarm of afwezigheid van waarschuwingen**

Als het systeem abnormaal werkt, schakelt u dit uit en raadpleegt u een erkende dealer.



### **Beperkingen voor de werking van het systeem**

- De radarzone moet schoon blijven en mag niet worden gewijzigd, om de goede werking van het systeem te waarborgen.
- Kleine voorwerpen die dichtbij de auto bewegen (motoren, fietsen, voetgangers, enz.) worden mogelijk niet door het systeem herkend.
- In een bocht kunnen de radars soms tijdelijk geen auto's detecteren in de aangrenzende rijstroken.
- De waarschuwing komt wellicht laat, als twee andere voertuigen in de aangrenzende rijstroken u naast elkaar van achteren naderen (dus op een weg met drie rijstroken), met een veel hogere snelheid dan uw auto.
- Het systeem geeft wellicht geen waarschuwing als de andere auto's rijden met een snelheid die aanzienlijk verschilt van de uwe.

## EXTRA RIJHULPMIDDELEN

- Als de auto door een lang voertuig wordt ingehaald (bijv. een vrachtwagen die inhaalt met een soortgelijke snelheid als de auto) onderbreekt het systeem mogelijk de waarschuwing vóór het einde van het manoeuvre.
- De auto rijdt op een bochtige weg.

### Uitschakelen van de functie

Schakel de functie uit in deze gevallen:

- Het radargebied is beschadigd (achterbumper);
- De auto is uitgerust met een trekhaak die niet door het systeem wordt herkend.

### Waarschuwing veiligheidsafstand

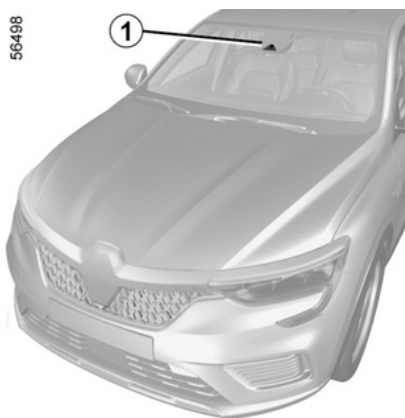

Gebaseerd op de informatie van de camera 1 informeert deze functie de bestuurder over het tijdsinterval tussen de eigen auto en de voorligger zodat een veilige afstand tussen de twee auto's kan worden aangehouden.

**Opmerking:** zorg ervoor dat de voorruit en de bumper niet bedekt zijn (vuil, modder, sneeuw, condensatie, enz.).

Deze functie wordt ingeschakeld als de auto rijdt met een snelheid tussen ongeveer 30 km/u en 200 km/u.



Deze functie is een extra hulp tijdens het rijden. Deze functie kan in geen geval de waakzaamheid en verantwoordelijkheid van de bestuurder vervangen; deze moet altijd de controle over zijn auto behouden.

### Inschakelen/Uitschakelen van de functie

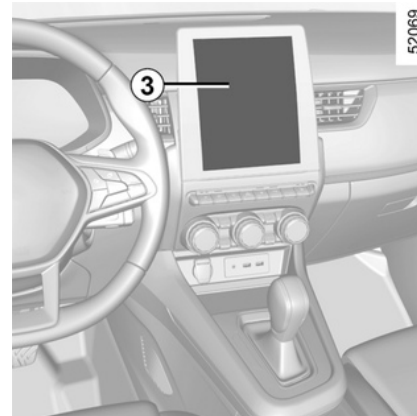

### Auto's met een mediascherm 3

Zie de multimedia-instructies voor het in-/uitschakelen van de functie.

Selecteer "ON" of "OFF".

## EXTRA RIJHULPMIDDELEN



Telkens wanneer de auto wordt gestart, blijft de functie in de modus die is opgeslagen toen de motor voor het laatst werd uitgeschakeld.

### Werkzaamheden

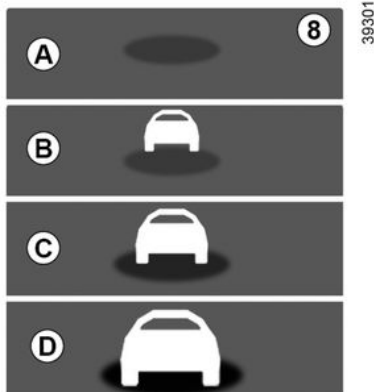

Als deze functie actief is, wordt de indicator **8** op het instrumentenpaneel weergegeven. Deze informeert de bestuurder over de afstand tussen de eigen auto en de voorligger:

- **A** (grijs): de functie is niet actief;
- **A** (groen): geen auto gedetecteerd;

- **B** (groen): het tijdsinterval is groter dan of gelijk aan ongeveer 2 seconden (de afstand tussen de twee voertuigen, aangepast aan uw snelheid);
- **C** (oranje): het tijdsinterval is ongeveer 1 tot 2 seconden (onvoldoende afstand tussen de twee voertuigen);
- **D** (rood): het tijdsinterval is ongeveer 1 seconde of minder (de afstand tussen de twee voertuigen is veel te kort).

Als het tijdsinterval tussen de twee voertuigen minder dan ongeveer 0,5 seconde bedraagt, knippert het controlelampje **8** op display **D** rood op het instrumentenpaneel.

In bepaalde omstandigheden wordt het tijdsinterval mogelijk niet getoond:

- in een bocht;
- bij het veranderen van rijstrook;
- als de voorligger ver genoeg of buiten bereik van de camera is.



Het interval wordt alleen getoond ter informatie: het systeem kan niet ingrijpen op de au-

to.

De functie is niet bestemd om gebruikt te worden in de stad of in dynamische rijomstandigheden (bochten, versnellingen, brusk remmen...), maar wel in stabiele rijomstandigheden.

De functie heeft geen invloed op het remsysteem.

De camerazones moeten schoon blijven en mogen niet worden afgeplakt om de goede werking van het systeem te waarborgen.

Alle werkzaamheden in de buurt van de camera (reparaties, vervangingen, aanpassingen aan de voorruit) moeten worden uitgevoerd door een vakman.

## EXTRA RIJHULPMIDDELEN



Deze functie is een extra hulp tijdens het rijden. Deze functie kan in geen geval de waakzaamheid en verantwoordelijkheid van de bestuurder vervangen; deze moet altijd de controle over zijn auto behouden.

### **Werkzaamheden/reparaties van het systeem**

- Bij een botsing kan de uitlijning van de camera worden gewijzigd en dit kan gevolgen hebben voor de correcte werking. Schakel de functie uit en neem contact op met een erkende dealer.
- Alle werkzaamheden in de buurt van de camera (reparaties, vervangingen, aanpassingen aan de voorruit) moeten worden uitgevoerd door een vakman.

Enkel een erkende dealer mag aan het systeem werken.

### **Storingen van het systeem**

- obstructie van de voorruit (vuil, ijs, sneeuw, condensvorming enz.);

- een complexe omgeving (metalen brug, tunnel enz.);
- slechte weersomstandigheden (sneeuw, hagel, ijsel enz.);
- slecht zicht (nacht, mist enz.);
- weinig contrast tussen de voorligger en de omgeving (bijvoorbeeld witte auto in de sneeuw enz.);
- verblinding (felle zon, lichten van tegemoetkomende auto's enz.);
- de weg is smal, bochtig en golvend (scherpe bochten enzovoort)

**Risico van onjuiste vals alarm.**

## Actieve noodrem

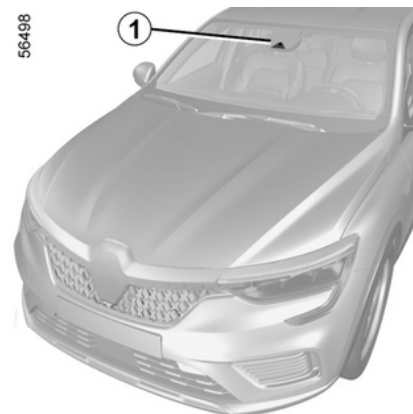

Met behulp van de informatie van de radar **1** berekent het systeem de afstand tot de voorligger en elke omringende voetganger en fietser.

Het systeem informeert de bestuurder als er een risico bestaat op een frontale botsing om de juiste noodmanoeuvres mogelijk te maken (het rempedaal indrukken en/of het stuurwiel draaien).

Afhankelijk van het reactievermogen van de bestuurder kan het systeem helpen bij het remmen om schade te beperken of een botsing te voorkomen.

**Opmerking:** zorg ervoor dat de voorruit en de voorbumper vrij zijn (van



## EXTRA RIJHULPMIDDELEN

vuil, modder, sneeuw, condens, kentekenplaat enz.).

### Plaats van de camera 1

Zorg ervoor dat de voorruit niet is bedekt (door vuil, sneeuw, condens enz.)



**Met dit systeem wordt de auto maximaal afgeremd totdat deze zo nodig volledig stilstaat.**

Gebruik om veiligheidsredenen altijd de autogordel tijdens het rijden en controleer of alles goed vastzit, zodat de inzittenden niet kunnen worden geraakt door loszittende voorwerpen.



Deze functie is een extra hulp tijdens het rijden. Deze functie kan in geen geval de waakzaamheid en verantwoordelijkheid van de bestuurder vervangen; deze moet altijd de controle over zijn auto behouden.

## Werkzaamheden

### Detectie van auto's

Tijdens het rijden zal het systeem in geval van een botsing met het voorliggende voertuig:

– **waarschuwen voor botsingsgevaar:**

bij een voertuigsnelheid tussen ongeveer 7 km/u en 170 km/u verschijnt het bericht "Rem" in het rood op het instrumentenpaneel **3** en klinkt er een geluidssignaal.

Als de bestuurder het rempedaal indrukt en het systeem nog altijd een risico op een botsing detecteert, wordt sterker afgeremd.

– **de remmen kunnen worden geactiveerd:**

als de rijsnelheid lager is dan circa 120 km/u en de bestuurder niet reageert op de waarschuwing terwijl er een botsing dreigt.



Als de auto stopt als gevolg van de actieve noodstop moet de bestuurder de auto stilzetten door het rempedaal in te drukken.

**Opmerking:** als de bestuurder gebruikmaakt van bedieningselementen van de auto (stuurwiel, pedalen enz.) kan het systeem sommige operaties vertragen of niet activeren.

### Speciale waarschuwingfuncties

Afhankelijk van de snelheid kunnen de waarschuwing en het remmen gelijktijdig geactiveerd worden.

### Speciale functies van stilstaande auto's

Stilstaande auto's worden gedetecteerd als uw auto met een snelheid van ongeveer tussen de 7 km/u en

## EXTRA RIJHULPMIDDELEN

80 km/u rijdt. Het systeem is niet ingeschakeld en geeft geen waarschuwing af als u harder dan ongeveer 80 km/u rijdt.

3

**i** In geval van noodmanoeuvre kunt u op elk moment stoppen met remmen door:

- door het gaspedaal kort in te drukken;
- of
- aan het stuur te draaien als uitwijkmanoeuvre bij een botsing.

### Detectie van voetgangers en fietsers

(afhankelijk van de auto)

Als u met een snelheid van ongeveer tussen de 7 km/u en 80 km/u rijdt en er kans is op een botsing met een fietser of een voetganger, gebeurt het volgende:

- **u wordt gewaarschuwd voor het risico op een botsing:**
  - het bericht "Rem" verschijnt rood op het instrumentenpaneel **3** en er klinkt een geluidssignaal.

Als de bestuurder het rempedaal indrukt en het systeem nog altijd een risico op een botsing detecteert, wordt sterker afgeremd.

- **de remmen kunnen worden geactiveerd:**

als de bestuurder niet reageert op de waarschuwing en een botsing onvermijdelijk wordt.



Als de auto stopt als gevolg van de actieve noodstop moet de bestuurder de auto stilzetten door het rempedaal in te drukken.

**Opmerking:** als de bestuurder gebruikmaakt van bedieningselementen van de auto (stuurwiel, pedalen enz.) kan het systeem sommige operaties vertragen of niet activeren.

### Speciale waarschuwingfuncties

Afhankelijk van de snelheid kunnen de waarschuwing en het remmen gelijktijdig geactiveerd worden.

**i** In geval van noodmanoeuvre kunt u op elk moment stoppen met remmen door:

- door het gaspedaal kort in te drukken;
- of
- aan het stuur te draaien als uitwijkmanoeuvre bij een botsing.

### Autodetectie

#### Detectie van voertuigen die op dezelfde rijstrook rijden

Het risico van een aanrijding met een voorligger op dezelfde rijstrook wordt door het systeem gedetecteerd wanneer:

- uw auto een snelheid heeft van ongeveer 8 tot 180 km/u.

#### Detectie van eventuele tegenliggers, in het kader van een mogelijke verandering van richting

## EXTRA RIJHULPMIDDELEN

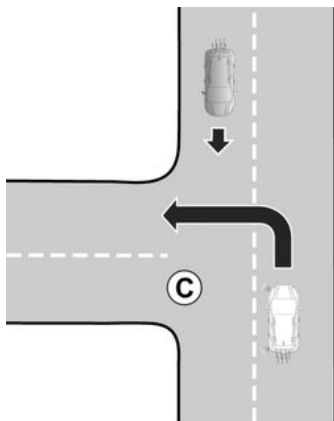

53577

Wanneer u van richting wilt veranderen (bijv. **C**), worden tegenliggers door het systeem gedetecteerd wanneer:

- uw voertuig een snelheid heeft van ongeveer 8 tot 20 km/u;
- uw richtingaanwijzer is ingeschakeld.

### **Detectie van auto's die loodrecht de rijstrook oversteken**

Auto's die loodrecht de rijstrook oversteken, worden door het systeem gedetecteerd wanneer:

- uw auto een snelheid heeft van ongeveer 20 tot 60 km/u.

### **Detectie van auto's die op de rijstrook stil staan**

Stilstaande auto's worden door het systeem gedetecteerd wanneer:

- uw auto een snelheid heeft van ongeveer 8 tot 80 km/u.

### **Inschakelen, uitschakelen van het systeem**

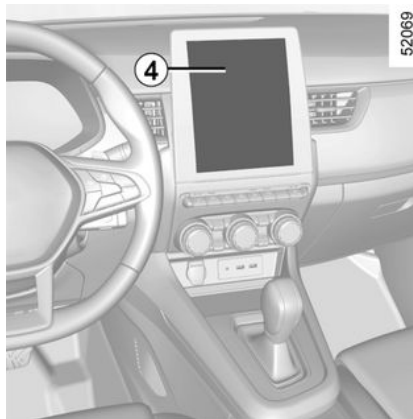

52069

### **Bij auto's met een multimedia-scherm 4**

Zie de multimedia-instructies voor het in-/uitschakelen van de functie. Selecteer "ON" of "OFF".

### **Waarschuwingen activeren en deactiveren met de knop "My Safety"**

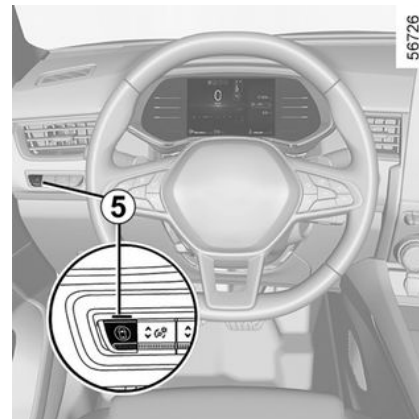

56726

De waarschuwingen kunnen worden gedeactiveerd of geactiveerd vanuit de modus "Perso" in de functie "My Safety".

Als de waarschuwingen eerder zijn gedeactiveerd met behulp van de modus "Perso":

- **om de waarschuwingen te deactiveren**, drukt u twee keer op de knop **5**;
- **om de waarschuwingen** opnieuw te activeren, drukt u één keer op de knop **5**.

## EXTRA RIJHULPMIDDELEN



Het systeem wordt opnieuw ingeschakeld telkens het contact wordt aangezet.

3

### Tijdelijk niet beschikbaar

Als het systeem een tijdelijke fout detecteert, verschijnt het waarschuwings-

wingslampje  of, afhankelijk van de auto, het waarschuwings-

lampje  op het instrumentenpaneel.

De mogelijke oorzaken zijn:

- Het systeem is tijdelijk inactief (door verblindende zon, dimlichten, slechte weersomstandigheden enzovoort). Het systeem werkt weer als het zicht verbetert;
- het systeem tijdelijk is onderbroken (bijvoorbeeld: de voorruit wordt bedekt door vuil, modder, sneeuw, condens enz.); In dat geval parkeert u de auto en zet u de motor uit. Maak de voorruit schoon. Als u de motor weer start, verdwijnen het controlelampje en het bericht.

als dit niet het geval is, is er mogelijk een andere oorzaak. Neem contact op met een erkende dealer.

### Storingen



en



of, afhankelijk van

de auto,



en



branden op het instrumentenpaneel: dit geeft aan dat het systeem een bedrijfsstoring heeft waargenomen. Ga naar een merkdealer.



### Actieve noodrem

Deze functie is een extra hulp tijdens het rijden. Deze functie kan in geen geval de waakzaamheid en verantwoordelijkheid van de bestuurder vervangen; deze moet altijd de controle over zijn auto behouden. De activering van deze functie wordt mogelijk vertraagd of niet uitgevoerd als de bestuurder een actie uitvoert (op het stuurwiel, de pedalen, enz.).

Het systeem wordt mogelijk niet ingeschakeld:

- wanneer de hendel van de versnellingsbak in de stand Neutraal staat of het koppelingpedaal is ingedrukt gedurende ongeveer 10 seconden;
- wanneer de handrem is ingeschakeld;
- wanneer het elektronische stabiliteitsprogramma (ESC) is gestart.

**Werkzaamheden/reparaties van het systeem**

## EXTRA RIJHULPMIDDELEN

- Bij een botsing wordt de uitlijning van de radar en/of camera mogelijk gewijzigd, wat gevolgen kan hebben voor de correcte werking ervan. Schakel de functie uit en neem contact op met een erkende dealer.
  - Alle werkzaamheden in de buurt van de radar en/of camera (reparaties, vervangingen, aanpassingen aan de voorruit enz.) moeten worden uitgevoerd door een vakman.
- Enkel een erkende dealer mag aan het systeem werken.



### Storingen van het systeem

Bepaalde omstandigheden kunnen het systeem storen of de correcte werking ervan verhinderen, zoals:

- een complexe omgeving (metalen brug, tunnel enz.);
- slechte weersomstandigheden (sneeuw, hagel, ijzel enz.);
- slecht zicht (nacht, mist enz.);
- weinig contrast tussen het object (auto, voetganger, enz.) en de omgeving (bijv. een voetganger met witte kleding in de sneeuw enz.);
- verblinding (felle zon, lichten van tegemoetkomende auto's enz.);
- bedekte voorruit (vuil, ijs, sneeuw, condensatie enz.);
- ...

In deze omstandigheden kan het zijn dat het systeem niet reageert of per ongeluk remt.

### Beperkingen voor de werking van het systeem

- Elke keer dat de auto wordt gestart, voert het systeem een kalibratie uit overeenkomstig de omgeving van de auto en kan het worden uitgeschakeld voor de duur van ongeveer twee tot vijf minuten;
- Voor een voertuig dat in tegengestelde richting rijdt, wordt geen waarschuwing gegeven en treedt het systeem niet in werking;
- Het gebied rond de radar en camera moet schoon worden gehouden en vrij van elke vorm van interventie om de goede werking van het systeem te waarborgen;
- het systeem reageert mogelijk niet zo goed op kleine voertuigen zoals motorfietsen als op andere voertuigen;
- het systeem werkt mogelijk niet goed bij een glad wegdek (regen, sneeuw, ijzel enz.);
- Om een juiste werking te kunnen garanderen moeten de volledige contouren van de voetganger worden gedetecteerd. Wat niet door het systeem kan worden gedetecteerd:

## EXTRA RIJHULPMIDDELEN

3

- voetgangers in het donker of bij weinig licht;
- gedeeltelijk zichtbare voetgangers:
- voetgangers die kleiner zijn dan ongeveer 80 cm;
- voetgangers die grote voorwerpen dragen;
- ...

In deze omstandigheden kan het zijn dat het systeem niet reageert of per ongeluk remt.



### **Uitschakelen van de functie**

Schakel de functie uit in deze gevallen:

- het gebied van de camera is beschadigd (aan de kant van de voorruit of de binnenspiegel);
- de auto wordt gesleept (bij pech);
- de voorruit is gebarsten of vervormd (voer geen reparaties uit aan dit gedeelte van de voorruit, maar laat deze vervangen door een merkdealer);
- U rijdt niet op een geasfalteerde weg.

Als het systeem abnormaal werkt, schakelt u dit uit en raadpleegt u een erkende dealer.

### **Onderbreking van de functie**

U kunt het actief remmen op elk moment onderbreken door het gaspedaal kort in te drukken of aan het stuur te draaien om uit te wijken om een botsing te voorkomen.

## **Detectie bestuurdersaltheid**

De detectie bestuurdersaltheid is een functie die het gedrag van de bestuurder analyseert (rijstijl, besturing van het voertuig, enz.) en waarschuwt als er een risico is op in slaap vallen.

Het houdt rekening met aanwijzingen zoals:

- stuurwielbewegingen;
- acties van de bestuurder op andere systemen (richtingaanwijzers, rempedaal enz.)



Deze functie is een extra hulp tijdens het rijden, in geval van vermoeidheid. De functie werkt niet op het voertuig. Deze functie kan in geen geval de verantwoordelijkheid van de bestuurder tijdens het rijden vervangen.

De bestuurder moet altijd zijn snelheid aanpassen aan zijn of haar alertheid, aan de omgeving en aan de verkeersomstandigheden, ongeacht de aanwijzingen van het systeem.

## EXTRA RIJHULPMIDDELEN

### Waarschuwing activeren/deactiveren



Voer deze aanpassingen uitsluitend uit als de auto stilstaat.



Afhankelijk van de auto, afhankelijk van de tijdsduur na de laatste keer dat de motor is gestopt, worden de waarschuwingen opnieuw geactiveerd:

- bij het ontgrendelen van de auto
- of
- bij het openen van een portier;
- of
- bij het opnieuw starten van de motor.



Wanneer de waarschuwingssignalen zijn gedeactiveerd, blijft het systeem de vermoeidheidstoestand van de bestuurder beoordelen.

### De waarschuwingen in-/uitschakelen via het multimediascherm 1

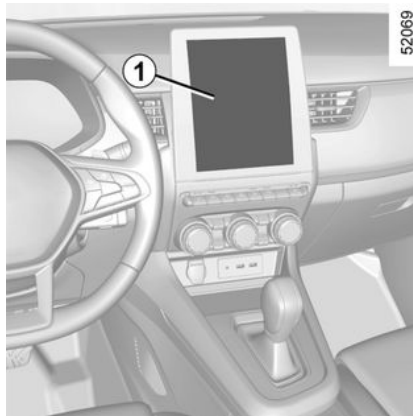

Zie de multimedia-instructies voor het in-/uitschakelen van de waarschuwingen.

Selecteer "AAN" of "UIT".

### Waarschuwingen activeren en deactiveren met de knop "My Safety"

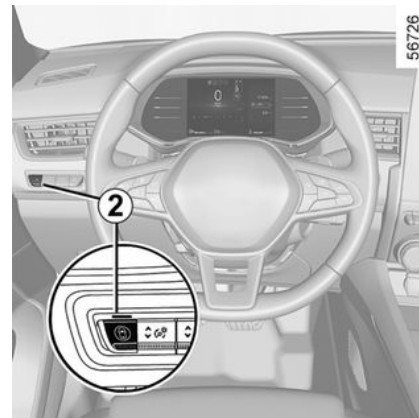

De waarschuwingen kunnen worden gedeactiveerd of geactiveerd vanuit de modus "Perso" in de functie "My Safety".

Als de waarschuwingen eerder zijn gedeactiveerd met behulp van de modus "Perso":

- **om de waarschuwingen te deactiveren**, drukt u twee keer op de knop **2**;
- **om de waarschuwingen** opnieuw te activeren, drukt u één keer op de knop **2**.

## EXTRA RIJHULPMIDDELEN

### Werkzaamheden

#### De functie is gereed om te waarschuwen als:

- er enkele minuten zijn verstreken sinds de laatste stop van de auto;
- de auto harder rijdt dan ongeveer 70 km/u;

Het systeem beoordeelt herhaalde tekenen van vermoeidheid van de bestuurder aan het stuurwiel.

Als het gevaar van vermoeidheid bestaat, verschijnt de melding "Waarschuwing vermoeidheidsdetectie: neem een pauze" op het instrumentenpaneel, samen met een pieptoon.



Druk op de knop OK **3** op het stuur om de waarschuwing te wissen. Het

is raadzaam om zo snel mogelijk te stoppen voor een pauze.

Na het verwijderen van het bericht blijft het systeem waakzaam en geeft het indien nodig een nieuwe waarschuwing.



De detectie bestuurdersaliertheid bewaakt voortdurend de aandacht van de bestuurder en kan per rit meerdere waarschuwingen geven.

Het systeem wordt elke keer dat de motor wordt gestart gereset.



Waarschuwingen kunnen worden gedeactiveerd. In dit geval blijft het systeem de vermoeidheidstoestand van de bestuurder beoordelen.

Waarschuwingen worden automatisch opnieuw geactiveerd bij elke nieuwe rit.

Na het verwijderen van het bericht blijft het systeem waakzaam en

geeft het indien nodig een nieuwe waarschuwing.

### Beperkingen voor de werking van het systeem

Bepaalde omstandigheden kunnen het systeem verstoren of de correcte werking ervan verhinderen, bijvoorbeeld:

- bepaalde rijstijlen (onjuist rijgedrag etc.);
- rijden op een weg in slechte staat;
- sterke zijwind;
- De klok is verkeerd geconfigureerd (afhankelijk van het voertuig);
- kronkelende wegen;
- tractie van de aanhangwagen.

### Storingen

Als het systeem een storing detecteert, wordt de melding "Controleer detectie bestuurdersaliertheid" weergegeven op het instrumentenpaneel samen met het waarschu-

wingslampje .

Laat het systeem door een merkdealer controleren.



## EXTRA RIJHULPMIDDELEN

### Detectie van verkeersborden

56488

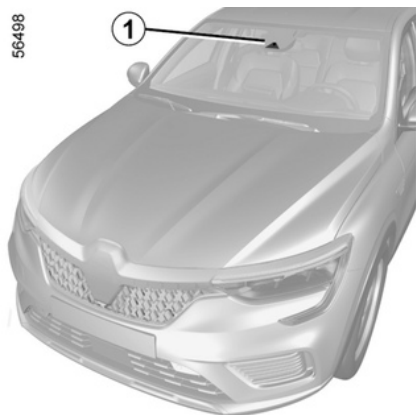

Het systeem geeft op het instrumentenpaneel weer wat de maximumsnelheid is aan de hand van verkeersborden die langs de kant van de weg zijn gedetecteerd.

Deze functie maakt hoofdzakelijk gebruik van de informatie van de camera 1 op de voorruit, achter de achteruitkijkspiegel.

Afhankelijk van het land gebruikt het systeem ook informatie van een kaartabonnement om bepaalde borden (bebouwde kom, enz.) te interpreteren.

Het bord dat op het instrumentenpaneel wordt weergegeven, veran-

dert wanneer het systeem een ander verkeersbord detecteert.

Wanneer de snelheidsbegrenzer of de snelheidsregelaar is geactiveerd, kunt u het instelpunt van de begrensde snelheid aanpassen aan de snelheidslimiet die door het systeem op het instrumentenpaneel wordt weergegeven. (→ 207, → 210)

Als de beperkte snelheidslimiet wordt overschreden, wordt het verkeersbord op het instrumentenpaneel aangepast om de bestuurder te informeren.

#### Plaats van de camera 1

Zorg ervoor dat de voorruit niet is bedekt (door vuil, modder, condens enzovoort).

#### Bijzonderheden

##### Voor auto's met een kaartabonnement:

- als de auto in een land rijdt met andere snelheidseenheden dan die van de auto, wordt het snelheidsbord weergegeven in de eenheid van het desbetreffende land, samen met de omgerekende maximumsnelheid in de eenheid van het instrumentenpaneel van de auto.
- voor landen waar de maximumsnelheid op bepaalde soorten wegen wordt verlaagd bij regenweer, kan het systeem de gedetecteerde

maximumsnelheid wijzigen enkele seconden nadat de ruitenwissers van de voorruit zijn ingeschakeld.

**Voor auto's zonder een kaartabonnement:** wanneer u rijdt in een land waar de snelheidseenheden verschillen van die van uw auto, kunt u handmatig de bijbehorende snelheidseenheid op het instrumentenpaneel selecteren (bijv. kilometers veranderen in mijlen) om de passende informatie te verkrijgen. → 101

**Opmerking:** het systeem houdt geen rekening met uitzonderlijke snelheidsbeperkingen, bijvoorbeeld op dagen waarop de luchtverontreiniging piekt.

## EXTRA RIJHULPMIDDELEN

### Inschakelen/uitschakelen van het systeem

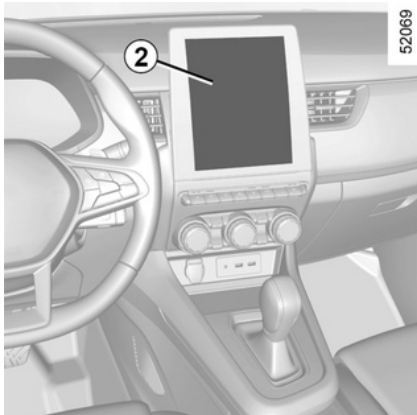

#### Auto's met een multimediascherm 2

Zie de multimedia-instructies voor het in-/uitschakelen van de functie. Selecteer "ON" of "OFF".



Voer deze aanpassingen uitsluitend uit als de auto stilstaat.



Afhankelijk van de auto en afhankelijk van de tijdsduur na de laatste keer dat de motor is gestopt, worden de geluidswaarschuwingen opnieuw geactiveerd:

- bij het ontgrendelen van de auto
- of
- bij het openen van een portier;
- of
- bij het opnieuw starten van de motor.

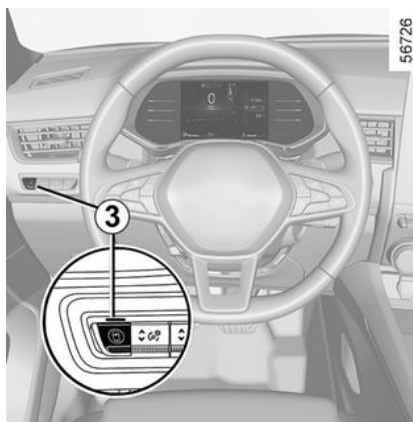

### Geluidswaarschuwingen voor te hoge snelheid activeren en deactiveren met de knop "Mijn veiligheid" 3

Het geluidssignaal kan worden in- of uitgeschakeld via de modus "Persoonlijk" in de functie. → 169

Als de geluidswaarschuwing eerder is uitgeschakeld in de modus "Persoonlijk":

- **om de geluidswaarschuwing** uit te schakelen, drukt u twee keer na elkaar op de knop **3**; Het controlelampje van de toets **3** dooft.
- **om de geluidswaarschuwing** opnieuw in te schakelen, drukt u één keer op de knop **3**. Het controlelampje in de knop **3** licht op.

## EXTRA RIJHULPMIDDELEN

### Werkzaamheden

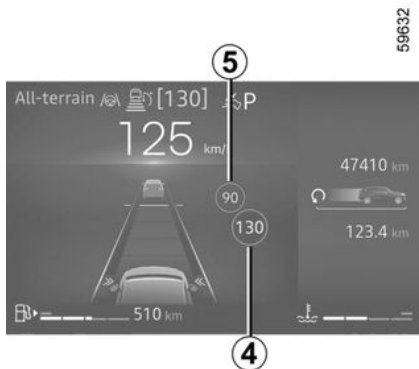

### Controlelampjes

De functie geeft de volgende waarschuwinglampjes weer:

**4** Verkeersborden met een maximumsnelheid

**5** Extra verkeersborden (begin of einde van zone "Niet inhalen", maximumsnelheid op- of afrit, snelheid voor rijden met een caravan, maximumsnelheid geldend voor een bepaalde afstand, enz.)

Als de maximumsnelheid wordt overschreden, knippert de cirkel rond het paneel (waarschuwinglampje **4**) en is een geluidssignaal te

horen om de bestuurder te waarschuwen.



### Kaartabonnement

Detectie van verkeersborden is gekoppeld aan een kaartabonnement.

Afhankelijk van de uitrusting is het noodzakelijk om de kaarten regelmatig bij te werken.

Als de kaarten niet worden bijgewerkt, zullen de systeemprestaties worden aangetast (onjuiste snelheidslimiet enz.)

**Opmerking:** Als er geen kaart voor een land is, verschijnt er een melding op het multimedia-scherm om u te informeren en om de kaartinformatie met betrekking tot het land te downloaden.

**Raadpleeg de instructies bij het multimediasysteem om het abonnement te beheren.**

Als er geen abonnement is, is het systeem beperkt tot het melden van de verkeersborden die de maximumsnelheid aangeven wanneer deze door de camera worden gedetecteerd.

## EXTRA RIJHULPMIDDELEN

Het systeem houdt geen rekening meer met informatie over de kaarten. De beschikbaarheid van de maximumsnelheid kan worden beïnvloed.

3

### Verandering van de ingestelde maximum snelheid

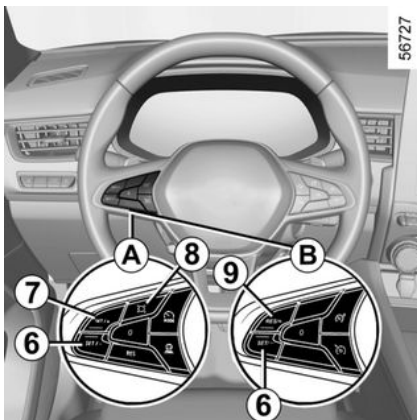

Afhankelijk van het voertuig heeft u knop **A** of **B**.

Als de melding over de maximumsnelheid afwijkt van de gedetecteerde snelheidswaarde, drukt u op de volgende knoppen en houdt u deze ingedrukt:

- **7** (SET/+) of **9** (RES/+) om de snelheid van de melding tot de gedetecteerde snelheid te verhogen;
- **6** (SET/-) om de snelheid van de melding tot de gedetecteerde snelheid te verlagen.

### Verskil in maximumsnelheid of kruissnelheid

Druk op de knop **8** om de snelheidsbegrenzer, snelheidsregelaar of adaptieve snelheidsregelaar in te stellen op de waargenomen snelheidslimiet.

### Tijdelijk niet beschikbaar

Als het systeem niet beschikbaar is om redenen die verband houden met de camera- of kaartgegevens, wordt het symbool  of, afhan-

kkelijk van de auto, het symbool  weergegeven op het instrumentenpaneel. Als het probleem aanhoudt, moet u een erkende dealer raadplegen.

Het systeem kan de snelheidsbeperking niet detecteren:

- de voorruit niet schoon is;
- de camera verblind wordt door de zon;
- bij onvoldoende zicht (nacht, mist, enz.);

- als de verkeersborden onleesbaar (door sneeuw, enz.) of verborgen zijn (achter een andere auto of bomen);
- als de informatie van de kaart niet actueel is.

 als de camera aan de voorkant is verduisterd, wordt de melding "Camera aan de voorkant geen zichtbaarheid" weergegeven op het instrumentenpaneel. Reinig de voorruit voor de camera.

### Stringen

Als het systeem een storing signaleert, wordt  of, afhankelijk van de auto, het symbool  weergegeven op het instrumentenpaneel.

## EXTRA RIJHULPMIDDELEN



Deze functie is een extra hulp tijdens het rijden. Deze functie kan in geen geval de waakzaamheid en verantwoordelijkheid van de bestuurder vervangen; deze moet altijd de controle over zijn auto behouden. De bestuurder moet zijn snelheid altijd aanpassen aan het verkeer, ongeacht de aanwijzingen van het systeem. Het systeem detecteert verkeersborden die de maximumsnelheid aangeven, maar geen andere borden (bijv. op- en afritten naar of vanuit stedelijke gebieden, enz.). Het systeem detecteert mogelijk niet alle snelheidsborden of interpreteert ze mogelijk verkeerd. De bestuurder mag deze borden die niet door het systeem worden gedetecteerd, niet negeren en moet zich altijd aan de verkeersborden en het verkeersreglement houden.

Bij slecht zicht (mist, sneeuw, vorst, enz.) geeft het systeem wellicht niet de juiste maximumsnelheid aan. De bestuurder moet zijn snelheid altijd aanpassen aan het verkeer, ongeacht de aanwijzingen van het systeem.

### Actief rijhulpsysteem

Het 'Actief rijhulpsysteem' is een rijhulpsysteem voor gebruik op de snelweg, tijdens lange ritten of in files.

Het systeem omvat de functies "Stop and Go **Adaptieve snelheidsregel**" → 213 en "Rijstrookcentrerings".

Het systeem stelt de bestuurder in staat om:

- een constante snelheid aanhouden op basis van een eerder opgeslagen snelheid;
- de afstand tussen deze auto en de voorligger aanpassen;
- houd de auto in het midden van de rijstrook;
- pas de snelheid van de auto aan afhankelijk van de snelheid die op de verkeersborden wordt aangegeven, automatisch of na bevestiging door de bestuurder (afhankelijk van de auto).



Belangrijk: houd altijd uw voeten bij de pedalen en uw handen op het stuurwiel, zodat u op alles bent voorbereid.

### De functie "Stop en Go adaptieve snelheidsregelaar"

De snelheidsregelaar gebruikt informatie van een camera om de auto op een bepaalde ingestelde snelheid - de Stop and Go kruissnelheid - te houden, op een veilige afstand van uw voorligger.

Als uw voorligger afremt, kan de Stop and Go snelheidsregelaar uw auto afremmen tot volledige stilstand en vervolgens weer laten vertrekken.

Het systeem laat uw auto versnellen en vertragen met behulp van de motor en het remsysteem.

De functie "Stop and Go adaptieve snelheidsregelaar" kan worden ingeschakeld van 0 tot 160 km/u, afhankelijk van de rijomstandigheden (verkeer, weer enz.).

De functie wordt aangeduid met het

pictogram  of  → 213.

**Opmerking:**

## EXTRA RIJHULPMIDDELEN

- de bestuurder moet zich houden aan de maximumsnelheden en veilige afstanden die gelden in het land waar hij rijdt;
- de Stop and Go adaptieve snelheidsregelaar kan de auto afremmen met een derde van het remvermogen. Naargelang van de situatie moet de bestuurder mogelijk zelf harder remmen.



De Stop and Go adaptieve snelheidsregelaar geeft geen trigger voor een noodstop en heeft slechts een beperkte remcapaciteit.

### De functie "Rijstrookcentrering"

De Rijstrookcentrering houdt met behulp van informatie van een camera de auto in het midden van de rijstrook door de stuurinrichting te bedienen.

Als de omstandigheden het toelaten, is de functie beschikbaar tussen:

- van 0 km/u tot ongeveer 160 km/u met een voorligger;
- of
- ongeveer 60 km/u en 160 km/u zonder voorligger.

De Rijstrookcentrering is een comfortfunctie. De functie wordt aange-

duid met het pictogram .

**Opmerking:** in een scherpe bocht kan de functie de auto niet goed in zijn baan houden. De bestuurder moet dan onmiddellijk het stuurwiel bedienen. De camerazone moet schoon blijven en mag niet worden afgeplakt om de goede werking van het systeem te waarborgen.

### Aanvullende informatie

Afhankelijk van de auto kan de functie "Actieve rijhulp" samen met andere rijhulpfuncties worden gebruikt.

Opmerkingen:

- het systeem kan niet worden ingeschakeld als de functie "Parkeerhulp" actief is;
- Wanneer de functie "Rijbaancentrering" in de bedrijfsmodus staat, wordt de functie "Preventie verlaten rijstrook" opgeschort als deze al is geactiveerd. Wanneer de functie "Rijstrookcentrering" het stuursysteem niet bedient, kan de functie "Preventie verlaten rijstrook" opnieuw worden geactiveerd als de omstandigheden dit toelaten.

## EXTRA RIJHULPMIDDELEN

Locatie van componenten

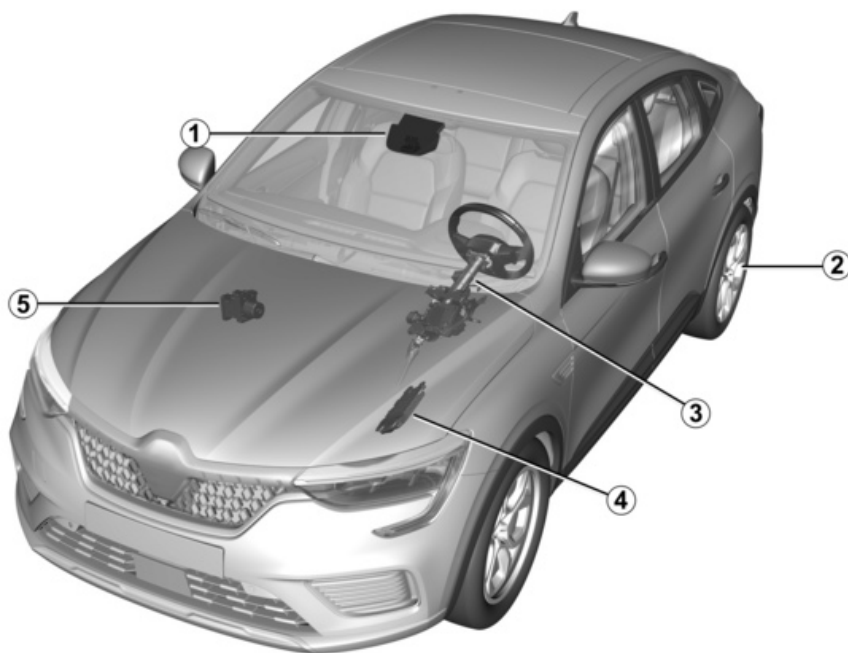

66733

3

# EXTRA RIJHULPMIDDELEN

## 1 Camera

Detecteert markeringen op de grond en de positie van voertuigen op de diverse rijstroken.

Berekent de afstand tussen deze auto en de voorligger.

Het maximumbereik van het systeem is ongeveer 140 meter. Dit kan variëren afhankelijk van de wegomstandigheden (hoogteverschillen, weersomstandigheden, enz.)

Hiermee kunt u onder andere de systeemparameters voor in- of uitschakelen regelen (openingsstatus portieren, enz.).

Zorg ervoor dat de voorruit niet is bedekt (door vuil, modder, sneeuw, enz.).



De camerazones moeten schoon blijven en mogen niet worden afgeplakt om de goede werking van het systeem te waarborgen.

## 2 Automatische parkeerrem

Zorgt dat de auto in bepaalde omstandigheden niet kan bewegen.

## 3 Stuurbekrachtiging

Bedient de voorwielen om de auto te verplaatsen volgens de gegevens van de 1-computer. Maakt ook detectie mogelijk van handen op het stuurwiel.

## 4 Motorcomputer

Deze bestuurt de motor zodat deze de juiste versnelling gebruikt.

## 5 Actieve voertuigcontrole

Dit systeem verstrekt informatie over de voertuigdynamica aan de computer 1 (snelheid, zijdelingse acceleratie enz.) en bedient het remsysteem om gecontroleerd af te remmen en de auto stationair te houden.



# EXTRA RIJHULPMIDDELEN

## Bedieningsknoppen

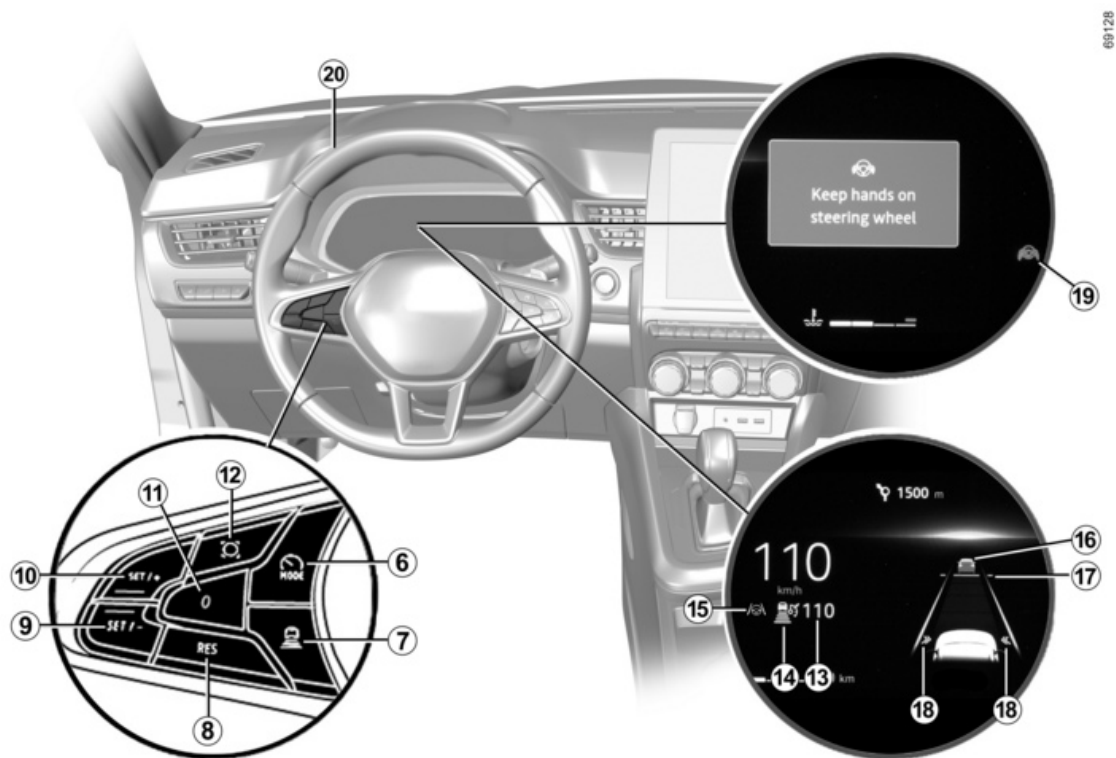

69128

## EXTRA RIJHULPMIDDELEN

### Beschrijving van de bedieningselementen

**6** Selecteert/deselecteert de rijhulpmiddelen, afhankelijk van de auto:

- Actief rijhulpsysteem;
- stop en go adaptieve snelheidsregelaar;
- snelheidsbegrenzer;
- uit.

**7** De volgafstand instellen

**8** Oproepen van de in het geheugen vast gelegde snelheid (RES)

**9** Kruissnelheid inschakelen en verlagen, of de huidige snelheid opslaan (SET/-)

**10** Kruissnelheid inschakelen en verhogen, of de huidige snelheid opslaan (SET/+).

**11** Zet de functie op stand-by (met opgeslagen kruissnelheid) (0)

**12** past (afhankelijk van het voertuig) de ingestelde snelheid aan aan waargenomen snelheidsbeperkingen

### Weergaven op het instrumentenpaneel

**13** Opgeslagen kruissnelheid

**14** Waarschuwingslampje voor de functie "Stop and Go Adaptieve

snelheidsregelaar" 

**15** Waarschuwingslampje functie

"Rijstrookcentrering" 

**16** Voorligger

**17** Opgeslagen veilige afstand

**18** Indicatoren voor de linker- en rechterstreep

**19** Controlelampje detectie handen

op stuurwiel 

### 20 Stuurwiel

De bestuurder moet altijd zijn of haar handen op het stuurwiel houden. Als er te veel druk wordt uitgeoefend bij het draaien aan het stuurwiel, gaat de functie "Rijstrookcentrering" in stand-by zodat de bestuurder weer controle krijgt over het voertuig.

In bepaalde situaties (scherpe bochten, enz.) kan het stuur gaan trillen om de bestuurder te waarschuwen dat hij/zij de controle over het voertuig moet overnemen.

Als de bestuurder het stuurwiel niet bedient (er worden geen handen op het stuurwiel gedetecteerd), wordt

de "Rijstrookcentrering" na diverse waarschuwingen uitgeschakeld.

### Activeren en deactiveren van de functie "Active Driver Assist"

#### Schakel de functie in

Om de functie te activeren, drukt u zo vaak als nodig op de knop **6** om deze te activeren.

Op het instrumentenpaneel verschijnt de melding "Rijstrookcentreren in wachtstand" en het controlelampje **14**, het waarschuwingslampje **15** en de richtingaanwijzers links en rechts **18** worden grijs weergegeven, samen met streepjes om aan te geven dat de regelaarfunctie wacht om een kruissnelheid op te slaan.

Druk vervolgens op de schakelaars **9** (SET/-) of **10** (SET/+) om de "Stop and Go Adaptieve regelaarfunctie" te activeren en de huidige snelheid op te slaan.

Nadat aan alle activeringsvoorwaarden is voldaan, wordt de "Actieve rijhulp", bestaande uit de "Stop en Go adaptieve snelheidsregelaar" en de functie "Rijstrookcentrering", geactiveerd.

Het groene waarschuwingslampje **15** en de indicatoren voor de linker- en rechterstreep **18** verschijnen om te bevestigen dat de functie actief is

## EXTRA RIJHULPMIDDELEN

en dat uw auto in het midden van de rijstrook wordt gehouden.

U kunt de functie "Rijstrookcentrering" op elk moment onderbreken door krachtig het stuurwiel te bewegen. Zodra u stopt met draaien aan het stuur, wordt de functie "Rijstrookcentrering" weer geactiveerd.

 u moet uw handen op het stuurwiel houden wanneer u de functie "Rijstrookcentrering" gebruikt. U mag in geen geval uw handen van het stuur halen.

### Uitschakelen van de functie

druk op de knop **6**. De functie "Rijstrookcentrering" wordt uitgeschakeld en de "Stop and Go adaptieve snelheidsregelaarfunctie" gaat in stand-by met de huidige kruissnelheid opgeslagen. De uitschakeling van de functie rijstrookcentrering wordt bevestigd door het verdwijnen van het waarschuwingslampje **15** en de indicatoren voor de linker-/rechterstreep **18** van het instrumentpaneel.

 als de functie "Preventie verlaten rijstrook" eerder was geactiveerd en de omstandigheden het toelaten, wordt deze automatisch opnieuw geactiveerd.

 Na het uitschakelen van de functie "Actieve rijhulp" moet u op schakelaar **8** (RES) drukken om de functie "Stop and Go Adaptieve snelheidsregelaar" met de opgeslagen kruissnelheid te gebruiken.

### Rijstrookcentrering op stand-by

De functie "Rijstrookcentrering" gaat automatisch op stand-by wanneer:

- het systeem geen strepen meer detecteert, of slechts één streep detecteert in uw rijstrook;
- de rijstrook te smal of te breed is;
- het systeem geen handen op het stuurwiel detecteert;
- in sommige rijomstandigheden (rotonde, kruispunt, te scherpe bocht, enz.);

- het voertuig harder rijdt dan ongeveer 160 km/u;
- de rijnsnelheid lager is dan ongeveer 48 km/u, zonder een voorligger;
- overschrijdt de auto een lijn;
- het systeem tijdelijk is onderbroken (bijvoorbeeld: camera afgedekt door vuil, modder, sneeuw, condens enz.);

Ook bepaalde acties van de bestuurder kunnen de functie "Rijstrookcentrering" onderbreken:

- inschakelen van de knipperlichten;
- er wordt te veel kracht gebruikt bij het draaien aan het stuurwiel.

Het waarschuwingslampje **15**  verschijnt en de indicatoren voor de linker- en rechterstreep **18** worden grijs om te bevestigen dat de functie in stand-by is.



Belangrijk: houd altijd uw voeten bij de pedalen en uw handen op het stuurwiel, zodat u op alles bent voorbereid.

Als aan de voorwaarden is voldaan, wordt de auto weer naar het midden van de rijstrook gestuurd. Het waar-

## EXTRA RIJHULPMIDDELEN

schuingslampje  15 en de indicatoren voor de linker- en rechterstreep 18 worden groen.



U kunt op elk moment **verplaatsingsrichting van de auto** wijzigen door het stuurwiel te draaien.

### Waarschuwing "Houd handen op het stuurwiel"

Wanneer de functie "Rijstrookcentrering" geen handen op het stuurwiel detecteert, worden er diverse waarschuwingen geactiveerd:

- **na ongeveer 13,5 seconden** wordt de melding "Houd handen aan stuur" in het geel weergegeven op het instrumentenpaneel;

- **na ongeveer 25.5 seconden** verschijnt het bericht "Houd handen op het stuurwiel" op het instrumentenpaneel en verschijnt het rode waar-

schuingslampje  19, vergezeld van een geluidssignaal dat steeds harder klinkt;

- **na ongeveer 45,5 seconden wordt het geluid van het audiosysteem wordt verminderd. Het geluidssignaal blijft klinken, het waarschu-**

wingslampje 19  gaat uit en het bericht "Rijstrookcentrering uitgeschakeld" **verschijnt in het rood op het instrumentenpaneel**: de "Rijstrookcentrering" wordt uitgeschakeld. Om de functie opnieuw te activeren, drukt u zo vaak als nodig is op de knop 6 om opnieuw "Actief rijhulpsysteem" te selecteren.

**Opmerking:** in sommige situaties detecteert de Rijstrookcentrering uw handen mogelijk niet meer op het stuurwiel en klinkt er een signaal.

- als de auto op een lange rechte baan rijdt en de handen van de bestuurder onbeweeglijk op het stuurwiel liggen;
- als de bestuurder het stuur zeer licht vasthoudt;
- ...

Als de functie Rijstrookcentrering wordt uitgeschakeld omdat het systeem geen handen op het stuurwiel detecteert, blijft de functie Stop and Go adaptieve snelheidsregelaar actief.



Als het systeem in de eerste twee waarschuwingsfasen weer handen op het stuurwiel waarneemt, stoppen de waarschuwingen. De functie houdt de auto nog steeds in het midden van de rijstrook.

### In een scherpe bocht



44639

In een scherpe bocht en afhankelijk van de snelheid van de auto, kan het systeem de zijwaartse beweging van de auto minder goed controleren. De bestuurder moet dan onmiddellijk actie uitvoeren op het stuur-

## EXTRA RIJHULPMIDDELEN

wiel, zodat de functie de auto in het midden van de rijstrook kan houden.

Als de bestuurder niet ingrijpt, gaat het stuurwiel trillen om aan te geven dat de auto een streep gaat overschrijden en dat de bestuurder onmiddellijk actie moet nemen.

Het waarschuwingslampje **15**  en de indicatoren voor de linker- en rechterstreep **18** worden rood.

**Als het voertuig een streep helemaal overschrijdt en zijn rijstrook verlaat, of als de bocht te scherp is, gaat de functie "Rijstrookcentrering" op stand-by.** Het waarschuwingslampje

**15**  verschijnt en de indicatoren voor de linker- en rechterstreep **18** worden grijs om te bevestigen dat de functie in stand-by is.

### Storingen

Als er een storing wordt vastgesteld in de werking van de functie rijstrookcentrering, verschijnt het bericht "Controleer Rijstrookcentrering" en wordt de functie uitgeschakeld.

De Stop and Go adaptieve snelheidsregelaar kan in werking blijven.

Ga naar een merkdealer.

Als een storing wordt gedetecteerd in de werking van de functie "Stop and Go adaptieve snelheidsregelaar", verschijnt het bericht "Controleer adaptieve snelheidsregelaar" op het instrumentenpaneel en worden de functies "Stop and Go Adaptieve snelheidsregelaar en de Rijstrookcentrering" allebei onderbroken.

Ga naar een merkdealer.

Als een storing wordt gedetecteerd in één of meer onderdelen van de functie "Snelweg- en filehulp", ver-

schijnt het controlelampje  met, afhankelijk van de soort storing, het bericht:

- "Controleer de camera voor";
- "Controleer camera/radar";
- "Controleer auto".

De Active Driver Assist is gedeactiveerd.

Ga naar een merkdealer.



De functie "Active Driver Assist" is een extra rijhulpmiddel. Dit systeem kan niet de taak

van de bestuurder overnemen.

De bestuurder moet altijd en in alle omstandigheden klaar zijn om te remmen, moet zich altijd houden aan de voorgeschreven snelheid en veilige afstand, en moet altijd blijven opletten. De hulpfuncties ontslaan de bestuurder niet van diens verantwoordelijkheid.

De bestuurder moet altijd controle houden over de auto. De bestuurder moet altijd zijn rijweg en snelheid aanpassen aan de omgeving en aan de verkeersomstandigheden, ongeacht de aanwijzingen van het systeem.

## EXTRA RIJHULPMIDDELEN

3

Het systeem "Actief rijhulpsysteem" gebruikt de functie "Stop and Go adaptieve snelheidsregelaar" en de functie "Rijstrookcentrering". Het systeem mag alleen worden gebruikt op een snelweg of een weg met meerdere rijstroken, waarbij de twee rijrichtingen van elkaar zijn gescheiden.

Met uitzondering van de rijstrookmarkeringen en de snelheidsborden binnen de grenzen van de detectiecapaciteit van het systeem, wordt de informatie op verkeersborden (andere verkeerstekens, verkeerslichten, voetgangersoversteekplaatsen, enz.) niet door het systeem herkend. Deze kunnen geen alarm of reactie van het systeem activeren.

Het systeem "Actief rijhulpsysteem" gebruikt de functie "Stop en Go adaptieve snelheidsregelaar" en de functie "Rijstrookcentrering". Het systeem mag in geen geval worden vergeleken met een hindernissensensor of een antibotsingsysteem.

Gebruik het "Actief rijhulpsysteem" uitsluitend buiten de bebouwde kom, op brede wegen met zichtbare lijnen.

Het systeem mag niet worden gebruikt in druk verkeer, op een bochtige of gladde weg (ijzel, aquaplaning, kiezelsteentjes) of bij slecht weer (mist, regen, zijwind, enz.).

**Kans op ongevallen.**



### **Werkzaamheden/reparaties van het systeem**

– Bij een botsing kan de uitlijning van de camera worden gewijzigd en dit kan gevolgen hebben voor de correcte werking. Schakel het systeem uit en neem contact op met een merkdealer.

– Alle werkzaamheden in de buurt van de camera (reparaties, vervangingen, aanpassingen aan de voorruit, lakwerk, enz.) moeten worden uitgevoerd door een vakman.

Enkel een erkende dealer mag aan het systeem werken.

## EXTRA RIJHULPMIDDELEN



### **Uitschakelen van het systeem**

Schakel het systeem uit indien:

- de auto op een bochtige weg rijdt;
- de auto wordt gesleept (bij pech);
- de auto rijdt met een reserve-wiel;
- de auto een aanhangwagen of caravan trekt;
- de auto rijdt in een tunnel of in de buurt van een metalen structuur;
- de auto bij een tolwegpoort, een gebied met wegwerkzaamheden of in een smalle rijstrook komt;
- Het voertuig wordt op een op-rit van de snelweg gereden;
- de auto een zeer steile helling op- of afrijdt;
- het zicht is slecht (verblindend zonlicht, mist enz.);
- de weersomstandigheden zijn slecht (regen, sneeuw, zijwind, enz.);
- de auto rijdt op een glad wegdek (regen, sneeuw, grind, enz.);

- de camerazone beschadigd is (bijv. de binnen- of buitenkant van de voorruit);
- de voorruit is gebarsten of vervormd;

**Als het systeem abnormaal werkt, schakelt u dit uit en raadpleegt u een erkende dealer.**



### **Bepaalde omstandigheden kunnen het systeem verstoren of de correcte werking ervan verhinderen, bijvoorbeeld:**

- voorruit of radargebied bedekt (met vuil, ijs, sneeuw, condens, enz.). Controleer regelmatig de reinheid en conditie van de voorruit, de ruitenwisserbladen;
- een complexe omgeving (tunnel enz.);
- slechte weersomstandigheden (sneeuw, zware regen, hagel, ijzel enz.);
- slecht zicht (nacht, mist enz.);
- weinig contrast tussen de voorligger en de omgeving (bijvoorbeeld witte auto in de sneeuw enz.);
- verblinding (felle zon, lichten van tegemoetkomende auto's enz.);
- een smalle, bochtige of heuvelige weg (scherpe bochten enz.);
- de teerstrepen die door het systeem als een lijn worden gedetecteerd;

## EXTRA RIJHULPMIDDELEN

3

- rijstroken die breder of smaller worden;
- wegmarkeringen die zijn versleten, geen contrast hebben of ver uit elkaar liggen (strepen gedeeltelijk afgesleten enz.);
- meerdere markeringen op de weg (wegwerkzaamheden, opritten die aansluiten op aangrenzende snelwegen, harde berm enz.);
- een auto met zeer verschillende snelheid;
- gebruik van matten die niet geschikt zijn voor de auto. Gebruik aan de bestuurderskant matten die geschikt zijn voor de auto en zet deze vast aan de daarvoor bedoelde onderdelen. Controleer regelmatig of ze goed vastzitten. Stapel niet meerdere matten op elkaar. **Gevaar van hakende pedalen;**
- Afhankelijk van de auto, een gebied met een slechte connectiviteit waardoor het onmogelijk is om de auto te geolokaliseren of kaarten die niet up-to-date zijn;

**In deze gevallen kan het systeem ten onrechte grijpen.**

- **Risico van onbedoeld remmen of versnelling.**
- **Risico van ongewenste, onjuiste correctie of geen correctie van de verplaatsingsrichting.**

Onvoorziene situaties kunnen gevolgen hebben voor de werking van het systeem. Bepaalde objecten of auto's die in de herkenningzone van de camera verschijnen, kunnen verkeerd worden geïnterpreteerd door het systeem. Dit kan leiden tot onterecht versnellen of vertraagen.

**U moet altijd uitkijken voor plotselinge gebeurtenissen die zich tijdens het rijden kunnen voordoen. Houd altijd de controle over uw auto; houd uw voeten bij de pedalen en uw handen op het stuurwiel, zodat u op alles bent voorbereid.**



# SNELHEIDSBEGRENZER



De snelheidsbegrenzer bestuurt de motor om ervoor te zorgen dat een door u gekozen rijnsnelheid niet wordt overschreden; deze snelheid noemen we de **limietsnelheid**.

De snelheidsbegrenzerfunctie kan worden geactiveerd van 0 km/u tot 180 km/u.

## Bedieningsknoppen

Afhankelijk van het voertuig heeft u knop **A** of **B**.

**1** activeert de functie en verlaagt de maximumsnelheid of slaat de huidige snelheid op (SET/-).

**2** activeert de functie en verhoogt de maximumsnelheid of slaat de huidige snelheid op (SET/+).

**3** Past, afhankelijk van het voertuig, de ingestelde snelheid aan aan waargenomen snelheidsbeperkingen



**4** Selecteert en deselecteert de rijhulpmiddelen, afhankelijk van de auto:

- Actieve rijhulpsystemen (afhankelijk van de auto);
- Stop and Go Adaptieve cruisecontrol of cruise control (afhankelijk van de auto);
- Snelheidsbegrenzer
- Uit.

**5** Functie op stand-by zetten (met beperkte kruissnelheid) (0).

**6** Oproepen van de opgeslagen maximumsnelheid (RES)

**7** Activeert en verhoogt de maximumsnelheid of om de opgeslagen maximumsnelheid in te stellen (RES/+).

**8** Snelheidsbegrenzer Aan/Uit

**9** Snelheidsregelaar Aan/Uit



Afhankelijk van uw auto kunt u de snelheidsbegrenzer koppelen aan de functie "Detectie van verkeersborden" → **191** door lang te drukken op de knop **3** of de knop **7**.

## Rijden

Wanneer een maximumsnelheid is ingesteld maar nog niet is bereikt, gaat het rijden zoals bij een auto zonder de functie snelheidsbegrenzer.

Zodra u de ingestelde snelheid bereikt, overschrijdt de auto de ingestelde snelheid niet, ook niet als u het gaspedaal verder indrukt, behalve indien nodig (raadpleeg de paragraaf "Overschrijding van de maximumsnelheid").

## Inschakelen

Druk op schakelaar **4** of **8**. Het waarschuwingslampje **10**  of  wordt grijs.

## SNELHEIDSBEGRENZER

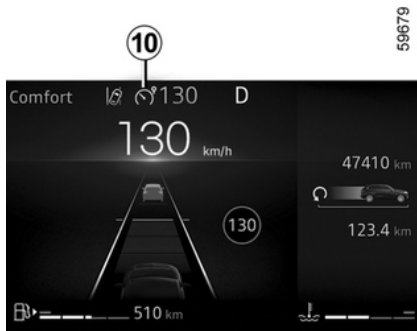

Het bericht "Snelheidsbegrenzer AAN" verschijnt op het instrumentenpaneel, tezamen met streepjes om aan te geven dat de functie snelheidsbegrenzer werkt en wacht tot een maximumsnelheid wordt opgeslagen.

Als u de huidige snelheid wilt opslaan, drukt u op de schakelaar **7** (RES/+) of de schakelaar **1** (SET/-) of de schakelaar **2** (SET/+): de streepjes worden door de maximumsnelheid vervangen. Afhankelijk van de auto brandt het waarschuwingslampje **10** wit.

De minimum te registreren snelheid is 30 km/u.

### Verandering van de ingestelde maximumsnelheid

U kunt de ingestelde maximumsnelheid veranderen door (het achter elkaar indrukken of het lang ingedrukt houden) van:

- knop **2** (SET/+) of **7** (RES/+) om de snelheid te verhogen;
- knop **1** (SET/-) om de snelheid te verlagen.

### Sneller rijden dan de ingestelde snelheid

Het blijft altijd mogelijk de ingestelde maximumsnelheid te overschrijden. Ga als volgt te werk: druk het gaspedaal **stevig en volledig** in (tot voorbij het weerstandspunt).

Tijdens het overschrijden van de snelheid knippert de snelheid in het rood op het instrumentenpaneel. Laat vervolgens het gaspedaal los: de functie snelheidsbegrenzer treedt weer in werking zodra u langzamer rijdt dan de in het geheugen opgeslagen snelheid.



Als de functie snelheidsbegrenzer (na verschillende pogingen om deze in te schakelen) niet beschikbaar is, neemt u contact op met een merkdealer.

### Onmogelijkheid om de ingestelde maximumsnelheid vast te houden

Tijdens een steile afdaling kan het systeem de maximumsnelheid wellicht niet aanhouden; in dat geval knippert de ingestelde snelheid op het instrumentenpaneel en hoort u een geluidssignaal met een regelmatig interval.



**U moet uw voeten dicht bij de pedalen houden om snel te kunnen reageren bij noodsituaties.**

### Onderbreken van de functie

De werking van de snelheidsbegrenzer wordt opgeschort als u drukt op knop **5** (0). De maximumsnelheid wordt opgeslagen en op het instrumentenpaneel grijs weergegeven.

## SNELHEIDSBEGRENZER

### Opnieuw inschakelen van de maximum snelheid

Als een snelheid is opgeslagen, kunt u deze oproepen door te drukken op de knop **6** of **7**.



Als de begrenzer in stand-by is gezet, drukt u op de knop **1**(SET/-) of **2** (SET/+) of **7** (RES/+) om de functie weer te activeren zonder de opgeslagen snelheid te gebruiken: de actuele snelheid van de auto wordt gebruikt.

Het waarschuwingslampje **10**



of verdwijnt om te bevestigen dat de functie uitgeschakeld is.

### Uitschakelen van de functie

De snelheidsbegrenzer wordt onderbroken als:

- u drukt op de knop **8** of **4** totdat OFF op het instrumentenpaneel verschijnt. In dit geval wordt er geen snelheid meer in het geheugen opgeslagen;
- u drukt op de knop **9** of **4** totdat

het waarschuwingslampje of

op het instrumentenpaneel verschijnt. In dit geval wordt de snelheidsregelaar geselecteerd en is er geen ingestelde snelheid.

# SNELHEIDSREGELAAR



De snelheidsregelaar is een functie die u helpt de door u gekozen rijnsnelheid op een constante waarde vast te houden, dit wordt de **ingestelde snelheid** genoemd.

De cruise control-functie kan worden geactiveerd van 30 km/u tot 180 km/u.

## Bedieningsknoppen

Afhankelijk van het voertuig heeft u knop **A** of **B**.

**1** activeert de functie en verlaagt de kruissnelheid of slaat de huidige snelheid op (SET/-).

**2** activeert de functie en verhoogt de kruissnelheid of slaat de huidige snelheid op (SET/+).

**3** Past, afhankelijk van het voertuig, de ingestelde snelheid aan aan waargenomen snelheidsbeperkingen



**4** Selecteert en deselecteert de rijhulpmiddelen, afhankelijk van de auto:

- Actieve rijhulpsystemen (afhankelijk van de auto);
- Stop and Go adaptieve cruisecontrol of cruise control (afhankelijk van de auto);
- Snelheidsbegrenzer
- Uit.

**5** Functie op stand-by zetten (met opgeslagen kruissnelheid) (0)

**6** Oproepen van de in het geheugen vastgelegde snelheid (RES).

**7** Kruissnelheid inschakelen of verhogen, of opgeslagen kruissnelheid ophalen (RES/+).

**8** Snelheidsbegrenzer Aan/Uit

**9** Snelheidsregelaar Aan/Uit



Afhankelijk van uw auto kunt u de snelheidsregelaar koppelen aan de functie "Detectie van verkeersborden" → **191** door te drukken op de knop **3**.



Deze functie is een extra hulp tijdens het rijden.

Ook met deze extra rijhulp is de bestuurder altijd verplicht om zich aan de snelheidslimieten te houden en alert te blijven.

De bestuurder moet altijd controle houden over de auto.



De snelheidsregelaar moet niet gebruikt worden in druk verkeer, op een bochtige of gladde weg (ijzel, aquaplaning, kiezelsteentjes) en als de weersomstandigheden ongunstig zijn (mist, regen, zijwind, enz.).

**Kans op ongevallen.**

# SNELHEIDSREGELAAR

## Inschakelen

Druk zo vaak als nodig is op knop **4** om de cruisecontrol te selecteren of druk op knop **9**.

Het waarschuwingslampje **10**  of  wordt grijs.

De melding "Snelheidsregelaar AAN" verschijnt op het instrumentenpaneel, samen met streepjes die aangeven dat de snelheidsregelaar actief is en klaar voor het opslaan van een ingestelde snelheid.

## Instellen van de snelheid

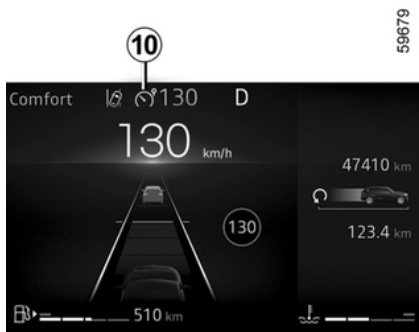

Druk bij een constante snelheid boven ongeveer 30 km/u op de knop **1** (SET/-) of **2** (SET/+) of **7** (RES/+): de functie wordt geactiveerd en er wordt rekening gehouden met de huidige snelheid.

De streepjes worden vervangen door de ingestelde snelheid. De ingestelde snelheid is bevestigd wanneer de opgeslagen snelheid en het waarschuwingslampje groen **10**

 of  worden.

Als u de functie probeert in te schakelen wanneer u minder dan 30 km/u rijdt, verschijnt de melding "Snelheid ongeldig" en blijft de functie uitgeschakeld.

## Rijden

Als een snelheid in het geheugen is vastgelegd en de functie snelheidsregelaar is ingeschakeld, kunt u uw voet van het gaspedaal nemen.

## Veranderen van de gekozen snelheid

U kunt de ingestelde snelheid veranderen door een aantal keren te drukken op:

– de knop **1** (SET/-) om de snelheid te verlagen;

– de knop **2** (SET/+) of **7** (RES/+) om de snelheid te verhogen.

**Opmerking:** Druk op een van de schakelaars en houd deze ingedrukt om de snelheid trapsgewijs te wijzigen.

## Sneller rijden dan de gekozen snelheid

U kunt de snelheid van de auto altijd verhogen door het gaspedaal in te drukken.

Zo lang u te snel rijdt, knippert de ingestelde snelheid rood op het instrumentenpaneel. Laat daarna het gaspedaal los: na enkele seconden gaat uw auto automatisch weer met de oorspronkelijk ingestelde snelheid rijden.

## Onmogelijkheid om de ingestelde snelheid vast te houden

Tijdens een steile afdaling kan de ingestelde snelheid soms niet worden aangehouden; in dat geval knippert de ingestelde snelheid rood op het instrumentenpaneel.

## SNELHEIDSREGELAAR



Als de functie snelheidsregelaar niet meer beschikbaar is (na verschillende pogingen om deze te activeren), neemt u contact op met een erkende dealer.



**U moet uw voeten dicht bij de pedalen houden om snel te kunnen reageren bij noodsituaties.**

### Onderbreken van de functie

De functie wordt uitgeschakeld als u drukt op:

- druk op de knop **5** (0);
- druk het rempedaal in;
- schakel naar de neutrale stand (N).

De ingestelde snelheid wordt opgeslagen en op het instrumentenpaneel grijs weergegeven.

### Oproepen van de ingestelde snelheid

Als een snelheid in het geheugen is opgeslagen, kan deze in de juiste omstandigheden (verkeersdrukke,

staat van het wegdek, weersomstandigheden, enz.) worden oproepen. Druk op de knop **6** (RES) of **7** (RES/+) als de voertuigsnelheid hoger is dan 30 km/u.

Als de snelheid is opgeslagen, wordt de activering van de functie snelheidsregelaar bevestigd door de weergave van de ingestelde snelheid. Afhankelijk van de auto verschijnt het waarschuwingslampje **10**





**N.B.:** als de eerder opgeslagen snelheid veel hoger is dan de actuele snelheid, trekt de auto snel op naar deze hogere snelheid.



Als de regelaar stand-by is, komt de regelaarfunctie weer in werking door een druk op de knop **1** (SET/-) of **2** (SET/+) of **7** (RES/+), ongeacht de snelheid die in het geheugen is opgeslagen; de actuele snelheid van de auto wordt gebruikt.

### Uitschakelen van de functie

De functie snelheidsregelaar wordt onderbroken als:

- u drukt op de knop **9** of **4** totdat OFF op het instrumentenpaneel verschijnt. In dit geval wordt er geen snelheid meer in het geheugen opgeslagen;

- u drukt op de knop **8** of **4** totdat het waarschuwingslampje  of  op het instrumentenpaneel verschijnt. In dat geval wordt de snelheidsbegrenzer geselecteerd en is er geen opgeslagen snelheid.

Het waarschuwingslampje **10**  of  verdwijnt om te bevestigen dat de functie uitgeschakeld is.



Het onderbreken of uitschakelen van de cruise control brengt geen snelle snelheidsvermindering met zich mee: u moet remmen door het rempedaal in te trappen.

## STOP AND GO ADAPTIEVE SNELHEIDSREGELAAR

De snelheidsregelaar gebruikt informatie van een camera om de auto op een bepaalde ingestelde snelheid - de Stop and Go kruissnelheid - te houden, op een veilige afstand van uw voorligger.

Afhankelijk van het voertuig kan het systeem, wanneer de functie "Verkeersborddetectie" is geactiveerd, de snelheid van uw voertuig aanpassen aan de snelheidslimietborden die door de camera worden herkend.

Als uw voorligger afremt, kan de Stop and Go snelheidsregelaar uw auto afremmen tot volledige stilstand en vervolgens weer laten vertragen.

Het systeem laat uw auto versnellen en vertragen met behulp van de motor en het remsysteem.

Het maximale bereik van het systeem is ongeveer 140 m, afhankelijk van de omstandigheden (het terrein, het weer enz.).

De functie Stop and Go adaptieve snelheidsregelaar kan worden ingeschakeld van 0 tot 160 km/u, afhankelijk van de rijomstandigheden (verkeer, weer, enz.).

De functie wordt aangeduid met het

pictogram  of .

### Opmerking:

- de bestuurder moet zich houden aan de maximumsnelheden en veilige afstanden die gelden in het land waar hij rijdt;
- De adaptieve snelheidsregelaar kan de auto afremmen tot een derde van het remvermogen. Naargelang van de situatie moet de bestuurder mogelijk zelf harder remmen.



De Stop and Go adaptieve snelheidsregelaar kan geen noodstop activeren en heeft slechts een beperkte remcapaciteit.



Deze functie is een extra hulp tijdens het rijden.

Ook met deze extra rijhulp is de bestuurder altijd verplicht om zich aan de snelheidslimieten en veilige afstand te houden en alert te blijven. De bestuurder moet altijd controle houden over de auto. De bestuurder moet zijn snelheid altijd aanpassen aan de omgeving en de verkeersomstandigheden. De Stop and Go adaptieve snelheidsregelaar mag alleen worden gebruikt op een snelweg (of een meerbaansweg met een middenberm). De snelheidsregelaar mag niet gebruikt worden in druk verkeer, op een bochtige of gladde weg (ijzel, aquaplaning, kiezelsteentjes) en bij slechte weersomstandigheden (mist, regen, zijwind, enz.). **Kans op ongevallen.**

# STOP AND GO ADAPTIEVE SNELHEIDSREGELAAR

## Plaats van de camera 1

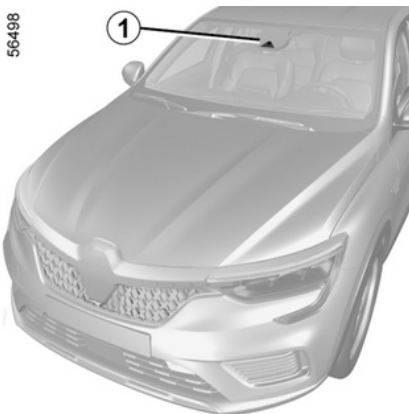

Zorg ervoor dat de voorruit niet is bedekt (door vuil, modder, sneeuw, enz.).



De camerazones moeten schoon blijven en mogen niet worden afgeplakt om de goede werking van het systeem te waarborgen.

## Bedieningsknoppen

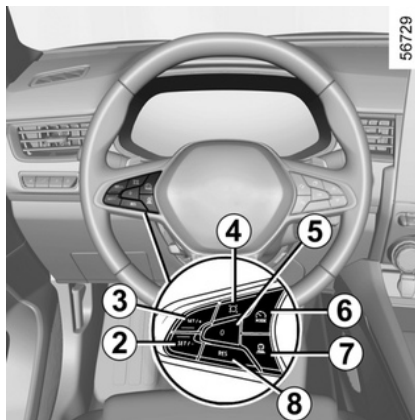

**6** Schakelaar voor het selecteren/deselecteren van de rijhulpmiddelen, afhankelijk van het voertuig:

- Actief rijhulpsysteem;
- Stop en Go adaptieve snelheidsregelaar;
- Snelheidsbegrenzer
- Uit.

**7** De volgafstand instellen

**8** Oproepen van de in het geheugen vastgelegde snelheid (RES).

**2** Kruissnelheid inschakelen en verlagen, of de huidige snelheid opslaan (SET/-)

**3** Kruissnelheid inschakelen en verhogen, of de huidige snelheid opslaan (SET/+)

**4** past (afhankelijk van het voertuig) de ingestelde snelheid aan aan waargenomen snelheidsbeperkingen



**5** Functie op stand-by zetten (met opgeslagen kruissnelheid) (0).



Afhankelijk van uw auto kunt u de snelheidsregelaar koppelen aan de functie "Detectie van verkeersborden" → **191** door te drukken op de knop **4**.



# STOP AND GO ADAPTIEVE SNELHEIDSREGELAAR

## Weergaven

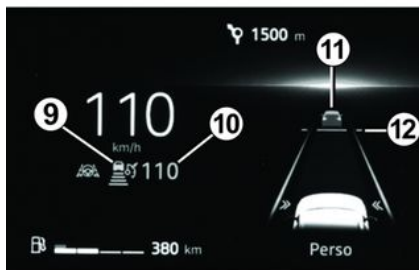

56723

**9** Stop and Go indicatorlampje van de adaptieve snelheidsregelaar.

**10** Opgeslagen kruissnelheid

**11** Voorligger

**12** Opgeslagen veilige afstand



Belangrijk: houd uw voeten altijd vlakbij de pedalen om voorbereid te zijn op alle mogelijke situaties.

## Inschakelen

Druk zo vaak als nodig op knop **5** om de adaptieve snelheidsregelaar te selecteren.

Het controlelampje **9**  of  wordt grijs en het bericht "Adaptieve snelheidsregelaar geselecteerd" verschijnt op het instrumentenpaneel met streepjes om aan te geven dat de snelheidsregelaar is geselecteerd en wacht op het opslaan van een snelheid.

Deze functie kan niet worden ingeschakeld als:

- de parkeerrem is ingeschakeld;
- De functie Parkeerhulp is al ingeschakeld → **234**.

De melding "Adaptive snelheidsregelaar niet beschikbaar" wordt weergegeven op het instrumentenpaneel.

## Instellen van de snelheid

Als de auto stilstaat of rijdt met een constante snelheid, drukt u op de schakelaars **2** (SET/-) of **3** (SET/+) om de functie te activeren en de huidige snelheid op te slaan. De kruissnelheid moet minstens 30 km/u zijn.

De streepjes worden vervangen door de kruissnelheid **10** en de wer-

king van de snelheidsregelaar wordt bevestigd door de weergave van de kruissnelheid **10** en een groen con-

trolelampje **9** .

Als u probeert om de functie in te schakelen bij een snelheid van meer dan 160 km/u, verschijnt het bericht "Ongeldige snelheid" en blijft de functie inactief.

Als een snelheid in het geheugen is vastgelegd en de regeling ingeschakeld is, kunt u uw voet van het gaspedaal nemen.

**Opmerking:** als de autosnelheid lager is dan ongeveer 30 km/u, gebruikt de functie een standaard kruissnelheid van ongeveer 30 km/u. De auto trekt op totdat de ingestelde kruissnelheid is bereikt.



Belangrijk: houd uw voeten altijd vlakbij de pedalen om voorbereid te zijn op alle mogelijke situaties.

## STOP AND GO ADAPTIEVE SNELHEIDSREGELAAR

### Snelheidsregelaar activeren met herkenning snelheidsbeperkingen

Als het voertuig is uitgerust met de functie "Road Sign Detection", kan het systeem de snelheid van uw voertuig handmatig aanpassen aan de gedetecteerde snelheidslimiet.

56740



Wanneer de nieuwe snelheidslimiet wordt gedetecteerd, kan het systeem de gedetecteerde snelheid aan de bestuurder voorstellen:

**13** met het witte vierkant wordt weergegeven rond de aangegeven snelheid om te informeren.

Door op de knop **4**  te drukken, kan de bestuurder de rijnsnelheid aanpassen aan de gedetecteerde snelheid.

**13** met het groene vierkantje wordt weergegeven rond de aangegeven snelheid en de kruissnelheid **10** wordt ingesteld op de gedetecteerde snelheid.

### Bewaking veilige afstand inschakelen

Zodra de snelheidsregelaar is ingeschakeld, verschijnt de standaard veilige afstand **12** in het groen op het instrumentenpaneel. De standaard veilige afstand komt overeen met ongeveer twee seconden.

Als het systeem een voertuig detecteert in uw rijstrook, verschijnt de omtrek van een voertuig **11** boven de afstandsmeter **12** op het instrumentenpaneel.

De snelheid van uw auto wordt continu aangepast aan de snelheid van uw voorligger. Indien nodig remt uw auto (de remlichten gaan branden) om de afstand die het instrumentenpaneel aangeeft, te bewaren.

**Opmerking:** de grootte van de omtrek **11** varieert afhankelijk van de afstand tussen u en uw voorligger. Hoe

groter de omtrek, hoe dichterbij uw voorligger.

### De kruissnelheid instellen

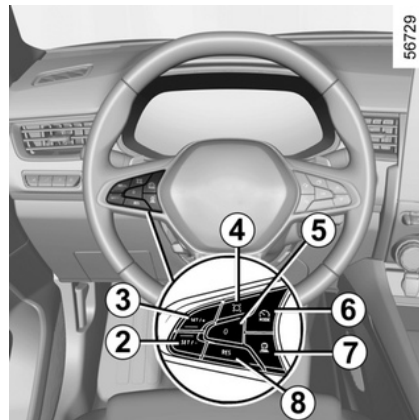

56729

U kunt de snelheid wijzigen door de schakelaar **2** of **3** een aantal keren in te drukken (voor een kleine wijziging) of ingedrukt te houden (voor een grote wijziging):

- gebruik de schakelaar "SET/-" **2** om de snelheid te verlagen;
- gebruik de schakelaar "SET/+" **3** om de snelheid te verhogen.

# STOP AND GO ADAPTIEVE SNELHEIDSREGELAAR

## De volgafstand instellen



U kunt op elk moment de veilige afstand ten opzichte van uw voorligger wijzigen door herhaaldelijk op de schakelaar **5** te drukken.

De horizontale afstandsmeter op het instrumentenpaneel duidt de beschikbare veilige afstanden aan:

- afstandsmeter **A**: grote afstand (komt overeen met ongeveer 2,4 seconden);
- afstandsmeter **B**: middelgrote afstand 2 (komt overeen met ongeveer 2 seconden);
- afstandsmeter **C**: middelgrote afstand 1 (komt overeen met ongeveer 1,6 seconden);

- afstandsmeter **D**: kleine afstand (komt overeen met ongeveer 1,2 seconden).

De geselecteerde afstandsmeter wordt groen. De andere meters blijven grijs.

**Opmerking:** u moet de ingestelde afstand afstemmen op de verkeersdruk, de lokale regelgeving en de weersomstandigheden.



De veilige afstand wordt standaard aangepast via de afstandsmeter **B**.

## Sneller rijden dan de gekozen snelheid

U kunt de kruissnelheid van de auto altijd verhogen door het gaspedaal in te drukken.

Als de kruissnelheid **10** wordt overschreden, wordt deze geel.

De afstandsmeter knippert als de afstand tussen uw auto en uw voorligger kleiner is dan de ingestelde veilige afstand: de functie "Veilige afstand" is niet langer actief.

Laat het gaspedaal los: de snelheidsregelaar en veilige afstand gaan automatisch terug naar de eerder gekozen instellingen.

## Inhaalmanoeuvre

Als u uw voorligger wilt inhalen, activeert u de indicator om de regeling veilige afstand tijdelijk te annuleren zodat de auto voldoende kan versnellen om de auto in te halen.

## Stoppen en Starten

Als uw voorligger vertraagt, wordt de snelheid van uw auto aangepast - indien nodig tot volledige stilstand (bijv. in een file). De auto stopt op een paar meter van de voorligger. De functie Stop and Start kan de motor op stand-by zetten. ➔ **132**

Als de voorligger weer optrekt:

- Als de auto niet langer dan ongeveer drie seconden stilstand, trekt deze automatisch weer op zonder actie van de bestuurder;
- als de auto langer dan ongeveer drie seconden stilstand, moet u drukken op het gaspedaal of op de knop **B** (RES) om de auto te laten vertrekken. De melding "Druk op RES om te accelereren om de snelheidsregelaar opnieuw te starten" verschijnt op het instrumentenpaneel om dit te bevestigen.

Als de auto is uitgerust met de functie "Detectie van verkeersborden":

- Als de auto niet langer dan ongeveer dertig seconden stilstand, trekt

## STOP AND GO ADAPTIEVE SNELHEIDSREGELAAR

deze automatisch weer op zonder actie van de bestuurder;

– als de auto langer dan ongeveer 30 seconden stilstand, moet u drukken op het gaspedaal of op de knop **8** (RES) om de auto te laten vertrekken. De melding "Druk op RES of accelereer om de snelheidsregelaar opnieuw te starten" verschijnt op het instrumentenpaneel om dit te bevestigen.



de bestuurder moet tijdens het rijden altijd voorbereid zijn op plotselinge incidenten en blijft verantwoordelijk voor het besturen van het voertuig: als het systeem een voetganger rondom het voertuig detecteert, wordt het automatisch herstarten geblokkeerd tot de volgende stop;

Als de auto langer dan ongeveer drie minuten stilstand, wordt de automatische parkeerrem ingeschakeld en de Stop and Go adaptieve snelheidsregelaar uitgeschakeld. Het contro-

lelampje  of  verdwijnt om te bevestigen dat de functie is uitgeschakeld.

### Onderbreken van de functie

U kunt de functie als volgt in stand-by zetten:

- druk op de schakelaar **5** (0);
- druk tijdens het rijden op het rempedaal.
- u schakelt de rijhulpmiddelen 'Active Driver Assist' naar 'Adaptive Cruise Control' door op de knop **6** te drukken

De functie wordt uitgeschakeld door het systeem als:

- zet de versnellingsbak in P, R of N;
- de veiligheidsgordel van de bestuurder wordt losgemaakt;
- een van de portieren of kleppen wordt geopend;
- op de start/stop-knop van de motor wordt gedrukt;
- de helling te steil is;
- de rijsnelheid is hoger dan 170 km/u;
- bepaalde rijhulpmiddelen en correctiesystemen worden ingeschakeld (actieve noodstop, ABS, ESC enz.).

In alle gevallen wordt status stand-by bevestigd doordat de waarschuwingslampjes grijs worden en/of de melding "Adaptieve snelheidsregelaar uitgeschakeld" verschijnt op het instrumentenpaneel.



Als u de Stop and Go adaptieve snelheidsregelaar in stand-by zet of uitschakelt, leidt dit niet tot een snelle vertraging van de auto: als u wilt remmen, moet u het rempedaal indrukken.

### Stand-by afsluiten

#### Op basis van de opgeslagen kruis-snelheid

Als een snelheid in het geheugen is opgeslagen, kan deze in de juiste omstandigheden (verkeersdrukte, staat van het wegdek, weersomstandigheden, enz.) worden opgeroepen. Druk op de schakelaar **8** (RES) in het bereik van bevestigde snelheden.

Als u de opgeslagen snelheid oproept, wordt het inschakelen van de regelaar bevestigd doordat de ingestelde snelheid groen oplicht.

**Opmerking:** als de opgeslagen snelheid veel hoger is dan de huidige snelheid, trekt de auto op naar deze hogere snelheid.

#### Op basis van de huidige snelheid

## STOP AND GO ADAPTIEVE SNELHEIDSREGELAAR

Als de snelheidsregelaar stand-by is, komt de regelaarfunctie weer in werking door een druk op de schakelaar **2** (SET/-) of **3** (SET/+), ongeacht de snelheid die in het geheugen is opgeslagen; de actuele snelheid van de auto wordt gebruikt.

### Waarschuwingen "Neem de controle over"

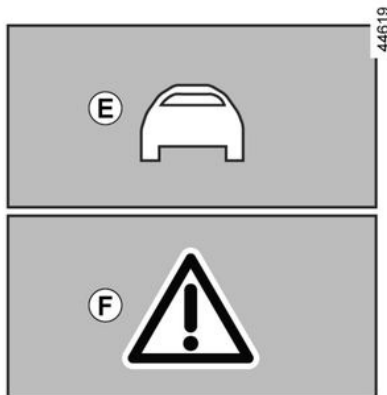

**In sommige situaties (u nadert een veel langzamer voertuig, er is een voorligger die snel van rijstrook wisselt, enz.) heeft het systeem wellicht geen tijd om te reageren.**

Afhankelijk van de situatie geeft het systeem een geluidssignaal in combinatie met:

- de oranje waarschuwing **E** als de aandacht van de bestuurder vereist is;
- of
- de rode waarschuwing **F** samen met de melding "Rem", als onmiddellijke actie van de bestuurder vereist is.



**Reageer altijd gepast op alle waarschuwingen en voer de nodige manoeuvres uit.**

### Uitschakelen van de functie

De werking van de Stop and Go adaptieve snelheidsregelaar wordt onderbroken als u drukt op de schakelaar **6**.

Het controlelampje  of  verdwijnt om te bevestigen dat de functie niet langer actief is.

### Tijdelijk niet beschikbaar

Het groene controlelampje  of  verdwijnt om te bevestigen dat de functie automatisch is uitgeschakeld.

In bepaalde geografische omstandigheden kan de functie worden gestoord, zoals:

- droge zones, tunnels, lange bruggen of weinig gebruikte wegen zonder wegmarkeringen, borden of bomen in de buurt;
- een militaire zone of een luchthaven.

Als u deze gebieden verlaat, zal de functie weer werken.

Als het bericht niet verdwijnt nadat de motor opnieuw wordt gestart, moet u altijd een merkdealer raadplegen.

## STOP AND GO ADAPTIEVE SNELHEIDSREGELAAR

**i** Het systeem laat uw auto versnellen en vertragen met behulp van de motor en het remsysteem. De remmen worden geactiveerd om de ingestelde snelheid aan te houden, met een beperkte remcapaciteit. Bij een steile afdaling, bijvoorbeeld in een bergachtig gebied, kiest u een lagere versnelling om te profiteren van het afremmen op de motor. Om de belasting van het remsysteem te verminderen en te voorkomen dat de remmen oververhit raken, kan de adaptieve snelheidsregelaar tijdelijk worden uitgeschakeld. U krijgt dan de melding "Controleer adaptieve snelheidsregelaar". Het bericht verdwijnt wanneer de functie weer beschikbaar is. Als de melding blijft, neemt u contact op met een goedgekeurde dealer.

### Storingen

Als er een storing is in één of meer onderdelen van het systeem, wordt

de Stop and Go adaptieve snelheidsregelaar onderbroken.

Het controlelampje  verschijnt samen met, afhankelijk van de storing, een van de volgende berichten:

- "Controleer de camera voor";
- "Controleer camera/radar";
- "Controleer auto".

Ga naar een merkdealer.

### Beperkingen van de werking van het systeem

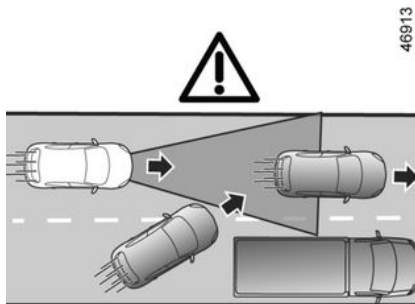

**G**

### Autodetectie

Het systeem detecteert alleen voertuigen (auto's, trucks, motoren) die in dezelfde richting rijden als uw auto.

Een auto die invoegt in uw rijstrook (bijv. **G**) wordt pas door het systeem herkend als deze in detectiezones van de camera komt.

### Het systeem kan de auto abrupt of geleidelijk laten afremmen.

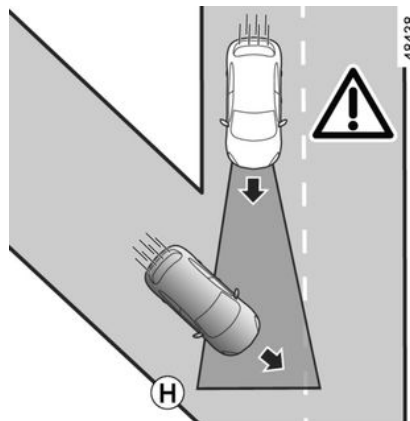

### Wat niet door het systeem wordt gedetecteerd:

- voertuigen die op kruispunten aankomen: afritten (bijv. **M**) enz.;

# STOP AND GO ADAPTIEVE SNELHEIDSREGELAAR

**i** De functie Stop and Go adaptieve snelheidsregelaar moet alleen worden gebruikt buiten de bebouwde kom, op brede wegen met zichtbare lijnen.



– auto's die aan de verkeerde kant van de weg rijden of die achteruit naar u toe rijden.

## Detectie in een bocht

Als u een bocht inrijdt, is de camera wellicht tijdelijk niet in staat een voorligger te detecteren (bijvoorbeeld **J**).

**Het systeem kan de auto laten versnellen.**

Als u een bocht uitrijdt, kan de detectie van voorliggers verstoord of vertraagd worden.

**Het systeem kan de auto ongepast of vertraagd laten afremmen.**

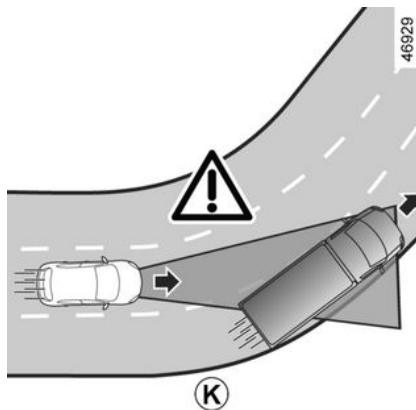

**Detectie van voertuigen in aangrenzende rijstroken**

Het systeem kan voertuigen detecteren die op een aangrenzende rijstrook rijden als:

- u in een bocht rijdt (bijv. **K**);
- u rijdt op een weg met smalle rijstroken;
- de snelheid van de auto's op de aangrenzende rijstrook lager is en

als één van deze auto's te dicht bij een andere rijstrook rijdt.

**Het systeem kan de auto ten onrechte laten vertragen of afremmen.**

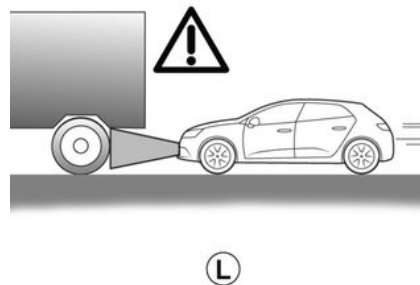

**Auto's die verborgen zijn door hoogteverschillen in de weg**

Het systeem kan geen voertuigen detecteren die verborgen zijn door hoogteverschillen in de weg of die zich buiten de detectiezones van de camera bevinden doordat u een helling op- of afrijdt.

**Auto's buiten de detectiezones van de camera**

**Het systeem reageert laat of helemaal niet** als de auto's zich buiten de detectiezones van de camera bevinden, met name in deze gevallen:

## STOP AND GO ADAPTIEVE SNELHEIDSREGELAAR

3

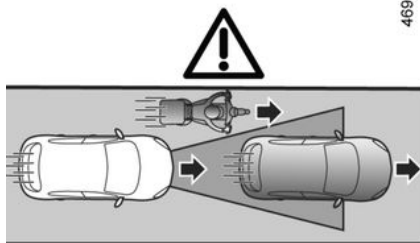

46919

(M)

- voertuigen die voorwerpen transporteren die langer zijn dan de lijn;
- het gedeelte van een lang voertuig (bijv. **E**) dat buiten de cameradetectiezone valt (bouwmachines, sleepwagens die landbouwmachines verslepen enz.);
- voertuigen die niet in het midden van de rijstrook rijden;
- smalle voertuigen die zeer dichtbij zijn (bijv. **M**).

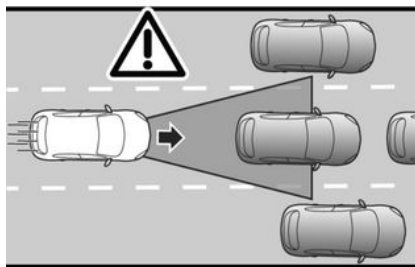

46931

(N)

### Stilstaande en langzaam rijdende voertuigen

Als uw snelheid hoger is dan ongeveer 50 km/u, **detecteert het systeem geen:**

- stilstaande voertuigen (bijv. **N**);
- zeer langzaam rijdende voertuigen.

Als uw snelheid lager is dan ongeveer 50 km/u, **reageert het systeem wellicht niet of zeer laat op:**

- stilstaande voertuigen (bijv. **N**);
- zeer langzaam rijdende voertuigen;

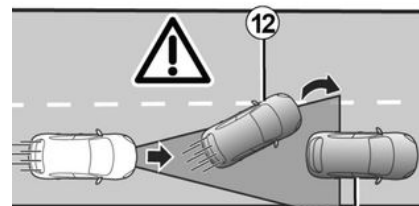

46932

(P)

- voorliggers die wisselen **12** van rijstrook en zo een stilstaande auto **13** onthullen (bijv. **P**).

57120

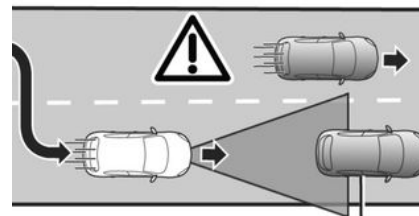

(Q)

14



## STOP AND GO ADAPTIEVE SNELHEIDSREGELAAR

– wanneer het voertuig stilstaat **14**,  
wanneer u van rijstrook wisselt (bijv.  
**Q**).

**i** Wees altijd klaar om de  
bediening van de auto  
over te nemen bij stil-  
staande of zeer langzaam rij-  
dende voertuigen (bijv. **N**).

De Stop and Go adaptieve snel-  
heidsregelaar geeft geen trig-  
ger voor een noodstop en heeft  
slechts een beperkte remcapa-  
citeit.

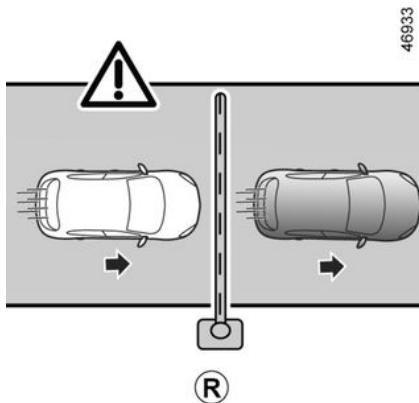

**Geen detectie van vaste obstakels  
en kleine objecten**

**Wat niet door het systeem wordt ge-  
detecteerd:**

- voetgangers, fietsers, scooters  
enz.;
- dieren;
- vaste obstakels (tolpoorten, mu-  
ren enz.). (bijv. **R**).

Deze worden niet herkend door het  
systeem. Ze kunnen geen alarm of  
reactie van het systeem activeren.

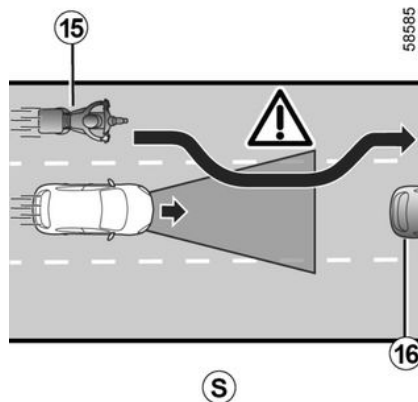

**Detectie van voertuigen die met ho-  
ge snelheid in de rijstrook komen**

Als uw voertuig wordt ingehaald  
door een ander voertuig dat met ho-  
ge snelheid **15** rijdt (motor, auto, enz.)  
en dit voertuig komt tijdelijk tussen u

en uw voorligger **16**, kan dit leiden  
tot overmatig accelereren, vertragen  
of remmen.

## STOP AND GO ADAPTIEVE SNELHEIDSREGELAAR



Deze functie is een extra hulp tijdens het rijden. Ook met deze extra rijhulp is de bestuurder

altijd verplicht om zich aan de snelheidslimieten en veilige afstanden te houden en alert te blijven.

De bestuurder moet altijd controle houden over de auto.

Naast de snelheidsborden en wegenkaartinformatie van de kaarten (bij voertuigen uitgerust met de functie "Detectie van verkeersborden" en een abonnement), wordt er geen rekening gehouden met andere verkeersinformatie (verkeerslichten, zebra-paden, enz.). De bestuurder moet altijd zijn snelheid aanpassen aan de omgeving en aan de verkeersomstandigheden, ongeacht de aanwijzingen van het systeem. Het systeem mag in geen geval worden vergeleken met een hindernissensensor of een antibotsingssysteem.

Gebruik de functie adaptieve snelheidsregelaar Stop en Go buiten de bebouwde kom, op brede wegen met zichtbare lijnen.

### **Werkzaamheden/reparaties van het systeem**

– Bij een botsing kan de uitlijning van de camera worden gewijzigd en dit kan gevolgen hebben voor de correcte werking. Schakel het systeem uit en neem contact op met een merkdealer.

– Alle werkzaamheden in de buurt van de camera (reparaties, vervangingen, aanpassingen aan de voorruit, lakwerk, enz.) moeten worden uitgevoerd door een vakman.

Enkel een erkende dealer mag aan het systeem werken.

### **Uitschakelen van de functie**

Schakel de functie uit indien:

- de auto wordt gesleept (pechhulp);
- de auto een aanhangwagen of caravan trekt;

– de auto rijdt in een tunnel of in de buurt van een metalen structuur;

– de auto bij een tolgewoort, een gebied met wegwerkzaamheden of in een smalle rijstrook komt;

– de auto rijdt op een zeer bochtige weg (bergweg, enz.);

– de auto een zeer steile helling op- of afrijdt;

– het zicht is slecht (verblindend zonlicht, mist enz.);

– de auto rijdt op een glad wegdek (regen, sneeuw, grind, enz.);

– de weersomstandigheden zijn slecht (regen, sneeuw, zijwind, enz.);

– het cameragebied is beschadigd (bijv. de binnen- of buitenkant van de voorruit);

– de voorruit is gebarsten of vervormd.

**Als het systeem abnormaal werkt, schakelt u dit uit en raadpleegt u een erkende dealer.**

## STOP AND GO ADAPTIEVE SNELHEIDSREGELAAR



### Storingen van het systeem

Bepaalde omstandigheden kunnen het systeem storen of de correcte werking ervan verhinderen, zoals:

- de voorruit of de bumper is bedekt in de camerazone (door vuil, ijs, sneeuw, beslaan, kentekenplaatverlichting enz.);
- een complexe omgeving (tunnel enz.);
- slechte weersomstandigheden (sneeuw, zware regen, hagel, ijzel enz.);
- slecht zicht (nacht, mist enz.);
- weinig contrast tussen de voorligger en de omgeving (bijvoorbeeld witte auto in de sneeuw enz.);
- verblinding (felle zon, lichten van tegemoetkomende auto's enz.);
- een smalle, bochtige of heuvelige weg (scherpe bochten enz.);
- een langzame auto met een groot verschil van snelheid;

- gebruik van matten die niet geschikt zijn voor de auto. Gebruik aan de bestuurderskant matten die geschikt zijn voor de auto en zet deze vast aan de vooraf geïnstalleerde onderdelen. Controleer regelmatig of ze goed vastzitten. Stapel niet meerdere matten op elkaar. **Gevaar van hakende pedalen.**

**In deze gevallen kan het systeem ten onrechte grijpen.**

**Risico van onbedoeld remmen of versnelling.**

Onvoorziene situaties kunnen gevolgen hebben voor de werking van het systeem. Bepaalde objecten of auto's die in de herkenningzone van de camera verschijnen, kunnen verkeerd worden geïnterpreteerd door het systeem. Dit kan leiden tot onterecht versnellen of vertragen.

**U moet altijd uitkijken voor plotselinge gebeurtenissen die zich tijdens het rijden kunnen voordoen. Houd altijd de auto onder controle door uw voeten vlakbij de pedalen te houden, zodat u voorbereid bent op elke situatie.**

# PARKEERHULP

## Parkeerhulp

### De werking van de startvergrendeling

3 Ultrasoon sensoren, die met pijlen 1 worden aangegeven, zijn in de bumpers gemonteerd om de afstand tussen de auto en een obstakel te meten.

Deze meting vertaalt zich in geluidsignalen waarvan de frequentie toeneemt naarmate het obstakel dichterbij komt, totdat het een continu geluid wordt wanneer het obstakel ongeveer 20 à 30 cm van de auto verwijderd is.

Afhankelijk van de configuratie van de auto detecteert het systeem obstakels voor, achter en aan de zijkanten van de auto.

Het systeem van de parkeerhulp wordt pas ingeschakeld als de auto langzamer dan ongeveer 10 km/uur rijdt.

Het systeem houdt geen rekening met sleep- of draagsystemen die niet door het systeem worden herkend.

### Locatie van de ultrasoonsensoren 1

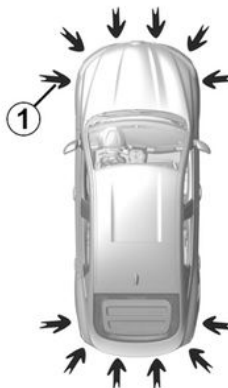

52118

Zorg ervoor dat de ultrasoonsensoren, aangeduid door de pijlen 1, niet worden afgedekt (door vuil, modder, sneeuw, een slecht gemonteerde kentekenplaat), geraakt, aangepast (inclusief lakwerk) of belemmerd door een accessoire aan de voorkant of (afhankelijk van het voertuig) de achterkant of zijkanten van uw voertuig.



Deze functie is een extra hulp die door middel van geluidsignalen de afstand tussen de auto en een obstakel aangeeft tijdens het achteruitrijden. Deze functie kan in geen enkel geval de oplettendheid en verantwoordelijkheid van de bestuurder vervangen bij het achteruit manoeuvreren. De bestuurder moet altijd bedacht zijn op plotselinge gebeurtenissen tijdens het rijden: let dus bij het manoeuvreren altijd op uw blinde hoek en kijk of daar geen kleine, smalle obstakels (zoals een kind, dier, kinderwagen, fiets, steen, paaltje, enz.) zijn.

## PARKEERHULP

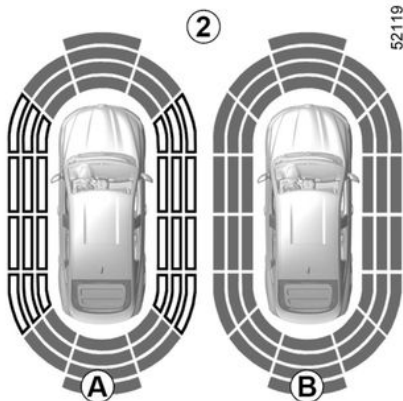

**Opmerking:** de display 2 toont de omgeving van de auto en geeft geluidssignalen.

U moet enkele meters rijden voordat de detectie aan de zijkanten wordt ingeschakeld.

Als alle zones een grijze achtergrond hebben, wordt de volledige zone rond van de auto bewaakt:

- **A:** de omgeving rondom de auto wordt geanalyseerd;
- **B:** de omgeving rond de auto is geanalyseerd.

### Werkzaamheden

Het systeem detecteert de meeste obstakels voor, achter en naast de auto.



Bij het manoeuvreren kan de auto aan de onderkant ergens tegen aan rijden (bijvoorbeeld contact met een paaltje, een trottoir of ander stadsmeeubilair) en daardoor beschadigd raken (bijvoorbeeld vervorming van een as). Om ieder risico van een ongeluk te voorkomen, moet u uw auto door een merkdealer laten controleren.



Naargelang van de afstand van het obstakel zal de frequentie van het

geluidssignaal oplopen tot een continu signaal weerklinkt op ongeveer 30 cm voor een obstakel aan de zijkant en circa 30 cm voor obstakels aan de voor- of achterkant. De groene, oranje (of gele (afhankelijk van de auto)) en rode zones worden weergegeven op de display C.

**Opmerking:** als de rijrichting verandert tijdens een manoeuvre, wordt het risico op een botsing met een obstakel mogelijk te laat gesignaleerd.

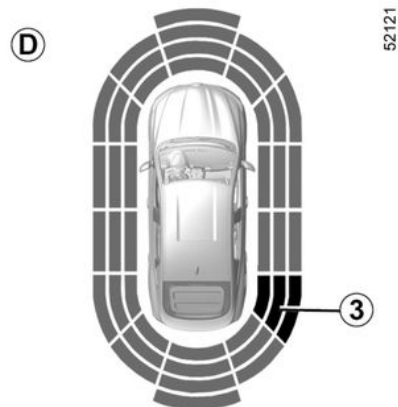

### Detectie van obstakels aan de zijkant

Het systeem bepaalt de rijrichting aan de hand van de richting van de wielen en waarschuwt u voor het risico

## PARKEERHULP

co op botsing met een obstakel **3** aan de zijkant van de auto.



Bij het manoeuvreren kan de auto aan de onderkant ergens tegen-

aan rijden (bijvoorbeeld contact met een paaltje, een trottoir of ander stadsmeubilair) en daardoor beschadigd raken (bijvoorbeeld vervorming van een as).

Om ieder risico van een ongeluk te voorkomen, moet u uw auto door een merkdealer laten controleren.

Als er een obstakel wordt gedetecteerd naast de auto:

- weerklinkt er bij het risico op een botsing een geluidssignaal met een steeds hogere frequentie naargelang u het obstakel nadert, tot het geluidssignaal continu weerklinkt. De groene, oranje en rode zones worden getoond op de display **D**;
- als er geen risico op een botsing bestaat, wordt er geen signaal afgegeven wanneer u het obstakel nadert. De groene, oranje en rode zo-

nes worden gearceerd weergegeven op de display **D**.

**Opmerking:** als de rijrichting verandert tijdens een manoeuvre, wordt het risico op een botsing met een obstakel mogelijk te laat gesignaleerd.

### Inschakelen/uitschakelen

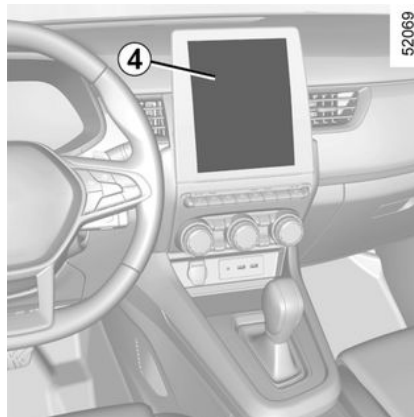

#### Auto's met een multimediасherm 4

Raadpleeg de gebruiksaanwijzing van het mediasysteem voor het in- en uitschakelen van de verschillende detectiezones van de ultrasoondetectoren via het mediascherm.

Selecteer "ON" of "OFF".



afhankelijk van de auto kan de detectiezone achter niet worden gedeactiveerd.

#### Auto's zonder een mediascherm

Zet de auto stil en druk zo vaak als nodig op de schakelaar **5** om het tabblad "Auto" weer te geven; druk herhaaldelijk op knop **6** of **7** om naar het menu "Instellingen" te gaan. Druk op de schakelaar **8** OK; druk herhaaldelijk op knop **6** of **7** tot dat u bij het menu "PARKEERHULP" komt. Druk op de schakelaar **8** OK.



afhankelijk van de auto kan de detectiezone achter niet worden gedeactiveerd.

### Afstellen

#### Auto's met een multimediасherm 4

Afhankelijk van de auto kunt u met draaiende motor sommige parameters instellen via het mediascherm **4**. Raadpleeg de gebruiks-

## PARKEERHULP

aanwijzing van het mediasysteem voor meer informatie.

### Geluidsvolume van de parkeerhulp

Regel het volume van de parkeerhulp door op + of - te drukken.

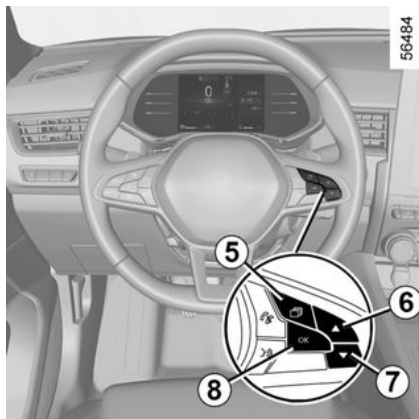

### Geluid van het systeem

Hiermee kunt u het geluid van het systeem kiezen.

### Het geluid van het systeem uitschakelen

Schakel het geluid van de parkeerhulp in of uit.

**Opmerking:** Als u het geluid uitschakelt, wordt u niet meer gewaarschuwd met een geluidssignaal wanneer u een obstakel nadert.

**i** Als de auto rijdt met een snelheid van minder dan ongeveer 10 km/u, kunnen sommige geluidsbronnen (motorfiets, vrachtwagen, drillboor, enz.) het piepsignaal van de parkeerhulp opwekken.

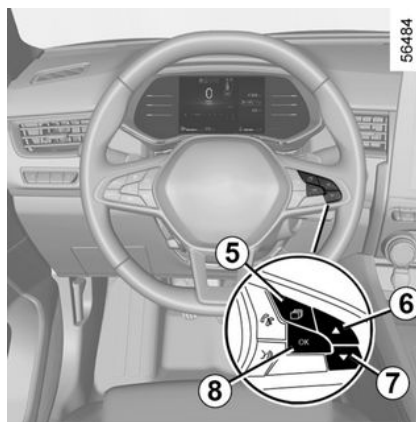

### Auto's zonder een multimedia-scherm

- Zet de auto stil en druk zo vaak als nodig op de schakelaar **5** om het tabblad "Auto" weer te geven;
- druk herhaaldelijk op knop **6** of **7** om naar het menu "Instellingen" te gaan. Druk op de schakelaar **8** OK;

- druk herhaaldelijk op knop **6** of **7** totdat u bij het menu "PARKEERHULP" komt. Druk op de schakelaar **8** OK;
- selecteer "Volume pieptoon" om het volume van de parkeerhulp aan te passen met behulp van de knop **6** of **7**.

### Parkeerhulp handmatig uitschakelen

Schakel de functie uit in deze gevallen:

- als er vóór de ultrasone sensoren een trekhaak of een aanhanger- of laadsysteem zit dat niet door het systeem wordt herkend;
- bij schade aan de ultrasone sensoren.

### Automatisch uitschakelen van de parkeerhulp

Het systeem schakelt uit:

- als de auto sneller rijdt dan ongeveer 10 km/u;
- naargelang van de auto, als de auto langer dan ongeveer vijf seconden stilstaat en er een obstakel is gedetecteerd (bijvoorbeeld in een file, enz.);
- wanneer u in positie N of P bent;
- wanneer een bedieningsfout wordt gedetecteerd.

## PARKEERHULP

**Opmerking:** als het voertuig is uitgerust met een trekhaak die door het systeem wordt herkend, wordt alleen de parkeerhulp achter uitgeschakeld.

3

### Storingen

Als het systeem een storing in de werking detecteert, klinkt er wanneer de achteruitversnelling voor elke keer weer wordt ingeschakeld gedurende circa drie seconden een piepsignaal en verschijnt de melding "Controleer parkeersensoren" op het instrumentenpaneel. Ga naar een merkdealer.



Bij het manoeuvreren kan de auto aan de onderkant ergens tegen aan rijden (bijvoorbeeld contact met een paaltje, een trottoir of ander stadsmeubilair) en daardoor beschadigd raken (bijvoorbeeld vervorming van een as).

Om ieder risico van een ongeluk te voorkomen, moet u uw auto door een merkdealer laten controleren.



### Werkzaamheden/reparaties van het systeem

- In geval van een botsing kan de uitlijning van de sensoren mogelijk worden gewijzigd, waardoor deze wellicht niet meer naar behoren werken. Schakel de functie uit en neem contact op met een erkende dealer.
- Alle werkzaamheden in de buurt van de opname-elementen (reparaties, vervangingen enz.) moeten worden uitgevoerd door een vakman.

Enkel een erkende dealer mag aan het systeem werken.

### Storingen van het systeem

Bepaalde omstandigheden kunnen het systeem verstoren of de correcte werking ervan verhinderen, bijvoorbeeld:

- slechte weersomstandigheden (regen, sneeuw, hagel, ijzel, enz.);
- sommige soorten geluid (motorfiets, vrachtwagen, pneumatische boormachine, enz.);

- Montage van een ongeschikte trekhaak of trekhaak.

### Risico van vals alarm of afwezigheid van waarschuwingen

Als het systeem abnormaal werkt, schakelt u dit uit en raadpleegt u een erkende dealer.



## PARKEERHULP



### Beperkingen voor de werking van het systeem

- De zone rond de opname-elementen moet schoon blijven en mag niet worden gewijzigd, om de goede werking van het systeem te waarborgen.
- Kleine voorwerpen die dicht bij de auto bewegen (motoren, fietsen, voetgangers, enz.) worden mogelijk niet door het systeem herkend.
- Het systeem detecteert mogelijk geen objecten die zich te dicht bij het voertuig bevinden.
- Het systeem geeft wellicht geen waarschuwing als de andere auto's of objecten een snelheid hebben die aanzienlijk verschilt van de uwe.
- Tijdens een koerswijziging tijdens een manoeuvre kan het systeem obstakels met vertraging melden.
- Als de auto een aanhanger trekt, moet het parkeerhulpsysteem achter worden uitgeschakeld.

### Uitschakelen van de functie

Schakel de functie uit in deze gevallen:

- de omgeving rond de sensoren is beschadigd (achterbumper);
- het voertuig is uitgerust met een trekhaak die niet door het systeem wordt herkend (kogel, haak, adapter, enz.).

## Achteruitrijcamera

### Werkzaamheden



52124

Als de auto achteruit rijdt, verzendt de camera **1** op de achterklep beelden van de omgeving achter de auto

naar de multimediadisplay **2**. Bovendien worden twee geleidelijnen **3** en **4** (vast en bewegend) weergegeven.

Dit systeem gebruikt verschillende geleidelijnen: bewegend voor de verplaatsingsrichting en vast voor de afstand. Als de rode zone bereikt is, gebruikt u de afbeelding van de bumper om nauwkeurig te stoppen.

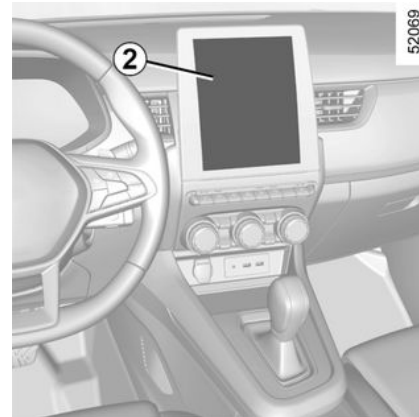

52069

### Vaste geleidelijn **3**

De vaste tekening bestaat uit gekleurde markeringen **A**, **B** en **C** die de afstand achter de auto aangeven:

- **A** (rood) op ongeveer 30 centimeter van de auto;
- **B** (geel) op ongeveer 70 centimeter van de auto;

## PARKEERHULP

– **C** (groen) op ongeveer 150 centimeter van de auto.

De tekening blijft staan en geeft de verplaatsingsrichting van de auto aan als de wielen in lijn zijn met de auto.

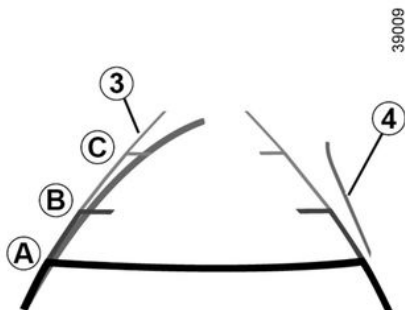

### Dynamische richtlijn 4:

Deze wordt in het blauw getoond op het multimediascherm **2**. Dit duidt de verplaatsingsrichting van de auto aan, volgens de stand van het stuurwiel.

### Bijzonderheid

Zorg ervoor dat de camera niet bedekt is (vuil, modder, sneeuw, condens, enz.).

## Instellingen

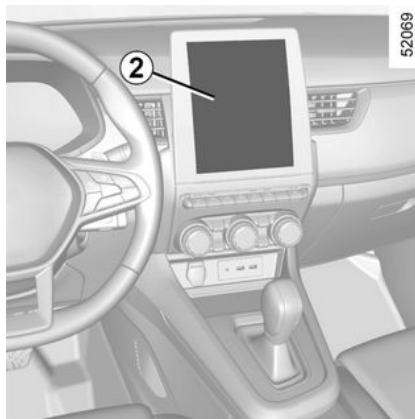

Met lopende motor kunt u op het multimediascherm **2** de geleidelijken toevoegen of verwijderen en de instellingen voor het camerabeeld regelen (helderheid, contrast enz.). Raadpleeg de gebruiksaanwijzing van het multimediasysteem voor meer informatie.

## Storingen

Als de achteruitversnelling is ingeschakeld en het systeem een bedieningsfout detecteert, wordt het multimediascherm **2** tijdelijk zwart.

Dit kan komen door een storing die van invloed is op de camera of het

scherm (helderheid, vast beeld, vertraagde communicatie, enz.).

Als de tijdelijke weergave van het zwarte scherm aanhoudt, neem dan contact op met een erkende dealer.



Deze functie is een (extra) hulpmiddel. De bestuurder moet altijd oppassen en blijft verantwoordelijk.

De bestuurder moet altijd bedacht zijn op plotselinge gebeurtenissen tijdens het rijden: let dus bij het manoeuvreren altijd op uw blinde hoek en kijk of daar geen kleine, smalle obstakels (zoals een kind, dier, kinderkwagen, fiets, steen, paaltje, enz.) zijn.

## PARKEERHULP

**i** Het scherm geeft een omgekeerd beeld, zoals in een spiegel.

De tekeningen zijn weergaven die op een vlakke ondergrond worden geprojecteerd. Deze informatie is niet geldig als deze wordt weergegeven op een verticaal object of een object op de grond.

De voorwerpen die op de rand van het scherm verschijnen kunnen vervormd zijn.

In geval van te veel licht (sneeuw, auto in de zon, enz.) kan het zicht van de camera gestoord zijn.

Als de kofferbak open of slecht gesloten is, verschijnt het bericht "WAARSCHUWING: Achterklep open" en kan het achteruitrijbeeld verdwijnen.

### Het verschil tussen de geschatte afstand en de werkelijke afstand

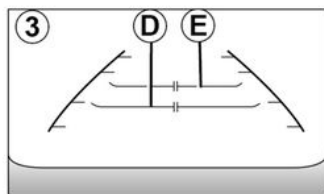
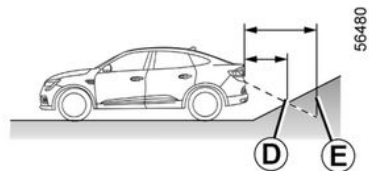

### Achteruit een steile helling oprijden

De vaste richtlijnen **3** tonen de afstanden dichterbij dan ze werkelijk zijn.

De voorwerpen die op het scherm worden getoond, zijn in werkelijkheid verder weg op de helling.

Als er op het scherm bijvoorbeeld een voorwerp op **D** wordt weergegeven is de werkelijk afstand **E** van het voorwerp.

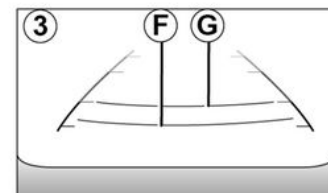
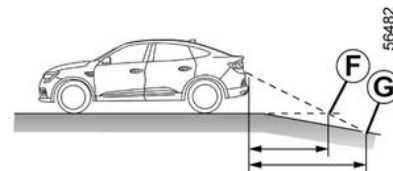

### Achteruit een steile helling afrijden

De vaste richtlijnen **3** tonen de afstanden verder weg dan ze werkelijk zijn.

Daarom zijn de voorwerpen die op het scherm worden getoond in werkelijkheid dichterbij op de helling.

Als er op het scherm bijvoorbeeld een voorwerp op **G** wordt weergegeven is de werkelijk afstand **F** van het voorwerp.

## PARKEERHULP

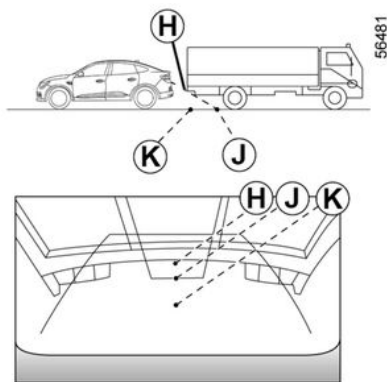

### Achteruitrijden richting een uitsteeksel

Positie **H** lijkt verder weg dan de positie **J** op het scherm. Maar positie **H** is op dezelfde afstand als positie **K**. De verplaatsingsrichting die wordt aangegeven door de vaste en mobiele richtlijnen houden geen rekening met de hoogte van het voorwerp. Dus het risico bestaat dat de auto tegen het voorwerp botst als deze er in zijn achteruit naartoe **K** rijdt.

## Automatisch parkeren

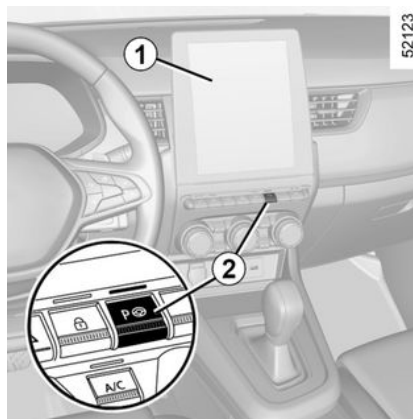

Met behulp van ultrasoon sensoren, zoals aangegeven met de pijlen **3**, die in de bumpers van de auto zijn gemonteerd, vindt deze functie toegankelijke parkeerplaatsen en biedt deze functie ondersteuning bij het parkeermanoeuvre.

Haal uw handen van het stuurwiel, u bedient alleen:

- het gaspedaal;
- het rempedaal;
- de versnellingshendel.

U kunt op elk moment de controle opnieuw overnemen door aan het stuurwiel te draaien.

## Inschakelen

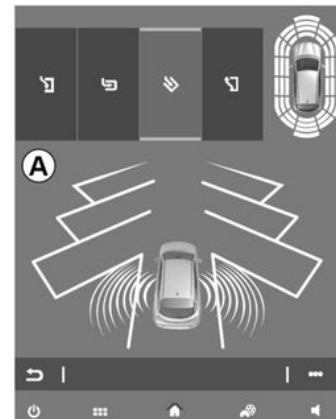

Met draaiende motor, stationaire auto of wanneer u trager rijdt dan ongeveer 30 km/u:

- druk op schakelaar **2**. Het waarschuwinglampje in de schakelaar **2** licht op en het display **A** verschijnt op het multimediascherm **1**;
- zet de richtingaanwijzer aan de kant van de auto waar u wilt parkeren aan.

# PARKEERHULP

## Bijzonderheden

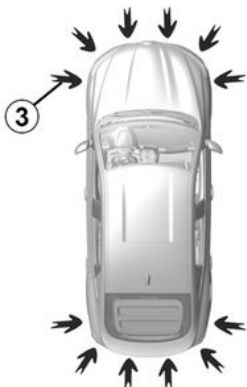

Zorg ervoor dat de ultrasoon detectors op de met pijlen aangegeven plaatsen **3** niet bedekt zijn (vuil, modder, sneeuw enz.).

## Keuze van het manoeuvre

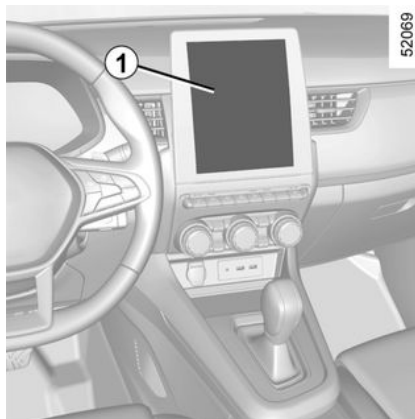

Het systeem kan vier soorten manoeuvres uitvoeren:

- parallel parkeren;
- de auto achteruit inparkeren;
- de auto schuin inparkeren;
- de parallel geparkeerde auto weer uitrijden.

Selecteer in het multimediascherm **1** de manoeuvre dat u wilt uitvoeren.

**Opmerking:** bij het starten van de auto of na een geslaagde fileparkeermanoeuvre met behulp van het systeem, stelt het systeem standaard het manoeuvre om uit te rijden voor. In andere gevallen kan het standaardmanoeuvre worden ingesteld in het multimediascherm **1**.

Raadpleeg de gebruiksaanwijzing van het multimediasysteem voor meer informatie.

**i** Het systeem start op. De parkeerhulp, en (bij auto's die hiermee zijn uitgerust) de achteruitrijcamera wordt ingeschakeld zodat de bestuurder het manoeuvre beter kan visualiseren. → **226**, → **231**

## Werkzaamheden

### Parkeren

Zolang de auto minder dan 30 km/u rijdt, zoekt het systeem naar beschikbare parkeerplaatsen aan de kant van de auto die de bestuurder heeft gekozen.

**Opmerking:** Als er parkeerplaatsen aan de andere kant van de auto beschikbaar zijn, zet u de richtingaanwijzer voor de andere kant aan zodat het systeem daar naar parkeerplaatsen kan zoeken.

Wanneer een plaats is gevonden, verschijnt deze op het multimediascherm, aangeduid met een kleine letter "P". Rijd langzaam, met het richtingaanwijzers ingeschakeld aan de kant waar de parkeerplaats

## PARKEERHULP

beschikbaar is, totdat het bericht "Stop" wordt weergegeven en een geluidssignaal te horen is.

De parkeerplaats wordt vervolgens op het multimediascherm aangegeven met een hoofdletter "P".

- Stop de auto;
- schakel de achteruitversnelling in.

Het controlelampje  brandt op het instrumentenpaneel in combinatie met een geluidssignaal.

- Laat het stuur los;
- volg de instructies die worden weergegeven op het bedieningscherm **1**.

U mag niet sneller dan ongeveer 7 km/u rijden.

Als het controlelampje  verdwijnt en u een piepsignaal hoort, is het manoeuvre voltooid.



Deze functie is een extra hulp tijdens het rijden.

Deze functie kan daarom tijdens manoeuvres in geen enkele omstandigheid de waakzaamheid en de verantwoordelijkheid van de bestuurder vervangen (de bestuurder moet te allen tijde klaar zijn om te remmen).

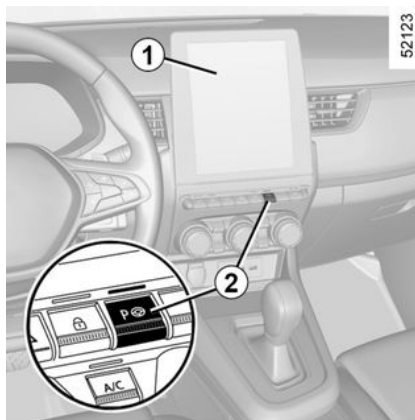

**Een parallel geparkeerde auto uitrijden**

- Druk kort op de schakelaar **2**;
- Selecteer de modus "

Parallel geparkeerde auto uitrijden";

- zet de richtingaanwijzer aan de kant waarnaar om de auto uit te rijden;
- druk op de **2**. schakelaar en houd deze ingedrukt (ongeveer twee seconden).

Het controlelampje  brandt op het instrumentenpaneel in combinatie met een geluidssignaal.

- Laat het stuur los;
- voer manoeuvres voor en achter uit door de instructies die op het multimediascherm **1** worden weergegeven te volgen. Gebruik daarbij de systeemwaarschuwingen van de Parkeerhulp.

U mag niet sneller dan ongeveer 7 km/u rijden.

Zodra de auto zich in een positie bevindt om de parkeerplaats te verlaten, gaat het waarschuwingslampje

 op het instrumentenpaneel uit, klinkt er een geluidssignaal en verschijnt er een bericht op het multimediascherm **1** om te bevestigen dat het manoeuvre voltooid is.

## PARKEERHULP



Tijdens het manoeuvreren kan het stuurwiel snel draaien; steek uw handen niet door de spaken en let erop dat er niets in vast komt te zitten.

### Het manoeuvre onderbreken/hervatten

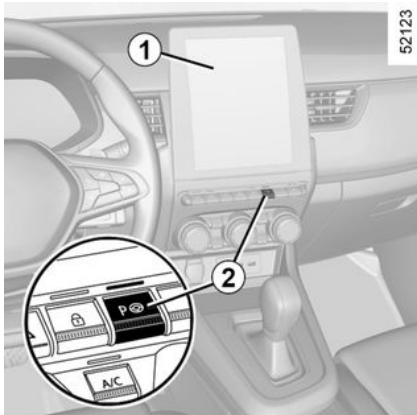

De manoeuvre wordt onderbroken in de volgende gevallen:

- u pakt het stuur vast;
- de auto staat te lang stil;
- een obstakel op de route maakt het onmogelijk om het manoeuvre af te maken;

- de motor stopt;
- een portier of de bagageruimte wordt geopend.

Het controlelampje in de schakelaar **2** wordt uitgeschakeld, het controle-

lampje  op het instrumentenpaneel gaat uit en er klinkt een geluidssignaal dat bevestigt dat het manoeuvre is onderbroken. De reden voor de onderbreking van het manoeuvre wordt weergegeven op het multimediascherm **1**.

Zorg ervoor dat:

- u het stuur loslaat;
- en
- alle portieren en de achterklep gesloten zijn;
- en
- er zich geen obstakels op de route bevinden;
- en
- de motor gestart is.

Als het waarschuwingslampje in de schakelaar **2** knippert, geeft dit aan dat het systeem opnieuw beschikbaar is om het manoeuvre te hervatten.

Als u de manoeuvre wilt hervatten, drukt u op de schakelaar **2** en houdt u deze ingedrukt. Het waarschuwingslampje van de schakelaar **2**

gaat branden en het waarschuwingslampje  verschijnt op het instrumentenpaneel.

Volg de instructies die op het multimediascherm **1** worden weergegeven.

### Het manoeuvre annuleren

De manoeuvre wordt in de volgende gevallen geannuleerd:

- als u sneller dan 7 km/u rijdt;
- door op de schakelaar **2** te drukken;
- u hebt meer dan tien bewegingen vooruit/achteruit uitgevoerd tijdens één manoeuvre;
- als de sensoren van de parkeerhulp vuil zijn of bedekt zijn;
- als de wielen van de auto zijn doorgeslipt;
- het manoeuvre is gedurende een te lange periode onderbroken.

Het waarschuwingslampje van de schakelaar **2** wordt uitgeschakeld,

het waarschuwingslampje  op het instrumentenpaneel gaat uit en er klinkt een geluidssignaal dat bevestigt dat de manoeuvre is geannuleerd. De reden voor de annulering van het manoeuvre wordt weergegeven op het multimediascherm **1**.

## Waarschuwing



Deze functie is een extra hulp tijdens het rijden. Deze functie kan in geen geval de waakzaamheid en verantwoordelijkheid van de bestuurder vervangen; deze moet altijd de controle over zijn auto behouden. Zorg ervoor dat tijdens het manoeuvre de verkeersregels worden gevolgd die gelden in het land waarin u zich bevindt.

De bestuurder moet altijd op zijn/haar hoede zijn voor plotselinge gebeurtenissen tijdens het rijden: let er altijd op dat er zich bij het manoeuvreren geen kleine, smalle bewegende obstakels in de blinde hoek bevinden, zoals een kind, dier, kinderwagen, fiets, kei, paaltje, trekhaak enz.

### **Werkzaamheden/reparaties van het systeem**

- In geval van een botsing kan de uitlijning van de sensoren mogelijk worden gewijzigd, waardoor deze wellicht niet meer naar behoren werken. Schakel de functie uit en neem contact op met een erkende dealer.
- Alle werkzaamheden in de buurt van de sensoren (reparaties, vervangingen, aanpassingen aan de buitenbekleding, enz.) moeten door een vakman/vakvrouw worden uitgevoerd.

Enkel een erkende dealer mag aan het systeem werken.

### **Storingen van het systeem**

Bepaalde condities kunnen de werking van het systeem verstoren of belemmeren, zoals slechte weersomstandigheden (sneeuw, hagel, ijs, enz.).

Als het systeem abnormaal werkt, schakelt u dit uit en raadpleegt u een erkende dealer.

Risico van onjuiste vals alarm.

### **Beperkingen van de werking van het systeem**

- Het systeem kan geen voorwerpen detecteren in de dode hoeken van de sensoren.
- Controleer altijd eerst of de parkeerplaats die het systeem voorstelt nog steeds vrij is en er geen obstakels in de weg staan.
- Het systeem mag niet worden gebruikt bij het trekken van een aanhangwagen of als een aanhanger- of laadsysteem aan de auto of omringende auto's is gemonteerd.



## PARKEERHULP

### 360° camera

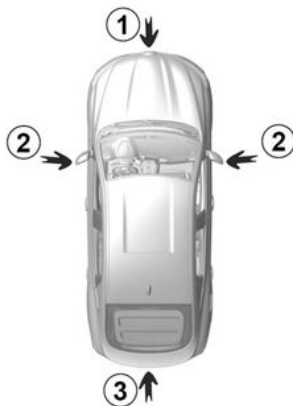

56464

Met behulp van de informatie van de camera's **1**, **2** en **3** in de voorbumper, buitenspiegels en op de achterklep, alsook met de ultrasone detectoren **4** in de bumpers, helpt de functie bij moeilijke manoeuvres (bijv. parkeren) door de omgeving van de auto weer te geven.



Deze functie is een (extra) hulpmiddel. De bestuurder moet altijd oppletten en blijft verantwoordelijk.

De bestuurder moet altijd bedacht zijn op plotselinge gebeurtenissen tijdens het rijden: let dus bij het manoeuvreren altijd op uw blinde hoek en kijk of daar geen kleine, smalle obstakels (zoals een kind, dier, kindervagen, fiets, steen, paaltje, enz.) zijn.

### Werkzaamheden

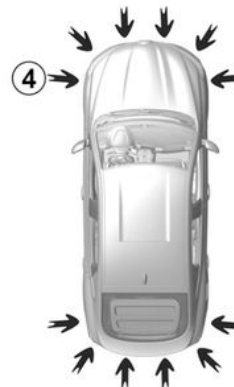

56463

De camera's sturen vier afzonderlijke beelden naar het multimedia-scherm **5**.

Hiermee kunt u de omgeving van de auto bekijken:

- beeld camera: met behulp van de camera **1**;
- beeld achterkant: met behulp van de camera **3**;
- beeld van bovenaf: met behulp van de camera **1**, **2** en **3**;

## PARKEERHULP

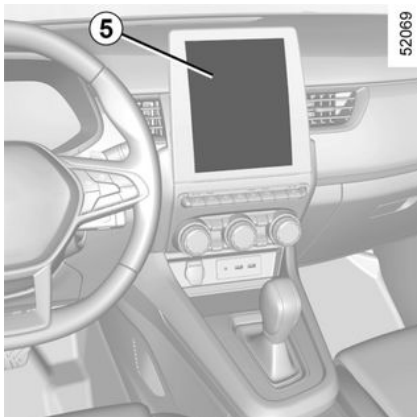

– beeld zijkant voorzijde (afhankelijk van de auto): met behulp van de camera **2** (passagierskant).

De ultrasone detectoren detecteren obstakels aan de voorkant, achterkant en (afhankelijk van de auto) zijkant van de auto.

**Opmerking:** zorg dat de camera niet is afgedekt (door vuil, modder, sneeuw enz.).

### Beeld voorkant 1

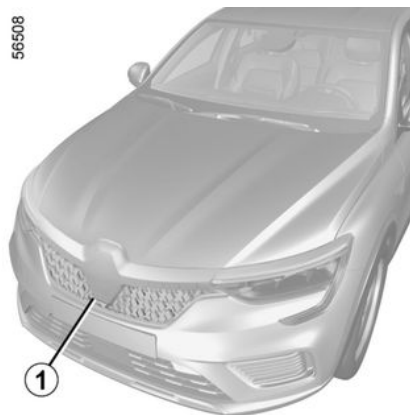

Het beeld van de camera aan de voorkant wordt weergegeven op het multimediascherm **5**.

#### Vaste richtlijn **6**

Het beeld "voor" dat wordt verzonden naar het multimediascherm **5** wordt weergegeven met één of twee richtlijnen **6** en **7**.

Dit systeem wordt eerst gebruikt met behulp van een of meer tekeningen (bewegend voor de verplaatsingsrichting en vast voor de afstand).

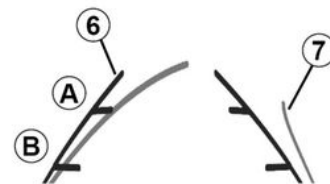

De vaste tekening bestaat uit gekleurde markeringen **A** en **B** die de afstand achter de auto aangeven:

- **B** (geel) op ongeveer 70 centimeter van de auto;
- **A** (groen) op ongeveer 150 centimeter van de auto.

#### Bewegende tekening **7** (afhankelijk van de auto)

Deze wordt in het blauw getoond op het multimediascherm **5**. Het geeft de verplaatsingsrichting van de auto aan afhankelijk van de stand van het stuurwiel in het beeld voor.

## PARKEERHULP

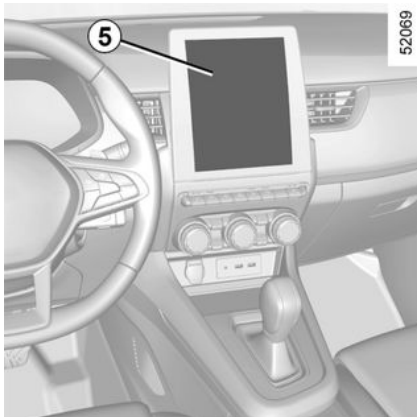

**i** De bestuurder moet zich bewust zijn van de dode hoek die zich ongeveer 40 cm vanaf het uiteinde van de voorbumper bevindt in de "Beeld voorkant"-modus van de 360°-camera. Om elk risico van ongelukken te vermijden, moet een bestuurder voorzichtig zijn met visuele en auditieve waarschuwingen die door het parkeerhulpsysteem worden ondersteund. Het parkeerhulpsysteem geeft de afstand weer in de 360°-weergave met gekleurde indicatielijnen voor elke sensor die een obstakel registreert.

### Beeld achterkant 3

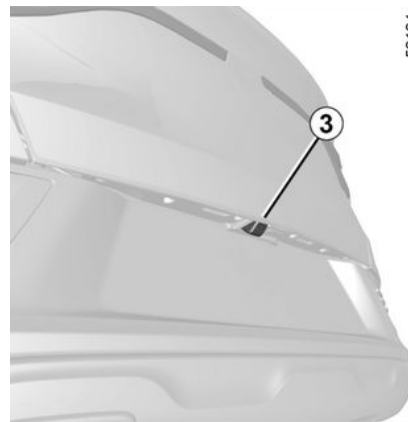

Het beeld van de camera aan de achterkant wordt weergegeven op het multimediascherm **5**.

### Vaste richtlijn 6

Het beeld "achter" dat wordt verzonden naar het multimediascherm **5** wordt weergegeven met één of twee richtlijnen **6** en **7**.

Dit systeem wordt eerst gebruikt met behulp van een of meer tekeningen (bewegend voor de verplaatsingsrichting en vast voor de afstand).

## PARKEERHULP

35987

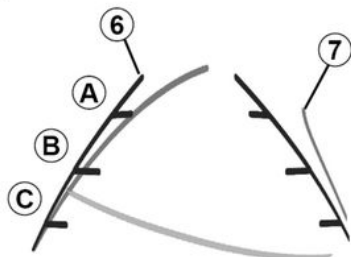

3

De vaste tekening bestaat uit gekleurde markeringen **A**, **B** en **C** die de afstand achter de auto aangeven:

- **C** (rood) op ongeveer 30 centimeter van de auto (alleen beeld achter);
- **B** (geel) op ongeveer 70 centimeter van de auto;
- **A** (groen) op ongeveer 150 centimeter van de auto.

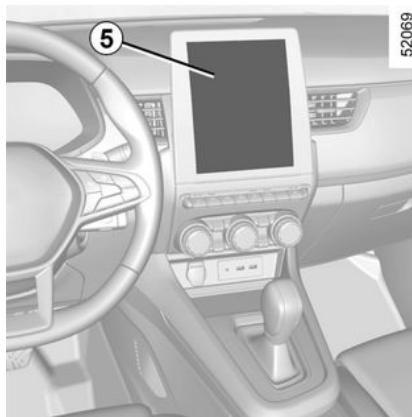

### Bewegende tekening 7 (afhankelijk van de auto)

Deze wordt in het blauw getoond op het mediascherm 5. Het geeft de verplaatsingsrichting van de auto aan afhankelijk van de stand van het stuurwiel in het beeld achter.

 Het mediascherm 5 geeft een omgekeerd beeld van de achterkant **3** net als in een achteruitkijkspiegel.



Bij beeld voorkant of achterkant: als u op een helling manoeuvreert, kunnen voorwerpen die op het mediascherm worden weergegeven dichterbij of verderaf zijn dan het lijkt.

**Houd hier rekening mee om de juiste afstand te bepalen voordat u een manoeuvre uitvoert.**



De richtlijnen voor de beelden voor, achter en opzij zijn een op een horizontale ondergrond geprojecteerde weergave; deze informatie geldt niet bij een verticaal of op de grond geplaatst voorwerp.

Voorwerpen die op de rand van het mediascherm worden weergegeven, kunnen vervormd lijken.

In geval van te veel licht (sneeuw, auto in de zon, enz.) kan het zicht van de camera gestoord zijn.

## PARKEERHULP



In de gecombineerde weergave van de camera's:

- staande voorwerpen (stoeper, auto enz.) kunnen vervormd worden weergegeven bij het beeld van bovenaf;
- alle voorwerpen bovenop de auto worden niet weergegeven.

### Beeld van bovenaf

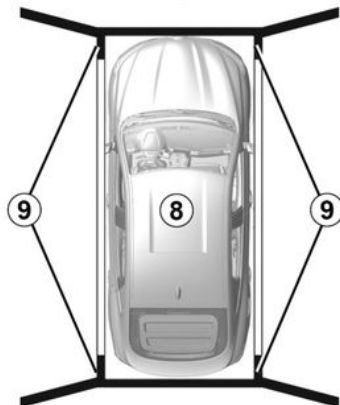

Het beeld van bovenaf is een gecombineerde weergave van camera 1, 2 en 3.

Het geeft de bovenkant van de auto en de omgeving weer.

Dit beeld kan worden gebruikt om een beeld van de positie van de auto in relatie tot zijn directe omgeving (voorkant, achterkant en zijkant) te bevestigen.

De 8-weergave geeft de positie van het voertuig aan. De gebieden 9 die niet door de camera's worden bestreken, worden zwart aangegeven.



Bij de modus "Beeld van bovenaf" zijn de voorwerpen die worden weergegeven in werkelijkheid verder weg dan ze lijken.

**Houd hier rekening mee om de juiste afstand te bepalen voordat u een manoeuvre uitvoert.**

### Beeld zijkant aan de passagierszijde voor 2

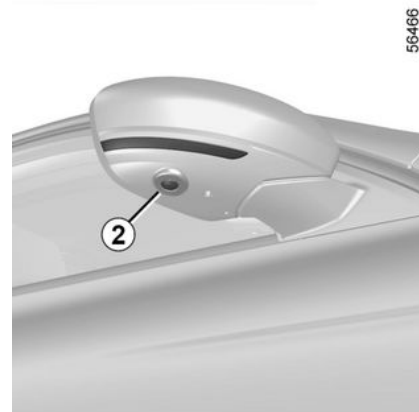

(afhankelijk van de auto)

De camera, gemonteerd op de buitenspiegel, verzendt een beeld van de zijkant naar het multimedia-scherm 5.

Afhankelijk van de auto kunt u het multimedia-scherm gebruiken om het beeld van bovenaf te veranderen in een beeld zijkant voor. Raadpleeg de gebruiksaanwijzing van het mediasysteem voor meer informatie.

56466

3

## PARKEERHULP

3

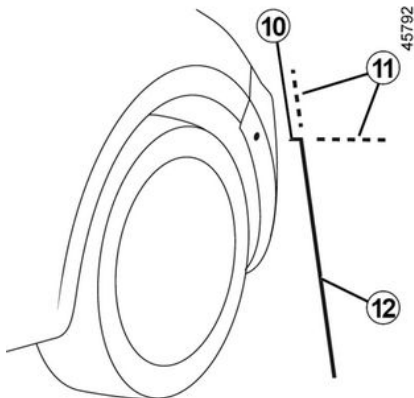

Het "Beeld zijkant aan de passagierszijde voor" wordt verzonden naar het multimediascherm met richtlijnen om de afstanden te meten.

### Vaste richtlijnen 10, 11 en 12

Vaste richtlijn 10 toont het voorste deel van de auto.

Vaste richtlijn 12 toont de breedte van de auto inclusief de buitenspiegels.

Vaste richtlijnen 11 worden weergegevens als rode stippellijnen. Dit zijn uitbreidingen van de vaste richtlijnen 10 en 12.

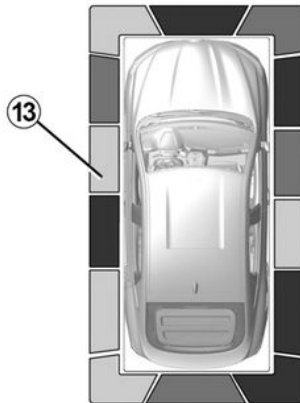

Afhankelijk van de auto kunt u het multimediascherm gebruiken om het beeld van bovenaf te veranderen in een beeld zijkant voor. Raadpleeg de gebruiksaanwijzing van het multimediasysteem voor meer informatie.

### Waarneming van obstakels

Als het systeem ingeschakeld is, als de functie "Parkeerhulp" één of meerdere obstakels in de auto detecteert, geven de indicatorlijnen 13 het volgende weer:

- op het beeld van bovenaf;
- op het beeld zijkant aan de passagierszijde voor (afhankelijk van de auto).

Naast de geluidswaarschuwing geven deze indicatorlijnen de nabijheid van obstakels in verschillende kleuren weer:

- Groen: obstakel op tussen 50 en 70 cm afstand;
- Geel: obstakel op tussen 50 en 30 cm afstand;
- Rood: obstakel binnen de 30 cm.

Deze indicatorlijnen tonen ook de plaats waar de obstakels worden gedetecteerd, zoals aangegeven door hun posities met betrekking tot het symbool "auto".

Voor meer informatie → 226:

### Inschakelen/uitschakelen

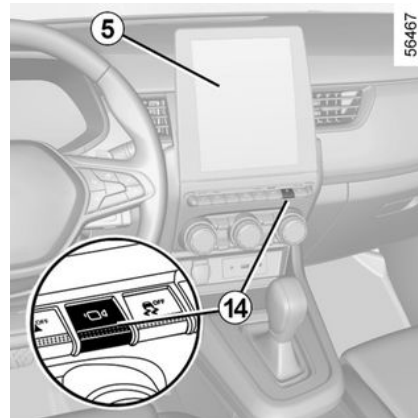

### Automatische modus

## PARKEERHULP

Bij stilstaande auto en lopende motor wordt de automatische modus geactiveerd wanneer de achteruitversnelling wordt ingeschakeld. Het beeld achterkant en het beeld van bovenaf verschijnen op het multimediascherm **5**.

Als er snel vanuit zijn achteruit naar zijn vooruit wordt geschakeld, worden het beeld achterkant en het beeld van bovenaf op het multimediascherm **5** vervangen door het beeld voorkant en het beeld van bovenaf.

De automatische modus wordt uitgeschakeld:

- als de versnellingshendel in Neutraal (handgeschakelde versnellingsbak) staat of in stand N of P (automatische transmissie) gedurende ongeveer drie seconden;
- bij een rijsnelheid van meer dan 10 km/u.

### Handmatige modus

Voor het activeren van de handmatige modus wanneer de auto stilstaat en de motor loopt drukt u op de schakelaar **14**. Het beeld voorkant en beeld van bovenaf verschijnen op het multimediascherm.

De handmatige modus wordt uitgeschakeld:

- wanneer de rijsnelheid 10 km/u bereikt;
- als de versnellingshendel drie minuten niet is gebruikt;
- als u drukt op de knop **14**.



- Gebruik deze functie niet als de buitenspiegels zijn ingeklapt.
- Controleer of de achterklep goed gesloten is voordat u de functie gebruikt.
- Plaats geen voorwerpen op of voor de camera's.

### Het verschil tussen de geschatte afstand en de werkelijke afstand

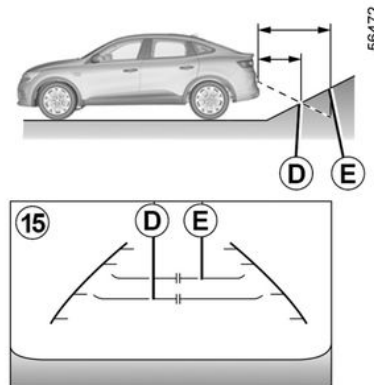

### Een steile helling oprijden of in zijn achteruit richting een steile helling rijden

De vaste richtlijnen **15** tonen de afstanden dichterbij dan ze werkelijk zijn.

De voorwerpen die op het scherm worden getoond, zijn in werkelijkheid verder weg op de helling.

Als er op het scherm bijvoorbeeld een voorwerp op **D** wordt weergegeven is de werkelijk afstand **E** van het voorwerp.

## PARKEERHULP

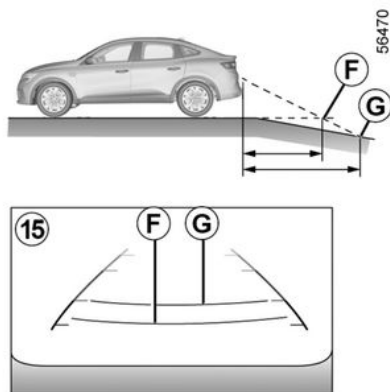

### Een steile helling afrijden of in zijn achteruit richting een steile neerwaartse helling rijden

De vaste richtlijnen **15** tonen de afstanden verder weg dan ze werkelijk zijn.

Daarom zijn de voorwerpen die op het scherm worden getoond in werkelijkheid dichterbij op de helling.

Als er op het scherm bijvoorbeeld een voorwerp op **G** wordt weergegeven is de werkelijk afstand **F** van het voorwerp.

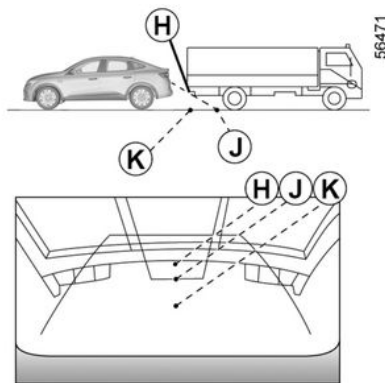

### Rijden of achteruitrijden richting een uitstekend voorwerp.

Positie **H** lijkt verder weg dan de positie **J** op het scherm. Maar positie **H** is op dezelfde afstand als positie **K**.

De verplaatsingsrichting die wordt aangegeven door de vaste en mobiele richtlijnen houden geen rekening met de hoogte van het voorwerp. Dus het risico bestaat dat de auto tegen het voorwerp botst als deze er in zijn achteruit naartoe **K** rijdt.

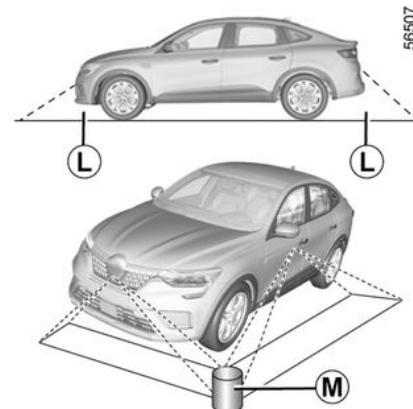

### Beperkingen van de functie

Het systeem kan geen voorwerpen weergeven die zich in bepaalde zones bevinden.

In de modi beeld voorkant of beeld achterkant kan het systeem niet worden gebruikt om een voorwerp in zone **L** te bekijken.

In de modus beeld van bovenaf kan het systeem niet worden gebruikt om een groot voorwerp in zone **M** (in de buurt van de rand van de weergegeven zone) te bekijken.



## PARKEERHULP

### Afstellen van de weergave

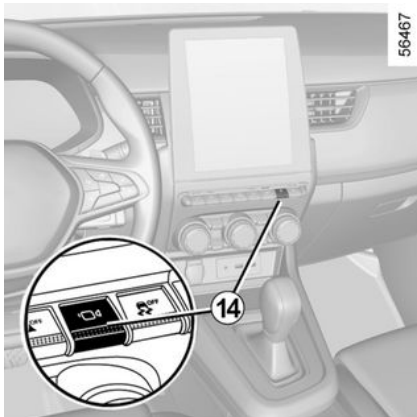

Met het contact aan, drukt u op de schakelaar **14** of zet u de selecteurhendel in stand R (bij een automatische versnellingsbak) of in zijn achteruit (bij een handgeschakelde versnellingsbak) om de functie te kunnen gebruiken.

De functie geeft verschillende beelden weer op het scherm, afhankelijk van de stand van de versnellingshendel.

Afhankelijk van de auto, kunt u "beeld van bovenaf" of "beeld zijkant aan passagierszijde" voor selecteren.



Voer deze verstellingen uitsluitend uit als de auto stilstaat.

Als de versnellingshendel in stand R staat (bij een automatische versnellingsbak) of in zijn achteruit (bij een handgeschakelde versnellingsbak), zijn de volgende weergaven beschikbaar:

- scherm verdeeld tussen beeld achterkant/beeld van bovenaf; of
- Scherm verdeeld tussen beeld achterkant/beeld voorkant (afhankelijk van de auto).

Bij het schakelen van zijn achteruit naar de stand P (bij een automatische transmissie) of naar Neutraal (bij een handgeschakelde versnellingsbak) zijn de volgende weergaven beschikbaar:

- scherm verdeeld tussen beeld achterkant/beeld van bovenaf; of
- Scherm verdeeld tussen beeld achterkant/beeld voorkant (afhankelijk van de auto).

Bij het schakelen van zijn achteruit naar stand D (bij een automatische

transmissie) of naar een versnelling (bij een handgeschakelde versnellingsbak) zijn de volgende weergaven beschikbaar:

- scherm verdeeld tussen beeld voorkant/beeld van bovenaf; of
- Scherm verdeeld tussen beeld voorkant/beeld zijkant voor (afhankelijk van de auto).

### De camera-instellingen aanpassen.

U kunt de volgende instellingen wijzigen:

- helderheid;
- kleuren;
- het contrast.

Raadpleeg de gebruiksaanwijzing van het multimediasysteem voor meer informatie.

**Let op:** om veiligheidsredenen worden de beelden niet weergegeven in het menu instellingen als de auto rijdt.

## PARKEERHULP

### Uitparkeerwaarschuwing

3

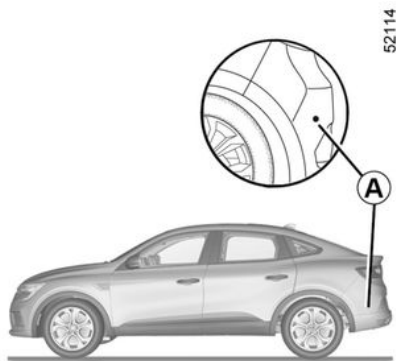

Op basis van de informatie van de radars aan elke kant van de achterbumper (gedeelte **A**), waarschuwt het systeem de bestuurder als er een andere auto in de detectiezone **B** verschijnt.

De functie wordt ingeschakeld als:

- achteruitversnelling is ingeschakeld;
- De auto staat stil of rijdt met lage snelheid.

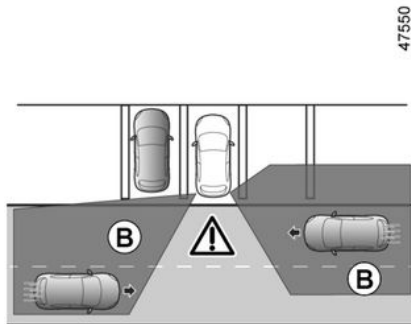

**i** De detectiecapaciteit van het systeem hangt af van de omgeving rond de auto (vaste objecten, enz.) en de staat van de bumper enz.

 Deze functie is een extra hulp tijdens het rijden. Deze functie kan in geen geval de waakzaamheid en verantwoordelijkheid van de bestuurder vervangen; deze moet altijd de controle over zijn auto behouden.

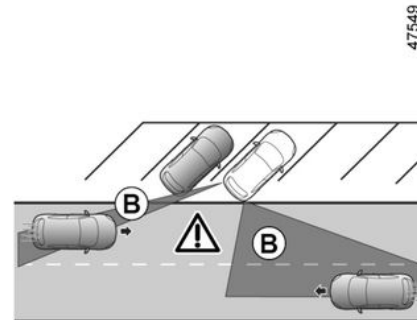

## PARKEERHULP

### In-/uitschakelen via het multi-mediascherm 1

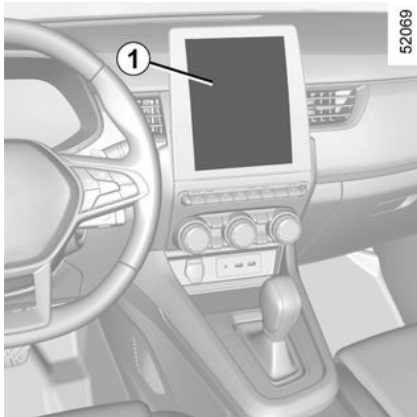

Zie de multimedia-instructies voor het in-/uitschakelen van de functie. Selecteer "ON" of "OFF".

### Werkzaamheden

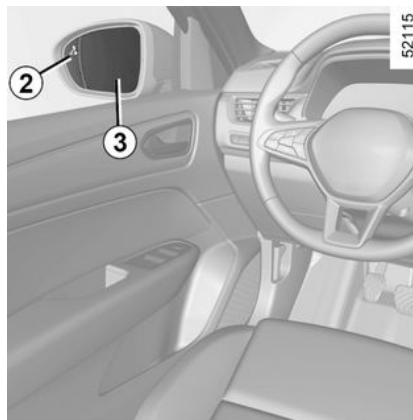

De functie waarschuwt bij een auto in zone **B** die uw auto nadert.

Het controlelampje **2** verschijnt op de buitenspiegel **3** aan de kant waar een auto is gedetecteerd.

**Opmerking:** reinig de binnenspiegels **3** regelmatig zodat de indicatoren **2** zichtbaar blijven.

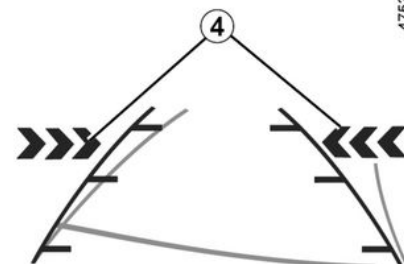

De indicatoren **4** op het multi-mediascherm tonen aan welke kant de naderende auto is gedetecteerd.

**Opmerking:** reinig de camera regelmatig zodat deze goed zicht heeft.

De indicatoren **2** en **4** worden gecombineerd met een geluidssignaal als uw auto achteruit rijdt.

### Storingen

Als het systeem een storing detecteert, verschijnt de melding "Controleer zijradars" op het instrumentenpaneel. Ga naar een merkdealer.

## PARKEERHULP



Vanwege de sensoren achter de bumper is het raadzaam om werkzaamheden aan de bumper (reparatie, vervangen, lakwerk, enz.) te laten uitvoeren door een vakman.



### **Beperkingen voor de werking van het systeem**

- De radarzone moet schoon blijven en mag niet worden gewijzigd, om de goede werking van het systeem te waarborgen.
- Kleine objecten (motoren, fietsen, voetgangers, enz.) die naar de auto toe komen, worden mogelijk niet herkend.

### **Uitschakelen van de functie**

Schakel de functie uit in deze gevallen:

- het radargebied **A** is beschadigd (achterbumper);
- De auto is uitgerust met een trekhaak die niet door het systeem wordt herkend.



Deze functie is een extra hulp tijdens het rijden. Deze functie kan in geen geval de waakzaamheid en verantwoordelijkheid van de bestuurder vervangen; deze moet altijd de controle over zijn auto behouden.

Het systeem mag in geen geval worden vergeleken met een hindernissensor of een antibotsingssysteem.

### **Werkzaamheden/reparaties van het systeem**

- Een botsing kan de positie (en dus de werking) van de radars verstoren. Schakel de functie uit en neem contact op met een erkende dealer.
- Alle werkzaamheden in de buurt van de radars (reparatie, vervanging, lakwerk, enz.) moeten door een vakman worden uitgevoerd.

Enkel een erkende dealer mag aan het systeem werken.

### **Storingen van het systeem**

## PARKEERHULP

Bepaalde omstandigheden kunnen het systeem verstoren of de correcte werking ervan verhinderen, bijvoorbeeld:

- Een complexe omgeving (ondergrondse parkeergarage, stalen structuur enz.);
- slechte weersomstandigheden (sneeuw, zware regen, hagel, ijzel, enz.).

### **Beperkingen van de werking van het systeem**

- Het systeem kan geen voorwerpen detecteren in de dode hoeken van de sensoren.
- Controleer altijd eerst of de parkeerplaats die het systeem voorstelt nog steeds vrij is en er geen obstakels in de weg staan.
- Het systeem mag niet worden gebruikt bij het trekken van een aanhangwagen of als een aanhanger- of laadsysteem aan de auto of omringende auto's is gemonteerd.

### **Risico van vals alarm of afwezigheid van waarschuwingen**

Als het systeem abnormaal werkt, schakelt u dit uit en raadpleegt u een erkende dealer.

## NOODOPROEP

Als de auto hiermee is uitgerust, worden de hulpdiensten via de noodoproepfunctie automatisch of handmatig verwittigd (kosteloos) bij een ongeval of als u onwel wordt, zodat ze zo snel mogelijk kunnen komen.

**Opmerking:** de noodoproep werkt:

- in landen die beschikken over de bijbehorende telematica voor hulpdiensten en een infrastructuur die geschikt is voor het systeem;
- afhankelijk van de netwerkdekking in de geografische regio waar het voertuig wordt bestuurd.

Als u de functie voor noodoproep gebruikt om te melden dat u een ongeval hebt gezien, houdt dit in dat u stopt zodra de verkeersomstandigheden dit toestaan, zodat de hulpdiensten uw auto kunnen vinden en daarmee de locatie van het gemelde ongeval.

Houd u altijd aan de ter plaatse geldende wetgeving.



Gebruik de noodoproep alleen in een noodgeval, als u betrokken bent bij een ongeval of als u getuige bent van een ongeval of in fysieke nood bent.

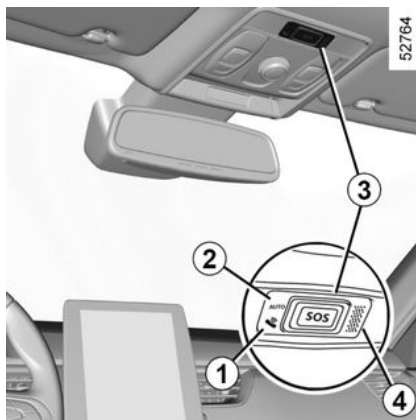

52764

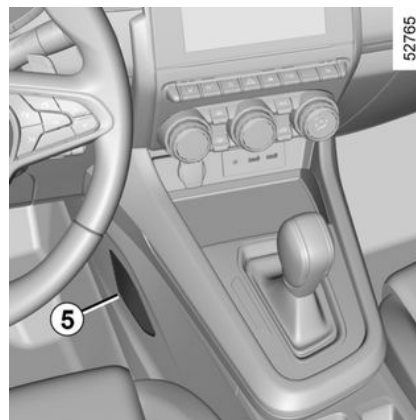

52765

**1.** Waarschuwinglampje werking systeem:

- groen: in werking (netwerk beschikbaar);
- uit: niet in werking (netwerk niet beschikbaar);
- rood: storing;
- groen knipperend: verbinding actief.

**2.** waarschuwinglampje automatische modus;

**3.** SOS-knop;

**4.** Microfoon;

**5.** Luidspreker

Een oproep gebeurt altijd als volgt:

- de noodoproep wordt ingesteld;
- verstuurt gegevens over het incident (constructeursplaatje van de auto, tijd van het gesprek, laatste locaties, richting van de auto);
- gesproken communicatie met de hulpdiensten;
- indien nodig wordt een hulpdienst gebeld.

De noodoproep heeft twee modi:

- automatische modus;
- Handmatige modus

### **Automatische modus**

Als het waarschuwinglampje automatische modus **2** groen oplicht, bevestigt dit dat het automatische systeem is ingeschakeld.

## NOODOPROEP

De noodoproep wordt automatisch gedaan als de beschermende uitrusting (gordelspanners airbag enz.) werd geactiveerd vanwege een ongeval.



In geval van een ongeval blijft u, als de plaats en het verkeer dit toestaan, dicht bij de auto om eventuele oproepen van het callcenter snel te kunnen beantwoorden.

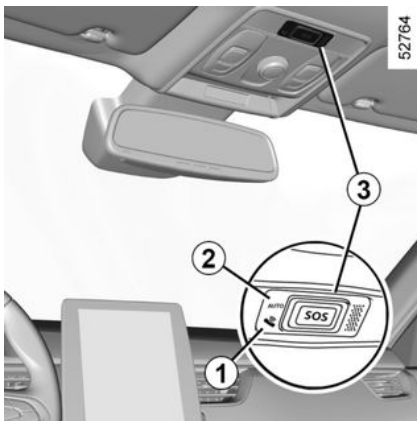

### Handmatige modus

De noodoproep wordt uitgevoerd door de knop **3** minimaal drie seconden ingedrukt te houden.

In geval van onbedoelde activering kunt u de oproep annuleren door de knop **3** ongeveer twee seconden in te drukken voordat de verbinding met het callcenter tot stand komt.

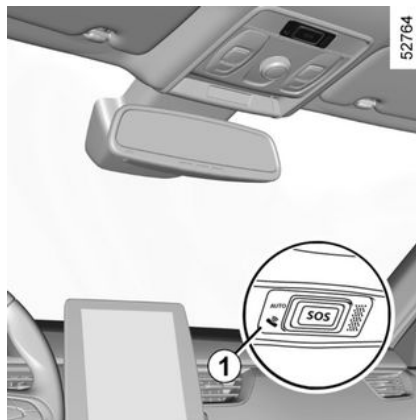

### Storingen

In sommige gevallen werkt de noodoproep niet (bijvoorbeeld bij een zwakke accu).

Als het systeem een storing detecteert, blijft het waarschuwingslampje **1** minstens 30 minuten rood; raadpleeg zo snel mogelijk een merkdealer.



Het systeem werkt met een speciale accu. De gebruiksduur van de accu is ongeveer vier jaar (het waarschuwingslampje **1** wordt rood als deze vier jaar bijna voorbij zijn). Raadpleeg een merkdealer.



Voor uw veiligheid en een goede werking van het systeem, moeten alle werkzaamheden

aan de accu (uitbouwen, loskoppelen enz.) worden uitgevoerd door een gespecialiseerd vakman.

### **Risico op brandwonden door elektrische schokken.**

Houd u aan de vervangingsintervallen in het onderhoudsboekje. U mag deze niet overschrijden.

De accu is van een speciaal type. Zorg dat deze wordt vervangen door een van hetzelfde type.

Roep de hulp in van een merkdealer.



Zonder de functie noodoproep is het systeem niet te volgen en zal niet constant worden bewaakt. Gegevens worden voortdurend en automatisch gewist en het systeem slaat alleen de laatste drie locaties van de auto op.

Gegevens worden alleen verzonden in geval van een noodoproep. Gegevens die worden verzonden naar het callcenter worden behandeld overeenkomstig de privacywetgeving die van toepassing is in het land waarin u zich bevindt. Het systeem slaat de activiteitengeschiedenis maar voor 13 uur op. De eigenaar van de auto heeft het recht zijn gegevens in te zien. Hij heeft het recht de gegevens te laten corrigeren, verwijderen of blokkeren.



## MULTI-SENSE

Met het systeem MULTI-SENSE kunt u tussen drie rijstijlmodi kiezen die kunnen worden gebruikt om het volgende in te stellen, afhankelijk van het voertuig: rijstijl, sfeerverlichting, comfort en motorgeluid:

- de modi Eco en Sport zijn voorgeconfigureerd en kunnen deels worden aangepast (sfeerverlichting enz.);
- De modus My Sense kan worden aangepast.

De rijstijlmodi regelen de:

- stuurbevestiging;
- de reactiviteit van de motor en de transmissie.

Zij zijn eveneens van invloed op de:

- de verlichting in het interieur en op het instrumentenpaneel;
- de informatie op het instrumentenpaneel;
- Afhankelijk van de auto, het motorgeluid.

**i** Motorinstellingen zijn specifiek voor elk van de rijstijlmodi en kunnen niet worden aangepast.

## Eco-modus

Eco-modus gericht op energiebesparing. De besturing is soepel en de motor en versnellingsbak zijn zo ingesteld dat er minder brandstof wordt verbruikt. Airconditioning en verwarming worden zo aangestuurd dat deze alleen worden gebruikt wanneer dit nodig is. ➔ 153

## Sportmodus

In deze werkingsstand reageren de motor en de versnellingsbak beter. De besturing is krachtiger.

## De modus "My Sense"

Deze modus, met standaard auto-instellingen, kan worden gebruikt om rijstijl, sfeerverlichting, comfort en motorgeluid handmatig in te stellen (afhankelijk van de auto).

**i** Nadat de motor is uitgezet, wordt de auto altijd gestart in de modus My Sense.

**i** In alle modi is het mogelijk om de kleur van de omgevingsverlichting en de indeling van de informatie die verschijnt op het instrumentenpaneel en het multimedia-scherm, te wijzigen. U kunt ook resetten naar de standaardinstellingen.

## Openen van het menu

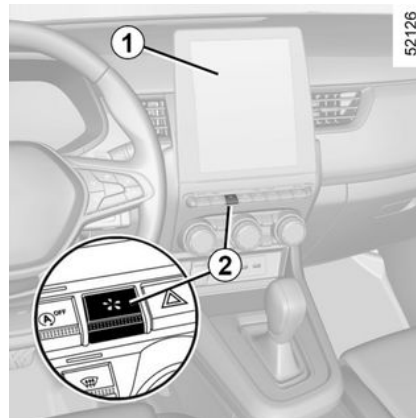

U kunt MULTI-SENSE openen (afhankelijk van de auto):

- via het multimedia-scherm 1;
- met de schakelaar 2

## MULTI-SENSE

Raadpleeg de gebruiksaanwijzing van het multimediasysteem voor meer informatie.

4

# VENTILATIEROOSTERS, VERWARMING EN AIRCONDITIONING

## Ventilatieoosters: ventilatieoosters

Luchtuitgangen:

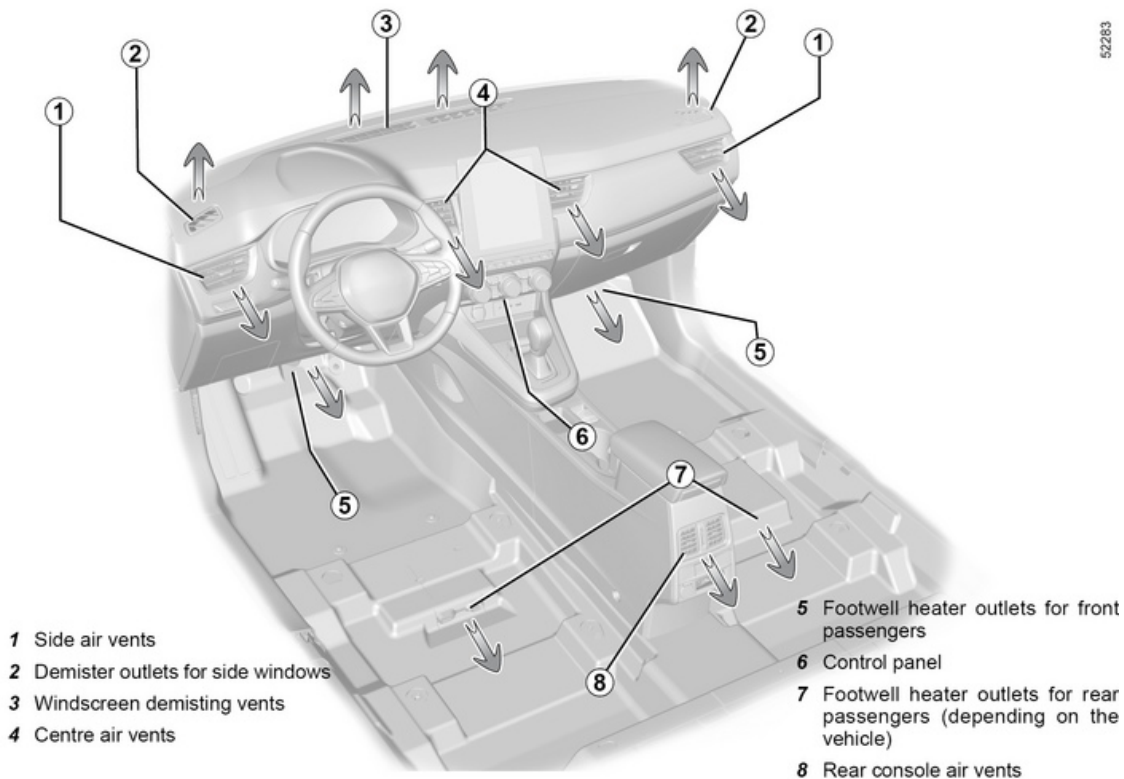

52283

# VENTILATIEROOSTERS, VERWARMING EN AIRCONDITIONING

## Centrale 4, zij-1 en achterluchtroosters 8

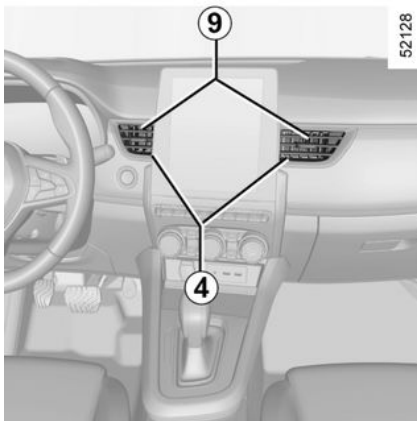

### Luchtstroom

Sluiten: draai de knop 9 naar de buitenkant van de auto voorbij het zwarte punt.

Openen: draai de knop 9 naar de binnenkant van de auto.

### Richting

Verplaats de cursor 9 naar de gewenste positie.

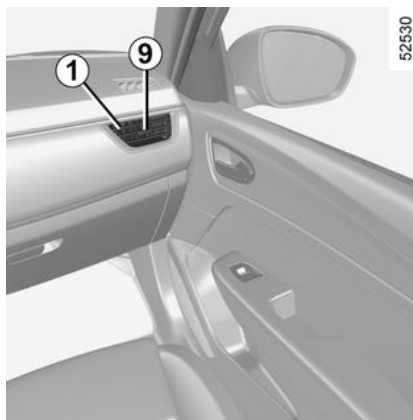

Bevestig geen voorwerpen op de ventilatieroosters (bijv. telefoonhouder).

**Risico van beschadiging.**

## Achterstoelen

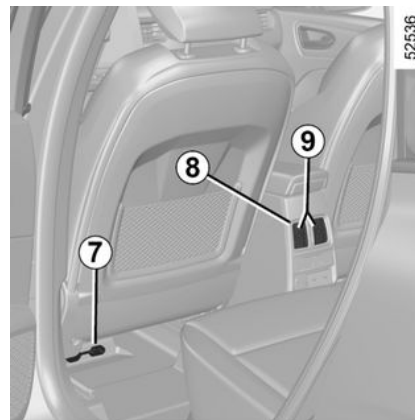

(afhankelijk van de auto)

Ventilatieroosters voetenruimte 8.



Stop niets in het ventilatiecircuit van de auto (bijvoorbeeld in geval van stank enz.).

**Risico van beschadiging of brand.**

# VENTILATIEROOSTERS, VERWARMING EN AIRCONDITIONING

## Verwarming, Handbediende airconditioning

### Bedieningsknoppen



(afhankelijk van de auto)

1. Verdeling van de lucht in het interieur.
2. Ontdooien/ontwasemen van de achterruit en, afhankelijk van de auto, van de spiegels.
3. Regeling van de ventilatiesnelheid
4. Luchtkringloop.
5. Regeling van de temperatuur van de lucht.
6. Airconditioning

### Inen uitschakelen van de airconditioning

De toets **6** zorgt voor het inschakelen (controlelampje brandt) of het uitschakelen (controlelampje uit) van de airconditioning.

Het systeem werkt niet als de knop **3** in stand "0" staat.

### Door het inschakelen van de airconditioning:

- gaat de temperatuur in het interieur omlaag;
- ontwasemen de ruiten sneller.

### Verdeling van de lucht in het interieur

Er zijn vijf mogelijke luchtverdelingen. Draai toets **1** om de verdelingsoptie te kiezen.



De luchtstroom wordt naar de uitstroamsleuven onder de voorruit en de voorste zijruiten gevoerd.



De lucht wordt naar de roosters van de zijruiten voorin, de ontwasemingsleuven onder de voorruit en naar de voetenruimtes gevoerd.



De lucht wordt vooral naar de voetenruimtes gevoerd.



De luchtstroom wordt naar de ventilatieroosters van het dashboard gevoerd, naar de voeten van de inzittenden voorin en afhankelijk van de auto, van de inzittenden op de stoelen van de tweede rij.



De lucht wordt hoofdzakelijk naar de ontwasemingsroosters in het dashboard geleid.

### Inschakelen van de kringloopfunctie



Druk op de knop **4**: het ingebouwde controlelampje gaat branden. In deze stand wordt de lucht vanuit het interieur aangezogen en zonder toevoeging van buitenlucht teruggevoerd in de auto.

# VENTILATIEROOSTERS, VERWARMING EN AIRCONDITIONING



Als de airconditioning niet is ingeschakeld ("A/C"

-lampje op de schakelaar

6 uit), kan langdurig gebruik van de kringloopstand condensvorming op de zijruiten en voorruit veroorzaken alsook andere problemen als gevolg van de aanwezigheid van niet opnieuw gecirculeerde lucht in de cabine. Druk daarom weer op de knop 4 om de toevoer van buitenlucht te herstellen zodra de omstandigheden dat toelaten.

## De kringloopstand kan gebruikt worden:

- het interieur af te sluiten van de buitenlucht (bij het rijden in vervuild gebied enz.);
- de temperatuur in het interieur sneller te verlagen.

## Regeling van de ventilatiesnelheid.



Beweeg de knop 3. Hoe verder u de knop rechtersom draait, hoe meer lucht er wordt verplaatst. Als u de luchttoevoer wilt stoppen, zet de knop 3 dan op "0".

Het systeem is uitgeschakeld: de ventilatiesnelheid is nul (stilstande auto). Als de auto rijdt, kunt u echter nog steeds een kleine luchtstroom voelen.



Gebruik van de -stand op de knop 1 leidt automatisch tot het uitschakelen van de luchttoevoer om te voorkomen dat de voorruit beslaat.

## Regeling van de temperatuur

Draai toets 5 afhankelijk van de gewenste temperatuur. Hoe verder de

aanwijzer in het rode gedeelte staat, hoe hoger de temperatuur.

Bij langdurig gebruik van de airconditioning, kan het te koud worden. Om de temperatuur te verhogen, draait u de knop 5 naar rechts.

## Achterrautverwarming

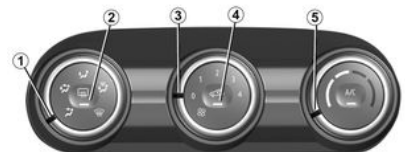

**Druk met draaiende motor**, op de toets 2. Het controlelampje licht op.

De achterraut wordt nu snel ontwaasemd en de buitenspiegels worden verwarmd (afhankelijk van de uitvoering).

**U schakelt deze functie uit** door opnieuw op de knop 2 te drukken. Het controlelampje dooft.

De verwarming schakelt na enige tijd automatisch uit.

## Snel ontwaseming

Zet de toetsen 1, 3 en 5 in de stand



- ontwasemen;
- ventilator op snelheid 3 of 4;

# VENTILATIEROOSTERS, VERWARMING EN AIRCONDITIONING

– maximumtemperatuur.

Druk op de knop **4** voor het uitschakelen van de luchtkringloopstand (lampje uit) en druk op de knop **2** voor het activeren van de verwarming van de achterraut (lampje aan).



Wanneer het airconditioningsysteem wordt uitgeschakeld, wordt de luchtrecirculatie automatisch geactiveerd op basis van factoren als de rijnsnelheid om de lucht comfortabeler te maken. Drukken op de knop **4** schakelt deze functie uit.

## Automatische airconditioning

### Bedieningsknoppen



(afhankelijk van de auto)

**1.** Regeling van de ventilatiesnelheid

**2.** Functie "helder zicht".

**3.** Regeling van de temperatuur van de lucht.

**4.** Inschakelen van de automatische werking.

**5.** Bediening van de airconditioning.

**6.** Verdeling van de lucht in het interieur.

**7.** Luchtkringloop.

**8.** Ontdoeien/ontwasemen van de achterraut en, afhankelijk van de auto, van de spiegels.

### Automatische modus

De thermostatische airconditioning zorgt ervoor dat de temperatuur in het interieur en de ventilatie van de ruiten (extreme gebruiksomstandigheden daargelaten) optimaal gehandhaafd worden bij een zo optimaal mogelijk brandstofverbruik.

Het systeem regelt de ventilatiesnelheid, luchtverdeling en luchtkringloop, en het in- of uitschakelen van de airconditioning en verwarming.

AUTO: optimaal bereiken van de gewenste temperatuur afhankelijk van de omstandigheden buiten de auto. Druk op de knop **4**.

### Regeling van de ventilatiesnelheid

Normaal zorgt het systeem automatisch voor de juiste ventilatiesnelheid om de ingestelde temperatuur te bereiken en te handhaven.

U kunt altijd de ventilatiesnelheid verhogen of verlagen door aan knop **1** te draaien.

### Regeling van de temperatuur

Draai toets **3** afhankelijk van de gewenste temperatuur.

Hoe verder u de knop rechtsom draait, hoe warmer het wordt.



Als u op een andere knop drukt dan AUTO, wordt de automatische modus uitgeschakeld.

### Functie "helder zicht"

Druk op de knop **2**: het ingebouwde controlelampje gaat branden.

Met deze functie worden de voorruit, de zijruiten voor, de achterraut en de buitenspiegels snel ontdooid en ontwasemd (afhankelijk van de auto).

De functie activeert automatisch de airconditioning (afhankelijk van het

# VENTILATIEROOSTERS, VERWARMING EN AIRCONDITIONING

voertuig) en de achterruietverwarming.

Druk op de knop **8** om de werking van de achterruietverwarming te stoppen, het ingebouwde controlelampje dooft.

**Om deze functie uit te schakelen,** drukt u op knop **2** of **4**.



Sommige knoppen hebben een verklikkerlampje dat de bedrijfsstatus aangeeft.

## Wijzigen van de verdeling van de lucht in het interieur



Draai de knop **6**, het controlelampje in de toets waarop u hebt gedrukt, licht op.



De lucht wordt naar de uitstroomsleuven onder de voorruit en de voorste zijruiten gevoerd.



De lucht wordt naar de roosters van de zijruiten voorin, de ontwasemingsleuven onder de voorruit en naar de voetenruimtes gevoerd.



De luchtstroom wordt naar de ventilatieroosters van het dashboard gevoerd, naar de voeten van de inzittenden voorin en afhankelijk van de auto, van de inzittenden op de stoelen van de tweede rij.



De lucht wordt hoofdzakelijk naar de ontwasemingsroosters in het dashboard geleid.



De lucht wordt vooral naar de voetenruimtes gevoerd.

## Achterruietverwarming



Druk op de knop **8**: het ingebouwde controlelampje gaat branden. De achterruiet wordt nu snel ontwasemd en de elektrische buitenspiegels

worden verwarmd (afhankelijk van de uitvoering).

**U schakelt deze functie uit** door opnieuw op de knop **8** te drukken. De verwarming schakelt na enige tijd automatisch uit.

## Inen uitschakelen van de airconditioning

Normaal schakelt het systeem automatisch de airconditioning in of uit, afhankelijk van de weersomstandigheden.

Druk op knop **5** om de airconditioning te stoppen. Het ingebouwde controlelampje dooft.

## Inschakelen van de luchtkringloop (isolatie van het interieur)



Deze functie wordt automatisch geregeld, maar u kunt deze ook handmatig inschakelen. In dat geval wordt de inschakeling bevestigd door het controlelampje in de knop **7**.



# VENTILATIEROOSTERS, VERWARMING EN AIRCONDITIONING



Het ontwasemen/ontdooien heeft altijd voorrang boven de luchtkringloop.

## Handmatig gebruik

Druk op de knop **7**: het ingebouwde controlelampje gaat branden.

Bij langdurig gebruik van deze stand kunnen de ruiten aan de binnenkant beslaan of weer aanvriezen. Ook zal het in de auto, door gebrek aan frisse lucht, kunnen gaan stinken.

Om dit te voorkomen, wordt de luchtkringloopstand na een bepaalde tijd automatisch uitgeschakeld.

Het wordt daarom aangeraden om terug te gaan naar de automatische werkingsstand door op de knop **7** te drukken zodra de luchtkringloop niet langer nodig is.

## Uitschakelen van het systeem

Draai de knop **1** naar "OFF" om het systeem te stoppen. U schakelt het systeem weer in door de knop **1** te draaien en de ventilatiesnelheid in te stellen of door op de knop **4** te drukken.



Door het gebruik van de airconditioning neemt het brandstofverbruik toe (gebruik de airconditioning daarom niet als het niet nodig is).



Wanneer het airconditioningsysteem wordt uitgeschakeld, wordt de luchtrecirculatie automatisch geactiveerd op basis van factoren als de rijsnelheid om de lucht comfortabeler te maken. Drukken op de knop **7** schakelt deze functie uit.

## Airconditioning: informatie en tips voor het gebruik

### Tips voor het gebruik

In sommige gevallen, (airconditioning uit, luchtkringloop in werking, ventilatiesnelheid nul of laag, enz.) kunnen de ruiten van de auto beslaan.

Als de ruiten beslagen zijn, gebruikt u de functie "**helder zicht**" om het

doorzicht te verbeteren; gebruik bij voorkeur de airconditioning in de automatische werkstand om het beslaan te voorkomen.



**Auto's uitgerust met modus ECO**

Als de modus ECO actief is, kan de werking van de airconditioning verminderen.

➔ **153.**



Stop niets in het ventilatiecircuit van de auto (bijvoorbeeld in geval van stank enz.).

**Risico van beschadiging of brand.**

## Brandstofverbruik

Het is normaal dat het brandstofverbruik hoger is (vooral in stadsverkeer) als u de airconditioning gebruikt.

Voor auto's met een airconditioning zonder automatische werkstand, zet het systeem uit, als u het niet meer nodig hebt.

# VENTILATIEROOSTERS, VERWARMING EN AIRCONDITIONING

## Tips voor zuinig rijden en minder luchtverontreiniging

Rijd met open ventilatierooster en gesloten ruiten. Open bij zeer warm weer of als de auto in de zon heeft gestaan enkele minuten de portieren voordat u start, zodat de hete lucht uit de auto kan ontsnappen.

## Onderhoud

Raadpleeg voor de controle-intervallen het onderhoudsdocument van uw auto.



Gebruik de airconditioning regelmatig, ook bij koud weer; laat de airco ten minste eenmaal per maand gedurende ongeveer 5 minuten draaien.

## Storingen

Raadpleeg bij een storing altijd een merkdealer.

– **Minder goede werking van ontdoeien, ontwasemen of airconditioning.**

Dit kan het gevolg zijn van een vervuild patroon van het interieurfilter.

– **Er wordt geen gekoelde lucht geproduceerd.**

Controleer of alle bedieningsorganen in de juiste stand staan en de zekeringen goed zijn. Als dit niet zo is moet u de werking stoppen.

## Speciale gevallen bij hybride versies

Het airconditioningsysteem van de auto wordt gebruikt om de tractiebatterij te koelen.

Een langdurige daling van de efficiëntie van de airconditioning kan leiden tot voortijdige verslechtering van de tractiebatterij.

## Water onder de auto

Maak u niet ongerust als er condenswater onder de auto druppelt, dit is normaal na langdurig gebruik van de airconditioning. Dit wordt veroorzaakt door condensatie.



**Maak nooit de slangen van de airconditioning los.** Dit is gevaarlijk voor de ogen en de

huid.

Het koelvloeistofcircuit (waarvan sommige componenten hermetisch

zijn afgesloten) kan fluorhoudende broeikasgassen bevatten.

## Koelvloeistof R-134a

Het koelvloeistofcircuit (waarvan sommige componenten hermetisch zijn afgesloten) kan fluorhoudende broeikasgassen bevatten.

Afhankelijk van het voertuig, u kunt de volgende informatie vinden op sticker **A** in de motorruimte.

De aanwezigheid en de plaats van de informatie op sticker **A** zijn afhankelijk van de auto.



**Maak het airconditioningssysteem nooit open.** Dit is gevaarlijk voor de ogen en de

huid.



Voordat u iets doet onder de motorkap, moet u het contact afzetten.

→ 129



**Type airconditioningsvloeistof**

# VENTILATIEROOSTERS, VERWARMING EN AIRCONDITIONING

 (XXX) Type olie in het aircocircuit

 Ontvlambaar product

 Raadpleeg de handleiding van de auto;

 Onderhoud

x,xxx kg	Hoeveelheid airconditioningsvloeistof aanwezig in de auto.
GWP xxxxx	Global Warming Potential oftewel aardopwarmingsvermogen (CO <sub>2</sub> -equivalent).
CO <sub>2</sub> -equivalent x,xx t	Hoeveelheid in gewicht en CO <sub>2</sub> -equivalent.



59951

## Koelvloeistof R-1234yf

Het koelvloeistofcircuit (waarvan sommige componenten hermetisch zijn afgesloten) kan fluorhoudende broeikasgassen bevatten.

Afhankelijk van het voertuig, u kunt de volgende informatie vinden op sticker **B** in de motorruimte.

De aanwezigheid en de plaats van de informatie op sticker **B** zijn afhankelijk van de auto.

Motor TCe 260, type airconditioningsvloeistof: R-1234yf.

4



59945



Pas op dat u geen koelmiddelen gebruikt die niet aan de specificaties voldoen. **Risico van**

### beschadiging.

Het koelmiddel staat onder hoge druk en is afhankelijk van de specificatie ontvlambaar. **Verwondingsgevaar**

Ga naar een merkdealer.



Type airconditioningsvloeistof

# VENTILATIEROOSTERS, VERWARMING EN AIRCONDITIONING

 (XXX) Type olie in het aircocircuit

 Ontvlambaar product

 Raadpleeg de handleiding van de auto;

 Onderhoud

x,xxx kg	<b>(1)</b> Hoeveelheid airconditioningsvloeistof aanwezig in de auto.
----------	---

GWP xxxxx	<b>(2)</b> Global Warming Potential oftewel aardopwarmingsvermogen (CO <sub>2</sub> -equivalent).
-----------	---

CO <sub>2</sub> -equivalent x,xx t	<b>(3)</b> Gewicht en CO <sub>2</sub> -equivalent.
------------------------------------	--

## Aanvullende informatie

Afhankelijk van het label en afhankelijk van het type koelmiddel:

### Koelvloeistof R-1234yf

- **(1)** 0,500 kg/0.620 kg
- **(2)** GPWP 4
- **(3)** 0,002 t

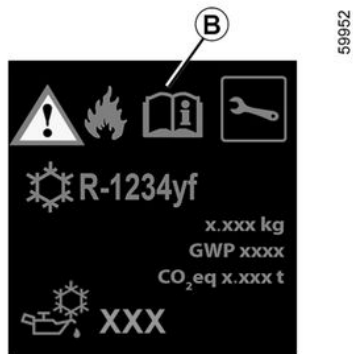
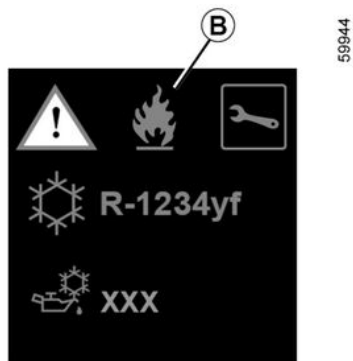

## MULTIMEDIA-UITRUSTING

### Multimediasysteem A of B

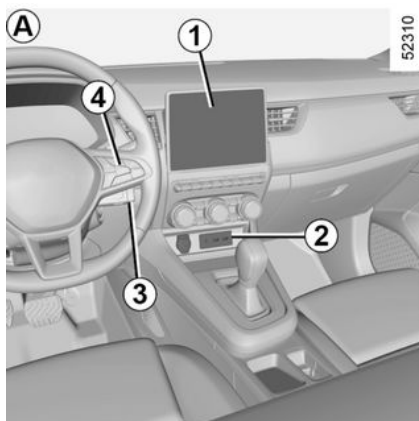

De locatie en werking van de uitrusting kunnen verschillen, afhankelijk van de auto.

1. Multimediascherm;
2. Multimedia-aansluitingen;
3. Toetsen op het stuurwiel;
4. Toetsen op het stuurwiel;



Raadpleeg de gebruiksaanwijzing van het multimediasysteem voor meer informatie.

### Multimedia-aansluitingen 2

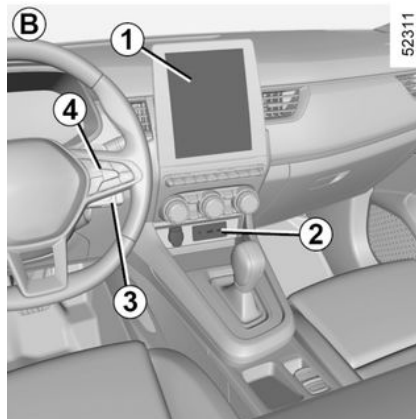

U kunt de aansluitingen USB gebruiken om toegang te krijgen tot de multimedia-inhoud van uw accessoires en om het systeem bij te werken.

De verschillende bronnen kunnen worden geselecteerd via het multimediascherm of de radio en de stuurkolomschakelaars.

De stopcontacten USB kunnen ook worden gebruikt om accessoires opnieuw op te laden met een maximaal vermogen van 12 Watt (5 V) per stopcontact.

Met de JACK-aansluiting kunt u naar audio luisteren met behulp van een aux-kabel.



Sluit alleen accessoires aan met een vermogen van maximaal 12 watt.

**Risico van brand.**

4

### Toetsen op het stuurwiel 4

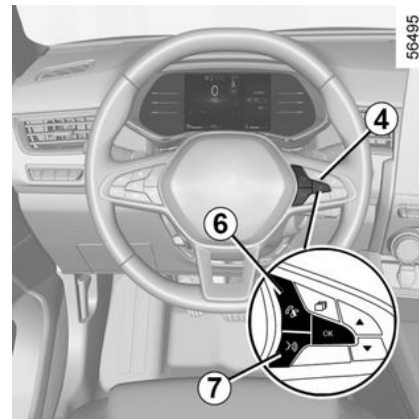

Bij auto's die hiermee zijn uitgerust kunt u de knoppen van de handsfree telefoon **6** en spraakherkenning **7** gebruiken.

## MULTIMEDIA-UITRUSTING

### Microfoon 8

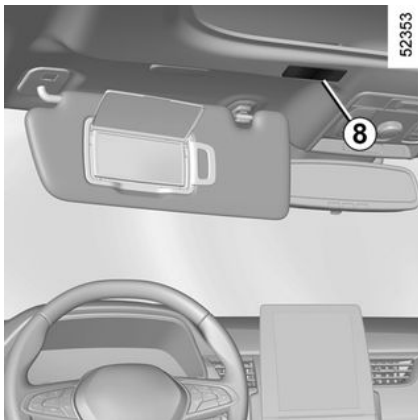

#### **Gebruik van de telefoon**

Houd u altijd aan de wettelijke voorschriften met betrekking tot het gebruik van dit apparaat.

### Draadloze oplader 9

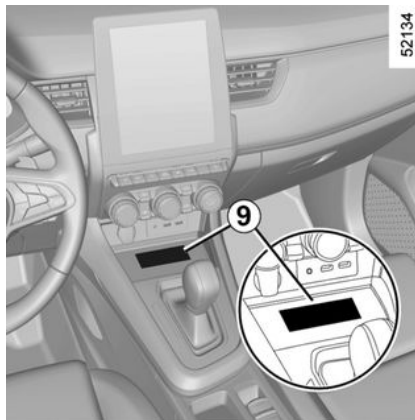

(afhankelijk van de auto)

➔ 278

### Multimedia-aansluitingen 10

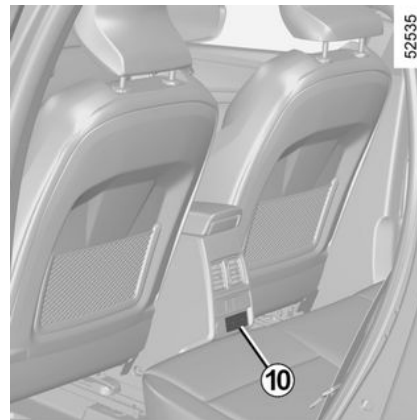

(afhankelijk van de auto)

U kunt de aansluitingen USB gebruiken.

De aansluitingen USB kunnen worden gebruikt om accessoires die door onze technische dienst zijn goedgekeurd op te laden met een maximumvermogen van 10,5 W (spanning: 5 V) per aansluiting.

## MULTIMEDIA-UITRUSTING



### **Gebruik van de telefoon**

Houd u altijd aan de wettelijke voorschriften met betrekking tot het gebruik van dit apparaat.

## UITRUSTING INTERIEUR

### Elektrische ruiten

Deze systemen werken met contact aan of contact uit tot het openen van een voorportier (begrensd tot ongeveer 3 minuten).

4



#### Verantwoordelijkheid van de bestuurder

Verlaat uw voertuig nooit met de kaart of sleutel erin en met een kind,

afhankelijke volwassene of huisdier in het voertuig, zelfs niet voor een korte tijd.

Zij kunnen zichzelf of anderen in gevaar brengen door de motor te starten of apparatuur te bedienen zoals de versnellingshendel of de ruitbediening.

In geval van beknelling van een lichaamsdeel draait u direct de bewegingsrichting van de ruit om door te drukken op de betreffende schakelaar.

**Gevaar van ernstige verwondingen.**

### Elektrische ruitbediening met sneltoets

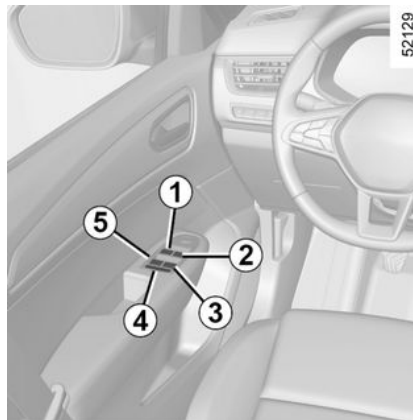

Druk of trek kort op/aan de schakelaar van de ruit tot deze niet verder kan: het raam gaat dan helemaal open of dicht. Een actie op de schakelaar stopt de werking van de ruit.

**Let op:** de achterruiten kunnen niet helemaal omlaag.

Gebruik vanaf de bestuurdersplaats schakelaar:

1. voor de bestuurderskant;
2. voor de passagierskant voor;
3. en 5 voor de passagiers achter.

Druk vanaf de passagiersplaatsen op de schakelaar 6.

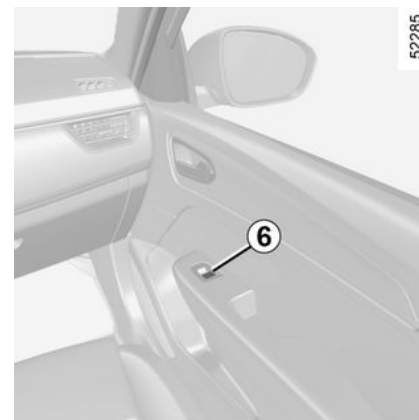

Leg nooit iets op de bovenkant van een ruit: risico van beschadiging van de ruitbediening.



## UITRUSTING INTERIEUR



### Veiligheid inzittenden

De bestuurder kan de werking van de ruitbediening van de passagiers voor en achter uitschakelen voor alle inzittenden, met inbegrip van hemzelf, door op de schakelaar **4** te drukken. Op het instrumentenpaneel wordt een bevestigingsboodschap weergegeven.

**Opmerking:** Als de ruit tijdens het sluiten op weerstand stuit (bijv. een boomtak enz.), stopt de ruit en schuift deze daarna enkele centimeters terug.

### Op afstand sluiten van de ruiten

Als de portieren van buitenaf worden vergrendeld door **twee keer op de vergrendelingsknop van het bestuurdersportier in handsfreemodus, op de cardte** drukken, sluiten alle ruiten uitgerust met een sneltoets elektrische ruitbediening automatisch.

Het is raadzaam het systeem alleen in te schakelen als de gebruiker de auto goed ziet en er niemand in de auto zit.

## Storingen

Als het sluiten van de ruit niet goed werkt, schakelt het systeem over op de normale werking: u kunt dan de betrokken ruitschakelaar zo vaak als nodig bedienen tot de ruit helemaal sluit (de ruit gaat stap voor stap omhoog). Houd vervolgens de schakelaar één seconde ingedrukt (nog steeds aan de sluitkant) en laat de ruit dan helemaal openen en sluiten om het systeem te resetten.

Indien nodig, raadpleeg uw merkdealer.



Wanneer u de ruiten sluit, moet u erop letten dat er geen enkel lichaamsdeel (arm, hand, enz.) uit het voertuig steekt.

**Gevaar van ernstige verwondingen.**

## Elektrisch bediend open dak

### Verschuiven van het gordijn 1

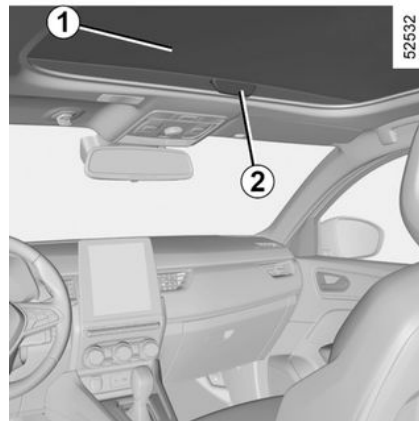

- **Openen:** druk de handgreep **2** naar achteren om het gordijn naar de gewenste stand te verplaatsen;
- **Sluiten:** trek de handgreep **2** naar voren om het gordijn naar de gewenste stand te verplaatsen.

## UITRUSTING INTERIEUR

### Verschuiven van het open dak

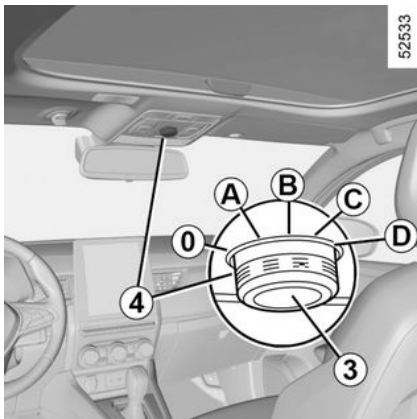

- **Kantelen:** verplaats de gemarkeerde stand **3** naar de stand **A**;
- **Openen:** verplaats de gemarkeerde stand **3** naar de stand **B, C** of **D**, afhankelijk van de gewenste opening;
- **Sluiten:** verplaats de gemarkeerde stand **3** naar de stand **0**.



#### Verantwoordelijkheid van de bestuurder

Laat nooit, zelfs niet eventjes, een kind, een volwassene met een beperking of een dier in de auto achter als u deze verlaat.

Het kan zichzelf of anderen in gevaar brengen door de motor te starten, door organen te bedienen zoals bijvoorbeeld de ruitbediening, of de portieren te vergrendelen.

In geval van beknelling, draait u direct de bewegingsrichting om door de knop **4** helemaal naar rechts te draaien (stand **D**).

**Gevaar van ernstige verwondingen.**



Voor auto's die hiermee uitgerust zijn, activeert deze handeling de extra portiervergrendeling. → **31**

Zorg ervoor dat niemand in de auto is achtergebleven.

### Op afstand sluiten van het open dak

Als u **twee keer snel achter elkaar** op de vergrendelingsknop van de card drukt, sluiten de ruiten en het schuifdak automatisch.

Het is raadzaam het systeem alleen in te schakelen als de gebruiker de auto goed ziet en er niemand in de auto zit.



Voor auto's die hiermee uitgerust zijn, activeert deze handeling de extra portiervergrendeling. → **31**

Zorg ervoor dat niemand in de auto is achtergebleven.

## UITRUSTING INTERIEUR

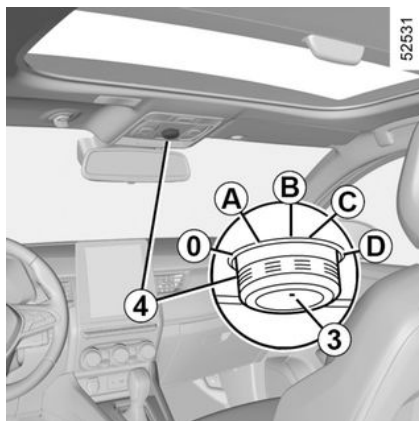

### Bijzonderheden

Uw auto is uitgerust met een krachtbegrenzer: als het dak weerstand ondervindt tijdens het sluiten (de tak van een boom enzovoort), stopt het dak en gaat dit weer een paar centimeter verder open.

Na het sluiten op afstand van het open dak zorgt een druk op de knop **4** ervoor dat het open dak weer de gekozen stand inneemt als voor het sluiten.

Het dak opent niet als het kouder is dan -20 °C. Het dak sluiten is wel mogelijk.



Wanneer u het dak sluit, moet u erop letten dat er geen enkel lichaamsdeel (arm, hand enzovoort) uit de auto steekt.

**Gevaar van ernstige verwondingen.**

### Storingen

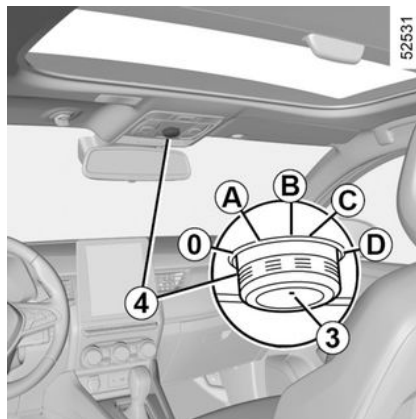

Als het dak niet kan worden gesloten, verplaatst u de gemarkeerde stand **3** naar de stand **0** en drukt u op de knop **4** totdat het dak volledig is gesloten: raadpleeg een merkdealer.



Let op: tijdens deze handeling is de krachtbegrenzer van het open dak uitgeschakeld. Raadpleeg zo snel mogelijk een erkende dealer.

### Voorzorgsmaatregelen voor het gebruik

– **Auto met beladen dakdragers.**

Open het dak niet als het dak beladen is.

Controleer voordat u het schuifdak gebruikt, de objecten en/of accessoires (fietsdragers, dakkoffers, enz.) op de dakdragers: deze moeten op de juiste wijze zijn geplaatst en vastgemaakt en mogen de beweging van het schuifdak niet hinderen.

Laat u door uw erkende dealer informeren over de verschillende toepassingsmogelijkheden;

- **controleer** of het dak goed gesloten is als u de auto verlaat;
- **reinig** het afdichtrubber eens per drie maanden met een door onze technische diensten goedgekeurd product;
- **open** het dak niet direct na een wasbeurt of een regenbui.

## UITRUSTING INTERIEUR



### Verantwoordelijkheid van de bestuurder

Laat nooit, zelfs niet eventjes, een kind, een volwassene met een beperking of een dier in de auto achter als u deze verlaat.

Het kan zichzelf of anderen in gevaar brengen door de motor te starten, door organen te bedienen zoals bijvoorbeeld de ruitbediening, of de portieren te vergrendelen.

In geval van beknelling, draait u direct de bewegingsrichting om door de knop **4** helemaal naar rechts te draaien (stand **D**).

**Gevaar van ernstige verwondingen.**

## binnenverlichting

### Binnenlicht

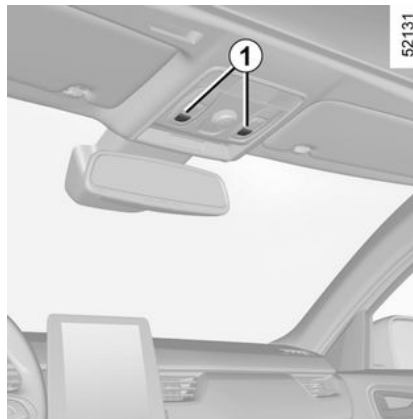

Met de schakelaar **1** kunt u kiezen voor:

- een constant brandende verlichting;
- onmiddellijk uitgaan van de verlichting.

## Leesspots A



Met de schakelaar **2** kunt u kiezen voor:

- een constant brandende verlichting;
- een verlichting die gaat branden als de auto wordt ontgrendeld of een van de portieren wordt geopend. Deze dooft als de betreffende portieren goed gesloten zijn en na enige tijd;
- onmiddellijk uitgaan van de verlichting.

## UITRUSTING INTERIEUR

### Leesspots B

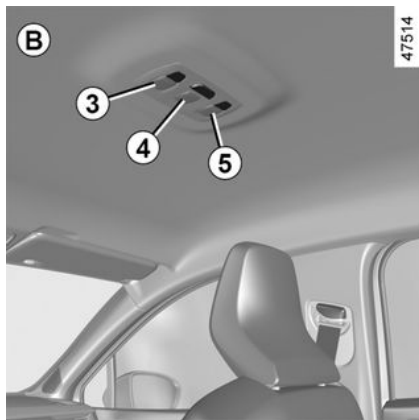

Druk op de schakelaar **3**, **4** of **5** voor constante verlichting.

**Opmerking:** bij auto's uitgerust met een multimediascherm kunt u dit gebruiken om de leeslampjes die aangaan bij het openen van de deuren of de bagageruimte, in of uit te schakelen → **106**.

### Verlichting dashboardkastje

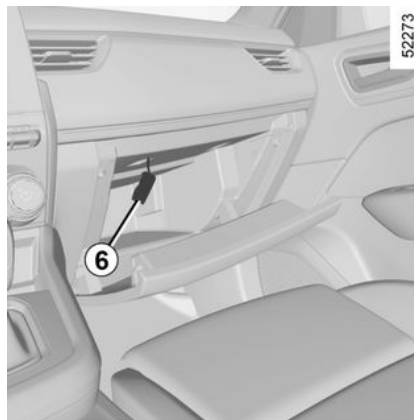

Afhankelijk van de auto gaat het lampje **6** branden als de achterklep wordt geopend.

### Bagageverlichting

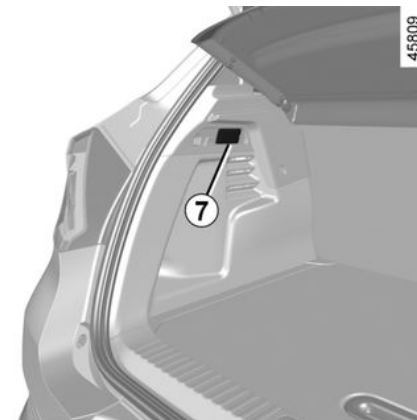

Het lampje **7** gaat branden bij het openen van de bagageruimte.

## UITRUSTING INTERIEUR

### Sfeerverlichting voorportier



4

(afhankelijk van de auto)

Sfeerverlichting voorportier **8** gaat branden wanneer de functie wordt geactiveerd en de auto wordt ontgrendeld.



Het ontgrendelen en het openen van de portieren en de achterklep zorgen voor het tijdelijk branden van de binnenlichten.

### Zonneklep, spiegel

#### Zonneklep voor

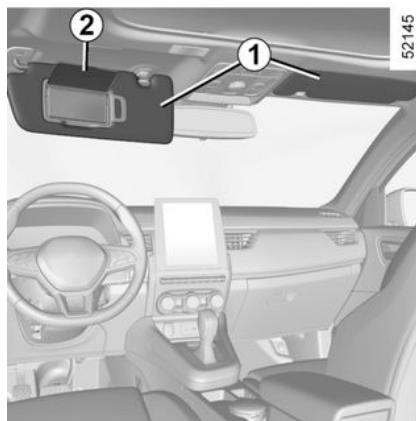

Laat de zonneklep **1** zakken.

#### Make-up spiegels

(afhankelijk van de auto)

Til de klep **2** omhoog. De verlichting **3** werkt automatisch.



Tijdens het rijden moet het klepje van de make-up spiegel gesloten zijn.

**Verwondingsgevaar**



Voer deze verstellingen om veiligheidsredenen uitsluitend uit als de auto stilstaat. **Kans op ongevallen.**

## UITRUSTING INTERIEUR

### Accessoireaansluiting

#### Accessoireaansluiting 1

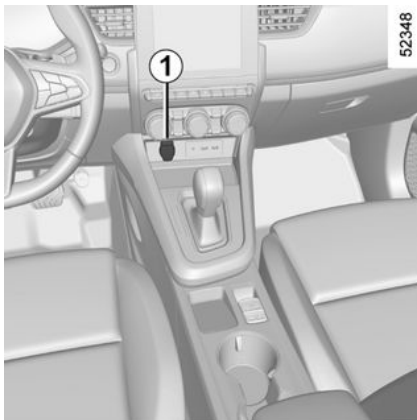

U kunt de aansluiting **1** of **2** gebruiken, afhankelijk van de auto. Deze is bestemd voor de aansluiting van accessoires die zijn goedgekeurd door onze technische dienst.

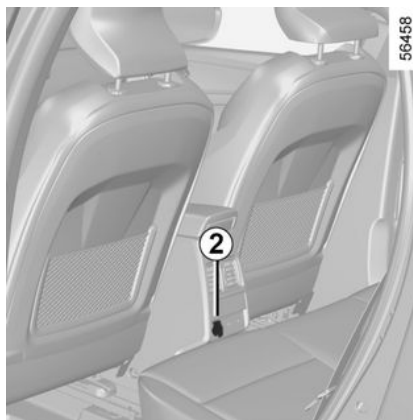

Sluit alleen accessoires aan met een vermogen van maximaal 120 watt (12 V).

Als verschillende accessoireaansluitingen tegelijk worden gebruikt, mag het totale vermogen van de aangesloten accessoires niet meer zijn dan 180 watt.

**Risico van brand.**

## OPBERGRUIMTE, INDELING INTERIEUR

### Opbergvakken voorportieren 1

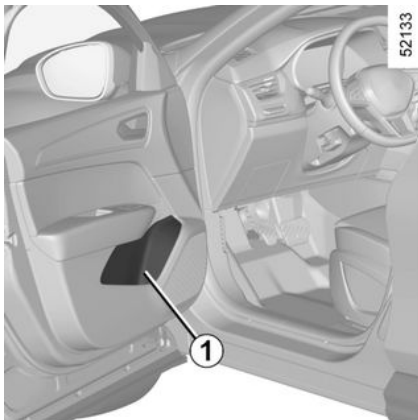

Hierin past een fles van 1,5 liter.



Laat geen voorwerpen op de vloer (voor de bestuurder) liggen. In geval van plotseling remmen zouden deze onder de pedalen terecht kunnen komen, waardoor de bestuurder deze niet meer goed kan bedienen.

### Opbergruimte zonneklep 2

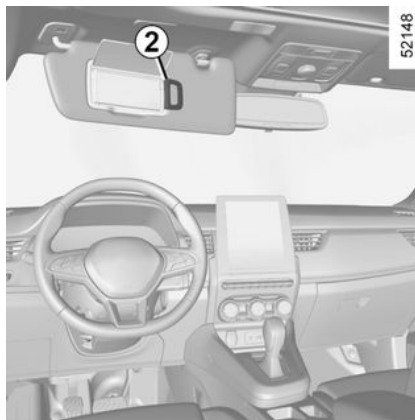

Hierin kunt u kaartjes (bijvoorbeeld van een tolgeweg) bevestigen.



Let op dat er geen harde, zware of scherpe voorwerpen in de "open" berg ruimtes geplaatst zijn, zodat zij tegen de inzittenden geslingerd kunnen worden bij het rijden door een bocht, bij plotseling remmen of bij een botsing.

### Opbergruimte middenconsole/inductielaadzone 3

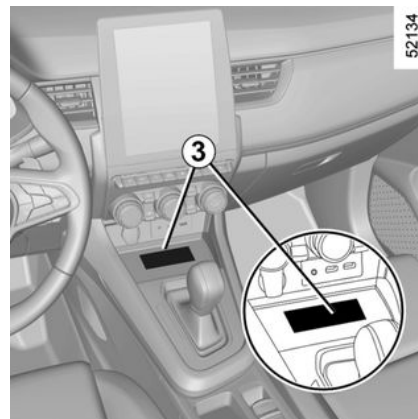

Raadpleeg voor meer informatie over de inductielaadzone de gebruiksaanwijzing van het multimedia systeem.



## OPBERGRUIMTE, INDELING INTERIEUR

### Vak in middenconsole 4

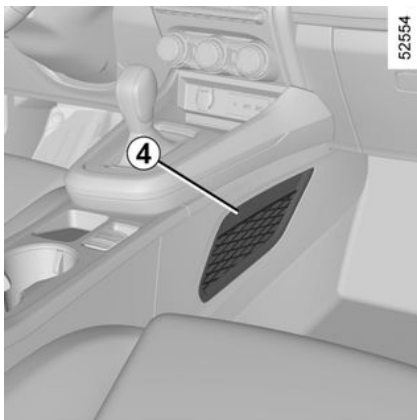

Let op dat er geen harde, zware of scherpe voorwerpen in de "open" berguimtes geplaatst zijn, zodat zij tegen de inzittenden geslingerd kunnen worden bij het rijden door een bocht, bij plotseling remmen of bij een botsing.

### Dashboordkastje passagier

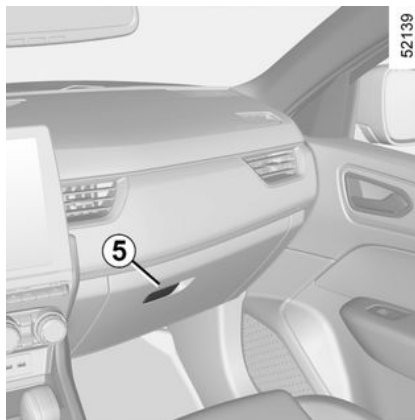

Om deze te openen, trekt u aan de handgreep **5**.

In dit dashboardkastje passen documenten op A4-formaat, een grote fles, enz.

### Bekerhouders 6

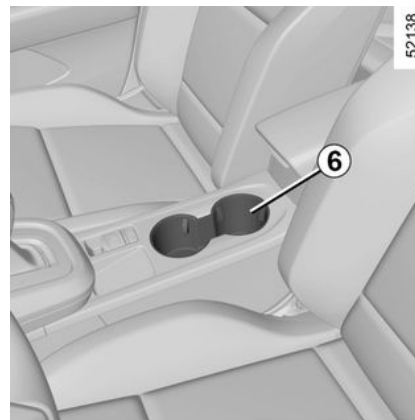

Afhankelijk van de auto is de bekerhouder mogelijk voorzien van haakjes om de beker op zijn plaats te houden.

Hierin kunnen een losse asbak, blikjes enz. worden geplaatst.

## OPBERGRUIMTE, INDELING INTERIEUR

### Opbergruimte 9 in middelste armsteun



Til de klep **7** van de uitschuifbare armsteun op door op de knop **8** te drukken.

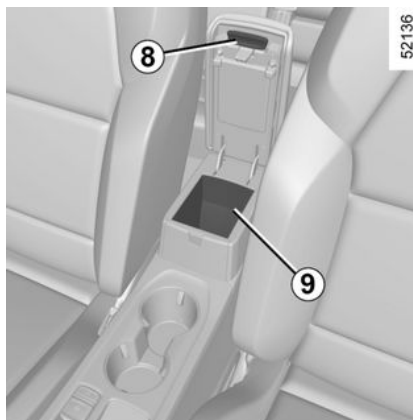

Let op bij het accelereren of het rijden in een bocht, dat de inhoud van de beker of het blikje niet over de rand stroomt.  
**Risico van verwondingen als de vloeistof warm is en/of vlekken.**

### Opbergruimte 10 in het achterportier

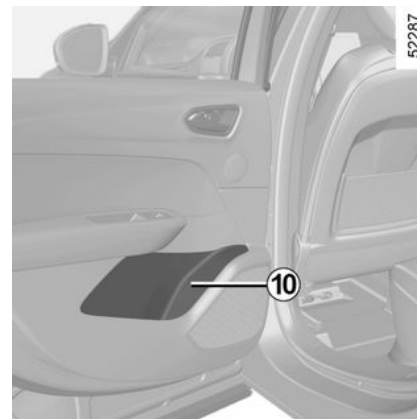

Hierin past een fles van 0,5 liter.

## OPBERGRUIMTE, INDELING INTERIEUR

### Opbergzakken in de achterstoelen 11

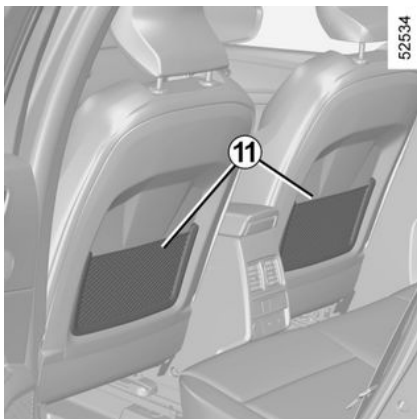

Let op dat er geen harde, zware of scherpe voorwerpen in de "open" bergruimtes geplaatst zijn, zodat zij tegen de inzittenden geslingerd kunnen worden bij het rijden door een bocht, bij plotseling remmen of bij een botsing.

### Handgreep 12



Hieraan kan men zich vasthouden tijdens het rijden.

Gebruik deze niet bij het in- of uitstappen.

### Kledinghaak 13

### Bekerhouder achterbank 14

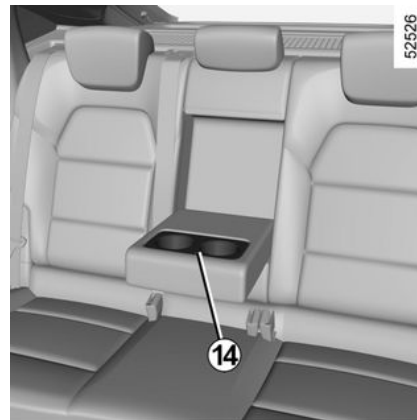

Zet de armsteun van de achterbank omlaag.

# TRANSPORT VAN GOEDEREN

## Opbergkist

### Losse bodemplaat 1

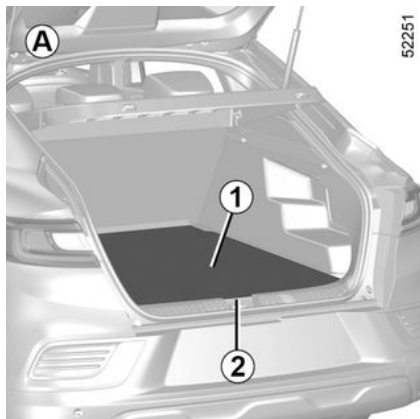

(afhankelijk van de auto)

De stand van de losse bodemplaat **1** kan zoals hieronder beschreven worden gewijzigd.

#### Vlakke positie A

Op deze manier kan de rugleuning van de achterstoel naar voren worden gekanteld om een vlakke vloer te krijgen en de bagageruimte in twee afzonderlijke ruimtes in te delen.

De losse bodemplaat is geplaatst op de rail.

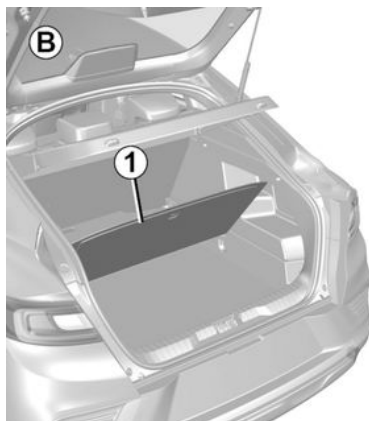

#### Tussenstand B

In de stand **A**, kunt u onder de bodemplaat **1** komen en hebt u toegang tot het gereedschap dat onder de kofferbakmat is opgeborgen.



Toegelaten belasting op de losse bodemplaat: 100 kg gelijkmatig verdeeld.

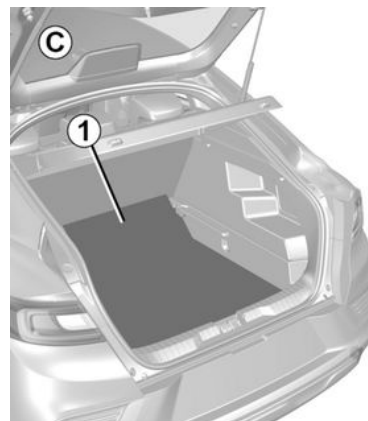

#### Opbergstand C

In deze stand wordt het volume van de bagageruimte groter.



Til de losse bodemplaat bij het verwijderen uit de bagageruimte meer dan 30 graden op. Als deze niet voldoende wordt opgetild, kan er schade rondom de achterklep ontstaan.

# TRANSPORT VAN GOEDEREN

## Tafeltje

### Verwijderen

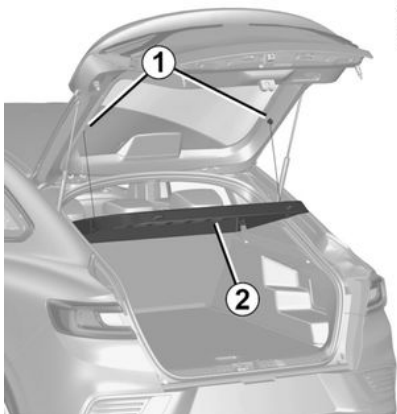

- Maak de twee koordjes **1** van de achterklep los;
- til de hoedenplank **2** op om deze te kunnen loswippen (beweging **A**);
- trek de hoedenplank naar u toe.

Bij het terugplaatsen, gaat u in omgekeerde volgorde te werk.

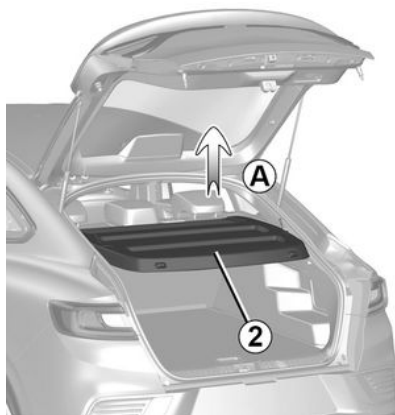

Leg geen zware of harde voorwerpen op de hoedenplank. Bij plotseling remmen of in geval van een ongeluk kunnen rondslingerende spullen de inzittenden in gevaar brengen.

### Vervoer van bagage

Let er bij het vervoer op dat de voorwerpen met hun langste zijde steunen tegen ofwel:



de rugleuningen van de achterbank bij normale belading (voorbeeld **A**)



de rugleuningen van de voorstoelen met de rugleuningen van de achterstoelen neergeklapt als u grote voorwerpen moet vervoeren (voorbeeld **B**)

Zorg ervoor dat de vervoerde voorwerpen gelijkmatig over de laadruimte worden verdeeld.

Als u voorwerpen op de neergeklapte rugleuning wilt plaatsen, moet u eerst de hoofdsteunen omlaag zetten voordat u de rugleuning neerklapt, zodat de rugleuning zo dicht mogelijk tegen het zitkussen kan kantelen.

**Opmerking:** Belast bij afwezigheid van een reservewiel of een oppompset de banden de bodem van de bagageruimte niet.

# TRANSPORT VAN GOEDEREN

## Trekhaak



**Maximale kogeldruk op trekhaak, max. aanhangermassa geremd en ongeremd: → 343.**

### Keuze en monteren van een trekhaak

Maximale massa van de trekhaak:

- 35 kg bij een auto met een trekhaakvoorbereiding;
- 28 kg bij een auto zonder een trekhaakvoorbereiding.

De verlichting of de kentekenplaat mogen niet worden geblokkeerd door de sleepuitrusting als deze niet in gebruik is. Houd u in elk geval aan de voorschriften van het land waarin u zich bevindt.

Raadpleeg het montagevoorschrift van de uitrusting voor de montage en de voorwaarden voor het gebruik.

Bewaar dit montagevoorschrift bij dit instructieboekje.

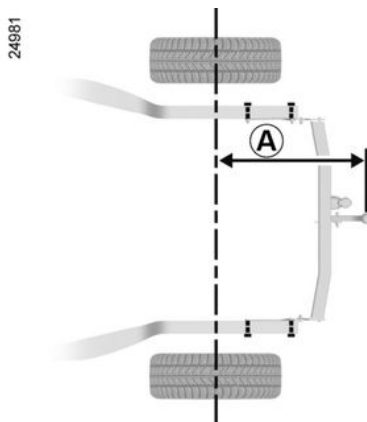

Maximale afstand **A**: 1097 mm



## Dakdragers

### Dakdragers

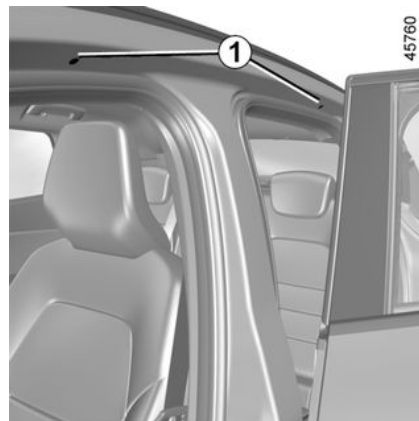

Open de portieren om bij de inzetstukken voor de bevestiging **1** te kunnen komen.

### Voorzorgsmaatregelen voor het gebruik

#### Gebruik van de achterklep

Voordat u de achterklep opent, controleert u de objecten en/of accessoires (fietsenrek, dakkoffer enzovoort) die zijn bevestigd op de dakdragers: deze moeten juist zijn geplaatst en vastgemaakt en mogen er niet voor zorgen dat de achterklep niet helemaal open kan.

## TRANSPORT VAN GOEDEREN



Als de originele dakdragers, die goedgekeurd zijn door onze technische dienst, geleverd worden met bouten, gebruik dan uitsluitend deze bouten voor het bevestigen van de dakdragers op de auto.



Raadpleeg uw erkende dealer voor het kiezen van de uitrusting die aangepast is aan uw auto.

Voor de montage en de gebruiksomstandigheden van de dragers raadpleegt u de montagevoorschriften van de uitrusting.

Bewaar dit montagevoorschrift bij dit instructieboekje.

**Max. dakbelasting. → 343**

### Antenne

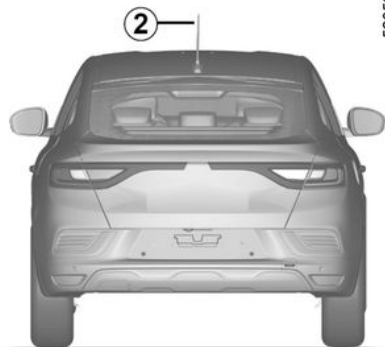

Mits aanwezig op de auto kan een staafantenne **2** worden verwijderd door deze linksom te draaien.



Bij het bevestigen van dragende uitrusting (fietsendrager, bagagebox enz.) is het verboden om deze tegen de spoiler of de achterklep te laten rusten. Om een drager te installeren op uw auto, neemt u contact op met een merkdealer.

## TOEGANG TOT DE MOTOR, NIVEAUS

### Motorkap

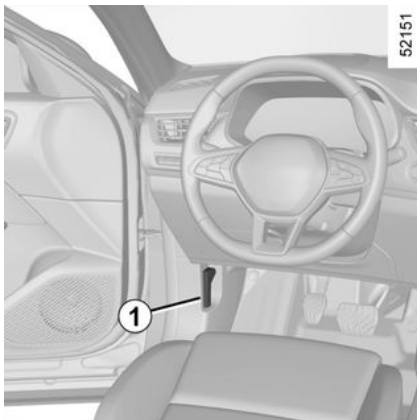

Om de motorkap te openen, opent u een portier en trek u aan de hendel **1** links op het dashboard.



Voordat u iets doet onder de motorkap, moet u het contact afzetten, of → **129**



Druk niet op de motorkap: risico van ongewenst sluiten van de motorkap.

### Ontgrendelen van de veiligheids- haak van de motorkap

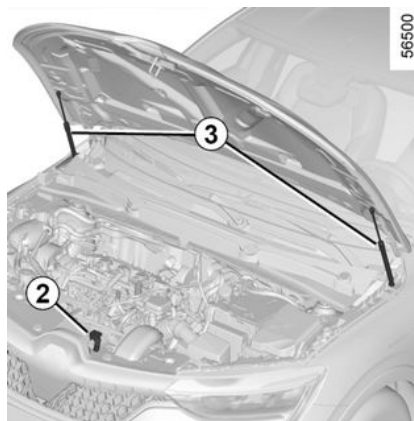

Om deze te ontgrendelen, duwt u tegen het lipje **2** terwijl u de motorkap optilt.



Let op bij werkzaamheden dicht bij de motor, deze kan nog warm zijn. Bovendien kan de ventilatormotor onverwacht gaan draaien. Het waarschu-

wingslampje  in de motorruimte herinnert u hieraan.

**Verwondingsgevaar**

### Motorkap openen

- Til de motorkap iets omhoog:
  - 2.** -druk het lipje naar links (zonder de motorkap op te tillen) om het veiligheidsmechanisme te ontgrendelen;
  - til daarna de motorkap omhoog.
- Let op:** veiligheidsontgrendeling vindt mogelijk niet plaats als u de motorkap optilt en tegelijkertijd het lipje **2** verplaatst.

Zet de motorkap met de hand omhoog, deze wordt ondersteund met behulp van twee gasveren **3**.



## TOEGANG TOT DE MOTOR, NIVEAUS



Controleer bij werkzaamheden onder de motorkap, of de schakelaar van de ruitenswisser in de stand uit staat.

### Verwondingsgevaar



Zorg er na alle werkzaamheden in de motorruimte voor dat u niets vergeet (doeken, gereedschap enz.). Deze kunnen de motor beschadigen of brand veroorzaken.



Bij een botsing, zelfs een lichte, tegen de grille of de motorkap moet u zo snel mogelijk het vergrendelingssysteem van de motorkap laten controleren door een merkdealer.

### Sluiten van de motorkap

Controleer voordat u de motorkap sluit of er geen gereedschap of andere voorwerpen in de motorruimte zijn achtergebleven.

Om de motorkap te sluiten, houdt u de motorkap in het midden vast, laat u deze zakken tot 30 cm boven de gesloten positie en duwt u de motorkap met uw handen lichtjes in de sluitrichting totdat de motorkap volledig is gesloten.



Controleer de vergrendeling van de kap. Controleer of niets de vergrendeling belemmert (steentje, doek, enz.).

**Controleer het oliepeil regelmatig en in ieder geval voor elke grote reis: vul indien nodig tijdig olie bij om ernstige schade aan de motor te voorkomen.**

### Aflezen van het oliepeil

De auto moet horizontaal staan en de motor mag geruime tijd niet hebben gedraaid.

**Voor het exacte oliepeil en het controleren of het maximumpeil niet overschreden is (risico op schade aan motor), moet u de peilstaaf gebruiken.**

Afhankelijk van de auto waarschuwt het display van het instrumentenpaneel uitsluitend als het oliepeil minimaal is.

5

## Motorolie

### Algemeen

Een verbrandingsmotor verbruikt olie voor het smeren en koelen van de bewegende delen in de motor. Het is normaal dat u tussen twee onderhoudsbeurten olie moet bijvullen.

Indien u na de inrijperiode echter meer dan 0,5 liter olie per 1000 km moet bijvullen, dient u dit aan een merkdealer te melden.

## TOEGANG TOT DE MOTOR, NIVEAUS

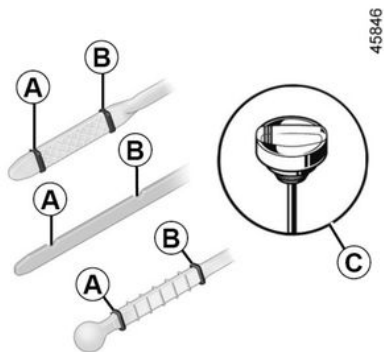

5

- Haal de peilstaaf eruit en veeg hem af met een droge en niet pluizende doek;
- steek de peilstaaf weer zo diep mogelijk in zijn houder, (als de motor een peilstaaf met peildop **C** heeft, draait u deze zo ver mogelijk vast);
- haal de peilstaaf weer uit de motor;
- lees het peil af: dit mag nooit lager zijn dan de markering "mini" **A** en nooit hoger dan de markering "maxi" **B**.

Als u het peil heeft gelezen, moet u de peilstaaf tegen de aanslag terugplaatsen of de peildop geheel vastdraaien.



### Motorolie bijvullen

Gebruik een trechter of bescherm het gedeelte rond te vulopening om te voorkomen dat er motorolie op een warm gedeelte van de motorruimte of een gevoelig onderdeel (bijv. elektrische onderdelen) terecht komt.

**Risico van brand.**



### Overschrijding van het maximumpeil van de motorolie

Het maximumvulpeil **B** mag nooit worden overschreden: hierdoor bestaat het gevaar dat de motor en de katalysator beschadigd worden. Als het peil boven het maximum is, **start de motor dan niet** en roep de hulp in van een merkdealer.



Voordat u iets doet onder de motorkap, moet u het contact afzetten.

➔ 129

## Bijvullen, tanken, olie verversen

### (Bij)vullen

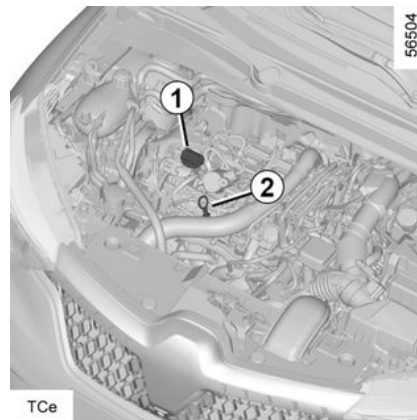

TCe

## TOEGANG TOT DE MOTOR, NIVEAUS

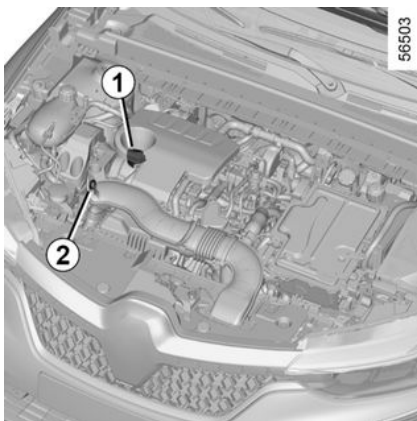

De auto moet horizontaal staan en de motor moet koud zijn (bijvoorbeeld voordat u 's morgens wegrijdt).

 Vul nooit bij tot boven het peil "maxi" en vergeet niet de dop **1** en de peilstaaf **2** weer terug te plaatsen.

- Draai de dop **1** los;
- Breng de olie op peil (capaciteit tussen "mini" en "maxi" op de peilstaaf **2** en tussen 0,9 en 2 liter, afhankelijk van de motor);

- wacht 20 minuten om de olie naar beneden te laten zakken in de motor;
- controleer het peil met de peilstaaf **2** (zoals hierboven beschreven).

Als u het peil heeft gelezen, moet u de peilstaaf tegen de aanslag terugplaatsen of de peildop geheel vastdraaien.



Voordat u iets doet onder de motorkap, moet u het contact afzetten, of → **129**.



### Motorolie bijvullen

Gebruik een trechter of bescherm het gedeelte rond te vulopening om te voorkomen dat er motorolie op een warm gedeelte van de motorruimte of een gevoelig onderdeel (bijv. elektrische onderdelen) terecht komt.

**Risico van brand.**

## Motorolie verversen

**Periodiek onderhoud:** raadpleeg het onderhoudsboekje van uw auto.

### Inhoud bij verversen

Raadpleeg het onderhoudsboekje van uw auto of neem contact op met een merkdealer. Controleer het motoroliepeil altijd met behulp van de peilstaaf zoals hiervoor is uitgelegd (het mag nooit lager dan het minimumpeil of hoger dan het maximumpeil van de peilstaaf zijn).

### Soort motorolie

Raadpleeg het onderhoudsboekje van uw auto.



Als het peil abnormaal of herhaaldelijk daalt, moet u de merkdealer raadplegen.

## TOEGANG TOT DE MOTOR, NIVEAUS



**Oliepeil bijvullen en/of controleren:** let er bij het bijvullen of controleren van het oliepeil op

dat er geen olie op de motoronderdelen lekt.

Vergeet niet de dop goed te sluiten en de peilstaaf terug te plaatsen om te voorkomen dat er olie op hete motoronderdelen spat.

**Risico van brand.**



Controleer bij werkzaamheden onder de motorkap, of de schakelaar van de ruitenswisser in de stand uit staat.

**Verwondingsgevaar**



Let op bij werkzaamheden dicht bij de motor, deze kan nog warm zijn. Bovendien kan de ventilatormotor onverwacht gaan draaien. Het waarschu-

wingslampje  in de motorruimte herinnert u hieraan.

**Verwondingsgevaar**



**Overschrijding van het maximumpeil van de motorolie**

Het maximumpeil mag nooit worden overschreden: hierdoor bestaat het gevaar dat de motor en de katalysator beschadigd worden. Als het peil boven het maximum is, **start de motor dan niet** en roep de hulp in van een merkdealer.



Laat de motor nooit in een afgesloten ruimte draaien: uitlaatgassen zijn giftig.



**Olie aftappen:** let op bij het aftappen van hete olie dat u zich er niet aan brandt.

### Koelvloeistof

#### Koelvloeistof voor de verbrandingsmotor

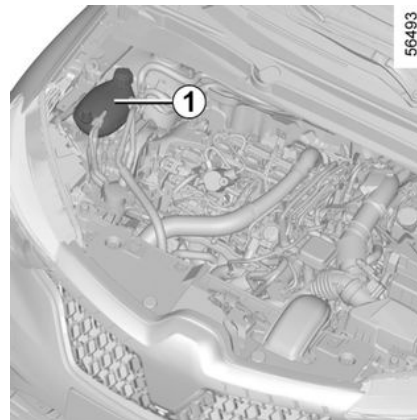

56493

## TOEGANG TOT DE MOTOR, NIVEAUS

Bij stilstaande motor op horizontale ondergrond, moet het peil **bij koude motor** liggen tussen de markeringen "MINI" en "MAXI" aangegeven op het koelvloeistofreservoir **1**.

Vul **bij koude motor** bij, voordat het peil beneden het MINI-merkteken is gedaald.

### Regelmatige controle van het peil

**Controleer regelmatig het peil van de koelvloeistof.** De motor kan ernstig beschadigd worden door een gebrek aan koelvloeistof.

Vul uitsluitend bij met door onze technische dienst goedgekeurde producten die zorgen voor:

- bescherming tegen bevriezen;
- een bescherming tegen corrosie van het koelcircuit.



Voordat u iets doet onder de motorkap, moet u het contact afzetten.  
→ 129.

### Vervangingsfrequentie

Raadpleeg het onderhoudsboekje van uw auto.



Controleer bij werkzaamheden onder de motorkap, of de schakelaar van de ruitwischer in de stand uit staat.

### Verwondingsgevaar



Als het peil abnormaal of herhaaldelijk daalt, moet u de merkdealer raadplegen.



Zolang de motor warm is, mogen er geen werkzaamheden aan de motor en het koelsysteem worden uitgevoerd.

### Risico op brandwonden.

## Koelmiddel elektrisch tractiesysteem

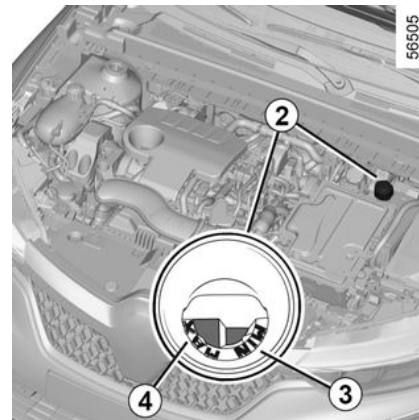

Op de volledig hybride versie van E-Tech is dit systeem anders dan dat van de verbrandingsmotor. Het dient voor het koelen van de elektromotor.

### Het peil aflezen

Draai de dop van het koelvloeistofreservoir **2**, met het contact uitgeschakeld en het voertuig op een vlakke ondergrond geparkeerd.

Bij **koude** motor moet het niveau tussen de markeringen "MIN" **3** en "MAX" **4** in de vulhals staan.

### Regelmatige controle van het peil

## TOEGANG TOT DE MOTOR, NIVEAUS

**Controleer regelmatig het koelvloeistofpeil** (het elektrisch systeem kan ernstig beschadigd worden door een gebrek aan koelvloeistof).

Als aanvulling nodig is, vraagt u een merkdealer om dit uit te voeren.



Voordat u iets doet onder de motorkap, moet u het contact afzetten.

→ 129

### Vervangingsfrequentie

Raadpleeg het onderhoudsboekje van uw auto.



Als het peil abnormaal of herhaaldelijk daalt, moet u de merkdealer raadplegen.



Controleer bij werkzaamheden onder de motorkap, of de schakelaar van de ruitenwisser in de stand uit staat.

**Verwondingsgevaar**



Zolang de verbrandingsmotor warm is, mag er niet worden gewerkt aan de motor en het koelsysteem.

**Risico op brandwonden.**

### Peilen, filters

#### remvloeistof

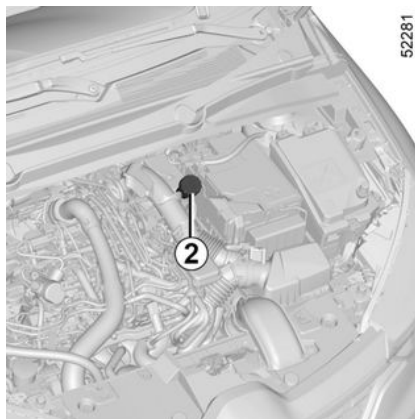

Controleer regelmatig het peil van de remvloeistof en zeker als u bij het remmen een verschil, hoe gering ook, opmerkt.

Controle van het peil moet bij stilstaande motor en op horizontale ondergrond plaatsvinden.

### Peil 2

Het is normaal dat het peil daalt naargelang de remblokken slijten, maar het mag nooit onder de markering "MINI" raken, aangegeven met een '▲'.

Als u zelf de slijtage van de schijf wilt controleren, vraagt u de brochure met uitleg over de controlemethode op bij het netwerk of de website van de fabrikant.

### Vullen

Na werkzaamheden aan het hydraulische circuit moet de remvloeistof worden vervangen door een deskundige.

Gebruik hiervoor uitsluitend door onze technische dienst goedgekeurde remvloeistof uit een verzegelde verpakking.

### Vervangingsfrequentie

Raadpleeg het onderhoudsboekje van uw auto.

## TOEGANG TOT DE MOTOR, NIVEAUS



Als het peil abnormaal of herhaaldelijk daalt, moet u de merkdealer raadplegen.



Voordat u iets doet onder de motorkap, moet u het contact afzetten.



Controleer bij werkzaamheden onder de motorkap, of de schakelaar van de ruitenswisser in de stand uit staat.

**Verwondingsgevaar**



Let op bij werkzaamheden dicht bij de motor, deze kan nog warm zijn. Bovendien kan de ventilatormotor onverwacht gaan draaien. Het waarschu-



wingslampje in de motorruimte herinnert u hieraan.

**Verwondingsgevaar**

### ruitensproeierreservoir

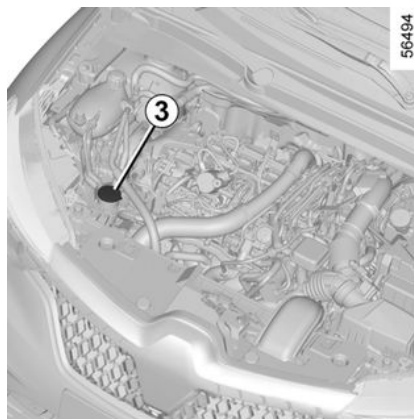

### Vullen

Stilstaande motor, open de klep **3**. Vul bij tot u de vloeistof ziet en zet de dop terug.

**Opmerking:** controleer regelmatig het peil van het reservoir en vul dit bij voordat u begint aan een rit.

### Vloeistof

Gebruik alleen ruitensproeiervloeistof met antivries.

Wij adviseren u een erkende dealer of een gekwalificeerde vakman te raadplegen.

**Opmerking:** gebruik geen zuiver water (risico op beschadiging van de aanzuigpomp, kalkafzetting op de pomp en de sproeiers).

### Sproeiers

Raadpleeg een merkdealer om de sproeiers van de voorruit op de juiste hoogte te richten.



Voordat u iets doet onder de motorkap, moet u het contact afzetten.

→ 129

### Filters

Het vervangen van de filters (luchtfilter, interieurfilter, brandstoffilter)

## TOEGANG TOT DE MOTOR, NIVEAUS

maakt deel uit van het onderhoudsprogramma van uw auto.

**Interval voor het vervangen van de filters:** raadpleeg het onderhoudsboekje van uw auto.



Controleer bij werkzaamheden onder de motorkap, of de schakelaar van de ruitenswisser in de stand uit staat.

**Verwondingsgevaar**



Let op bij werkzaamheden dicht bij de motor, deze kan nog warm zijn. Bovendien kan de ventilatormotor onverwacht gaan draaien. Het waarschuwingslampje  in de motorruimte herinnert u hieraan.

**Verwondingsgevaar**

5



## ACCU:

### 12 V-accu

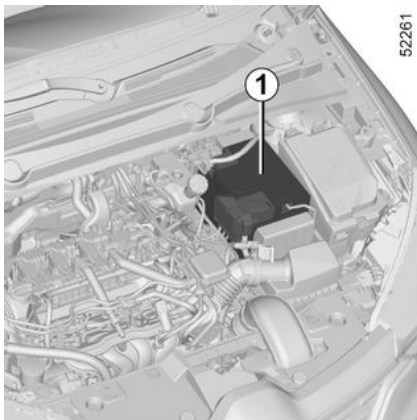

De 12V-accu **1** heeft geen enkel onderhoud nodig. (Op de volledig hybride versie van de E-Tech bevindt deze zich in de bagageruimte.) **U mag de accu niet openen of er vloeistof aan toevoegen.**



De accu bevat zwavelzuur. Vermijd daarom contact met de ogen, de huid of kleding. Bij onverhoopt contact spoelen met veel water. Indien nodig een arts raadplegen. Houd open vuur, gloeiende voorwerpen en vonken verwijderd van de accu: explosiegevaar.

Afhankelijk van de auto, controleert een systeem continu de capaciteit van de accu. Als dit afneemt, verschijnt het bericht "Accu nu in stand-bymodus" op het instrumentenpaneel, gevolgd door "Accu startmotor bijna leeg". In dit geval start u de motor en verdwijnt de boodschap op het instrumentenpaneel.

**Opmerking:** de melding "Accu nu in stand-bymodus" kan verschijnen na 5 tot 30 minuten gebruik van de auto met de motor uit, om de gebruiker te waarschuwen dat de energieverbruikende functies (binnenverlichting, radio, navigatie, ventilatie, accessoiresvoeding enz.) automatisch kunnen worden uitgeschakeld.

De capaciteit van uw accu kan verminderen, vooral als u uw auto gebruikt:

- voor korte ritten;
- in een stedelijke omgeving;
- bij lage temperatuur;
- na langdurig gebruik van stroomverbruikers (radio enz.) bij stilstand de auto;
- na langdurig parkeren.



Voordat u iets doet onder de motorkap, moet u het contact afzetten.  
➔ 129.



Let op bij werkzaamheden dicht bij de motor, deze kan nog warm zijn. Bovendien kan de ventilatormotor onverwacht gaan draaien. Het waarschuwingslampje  in de motorruimte herinnert u hieraan.  
**Verwondingsgevaar**

5

## ACCU:



Voor uw veiligheid en voor de goede werking van de elektrische apparatuur in de auto

(lampen, ruitenwisser, ABS enz.), moet elke ingreep aan de "12V"-accu (demontage, loskoppeling enz.) **ALTIJD** worden uitgevoerd door een specialist.

### Risico op brandwonden door elektrische schokken.

U moet zich **verplicht** houden aan de vervangingsintervallen die worden aangegeven in het onderhoudsboekje zonder deze te overschrijden.

De accu is van een speciaal type. Zorg dat deze wordt vervangen door een van hetzelfde type.

Roep de hulp in van een merkdealer.

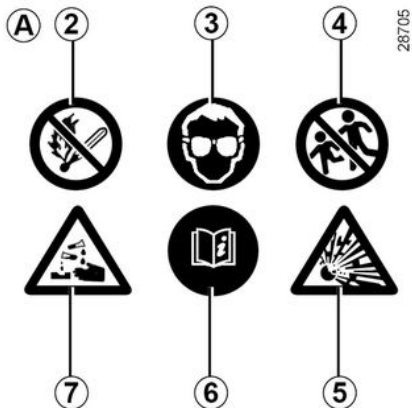

### Label A

Houd u aan de indicaties op de accu:

- 2** open vuur en roken verboden;
- 3** oogbescherming verplicht;
- 4** op afstand van kinderen houden;
- 5** brandbare materialen;
- 6** zie de handleiding van de auto;
- 7** corrosieve stoffen.



Maak de kabels van de 12V-accu niet los.

**Risico op brandwonden door elektrische schokken.**

## Vervangen van het batterijtje

Omdat dit een ingewikkelde ingreep is, adviseren wij dit over te laten aan uw merkdealer.



Teneinde uw veiligheid en een goede werking van de elektrische uitrustingen van de auto

te waarborgen (lampen, ruitenwisser, rembekrachtiging), moet elk onderhoud aan de accu (demontering, loskoppeling...) verplicht worden uitgevoerd door een gespecialiseerd vakman.

### Risico op brandwonden door elektrische schokken.

Houd u aan de vervangingsintervallen in het onderhoudsboekje. U mag deze niet overschrijden.

De accu is van een speciaal type. Zorg dat deze wordt vervangen door een van hetzelfde type.

Roep de hulp in van een merkdealer.

## ACCU:

### Hulpaccu

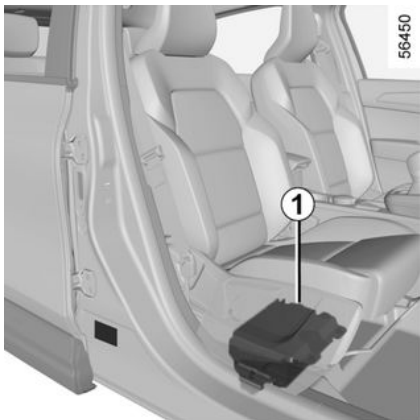

Afhankelijk van het voertuig zit er een hulpaccu **1** onder de passagiersstoel voorin in een specifiek compartiment: de accu levert de nodige energie om bepaalde apparatuur te bedienen.

De hulpaccu **1** is onderhoudsvrij. **U mag de accu niet openen of er vloeistof aan toevoegen.**

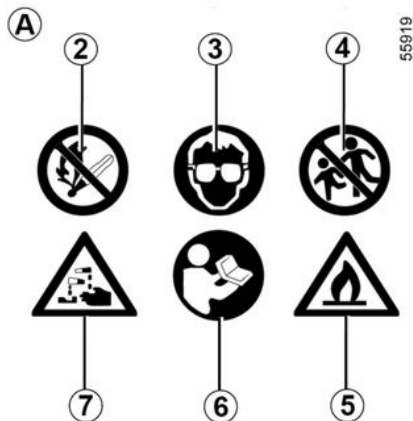

#### Label A

Label A zit op de accu **1**:

- 2** open vuur en roken verboden;
- 3** oogbescherming verplicht;
- 4** op afstand van kinderen houden;
- 5** brandbare materialen;
- 6** zie de handleiding van de auto;
- 7** corrosieve stoffen.



Teneinde uw veiligheid en een goede werking van de elektrische uitrustingen van de auto te waarborgen (lampen, ruitenswisser, rembekrachtiging), moet elk onderhoud aan de accu (demontering, loskoppeling...) verplicht worden uitgevoerd door een gespecialiseerd vakman.

#### **Risico op brandwonden door elektrische schokken.**

De accu is van een speciaal type. Zorg dat deze wordt vervangen door een van hetzelfde type.

Roep de hulp in van een merk-dealer.

### Onderhoud van de carrosserie

Een goed onderhouden auto gaat langer mee. Daarom wordt aangeraden de buitenkant van de auto regelmatig te onderhouden.

Uw auto is op doelmatige wijze tegen roestvorming beschermd. Toch staat hij bloot aan de invloed van verschillende instellingen.

#### Agressieve stoffen in de lucht

- luchtverontreiniging (in steden en in industriegebieden);
- zilte lucht (langs de kust, vooral bij warm weer);
- wisselende klimaatinvloeden en veranderingen in de vochtigheidsgraad (wegenzout in de winter, water waarmee de weg wordt schoon- gespoeld enz.),

#### Kleine beschadigingen in het dagelijks gebruik

##### Schurende stoffen

Stof in de lucht, zand, modder, opspattende steentjes, enz.

Er zijn een aantal maatregelen nodig om de hierboven genoemde gevaren te bestrijden.

### Wat u moet doen

Was uw auto regelmatig, **met de motor uit**, met door onze technische diensten geselecteerde shampoos (nooit met schuurmiddelen). Spoel vooraf grondig af met een straalreiniger:

- de aanslag door luchtverontreiniging en bloeiende bomen (linden bijvoorbeeld);
- modder uit de wielkuipen en onder de drempelkokers die anders lange tijd het vocht kunnen vasthouden;
- **de uitwerpselen van vogels, die een chemische reactie met de lak veroorzaken waardoor deze snel kan ontkleuren en zelfs kan loslaten;** deze vlekken **moet** u meteen wegwassen, want zij kunnen later niet meer door poetsen worden verwijderd;
- zout dat op de gehele auto, maar vooral in de wielkuipen en onder de bodem achterblijft.

Ontdoe de auto regelmatig van plantenresten (hars, bladeren enz.).

Houd rekening met lokale voorschriften inzake het wassen van een auto (bv. niet op de openbare weg).

Houd bij het rijden op pas geasfalteerde wegen afstand van de andere auto's om beschadiging van lak

en ruiten door opspattend grind te voorkomen.

Kleine beschadigingen van de lak moet u snel herstellen of laten herstellen zodat roest ook daar geen kans krijgt.

Laat uw merkdealer regelmatig de carrosserie inspecteren als de auto een plaatwerkgarantie heeft. Raadpleeg het onderhoudsboekje.

Neem bij het wassen van het voertuig met een hogedrukreiniger de volgende voorzorgsmaatregelen:

- zorg ervoor dat de lak van uw voertuig, het gebied of het onderdeel dat u wilt reinigen compatibel is met dit type wasgoed;
- de door het apparaat geleverde druk moet lager zijn dan 100 bar;
- plaats de sproeikop tijdens het wassen op minimaal 15 cm van het voertuig en controleer of het waterdebiet lager is dan 15 l/min;
- blijf niet hetzelfde gebied, de aangestaste punten of de afdichtingen wassen (gevaar voor beschadiging van de lak, losraken van afdichtingen enz.).

Het is nodig om mechanische onderdelen, bewegende delen enz. te reinigen, spuit ze in met een door onze technische diensten goedgekeurd product om ze te beschermen nadat ze opnieuw zijn schoongemaakt.

## REINIGEN



Bij de merkdealer vindt u een uitgebreid gamma speciale onderhoudsproducten.

### Wat u niet moet doen

De auto wassen in felle zon of als het vriest.

Vuil of insectenresten wegkrabben, zonder ze eerst met water los te weken.

De auto verwaarlozen zodat vuil zich kan ophopen.

Kleine beschadigingen niet (laten) bijwerken.

Vlekken of aanslag verwijderen met oplosmiddelen die niet door onze technische diensten zijn geselecteerd. De lak kan hierdoor worden aangetast.

Vaak door sneeuw en modder rijden zonder de auto te wassen, met name de wielkuipen en de bodemplaat.



Ontvetten of reinigen met behulp van een hogedrukreiniger of sproei-producten die niet door onze technische dienst zijn goedgekeurd:

- mechanische delen (bijv. de motorruimte);
- onderkant carrosserie;
- scharnierende delen (bijv. aan de binnenkant van de portieren);
- gelakte plastic delen aan de buitenkant (bijv. bumpers).

Hierdoor kunnen oxidatie of storingen ontstaan.

### Bijzonderheid van auto's met matte lak

Voor dit type lak moeten bepaalde voorzorgsmaatregelen worden genomen.

#### Wat u moet doen

De auto overvloedig met de hand met water wassen en daarbij een zachte doek, spons, enz. gebruiken.

#### Wat u niet moet doen

- Producten op basis van was gebruiken (opwrijven).
- Te hard wrijven.
- De auto wassen in een wasstraat.
- Stickers op de lak plakken (risico op achterblijvende resten).



De auto reinigen met een hogedrukreiniger.

### Rijden door een wasstraat

Zet de schakelaar van de ruitenwisser in ruststand. ➔ 121. Controleer de bevestiging van de uitrusting aan de buitenkant, extra lampen, achteruitkijkspiegels; zet de ruitenwisserbladen vast met tape.

Verwijder de spriet van de radioantenne indien uw auto hiermee is uitgerust.

Verwijder het tape en plaats de antenne terug na het wassen.

### Reinigen van de koplampen, de opname-elementen en de camera's

Veeg deze schoon met een zachte doek of poetskatoen. Als dit onvoldoende is, bevochtig deze dan met wat zeepsop en veeg deze af met een zachte doek of poetskatoen.

Veeg de ruit tenslotte voorzichtig af met een droge zachte doek.

**Gebruik geen reinigingsmiddelen met alcohol of gereedschap (bijv. een ijskrabber).**

**Reinigen van stickers, decoratiefolie, enz.**

#### Wat u moet doen

Veeg deze schoon met een zachte doek of poetskatoen.

## REINIGEN

Bevochtig met zeepsop en veeg schoon met een zachte doek of poetskatoen.

Veeg de ruit tenslotte voorzichtig af met een droge zachte doek.

### Wat u niet moet doen

Producten op basis van alcohol gebruiken.

Gereedschap gebruiken (bijv. schraper).

Te hard wrijven.



De auto reinigen met een hogedrukreiniger.

## Onderhoud van de bekleding

Een goed onderhouden auto gaat langer mee. Daarom wordt aangeraden de binnenkant van de auto regelmatig te onderhouden.

Een vlek moet altijd snel behandeld worden.

Reinig de bekleding (ongeacht het soort vlek) met een **koud (of warm) sopje op basis van natuurlijke zeep**.

**Gebruik geen detergenten (afwasmiddel, producten in poedervorm, producten op alcoholbasis enz.).**

Gebruik een zachte doek.

Spoel en veeg het overvallige sop weg.

## Ruiten van instrumenten

(bv. van het dashboard, het klokje, de buitenthermometer, het radiopa-neel ...)

Veeg deze schoon met een zachte doek of poetskatoen.

Als dat onvoldoende is, gebruik dan een in zeepsop gedrenkte doek (of poetskatoen) en veeg de ruit voorzichtig na met een andere vochtige doek of poetskatoen.

Veeg de ruit tenslotte **voorzichtig** af met een droge zachte doek.

**Gebruik geen producten met alcohol en/of spuit vloeistoffen in dit gebied.**

## Autogordels

Deze moeten goed schoon worden gehouden.

Gebruik producten die door de merkdealer worden geleverd of lauwwarm zeepsop en een spons; veeg de gordels met een doek droog.

**Gebruik geen wasmiddelen of kleurstoffen omdat deze de gordels kunnen aantasten.**

## Textiel (stoelen, deurbekleding ...)

Stofzuig het textiel **regelmatig**.

### Vloeistofvlekken

Gebruik zeepsop.

Absorbeer de vlek of duw er lichtjes op (nooit wrijven) met een zachte doek. Spoel daarna het restant af en absorbeer dit.

### Vlekken van vaste of halfvaste substanties

Verwijder restanten van vaste of halfvaste substanties **onmiddellijk** met behulp van een spatel (ga daarbij vanaf de randen naar het midden van de vlek om te voorkomen dat deze wordt uitgesmeerd).

Reinig zoals aangegeven voor vloeistofvlekken.

### Snoep en kauwgom verwijderen

Leg een ijsblokje op de vlek om deze te laten uitharden en ga daarna te werk zoals aangegeven voor vaste vlekken.



Raadpleeg de merkdealer voor advies over het onderhoud van het interieur en/of bij een onbevredigend resultaat.

## REINIGEN

### Verwijderen/terugplaatsen van oorspronkelijk in de auto aangebrachte afneembare uitrusting.

Als u afneembare uitrusting (bijv. matten) verwijdert om het interieur te reinigen, moet u altijd zorgen dat u ze correct en aan de goede kant terugplaatst (leg de bestuurdersmat aan de kant van de bestuurder enz.) en dat u ze vastzet met de elementen die bij de uitrusting zijn geleverd (zet de bestuurdersmat vast met de daarvoor bestemde klemmen).

Controleer altijd, terwijl de auto nog stilstaat, of niets de besturing hindert (obstakel onder de pedalen, een hak die achter de mat blijft hangen, enzovoort).

### Wat u niet moet doen

Plaats geen voorwerpen zoals deodorant, parfum, enz. bij de ventilatieroosters; deze kunnen de bekleding van het dashboard aantasten.



Gebruik van een hogedrukreiniger of sproeiproducten in het interieur van de auto:

als geen bijzondere voorzorgsmaatregelen worden genomen, bestaat het gevaar dat elektrische en elek-

tronische componenten in de auto defect raken.

# BANDEN

## Banden

### Veiligheid van de banden - wielen

De banden vormen de enige verbinding tussen de auto en het wegdek, het is daarom van het grootste belang dat zij in goede staat verkeren.

Houd u strikt aan de wettelijke voorschriften op dit gebied.

### Onderhoud van de banden

De banden moeten in goede staat verkeren en voldoende profiel hebben; de merken die door onze technische dienst zijn goedgekeurd, zijn voorzien van slijtagecontrolestiften **1**, die op regelmatige afstanden over de omtrek van het loopvlak **zijn verdeeld**.



Door bestuurdersfouten, zoals "rijden tegen een stoerprand", kunnen de banden en de velgen beschadigen, en de voorwielen of achterwielen ontregelen. Laat in dat geval hun staat door een merkdealer controleren.



Als het loopvlak van een band tot aan deze stiften is weggesleten, **worden de stiften zichtbaar 2: het is dan nodig om deze band te vervangen omdat er dan nog slechts 1,6 mm profiel overblijft waardoor de band op een natte weg onvoldoende grip heeft.**

Ook door overbelasting, door het langdurig snel rijden bij hoge buitentemperaturen en door het regelmatig rijden op slechte wegen, kunnen de banden worden beschadigd, waardoor de veiligheid in gevaar komt.

## Bandenspanning

Houd u aan de bandenspanning (inclusief die van het reservewiel). Houd u aan de bandenspanningen, controleer deze minstens eenmaal per maand en vóór elke lange rit (raadpleeg de sticker op de zijkant van het bestuurdersportier).



**Te lage bandenspanning** leidt tot vroegtijdige slijtage en abnormaal hete banden. Dit

zijn factoren die de veiligheid ernstig kunnen beïnvloeden en kunnen leiden tot:

- slechte wegligging;
- risico van een klapband of het loslaten van het loopvlak.

De bandenspanning is afhankelijk van de belasting en de snelheid. Pas de bandenspanning aan de gebruiksomstandigheden aan (raadpleeg de sticker op de zijkant van het bestuurdersportier).

Controleer de spanning bij koude banden; houd geen rekening met



## BANDEN

een hogere waarde bij warm weer of na een snel gereden rit.

Als u de bandenspanning niet bij **koude banden kunt controleren, moet u de opgegeven waarden met 0,2 tot 0,3 bar verlagen** (of 3 PSI).

**Verlaag nooit de spanning van een warme band.**



Let op, als een ventieldopje ontbreekt of niet goed vastgezet is, kan er lucht uit de banden ontsnappen en de bandenspanning afnemen. Zorg altijd dat de ventieldopjes gelijk zijn aan de originele en dat ze helemaal vastgezet zijn.

### Auto met waarschuwing bij verlies van bandenspanning

Bij een te lage bandenspanning (leken, te lage bandenspanning enz.)

verschijnt het  waarschuwingsslampje op het instrumentenpaneel. → 161

### Reservewiel

→ 310, → 312

## Verwisselen van de wielen

Dit wordt afgeraden.

## Vervangen van de banden



Voor uw veiligheid en voor de naleving van de geldende wetgeving.

Als de banden vervangen moeten worden, mag dit alleen gebeuren door even grote banden van hetzelfde merk, met dezelfde eigenschappen en met hetzelfde profiel.

**Ze moeten ofwel ten minste hetzelfde laadvermogen en dezelfde maximumsnelheid hebben als de oorspronkelijke banden, ofwel zijn geadviseerd door een merkdealer.**

Indien u deze instructies niet respecteert, kunt u uw veiligheid in gevaar brengen en is uw auto mogelijk niet conform de voorschriften.

**Risico op verlies van de controle over de auto.**

## De banden in de winter

### Sneeuwkettingen

**Sneeuwkettingen mogen uitsluitend rond de voorwielen worden gelegd.**

Als een te grote bandenmaat is gemonteerd, **kunnen er mogelijk geen sneeuwkettingen worden gemonteerd.**

### Eenrichtingsbanden

Een eenrichtingsband kan slechts in één richting worden bevestigd. U moet zich houden aan deze richting.

Als u vanwege een lekke band een eenrichtingsband moet monteren in de richting tegenovergesteld aan de draairichting, rijd dan zeer voorzichtig verder, vooral op een natte weg, omdat de band zich niet aanpast.



Het gebruik van sneeuwkettingen is alleen mogelijk in combinatie met banden die even groot zijn als de **oorspronkelijk** op uw auto gemonteerde banden.

### Winterbanden

## BANDEN

Voor een optimale grip van uw auto raden wij u aan deze banden op **alle vier wielen** te monteren.

**Let op:** Deze banden hebben soms een pijl met de draairichting en een indicatie van de maximum snelheid die lager kan liggen dan de topsnelheid van uw auto.

### Spijkerbanden

Het gebruik van spijkerbanden is slechts onder bepaalde omstandigheden toegestaan. Houd u aan de ter plaatse geldende voorschriften, en rijd niet sneller dan de daarmee toegelaten maximumsnelheid.

Indien u voor deze banden kiest, moeten zij in ieder geval links en rechts voor worden gemonteerd.



**18- en 19-inch wielen zijn niet geschikt voor sneeuwkettingen.**

Indien u sneeuwkettingen wilt gebruiken, zijn er **speciale maatregelen** nodig. Raadpleeg een merkdealer.



Wij raden u in ieder geval aan een merkdealer te raadplegen. Hij weet als geen ander welke voorzieningen het beste bij uw auto passen.

## Uw bandenspanning

### Label A

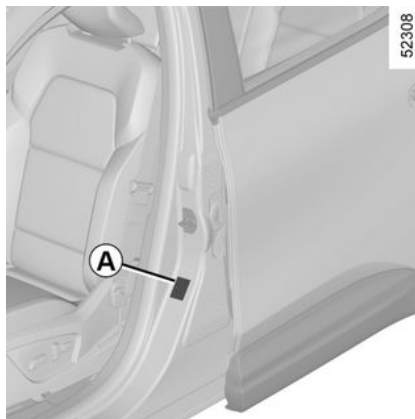

Open het bestuurdersportier om het te lezen.

De bandenspanning dient bij koude banden te worden gecontroleerd.

Indien u de bandenspanning niet bij **koude banden kunt controleren, moet u de opgegeven waarden met 0,2 tot 0,3 bar verhogen. Verlaag nooit de spanning van een warme band.**

### Auto met waarschuwing bij verlies van bandenspanning

Bij een te lage bandenspanning (lekkers, te lage bandenspanning enz.) verschijnt het waarschuwingslampje

je  op het instrumentenpaneel → 161.

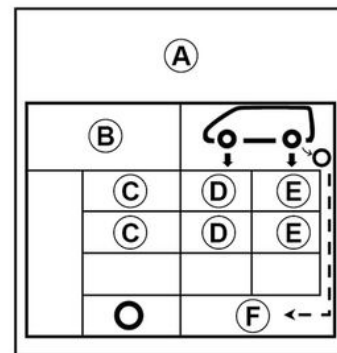

**B.** : bandenmaat van de auto.

**C.** : voorziene rijnsnelheid.

**D.** : bandenspanning voor.

## BANDEN

**E.** : bandenspanning achter.

**F.** : bandenspanning van het reservewiel.



**Auto's gebruikt bij maximale belasting (maximaal toegelaten totaal massa) en met een aanhangwagen**

De maximumsnelheid is beperkt tot **100 km/uur** en de **bandenspanning moet worden verhoogd met 0,2 bar** → 343.  
**Kans op klapband.**

**Veiligheid van de banden en kettingmontage:** voor informatie over het onderhoud en, afhankelijk van de uitvoering van de auto, het gebruik van sneeuwkettingen → 302.



Voor uw veiligheid en voor de naleving van de geldende wetgeving.

Als de banden vervangen moeten worden, mag dit alleen gebeuren door even grote banden van hetzelfde merk, met dezelfde eigenschappen en met hetzelfde profiel.

**Ze moeten: ten minste hetzelfde laadvermogen en dezelfde maximumsnelheid als de oorspronkelijke banden hebben, ofwel voldoen aan de door de merkdealer gestelde eisen.**

Indien u deze instructies niet respecteert, kunt u uw veiligheid in gevaar brengen en is uw auto mogelijk niet conform de voorschriften.

**Risico op verlies van de controle over de auto.**

## Pompset voor de banden

32788



6

## BANDEN



De set repareert beschadigde banden waarvan het loopvlak **A** beschadigd is door een voorwerp van minder dan 4 millimeter. Hij repareert niet alle typen lekken, zoals sneden van meer dan 4 millimeter, sneden aan de zijkant **B** van de band enz.

Controleer ook of de velg in goede staat is.

Verwijder niet het voorwerp dat de oorzaak is van de lekkage als dit nog in de band zit.



Gebruik de pompset niet als de band beschadigd is door het rijden met een lekke

band.

Controleer dus zorgvuldig de zijkant van de banden voor het repareren.

Bovendien kan het rijden met zachte of zelfs platte (of lekke) banden de veiligheid in gevaar brengen en de band onbruikbaar maken.

### **Deze reparatie is tijdelijk.**

Een lekke band moet altijd zo snel mogelijk worden onderzocht (en indien mogelijk gerepareerd) door een deskundige. Voor het vervangen van een band die met behulp van deze set gerepareerd is, moet u de specialist op de hoogte brengen.

Tijdens het rijden kan een trilling gevoeld worden door de aanwezigheid van het product in de band.



De set is uitsluitend bestemd en goedgekeurd voor het oppompen van banden van een

auto die met deze set uitgerust is.

In geen geval mag de set gebruikt worden voor het oppompen van banden van een andere auto of enig ander oppompbaar voorwerp (zwemband, boot, enz.).

Voorkom dat de huid in contact komt met de vloeistof tijdens de reparatiehandelingen. Als toch druppeltjes ontsnappen, moet u deze overvloedig afspoelen. Houd de reparatieset uit de buurt van kinderen.

Gooi het lege reservoir niet in de natuur. Lever het in bij uw merkdealer of bij een depot voor klein chemisch afval.

Het reservoir heeft een beperkte houdbaarheid die is aangegeven op zijn etiket. Controleer de houdbaarheidsdatum.

## BANDEN

Ga bij een merkdealer langs om de pompslang en het reservoir met het reparatieproduct te laten vervangen.

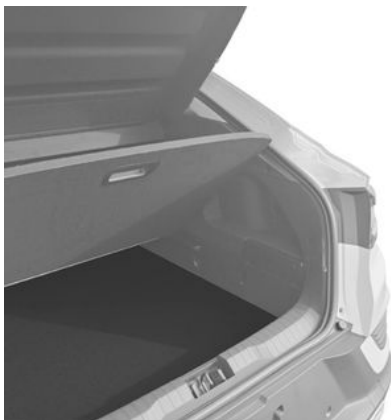

Afhankelijk van het voertuig kunt u bij een lekke band de set gebruiken die zich in de bagageruimte of onder de bagageruimtetapijt of aan de binnenkant van de rechter afdekking in de bagageruimte bevindt.

### Auto met waarschuwing bij verlies van bandenspanning

Bij een te lage bandenspanning (leken, te lage bandenspanning enz.) verschijnt het waarschuwingslamp-

je  op het instrumentenpaneel → 161.

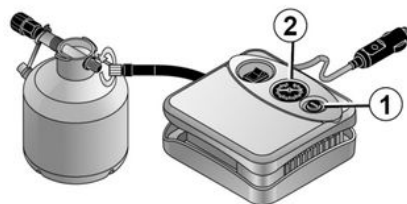

### Draaiende motor, parkeerrem aangehouden:

- Ontkoppel alle accessoires die zijn aangesloten op de accessoireaansluitingen van het voertuig;
- **raadpleeg de informatie op de pompsetcompressor** in de bagageruimte van de auto en volg de instructies op;
- pomp de band op tot de aanbevoelen spanning → 304;
- na maximaal **15** minuten stopt u het pompen om de spanning af te lezen (op de manometer **2**).

**Opmerking: terwijl de fles leegloopt (ongeveer 30 seconden), geeft de manometer 2 kort een spanning aan van 6 bar aan, daarna daalt de spanning.**

- Spanning aanpassen: ga door met oppompen voor een hogere spanning. Verlaag de spanning door te drukken op de knop **1**.

**Indien na 15 minuten geen minimumdruk van 1,8 bar wordt bereikt, is reparatie niet mogelijk; rijd niet met het voertuig maar neem contact op met een merkdealer.**



Voordat u deze set gebruikt zet u de auto aan de kant van de weg, ver genoeg van het verkeer, schakelt u de alarmknipperlichten in, zet u de parkeerrem vast, laat u alle inzittenden uit de auto stappen en zorgt u dat deze zich op veilige afstand van het verkeer bevinden.

## BANDEN



Als u de auto heeft stilgezet in de berm van de weg, moet u de andere weggebruikers waarschuwen door middel van de gevarendriehoek of op een andere, in het land waar u bent, voorgeschreven manier.

47426

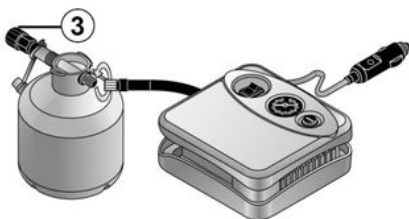

Als de band correct is opgepompt, verwijdert u de set t: schroef de pompaansluiting los van de fles 3 om spatten te voorkomen, en bewaar de fles in een plastic verpakking om te voorkomen dat het product gaat lekken.

- Plak het etiket met de rijvoorschriften (onderaan op de fles) op een voor de bestuurder zichtbare plaats op het dashboard.
- Na het oppompen ontsnapt er nog steeds lucht uit de band. Rijd een kort stukje om het gat af te dichten.
- Berg de set op.
- Na het oppompen ontsnapt er nog steeds lucht uit de band. Rijd een kort stukje om het gat af te dichten.
- Start meteen en rijd met een snelheid van tussen de 20 en 60 km/u om het product gelijkmatig in de band te verdelen; stop na een afstand van 3 kilometer en controleer de spanning.
- Pas de spanning aan indien deze hoger is dan 1,3 bar maar lager dan de voorgeschreven spanning (raadpleeg de sticker op de rand van het bestuurdersportier). Neem anders contact op met een merkdealer: de band kan niet worden gerepareerd.

### Voorzorgsmaatregel bij het gebruik van de set

De set mag niet langer dan 15 minuten aaneengesloten gebruikt worden;

De fles moet na het eerste gebruik worden vervangen, ook al zit er nog vloeistof in.



In de voetenruimte van de bestuurder mogen geen objecten aanwezig zijn; bij plotseling remmen kunnen deze onder de pedalen terechtkomen en het gebruik ervan hinderen.



Let op, als een ventieldopje ontbreekt of niet goed vastgezet is, kan er lucht uit de banden ontsnappen en de bandenspanning afnemen. Zorg altijd dat de ventieldopjes gelijk zijn aan de originele en dat ze helemaal vastgezet zijn.

## BANDEN



Na een reparatie met behulp van de set, mag u niet meer dan 200 km rijden. Verminder bovendien uw snelheid en rijd in elk geval niet sneller dan 80 km/u. Het etiket dat u op een zichtbare plaats op het dashboard moet plakken, herinnert u hieraan. Afhankelijk van het land of de plaatselijke voorschriften, moet een met de pompset gerepareerde band worden vervangen.

## De gereedschappen

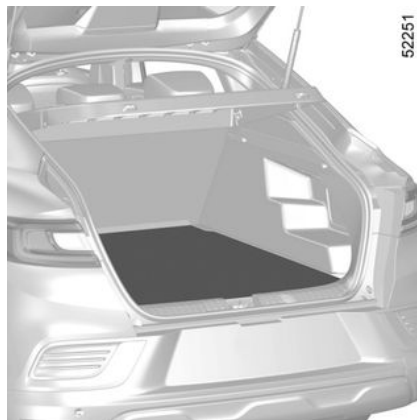

52251

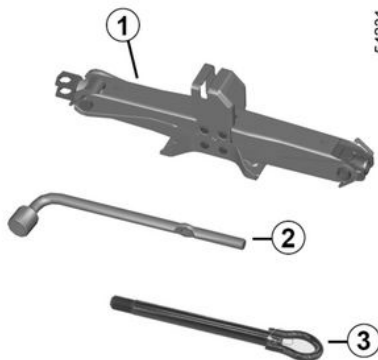

54231

De aanwezigheid van de gereedschappen in de gereedschapsset is afhankelijk van de auto.

Let op, dat u na gebruik het gereedschap goed opbergt.



Laat nooit gereedschap in de auto rondslingeren. Dit is gevaarlijk als u plotseling moet remmen. Plaats na gebruik de gereedschappen weer goed in hun steun en berg deze correct op in de houder om de kans op letsel te verkleinen. Als het reservewiel is geleverd met bouten, mag u deze bouten uitsluitend voor het reservewiel gebruiken.

## BANDEN



Voor uw veiligheid is het niet strikt verboden om een krik te gebruiken die niet door de fabrikant is aanbevolen.

De krik is specifiek voor het voertuig en wordt gebruikt om de wielen te verwisselen. Het mag in geen geval worden gebruikt:

- op een ander voertuig;
- om een andere reparatie uit te voeren;
- om toegang te krijgen tot de onderkant van het voertuig.

### **Verwondingsgevaar**

**Risico van beschadiging van de auto.**

### **Krik 1**

### **Moersleutel 2**

### **Sleepoog 3**

→ 314

## **Lekke band, reservewiel**

### **In geval van een lekke band**

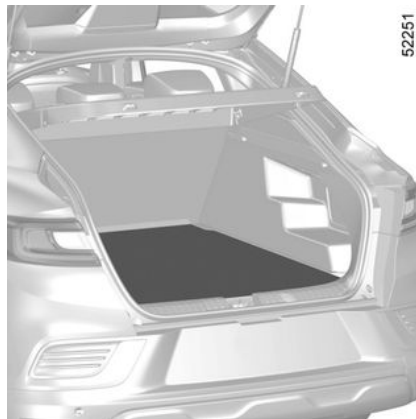

Afhankelijk van het model bevat de auto:

- een bandenoppompset in het vak onder de mat van de bagageruimte of in de opbergruimte in het portier rechtsachter (afhankelijk van het model).
- een reservewiel of zelfherstellende banden.

### **Auto met waarschuwing bij verlies van bandenspanning**

Bij een te lage bandenspanning (leken, te lage bandenspanning enz.) verschijnt het waarschuwingslamp-

je  op het instrumentenpaneel → 161.



## BANDEN



– Laat het reservewiel regelmatig door uw dealer controleren. Na verloop van tijd kan het door veroudering onbruikbaar worden.

### Auto met een reservewiel dat afwijkt van de andere vier wielen:

- Monteer nooit meer dan één reservewiel op een auto.
- Vervang zo snel mogelijk het reservewiel door een wiel dat identiek is aan het originele wiel.
- Bij tijdelijk gebruik van dit reservewiel, mag de rijnsnelheid niet hoger zijn dan de snelheid die op de sticker op het wiel aangegeven staat.
- De montage van dit wiel kan het rijgedrag van uw auto veranderen. Voorkom snel optrekken en krachtig remmen en verminder uw snelheid in bochten.
- Als u sneeuwkettingen moet gebruiken, monteer dan het reservewiel op de achteras en controleer de bandenspanning.



Als u de auto heeft stilgezet in de berm van de weg, moet u de andere weggebruikers waarschuwen door middel van de gevarendriehoek of op een andere, in het land waar u bent, voorgeschreven manier.

### Reservewiel

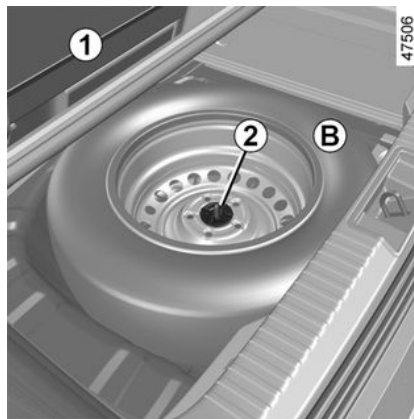

Om erbij te kunnen komen:

- open de kofferbak;
- til, afhankelijk van de auto, de losse bodemplaat en de mat van de bagageruimte op **1**;

- draai de centrale bevestiging **2** in het midden van het reservewiel los;
- verwijder het reservewiel (**B** of **C**, afhankelijk van de auto).

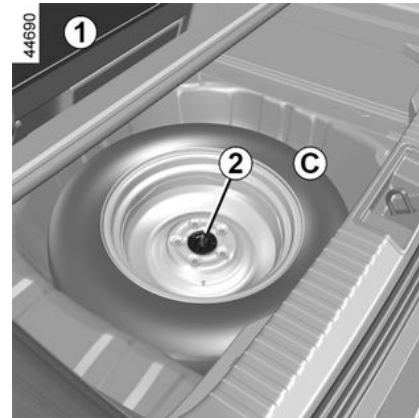

**Opmerking:** Belast bij afwezigheid van een reservewiel of een oppompset de banden de bodem van de bagageruimte niet.

Afhankelijk van de auto zit het gereedschapsblok onder of boven het reservewiel, bevestigd aan de wand onder de mat van de bagageruimte.

**Opmerking:** na montage van het noodreservewiel is het raadzaam het lekke wiel niet onder de vloerbedekking van de bagageruimte op te bergen. Leg het wiel op de mat en

## BANDEN

neem contact op met een merkdealer.



Als u de auto heeft stilgezet in de berm van de weg, moet u de andere weggebruikers waarschuwen door middel van de gevarendriehoek of op een andere, in het land waar u bent, voorgeschreven manier.

## 6 VERWISSELEN VAN EEN WIEL

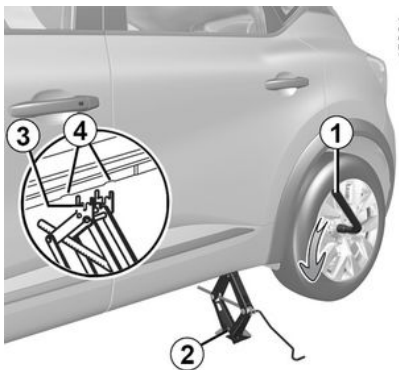

Schakel de alarmknipperlichten in.  
Zet de auto stil op een horizontale, stroeve en stevige ondergrond op veilige afstand van het verkeer.  
Zet de parkeerrem vast en schakel een versnelling in (eerste of achteruit, of P bij een automatische transmissie).  
Laat alle inzittenden uit de auto stappen en houd ze op een veilige afstand van het verkeer.

### Auto met krik en wielmoersleutel

Verwijder de wieldop (indien van toepassing).

Draai met de wielmoersleutel **1** de wielbouten iets los. Plaats de sleutel zo dat u deze naar beneden moet drukken.

Houd de krik **2** horizontaal, waarbij de kop van de krik in lijn **moet** liggen met de dorpel die het dichtst bij het betreffende wiel zit, tussen de twee inkepingen **4**.



Als de auto geen krik noch wielmoersleutel heeft, kan een merkdealer u deze leveren.

Begin de krik met de hand te draaien door de steunplaat van de krik **3** in de iets ingesprongen groef onder de auto, tussen de twee inkepingen te plaatsen **4**.

Ga door met vastzetten om de onderkant van de krik goed neer te zetten (hij moet verticaal onder de auto staan en in één lijn staan met de kop van de krik).

Draai de zwengel een paar slagen zodat het wiel vrijkomt van de grond.



Als u de auto heeft stilgezet in de berm van de weg, moet u de andere weggebruikers waarschuwen door middel van de gevarendriehoek of op een andere, in het land waar u bent, voorgeschreven manier.

Draai de wielbouten geheel los en neem het wiel van de naaf.

## BANDEN

Plaats het reservewiel op de naaf en draai het wiel rond tot de gaten voor de wielbouten samenvallen met die van de naaf.

Controleer of het wiel goed tegen de naaf is gedrukt.

Laat de krik zakken.

Als het wiel op de grond rust, zet u de bouten goed vast, en moet u het vastzetten en de bandenspanning van het reservewiel zo snel mogelijk laten controleren.



Als u merkt dat een band lek is moet u direct stoppen en het reservewiel monteren.

Een lekke band moet zo snel mogelijk worden gerepareerd en vóór terugplaatsing door een deskundige worden onderzocht.

### Auto met waarschuwing bij verlies van bandenspanning

Bij een te lage bandenspanning (leken, te lage bandenspanning enz.)

verschijnt het  waarschuwingslampje op het instrumentenpaneel. ➔ 161



Laat nooit gereedschap in de auto rondslingeren. Dit is gevaarlijk als u plotseling moet remmen. Plaats na gebruik de gereedschappen weer goed in hun steun en berg deze correct op in de houder om de kans op letsel te verkleinen. Als het reservewiel is geleverd met bouten, mag u deze bouten uitsluitend voor het reservewiel gebruiken.



Voor uw veiligheid is het niet strikt verboden om een krik te gebruiken die niet door de fabrikant is aanbevolen. De krik is specifiek voor het voertuig en wordt gebruikt om de wielen te verwisselen. Het mag in geen geval worden gebruikt:

- op een ander voertuig;
- om een andere reparatie uit te voeren;
- om toegang te krijgen tot de onderkant van het voertuig.

**Verwondingsgevaar**  
**Risico van beschadiging van de auto.**

## Slepen: pechhulp

Plaats vóór u gaat slepen de versnellingsbak altijd in de stand Neutraal (stand N bij auto's uitgerust met een automatische transmissie), ontgrendel de stuurkolom en zet vervolgens de parkeerrem los.

### Stuurkolomontgrendeling

Houd met de kaart op u de startknop ingedrukt gedurende circa **twee seconden**).

Zet de hendel terug in neutraal (stand N voor een auto met automatische transmissie)

De stuurkolom ontgrendelt, de accessoires ontvangen voeding; u kunt de verlichting gebruiken (remlichten, richtingaanwijzers, enzovoort). In het donker moet de auto verlicht zijn.

Druk, afhankelijk van de auto, na het slepen twee keer kort op de startknop van de motor (risico van het ontladen van de accu).

Houd u altijd aan de wettelijke bepalingen inzake het slepen. Als u de sleepauto bestuurt, let dan op het toegestane sleepgewicht voor uw auto. → 343.



Wanneer het contact is uitgeschakeld, werken de stuur- en remhulpfuncties niet meer.



Laat de kaart in de auto tijdens het slepen.  
**Risico van blokkeren van de stuurkolom.**

## Een auto slepen

Vervoer de auto op een plateau of sleep hem met beide voorwielen van de grond.

**In uitzonderlijke omstandigheden** kunt u de auto verslepen met de vier wielen op de grond, uitsluitend vooruit rijdend met de versnellingshendel in neutrale stand N, over een afstand van maximaal 80 km en met een maximale snelheid van 25 km/u.



Laat de kaart in de auto tijdens het slepen.  
**Risico van blokkeren van de stuurkolom.**

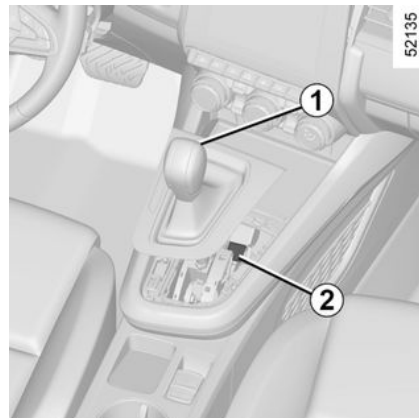

## Automatische versnellingsbak met handbediende versnellingshendel

Als bij het wegrijden de hendel is vergrendeld in stand P kan zelfs als u het rempedaal indrukt, de hendel handmatig worden vrijgezet om de wielen die draaien te ontgrendelen.

Om dit te doen, maakt u de onderkant van de stofhoes los en drukt u op de knop **2** en tegelijkertijd op de knop **1** op de hendel om deze te ontgrendelen.

Raadpleeg snel een merkdealer.

## PECHHULP

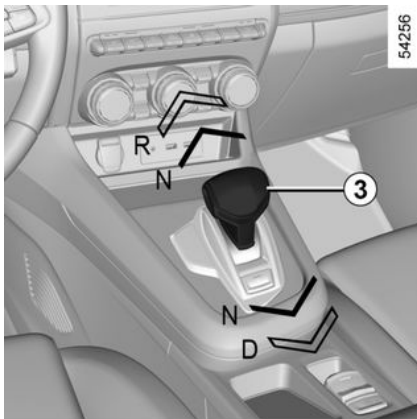

### Automatische versnellingsbak met elektronische hendel (E-shifter)

Aangezien stand P **automatisch wordt ingeschakeld** wanneer het contact wordt uitgeschakeld, moet u in sommige gevallen (bijv. in sommige wasstraten) de stand N inschakelen.

Zet met stand P ingeschakeld en het contact aan (bericht READY op het instrumentenpaneel), de selectie-hendel **3** een klik vooruit of achteruit. Wacht ongeveer een minuut en schakel dan het contact uit door op de startknop te drukken.

De volgende keer dat het contact wordt ingeschakeld, wordt de automatische inschakeling van stand P

opnieuw geactiveerd, zodat deze stand in de vermelde situaties wordt ingeschakeld.

### Toegang tot de sleeppunten

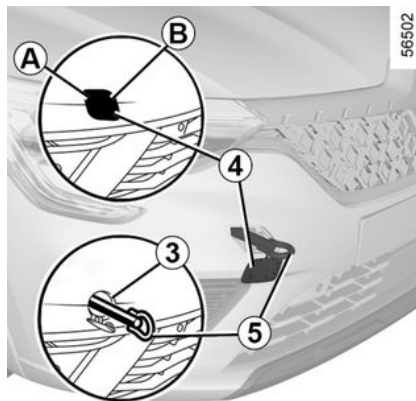

**Gebruik uitsluitend de sleeppunten voor 3 en achter 7** (en nooit de aandrijfassen of enig ander deel van de auto). Deze sleeppunten mogen alleen voor slepen worden gebruikt. Ze mogen nooit worden gebruikt om de auto direct of indirect op te tillen.

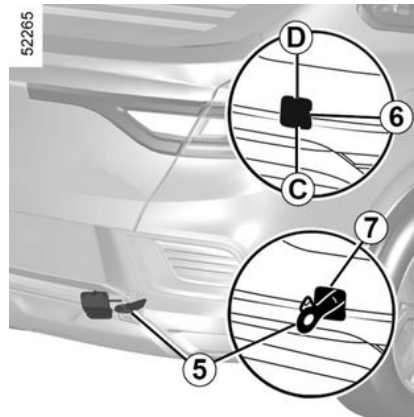
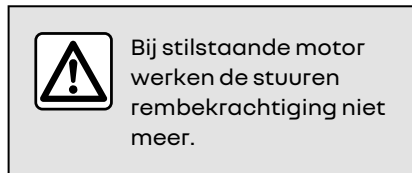

### Sleeppunt voor

Druk op zone **A** en trek aan zone **B**. Gebruik een schroevendraaier of iets dergelijks om de klep **4** te openen.

### Sleeppunt achter

Druk op zone **C** en trek aan zone **D**. Gebruik een schroevendraaier of iets dergelijks om de klep **6** te openen.

## PECHHULP



Laat nooit gereedschap in de auto rondslingeren. Dit is gevaarlijk als u plotseling moet remmen.

**Zet de sleephaak 5 helemaal vast:** eerst zo ver mogelijk met de hand en vervolgens met de wielsleutel of een soortgelijk gereedschap tot hij vergrendelt.

Gebruik uitsluitend de trekhaak **5** die is opgeborgen bij het gereedschap. → **309**



Zorg ervoor dat het sleepoog correct met bouten is bevestigd.  
**Risico om het gesleepte object te verliezen.**



- Gebruik een starre sleepstang. Indien u een touw of kabel gebruikt bij het slepen (als dit wettelijk toegestaan is), moet de auto die gesleept wordt nog kunnen remmen.
- De auto die gesleept wordt, moet te allen tijde bestuurbaar zijn.
- Accelereer en rem gelijkmatig en zonder schokken om te voorkomen dat de auto beschadigt.
- Rijd in elk geval niet harder dan **25 km/u**.

### Accu: pechhulp

#### Om vonkvorming te voorkomen:

- Controleer of alle stroomverbruikers (binnenlichten enz.) zijn uitgeschakeld voordat u de accuklemmen losmaakt of aansluit;
- schakel de acculader uit voordat u deze op de accu aansluit of ervan losmaakt;
- mag u geen metalen of andere geleidende voorwerpen, die kortsluiting tussen de accupolen kunnen veroorzaken, op de accu leggen;

- wacht minstens vijf minuten na het afzetten van de motor voordat u de accukabels losmaakt;
- sluit de accukabels weer aan nadat u alles terug hebt geplaatst.



Voordat u iets doet onder de motorkap, moet u het contact afzetten.

→ **129**

### Aansluiting van een acculader

**De lader moet compatible zijn met een accu met nominale spanning van 12 volt.**

Ontkoppel de accu niet wanneer de motor draait. **Houd u aan de voorschriften van de fabrikant van de acculader.**

## PECHHULP



Voor sommige accu's gelden bijzonder laadvoorschriften. Ga naar uw merkdealer.

Voorkom elk risico op een vonk die onmiddellijk een explosie tot gevolg zou kunnen hebben. Zorg dat het opladen in een goed geventileerde ruimte plaatsvindt.

**Gevaar van ernstige verwondingen.**



De accu bevat zwavelzuur. Vermijd daarom contact met de ogen, de huid of kleding. Bij

onverhoopt contact spoelen met veel water. Indien nodig een arts raadplegen. Houd open vuur, hete voorwerpen en vonken weg van de batterij-onderdelen vanwege **explosiegevaar**.

Let op bij werkzaamheden dicht bij de motor, deze kan nog warm zijn. Bovendien kan de ventilatormotor onverwacht gaan draaien. Het waarschu-

wingslampje  in de motorruimte herinnert u hieraan.

**Verwondingsgevaar**

### Starten met starthulpkabels

Als u voor het starten de accu van een andere auto moet gebruiken, koop dan de startkabels (met groot oppervlak) bij een merkdealer of controleer, als u reeds startkabels heeft, of deze in goede staat verkeren.

**Beide accu's moeten dezelfde spanning hebben: 12 volt.** De hulpaccu moet minstens de capaciteit (ampère-uur, Ah) hebben van de ontladen accu.

Let erop dat de auto's elkaar niet raken (kortsluitingsgevaar als u de pluspolen met elkaar verbindt) en dat de ontladen accu goed aangesloten is. Zet het contact af van uw auto.

Maak, afhankelijk van het voertuig, het batterijdeksel los en haal de kap **A** van de **-pool 1 (+)** weg.

Sluit de positieve kabel **B** aan op de **-pool 1 (+) van de ontladen accu en daarna op del 4** (+-pool van de hulpaccu).

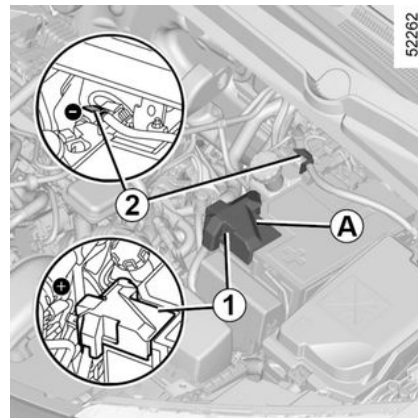

## PECHHULP

Sluit de negatieve kabel **C** aan op de **-pool 3 (-) van de hulpaccu en daarna op de pool 2 (-) van de ontladen accu**.

Start de motor van de hulpauto en laat deze met een middelmatig toerental draaien.



Controleer of de kabels **B** en **C** elkaar nergens raken en of de positieve kabel **B** geen metalen delen van de hulpauto raakt.

**Risico van letsel en/of beschadiging van de auto.**

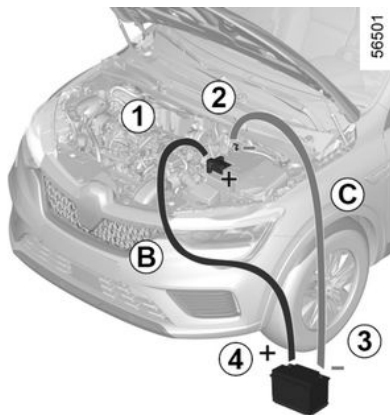

Als de motor van uw voertuig niet onmiddellijk start: zet het contact uit en wacht enkele seconden voordat u de handeling herhaalt.

Ontkoppel bij draaiende motor de kabels **B** en **C** in omgekeerde volgorde (**2 - 3 - 4 - 1**).

### Starten van het voertuig met behulp van de accu van een ander voertuig voor de E-Tech volledig hybride versie

Als het laadpeil van de 12V-accu te laag is, kunt u de accu van een ander voertuig gebruiken om het hybride systeem opnieuw te activeren en bedienen. → 129

De batterij is niet rechtstreeks toegankelijk; u moet de externe aansluitingen in de motorruimte gebruiken.

Schaf geschikte kabels (met voldoende dikte) aan bij een merkdealer. Als u al startkabels hebt, controleer dan of deze in goede staat verkeren.

**De twee accu's moeten dezelfde spanning hebben: "12 volt"**. De hulpaccu moet minstens dezelfde capaciteit (ampère-uur, Ah) hebben als de ontladen accu.

Let erop dat de auto's elkaar niet raken (kortsluitingsgevaar als u de pluspolen met elkaar verbindt) en

dat de ontladen accu goed aangesloten is. Zet het contact af van uw auto.

Start de motor van de hulpauto met een middelmatig toerental.



Gebruik uw hybride auto niet om de 12V-accu van een andere auto op te laden. Het elektrische vermogen in de 12V-batterij van een hybride voertuig is hiervoor ontoereikend. Risico van beschadiging van de auto.



Let op bij werkzaamheden dicht bij de motor, deze kan nog warm zijn. Bovendien kan de ventilatormotor onverwacht gaan draaien. Het waarschuwingslampje  in de motorruimte herinnert u hieraan. **Verwondingsgevaar**



## PECHHULP



Kom niet onder de motorkap terwijl het voertuig wordt opgeladen of terwijl het contact is ingeschakeld. → 129

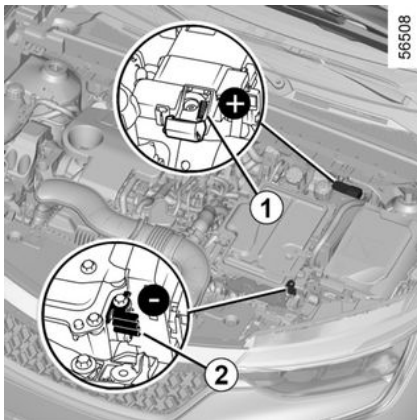

### Externe aansluitingen

Gebruik de **aansluiting 1 (+)** en de **aansluiting 2 (-)** in de motorruimte.



Het is verboden om de positieve kabel in de motorruimte los te koppelen.

**Risico van onbedoeld starten van de motor.**  
**Risico van brandwonden door rondschietende vonken.**

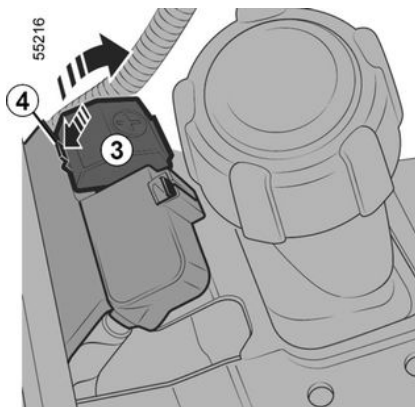

**Opmerking: open het afdekkapje 3 van de aansluiting 1 (+) door op de knop 4 te drukken zoals aangegeven met de pijl.**

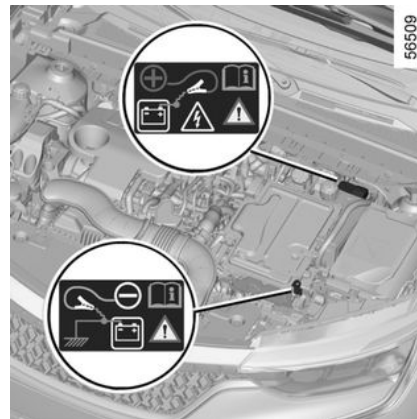

Controleer of de kabels **A** en **B** elkaar nergens raken en of de positieve kabel **A** geen metalen delen van de hulpauto raakt.  
**Risico van letsel en/of beschadiging van de auto.**

## PECHHULP

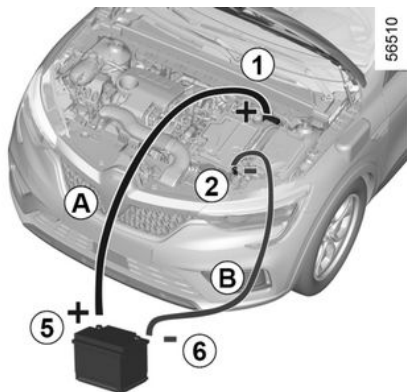

6

Sluit de positieve kabel **A** aan op de **aansluiting 1 (+)** en daarna op de **aansluiting 5 (+)** van de hulpaccu.

Sluit de negatieve kabel **B** aan op de **aansluiting 6 (-)** van de hulpaccu en daarna op de **aansluiting 2 (-)**.

Trap het rempedaal en druk op de Startknop, of, afhankelijk van de auto, draai de contactsleutel om. Zodra het contact is ingeschakeld, ontkoppelt u de kabels **A** en **B** in de omgekeerde volgorde **(2-6-5-1)**.

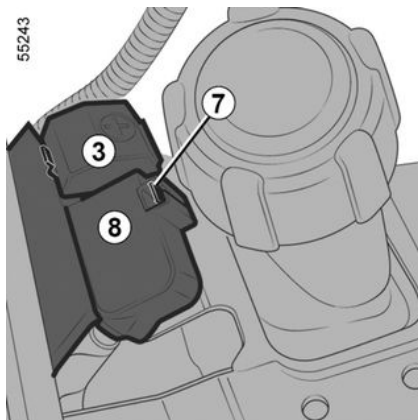

Controleer na elke handeling van het afdekkapje **3** of het lipje **8** op het aansluitblok **7** zit.

## KOPLAMPEN, LAMPEN: VERVANGEN VAN EEN LAMP

**Verlichting buitenkant: vervangen van lampen**

**Koplampen: vervangen van een lamp**

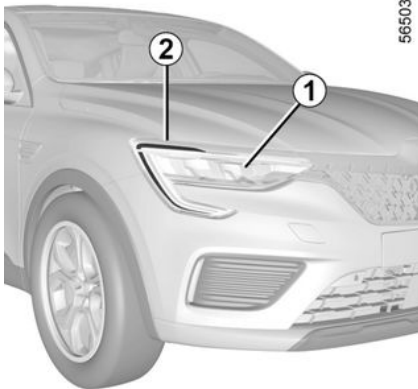

56503

Uw auto is uitgerust met lichten met LED. Raadpleeg een erkende dealer voor het vervangen ervan.

**Richtingaanwijzers/dimlichten/LED-koplampen grootlicht 1**

Raadpleeg een merkdealer.

**LED-dagrijverlichting en markeringslichten 2**

Raadpleeg een merkdealer.



Alle werkzaamheden (of wijzigingen) aan de elektrische installatie moeten worden uitgevoerd door een erkende dealer, aangezien de elektrische installatie (bedrading, onderdelen en vooral de dynamo) kan worden beschadigd door een verkeerde aansluiting. Bovendien beschikt uw merkdealer over de benodigde onderdelen.

**Achterlichten en zijlichten: vervangen van een lamp**

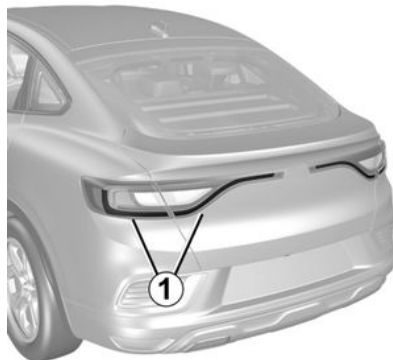

52276

**LED-markeringslicht 1**

Ga naar een merkdealer.

**Gloeilamp remlicht 2, richtingaanwijzer 3**

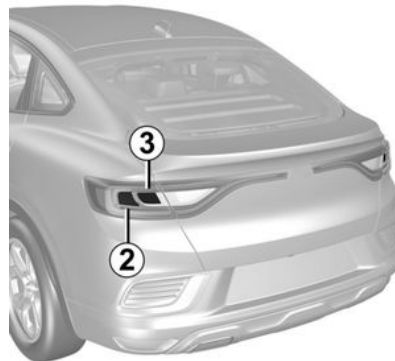

56727

6

## KOPLAMPEN, LAMPEN: VERVANGEN VAN EEN LAMP

52132

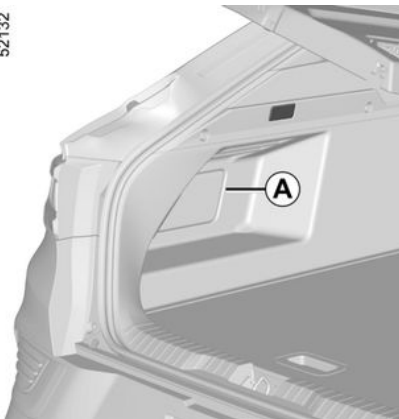

6

- open de achterklep.
- verwijder het deksel **A** (de kant waar de lamp moet worden vervangen).
- draai de moer en clips los om de verlichtingseenheid van de buitenkant van het voertuig los te maken door naar achteren te trekken.

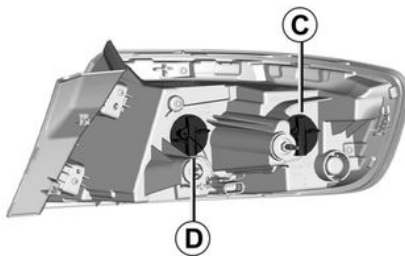

56730

Verwijder de lamphouder **B** (richtingaanwijzer **3**) of **C** (Remlicht **2**) door deze een kwartslag los te draaien en plaats vervolgens de lamp terug.

**Lamptype remlicht: P21W**

**Lamptype richtingaanwijzer: PY21W**

Ga bij het monteren te werk in omgekeerde volgorde en let op dat de bedrading niet wordt beschadigd.



De lampen staan onder druk en kunnen openbarsten bij het vervangen.

**Verwondingsgevaar**

## Achteruitrijlicht 4

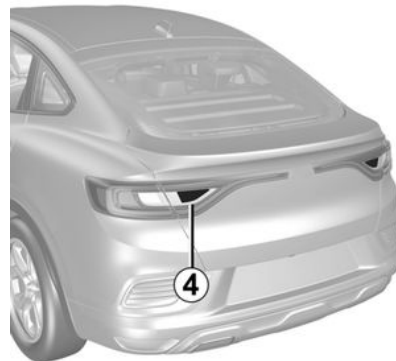

52277

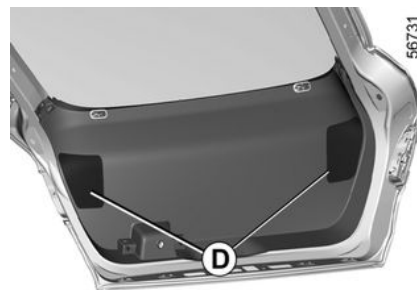

56731

## KOPLAMPEN, LAMPEN: VERVANGEN VAN EEN LAMP

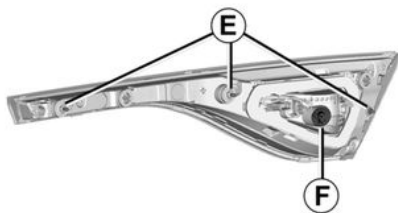

56729

### Derde LED-remlicht 5

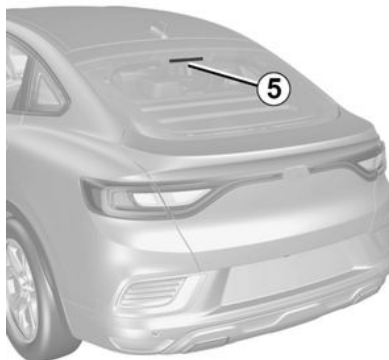

52278

Ga naar een merkdealer.

### LED-kentekenplaatverlichting 6

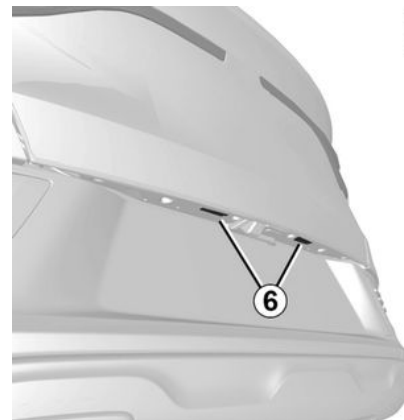

52247

Ga naar een merkdealer.

- open de achterklep.
- verwijder het deksel **D** (de kant waar de lamp moet worden vervangen).
- draai de moer **E** en clips los om de verlichtingseenheid van de buitenkant van het voertuig los te maken door naar achteren te trekken.
- Verwijder de lamphouder **F** door deze een kwartslag te draaien, los te schroeven en daarna de lamp er uit te halen.

## KOPLAMPEN, LAMPEN: VERVANGEN VAN EEN LAMP

### Led-zijknipperlichten 7



6

Ga naar een merkdealer.

### Binnenverlichting: vervangen van een lamp

#### Gloeilamp/led instapverlichting 1

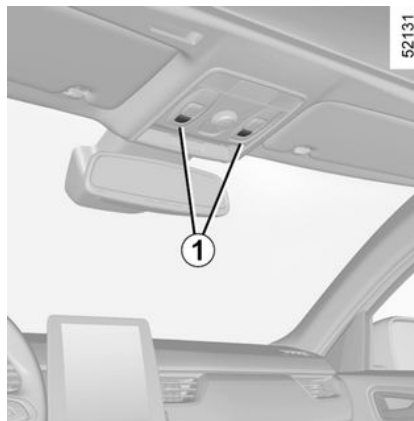

Ga naar een merkdealer.

### Binnenlicht A



Afhankelijk van de auto zijn er twee soorten instapverlichting **A** of **B**.

Bij type **A**,

- Maak de lichtkap (met een platte schroevendraaier of iets soortgelijks) los;
- maak de betreffende lamp vrij.

**Lamptype:** W5W.



De lampen staan onder druk en kunnen openbarsten bij het vervangen.

**Verwondingsgevaar**

## KOPLAMPEN, LAMPEN: VERVANGEN VAN EEN LAMP

### LES leesspots B



Raadpleeg een merkdealer.

### Bagageverlichting

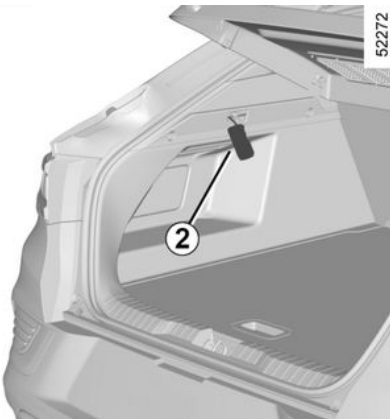

- Maak (met een platte schroevendraaier of iets vergelijkbaars) het lamphuis **2** los door het lipje aan de linkerkant van het lamphuis in te drukken;
- maak de betreffende lamp vrij.

**Lamptype:** W5W.

### Verlichting dashboardkastje

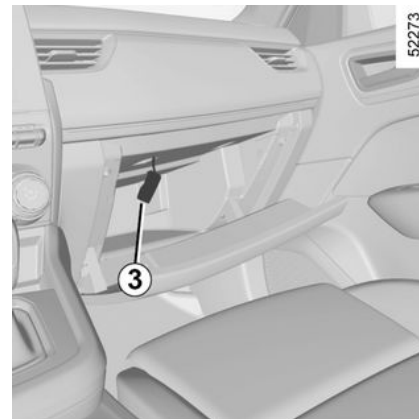

- Maak (met een platte schroevendraaier of iets vergelijkbaars) het lamphuis **3** los door het lipje aan de linkerkant van het lamphuis in te drukken;
- maak de betreffende lamp vrij.

**Lamptype:** W5W.

## KOPLAMPEN, LAMPEN: VERVANGEN VAN EEN LAMP

### Verlichting make-upspiegels 4

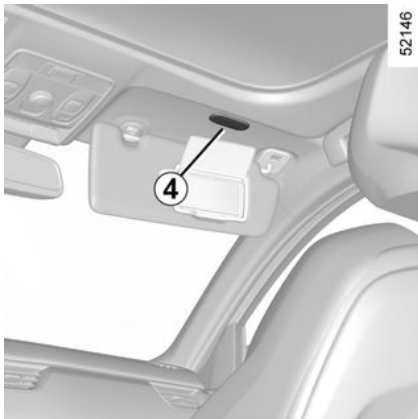

6

Raadpleeg een merkdealer.

### Sfeerverlichting

Raadpleeg een merkdealer.



## RUITENWISSERBLADEN: VERVANGING

### Ruitenwisserbladen voorruit 2 vervangen



Zet de ruitenwissers in de onderhoudsstand **B** voordat u ze vervangt.

#### Motor loopt of contact aan;

- zet de hendel twee keer na elkaar **1** in stand **A** (één wisbeweging): de ruitenwisserbladen stoppen in onderhoudsstand **B** weg van de motorkap;
- til de ruitenwisserarm **3** op;
- zet de tab **4** lager en verwijder het blad **2**.

### Om het wiel terug te plaatsen

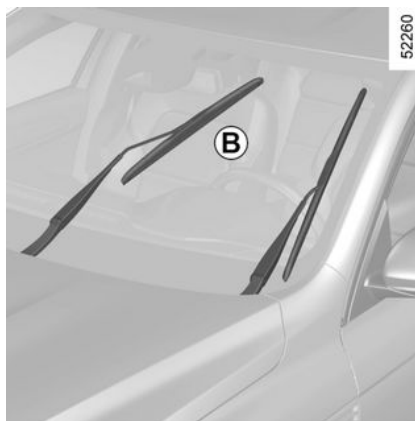

Om het ruitenwisserblad **2** terug te plaatsen, klemt u deze in de houder in de arm **3** tot u een klik hoort. Controleer of het blad goed is vergrendeld.

Om de ruitenwisserbladen terug te zetten in de onderste stand terug moet u controleren of de ruitenwisserbladen zijn neergeklapt op de voorruit. Zet vervolgens de hendel **1** in stand **A** (één wisbeweging): de ruitenwisserbladen klappen dan in de motorkap bij het aanzetten van het contact.

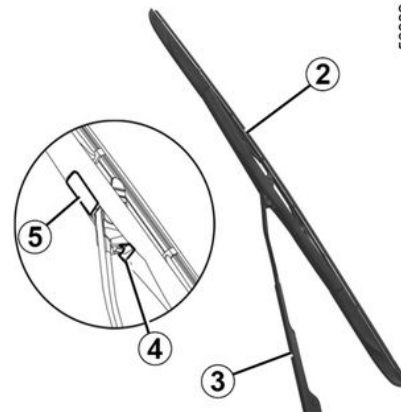

- i** Let op de staat van de ruitenwisserbladen. Hun levensduur hangt van u af:
- reinig de bladen, de voorruit en de achterraut regelmatig met water met zeep;
  - gebruik ze niet als de voorruit of achterraut droog zijn;
  - maak ze los van de voorruit als ze lange tijd niet zijn gebruikt.

## RUITENWISSERBLADEN: VERVANGING



Let op de staat van de ruitenwischerbladen.

- reinig de bladen en de voorruit regelmatig met water en zeep;
- gebruik ze niet op een droge voorruit;
- maak ze los van de voorruit als ze lange tijd niet zijn gebruikt.



- Controleer bij vorst of de ruitenwischerbladen niet aan de ruit zijn

vastgevroren voordat u wegrijdt; de wissermotor kan oververhitten.

- Let op de staat van de ruitenwischerbladen. Zodra hun werking afneemt moet u ze vervangen, ongeveer eens per jaar.

Bij het vervangen van het blad, let bij het verwijderen van het blad op, dat u hem niet op de ruit laat vallen: u zou de ruit kunnen breken.

# ZEKERINGEN

## Zekeringenkastjes

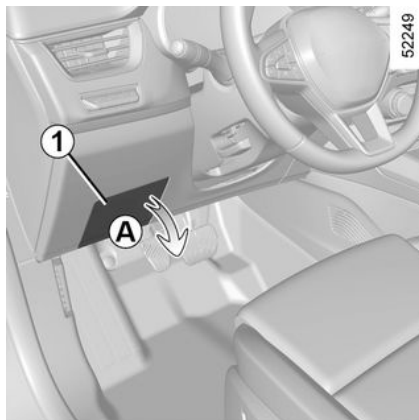

Controleer de staat van de zekeringen als een elektrisch apparaat niet werkt.

### Zekeringen in het interieur **A**

Maak het klepje los **1**.

**i** Zorg dat u altijd een doos met reservelampen en -zekeringen in de auto heeft, deze is verkrijgbaar bij een merkdealer.

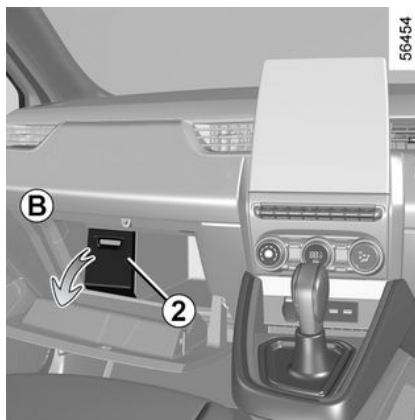

Zekeringen bevinden zich in het interieur achter een klep in het dashboardkastje **B**

Maak het klepje los **2**.



Controleer de betreffende zekering en **vervang hem, indien nodig, door een zekering met hetzelfde ampère** als de oorspronkelijke zekering.

Door een te sterke zekering kan de bedrading te heet worden en kan brand ontstaan als een elektrisch orgaan door een storing te veel stroom verbruikt.

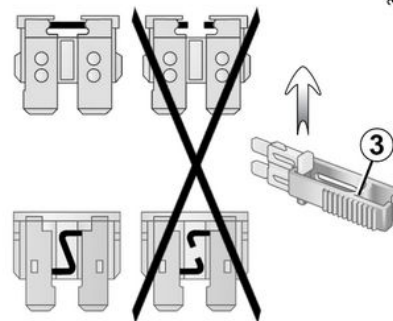

32868

### Tangetjes **3**

Trek de zekering los met behulp van het tangetje **3** aan de achterkant van de klep.

U kunt de zekering uit het tangetje schuiven.

Gebruik niet de ongebruikte plaatsen op de zekeringplaat om reservezekeringen in te steken.

**Let op:** er zit een pincet **3** op de achterkant van de flap **3**.

### Bestemming van de zekeringen

**(de aanwezigheid van de zekeringen hangt van het uitrustingsniveau van de auto af)**

## ZEKERINGEN

Symbool	Bestemming
	Ruitensproeier
	Multimedia-accessoire-aansluiting, multimedia-scherm
	Voor en achter tweede rij accessoireaansluiting
	Geluidssignaal
	Aansluiting trekhaak
	Verwarmde achteruitkijkspiegels
	Remlichten, UCH
	UCH, mistlamp achter
	Richtingaanwijzerlichten, alarmknipperlichten, derde remlichten



Raadpleeg de sticker met de verklaring van de zekeringen in de opbergruimte.

Bepaalde zekeringen mogen alleen worden vervangen door een vakman. Deze zekeringen staan niet vermeld op het label. U mag enkel werkzaamheden uitvoeren aan de zekeringen die zijn aangegeven op de sticker.

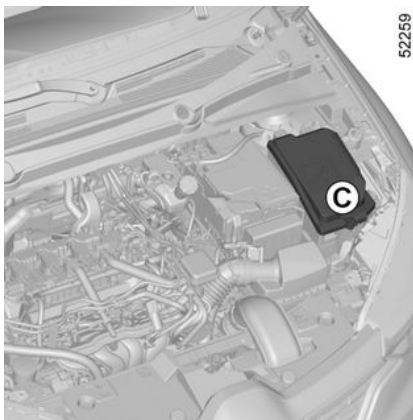

### Zekeringen in de motorruimte C

Bepaalde functies worden beschermd door zekeringen in de motorruimte (eenheid C).

Vanwege de moeilijke bereikbaarheid, **adviseren wij het vervangen van deze zekeringen over te laten aan een merkdealer.**



Let op bij werkzaamheden dicht bij de motor, deze kan nog warm zijn. Bovendien kan de ventilatormotor onverwacht gaan draaien. Het waarschu-



wingslampje in de motorruimte herinnert u hieraan.

**Verwondingsgevaar**



Voordat u iets doet onder de motorkap, moet u het contact afzetten.

➔ 129



### Elektrische en elektronische accessoires

Controleer vóór het installeren van een dergelijk accessoire (bij zenders/ontvangers vooral: frequentieband, vermogen, plaats van de antenne enz.) of dat geschikt is voor uw auto. Vraag advies aan een merkdealer.

Voordat u een accessoire op een stopcontact aansluit, moet u controleren of u het maximaal toegestane vermogen op het stopcontact → 277 → 267 niet overschrijdt. **Risico van brand.**

Werkzaamheden aan het elektrische en/of elektronische circuit van het voertuig mogen alleen worden uitgevoerd door een gekwalificeerde vakman. Een onjuiste aansluiting en/of installatie van elektrische/elektronische accessoires die niet door de fabrikant zijn goedgekeurd, kan leiden tot:

- schade aan de elektrische en/of elektronische apparatuur;
- schade aan daarop aangesloten onderdelen;
- het verzamelen en gebruiken van voertuiggegevens;
- een inbreuk op privacy (wijziging of verwijdering van en/of ongeoorloofde toegang tot persoonsgegevens);
- annulering van de vergunning voor ingebruikneming.

### Risico van ernstige ongevallen. Risico van inbreuk op privacy.

Als u op een later tijdstip elektrische apparatuur wilt installeren, moet u het vermogen en de positie van de bijbehorende zekering controleren.

### De diagnoseaansluiting gebruiken

Het aansluiten van elektronische accessoires op de diagnoseaansluiting kan de elektronische systemen van het voertuig ernstig verstoren en/of inbreuk maken op uw privacy (wijziging of verwijdering van en/of ongeoorloofde toegang tot persoonsgegevens). Voor uw veiligheid is het raadzaam alleen door de fabrikant goedgekeurde elektronische accessoires te gebruiken, raadpleeg een merkdealer. **Risico van ernstig ongeval. Risico van inbreuk op privacy.**

### Achteraf inbouwen van accessoires

Raadpleeg een merkdealer als u accessoires op de auto wilt installeren. Om zeker te zijn dat uw auto goed werkt en om elk risico te vermijden dat uw veiligheid kan aantasten, raden wij u aan om door de constructeur goedgekeurde accessoires te gebruiken: deze zijn aan uw auto aangepast en alleen deze worden door de constructeur gegarandeerd.

Als u een antidiefstalstang gebruikt, bevestig deze dan uitsluitend op het rempedaal.

## ACCESSOIRES INSTALLEREN EN GEBRUIKEN

### **Obstakels voor de bestuurder**

Aan de bestuurderskant mogen alleen voor de auto geschikte matten worden gebruikt, die moeten worden vastgezet aan de vooraf geïnstalleerde onderdelen. Controleer regelmatig of ze goed vastzitten. Stapel niet meerdere matten op elkaar. **Gevaar van hakende pedalen.**

## STORINGEN

Onderstaande aanwijzingen helpen u eventuele storingen snel, maar voorlopig, te verhelpen. Laat de auto echter wel zo spoedig mogelijk door een merkdealer nakijken.

Gebruik van de kaart	MOGELIJKE OORZAKEN	WAT TE DOEN
De kaart kan geen portieren ontgrendelen of vergrendelen.	Batterij van de card leeg.	Vervang de batterij. U kunt nog steeds uw auto vergrendelen/ontgrendelen en starten. → 39 en → 129
	Gebruik van apparaten die op dezelfde frequentie als de card werken (mobiele telefoon, enz.).	Gebruik deze apparaten niet langer of gebruik de sleutel. → 39
	De auto bevindt zich in een sterk elektromagnetisch veld.	Gebruik de sleutel die in de kaart is ingebouwd. → 39
	Accu van de auto ontladen.	
	Het bericht "Plaats kaart op zone + START" verschijnt op het instrumentpaneel.	Leg de kaart op de daarvoor bestemde zone → 129 en druk vervolgens op de knop START.
	De motor van de auto is gestart.	Als de motor draait, werkt het vergrendelen/ontgrendelen met de card niet. Zet het contact uit.
Desynchronisatie van de kaart.	Ontgrendel de bestuurdersdeur door de sleutel die in de kaart is ingebouwd in het portierslot → 39 te steken, plaats de kaart vervolgens in de daarvoor bestemde zone → 129 en druk op de knop START om de kaart te synchroniseren.	

U schakelt de startmotor in	MOGELIJKE OORZAKEN	WAT TE DOEN
De controlelampjes op het instrumentpaneel gaan zwakker of niet branden, de startmotor draait niet.	Accuklemmen niet goed vastgezet, los of geoxideerd.	Vastzetten, aansluiten of reinigen indien geoxideerd.

## STORINGEN

U schakelt de startmotor in	MOGELIJKE OORZAKEN	WAT TE DOEN
	Accu ontladen of defect.	Sluit een andere accu aan op de defecte accu. → 316 of vervang de accu indien nodig. Duw de auto niet aan als de stuurkolom is vergrendeld.
	Circuit defect.	Ga naar een merkdealer.
De motor wil niet starten.	De voorwaarden voor het starten zijn niet vervuld.	→ 129.
	De handsfree-kaart werkt niet.	Plaats de kaart in de hiervoor bestemde uitsparing in de middenconsole → 129.
Hoog stationair toerental bij stilstande auto en koude motor.	Bij een benzinemotor is dit is meestal geen storing. Het kan worden veroorzaakt door de stijgende temperatuur van de motor.	Het stationair toerental van de motor moet na ongeveer een minuut zakken. Zo niet dan is er mogelijk een andere oorzaak. Roep de hulp in van een merkdealer.
De motor weigert te stoppen.	Card niet gedetecteerd	Plaats de kaart in de hiervoor bestemde uitsparing in de middenconsole. Druk lang op de startknop.
	Elektronische storing.	Druk 3 keer snel op de startknop of houd deze ingedrukt.
De stuurkolom blijft vergrendeld.	Stuurwiel geblokkeerd.	Draai het stuurwiel terwijl u drukt op de startknop van de motor.
	Elektrische installatie defect.	Ga naar een merkdealer.



## STORINGEN

Tijdens het rijden	MOGELIJKE OORZAKEN	WAT TE DOEN
Trillingen.	Banden te zacht, beschadigd of uit balans.	Controleer de bandenspanning: als deze goed is, laat dan de banden door een erkende dealer nakijken.
Witte rook uit de uitlaat.	Bij een benzinemotor is dit meestal geen storing. Afhankelijk van de weersomstandigheden (koud, vochtig enz.), kan er bij sterk accelereren rook ontstaan.	Laat het toerental zakken en vermijd plots accelereren, zodat de rook geleidelijk verdwijnt. Zo niet dan is er mogelijk een andere oorzaak. Ga naar een merkdealer.
Rook onder de motorkap.	Kortsluiting of lekkage van het koelcircuit.	Stop, zet het contact uit, ga bij de auto vandaan en roep de hulp in van een merkdealer.
Het waarschuwingslampje voor de oliedruk gaat branden:		
in een bocht of tijdens het remmen.	Het peil is te laag.	Motorolie bijvullen → 287.
dooft langzaam of blijft branden bij gas geven.	Te lage oliedruk.	Stop en roep de hulp in van een merkdealer

Tijdens het rijden	MOGELIJKE OORZAKEN	WAT TE DOEN
Het sturen gaat zwaar.	Oververhitting van de bekrachtiging.	Rijd voorzichtig bij lage snelheid, let op de kracht die u moet zetten op het stuurwiel om de wielen te draaien.
	Probleem met de elektrische bekrachtigingsmotor.	Raadpleeg een merkdealer.

## STORINGEN

Tijdens het rijden	MOGELIJKE OORZAKEN	WAT TE DOEN
	Storing in het hulpsysteem.	
De motor wordt te warm. De koelvloeistoftemperatuurmeter staat in de gevaarzone en het waarschuwingslampje <b>STOP</b> verschijnt.	Koelventilateur defect.	Zet de motor af en roep de hulp in van een merkdealer.
	Koelvloeistoflekkage.	Controleer het koelvloeistofreservoir: er moet vloeistof in zitten. Als het leeg is, raadpleeg zo snel mogelijk een merkdealer.
De vloeistof in het expansievat borrelt.	Mechanische storing: koppakking opgeblazen.	Zet de motor stil. Vraag advies bij een merkdealer.



**Radiator:** als er veel te weinig koelvloeistof is, mag deze niet worden bijgevuld met koude koelvloeistof wanneer de motor erg warm is. Na elke reparatie waarbij het koelsysteem geheel of gedeeltelijk is afgetapt, moet dit met nieuwe koelvloeistof worden bijgevuld. Let op: Gebruik hiervoor alleen door onze technische diensten goedgekeurde koelvloeistof.

Elektrische apparaten	MOGELIJKE OORZAKEN	WAT TE DOEN
De ruitenwissers werken niet.	Ruitenwischerbladen kleven. Elektrische installatie defect. Zekering beschadigd.	Maak de wischerbladen los van de ruit. Ga naar een merkdealer. Vervang de zekering of laat deze vervangen → 329.
De ruitenwischer stopt niet.	Elektrische verstelling defect.	Ga naar een merkdealer.

## STORINGEN

Elektrische apparaten	MOGELIJKE OORZAKEN	WAT TE DOEN
Knipperfrequentie te hoog.	Lamp achter doorgebrand.	→ 321.
De knipperlichten werken niet.	Elektrische installatie of schakelaar defect. Zekering beschadigd.	Ga naar een merkdealer. Vervang de zekering of laat deze vervangen → 329.
De koplampen schakelen niet in of niet uit.	Elektrische installatie of schakelaar defect. Zekering beschadigd.	Ga naar een merkdealer. Vervang de zekering of laat deze vervangen → 329.

Elektrische apparaten	MOGELIJKE OORZAKEN	WAT TE DOEN
Condens in de koplampen of achterlichten.	Condens is een normaal verschijnsel dat door variaties in temperatuur en vochtigheid kan worden veroorzaakt. In dat geval verdwijnen de sporen geleidelijk aan als de lichten branden.	
Het waarschuwingslampje van het niet dragen van de autogordels vooraan licht op als de autogordels niet zijn vastgemaakt.	Een voorwerp tussen de vloer en de stoel hindert de werking van het opname-element.	Verwijder elk voorwerp onder de stoelen vooraan.

# INFORMATIE OVER DE AUTO

## Identificatieplaatjes auto

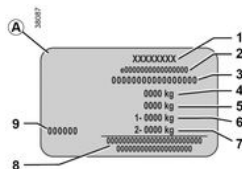
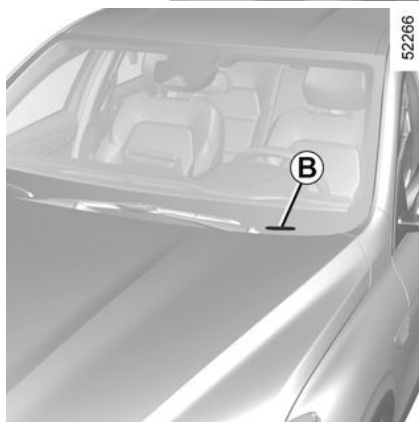
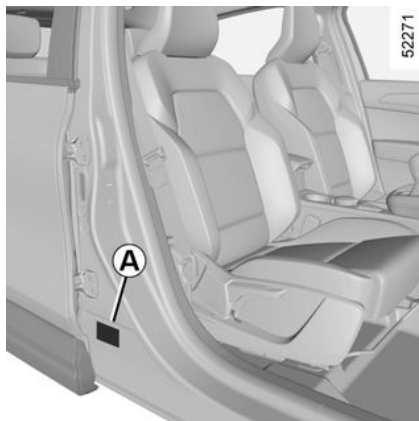

De gegevens op het constructeursplaatje moeten bij eventuele klachten en bij het bestellen van onderdelen altijd worden vermeld.

De aanwezigheid en de plaats van de informatie zijn afhankelijk van de auto.

### Constructeursplaatje A

1 Naam van de fabrikant

2 Nummer van communautair ontwerp of registratienummer.

3 Identificatienummer

**Afhankelijk van de auto wordt deze informatie herhaald op markering B.**

4 MMAC (Max. toegelaten totaal-massa)

5 MTR (Max. toegelaten treinmassa; volledig belaste auto, met aanhangwagen)

6 MMTA (Max. toegelaten massa gemeten onder de vooras)

7 Max. toegelaten massa gemeten onder de achteras.

8 Gereserveerd voor zakelijke of aanvullende inschrijvingen

9 Laknummer (kleurcode)

## Technische informatie voor de hulpdiensten

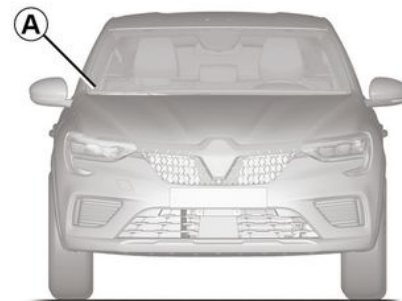

De QR-code op het A-label geeft hulpverleners via een tablet of smartphone direct toegang tot de technische voertuuginformatie die ze nodig hebben bij een ongeval.

Zorg dat het A-label altijd aanwezig en zichtbaar is, zowel op de voorruit als de achterruit.

**Elke wijziging of beschadiging maakt toegang tot de informatie onmogelijk.**

# INFORMATIE OVER DE AUTO

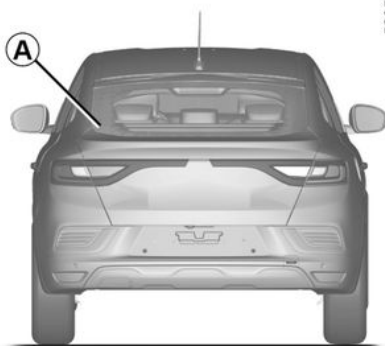

## Identificatieplaatje en gegevens van de motor

### Identificatieplaatjes motor

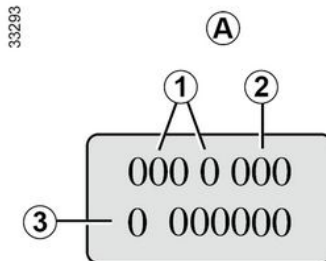

**Vermeld bij alle correspondentie en bestellingen van onderdelen altijd de gegevens op het constructeursplaatje of de sticker A.**

(de plaats is afhankelijk van het motortype)

**1** Type van de motor

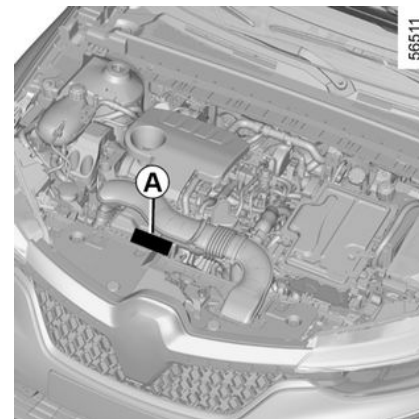
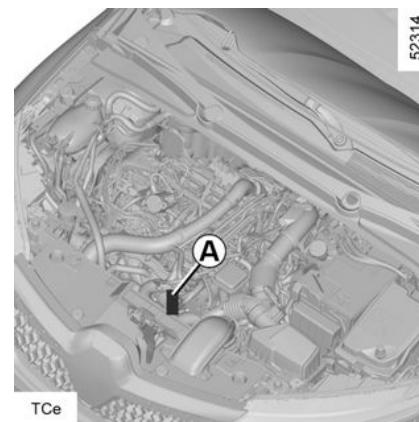

**2** Indicenummer van de motor

**3** Motornummer



# INFORMATIE OVER DE AUTO

## gegevens van de motor

Uitvoeringen	TCe 260	E-TECH hybrid
Type van de motor (zie motorplaatje)	H5H	H4M
Cilinderinhoud (cm <sup>3</sup> )	1,332	1598
Soort brandstof Octaangetal	Benzine U <b>moet</b> ongelode benzine gebruiken met het met octaangehalte zoals staat aangegeven op het etiket aan de binnenkant van tankklep. ➔ <b>125</b>	
Bougies	Gebruik uitsluitend de voor uw motor voorgeschreven bougietypes. Het type staat aangegeven op een sticker in de motorruimte. Als dat niet zo is, neemt u contact op met een merkdealer. Montage van een niet voorgeschreven bougietype kan tot ernstige motorschade leiden.	
Brandstof die voldoet aan de Europese norm en die compatibel is met de motoren van auto's verkocht in Europa (neem voor andere gevallen contact op met een merkdealer).		Loodvrije benzine die voldoet aan de norm <b>EN 228</b> bevat tot 5% ethanol.
		Loodvrije benzine die voldoet aan de norm <b>EN 228</b> bevat tot 10% ethanol.

# INFORMATIE OVER DE AUTO

## Afmetingen (in meters)

56485

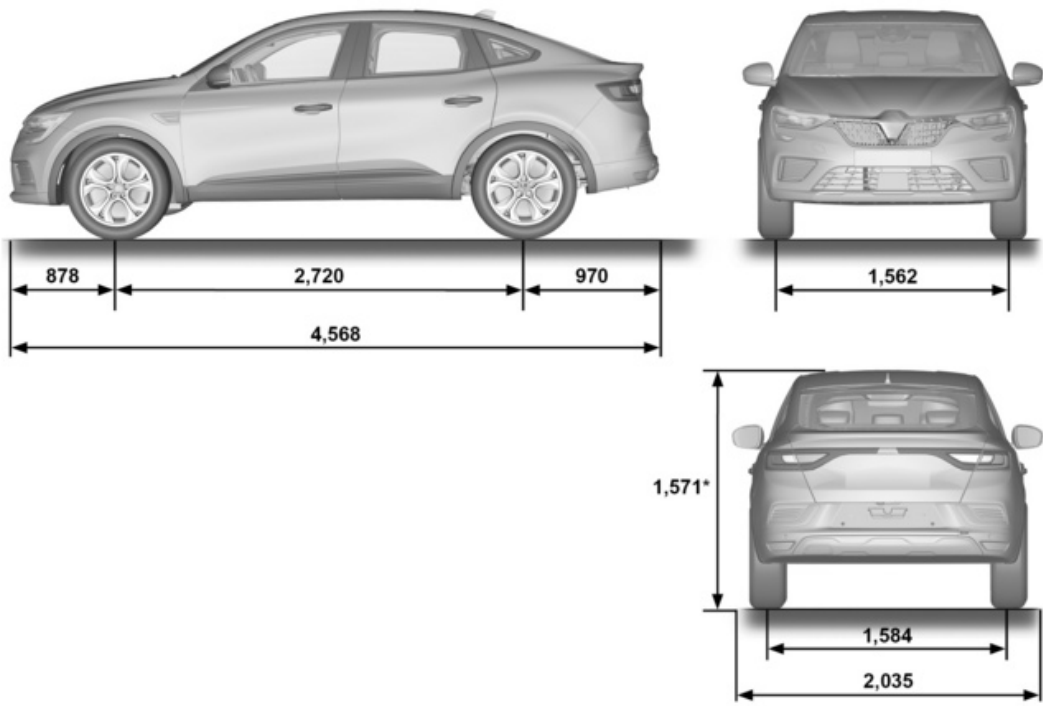

# INFORMATIE OVER DE AUTO

\* Onbelast

7



# INFORMATIE OVER DE AUTO

## Massa's (in Kg)

De aangegeven gewichten betreffen de basisuitvoering zonder opties en variëren naargelang de uitrusting van uw voertuig. Raadpleeg uw merkdealer.	
<b>Max. toegelaten totaal massa (MMAC)</b> <b>Max. toegelaten massa (MMTA)</b> <b>Max. toegelaten trein massa (MTR)</b>	Gewichten aangeduid op het constructeursplaatje → 338
<b>Massa aanhanger geremd*</b>	Gevonden door te berekenen: MTR - MMAC voor thermische voertuigen
	760 kg voor E-Tech volledig hybride voertuigen
<b>Massa aanhanger ongeremd*</b>	705 kg voor thermische voertuigen
	750 kg voor E-Tech volledig hybride voertuigen
<b>Maximale kogeldruk op trekhaak*</b>	75 kg
<b>Maximaal toegelaten dakbelasting</b>	80 kg (met inbegrip van de drager)
<b>* Aanhangwagengewicht (trekken van een caravan, boot, enz.).</b> Het trekken van een aanhangwagen is verboden wanneer de berekening MTR - MMAC gelijk is aan nul of wanneer de op het constructeursplaatje aangegeven maximaal toegelaten trein massa (MTR) gelijk is aan nul (of niet wordt aangegeven). - Respecteer de in het land toegelaten maximale massa's. Laat uw merkdealer een trekhaak monteren en de bedrading van de auto aanpassen. - In geval van een auto met aanhanger, <b>mag de max. toegelaten trein massa (auto + aanhanger) nooit overschreden worden.</b> Toch is het volgende toegestaan: - een overschrijding van de max. toegelaten massa MMTA gemeten onder de achteras tot 15%, - een overschrijding van de max. toegelaten totaal massa MMAC tot 10% of 100 kg (tot de eerste van deze twee waarden is bereikt). in beide gevallen is de maximum snelheid van het geheel 100 km/u en moet de bandenspanning worden verhoogd met 0,2 bar.	

## INFORMATIE OVER DE AUTO

- Het motorvermogen neemt af naarmate u hoger in de bergen rijdt. Wij adviseren u de maximale belasting met 10% per 1000 meter stijging te verminderen.

## ONDERDELEN EN REPARATIES

De originele onderdelen worden met de grootste zorg ontwikkeld en gecontroleerd. Zij voldoen dan ook aan dezelfde kwaliteitsnormen als de onderdelen die in de fabriek worden gebruikt.

Door het gebruik van de originele onderdelen houdt u de prestaties van uw auto optimaal. Bovendien zijn reparaties die uitgevoerd zijn door een merkdealer met originele onderdelen gegarandeerd volgens de voorwaarden die achter op de reparatieopdracht staan.

# ONDERHOUDSCOUPONS

VIN: .....

Datum:	Km:	Factuurnr.:	Toelichting/diversen
<b>Type werkzaamheden:</b> Onderhoudsbeurt <input type="checkbox"/> ..... <input type="checkbox"/>		<b>Stempel</b>	
<b>Plaatwerkcontrole:</b> OK <input type="checkbox"/> Niet OK* <input type="checkbox"/>			
Datum:	Km:	Factuurnr.:	Toelichting/diversen
<b>Type werkzaamheden:</b> Onderhoudsbeurt <input type="checkbox"/> ..... <input type="checkbox"/>		<b>Stempel</b>	
<b>Plaatwerkcontrole:</b> OK <input type="checkbox"/> Niet OK* <input type="checkbox"/>			
Datum:	Km:	Factuurnr.:	Toelichting/diversen
<b>Type werkzaamheden:</b> Onderhoudsbeurt <input type="checkbox"/> ..... <input type="checkbox"/>		<b>Stempel</b>	
<b>Plaatwerkcontrole:</b> OK <input type="checkbox"/> Niet OK* <input type="checkbox"/>			

\*Zie specifieke pagina

7

# ONDERHOUDSCOUPONS

VIN: .....

Datum:	Km:	Factuurnr.:	Toelichting/diversen
<b>Type werkzaamheden:</b> Onderhoudsbeurt <input type="checkbox"/> ..... <input type="checkbox"/>		<b>Stempel</b>	
<b>Plaatwerkcontrole:</b> OK <input type="checkbox"/> Niet OK* <input type="checkbox"/>			
Datum:	Km:	Factuurnr.:	Toelichting/diversen
<b>Type werkzaamheden:</b> Onderhoudsbeurt <input type="checkbox"/> ..... <input type="checkbox"/>		<b>Stempel</b>	
<b>Plaatwerkcontrole:</b> OK <input type="checkbox"/> Niet OK* <input type="checkbox"/>			
Datum:	Km:	Factuurnr.:	Toelichting/diversen
<b>Type werkzaamheden:</b> Onderhoudsbeurt <input type="checkbox"/> ..... <input type="checkbox"/>		<b>Stempel</b>	
<b>Plaatwerkcontrole:</b> OK <input type="checkbox"/> Niet OK* <input type="checkbox"/>			

\*Zie specifieke pagina

# ONDERHOUDSCOUPONS

VIN: .....

Datum:	Km:	Factuurnr.:	Toelichting/diversen
<b>Type werkzaamheden:</b> Onderhoudsbeurt <input type="checkbox"/> ..... <input type="checkbox"/>	<b>Stempel</b>		
<b>Plaatwerkcontrole:</b> OK <input type="checkbox"/> Niet OK* <input type="checkbox"/>			
Datum:	Km:	Factuurnr.:	Toelichting/diversen
<b>Type werkzaamheden:</b> Onderhoudsbeurt <input type="checkbox"/> ..... <input type="checkbox"/>	<b>Stempel</b>		
<b>Plaatwerkcontrole:</b> OK <input type="checkbox"/> Niet OK* <input type="checkbox"/>			
Datum:	Km:	Factuurnr.:	Toelichting/diversen
<b>Type werkzaamheden:</b> Onderhoudsbeurt <input type="checkbox"/> ..... <input type="checkbox"/>	<b>Stempel</b>		
<b>Plaatwerkcontrole:</b> OK <input type="checkbox"/> Niet OK* <input type="checkbox"/>			

\*Zie specifieke pagina

7

# ONDERHOUDSCOUPONS

VIN: .....

Datum:	Km:	Factuurnr.:	Toelichting/diversen
<b>Type werkzaamheden:</b> Onderhoudsbeurt <input type="checkbox"/> ..... <input type="checkbox"/>		<b>Stempel</b>	
<b>Plaatwerkcontrole:</b> OK <input type="checkbox"/> Niet OK* <input type="checkbox"/>			
Datum:	Km:	Factuurnr.:	Toelichting/diversen
<b>Type werkzaamheden:</b> Onderhoudsbeurt <input type="checkbox"/> ..... <input type="checkbox"/>		<b>Stempel</b>	
<b>Plaatwerkcontrole:</b> OK <input type="checkbox"/> Niet OK* <input type="checkbox"/>			
Datum:	Km:	Factuurnr.:	Toelichting/diversen
<b>Type werkzaamheden:</b> Onderhoudsbeurt <input type="checkbox"/> ..... <input type="checkbox"/>		<b>Stempel</b>	
<b>Plaatwerkcontrole:</b> OK <input type="checkbox"/> Niet OK* <input type="checkbox"/>			

\*Zie specifieke pagina

# ONDERHOUDSCOUPONS

VIN: .....

Datum:	Km:	Factuurnr.:	Toelichting/diversen
<b>Type werkzaamheden:</b> Onderhoudsbeurt <input type="checkbox"/> ..... <input type="checkbox"/>	<b>Stempel</b>		
<b>Plaatwerkcontrole:</b> OK <input type="checkbox"/> Niet OK* <input type="checkbox"/>			
Datum:	Km:	Factuurnr.:	Toelichting/diversen
<b>Type werkzaamheden:</b> Onderhoudsbeurt <input type="checkbox"/> ..... <input type="checkbox"/>	<b>Stempel</b>		
<b>Plaatwerkcontrole:</b> OK <input type="checkbox"/> Niet OK* <input type="checkbox"/>			
Datum:	Km:	Factuurnr.:	Toelichting/diversen
<b>Type werkzaamheden:</b> Onderhoudsbeurt <input type="checkbox"/> ..... <input type="checkbox"/>	<b>Stempel</b>		
<b>Plaatwerkcontrole:</b> OK <input type="checkbox"/> Niet OK* <input type="checkbox"/>			

\*Zie specifieke pagina

7



# ONDERHOUDSCOUPONS

VIN: .....

Datum:	Km:	Factuurnr.:	Toelichting/diversen
<b>Type werkzaamheden:</b>		<b>Stempel</b>	
Onderhoudsbeurt <input type="checkbox"/> ..... <input type="checkbox"/>			
<b>Plaatwerkcontrole:</b>			
OK <input type="checkbox"/> Niet OK* <input type="checkbox"/>			
Datum:	Km:	Factuurnr.:	Toelichting/diversen
<b>Type werkzaamheden:</b>		<b>Stempel</b>	
Onderhoudsbeurt <input type="checkbox"/> ..... <input type="checkbox"/>			
<b>Plaatwerkcontrole:</b>			
OK <input type="checkbox"/> Niet OK* <input type="checkbox"/>			
Datum:	Km:	Factuurnr.:	Toelichting/diversen
<b>Type werkzaamheden:</b>		<b>Stempel</b>	
Onderhoudsbeurt <input type="checkbox"/> ..... <input type="checkbox"/>			
<b>Plaatwerkcontrole:</b>			
OK <input type="checkbox"/> Niet OK* <input type="checkbox"/>			

\*Zie specifieke pagina

## PLAATWERKCONTROLE

De garantie blijft alleen van kracht na de reparatie die hieronder staat aangegeven.

**VIN:** .....

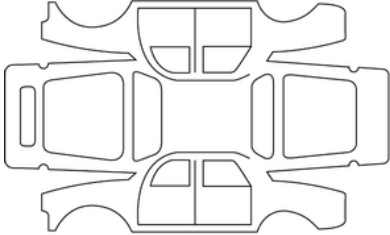
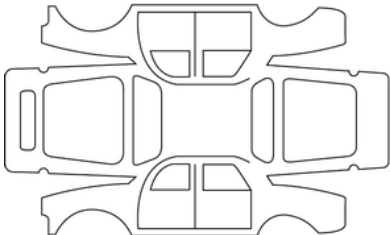
Datum reparatie:		<b>Stempel</b>
Uit te voeren plaatwerkreparatie:		
Datum reparatie:		<b>Stempel</b>
Reparatie nodig van:		

7

## PLAATWERKCONTROLE

De garantie blijft alleen van kracht na de reparatie die hieronder staat aangegeven.

**VIN:** .....

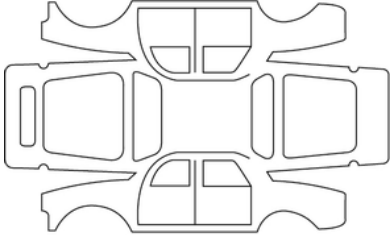
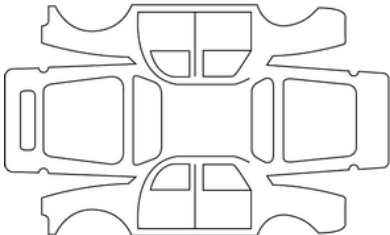
Datum reparatie:		<b>Stempel</b>
Uit te voeren plaatwerkreparatie:		
Datum reparatie:		<b>Stempel</b>
Reparatie nodig van:		

## PLAATWERKCONTROLE

De garantie blijft alleen van kracht na de reparatie die hieronder staat aangegeven.

**VIN:** .....

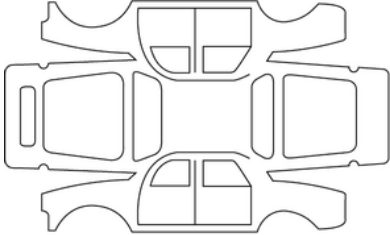
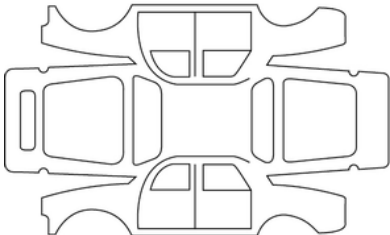
Datum reparatie:		<b>Stempel</b>
Uit te voeren plaatwerkreparatie:		
Datum reparatie:		<b>Stempel</b>
Reparatie nodig van:		

7

## PLAATWERKCONTROLE

De garantie blijft alleen van kracht na de reparatie die hieronder staat aangegeven.

**VIN:** .....

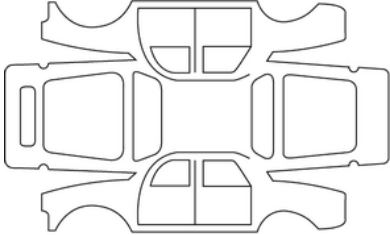
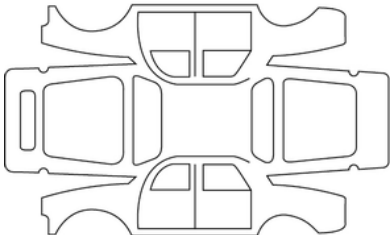
Datum reparatie:		<b>Stempel</b>
Uit te voeren plaatwerkreparatie:		
Datum reparatie:		<b>Stempel</b>
Reparatie nodig van:		

## PLAATWERKCONTROLE

De garantie blijft alleen van kracht na de reparatie die hieronder staat aangegeven.

**VIN:** .....

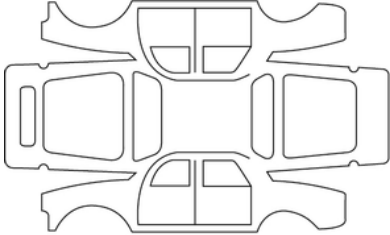
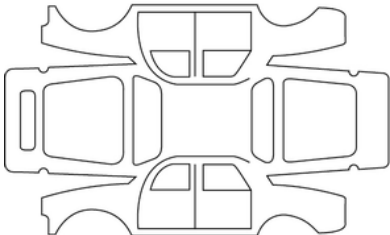
Datum reparatie:		<b>Stempel</b>
Uit te voeren plaatwerkreparatie:		
Datum reparatie:		<b>Stempel</b>
Reparatie nodig van:		

7

## PLAATWERKCONTROLE

De garantie blijft alleen van kracht na de reparatie die hieronder staat aangegeven.

**VIN:** .....

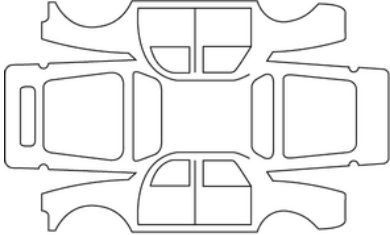
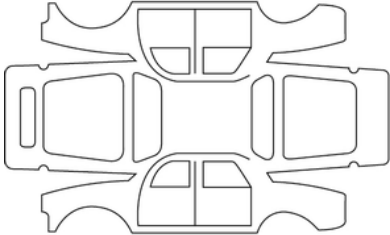
Datum reparatie:		<b>Stempel</b>
Uit te voeren plaatwerkreparatie:		
Datum reparatie:		<b>Stempel</b>
Reparatie nodig van:		

# PLAATWERKCONTROLE

De garantie blijft alleen van kracht na de reparatie die hieronder staat aangegeven.

**VIN:** .....

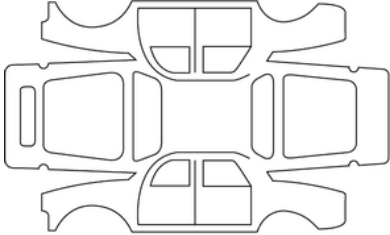
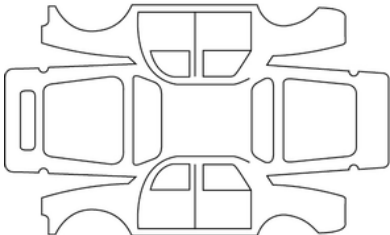
Datum reparatie:		<b>Stempel</b>
Uit te voeren plaatwerkreparatie:		
Datum reparatie:		<b>Stempel</b>
Reparatie nodig van:		

7



# ALFABETISCHE INHOUDSOPGAVE

## Symbolen

"handsfree" kaart: batterij, [35](#)

## A

Aanbevelingen voor rijgedrag, [153](#)

Aansteker, [277](#)

Aanvullende bevestigingsmiddelen aan de zijkanten, [59](#)

Aanvullende veiligheidsvoorzieningen, [54](#), [58](#), [59](#)

Aanvullende veiligheidsvoorzieningen achterin, [58](#)

Aanvullende veiligheidsvoorzieningen voorin, [54](#)

ABS, [165](#)

Accessoireaansluiting, [267](#), [277](#), [277](#)

Accu:, [295](#), [296](#), [297](#), [316](#)

Accu: storing, [316](#)

Accu's, [35](#)

Achterrautiverwarming, [259](#), [261](#)

Achterstoelen, [48](#), [50](#)

Achteruitrijcamera, [231](#), [231](#)

Achteruitrijsensor, [226](#)

Actieradius met brandstof, [101](#)

Actieve noodstop, [183](#)

Adaptieve snelheidsregelaar, [213](#), [214](#)

Advies over antivervuiling, [160](#), [160](#)

Advies voor brandstofbesparing, [153](#)

Afstandsbediening, [31](#)

Afstand tot de volgende onderhoudsbeurt, [92](#)

Afstellen van het stuurwiel, [110](#)

Airbag, [54](#), [58](#), [59](#), [71](#), [73](#), [77](#), [79](#)

Airbag : inschakelen van de passagiersairbag voor, [79](#)

Airbag : uitschakelen van de passagiersairbag voorin, [79](#)

Airbags : kinderveiligheid, [79](#)

Airco: informatie en tips voor gebruik, [263](#)

Antiblokkeersysteem: ABS, [165](#)

Armsteun: voor, [44](#), [278](#)

Asbak, [277](#)

Autocontact inschakelen, [130](#)

Autodetectie, [183](#)

Autogordels, [50](#), [50](#), [54](#), [71](#), [73](#), [77](#), [300](#)

Autogordelspanners, [58](#)

Autogordelspanners voorste veiligheidsgordel, [54](#)

AUTOMATISCHE PORTIERVERGREDELING TIJDENS HET RIJDEN,  
[42](#)

Automatische versnellingsbak: pechhulp, [314](#)

Automatische versnellingsbak (gebruik), [136](#), [140](#), [148](#)

Automatisch parkeren, [226](#), [231](#), [234](#)

AUTO-modus, [114](#)

## B

Bagageruimte, [43](#)

BAGAGERUIMTE, [29](#), [38](#), [39](#), [43](#), [282](#)

Banden, [302](#), [302](#), [304](#)

Bandenspanning, [302](#), [304](#), [308](#), [312](#)

Bedieningsknoppen, [207](#), [210](#)

Bedieningsorganen, [82](#)

Berichten op het instrumentenpaneel, [92](#), [132](#), [146](#), [148](#)

Bescherming tegen corrosie, [298](#)

Bestand, [44](#)

# ALFABETISCHE INHOUDSOPGAVE

Bevestigingsmiddelen voor kinderen/kinderzitjes, [62](#), [71](#), [73](#), [77](#)

Bijzonderheden van benzine-uitvoeringen, [146](#)

Binnenlicht, [274](#), [324](#)

binnenverlichting, [274](#)

Binnenverlichting: vervangen van een lamp, [324](#), [324](#)

boordcomputer, [92](#)

Boordcomputer, [92](#), [101](#), [106](#)

Brandstofbesparing, [153](#)

Brandstofpeil, [101](#), [125](#)

Brandstofverbruik, [92](#), [153](#), [263](#)

Buitentemperatuur, [108](#)

Buitenverlichting, [321](#)

## C

Claxon: kort signaal, [120](#)

CLAXON EN LICHTSIGNALEN, [120](#), [120](#)

Configuratiemenu, [106](#)

Controleen waarschuwingslampjes, [101](#)

Controlelampjes, [92](#)

## D

Dakdragers, [284](#), [284](#)

De gereedschappen, [310](#)

De juiste zithouding, [44](#), [44](#), [48](#), [50](#), [114](#)

Deuren/achterklep, [29](#), [31](#), [39](#), [42](#)

De voertuiginstellingen aanpassen, [106](#)

Dieselbrandstof tanken, [125](#)

Display, [101](#), [101](#), [267](#)

Dodehoek: waarschuwingssignaal, [176](#)

Dodehoekwaarschuwing, [176](#)

Draadloze oplader, [267](#)

## E

ECO-modus, [153](#), [263](#)

Elektrische ruiten, [270](#)

Elektronische parkeerrem., [148](#), [148](#), [151](#)

Elektronisch stabiliteitsprogramma: ESC, [165](#), [165](#)

Energieverbruik, [101](#)

ESC: elektronisch stabiliteitsprogramma, [165](#)

## F

Filter, luchtfilter, [290](#)

Filter Interieurfilter, [290](#)

Filter oliefilter, [288](#)

Filter roetfilter, [146](#)

Fittingen, [278](#)

Foutopsporing: batterij, [316](#)

Functie Stop & Start, [132](#), [148](#), [151](#), [153](#)

## G

gegevens van de motor, [339](#)

Geïntegreerde bediening van handsfree telefoon, [267](#)

Geluidssignaal, [120](#)

Geluidssignaal snelheidsverklipper, [101](#)

Geluidssignaal vergeten verlichting, [114](#)

Gepersonaliseerde auto-instellingen, [106](#)

Gereedschapset, [310](#), [310](#)

# ALFABETISCHE INHOUDSOPGAVE

Gordelspanners, [54](#)

## H

Handbediende airconditioning, [259](#)

Handgreep, [278](#)

handrem, [148](#)

Handsfree kaarten, [31](#)

Hellingstarthulp, [165](#)

Het voertuig optillen: een wiel verwisselen, [312](#)

Hoofdsteun, [44](#), [48](#)

Hoofdsteun achter, [48](#), [48](#)

Hoofdsteunen voor, [44](#)

## I

Identificatie van de motor, [339](#)

Imperiaal: dakdragers, [284](#)

In de rijstrook blijven: assistent, [171](#)

Indicatoren: richtingaanwijzers, [120](#)

Inhoud motorolie, [288](#)

Inrijden, [128](#), [128](#)

Inschakelen van de passagiersairbags voorin, [71](#), [73](#), [77](#), [79](#)

Instellingen, [106](#)

Instellingen configuratiemenu, [106](#)

Instellingen rijpositie, [50](#), [110](#)

Instrumentenpaneel, [92](#), [92](#), [101](#), [101](#), [106](#), [108](#), [132](#), [148](#), [151](#), [153](#), [160](#)

Isofix, [77](#)

## K

Kaart, [29](#), [31](#)

Kaart: batterij, [35](#)

Kaart: gebruik, [29](#), [31](#)

Kaart: handsfree, [29](#)

Kaart: motor start niet in handsfree stand, [29](#)

Kaart: nood sleutel, [29](#)

Kaart: portieren vergrendelen/ontgrendelen, [29](#)

Kaart met afstandsbediening, [29](#)

Kaart voor de afstandsbediening, [29](#)

Kaart voor het vergrendelen/ontgrendelen van de portieren, [29](#)

Katalysator, [146](#)

Kinderen, [62](#), [71](#), [73](#), [77](#), [79](#), [270](#)

Kinderen (veiligheid), [38](#), [271](#)

Kinderveiligheid, [29](#), [31](#), [38](#), [62](#), [62](#), [71](#), [73](#), [77](#), [79](#), [270](#), [271](#)

Kinderzitjes, [62](#), [68](#), [71](#), [73](#), [77](#)

Klok, [108](#)

Knipperlichten, [120](#), [176](#), [321](#)

Knop voor het starten/stoppen van de motor, [130](#)

koelvloeistof, [101](#), [290](#)

Koelvloeistof, [290](#)

Koplampen, [321](#)

krik, [310](#), [310](#), [312](#)

## L

Lakwerk onderhoud, [298](#)

Lampen vervangen, [321](#), [324](#)

Lane departure warning, [171](#), [171](#)

# ALFABETISCHE INHOUDSOPGAVE

Leesspots, [274](#), [324](#)

Lekke band, [308](#), [310](#), [310](#), [310](#), [312](#)

Lekke band: reservewiel, [310](#)

Lichten: lampen vervangen, [321](#)

Losse bodemplaat, [282](#)

## M

Make-up spiegels, [276](#)

Menu voor het aanpassen van de voertuiginstellingen, [92](#), [106](#)

Milieu, [159](#)

Montage van het kinderzitje, [68](#)

Motorkap, [286](#)

Motorolie, [287](#), [287](#), [288](#)

Motorolie verversen, [288](#)

Motor op stand-by, [132](#)

Multimedia (uitrusting), [267](#)

Multimediascherm schermen, [171](#)

Multimedia-uitrusting, [101](#), [106](#), [108](#), [114](#), [267](#), [267](#)

Multi-Sense, [110](#), [255](#)

Multiview camera, [239](#)

## N

Navigatie, [267](#)

Navigatiesysteem., [267](#)

Navigatieweergavescherm, [267](#)

Niveaus: koelvloeistof, [290](#), [290](#)

Niveaus: remvloeistof, [290](#)

Niveaus: voorruitsproeierreservoir, [290](#)

Noodsleutel, [29](#)

Noodstop, [165](#), [183](#)

Noodstopbekrachtiging, [165](#)

## O

Oliepeil van de motor., [101](#), [287](#), [287](#), [288](#)

Onderhoud, [160](#), [263](#)

Onderhoud: afstand tot volgende onderhoudsbeurt, [92](#)

Onderhoud: carrosserie, [298](#)

Onderhoud: filters, [292](#)

Onderhoud: interieurbekleding, [300](#)

Onderhoud: mechanisch, [287](#), [296](#), [297](#)

Onderhoud van de bekleding, [300](#)

Ontdooien/verwarmen van de voorruit, [259](#), [261](#)

Ontgrendelen van de portieren, [29](#), [31](#), [39](#), [42](#)

Opbergruimte, [278](#)

Opbergruimtes/indeling: interieur, [278](#)

Op de voorplaats(en), [44](#)

Open dak, [271](#)

## P

Parkeerhulp, [106](#), [226](#), [226](#), [231](#)

Parkeerhulp: parkeerondersteuning, [226](#), [231](#), [234](#)

Parkeerrem, [148](#), [148](#), [151](#)

Parkeren: parkeerhulp, [249](#)

Passagiersveiligheid: voorpassagier airbag, [79](#)

Peilen., [286](#), [290](#), [292](#)

Peilstok, [287](#)

Plaatsen achter, [48](#)

Pompset voor de banden, [308](#), [310](#)

# ALFABETISCHE INHOUDSOPGAVE

Portieren, [38](#), [38](#), [42](#), [106](#)  
Portieren en achterklep, [31](#)  
Portieren en kleppen, [38](#), [42](#)  
Portieren openen, [38](#), [38](#), [39](#), [42](#)  
Portieren sluiten, [29](#), [31](#), [38](#), [38](#), [39](#), [42](#)  
Portieren vergrendelen, [29](#), [31](#), [38](#), [39](#), [42](#), [106](#)  
portieren vergrendelen/ontgrendelen, [39](#)  
Portiervergrendeling, [29](#), [31](#), [39](#), [42](#), [106](#)

## R

Radio, [267](#)  
Rem, [151](#)  
remvloeistof, [290](#)  
Reservewiel, [310](#), [310](#)  
Richtingaanwijzers: instrumentenpaneel, [92](#), [101](#), [132](#), [146](#), [148](#), [151](#),  
[153](#), [160](#)  
Rijden, [106](#), [128](#), [130](#), [136](#), [140](#), [146](#), [148](#), [151](#), [153](#), [165](#), [171](#), [171](#), [176](#), [180](#), [183](#),  
[207](#), [210](#), [213](#), [214](#), [226](#), [231](#), [234](#), [239](#), [255](#)  
Rijhulp, [165](#), [171](#), [171](#), [176](#), [180](#), [183](#), [192](#), [207](#), [210](#), [213](#), [214](#), [226](#), [231](#), [234](#),  
[239](#), [255](#)  
Rijhulpsystemen, [106](#), [171](#), [171](#), [176](#), [180](#), [183](#), [192](#), [195](#), [207](#), [210](#), [213](#), [214](#),  
[226](#), [231](#), [234](#), [239](#), [249](#), [255](#)  
Rijstroomkassistent, [171](#), [171](#), [171](#)  
Rijstroomcentrering, [195](#)  
Rijverlichting, [29](#), [106](#), [114](#)  
Ruime opbergruimtes, [278](#)  
Ruitensproeier, [121](#)  
Ruitenwisper/-sproeier, [106](#), [327](#)  
Ruitenwisperbladen, [121](#), [327](#)

Ruitenwisperbladen: vervanging, [327](#)  
Ruitenwipers, [121](#), [121](#)  
Ruitenwipers en -sproeier, [121](#)  
Ruitenwipers en -sproeierbladen vervangen, [327](#)  
Ruitenwipers en -sproeier bladen vervangen, [121](#)

## S

Schakelen, [136](#), [140](#), [153](#)  
Schakelpeddel, [136](#), [140](#)  
Scherm: navigatiescherm, [267](#)  
Schermen multimediascherm, [153](#), [171](#), [176](#), [180](#), [183](#), [192](#), [226](#), [231](#), [234](#),  
[239](#), [249](#), [255](#), [267](#)  
Schoonmaken: binnenkant van de auto, [300](#)  
Signaal met alarmknipperlichten, [120](#)  
Signalen en verlichting, [114](#), [120](#)  
Sleepoog, [310](#), [314](#)  
Sleepringen, [282](#)  
Slepen pech, [314](#)  
Snelheidsafhankelijke stuurbevoegdiging, [110](#)  
Snelheidsbegrenzer, [207](#)  
Snelheidsregelaar, [210](#), [213](#), [214](#)  
Snelheidsregelaar/-begrenzer, [207](#), [210](#)  
Snelheidswaarschuwing, [192](#), [207](#)  
Snelweg- en filehulp, [195](#)  
Soort brandstof, [125](#)  
Spiegels, [110](#), [112](#)  
Spoiler, [284](#)  
Starten van de motor, [129](#), [130](#), [132](#)  
Startschakelaar, [148](#)

# ALFABETISCHE INHOUDSOPGAVE

stilzetten van de motor, [129](#), [130](#)

Stilzetten van de motor, [148](#)

Stoelverwarming, [44](#)

Stop & Start, [110](#), [125](#), [151](#), [153](#)

Storingen, [42](#), [44](#), [54](#), [79](#), [92](#), [114](#), [121](#), [130](#), [132](#), [136](#), [136](#), [140](#), [140](#), [146](#), [146](#), [148](#), [148](#), [165](#), [165](#), [171](#), [171](#), [171](#), [171](#), [176](#), [176](#), [183](#), [183](#), [192](#), [192](#), [213](#), [214](#), [226](#), [226](#), [249](#), [263](#), [263](#), [270](#), [270](#), [329](#), [329](#)

Storingen: kaartbatterijen, [29](#)

Storingen kaartbatterij, [35](#)

Storing zoeken accu, [316](#)

Stuurbekrachtiging, [110](#)

## T

Tafeltje, [283](#)

Tanks en reservoirs: ruitensproeier, [290](#)

Tanks en reservoirs koelvloeistof, [290](#)

Tanks en reservoirs remvloeistof, [290](#)

Telefoon, [267](#)

Temperatuurregeling, [261](#)

Tijd instellen, [92](#)

Toebehoren, [130](#)

Toegang krijgen tot voertuig, [29](#), [31](#)

Toegang tot de motorruimte, [286](#)

Toetsen op het stuurwiel, [267](#)

Toetsen op het stuurwiel., [267](#)

Tractiecontrole: ASR, [165](#)

TRACTIECONTROLE: ASR, [165](#)

## U

Uitschakelen van de passagiersairbags voorin, [77](#), [79](#)

USB-aansluiting, [267](#)

Uw bandenspanning, [92](#), [302](#), [304](#), [304](#), [308](#), [310](#), [312](#)

## V

Veiligheidsafstanden, [180](#)

Veiligheidsvoorzieningen bescherming zijkant, [58](#), [59](#), [59](#)

Ventilatie, [258](#), [259](#), [261](#)

Ventilatie: ventilatie, [258](#)

Ventilatioeroosters, [257](#), [258](#)

Vergrendelen, [50](#)

Verkeersborddetectie: snelheidswaarschuwing, [192](#)

Verlichting: alarmknipperlichten, [120](#)

Verlichting: buitenkant, [114](#), [120](#)

Verlichting: dimlichten, [114](#), [321](#)

Verlichting: grootlicht, [114](#), [321](#)

Verlichting: instrumentenpaneel, [114](#)

Verlichting: interieur, [274](#), [324](#)

Verlichting: lampen vervangen, [321](#)

Verlichting: mistlichten, [114](#)

Verlichting: richtingaanwijzers, [120](#), [321](#)

Verlichting: uitschakelvertraging, [106](#), [114](#)

Verlichting: zijlichten, [114](#), [321](#)

VERLICHTING EN SIGNALLEN, [114](#)

VERSNELLINGSHENDEL, [136](#), [140](#)

Versnellingshendel van automatische versnellingsbak, [136](#), [140](#)

Versnellingschakelaar, [136](#)

# ALFABETISCHE INHOUDSOPGAVE

Verstellen van de voorstoelen, [44](#)  
Vervangen van de ruitenwisserbladen voor, [327](#)  
Vervangen van een lamp, [321](#)  
Vervanging en reparatie, [345](#)  
Vervoer van kinderen, [62](#), [71](#), [73](#), [77](#)  
Verwarmd stuurwiel, [110](#)  
Verwarming, [257](#), [258](#), [259](#), [259](#), [261](#), [261](#), [263](#)  
Verwarming en airconditioning, [257](#), [259](#), [261](#), [263](#)  
VERWISSELEN VAN EEN WIEL, [312](#)  
Voetgangersdetectie, [183](#)  
Volume van de brandstoftank, [125](#)  
Volume van extra tank, [92](#)  
Voortuitverwarming, [259](#), [261](#)  
Voorstoelen afstellen, [44](#), [44](#), [50](#)  
Voorstoelen afstellen elektrische bediening, [44](#)  
Voorstoelen met elektrische bediening, [44](#)  
Voorzorgsmaatregelen voor het gebruik, [121](#)  
Vuldop, [125](#)

## W

Waarschuwing bij verlies van bandenspanning, [308](#), [312](#)  
Waarschuwing veiligheidsafstand, [180](#)  
Werkzaamheden, [136](#), [140](#)  
Wieldopsleutel, [310](#)  
Wielen (veiligheid), [302](#)  
Wielmoersleutel, [310](#), [312](#)  
Wissen, [298](#)

## Z

Zekeringen, [329](#), [329](#)  
Zonnekleppen, [276](#)  
Zonwering, zonneklep, [276](#)  
Zuinig rijden, [153](#)









7711416785

