

# CLIO

autohandleiding





## Welkom aan boord van uw auto

**Dit instructieboekje** bevat de benodigde informatie waarmee u:

- uw auto goed leert kennen zodat u alle functies en technische mogelijkheden ten volle kunt benutten.
- de prestaties optimaal kunt houden door het opvolgen van eenvoudige maar uitgebreide adviezen voor regelmatig onderhoud.
- kleine storingen waarvoor geen specialist nodig is, zelf snel kunt verhelpen.

Neemt u even de tijd om deze handleiding door te nemen en vertrouwd te raken met de informatie en richtlijnen die zij bieden over de functies en nieuwe elementen van uw auto. Als sommige punten nog onduidelijk zijn, willen de technici van onze dealers u graag alle verdere informatie geven.

De volgende symbolen bieden begeleiding:



Deze zijn zichtbaar op de auto en geven aan dat u de handleiding moet raadplegen voor informatie en/of beperkingen op handelingen met betrekking tot de uitrusting van uw auto.

→ Overal in de handleiding verwijst een overdracht naar een pagina.



**dit duidt overal in het instructieboekje op een risico, een gevaar of een veiligheidsadvies.**

Dit boekje is tot stand gekomen aan de hand van de technische gegevens die op het moment van samenstelling van dit boekje bekend waren. **In de gids "Hoofdpunten" staan alle mogelijke uitrustingen (standaard of optioneel) van dit model beschreven, de aanwezigheid ervan in de auto is afhankelijk van de uitvoering, de gekozen opties en het land van aflevering.**

**Deze handleiding kan ook informatie bevatten over onderdelen die pas op een later tijdstip zullen worden toegepast. De schema's in de gebruikershandleiding dienen enkel als voorbeelden.**

Wij wensen u een goede reis in uw auto.

Vertaald uit het Frans. Gehele of gedeeltelijke nadruk of vertaling is verboden zonder schriftelijke toestemming van de constructeur van de auto.

# INHOUD

<b>Welkom aan boord van uw auto .....</b>	<b>4</b>	Verlichting en signalisatie .....	149
Buitenkant .....	4	CLAXON EN LICHTSIGNALEN .....	155
Interieur .....	6	Ruitenwissers .....	156
Bestuurderspositie .....	8	Brandstoftank .....	162
Rijhulpsystemen .....	10	Reagenstank .....	166
Veiligheid in de auto .....	12	<b>Rijden .....</b>	<b>170</b>
Een auto identificeren - etiketten .....	14	Inrijden .....	170
De motorruimte (periodiek onderhoud) .....	16	Starten, Stoppen van de motor .....	171
pechhulp .....	18	Versnellingschakelaar .....	183
De auto met LPG .....	20	Bijzonderheden versies met dieselmotor .....	188
Het E-tech full hybrid voertuig .....	22	Bijzonderheden versies met benzinemotor .....	190
<b>Ken uw auto .....</b>	<b>24</b>	Parkeerrem .....	192
E-tech full hybrid voertuig (HEV) .....	24	Milieu .....	199
LPG-voertuig .....	32	Tips voor onderhoud en minder luchtverontreiniging .....	201
Kaart .....	38	Tips voor het rijden, zuinig rijden .....	202
Sleutel, afstandsbediening .....	47	Waarschuwing bij verlies van bandenspanning .....	208
Digital key .....	52	Hulpen correctiesystemen tijdens het rijden .....	214
Portieren en kleppen .....	56	Extra rijhulpmiddelen .....	218
Op de voorplaats(en) .....	63	Snelheidsbegrenzer .....	252
Plaatsen achter .....	66	Snelheidsregelaar .....	255
Autogordels .....	68	Adaptieve snelheidsregelaar .....	258
Extra veiligheidsvoorzieningen .....	73	Parkeerhulp .....	271
Kinderveiligheid .....	82	Noodoproep .....	298
Kinderzitjes .....	88	<b>Uw comfort .....</b>	<b>301</b>
Kinderveiligheid: de passagiersairbag voorin uitschakelen, inschakelen .....	108	MULTI-SENSE .....	301
Bedieningsorganen .....	110	Ventilatieroosters, verwarming en airconditioning .....	303
boordcomputer .....	116	Multimedia-uitrusting .....	314
Controlelampjes .....	138	Uitrusting interieur .....	316
Stuurinrichting .....	145	Opbergruimte, indeling interieur .....	321
Spiegels .....	147	Transport van goederen .....	325



# INHOUD

<b>Onderhoud .....</b>	<b>330</b>
Toegang tot de motor, niveaus.....	330
Accu:.....	340
Reinigen .....	343
<b>Praktische tips .....</b>	<b>347</b>
Banden.....	347
pechhulp.....	362
Koplampen, lampen: vervangen van een lamp.....	368
Ruitenwischerbladen: vervanging.....	374
Zekeringen.....	376
Radio inbouwen.....	379
Accessoires installeren en gebruiken .....	380
Storingen.....	382
<b>Technische gegevens.....</b>	<b>389</b>
Informatie over de auto.....	389
ONDERDELEN EN REPARATIES.....	398
onderhoudscoupons.....	399
Plaatwerkcontrole.....	405

# BUITENKANT

1

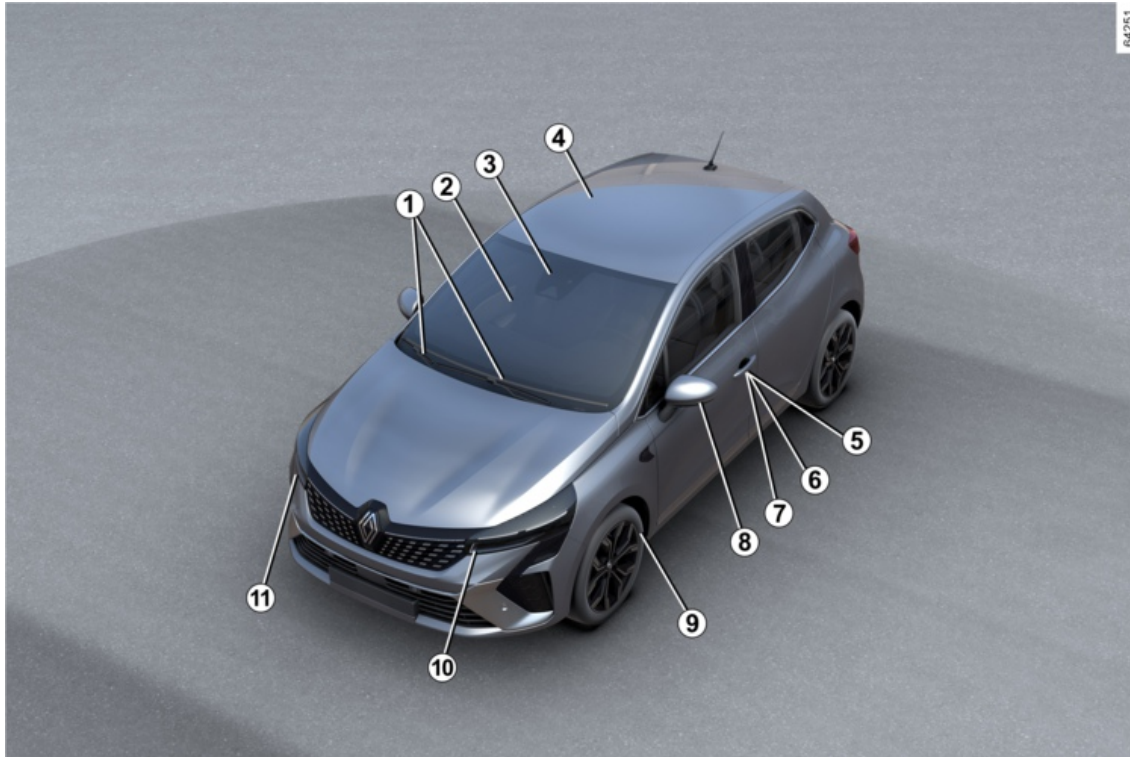

64251

## BUITENKANT

1. Ruitenwisser/-sproeier → 156
2. Elektrische ruitbediening → 316
3. Ontwasemen → 308 → 305
4. Onderhoud van de carrosserie → 343
5. Portieren ver-/ontgrendelen → 58
6. Sleutel, afstandsbediening → 47
7. Zender-ontvanger → 38
8. Spiegels → 147
9. Banden → 347
10. Verlichting: werking → 149
11. Verlichting: vervangen → 368



Tanken van brandstof → 162

# INTERIEUR

1

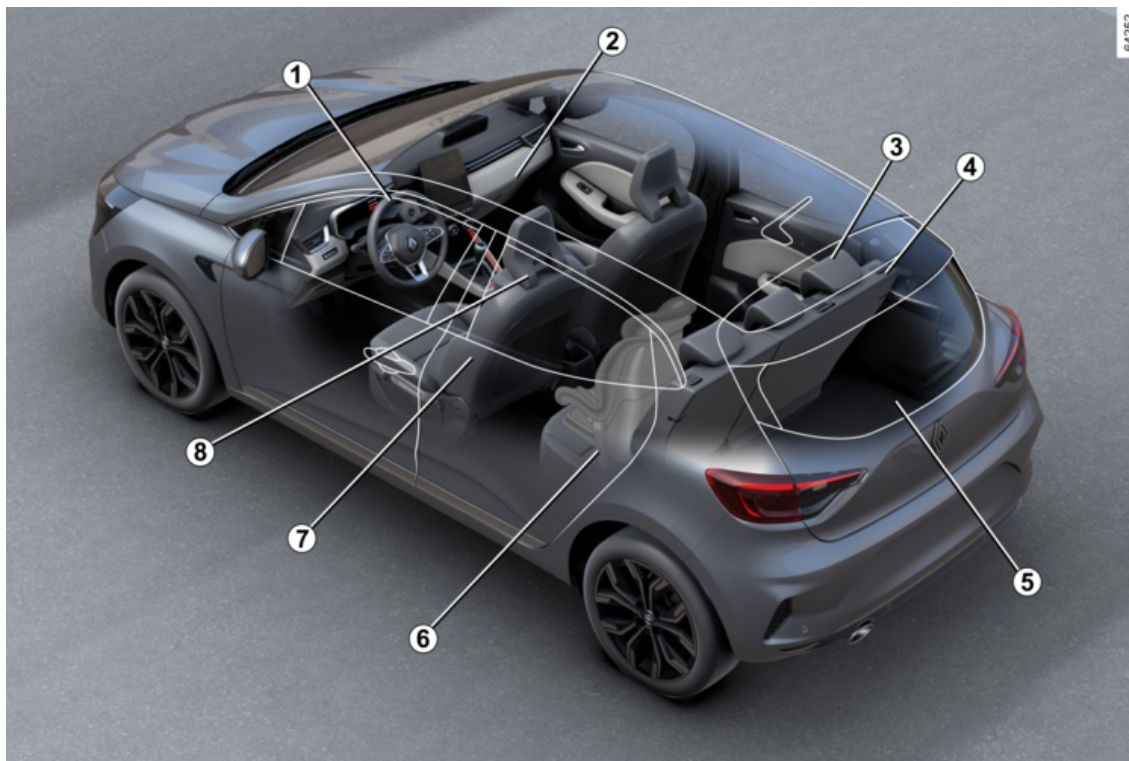

# INTERIEUR

1. Uw rijpositie aanpassen → 68
2. Opbergruimtes/indeling interieur → 321
3. Hoofdsteun achter → 66
4. Achterbank → 67
5. Vervoer van voorwerpen → 325
6. Kinderveiligheid → 82
7. Voorstoelen → 63
8. Hoofdsteunen voor → 63

# BESTUURDERSPOSITIE

1

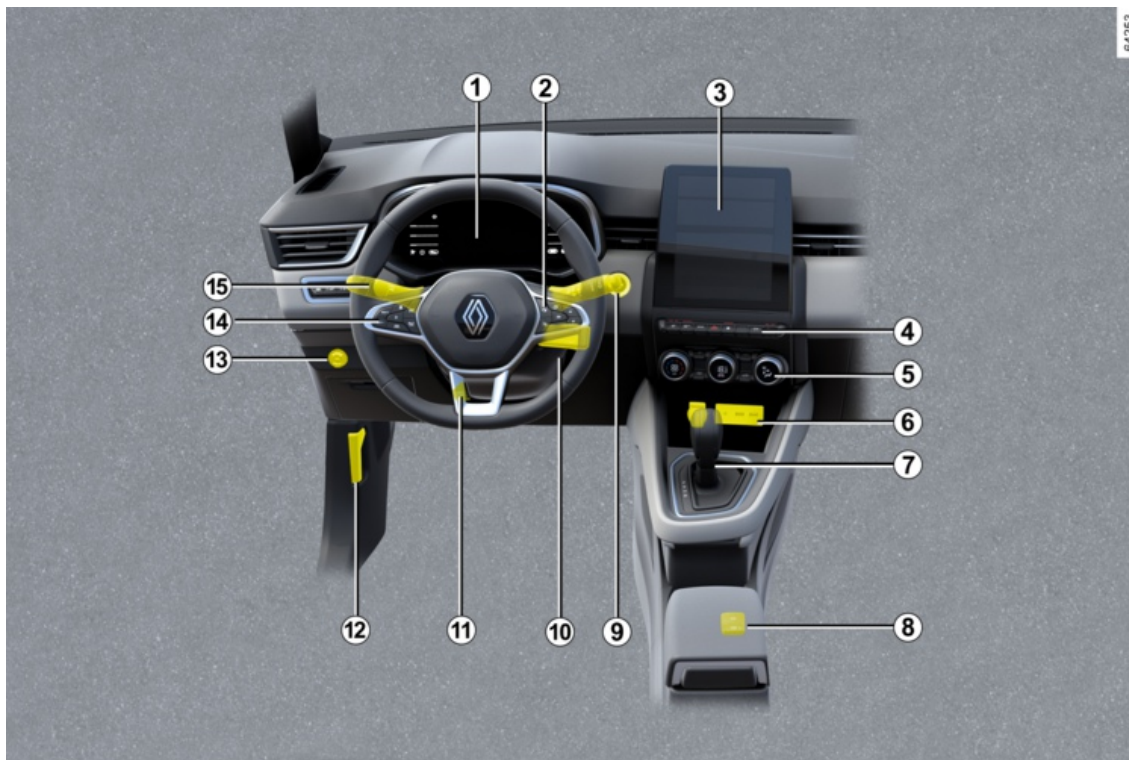

## BESTUURDERSPOSITIE

1. Instrumentenpaneel → 138
2. Knoppen boordcomputer → 116
3. Multimedievoorkant → 314
4. Stoelverwarming → 65
5. Verwarming/airco → 311 → 308
6. Laadzone telefoon → 321
7. Versnellingshendel → 183
8. Parkeerrem → 192
9. Knop voor het starten/stoppen van de motor → 171
10. Startschakelaar → 171
11. Stuurwiel afstellen → 145
12. Motorkapontgrendeling → 330
13. LPG-commando → 32
14. Snelheidsbegrenzer → 252/-regelaar → 255 → 258
15. Buitenverlichting → 149

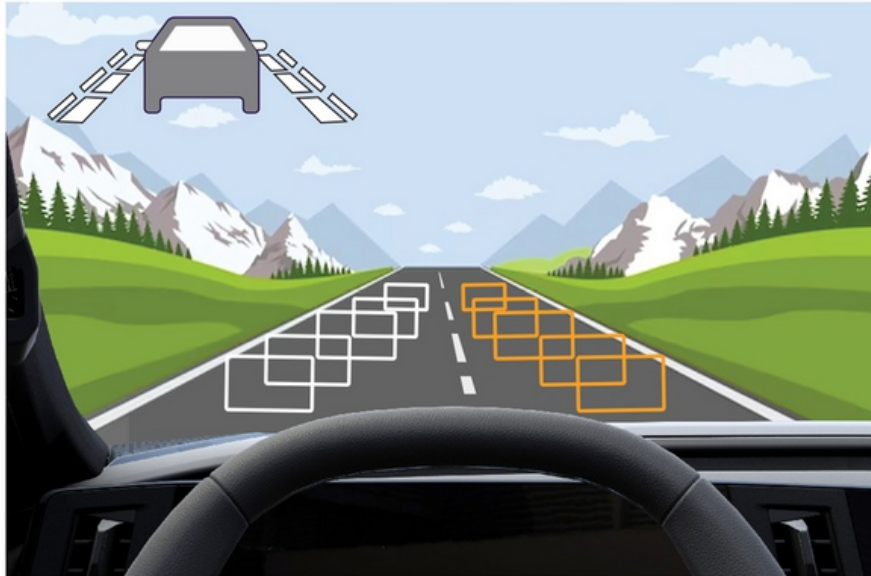



## RIJHULPSYSTEMEN

- Rijhulp- en correctiesystemen → 214
- Actieve noodstop → 237
- Preventie verlaten rijstrook → 219
- Dodehoekwaarschuwing → 226
- Detectie bestuurdersaltherheid → 244
- Veiligeafstandwaarschuwing → 233
- Stop-en-startfunctie → 178
- Snelheidsbegrenzer → 252
- Snelheidsregelaar → 255
- Parkeerhulp → 271
- Achteruitrijcamera → 278
- Verkeersborddetectie → 246
- Waarschuwing bij verlies van bandenspanning → 208
- Mijn veiligheid → 218

# VEILIGHEID IN DE AUTO

1

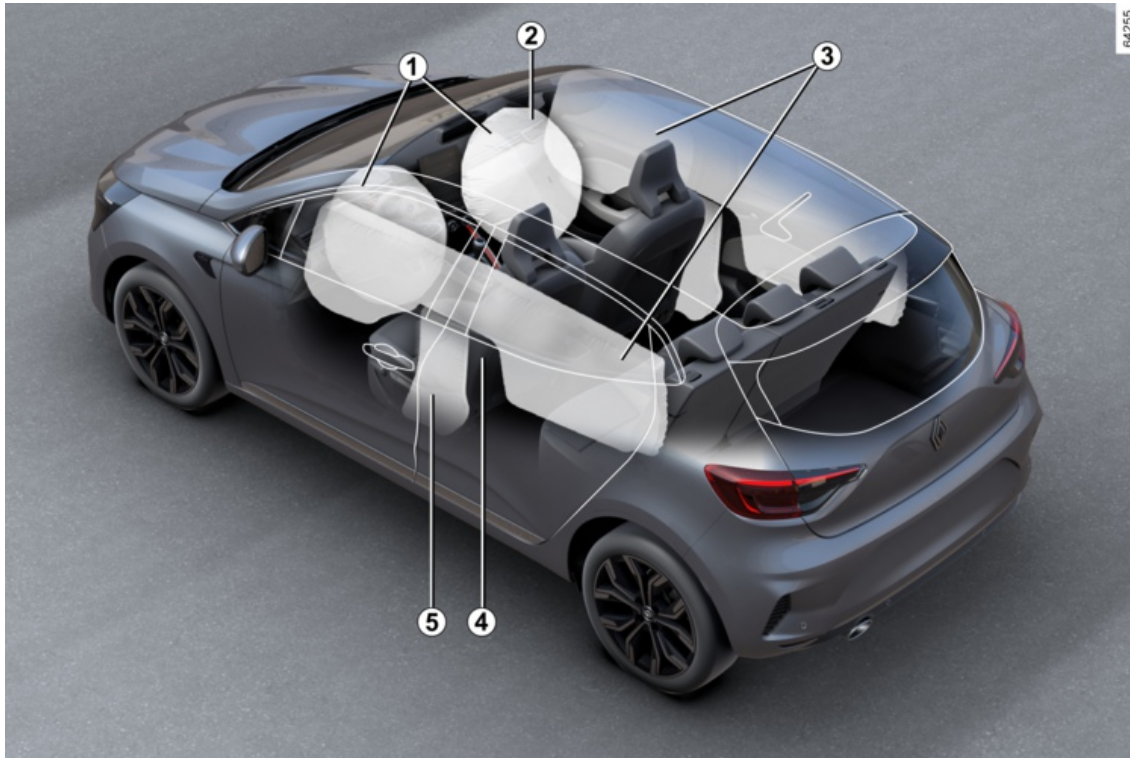

## VEILIGHEID IN DE AUTO

1. Frontale airbags → 73
2. De passagiersairbag voorin uitschakelen → 73
3. Zijruitairbags → 79
4. Autogordels → 68
5. Zijairbags → 79

# EEN AUTO IDENTIFICEREN - ETIKETTEN

1

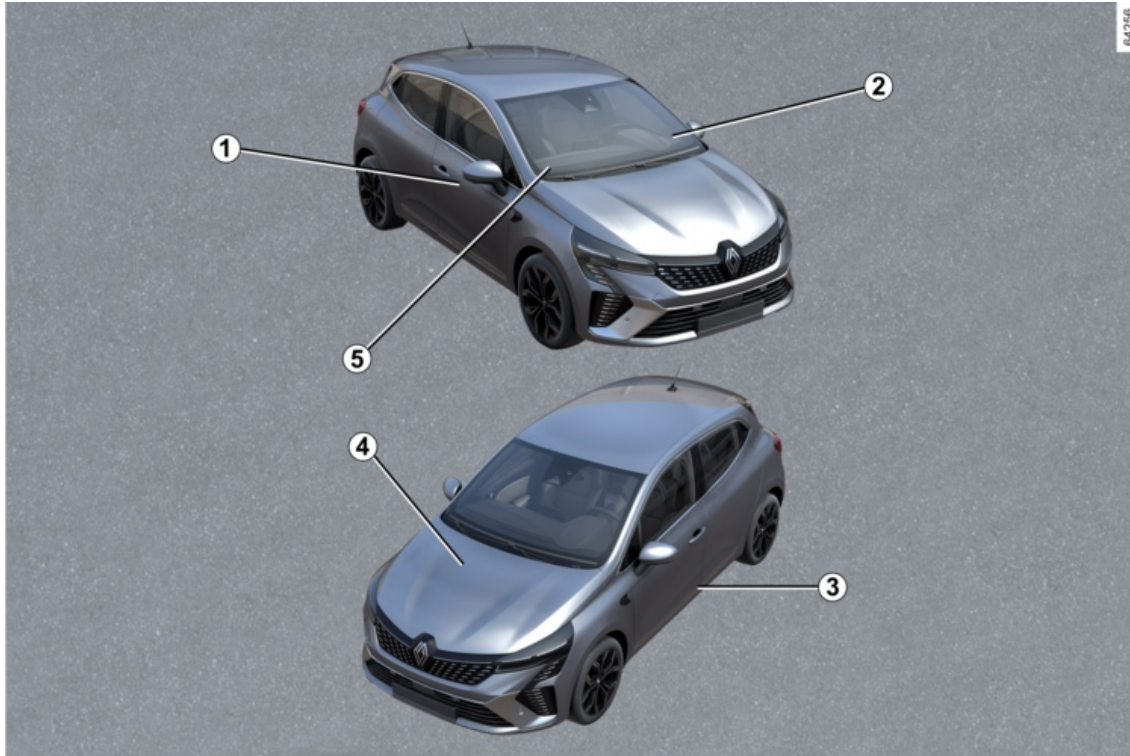

## EEN AUTO IDENTIFICEREN - ETIKETTEN

1. Identificatieplaatje auto → **389**
2. Voertuigidentificatienummer: herinnering → **389**
3. Bandenspanningsetiketten → **208** → **349**
4. Motoridentificatie → **390**
5. Technische informatie voor de hulpdiensten → **390**

## DE MOTORRUIMTE (PERIODIEK ONDERHOUD)

1

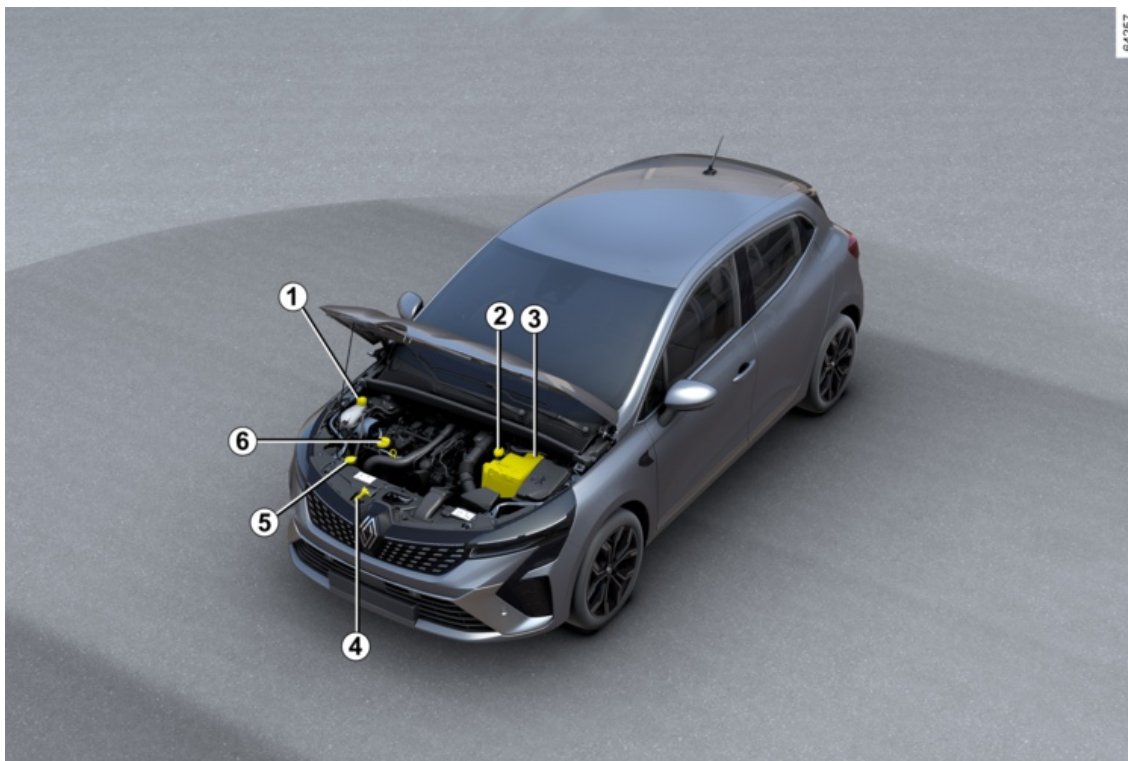

## DE MOTORRUIMTE (PERIODIEK ONDERHOUD)

1. Koelvloeistof → 335
2. Remvloeistof → 337
3. Batterij → 340
4. De motorkap openen → 330
5. Ruitensproeiervloeistof → 337
6. Dop van motoroliereservoir → 331

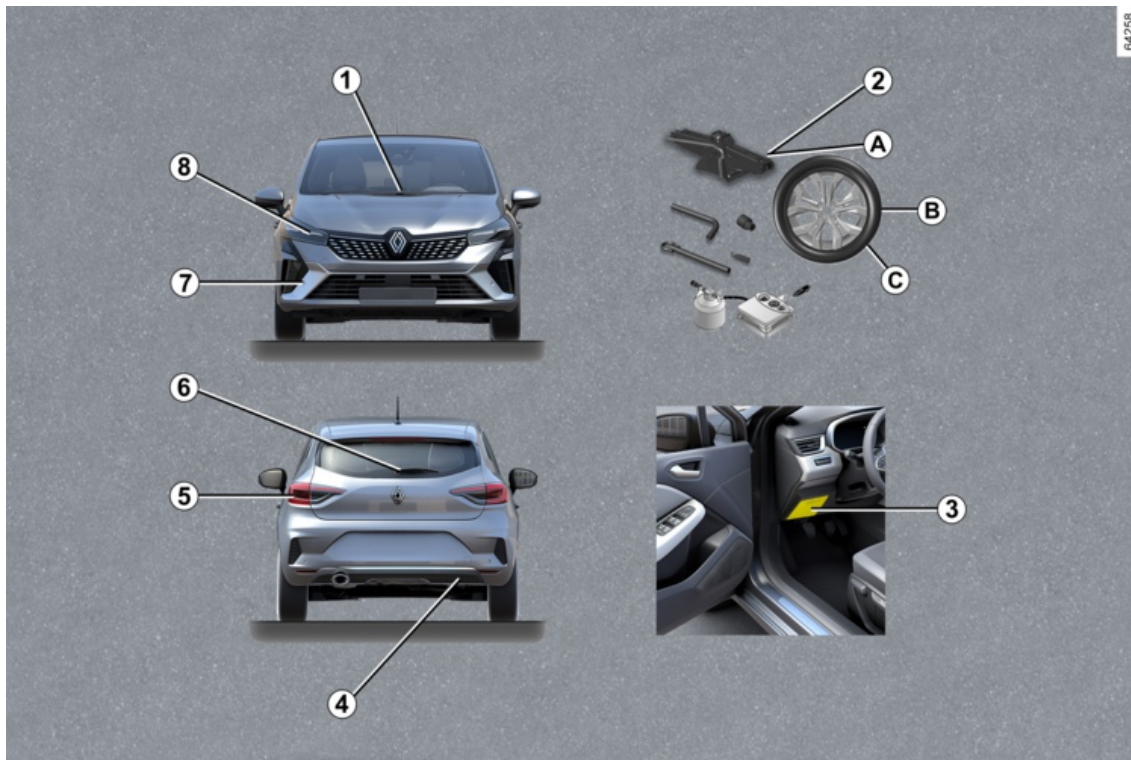

04256



## PECHHULP

- 1. Ruitenwischerblad(en) voor vervangen → 374**
- 2. Lekke band:**
  - a. Gereedschappen → 354**
  - b. Reservewiel → 355**
  - c. Een wiel verwisselen → 358**
- 3. Zekeringen → 376**
- 4. Sleppunt achter → 362**
- 5. Lampen van achterlicht vervangen → 368**
- 6. Vervangen van het ruitenwischerblad achter → 374**
- 7. Sleppunt voor → 362**
- 8. Lampen van koplamp vervangen → 368**

# DE AUTO MET LPG

1

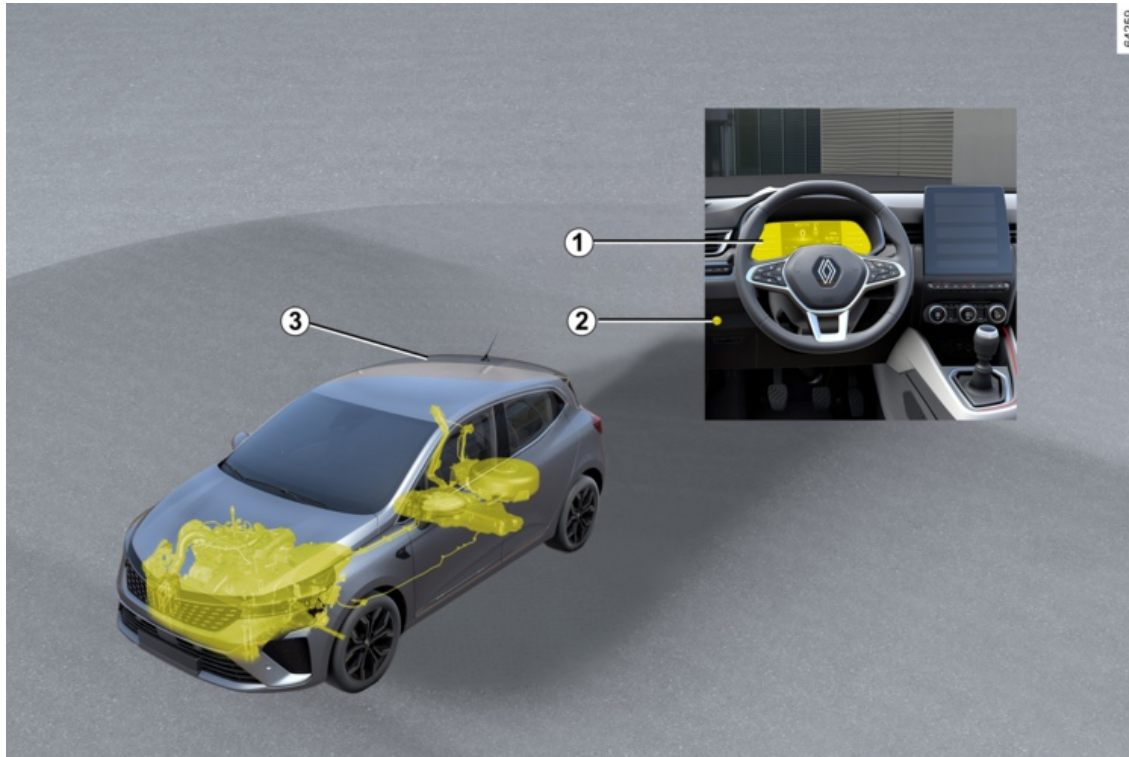

## DE AUTO MET LPG

1. Boordcomputer → 116
2. LPG-commando → 32
3.  Tanken van brandstof → 162

# HET E-TECH FULL HYBRID VOERTUIG

1

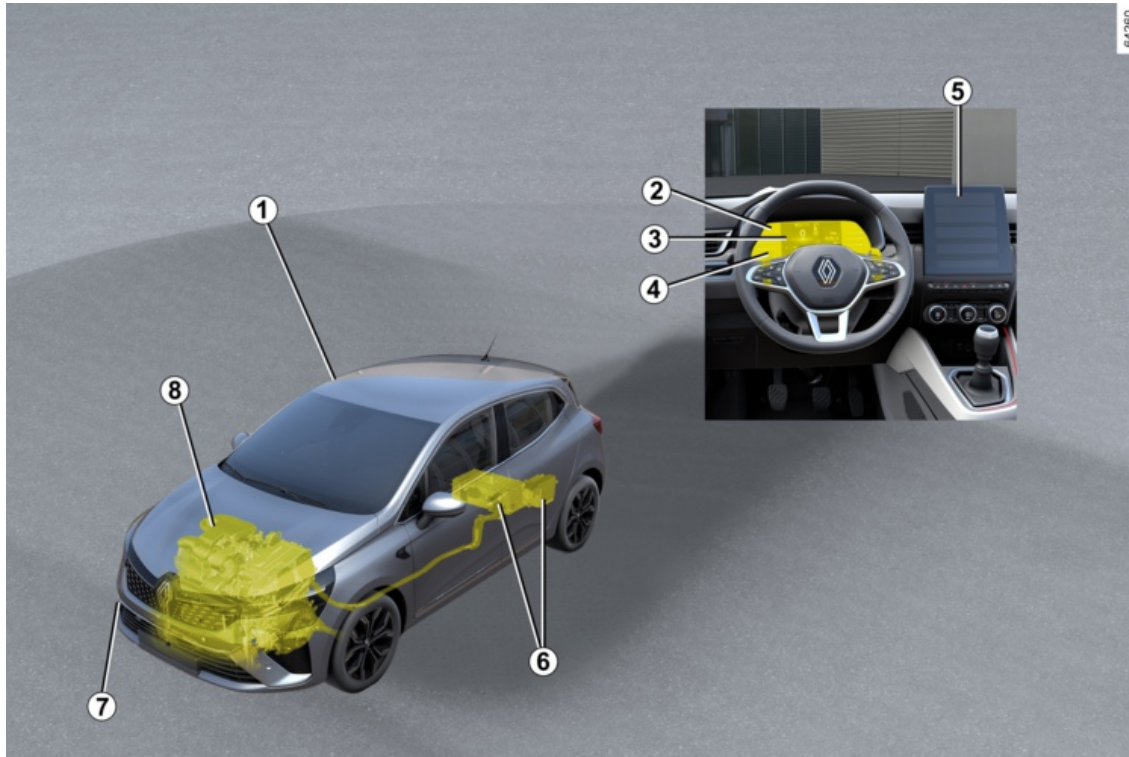

64260

# HET E-TECH FULL HYBRID VOERTUIG

1. E-tech full hybrid voertuigstelsel (HEV): inleiding → 24
- E-tech full hybrid voertuigstelsel (HEV): werking → 27
- E-tech full hybrid voertuigstelsel (HEV): belangrijke adviezen → 31
2. Waarschuwingslampjes → 138
3. Displays en meters → 128
4. Econometer → 205
5. Multimedia-uitrusting → 314
6. → 24 → 340 → 364 accu's
7. Slepen pechhulp → 362
8. Koelvloeistof → 335

# E-TECH FULL HYBRID VOERTUIG (HEV)

## Introductie

2

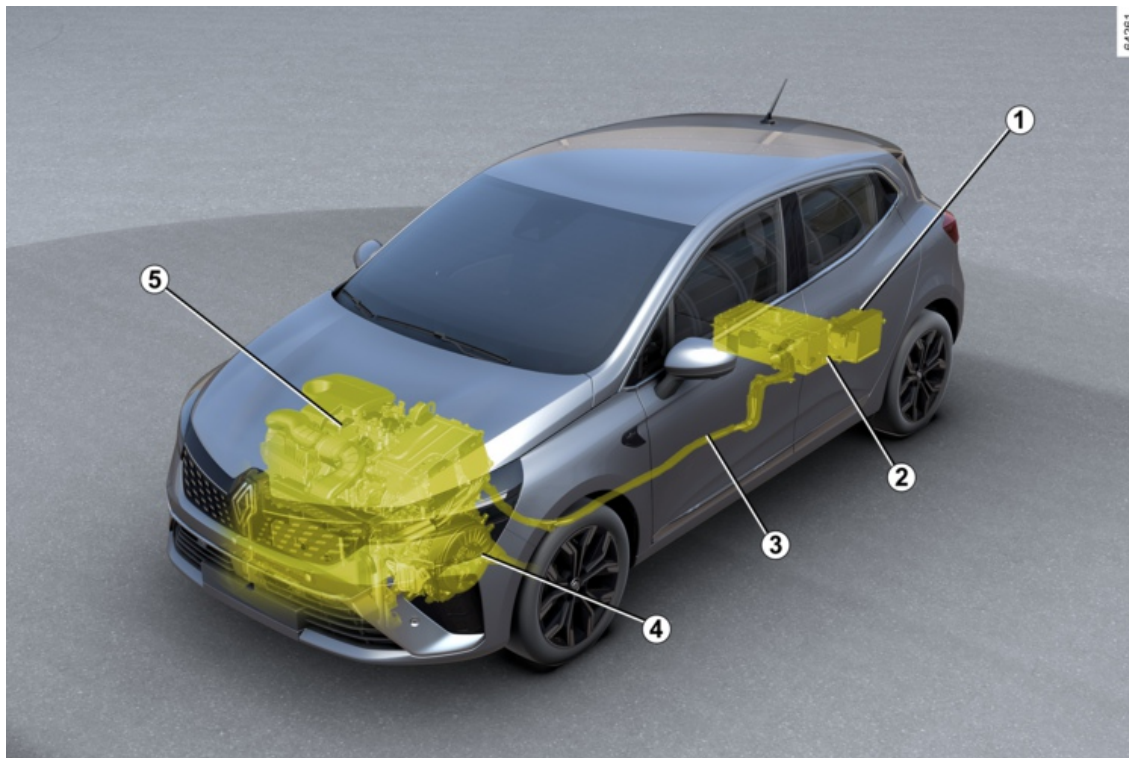

## E-TECH FULL HYBRID VOERTUIG (HEV)

1 12 V hulpaccu

2 230V-tractiebatterij

3 Oranje elektrische bedrading

4 Elektrische motor

5 Verbrandingsmotor

Het E-tech full hybrid systeem gebruikt een elektromotor om de prestaties van de verbrandingsmotor te verbeteren (versnelling, starten, enz.).

Er is meer versnellingskoppel beschikbaar voor de auto terwijl er minder brandstof wordt verbruikt.

Het voertuig kan ook in volledig elektrische bedrijfsmodus rijden zonder hulp van de verbrandingsmotor.

Het voertuig gebruikt de energie die is opgeslagen in de 230V-tractiebatterij.

### Accu's

Het E-tech full hybrid voertuig is uitgerust met twee soorten accu's:

- een "230V"-tractiebatterij;
- een 12 V-hulpaccu.

### 230V-tractiebatterij

Deze accu zit onder de vloer achterin en bevat de benodigde energie om de elektromotor correct te laten werken.

Deze batterij ontladst bij gebruik, zoals elke andere batterij.

De tractiebatterij wordt opgeladen:

- tijdens de remfasen van het voertuig;
- wanneer de verbrandingsmotor automatisch start om als generator te fungeren.

Het voertuigbereik in de elektrische bedrijfsmodus is afhankelijk van het laadniveau van de tractiebatterij, en ook van uw rijstijl en van de energieverbruikende onderdelen (airconditioning, verwarming, enz.).

Als de tractiebatterij leegraakt, neemt de verbrandingsmotor de aandrijving over totdat de tractiebatterij voldoende is opgeladen.

**Als uw auto lange tijd stilstaat**, start dan de motor met regelmatige tussenpozen (ongeveer één keer per maand) en controleer of het waar-

schuingslampje  blauw wordt weergegeven op het instrumentenpaneel.

Als dit gebeurt, moet de accu worden opgeladen: laat de motor aan staan totdat het waarschuwingslampje blauw wordt weergegeven → 128.

Als u dit niet doet, kan dit leiden tot schade aan de tractiebatterij en het

starten van het voertuig onmogelijk maken.

### 12 V-hulpaccu

De 12 V-hulpaccu in de bagageruimte levert de energie die nodig is om het voertuig te openen en te sluiten en om de apparatuur te bedienen.

**Opmerking:** de "12V"-accu doet niet mee als de motor wordt gestart. Dit wordt verzorgd door het E-tech full hybrid systeem.

## E-TECH FULL HYBRID VOERTUIG (HEV)

2



Het elektrische systeem van het E-tech full hybrid voertuig gebruikt een gelijkspanning van ongeveer 230 volt. Dit systeem kan tijdens en na het uitzetten van het contact onder spanning staan.

Let op de waarschuwingen op de stickers in de auto.

Elke ingreep op of wijziging van het elektrische systeem van 230 volt (componenten, kabels, stekkers, tractiebatterij) is strikt verboden vanwege de risico's voor uw veiligheid.

Roep de hulp in van een merkdealer.

**Risico van ernstige brandwonden of mogelijk dodelijke elektrische schokken.**

A

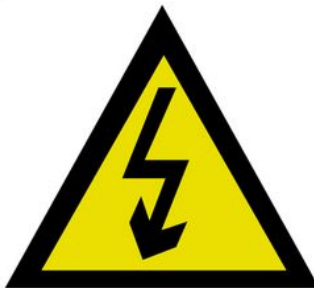

Het symbool **A** geeft de elektrische onderdelen van uw auto aan die een veiligheidsrisico kunnen vormen.

61607

### "230 V"-circuit

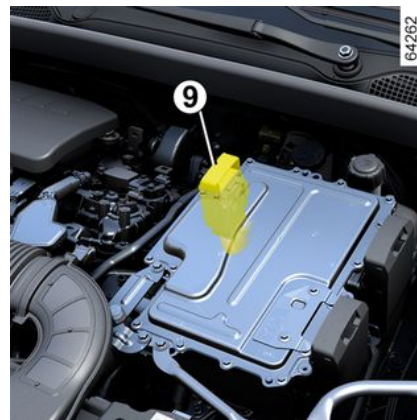

Het "230 V"-circuit is te herkennen aan de oranje kabels **9** en componenten met het symbool .

### Geluid

De E-tech full hybrid voertuigen zijn bijzonder stil in de elektrische bedrijfsmodus.

U bent er nog niet aan gewend, en de andere weggebruikers zijn dat evenmin.

Ze kunnen uw auto moeilijk horen als deze rijdt.

Aangezien de elektromotor stil is, zult u ongebruikelijke geluiden horen



## E-TECH FULL HYBRID VOERTUIG (HEV)

(aerodynamisch geruis, banden, enz.), evenals geluiden van het E-tech full hybrid systeem (bijv. de koe-ling van de tractiebatterij).



Uw E-tech full hybrid voertuig is erg stil. Controleer bij het uitstappen altijd of de versnellingshendel in stand P zit; zet de parkeerrem aan en het contact uit.

**RISICO OP ERNSTIG LETSEL**

### Voetgangersclaxon

Met de voetgangersclaxon kunt u andere weggebruikers waarschuwen, met name voetgangers en fietsers.

In de elektrische bedrijfsmodus wordt dit systeem automatisch geactiveerd.

Het geluidssignaal klinkt als de auto een snelheid heeft van 1 tot ongeveer 30 km/u.

Raadpleeg de multimedia-instructies voor meer informatie over de voetgangersclaxon.

Bij een storing aan de voetgangersclaxon wordt het controlelampje



weergegeven op het instrumentenpaneel, samen met het bericht "Storing geluid exterieur".

Ga naar een merkdealer.

### Werkzaamheden

Het E-tech full hybrid-systeem selecteert de verbrandingsmotor en/of de elektromotor op basis van de rijstijl (soepel, sportief enz), de verkeerssituatie en de gekozen rijmodus (zie de informatie op "MULTI-SENSE" in hoofdstuk 3 van de instructieboekje.

Diepe plassen, overstromingen:



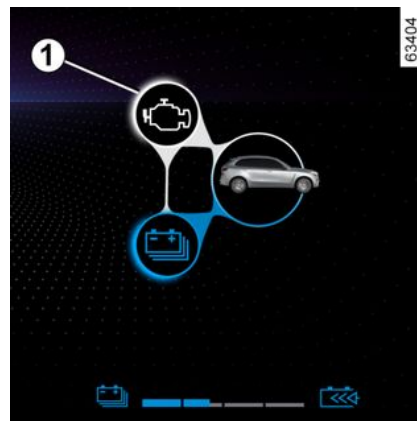

Rijd niet verder als het water op de weg hoger staat dan de onderrand van de velgen.

### Energie-indicator 1



Afhankelijk van de geselecteerde rijmodus duidt het indicatorlampjes 1 de gebruikte energiestromen aan:

-  de elektrische groep (tractiebatterij en elektromotor);
-  de verbrandingsmotor.

## E-TECH FULL HYBRID VOERTUIG (HEV)

2

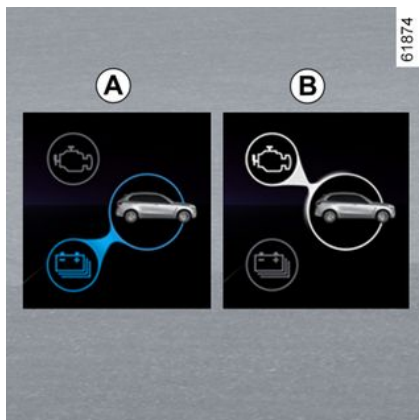

De kleur van stromen varieert:

- blauw: elektrische energie;
- wit: energie geproduceerd door de verbrandingsmotor.

### Stroom A "Electrische tractie"

De elektrische groep wordt gebruikt om het voertuig te verplaatsen.

### Stroom B "Verbrandingsmotor"

De verbrandingsmotor wordt gebruikt om het voertuig te verplaatsen.

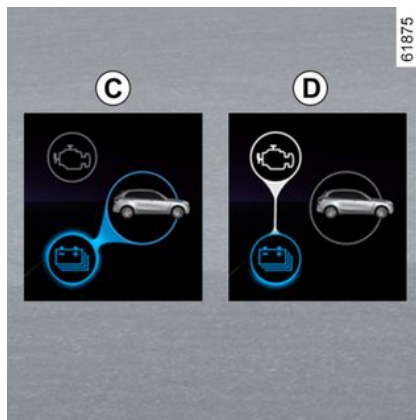

### Stroom C "Energierugwinning"

Wanneer u het gaspedaal loslaat of het rempedaal indrukt, zet de elektromotor en/of het regeneratieve remsysteem de energie die wordt geproduceerd door de vertraging van het voertuig om in elektrische energie.

Deze wordt gebruikt om het voertuig te remmen en de tractiebatterij op te laden.

### Stroom D "Energieproductie"

De verbrandingsmotor laadt de tractiebatterij op.

**Opmerking:** een combinatie van verschillende stromen is mogelijk (bijv. een combinatie van stroom A en stroom B betekent dat zowel de ver-

brandingsmotor als de elektromotor het voertuig aandrijven).



### bijzonderheid

Wanneer de tractiebatterij een maximaal laadniveau bereikt, wordt regeneratief remmen (motorrem) tijdelijk verminderd.

Pas uw rijstijl hierop aan.



Het remmen op de motor kan in geen geval het indrukken van het rempedaal vervangen.

## E-TECH FULL HYBRID VOERTUIG (HEV)

### Volledig elektrische rijmodus



2

Het waarschuwingslampje **2 EV** verschijnt op het instrumentenpaneel om aan te geven dat het E-tech full hybrid-systeem alleen de elektrische groep gebruikt om het voertuig aan te drijven.

61872



64463

Wanneer het E-tech full hybrid-systeem de verbrandingsmotor en/of de elektromotor gebruikt om het voertuig aan te drijven, kunt u handmatig overschakelen naar de volledig elektrische modus.

Deze modus is toegankelijk als:

- de accu onvoldoende geladen is;
- als de auto langzamer rijdt dan ongeveer 50 km/u.

Druk op de schakelaar **3**.

Het indicatielampje van de schakelaar **3** gaat branden en waarschuwingslampje **2 EV** wordt weergegeven op het instrumentenpaneel.

Wanneer het bericht "EV niet beschikbaar" op het instrumentenpaneel verschijnt, drukt u nogmaals op de schakelaar **3** om de volledig elektrische modus uit te schakelen.

Anders verschijnt het bericht "EV niet beschikbaar" op het instrumentenpaneel.

Druk nogmaals op de schakelaar **3** om de volledig elektrische modus uit te schakelen.

Het controlelampje in de schakelaar **3** dooft.

Het waarschuwingslampje **2 EV** verdwijnt van het instrumentenpaneel wanneer het voertuig overschakelt naar de hybride modus en de verbrandingsmotor start.

**Opmerking:** als het laadniveau van de tractiebatterij laag is, schakelt het voertuig automatisch over naar de hybride modus en start de verbrandingsmotor: het waarschuwingslampje **2 EV** verdwijnt van het instrumentenpaneel en het controlelampje van schakelaar **3** gaat uit om dit te bevestigen.

Het laadniveau van de tractiebatterij op peil houden: "E-save"

Er zijn twee manieren om toegang te krijgen tot deze functie via uw multi-mediascherm:

- in-/uitschakelen via het menu "Auto-instellingen";

2

## E-TECH FULL HYBRID VOERTUIG (HEV)

– verplaatsbare widget op de startpagina.

Deze modus zorgt dat de tractiebatterij voldoende lading houdt voor een bergweg of een lange helling op een snelweg.

### Ventilatierooster 4



Zorg dat er geen objecten of vloeistoffen terecht komen in de ventilatieopening **4**.

Neem contact op met een erkende dealer als er een object in de ventilatieopening zit of als er vloeistof lekt.

**Opmerking:** vanaf de achterbank hoort u mogelijk het ventilatorgeluid van het koelsysteem van de tractiebatterij.



Zorg dat u het ventilatie-rooster **4** niet blokkeert. Als de ventilatieopening wordt geblokkeerd (bijv. door een object dat erop wordt geplaatst), kan de tractiebatterij oververhit raken en de werking van de elektromotor belemmeren.



Uw E-tech full hybrid voertuig is erg stil. Controleer bij het uitstappen altijd of de versnellingshendel in stand P zit; zet de parkeerrem aan en het contact uit.

**RISICO OP ERNSTIG LETSEL**

## Belangrijke aanbevelingen



Gelieve deze richtlijnen aandachtig te lezen. Als deze adviezen niet worden opgevolgd, kan dat leiden tot **brand, ernstig letsel of elektrische schokken die de dood tot gevolg kunnen hebben.**

### **Bij een ongeluk of elektrische schok**

Bij een ongeval of botsing tegen de onderkant van de auto (bijv. contact met een paaltje, stoeprand of ander straatmeubilair) kan het elektrische circuit of de tractiebatterij beschadigd raken.

Laat uw auto door een merkdealer controleren.

Raak de "230 V"-onderdelen of blootliggende oranje kabels die vanaf de binnen- of buitenkant van de auto zichtbaar zijn, nooit aan.

Bij een grote beschadiging van de tractiebatterij kunnen mogelijk lekken optreden;

- raak nooit vloeistoffen aan die afkomstig zijn van de tractiebatterij;
- bij lichamelijk contact met veel water spoelen en zo snel mogelijk een arts raadplegen.

### **Bij brand**

Verlaat bij brand onmiddellijk de auto, laat iedereen uitstappen, en neem contact op met de hulpdiensten. Geef daarbij aan dat het een hybride auto betreft.

Maak alleen gebruik van blusmiddelen van het type ABC of BC die geschikt zijn voor het bestrijden van brand in elektrische installaties. Geen water of andere blusagenten gebruiken.

Neem bij beschadiging van het elektrische circuit altijd contact op met een merkdealer.

### **Voor elke vorm van slepen**

Zie "Slepen, pechhulp" → 362

### **Wassen van de auto**

Reinig nooit het motorcompartiment en de "230 V"-tractiebatterij met een hogedrukreiniger.

Risico van beschadiging van het elektrische circuit.

**Risico van mogelijk dodelijke elektrische schokken.**

## LPG-VOERTUIG

### Bijzonderheden van uitvoeringen met LPG-motor



Deze voertuigen gebruiken twee soorten brandstof: LPG en benzine.

Ze zijn uitgerust met twee aparte reservoirs → 162.

#### Wat is LPG

LPG die voldoet aan de norm EN 589, of de overeenkomstige nationale wetgeving.

Het is herkenbaar aan zijn typische geur.



### Keuzeschakelaar voor LPG-modus/benzinemodus 1

43044

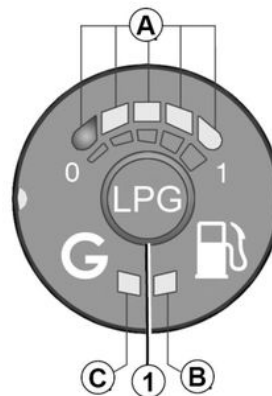

Hiermee schakelt u handmatig van de ene brandstofmodus over op de andere.

#### Groen waarschuwingslampje C

Wanneer het waarschuwingslampje C snel knippert, wacht het systeem op de juiste omstandigheden om op lpg-modus over te schakelen.

Het waarschuwingslampje C blijft branden om aan te geven dat de LPG-modus is geactiveerd.

#### Geel controlelampje B

Een constant brandend controlelampje geeft aan dat de benzinemodus actief is.

## LPG-VOERTUIG

### Waarschuingslampjes brandstofpeilmeter **A**

De waarschuingslampjes **A** (vier groene lampjes en één rood lampje) geven het peil van de LPG-tank aan.

Het rode controlelampje geeft de brandstofreserve weer.

De weergegeven hoeveelheid LPG is indicatief.

Bij overschakelen naar het rode controlelampje klinkt er een pieptoon.

Dit geeft aan dat de tank bijna leeg is en dat de motor de LPG-reservetank gebruikt (max. bereik van 80 km).



Als het gele waarschuingslampje **B** brandt terwijl het groene waarschuingslampje

**C** traag knippert en er een geluidssignaal klinkt, moet u zich voor een controle bij uw erkende dealer melden.

### Starten van de motor

#### De motor start altijd op benzine.

- Voor voertuigen met een sleutel → 171.
- Voor voertuigen met een kaart.

**Opmerking:** als de LPG-modus actief is bij het starten van de motor, schakelt het systeem tijdelijk terug naar de benzinemodus: het groene waarschuingslampje **C** verdwijnt zonder pieptoon en het gele waarschuingslampje **B** verschijnt, om aan te geven dat de benzinemodus actief is.

Zodra aan de omgevingsvoorwaarden is voldaan (motortemperatuur enz.), schakelt het systeem automatisch over op LPG-modus: het waarschuingslampje **C** verschijnt en blijft branden.

### Brandstofmodus wijzigen tijdens het rijden

#### Handmatig overschakelen van benzinemodus naar LPG-modus

Druk op de hendel **1**.

De overgang naar LPG gebeurt tijdens de eerste versnelling:

- de LPG-brandstofpeilmeter **A** is ingeschakeld;

43044

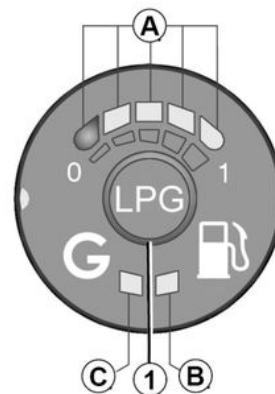

- het gele waarschuingslampje **B** is uitgezet;
- het groene waarschuingslampje **C** knippert snel om te bevestigen dat de LPG-modus is geselecteerd en blijft aan wanneer de LPG-modus is ingeschakeld.

#### Handmatig overschakelen van LPG-modus naar benzinemodus

Laat het gaspedaal los en druk op de schakelaar **1**.

Benzinemodus wordt weergegeven met het gele waarschuingslampje **B**.

## LPG-VOERTUIG

- i** Om toegang te krijgen tot de informatie en de LPG-ritinstellingen te resetten → 120.

- i** **Zolang de brandstoftank leeg is, kan het voertuig niet starten of alleen in LPG-modus rijden.**

### LPG-modus rijden.

Gebruik van de twee brandstoffen LPG/benzine vereist de aanwezigheid van benzine (voor starten, hoge acceleratie, lage temperaturen, enz.).

Wanneer het oranje waarschuwingslampje  verschijnt op het instrumentenpaneel en er is een pieptoon te horen, vul de benzinetank dan zo snel mogelijk met brandstof.

### Automatisch overschakelen van LPG-modus naar benzinemodus

Afhankelijk van de auto kan het systeem in bepaalde gebruiksomstandigheden (bijv. bij sterke versnelling) beslissen om tijdelijk naar benzine-

modus te schakelen zonder dat er een geluidssignaal weerklinkt.

Het groene waarschuwingslampje **C** knippert zonder geluidssignaal.

Als de omstandigheden het opnieuw toelaten, schakelt het systeem automatisch terug over op lpg-modus.

**Opmerking:** na verschillende mislukte pogingen kan het systeem beslissen in benzinemodus te blijven gedurende de huidige route.

Nadat de motor gedurende ongeveer een minuut helemaal is gestopt, kan een nieuwe poging worden gedaan.

### LPG-tank leeg

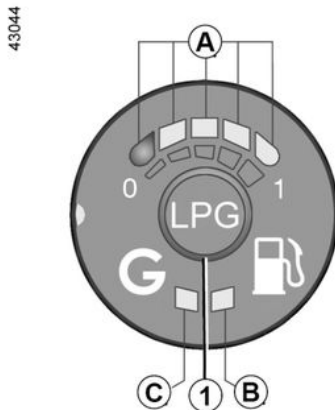

Wanneer er geen LPG meer in de tank zit, schakelt het systeem automatisch over op de benzinemodus.

U wordt hiervan op de hoogte gebracht door:

- het oplichten van het groene waarschuwingslampje **C** en het gele waarschuwingslampje **B**;
- er klinkt een piep.

Als u drukt op de schakelaar **1** stopt het geluidssignaal en blijft enkel het gele waarschuwingslampje **B** branden.

LPG tanken → 162

### Storingen

Bij een storing die de normale werking van de motor verhindert, schakelt het systeem automatisch van de LPG-modus op de benzinemodus over.

Dit wordt bevestigd door:

- het oplichten van het gele waarschuwingslampje **B**;
- het langzaam knipperen van het groene waarschuwingslampje **C**;
- er klinkt een piep.

Als u drukt op de schakelaar **1** stopt het geluidssignaal en blijft enkel het gele waarschuwingslampje **B** branden.

Raadpleeg zo snel mogelijk een merkdealer.



## LPG-VOERTUIG

### LPG-brandstofpeilmeterweergave op het instrumentenpaneel



Het LPG-brandstofpeil **2** wordt op het instrumentenpaneel weergegeven.

### Bij rijden in moeilijke omstandigheden

Bij zeer koud weer (temperatuur onder ongeveer 10 °C) en afhankelijk van de kwaliteit van het gebruikte gas, kan het systeem automatisch de voorwaarden regelen voor het schakelen tussen LPG-modus en benzinemodus.

**Opmerking:** voor voertuigen die zijn uitgerust, wordt het gebruik aanbevolen van de ECO-modus onder deze

omstandigheden (vooral onder 0 °C) om het gebruik van de LPG-modus → **202** te maximaliseren.

### Bij ongeval

De belangrijkste voorzorgsmaatregelen zijn dezelfde als voor een auto met benzinemotor:

- de parkeerrem vast;
- leg de motor stil (een veiligheidsinrichting die verhindert dat er LPG in de motor komt, schakelt automatisch in);
- zet het contact uit;
- houd u aan de ter plaatse geldende wetgeving.



LPG heeft een zeer specifieke geur zodat u eventuele lekken gemakkelijk kunt vaststellen.

Indien u een gaslucht in of rond uw auto opmerkt:

- moet u onmiddellijk op benzinemodus overschakelen en controleren of er zich in de nabijheid van de auto geen ontstekingsbron bevindt;
- moet u naar een merkdealer gaan.



U mag geen enkel onderdeel van het LPG-systeem aanraken, bekloppen of demonteer.

## Brandstoftank

### Tanken van LPG

Zet de handrem vast, leg de motor stil, zet het contact uit en doof de lichten.

## LPG-VOERTUIG

Houd u in ieder geval aan de veiligheidsvoorschriften in de tankstations.

**2** Afhankelijk van het land moet u voor het tanken de vuladapter **5** op de LPG-vulpijp vastschroeven.

Het is raadzaam de tank steeds volledig te vullen.

Het maximumpeil is bereikt wanneer de pomp niet langer LPG afgeeft of wanneer het pompdebiet aanzienlijk afneemt.

Probeer in dat geval niet verder te tanken.

### Tankstations zonder zelfbediening

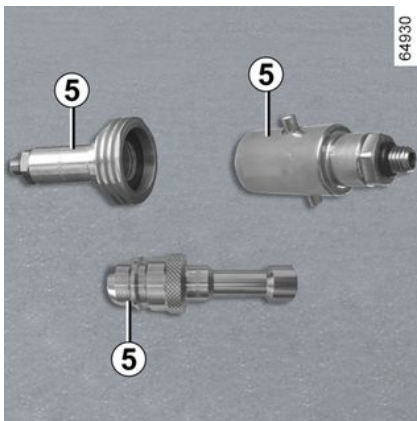

Als een medewerker van het tankstation de LPG tankt, moet u hem of haar de vuladapter **5** geven.



### **BELANGRIJK: LPG-vuladapter 5**

Afhankelijk van het land is het gebruik van een specifieke adapter vereist voor het vullen van LPG.

De vuladapter **5** wordt geleverd in een zakje in het handschoenenkastje. Afhankelijk van het land waarin de auto is verkocht, is de vuladapter wel of niet aanwezig in de auto.

Voordat u met de auto naar een ander land gaat rijden, moet u een erkende merkdealer raadplegen om erachter te komen welk type adapter in dat land wordt gebruikt.

### Tankstations met zelfbediening



Wij raden u aan handschoenen te dragen om het LPG-vulpistool vast te houden.

Open de tankklep van uw auto en schroef de dop **6** van de LPG-vulpijp **7**.

Volg de instructies op de LPG-pomp. Deze geven aan hoe u correct moet tanken.

Afhankelijk van het type station, kan het nodig zijn om de stationknop ingedrukt te houden voordat het tanken begint.

Het maximum tankpeil is bereikt wanneer de pomp niet langer LPG

## LPG-VOERTUIG

afgeeft of wanneer het pompdebiet aanzienlijk afneemt.

Zodra u de knop loslaat, stopt de automaat.

Maak de vergrendeling los (er kan een beetje gas ontsnappen), haal het vulpistool uit de vulpijp en plaats het op de automaat.

Plaats na het vullen de dop **6** terug zodat er geen water of vuil in het systeem terecht komt.



Als u brandstof wilt tanken, zet u de motor uit (dus niet alleen in de stand-by bij voertuigen

met de functie Stop and Start): u moet het contact uitzetten  
Contactslot bij auto's met een sleutel, Contactslot bij auto's met een kaart.

**Risico van brand.**

## Algemeen

2

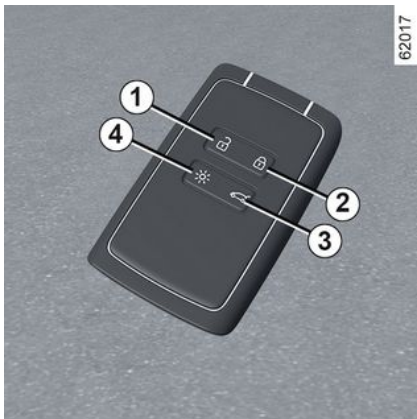

1. Ontgrendelen van alle portieren.
2. Vergrendelen van alle portieren.
3. Alleen de achterklep ontgrendelen
4. Op afstand inschakelen van de verlichting.



Afhankelijk van de auto hebt u wellicht een Digital Key met alle kaartfuncties.

Als er echter een kaart in het voertuig is achtergebleven en de portieren zijn vergrendeld met de Digital Key, zijn alle kaartfuncties geblokkeerd. Voor meer informatie → 52.

### Met de kaart kunt u:

- vergrendelen/ontgrendelen van openingselementen (portieren, bagageruimteklep en tankdopklep):
  - op afstand inschakelen van de verlichting;
  - automatisch op afstand sluiten van de elektrisch bediende ruiten → 316;
  - de motor starten → 174.

### Actieradius

Controleer of de batterij van het juiste model en in goede conditie is, en correct geplaatst. De levensduur is ongeveer twee jaar: moet worden vervangen als de melding "Batterij kaart bijna leeg" op het instrumentenpaneel wordt weergegeven → 44.

### Bereik van de card

Het bereik van de afstandsbediening wordt beïnvloed door de omgeving. Let er op dat de portieren niet per ongeluk worden vergrendeld of ontgrendeld door onopzettelijk op een knop op de kaart te drukken.

**Let op:** als een deur of de deur van de bagageruimte open of niet goed gesloten is, wordt het voertuig niet vergrendeld. Er klinkt een geluidssignaal en de alarm- en zijknipperlichten knipperen niet.

### Radiostoringen

De werking van de kaart kan gestoord worden in de omgeving van een zendinstallatie of bij gebruik van apparatuur die werkt op dezelfde frequentie als de kaart.



Bij lege batterij, kunt u de auto altijd vergrendelen/ontgrendelen en starten

→ 58 → 174.

## KAART

### Functie "Verlichting op afstand"

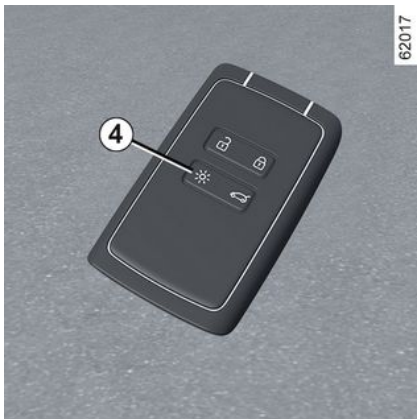

Als u op de knop **4** drukt, gaan de dimlichten en de buitenverlichting gedurende ongeveer 20 seconden aan. Hiermee kan de auto op afstand herkend worden, bijvoorbeeld op een parkeerterrein.

Houd knop **4** ongeveer twee seconden ingedrukt om de buitenverlichting in te schakelen en een geluid uit te zenden.

**Opmerking:** druk nog een keer op knop **4** om de verlichting uit te schakelen.



#### Advies

Stel de kaart niet bloot aan warmte, koude of vocht.

Bewaar de kaart niet op een plek waar deze verbogen of beschadigd kan raken, bijvoorbeeld als u op de kaart gaat zitten als deze in uw achterzak zit.



#### Vervangen: extra kaart nodig

Bij verlies, of voor het bestellen van een extra kaart, kunt u deze uitsluitend bestellen bij een erkende dealer.

Als u een kaart vervangt, moet u met de auto en **alle kaarten** naar een merkdealer gaan om het systeem te resetten.

U kunt maximaal vier kaarten per auto gebruiken.



#### Verantwoordelijkheid van de bestuurder tijdens het parkeren of stoppen van de auto

Laat nooit, ook niet heel even, een kind, een afhankelijke volwassene of een dier in de auto achter als u deze verlaat.

Het kan zichzelf of anderen in gevaar brengen door bijvoorbeeld de motor te starten, door organen te bedienen zoals de ruitbediening, of de portieren te vergrendelen, enz.

Bovendien kan bij warm, zonnig weer de temperatuur in het interieur heel erg snel oplopen.

**LEVENSGEVAAR OF GEVAAR VAN ERNSTIG LETSEL.**

## KAART

### Een polsriem plaatsen 7



Schuif de behuizing achter **5** omlaag terwijl u op de zone **A** drukt.

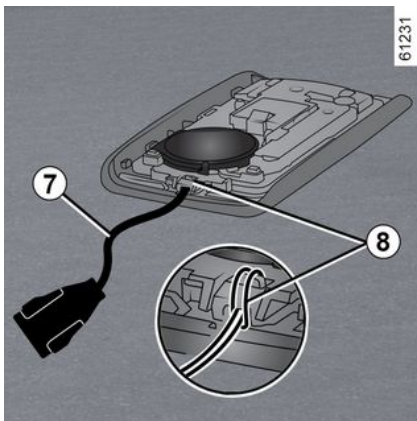

Steek de polsriem in het onderdeel **8** en steek het uiteinde van de riem door de gesp.

Plaats de riem bij de opening **6** en sluit de behuizing.

**Opmerking:** controleer of de diameter van het riemkoordje **7** past in de opening **6**.

### Gebruik



Afhankelijk van het voertuig zijn er twee of drie manieren om het voertuig te ont-/vergrendelen:

- in handsfree modus, terwijl men naar de auto toeloopt of ervan wegloopt;
- de kaart gebruiken in de afstandsbedieningsmodus.

### De handsfree-functie uit- of inschakelen

Afhankelijk van de auto kunt u de ontgrendeling bij het naderen van de auto en vergrendeling bij het weglopen van de auto uit-/inschakelen.

U kunt ook het geluidssignaal dat weerklinkt als de auto wordt ver-

## KAART

grendeld terwijl u ervan wegloopt, uit- of inschakelen → 134.



Bewaar de kaart niet op een plaats waar andere elektronische apparaten (computer, telefoon, enz.) de werking ervan kunnen verstoren.



Laat nooit een kaart in de auto liggen als u de auto verlaat.



### Verantwoordelijkheid van de bestuurder tijdens het parkeren of stoppen van de auto

Laat nooit, ook niet heel even, een kind, een afhankelijke volwassene of een dier in de auto achter als u deze verlaat. Het kan zichzelf of anderen in gevaar brengen door bijvoorbeeld de motor te starten, door organen te bedienen zoals de ruitbediening, of de portieren te vergrendelen, enz. Bovendien kan bij warm, zonnig weer de temperatuur in het interieur heel erg snel oplopen.  
**LEVENSGEVAAR OF GEVAAR VAN ERNSTIG LETSEL.**

### "Handsfree" ontgrendeling bij het naderen van de auto



Als de kaart in de toegangszone 1 is, wordt de auto ontgrendeld. Het ontgrendelen ziet u aan het één keer oplichten van de knipperlichten en de zijknipperlichten.



Afhankelijk van de auto worden de buitenspiegels automatisch in-/uitgeklapt bij het ver-/ontgrendelen van de auto → 147.

64265

2

## KAART

### "Handsfree" vergrendelen terwijl men van de auto wegloopt

2



64266

Loop met de handsfree kaart bij u en de portieren en bagageruimtedeuren gesloten, weg van de auto: deze vergrendelt automatisch zodra u de toegangszone verlaat **1**.

**N.B.:** de afstand waarop de auto vergrendeld wordt, hangt af van de omgeving.

Om te bevestigen dat de auto is vergrendeld knipperen **de alarmknipperlichten tweemaal knipperen en blijven vervolgens** gedurende ongeveer vier seconden aan, samen met een geluidssignaal.

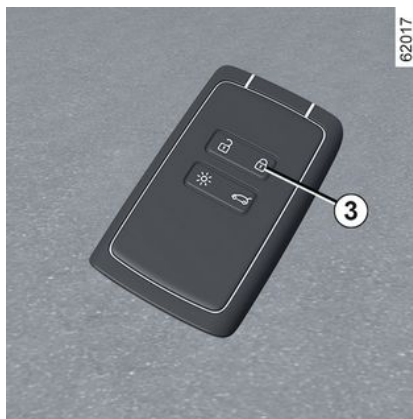

62017

Indien de kaart ongeveer 15 minuten binnen de toegangszone **1** blijft, wordt de vergrendeling op afstand uitgeschakeld. Om de auto te ontgrendelen, drukt u op de knop **3**.

De auto kan alleen worden vergrendeld als de kaart binnen de zone **2** is.

### Bijzonderheden met betrekking tot het ontgrendelen

Onder bepaalde omstandigheden wordt het ontgrendelen bij het naderen van het voertuig gedeactiveerd:

- Indien het voertuig gedurende acht dagen niet is gebruikt;
- als de kaart dicht bij het gebied **1** van het voertuig blijft gedurende on-

geveer vijf minuten nadat het voertuig is vergrendeld;

- na meerdere passages in de buurt van zone **1** zonder dat de deuren ontgrendeld zijn.

Gebruik de kaart als afstandsbediening om het voertuig te ontgrendelen en de modus opnieuw te activeren.

### Bijzonderheden met betrekking tot handsfree vergrendelen



64266

Nadat de auto is vergrendeld met de handsfree-functie, moet u ongeveer drie seconden wachten voordat u de auto weer kunt ontgrendelen. Tijdens deze drie seconden kunt u nagaan of de auto goed vergrendeld is



## KAART

door aan de handgrepen van de deuren te trekken.

**Let op:** als een deur of de deur van de bagageruimte open of niet goed gesloten is, wordt het voertuig niet vergrendeld. Er klinkt een geluidssignaal en de alarm- en zijknipperlichten knipperen niet.

### Gebruik van de card met afstandsbediening

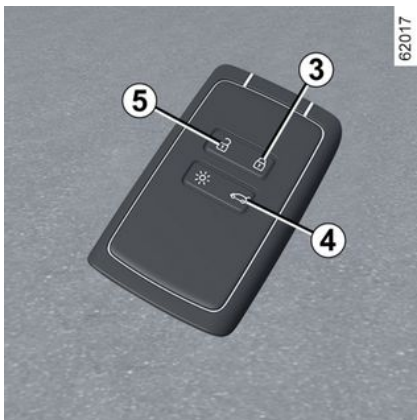

#### Ontgrendelen met behulp van de kaart

druk op de knop **5**.

Het ontgrendelen ziet u aan het **één keer oplichten** van de knipperlichten en de zijknipperlichten.



Als de motor draait werken de knoppen op de kaart niet.

#### Vergrendelen met de kaart

Druk, met gesloten portieren, achterklep op knop **3**: de auto wordt vergrendeld.

Om te bevestigen dat de auto is vergrendeld, **knipperen de alarmknipperlichten tweemaal en blijven vervolgens aan** gedurende ongeveer vier seconden.

Druk, afhankelijk van de auto, twee keer op de knop **3** om de auto te vergrendelen en de voor- en achterrauiten te sluiten.

#### Opmerking:

- de maximale afstand waarop de auto vergrendeld wordt, hangt af van de omgeving;
- als een portier of de achterklep open is of niet goed is gesloten, wordt de vergrendeling niet uitgevoerd. Er klinkt een geluidssignaal en de alarm- en zijknipperlichten knipperen niet.



**Wanneer de kaart zich bij draaiende motor** en na het openen en sluiten van een portier niet langer binnen de zone **2**, het bericht "Kaart niet gedetecteerd" wat erop wijst dat de kaart zich niet meer in de auto bevindt. Dit helpt om bijvoorbeeld te voorkomen dat u weggrijdt nadat een passagier is uitgestapt met de kaart bij zich.

De waarschuwing verdwijnt zodra de card weer gedetecteerd is.

#### Alleen de achterklep ontgrendelen

Druk op de knop **4** en houd deze ingedrukt. De achterklep wordt lichtjes geopend.

## KAART

### Extra vergrendeling

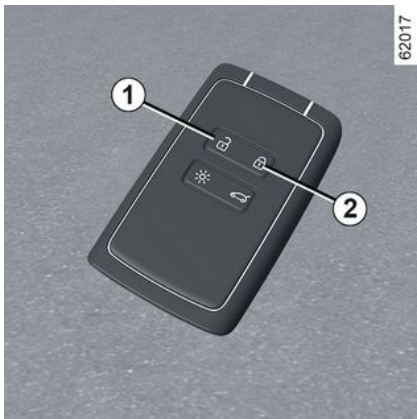

Als de auto extra portiervergrendeling heeft, kunnen hiermee de portieren worden vergrendeld en niet met de handgrepen aan de binnenkant van de portieren worden ontgrendeld (na het inslaan van een ruit om het portier van binnenuit te openen).



Gebruik nooit de extra portiervergrendeling als er nog iemand in de auto zit.

### Om de extra portiervergrendeling in te schakelen

Druk twee keer snel na elkaar op de knop **2**.

Het vergrendelen wordt bevestigd doordat **de alarmknipperlichten en de zijknipperlichten twee keer traag en drie keer snel knipperen**.

Afhankelijk van de auto kunnen de buitenspiegels automatisch worden ingeklapt bij het vergrendelen van de auto → **147**.

### Deactiveren van de extra portiervergrendeling

Druk eenmaal op de knop **1**.

Het ontgrendelen van de portieren ziet u aan het **één keer knipperen** van de knipperlichten.

### Handsfree kaart: batterij

#### Vervangen van het batterijtje

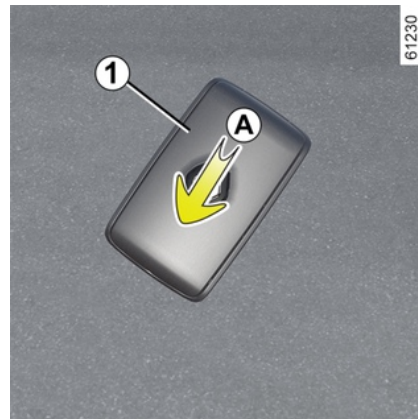

Wanneer het bericht "Batterij kaart bijna leeg" op het instrumentenpaneel verschijnt, moet u het batterijtje van de kaart vervangen:

- schuif de behuizing achter **1** omhoog terwijl u op de zone **A** drukt;
- verwijder het afdekkapje **2** van het batterijtje;
- verwijder het batterijtje door op één kant ervan te drukken en het aan de andere kant op te tillen;
- plaats dit terug volgens de richting en het model aangeduid in het deksel.

## KAART





Ga bij het monteren te werk in omgekeerde volgorde, druk daarna vier keer, terwijl u dicht bij de auto staat, op één van de knoppen van de card: de boodschap verdwijnt als weer gestart wordt.

Zorg dat het deksel goed vastzit.

**Opmerking:** kom bij het vervangen van het batterijtje niet aan het elektronische circuit en de contacten in de kaart.

 De batterijtjes zijn verkrijgbaar bij een merkdealer, de levensduur is ongeveer twee jaar. Let op dat er geen inkt op het batterijtje zit: risico van slecht elektrisch contact.

 Als deze vervangen moet worden, moet u hetzelfde of een gelijkwaardig batterijtype gebruiken (raadpleeg een merkdealer).

 Bij het vervangen:  
– Controleer of de batterijtjes goed zijn geplaatst.

### Risico van explosie.

– Als de klep niet goed sluit: niet gebruiken en buiten bereik van kinderen houden.

## Storingen

Als de accu te zwak is om correct te werken, kunt u nog steeds de auto starten en vergrendelen/ontgrendelen → 58.

26913



 Gooi uw gebruikte batterijen niet weg bij het gewone afval. Breng ze naar een erkende dealer of raadpleeg uw plaatselijke overheid voor informatie over geschikte recyclingfaciliteiten.

2



### **Voorzorgen met betrekking tot batterijen:**

- houd (nieuwe of oude) batterijen buiten het bereik van kinderen.

- batterijen niet inslikken;

**Risico van chemische brandwonden die dodelijk kunnen zijn.**

- Indien er batterijtjes zijn ingeslikt of in het lichaam ingebracht, moet zo snel mogelijk een arts worden geraadpleegd.

# SLEUTEL, AFSTANDSBEDIENING

## Algemeen

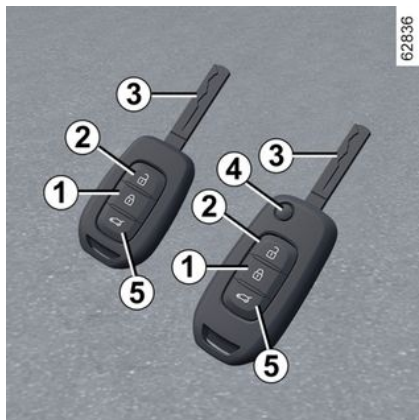

1. Vergrendelen van alle portieren.
2. Ontgrendelen van alle portieren.
3. Contactsleutel en sleutel van het bestuurdersportier.
5. Alleen de achterklep ontgrendelen

### Afstandsbediening met inklapbaar inzetstuk:

4. Vergrendelen/ontgrendelen van het inzetstuk van de sleutel. Druk op de knop 4 om het inzetstuk uit de houder te halen. Druk op de knop 4 en breng het inzetstuk terug in de houder.



### Advies

Stel de afstandsbediening niet bloot aan warmte, koude of vocht.



Gebruik de sleutel alleen waarvoor deze bedoeld is (en niet bijvoorbeeld als flesopener, enz.).



### Verantwoordelijkheid van de bestuurder tijdens het parkeren of stoppen van de auto

Laat nooit, ook niet heel even, een kind, een afhankelijke volwassene of een dier in de auto achter als u deze verlaat. Het kan zichzelf of anderen in gevaar brengen door bijvoorbeeld de motor te starten, door organen te bedienen zoals bijvoorbeeld de ruitbediening, of de portieren te vergrendelen. Bovendien kan bij warm, zonnig weer de temperatuur in het interieur heel erg snel oplopen.

**LEVENSGEVAAR OF GEVAAR VAN ERNSTIG LETSEL.**

### Bereik van de FM-afstandsbediening

Het bereik van de afstandsbediening wordt beïnvloed door de omgeving. Let er bij het vasthouden van de afstandsbediening op dat de portieren niet per ongeluk worden vergrendeld of ontgrendeld.

**Let op:** als een deur of de deur van de bagageruimte open of niet goed ge-

## SLEUTEL, AFSTANDSBEDIENING

2 sloten is, wordt het voertuig niet vergrendeld. Er klinkt een geluidssignaal en de alarm- en zijknipperlichten knipperen niet.

### Radiostoringen

De werking van de afstandsbediening kan gestoord worden in de omgeving van een zendinstallatie of bij gebruik van apparatuur die werkt op dezelfde frequentie als de afstandsbediening.

### **Vervangen, extra sleutel of afstandsbediening nodig**

Ga uitsluitend naar een merkdealer:

- Het vervangen van een sleutel moet altijd bij een merkdealer gebeuren, want het systeem moet daarbij worden gereset met alle sleutels.
- Afhankelijk van de auto kunt u maximaal vier afstandsbedieningen gebruiken.

### **Als de afstandsbediening niet werkt:**

Controleer altijd of de batterij het juiste model is, in goede staat en correct geplaatst. De batterijen hebben een levensduur van ongeveer twee jaar. De accu vervangen → 50

## Gebruik

De portieren en kleppen kunnen met de afstandsbediening **A** worden ver-/ontgrendeld.

Deze wordt gevoed door een batterij die moet worden vervangen → 50.

## Portieren vergrendelen

Druk op de vergrendelknop **1**.

De alarm- en zijknipperlichten **knipperen twee keer om aan te geven dat de auto is vergrendeld.**

Druk, afhankelijk van de auto, twee keer op de knop **1** om de auto te vergrendelen en de voor- en achterrauiten te sluiten.

**Let op:** als een deur of de deur van de bagageruimte open of niet goed gesloten is, wordt het voertuig niet vergrendeld. Er klinkt een geluidssignaal en de alarm- en zijknipperlichten knipperen niet.

 Afhankelijk van de auto worden de buitenspiegels automatisch in-/uitgeklapt bij het ver-/ontgrendelen van de auto → 147.

## SLEUTEL, AFSTANDSBEDIENING

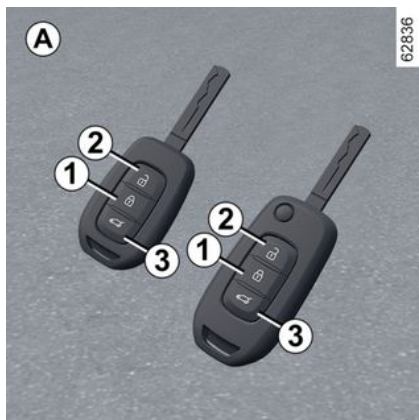

### Verantwoordelijkheid van de bestuurder tijdens het parkeren of stoppen van de auto

Laat nooit, ook niet heel even, een kind, een afhankelijke volwassene of een dier in de auto achter als u deze verlaat. Het kan zichzelf of anderen in gevaar brengen door bijvoorbeeld de motor te starten, door organen te bedienen zoals bijvoorbeeld de ruitbediening, of de portieren te vergrendelen. Bovendien kan bij warm, zonnig weer de temperatuur in het interieur heel erg snel oplopen.

**LEVENSGEVAAR OF GEVAAR VAN ERNSTIG LETSEL.**

### Ontgrendelen van de portieren

Een druk op de knop **2** ontgrendelt alle portieren.

De alarm- en zijknipperlichten **knippen één keer om aan te geven dat de portieren zijn ontgrendeld.**

**Opmerking:** bij draaiende motor of met contact aan ➔ **171**, zijn de knoppen van de afstandsbediening niet actief.

### Alleen de achterklep ontgrendelen

Druk op de knop **3** en houd deze ingedrukt. De achterklep gaat een klein stukje open.

### Extra vergrendeling

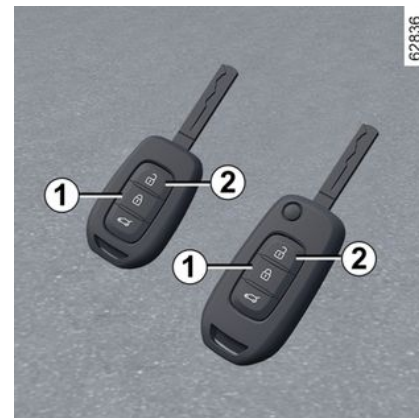

Gebruik nooit de extra portiervergrendeling als er nog iemand in de auto zit.

2

## SLEUTEL, AFSTANDSBEDIENING

### Om de extra portiervergrendeling in te schakelen

Druk twee keer snel na elkaar op de knop **1**.

Het vergrendelen wordt bevestigd doordat **de alarmknipperlichten en de zijknipperlichten twee keer traag en drie keer snel knipperen**.

Afhankelijk van de auto kunnen de buitenspiegels automatisch worden ingeklapt bij het vergrendelen van de auto → 147.

### Deactiveren van de extra portiervergrendeling

Druk eenmaal op de knop **2**.

Het ontgrendelen van de portieren ziet u aan het **één keer knipperen** van de knipperlichten.

### Radiografische afstandsbediening: batterij

#### Vervangen van het batterijtje

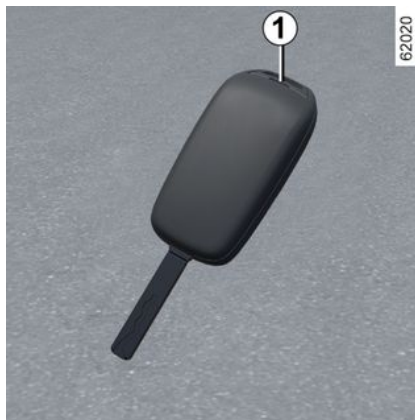

Open de afstandsbediening via gleuf **1** met behulp van een platte schroevendraaier of een soortgelijk gereedschap en vervang de batterij **2**; let daarbij op het type batterij en de juiste polariteit (+ en -) die op de onderkant van het deksel staan.



Als deze vervangen moet worden, moet u hetzelfde of een gelijkwaardig batterijtype gebruiken (raadpleeg een merkdealer).



**Opmerking:** zorg dat u het elektronisch circuit niet aanraakt bij het vervangen van de accu.

Controleer bij het monteren, of het deksel goed vastzit en de schroef goed vastgezet is.



## SLEUTEL, AFSTANDSBEDIENING



De batterijtjes zijn verkrijgbaar bij een merkdealer, de levensduur is ongeveer twee jaar. Let op dat er geen inkt op het batterijtje zit: risico van slecht elektrisch contact.



Gooi uw gebruikte batterijen niet weg bij het gewone afval. Breng ze naar een erkende dealer of raadpleeg uw plaatselijke overheid voor informatie over geschikte recyclingfaciliteiten.



**Voorzorgen met betrekking tot batterijen:**

– houd (nieuwe of oude) batterijen buiten het bereik van kinderen.

– batterijen niet inslikken;

**Risico van chemische brandwonden die dodelijk kunnen zijn.**

– Indien er batterijtjes zijn ingeslikt of in het lichaam gebracht, moet zo snel mogelijk een arts worden geraadpleegd.

### Storingen

Als de accu te zwak is om correct te werken, kunt u nog steeds de auto starten en vergrendelen/ontgrendelen → 58.



Bij het vervangen:

– Controleer of de batterijtjes goed zijn geplaatst.

**Risico van explosie.**

– Als de klep niet goed sluit: niet gebruiken en buiten bereik van kinderen houden.

26913



## DIGITAL KEY

Afhankelijk van het land en het abonnement kunt u een Digital Key voor uw auto installeren op uw smartphone.

De Digital Key bevat de vereiste rechten om uw voertuig te ver-/ontgrendelen en te starten met behulp van een smartphone.

Uw smartphone vervangt dus uw kaart.

### Algemeen

Afhankelijk van het land en het abonnement kunt u een Digital Key voor uw auto installeren op uw smartphone.

De Digital Key bevat de vereiste rechten om uw voertuig te ver-/ontgrendelen en te starten met behulp van een smartphone. Uw smartphone vervangt dus uw kaart.

De installatie, het beheer en de verzending van de digitale sleutels worden uitgevoerd met behulp van de app van de fabrikant.

Zodra de app van de fabrikant is geïnstalleerd op uw smartphone en het abonnement is geactiveerd, moet de digitale sleutel worden geactiveerd vanuit de app.



Als u uw voertuig aan iemand anders moet toevertrouwen, zorg er dan voor dat u de voertuigkaart bij u hebt om de toegang tot het voertuig te garanderen (bv. in het kader van een interventie aan het voertuig, een afspraak met een erkende dealer of een gekwalificeerde professional enz.).



### Beveiligde toegang tot de Digital Key op de smartphone

Het is de verantwoordelijkheid van de eigenaar van de Digital Key en de aangewezen gebruikers om de toegang tot de digitale sleutel op de smartphone te beschermen en te beveiligen. Zorg ervoor dat u de nodige beveiligings- en beveiligingstools op uw smartphone installeert (zoals het scherm beveiligen met een wachtwoord).

## Werkingsomstandigheden

Activeer Bluetooth® op uw smartphone en open vervolgens de app om toegang te krijgen tot de verschillende Digital Keyfuncties.

**Opmerking:** de smartphone moet voldoende opgeladen zijn om een Digital Key te kunnen gebruiken. Bij een laag laadniveau verschijnt de melding "Smartphone-accu bijna leeg" op het instrumentenpaneel.



Het operationele bereik van de Digital Key hangt af van het bereik van de Bluetooth®-verbinding van uw smartphone.

## Een Digital Key uitlenen

Ga vanuit de app van de fabrikant naar het menu "Share Virtual Key" en vul de gegevens in voor de geleendheidsgebruiker. Na validatie ontvangt de gebruiker een bevestigingsmail.

## DIGITAL KEY



In het geval de auto wordt uitgeleend is de eigenaar van de Digital Key verantwoordelijk voor het aanwijzen van een vertrouwenspersoon als andere gebruiker van de auto;

Om fouten bij de overdracht van een digitale sleutel aan een occasionele gebruiker te voorkomen (bijvoorbeeld: gebrek aan WIFI of mobiel netwerk, enz.), moet u anticiperen op de uitleenprocedure.

Om dit te doen, moet u ervoor zorgen dat:

- een incidentele gebruiker heeft vooraf de app van de fabrikant gedownload en geïnstalleerd;
- uw smartphone en de occasionele smartphone van de gebruiker zijn tijdens de hele procedure verbonden met het internet (via WIFI of mobiele netwerken);
- de digitale sleutel van de occasionele gebruiker wordt geactiveerd zodra de procedure is voltooid.

### Een Digital Key annuleren

De gebruiker kan een Digital Key annuleren. Nadat een Digital Key is ge-

annuleerd, kan de gebruiker een nieuwe sleutel activeren.

Zie de app van de fabrikant voor meer informatie.

### In-/uitschakelen via het multi-mediascherm

De functie "Digital key" kan worden gedeactiveerd en weer geactiveerd zodat het voertuig niet communiceert met een Digital Key.

Raadpleeg de multimedia-instructies.

**Opmerking:** als u de functie deactiveert, worden bestaande digitale sleutels niet verwijderd. Hij deactiveert alleen het vermogen van het voertuig om met hen te communiceren.

### De portieren, bagageruimte, extra portiervergrendeling of afstandsbediening van de verlichting ver-/ontgrendelen

De eerste keer dat de auto wordt ontgrendeld of gestart met een nieuwe digitale sleutel of een nieuwe smartphone, duurt het enkele seconden voordat de auto de digitale sleutel herkent die op uw smartphone is geïnstalleerd.

Open vanaf uw smartphone, met Bluetooth® geactiveerd, de app van de fabrikant en ontdek de verschillende functies die beschikbaar zijn voor uw Digital Key. Deze zijn identiek aan die van uw kaart.

Deze functies zijn:

- vergrendelen/ontgrendelen van alle kleppen en portieren: zie "Handsfree kaart: gebruiken" ➔ 40;
- Bagageruimte vergrendelen/ontgrendelen (afhankelijk van de auto): zie "Handsfree kaart: gebruiken" ➔ 40;
- Extra portiervergrendeling (afhankelijk van het voertuig): zie "Handsfree kaart: extra portiervergrendeling" ➔ 44;
- afstandsbediening van verlichting: zie "Afstandsbediening van verlichting" ➔ 38;
- Afstandsbediening van claxon (hiermee kunt u het voertuig zoeken, bijvoorbeeld van veraf of geparkeerd op een drukke parkeerplaats);
- De motor aan-/uitzetten: zie "Starten/stoppen van de motor" ➔ 174.

## DIGITAL KEY

### Starten, Stoppen van de motor

2



Bij het eerste gebruik en elke keer dat een nieuwe smartphone wordt gebruikt, moet uw Digital Key worden gekalibreerd met uw voertuig.

Om dit te doen, activeert u Bluetooth® op uw smartphone en voert u de procedure uit volgens de app van de fabrikant.

Bij het kalibreren moet de smartphone in de plaatsingszone **1** zijn.

Bij starten/stoppen van de motor controleert het systeem eerst of de smartphone aanwezig is in de plaatsingszone **1**.

Zie voor meer informatie "Starten en stoppen van de motor" → 174.

De smartphone moet gedurende de hele rit in de auto blijven.

**Opmerking:** als een digitale sleutel wordt uitgeleend, kunt u deze verwijderen door de intrekingsprocedure uit te voeren met behulp van de smartphone terwijl deze in het plaatsingsgebied **1** wordt geplaatst.

Anders blijft het verwijderingsverzoek in behandeling en wordt het alleen bevestigd zodra de engine wordt gestart met een andere digitale key of een card.



U moet de smartphone in de plaatsingszone plaatsen om de motor te kunnen starten en stoppen en bij het kalibreren.



Als de smartphone niet meer aanwezig is in de cabine als u de motor wilt stoppen, verschijnt er een bericht op het instrumentenpaneel: druk langer dan twee seconden op de start/stop-knop **2** van de motor.

Als de smartphone niet meer in de cabine is, haalt u deze eerst op voordat u de knop ingedrukt houdt. Zonder smartphone of kaart kunt u het voertuig niet meer starten.

### Speciale functies van de Digital Key

– Om de Digital Key actief te houden, moet de betreffende smartphone ten minste eenmaal per 48 uur verbonden zijn met het internet (via

## DIGITAL KEY

WIFI of mobiel netwerk). Verbind uw smartphone anders een paar minuten met internet, zodat de Digital Key opnieuw kan worden geactiveerd.

– Als een kaart in het voertuig is achtergelaten en de portieren zijn vergrendeld met de Digital Key, zijn alle kaartfuncties geblokkeerd. De kaartfuncties blijven inactief totdat de motor opnieuw wordt gestart.

In dit geval moet u de motor starten met de Digital Key of met een andere kaart dan die in het voertuig.



Bij het starten of stoppen van de motor moet de smartphone altijd voldoende opgeladen zijn om de Digital Key te kunnen gebruiken.

## PORTIEREN EN KLEPPEN

### Portieren openen en sluiten

#### 2 Openen van buitenaf



#### Voorportieren

Als de portieren ontgrendeld zijn of u de kaart bij u draagt, houd de handgreep **1** vast en trek deze naar u toe.

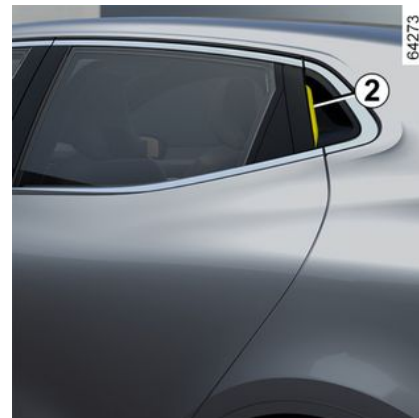

#### Achterdeuren

Trek met de portieren ontgrendeld aan de handgreep **2**.

## PORTIEREN EN KLEPPEN

### Openen van binnenuit

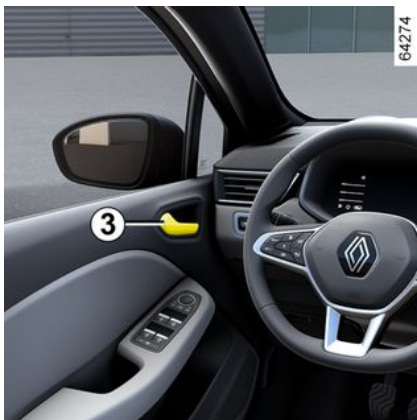

Trek aan de handgreep 3.



Uit veiligheidsoverwegingen mag u de deur alleen openen of sluiten als de auto stilstaat.

### Geluidssignaal verlichting vergeten

Als bij het openen van een voorportier de lichten nog branden terwijl het contact is afgezet dan klinkt er een signaal om u te waarschuwen.

### Waarschuwing portier of achterklep vergeten te sluiten

Als de auto stilstaat, verschijnt het

waarschuwingssymbool  op het instrumentenpaneel tezamen met een controlelampje dat aangeeft welk van de portieren en kleppen (portieren, achterklep) open of niet goed gesloten is.

Zodra de auto ongeveer 10 km/u rijdt geeft een waarschuwingssymbool aan welk(e) portier(en) (portier of achterklep) niet of niet goed gesloten is (zijn), samen met de boodschap "Achterklep open" of "Portier open" en een geluidssignaal dat gedurende 40 seconden weerklinkt, of

tot portier(en) of achterklep gesloten is/zijn.

### Kinderveiligheid

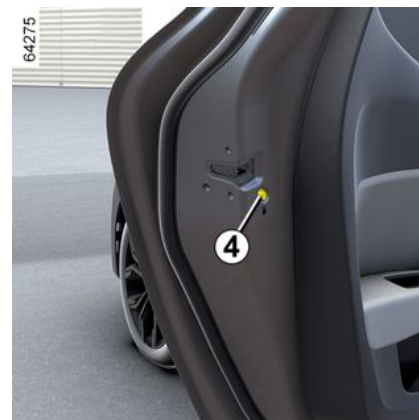

Om te voorkomen dat achterportieren van binnenuit worden geopend zet u het knopje 4 om en controleert u van binnenuit of de portieren veilig vergrendeld zijn.

2

## PORTIEREN EN KLEPPEN

2



### Verantwoordelijkheid van de bestuurder tijdens het parkeren of stoppen van de auto

Laat nooit, ook niet heel even, een kind, een afhankelijke volwassene of een dier in de auto achter als u deze verlaat.

Het kan zichzelf of anderen in gevaar brengen door bijvoorbeeld de motor te starten, door organen te bedienen zoals bijvoorbeeld de ruitbediening, of de portieren te vergrendelen. Bovendien kan bij warm, zonnig weer de temperatuur in het interieur heel erg snel oplopen.

**LEVENSGEVAAR OF GEVAAR VAN ERNSTIG LETSEL.**

### Portieren en kleppen vergrendelen, ontgrendelen

Als de afstandsbediening of, afhankelijk van de auto, de kaart niet werkt

In bepaalde gevallen werken de FM-afstandsbediening of de kaart niet:

- batterij van de FM-afstandsbediening of kaart leeg, accu van de auto ontladen, enz.
- bij gebruik van apparaten op dezelfde frequentie als de kaart (mobiele telefoon, enz.).
- De auto bevindt zich in een sterk elektromagnetisch veld
- voertuig vergrendeld met een Digital Key → 52

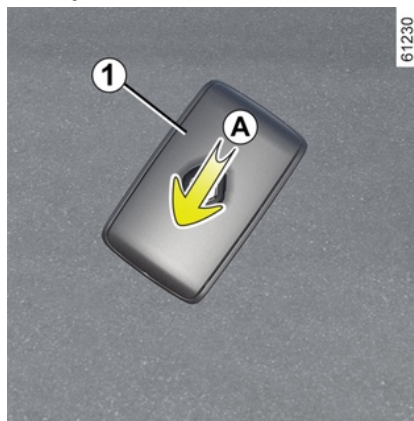

In dat geval is het mogelijk:

- de FM-afstandsbediening of de nood sleutel die in de kaart is geïntegreerd (afhankelijk van de auto) gebruiken om het bestuurdersportier te ontgrendelen;

- gebruik van de schakelaar in het interieur voor het vergrendelen/ontgrendelen van de portieren;
- om de Digital Key te gebruiken, afhankelijk van de auto → 52.

### In de kaart geïntegreerde sleutel



De geïntegreerde sleutel **2** kan worden gebruikt om het bestuurdersportier te vergrendelen/ontgrendelen wanneer de kaart niet werkt.

#### Toegang tot sleutel 2

Schuif de behuizing achter **1** omlaag terwijl u op de zone **A** drukt.



## PORTIEREN EN KLEPPEN

Gebruik van de sleutel die in de kaart is ingebouwd

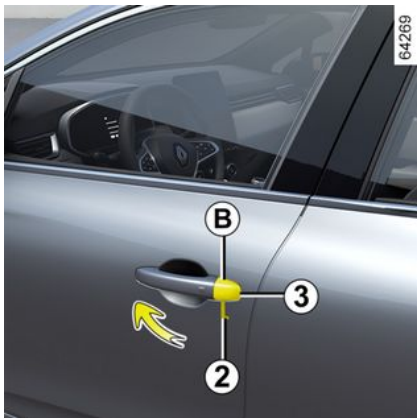

- Steek het uiteinde van de sleutel **2** in de uitsparing **3** onder aan het afdekkapje **B** van het portier van de bestuurder.
- beweeg het omhoog om het afdekkapje **B** te verwijderen;
- Steek de sleutel **2** in het slot en vergrendel of ontgrendel het linker voorportier.

Zodra u zich in de auto bevindt, steekt u de geïntegreerde sleutel terug in de uitsparing van de kaart.

Auto's met sleutel, afstandsbediening

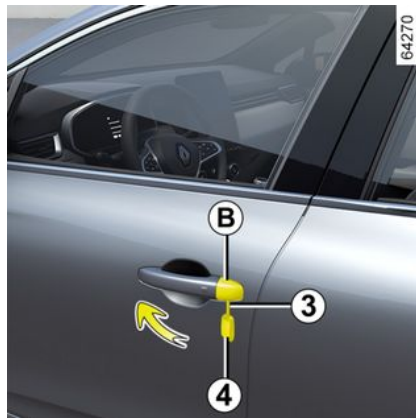

### Gebruik van de sleutel

- Steek het uiteinde van de sleutel **4** in de uitsparing **3** onder aan het afdekkapje **B** van het portier van de bestuurder.
- beweeg het omhoog om het afdekkapje **B** te verwijderen;
- Steek de sleutel **4** in het slot en vergrendel of ontgrendel het linker voorportier.

Handmatig vergrendelen van de portieren

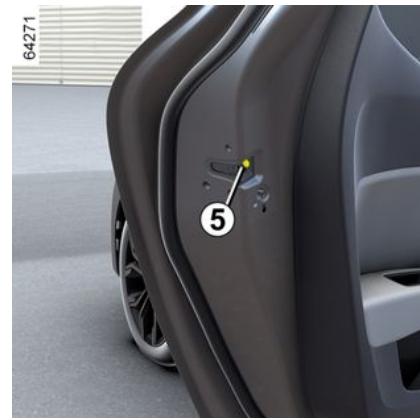

Draai, met het grote portier open, de schroef **5** (met behulp van het uiteinde van de sleutel) en sluit het portier. Nu is de deur van buitenaf vergrendeld.

Het openen kan alleen van binnenuit gebeuren of met de nood sleutel voor het portier van de bestuurder.

2

## PORTIEREN EN KLEPPEN

Schakelaar voor het vergrendelen/ontgrendelen van de portieren van binnenuit



De schakelaar **6** bedient de portieren, de klep van de bagageruimte en de klep van de brandstoftank tegelijkertijd.

Als een portier (of de achterklep) open of niet goed gesloten is, vergrendelen/ontgrendelen de portieren snel.

In geval van het vervoer van een voorwerp met de geopende bagageruimte, kunt u toch de andere portieren vergrendelen: motor uit, druk meer dan vijf secondes op de schakelaar **6** om de andere de portieren te vergrendelen.

### Controlelampje van de portiervergrendeling

**Wanneer het contact aan is**, geeft het waarschuwingslampje in de schakelaar **6** de staat van de portiervergrendeling aan:

- wanneer het waarschuwingslampje brandt, zijn de deuren en de deur van de bagageruimte vergrendeld;
- lampje uit: de portieren zijn ontgrendeld.

Als u de portieren vergrendelt, blijft het controlelampje branden en dooft daarna.



#### **Verantwoordelijkheid van de bestuurder**

Bedenk dat het rijden met vergrendelde portieren een belemmering kan zijn voor hulpverleners in geval van nood.

### Vergrendelen van de portieren zonder kaart of sleutel

Bijvoorbeeld bij een lege batterij of als de kaart of de sleutel tijdelijk niet werkt, enz.

**Houd met afgezet contact en een portier of de achterklep geopend** de schakelaar **6** meer dan vijf seconden ingedrukt.

Bij het sluiten van het portier worden alle portieren en kleppen vergrendeld.

**Opmerking:** De auto kan van buitenaf alleen worden ontgrendeld als de kaart zich in de toegangszone van de auto bevindt of met behulp van de sleutel.



Laat nooit een sleutel of kaart in de auto liggen als u de auto verlaat.

## PORTIEREN EN KLEPPEN

### Automatische portiervergrendeling tijdens het rijden

#### De werking van de startvergrendeling



Na het weggrijden van de auto, vergrendelen de portieren automatisch als de auto een snelheid van ongeveer 10 km/u heeft bereikt.

De portieren ontgrendelen automatisch

- door te drukken op de schakelaar 1 van de portiervergrendeling;
- bij stilstaande auto, door een voorportier te openen van in de auto.

**Opmerking:** na het openen/sluiten van een portier wordt dit automa-

tisch weer vergrendeld zodra de auto ongeveer 10 km/u rijdt.

#### Inschakelen/Uitschakelen van de functie

**Om te activeren:** druk bij stilstaande auto met draaiende motor op de schakelaar 1.

Het waarschuwingslampje 1 licht op.

**Om te deactiveren:** druk bij stilstaande auto met draaiende motor op de schakelaar 1.

Het controlelampje in de schakelaar 1 dooft.

De functie kan ook worden ingeschakeld en uitgeschakeld via het multimediascherm → 134 (afhankelijk van de auto).

#### Storingen

Als u een storing constateert (geen automatische vergrendeling, het lampje 1 in de waarschuwingsschakelaar licht niet op wanneer de portieren en de achterklep zijn vergrendeld, enz.), controleert u of de automatische vergrendeling niet per ongeluk is uitgeschakeld. Ook controleert u of alle portieren en de achterklep goed gesloten zijn.

Als deze goed gesloten zijn, moet u een merkdealer raadplegen.



#### Verantwoordelijkheid van de bestuurder

Bedenk dat het rijden met vergrendelde portieren een belemmering kan zijn voor hulpverleners in geval van nood.

#### Bagageruimte

##### Open zetten

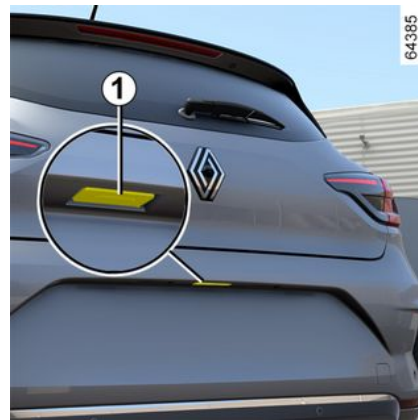

Druk op knop 1 om de achterklep een paar centimeter te openen.

Trek de achterklep omhoog.

## PORTIEREN EN KLEPPEN

### Sluiten

2



**Gebruik nooit de gasveren om de klep van de bagageruimte te sluiten.**

Laat de klep van de bagageruimte zakken met behulp van de handgreep in de bagageruimte **2**.

### Openen van binnenuit



Bij een elektrische storing kunt u de bagageruimte handmatig van binnenuit openen.

- klap de rugleuningen van de achterbank neer voor toegang tot de bagageruimte;
- steek een potlood of iets dergelijks in de holte **3** en verschuif het geheel zoals op de tekening aangegeven is;
- duw tegen de achterklep om deze te openen.



Het bevestigen van een drager (fietsdrager, bagagekoffer, enz.) die rust op de achterklep is verboden.

Om een drager te installeren op uw auto, neemt u contact op met een merkdealer.

## OP DE VOORPLAATS(EN)

### Hoofdsteunen voor

#### Hoofdsteun verwijderen

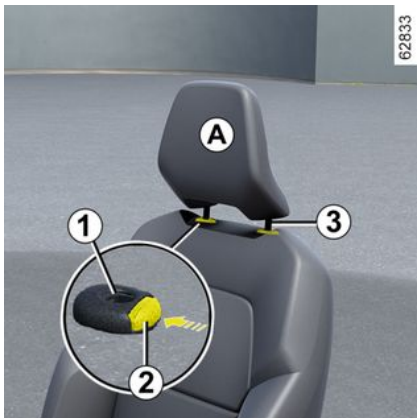

Druk op de knop **2** en trek de hoofdsteun omhoog tot de gewenste hoogte. Controleer de vergrendeling.

#### Hoofdsteun lager zetten

Druk op de knop **2** en duw de hoofdsteun tot de gewenste stand omhoog. Controleer de vergrendeling.

#### Hoofdsteun verwijderen

Zet deze in de hoogste stand (zet de rugleuning indien nodig schuin naar

achteren). Druk op de knop **2** en trek de hoofdsteun omhoog om hem vrij te maken.

#### Hoofdsteun terugplaatsen

Controleer of de poten van de hoofdsteun **3** schoon zijn.

Steek de poten van de hoofdsteun in de houders **1** (zet de rugleuning indien nodig schuin naar achteren). Schuif de hoofdsteun naar binnen tot deze blokkeert en druk daarna op de knop **2** om de gewenste hoogte in te stellen. Controleer de vergrendeling van elke poot **3** in de rugleuning.

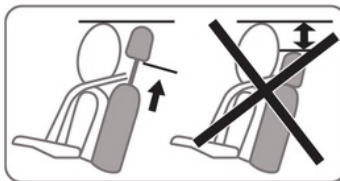

De hoofdsteun is een veiligheidsorgaan dat altijd op zijn plaats moet zitten en goed moet zijn afgesteld. Hij geeft een maximale beveiliging als de bovenkant van de hoofdsteun op gelijke hoogte is met de kruin. De afstand tussen uw hoofd en sectie **A** moet zo klein mogelijk zijn.

2

61287

## OP DE VOORPLAATS(EN)

### Op de voorplaats(en)

#### Stoel vooruit of achteruit schuiven



Til de handgreep **1** op en houd deze vast om de stoel te ontgrendelen.

In de gewenste stand laat u hem los. Controleer of de stoel vergrendeld is.

#### Zitting hoger of lager zetten

Beweeg de hendel **3** zo vaak als nodig is omhoog of omlaag tot de gewenste positie is bereikt.

### Rugleuning verstellen

Trek de handgreep **2** of **4** omhoog en zet de rugleuning in de gewenste stand.

Laat dan de handgreep los en controleer de vergrendeling.



Controleer na het afstellen of de rugleuningen goed zijn vergrendeld.



**Voer deze aanpassingen uitsluitend uit als de auto stilstaat.**

Voor een optimale werking van de autogordels moet u de rugleuningen niet te veel achterover zetten.

Laat geen voorwerpen op de vloer (vóór de bestuurder) liggen. In geval van plotseling remmen kunnen deze onder de pedalen terecht komen, waardoor de bestuurder deze niet meer goed kan bedienen.

### Centrale arMLEuning 5

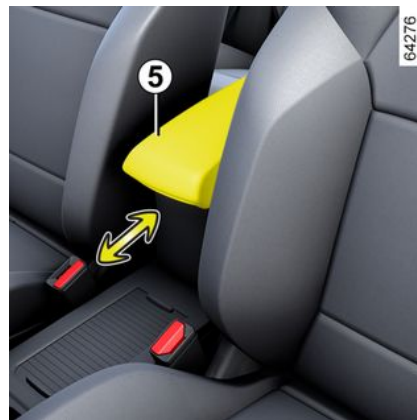

(afhankelijk van de auto)

Als u de stand van de armsteun wilt aanpassen, schuift u deze naar voren of naar achteren totdat deze niet verder kan.

## OP DE VOORPLAATS(EN)

### Stoelverwarming



Ontsteking aan;

- als u de eerste keer op de schakelaar **6** op de gewenste stoel drukt, wordt de hoge stand van het verwarmingssysteem geactiveerd. Beide ingebouwde waarschuwingslampjes op de schakelaar gaan branden;
- druk een tweede keer op de schakelaar om de verwarming in de lage stand te zetten. Eén geïntegreerd waarschuwingslampje brandt;
- druk een derde keer om de verwarming uit te schakelen.

### Storingen

Wanneer er een storing wordt gedetecteerd, gaan de indicatielampjes

van de schakelaar **6** voor de betreffende stoel na ongeveer vijf seconden uit.

Ga naar een merkdealer.

## PLAATSEN ACHTER

### Hoofdsteen achter

2

#### Gebruiksstand



Til de hoofdsteen helemaal omhoog tot deze blokkeert.

Controleer de vergrendeling.

#### Hoofdsteen verwijderen

Zet de hoofdsteen geheel omhoog, druk daarna op de knop **1** en verwijder de hoofdsteen.

### Hoofdsteen terugplaatsen



Steek de poten in de geleiders en druk de hoofdsteen omlaag tot hij blokkeert om hem in de hoogste stand te gebruiken.

Controleer de vergrendeling.

#### Inklapbare hoofdsteen 2

Druk op de knop **1** en laat de hoofdsteen helemaal zakken.

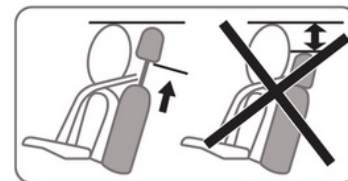

**De hoofdsteen in de onderste stand is een opbergstand en alleen toegestaan als de hoofdsteen niet gebruikt wordt.** Als er een passagier op de stoel zit, mag de hoofdsteen niet in de onderste stand gebruikt worden.



De hoofdsteen is een veiligheidsorgaan, dat altijd op zijn plaats moet zitten en goed moet zijn afgesteld.



## PLAATSEN ACHTER

### Achterbank: gebruiksmogelijkheden

#### Gebruiksmogelijkheden

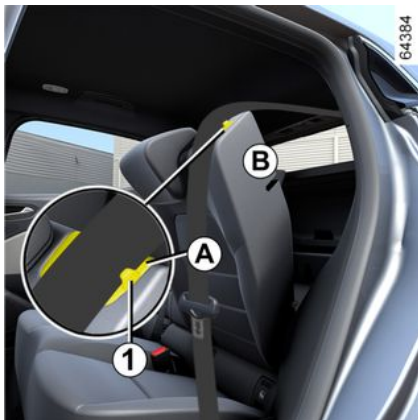

#### Rugleuning neerklappen

Schuif de voorstoelen voldoende naar voren.

Zet de hoofdsteunen zo laag mogelijk.

Plaats de autogordels in hun houder **A**.

Druk op de knop **1** en kantel de rugleuning **B** omlaag.



Voordat u de rugleuning verplaatst, plaats u de autogordel in de houder **A** om beschadiging te vermijden.

**Voor het terugplaatsen van de rugleuning**, gaat u in omgekeerde volgorde te werk.

Zet de rugleuning weer omhoog en klik deze vast tegen zijn steun.



**Controleer na het terugkantelen van de rugleuning** of deze weer goed is vergrendeld.

deld.

**Let op bij het gebruik van een stoelhoes**, dat deze de vergrendeling van de rugleuning niet belemmert.

Let op de juiste stand van de autogordels.

Plaats de hoofdsteunen terug.



Voer deze aanpassingen uitsluitend uit als de auto stilstaat.



Zorg dat de ankerpunten niet zijn geblokkeerd (arm of been, dier, steentjes, kleding, speelgoed, enz.) terwijl de achterstoelen worden verplaatst.

# AUTOGORDELS

## Autogordels

2

Gebruik tijdens het rijden altijd de autogordel. Het niet dragen van de gordel is gevaarlijk en strafbaar. Het niet dragen van de gordel is gevaarlijk en strafbaar.

**Stel, voordat u start de juiste zithouding af, en daarna voor alle inzittenden de autogordel om de beste bescherming te krijgen.**

### De juiste zithouding

- **Ga goed diep in uw stoel zitten** (nadat u uw jas of jack en dergelijke hebt uitgetrokken). Dit is belangrijk voor een goede ondersteuning van de rug;
- **verschuif de stoel zodat u makkelijk bij de pedalen kunt komen.** Plaats de stoel zo ver naar achteren dat u de pedalen nog net geheel kunt indrukken. Stel de rugleuning zo af dat u de armen moet strekken om bij de bovenkant van het stuurwiel te kunnen komen;
- **stel de hoofdsteun af.** De afstand tussen de hoofdsteun en uw achterhoofd moet zo klein mogelijk zijn;
- **Stel de hoogte van het zitkussen af.** Kies de stoelpositie die u zo goed mogelijk zicht op het verkeer geeft.
- **stel de stand van het stuurwiel af.**



Zorg ervoor dat de achterbank ➔ **67** goed is ver-grendeld zodat de veiligheids-gordels achter correct werken.



Een verkeerd afgestelde of gedraaide autogordel kan bij een ongeval letsel veroorzaken.

ken.

Gebruik één autogordel per persoon, kind of volwassene. Zwangere vrouwen moeten ook hun gordel dragen. Let in dit geval op dat de heupgordel niet teveel drukt op de onderbuik, zonder dat te veel speling ontstaat.

## Afstellen van de autogordel



Voor juiste afstelling en plaatsing van de veiligheidsgordels op alle stoelen:

- verstel de stoelen (zitpositie en rugleuning, indien beschikbaar);
- ga goed tegen de rugleuning aan zitten;
- plaats de schouderriem **1** zo dicht mogelijk bij de basis van de nek zonder dat deze er daadwerkelijk tegenaan rust (pas eventueel de hoogte van de veiligheidsgordel aan, indien aanwezig) en zorg ervoor dat de borstriem **1** in contact met de schouder;

## AUTOGORDELS

– plaats de heupgordel **2** zo dat deze plat op de dijen en tegen het bekken ligt.

De autogordel moet zo dicht mogelijk tegen het lichaam gedragen worden. Vermijd daarom te dikke kleding, plaats geen voorwerpen onder de gordel, enz.

### Vergrendelen

Trek de band van de gordel **langzaam en rustig** over u heen en druk de gesp **3** in de sluiting **5** (controleer de vergrendeling door aan de gesp **3** te trekken).

Als de gordel blokkeert, laat deze dan een stuk teruggaan en rol hem opnieuw af.

Als de autogordel compleet is geblokkeerd, trek dan langzaam, maar krachtig, aan de gordel om deze ongeveer 3 cm naar buiten te trekken. Laat hem zichzelf oprollen en rol hem opnieuw af.

Als het probleem aanhoudt, moet u een erkende dealer raadplegen.

### Ontgrendelen

Druk op de knop **4** en de gordel wordt opgerold door het oprolmechanisme. Geleid de gordel.



### Waarschuwingslampjes van het niet dragen van de autogordels

Dit waarschuwingslampje verschijnt op het centrale display **A** wanneer het voertuigcontact wordt ingeschakeld terwijl de veiligheidsgordel(s) van de passagier voorin en/of de passagier achterin (als de passagiersstoel bezet is) niet is vastgemaakt.



**Opmerking:** een voorwerp op de zitting van de passagiersstoel voor kan soms het waarschuwingslampje activeren, afhankelijk van het voertuig.

### Waarschuwing van het niet dragen van de gordel op de voorstoel



Met gesloten portieren verschijnt de afbeelding **6** gedurende ongeveer 60 seconden op het instrumentenpaneel wanneer het contact wordt aangezet. Dit informeert de bestuurder elke keer over de bevestigingsstatus van elk van de veiligheidsgordels voorin:

- de portieren worden geopend tijdens het rijden (rij snelheid boven nul);
- een autogordel voorin wordt vast- of losgemaakt;

**Het symbool 6 begrijpen:**

## AUTOGORDELS

- groene indicator: veiligheidsgordel vastgemaakt;
- rode indicator: de stoel is bezet en de veiligheidsgordel is niet vastgemaakt;
- grijze indicator: plaats niet bezet.

Met gesloten portieren verschijnt

het waarschuwingslampje  op de centrale display als het contact is ingeschakeld terwijl de veiligheidsgordel van de bestuurder en/of de passagier voorin (als de passagiersstoel bezet is) niet is vastgemaakt.

Wanneer de voertuigsnelheid lager is dan ongeveer 20 km/u, verschijnt

het waarschuwingslampje  op de centrale display als een achterstoel is bezet en de veiligheidsgordel niet is vastgemaakt.

Deze gaat vergezeld van symbool **6** dat verschijnt gedurende ongeveer 60 seconden telkens wanneer een van de veiligheidsgordels voorin wordt vast- of losgemaakt.

Als de voertuigsnelheid circa 20 km/u bereikt of overschrijdt en een van de veiligheidsgordels voor tijdens de rit wordt losgemaakt:

- knippert het controlelampje  op het centrale display;

en

- er klinkt gedurende ongeveer 120 seconden een pieptoon;

en

- het pictogram **6** verschijnt ongeveer 180 seconden en het symbool voor de betreffende stoel wordt rood.

Controleer altijd of de passagiers voorin hun gordel hebben vastgemaakt en of het aangegeven aantal vastgemaakte gordels overeenkomt met het aantal bezette zitplaatsen voorin.

**NB:** een voorwerp op de zitting van de passagiersstoel kan in sommige gevallen het waarschuwingslampje inschakelen.

### Waarschuwing van het niet dragen van de achtergordel

Met gesloten portieren verschijnt de afbeelding **6** gedurende ongeveer 60 seconden op het instrumentenpaneel wanneer het contact wordt aangezet. Dit informeert de bestuurder elke keer over de bevestigingsstatus van elk van de veiligheidsgordels voorin:

- de portieren worden geopend tijdens het rijden (rijnsnelheid boven nul);

- een autogordel voorin wordt vast- of losgemaakt;

### Het symbool **6** begrijpen:

- groene indicator: veiligheidsgordel vastgemaakt;
- rode indicator: de stoel is bezet en de veiligheidsgordel is niet vastgemaakt;
- grijze indicator: plaats niet bezet.

Afhankelijk van het voertuig, met de portieren gesloten, kan het waar-

schuwingslampje  op de centrale display ook verschijnen bij inschakelen van het contact en als er een achterstoel is bezet en de veiligheidsgordel niet is vastgemaakt.

Wanneer de voertuigsnelheid lager is dan ongeveer 20 km/u, verschijnt

het waarschuwingslampje  op het centrale display wanneer een veiligheidsgordel achterin wordt losgemaakt.

Deze gaat vergezeld van pictogram **6** dat verschijnt gedurende ongeveer 60 seconden telkens wanneer een van de veiligheidsgordels achter wordt vast- of losgemaakt.

Als de voertuigsnelheid circa 20 km/u bereikt of overschrijdt en een van de veiligheidsgordels achter tijdens de rit wordt losgemaakt:

## AUTOGORDELS

- knippert het controlelampje  op het centrale display;
- en
- klinkt ongeveer 30 of 120 seconden een pieptoon;
- en
- de afbeelding **6** wordt ten minste 60 seconden weergegeven of, afhankelijk van het voertuig, ongeveer 180 seconden weergegeven en het pictogram voor de betreffende stoel wordt rood.

Controleer altijd of de passagiers achterin hun gordel hebben vastgemaakt en of het aangegeven aantal vastgemaakte gordels overeenkomt met het aantal bezette zitplaatsen achterin.

**Opmerking:** een voorwerp op de zitting van een van de passagiersstoelen achter kan in sommige gevallen het waarschuwingslampje inschakelen.

### Hoogteverstelling van de autogordels voor



Verplaats de knop **7** om de hoogte van de gordel zo af te stellen dat de riem van de borstkas loopt zoals hiervoor is aangegeven: Druk op de knop **7** en zet de gordel omhoog of omlaag. Controleer na het afstellen of de knop weer goed is vergrendeld.

### Autogordels achter

#### Autogordels achter 8



Het vergrendelen, ontgrendelen en afstellen gebeuren op dezelfde manier als bij de voorste gordels.



Controleer de plaats en werking van de autogordel achterin na het kantelen van de achterbank.

## AUTOGORDELS

2



**De volgende raadgevingen gelden voor de autogordels voor en achter.**



- Verander niets aan de oorspronkelijke veiligheidsvoorzieningen (gordels, stoelen en bevestigingen). Raadpleeg een merkdealer voor speciale werkzaamheden (bijv. monteren van een kinderzitje).
- Zorg dat er geen voorwerpen tussen de riemen worden gestoken die speling kunnen veroorzaken (zoals wasknijpers, klemmetjes, enz.): een autogordel die te los zit, kan bij een ongeval verwondingen veroorzaken.
- Draag nooit de schoudergordel achter de rug of onder de arm langs aan de kant van het portier.
- Een autogordel mag nooit door meerdere personen tegelijk gebruikt worden. Sla uw gordel nooit om een baby of een kind heen dat op uw schoot zit.
- De gordel mag nooit gedraaid zijn.

- Na een botsing moet u de gordels laten controleren en indien nodig vervangen. Gordels die beschadigingen vertonen moeten ook worden vervangen.
- Let er bij het terugplaatsen van de achterbank op dat de autogordels en sluitingen goed zitten, zodat deze weer op de juiste wijze kunnen worden gebruikt.
- Let op dat de gesp van de gordel in de juiste sluiting vastzit.
- Zorg dat er geen voorwerp in de sluiting van de gordel kan komen waardoor de werking belemmerd wordt.
- Zorg dat u de sluiting goed plaatst (deze mag niet verborgen of bedekt worden door of blijven haken achter personen of voorwerpen).

## EXTRA VEILIGHEIDSVORZIENINGEN

### AANVULLENDE VEILIGHEIDSVORZIENINGEN VOORIN

Afhankelijk van de auto, kunnen deze bestaan uit:

- **gordelspanners van het oprolmechanisme van de autogordel;**
- **gordelspanners van de heupgordel;**
- **krachtbegrenzers voor de bescherming van de borstkas;**
- **airbags bestuurder en passagier voorin**

Deze voorzieningen worden gelijktijdig of afzonderlijk, afhankelijk van de ernst van de aanrijding, geactiveerd bij een frontale botsing.

Afhankelijk van de ernst van de aanrijding, kan het systeem het volgende veroorzaken:

- blokkering van de autogordel;
- de gordelspanner van het oprolmechanisme van de autogordel die in werking treedt om de speling van de autogordel op te heffen;
- de gordelspanner van de heupgordel drukt de bestuurder vast op zijn stoel;
- de airbag voorin.

### Gordelspanners

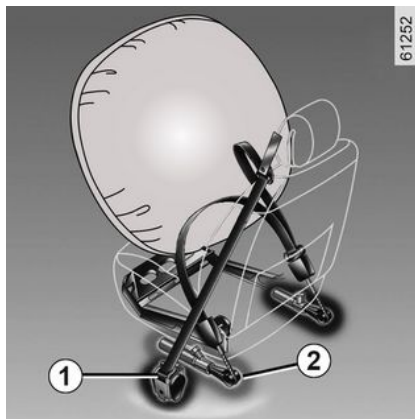

De gordelspanners dienen ervoor om de autogordel strak tegen het lichaam te trekken en daardoor de inzittende in zijn stoel te drukken wat de effectiviteit van de gordel verhoogt.

Bij contact aan, kan tijdens een ernstige frontale aanrijding, afhankelijk van de ernst van de schok, het systeem de volgende onderdelen activeren:

- de gordelspanner van het oprolmechanisme van de autogordel **1** die de gordel direct strak trekt;
- de gordelspanner van het oprolmechanisme van de heupgordel **2** van de voorstoelen.



- Laat al deze veiligheidsvoorzieningen controleren na een

aanrijding.

- Het is streng verboden zelf werkzaamheden uit te voeren aan het gehele systeem (gordelspanners, airbags, reken-eenheden, bedrading) of deze in een andere auto over te zetten.
- Om te voorkomen dat het systeem ten onrechte in werking komt en letsel veroorzaakt, mag uitsluitend deskundig personeel van de merkdealer aan de gordelspanners en airbags werken.
- Het elektrische ontstekingsmechanisme van de gordelspanners mag uitsluitend door speciaal opgeleid personeel met speciaal gereedschap worden gecontroleerd.
- Laat de gaspatronen van de gordelspanners en de airbags door een merkdealer verwijderen wanneer de auto wordt gesloopt.

## EXTRA VEILIGHEIDSVORZIENINGEN

### Krachtbegrenzer

Vanaf een bepaalde hevigheid van de schok van de aanrijding komt dit mechanisme in werking om de kracht die de gordel op het lichaam uitoefent te begrenzen tot een draaglijk niveau.

### Frontale airbags voor bestuurder en passagier

Deze bevinden zich bij de linker en rechter voorstoel.

Een symbool onder op de voorruit geeft aan of dit systeem aanwezig is (afhankelijk van de auto).

Elk airbagsysteem bestaat uit:

- een airbag en een gaspatroon in het stuurwiel voor de bestuurder en in het dashboard voor de passagier voorin;
- een rekeneenheid voor bewaken van het die de elektrische ontsteking van de gaspatroon regelt;
- draadloze sensoren;
- een gemeenschappelijk waar-

schuwingslampje  op het instrumentenpaneel.



Bij het afgaan van de airbag vindt een explosie plaats. Daarom komen bij het ontplooiën van de airbag warmte en rook vrij zonder enig brandgevaar en klinkt er een luide knal. De airbag die onmiddellijk naar buiten komt, kan ongevaarlijke, lichte schaaftwonden of ander ongemak veroorzaken.



### Werkzaamheden

Het systeem werkt alleen als het contact aan staat.

Bij een zware frontale aanrijding, worden de airbags snel opgeblazen om de klap van het hoofd en de borstkas van de bestuurder tegen het stuurwiel en van de passagier tegen het dashboard op te vangen. Daarna lopen de airbags direct weer leeg om het verlaten van de auto niet te bemoeilijken.

### Storingen



Dit waarschuwinglampje verschijnt als de motor wordt gestart; het verdwijnt weer na ongeveer drie seconden.

Als het niet oplicht bij het aanzetten van het contact of als blijft branden, wijst dit op een storing in het systeem.

Raadpleeg zo snel mogelijk een merkdealer.

Wacht u hier te lang mee dan betekent dat, dat de bescherming in de tussenliggende periode misschien niet optimaal is.



## EXTRA VEILIGHEIDSVORZIENINGEN

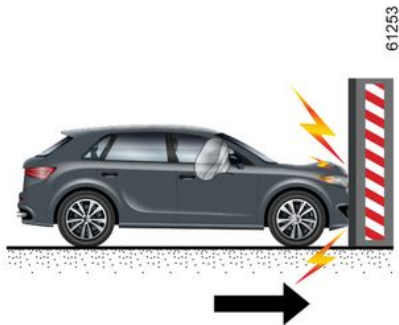

De volgende gevallen activeren de gordelspanners of airbags.  
Bij een frontale botsing tegen een star (niet-vernformbaar) oppervlak, met een snelheid van 25 km/u of hoger.

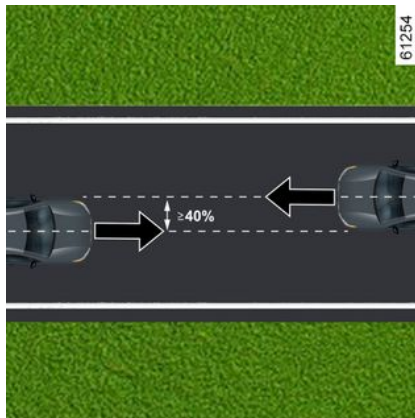

Bij een frontale botsing met een ander, gelijkwaardig of zwaarder voertuig, met een contactzone van meer dan 40% en bij een snelheid van 40 km/u of meer voor de twee voertuigen.

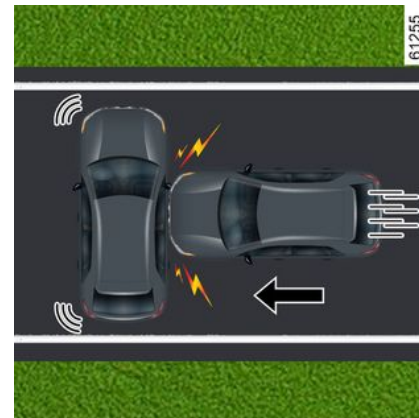

Bij een botsing tegen de zijkant door een ander, gelijkaardig of zwaarder voertuig, met een snelheid van 50 km/u of hoger.

## EXTRA VEILIGHEIDSVORZIENINGEN

2

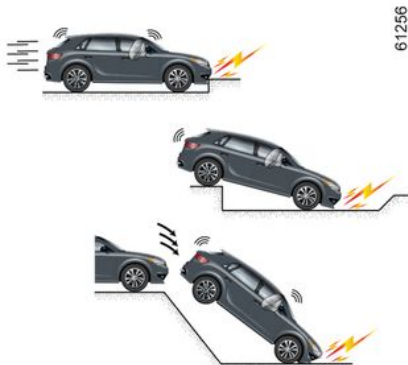

61256



61257



61258

**De gordelspanners of airbags kunnen geactiveerd worden in de volgende gevallen:**

- een botsing onder het voertuig (bijv. stoeprand);
- gaten in het wegdek;
- een val of harde landing;
- stenen.
- ...

**De gordelspanners of airbags worden waarschijnlijk niet geactiveerd in de volgende gevallen:**

- een botsing van achteren, zelfs een zware;
- als de auto omslaat;
- ...

- aanrijding tegen de zijkant, aan de voor- of achterkant van de auto;
- frontale aanrijding, onder de achterkant van een vrachtwagen;
- frontale botsing tegen een obstakel met een scherpe hoek;
- ...

## EXTRA VEILIGHEIDSVORZIENINGEN

### Waarschuwing

Alle volgende waarschuwingen worden verstrekt om te voorkomen dat het ontvouwen van de airbag wordt belemmerd en om direct ernstig letsel te voorkomen dat wordt veroorzaakt door de projectie van objecten tijdens het opblazen ervan.

2



#### Waarschuwingen met betrekking tot de airbag

- Verander niets aan het stuurwiel of het middengedeelte ervan.
- Dek het middengedeelte van het stuurwiel onder geen beding af.
- Bevestig geen voorwerpen (speldjes, logo, horloge, telefoonsteun, enz.) op het stuurwiel.
- Het stuurwiel mag niet worden gedemonteerd (behalve door speciaal opgeleide monteurs van de merkdealer).
- Ga niet te dicht op het stuurwiel zitten: zit met uw armen licht gebogen (zie "De juiste zithouding" → 68). Zo blijft er voldoende ruimte over voor een goede en effectieve bescherming door de werking van de airbag.

#### Waarschuwingen met betrekking tot de passagier airbag

- Plak of bevestig niets op het dashboard (speldjes, logo's, klokjes, telefoonhouder enz.) in de airbagzone.
- Houd de ruimte tussen het dashboard en de voorpassagier vrij (geen dier of pakjes op schoot, geen paraplu of wandelstok tegen het dashboard zetten).
- Laat de passagier nooit zijn voeten op het dashboard of de stoel leggen. Dit kan zeer gevaarlijk zijn. Kom niet te dicht (met knieën, hoofd of handen) bij het dashboard.
- schakel de aanvullende veiligheidsvoorzieningen van de autogordel van de passagier voorin direct weer in na het verwijderen van een kinderzitje, om de bescherming van de passagier te garanderen in geval van een botsing.

**EEN ACHTERSTEVOREN GEPLAATST KINDERZITJE MAG ALLEEN OP DE PASSAGIERSSTOEL VOORIN WORDEN GEPLAATST INDIEN DE AANVULLENDE VEILIGHEIDSVORZIENINGEN NIET INGESCHAKELD ZIJN → 108.**

## EXTRA VEILIGHEIDSVORZIENINGEN

### Aanvullende veiligheidsvoorzieningen achterin

#### Krachtbegrenzer

Vanaf een bepaalde hevigheid van de schok van de aanrijding komt dit mechanisme in werking om de kracht die de gordel op het lichaam uitoefent te begrenzen tot een draaglijk niveau.

#### Gordelspanners zijkant

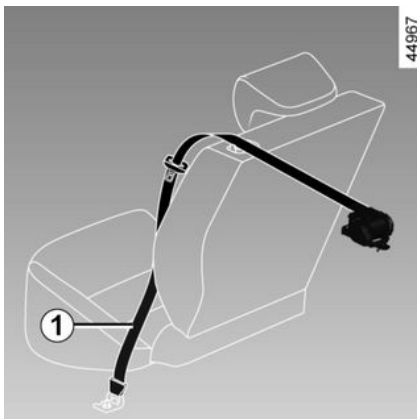

De gordelspanners dienen ervoor om de autogordel strak tegen het lichaam te trekken en daardoor de inzittende in zijn stoel te drukken wat

de effectiviteit van de gordel verhoogt.

Bij contact aan, kan tijdens een ernstige frontale aanrijding, afhankelijk van de ernst van de schok, het systeem de gordelspanner **1** activeren die onmiddellijk de gordel strak trekt.



- Laat al deze veiligheidsvoorzieningen controleren na een aanrijding.
- Het is streng verboden zelf werkzaamheden uit te voeren aan het gehele systeem (gordelspanners, airbags, reken-eenheden, bedrading) of deze in een andere auto over te zetten.
- Om te voorkomen dat het systeem ten onrechte in werking komt en letsel veroorzaakt, mag uitsluitend deskundig personeel van de merkdealer aan de gordelspanners en airbags werken.
- Het elektrische ontstekingsmechanisme van de gordelspanners mag uitsluitend door speciaal opgeleid personeel met speciaal gereedschap worden gecontroleerd.
- Laat de gaspatronen van de gordelspanners en de airbags door een merkdealer verwijderen wanneer de auto wordt gesloopt.

## EXTRA VEILIGHEIDSVORZIENINGEN

### Veiligheidsvoorzieningen bescherming zijkant

#### ZijAirbag

Deze airbag zit aan de kant van het portier in de rugleuning van elk van de voorstoelen en ontplooit zich om de inzittenden te beschermen bij een zware aanrijding tegen de zijkant.

#### ZijruitAirbag

Dit type airbag wordt (afhankelijk van de auto) boven langs de zijkant van de auto gemonteerd. Ze worden geactiveerd langs de zijruiten bij de voor- en achterportieren om de inzittenden te beschermen bij een hevige botsing tegen de zijkant.

## EXTRA VEILIGHEIDSVORZIENINGEN

### Aanvullende veiligheidsvoorzieningen

2

Alle volgende waarschuwingen worden verstrekt om te voorkomen dat het ontvouwen van de airbag wordt belemmerd en om direct ernstig letsel te voorkomen dat wordt veroorzaakt door de projectie van objecten tijdens het opblazen ervan.



#### Waarschuwing betreffende de zijairbag airbag

- **Stoelhoezen:** voor de stoelen met een airbag zijn stoelhoezen nodig die speciaal voor uw auto zijn ontworpen. Raadpleeg een erkende dealer om te weten of dergelijke hoezen leverbaar zijn. Het gebruik van andere hoezen (of hoezen die bestemd zijn voor een ander model) kan de goede werking van deze airbag belemmeren en daardoor de veiligheid van de inzittenden in gevaar brengen.
- Plaats geen accessoires, voorwerpen of dieren tussen de rugleuning, het portier en de interieurbekleding. Bedek de rugleuning van de stoel ook niet met voorwerpen zoals kleding of accessoires. De airbag werkt hierdoor mogelijk niet goed of kan verwondingen veroorzaken wanneer de airbag wordt geactiveerd.
- Demontage of wijziging van de stoel en de interieurbekleding is verboden, tenzij dit gebeurt door deskundig personeel van de merkdealer.
- De airbag worden uitgevouwen door de spleten in de rugleuningen voor (aan de kant van het portier): het is verboden hier voorwerpen te plaatsen.

## EXTRA VEILIGHEIDSVORZIENINGEN



De airbag is bedoeld als aanvulling op de werking van de autogordel. De airbag en de autogordel vormen één veiligheidssysteem. De gordel moet altijd worden gedragen. Het niet-dragen kan de inzittenden bij een ongeval blootstellen aan zware verwondingen. Niet-dragen van de autogordel vergroot ook het risico op lichte oppervlakkige wonden als de airbag zich ontplooit, hoewel dergelijke kleine verwondingen nooit zijn uitgesloten bij gebruik van een airbag.

Bij een botsing, zelfs een zware, tegen de achterkant of bij het over de kop gaan van de auto worden de airbags of de gordelspanners niet altijd geactiveerd. Zware stoten onder de auto veroorzaakt door stoepen, gaten in het wegdek, stenen, kunnen de airbagsystemen activeren.

- Alle werkzaamheden of wijzigingen aan enig onderdeel van het systeem airbag (airbags), gordelspanners, computer, kabelboom enz.) is ten **strengste verboden** (behalve door gekwalificeerd personeel van het netwerk).
- Om te voorkomen dat de airbag(s) ten onrechte wordt/worden opgeblazen of juist niet als dat wel nodig zou zijn, mag uitsluitend deskundig personeel van de merkdealer aan het airbagsysteem werken.
- Laat het airbagsysteem controleren na een aanrijding of (een poging tot) diefstal van de auto.
- Informeer bij de verkoop of uitlening van het voertuig de nieuwe koper over deze voorwaarden bij het overhandigen van deze gebruikershandleiding.
- Laat de gaspatro(o)n(en) door een merkdealer verwijderen nadat de auto wordt gesloopt.

## Algemeen

2

### Vervoer van kinderen

U dient zich te houden aan de wetgeving van het land waarin u zich bevindt.

Het kind moet, net als een volwassene, altijd correct zitten en zijn vastgemaakt, ongeacht het traject. U bent verantwoordelijk voor de kinderen die u vervoert.

Een kind is geen minivolwassene. Het is blootgesteld aan risico op specifieke verwondingen, omdat de botten en spieren nog niet volledig ontwikkeld zijn. Een autogordel alleen is niet geschikt voor het vervoeren van kinderen. Gebruik een goedgekeurd kinderzitje en zorg ervoor dat u het correct gebruikt.



Als u wilt voorkomen dat de portieren worden geopend, gebruikt u de functie "Kinder-slot" → 56.



Een botsing met 50 km/u komt overeen met een val van 10 meter hoogte.

Het niet vastmaken van een kind is hetzelfde als het laten spelen op een balkon zonder balustrade op de vierde verdieping!

Houd een kind nooit in uw armen.

Bij een ongeluk zal u het niet kunnen tegenhouden, zelfs niet als u zelf in uw gordel vastzit.

Als uw auto betrokken is geweest bij een verkeersongeluk, moet u het kinderzitje vervangen en de gordels en de ISOFIX-verankeringen laten controleren.



**Verantwoordelijkheid van de bestuurder tijdens het parkeren of stoppen van de auto**

Laat nooit, ook niet heel even, een kind, een afhankelijke volwassene of een dier in de auto achter als u deze verlaat.

Het kan zichzelf of anderen in gevaar brengen door bijvoorbeeld de motor te starten, door organen te bedienen zoals bijvoorbeeld de ruitbediening, of de portieren te vergrendelen. Bovendien kan bij warm, zonnig weer de temperatuur in het interieur heel erg snel oplopen.

**LEVENSGEVAAR OF GEVAAR VAN ERNSTIG LETSEL.**

### Gebruik van een kinderzitje

De bescherming die het kinderzitje biedt is afhankelijk van zijn capaciteit om het kind vast te houden en van de installatie ervan. Door een verkeerde installatie komt de bescherming van het kind in gevaar bij krachtig remmen of een botsing.

Controleer nadat u een kinderzitje koopt, of het voldoet aan de wettelijk-



## KINDERVEILIGHEID

ke eisen van het land waar u zich bevindt en of het gemonteerd kan worden in uw auto. Raadpleeg een merkdealer om te weten welke zitje geadviseerd worden voor uw auto.

De voorschriften voor het vervoer van kinderen zijn specifiek voor elk land. Het gebruik van een kinderzitje tijdens het vervoer is afhankelijk van de leeftijd en/of de grootte en/of het gewicht van het kind.

Voor kinderen die geen kinderzitje nodig hebben: zorg ervoor dat de veiligheidsgordel correct is afgesteld en vastgemaakt.

Houd u in elk geval aan de voorschriften van het land waarin u zich bevindt.

Lees, vóór het monteren van een kinderzitje, de gebruiksaanwijzing en houd u aan de instructies. Neem, bij problemen met het installeren, contact op met de fabrikant van de uitrusting. Bewaar de gebruiksaanwijzing bij het zitje.



Geef het goede voorbeeld door uw gordel vast te maken en leer uw kind:

- om de veiligheidsgordel goed om te doen.
- om altijd aan de tegenoverliggende zijde van het verkeer in en uit de auto te stappen.

Gebruik geen tweedehands kinderzitje of zonder gebruiksaanwijzing.

Let op dat niets in de buurt van het kinderzitje de installatie ervan belemmert.



Laat een kind nooit onbewaakt achter in de auto.

Controleer of uw kind altijd vastzit en het harnas of de gordel correct is afgesteld en aangepast. Vermijd te dikke kleding waardoor ruimte tussen de riemen kan ontstaan → 68.

Zorg ervoor dat uw kind zijn hoofd of armen niet uit het raam kan steken.

Controleer regelmatig de juiste houding van het kind, met name als het slaapt.

# KINDERVEILIGHEID

## keuze van het kindersitje

2



61260

### Kindersitje "achterstevoren"

Het hoofd van een baby is, naar verhouding, zwaarder dan dat van een volwassene en de nek is zeer kwetsbaar. Vervoer het kind zo lang mogelijk in deze stand (minstens tot het 2 jaar is). Zo worden het hoofd en de nek ondersteund.

Kies een omhullend zitje voor een betere bescherming opzij en vervang het zodra het hoofd van het kind boven het kuipzitje uitsteekt.



61261

### Kindersitjes "vooruit"

Maximaal 18 kg of 4 jaar, het kind mag in een voorwaarts gerichte zitje reizen.

Kies het juiste zitje voor het kind: hoofd en buik zijn de meest kwetsbare lichaamsdelen. Een vooruit geplaatst kindersitje dat stevig in de auto is vastgezet, vermindert het risico dat het kind zijn hoofd stoot. Vervoer uw kind in een vooruit geplaatst zitje met een harnas als de lengte van het kind dat toelaat.

Kies voor een kuipzitje voor een betere zijdelingse bescherming.



61262

### Zittingverhogers

Vanaf 15 kg of 4 jaar kan een kind reizen op een zittingverhoger waarmee de autogordel kan worden aangepast aan zijn lichaamsbouw. De zitting van de verhoger moet geleiders hebben die de gordel over de heupen van het kind en niet over de buik laat lopen. Een in hoogte verstelbare rugleuning met een gordelgeleider wordt geadviseerd om de gordel op het midden van de schouder te plaatsen. Deze mag nooit over de hals of over de armen lopen.

Kies voor een kuipzitje voor een betere zijdelingse bescherming.

## KINDERVEILIGHEID

### keuze van de bevestiging van het kinderzitje

Er zijn twee bevestigingssystemen voor kinderzitjes: met de autogordel of met het ISOFIX-systeem.

#### Bevestiging met de autogordel

De autogordel moet worden afgesteld om goed te kunnen werken bij krachtig remmen of bij een botsing.

Laat de gordel lopen zoals de fabrikant van het kinderzitje voorschrijft.

Controleer altijd de vergrendeling van de autogordel door eraan te trekken en zet hem daarna zo strak mogelijk door op het kinderzitje te drukken.

Controleer of het zitje goed vastzit door het zitje naar links/rechts en naar voren/achteren te bewegen: het zitje moet stevig vast blijven zitten.

Controleer of het kinderzitje niet dwars is geïnstalleerd en niet tegen een ruit rust.



Gebruik het kinderzitje niet als de autogordel daardoor kan losraken: de basis van het zitje mag niet op de gesp en/of vergrendeling van de veiligheidsgordel rusten.



De veiligheidsgordel mag nooit losgemaakt worden of gedraaid zijn. Laat de gordel nooit onder de arm of achter de rug lopen. Controleer of de gordel niet beschadigd is door scherpe randen. Als de autogordel niet normaal werkt, kan deze het kind niet beschermen. Raadpleeg voor de exacte gegevens de merkdealer. Gebruik deze zitplaats niet zolang de gordel niet is gerepareerd.

#### Bevestiging met het ISOFIX-systeem

Goedgekeurde ISOFIX kinderzitjes zijn gestandaardiseerd volgens de

huidige regelgeving als één van de vier onderstaande gevallen van toepassing is:

- Universeel ISOFIX 3-punts vooruit;
- Semi-universeel ISOFIX 2-punts;
- voertuigspecifiek;
- i-Size voorzien van een van de volgende onderdelen:
  - een riem die aan de derde ring van de betreffende stoel wordt vastgemaakt;
  - of een steun die op de vloer van de auto rust, geschikt voor de goedgekeurde stoel i-Size, met als bedoeling te voorkomen dat het kinderzitje beweegt bij een botsing.

Controleer in het laatste geval of uw kinderzitje geïnstalleerd kan worden door de lijst van geschikte auto's te raadplegen.



Verander niets aan de oorspronkelijke onderdelen van het systeem: (gordels, ISOFIX, stoelen en de bevestigingen ervan).

Bevestig het kinderzitje met de ISOFIX-grendels als het deze heeft. Het ISOFIX systeem garandeert een ge-

## KINDERVEILIGHEID

makkelijke, snelle en veilige montage.

Het ISOFIX systeem bestaat uit 2 ringen en, in sommige gevallen, een derde ring.



De ISOFIX-verankerungen mogen alleen gebruikt worden voor kinderzitjes met het ISO-

FIX-systeem. Bevestig nooit andere kinderzitjes, noch de gordel of andere voorwerpen op deze verankeringspunten.

Controleer of niets in de weg zit bij de verankeringspunten.

Als uw auto betrokken is geweest bij een verkeersongeluk, moet u de ISOFIX verankerungen laten controleren en het kinderzitje vervangen.



nadat u een ISOFIX-kinderzitje installeert dat u hebt gekocht voor een andere auto, moet u nagaan of het geïnstalleerd mag worden. Raadpleeg de lijst van de fabrikant van het zitje met de auto waarin het zitje gebruikt mag worden.



De twee ringen **1** bevinden zich tussen de rugleuning en de zitting van de stoel en zijn te herkennen aan de

markering

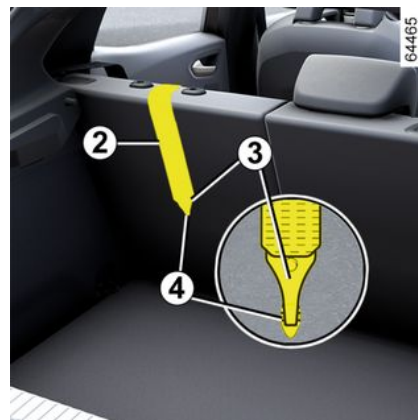

### Bevestiging met het ISOFIX-systeem (vervolg)

De derde ring **4** wordt gebruikt voor het vastmaken van de bovenste riem van bepaalde kinderzitjes. **2** op sommige kinderzitjes.

### Achterstoelen

De bovenste riem **2** moet tussen de rugleuning en de hoedenplank worden geleid. Hiervoor verwijdert u de hoedenplank → **325**.

Bevestig de haak **3** op een van de ringen **4** gemarkeerd met het sym-

bool

## KINDERVEILIGHEID

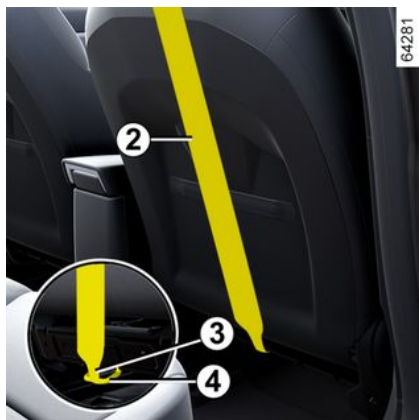

### Zitplaats voorin passagier

Bevestig de haak **3** van de bovenste riem **2** aan de ring **4** geïdentificeerd

door het pictogram

### Alle zitplaatsen

Trek aan de bovenste riem **2** zodat de rugleuning van het kinderzitje strak tegen de rugleuning van de autostoel aanligt.



De ISOFIX-verankeringen mogen alleen gebruikt worden voor kinderzitjes met het ISO-

FIX-systeem. Bevestig nooit andere kinderzitjes, noch de gordel of andere voorwerpen op deze verankeringspunten.

Controleer of niets in de weg zit bij de verankeringspunten.

Als uw auto betrokken is geweest bij een verkeersongeluk, moet u de ISOFIX verankeringen laten controleren en het kinderzitje vervangen.



Controleer of de rugleuning van het vooruit geplaatste kinderzitje goed tegen de rugleuning

van de stoel in de auto is geplaatst. In dit geval rust het kinderzitje niet altijd op de zitting van de stoel in de auto.

### Installatie van het kinderzitje, algemeen

Op bepaalde zitplaatsen mogen geen kinderzitjes bevestigd worden. Het diagram geeft aan waar een kinderzitje moet worden gemonteerd.



Monteer het kinderzitje bij voorkeur op een zitplaats achterin.

Controleer of het kinderzitje of de voeten van het kind het goed vergrendelen van de voorstoel niet belemmeren → 63.

Controleer of het kinderzitje, door het installeren ervan in de auto, niet loskomt van het onderstel.

Als u de hoofdsteun moet verwijderen, berg deze dan goed op zodat deze niet in een projectiel kan veranderen bij krachtig remmen of een botsing.

Maak het kinderzitje altijd goed vast aan de auto, ook als het niet in gebruik is, zodat het niet in een projectiel kan veranderen bij krachtig remmen of een botsing.

De genoemde types kinderzitjes zijn niet overal leverbaar. Controleer, nadat u een ander kinderzitje gebruikt, bij de fabrikant of het gemonteerd kan worden.

#### Aan de voorkant

Het vervoer van een kind op de plaats van de voorpassagier is niet in alle landen toegestaan. Raadpleeg de relevante wetgeving en volg de aanwijzingen op het diagram.

nadat u een kinderzitje op deze plaats installeert (indien dit toegestaan is)

- zet de autogordel zo ver mogelijk naar beneden;
- schuif de stoel zo ver mogelijk naar achteren;
- zet de rugleuning enigszins schuin (ongeveer 25°);
- zet de zitting, indien mogelijk, zo ver mogelijk omhoog.

Zet de hoofdsteun van de stoel steeds volledig omhoog zodat deze het kinderzitje niet hindert → 63.

Als het kinderzitje is geïnstalleerd en als dit mogelijk is, verplaatst u de autostoel indien nodig naar voren (voor de nodige ruimte op de achterste zitplaatsen voor de passagiers of andere kinderzitjes). Een kinderzitje dat achterstevoren staat, mag het dashboard niet raken of niet in maximale naar voren geschoven positie staan.

Wijzig de andere afstellingen niet meer na het installeren van het kinderzitje.

## KINDERZITJES



### RISICO OP DODELIJK OF ERNSTIG LETSEL:

controleer voordat u een achterwaarts gericht kinderzitje op de passagiersstoel voor plaatst, of de airbag is uitgeschakeld → 108.

### Op de zitplaats achter aan de zijkant

Een reiswieg wordt dwars in de auto geïnstalleerd en neemt ten minste twee zitplaatsen in beslag. Plaats het hoofd van het kind richting de binnenkant van de auto.

Om een kinderzitje achterstevoren te installeren, zet u de voorstoel van de auto zo ver mogelijk naar voren. Zet daarna de voorstoel zo ver mogelijk terug zonder dat deze tegen het kinderzitje komt.

Voor de veiligheid van het vooruit geplaatste kind:

- verplaats de stoel waarin het kind zal zitten zo ver mogelijk naar achteren;
- Zet de stoel vóór het kind naar voren en stel de positie van de rugleuning in om contact tussen de stoel en de benen van het kind te vermijden.



Controleer of het kinderzitje of de voeten van het kind een goede vergrendeling van de voorstoel → 63 of → 67 niet belemmeren.

Verwijder in ieder geval de hoofdsteun van de stoel achter waarop het kinderzitje is geplaatst → 66. Zet de achterstoel indien nodig zo ver mogelijk naar achteren. Dit moet gebeuren nadat u het kinderzitje plaatst. Controleer of het kinderzitje goed tegen de rugleuning van de achterstoel rust.



### Installatie van de zittingverhoger (groep 2 of 3)

Controleer of de veiligheidsgordel → 68 correct werkt (oprolt).

Stel de veiligheidsgordel als volgt af:

- plaats de schouderriem op de schouder van het kind zonder dat deze de nek raakt;
- plaats de heupgordel zo dat deze plat op de dijen en tegen het bekken ligt.

Pas indien nodig de stand van de autostoel aan.

### Op middelste zitplaats achter

Controleer of de gordel geschikt is voor de bevestiging van uw kinderzitje. Ga naar een merkdealer.

## KINDERZITJES

2



Een kinderzitje met vloersteunen mag nooit worden geïnstalleerd op de middelste zitplaats achterin.

**LEVENSGEVAAR OF GEVAAR  
VAN ERNSTIG LETSEL.**



Monteer het kinderzitje bij voorkeur op een zitplaats achterin.

Om op deze zitplaats een ISOFIX-kinderzitje te installeren, moet de middelste autogordel eerst manueel worden losgemaakt nadat u de gordels vastmaakt.





# KINDERZITJES

## Bevestiging met de autogordel

2

### Overzicht van de installatie vijfdeursuitvoering

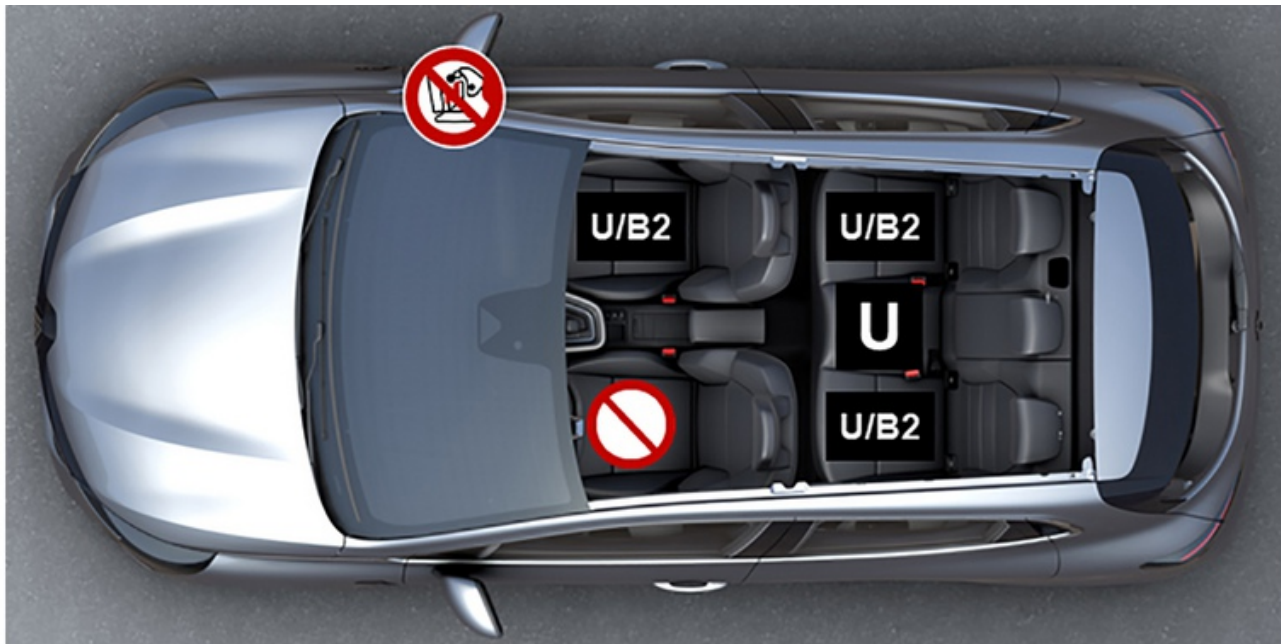

 Controleer de staat van de airbag voordat u een passagier laat plaatsnemen of een kinderzitje installeert.

 Stoel niet geschikt voor het installeren van kinderzitjes.

**Kinderzitje bevestigd met behulp van de gordel**

## KINDERZITJES

**U** Stoel geschikt voor bevestiging van een "Universeel" goedgekeurd kinderzitje met behulp van een veiligheidsgordel.

**B2:** stoel waarmee een kinderzitje met "B2"-goedkeuring kan worden bevestigd met een veiligheidsgordel.



Controleer of uw kind altijd vastzit en het harnas of de gordel correct is afgesteld en aangepast → 68.  
Pas indien nodig de zitpositie aan.



**RISICO OP DODELIJK OF ERNSTIG LETSEL:** controleer voordat u een achterwaarts gericht kinderzitje op de passagiersstoel voor plaatst, of de airbag is uitgeschakeld → 108.



Door het gebruik van een niet bij de auto passend kinderveiligheidssysteem wordt de baby of het kind niet correct beschermd. Het kan ernstig of zelfs dodelijk letsel oplopen.

# KINDERZITJES

## Installatieoverzicht

2

Uitvoering vijf zitplaatsen					
Type kinderzitje	Gewicht van het kind	Zitplaats voorin passagier		Zitplaatsen achter aan de zijkanten	Achterplaats midden
		Zonder airbag of met airbag uitgeschakelde	Met airbag ingeschakeld		
<b>Reiswieg dwars</b> Groep 0	< tot 10 kg	X	X	U (2)	X
<b>Kuipzitje achterstevoren geplaatst</b> Groepen 0 of 0 +	< tot 10 kg en tot < 13 kg	U (1) (5)	X	U (3)	U (3) (6)
<b>Kuipzitje/kinderzitje achterstevoren</b> Groepen 0 + en 1	< tot 13 kg en 9 tot 18 kg	U (1) (5)	X	U (3)	U (3) (6)
<b>Kinderzitje vooruit geplaatst</b> Groep 1	9 tot 18 kg	X	U (5)	U (4)	U (4) (6)
<b>Zittingverhoger</b> Groepen 2 en 3	15 tot 25 kg en 22 tot 36 kg	X	U / B2 (5)	U / B2 (4)	U (4)



**(1) RISICO OP DODELIJK OF ERNSTIG LETSEL:** controleer voordat u een achterwaarts gericht kinderzitje op de passagiersstoel voor plaatst, of de airbag is uitgeschakeld ➔ 108.

## KINDERZITJES

**X**= stoel niet geschikt voor het installeren van dit type kinderzitje.

**U**= stoel toegestaan voor bevestiging met autogordel van een kinderzitje dat goedgekeurd is als "Universeel"; controleer of het gemonteerd kan worden.

**B2** = Zitverhogers in groep 2 en 3 (15 t/m 25 kg en 22 t/m 36 kg).

**(2)** Een reiswieg wordt dwars in de auto geïnstalleerd en neemt minimaal twee zitplaatsen in beslag. Plaats het hoofd van het kind richting de binnenkant van de auto.

**(3)** Zet de stoel van de auto zo nodig zo ver mogelijk naar achteren. Om een kinderzitje achterstevoren te installeren, zet u de voorstoel van de auto zo ver mogelijk naar voren. Zet daarna de voorstoel zo ver mogelijk terug zonder dat deze tegen het kinderzitje komt.

**(4)** Klap altijd de hoofdsteun omlaag van de achterstoel waarop het kinderzitje wordt geplaatst. Dit moet gebeuren voordat u het kinderzitje plaatst → 66. Schuif de stoel vóór het kind naar voren, zet de rugleuning naar voren om contact tussen de stoel en de benen van het kind te voorkomen.

**(5)** Zet de stoel van de auto zo ver mogelijk naar achteren en zo hoog mogelijk, en zet de rugleuning licht schuin (ongeveer 25°).





**(6) LEVENSGEVAAR OF RISICO OP ERNSTIG LETSEL:** een kinderzitje met een vloersteun mag nooit worden bevestigd.

# KINDERZITJES

## Overzicht van de installatie in de Soci t -uitvoering

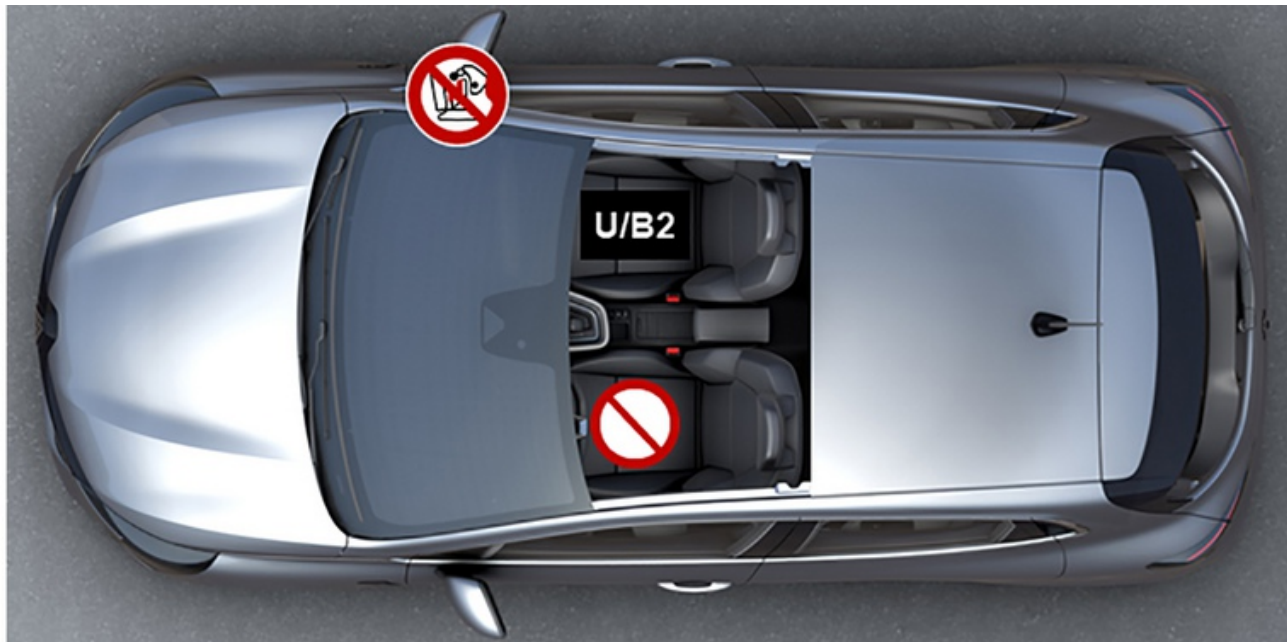
2



 Controleer de staat van de airbag voordat u een passagier laat plaatsnemen of een kinderzitje installeert.

 Stoel niet geschikt voor het installeren van kinderzitjes.

### **Kinderzitje bevestigd met behulp van de gordel**

 **U** Stoel geschikt voor bevestiging van een "Universeel" goedgekeurd kinderzitje met behulp van een veiligheidsgordel.

## KINDERZITJES

**B2:** stoel waarmee een kinderzitje met "B2"-goedkeuring kan worden bevestigd met een veiligheidsgordel.



Controleer of uw kind altijd vastzit en het harnas of de gordel correct is afgesteld en aangepast → **68**.  
Pas indien nodig de zitpositie aan.



**RISICO OP DODELIJK OF ERNSTIG LETSEL:** controleer voordat u een achterwaarts gericht kinderzitje op de passagiersstoel voor plaatst, of de airbag is uitgeschakeld → **108**.



Door het gebruik van een niet bij de auto passend kinderveiligheidssysteem wordt de baby of het kind niet correct beschermd. Het kan ernstig of zelfs dodelijk letsel oplopen.

# KINDERZITJES

## Installatieoverzicht

2

Société-uitvoeringen			
Type kinderzitje	Gewicht van het kind	Zitplaats voorin passagier	
		Zonder airbag of met airbag uitgeschakelde	Met airbag ingeschakeld
<b>Reiswieg dwars</b> Groep 0	< tot 10 kg	X	X
<b>Kuipzitje achterstevoren geplaatst</b> Groepen 0 of 0 +	< tot 10 kg en tot < 13 kg	U (1) (5)	X
<b>Kuipzitje/kinderzitje achterstevoren</b> Groepen 0 + en 1	< tot 13 kg en 9 tot 18 kg	U (1) (5)	X
<b>Kinderzitje vooruit geplaatst</b> Groep 1	9 tot 18 kg	X	U (5)
<b>Zittingverhoger</b> Groepen 2 en 3	15 tot 25 kg en 22 tot 36 kg	X	U / B2 (5)



**(1) RISICO OP DODELIJK OF ERNSTIG LETSEL:** controleer voordat u een achterwaarts gericht kinderzitje op de passagiersstoel voor plaatst, of de airbag is uitgeschakeld → 108.

X= stoel niet geschikt voor het installeren van dit type kinderzitje.



## KINDERZITJES

**U** = stoel toegestaan voor bevestiging met autogordel van een kinderzitje dat goedgekeurd is als "Universeel"; controleer of het gemonteerd kan worden.

**B2** = Zitverhogers in groep 2 en 3 (15 t/m 25 kg en 22 t/m 36 kg).

**(5)** Zet de stoel van de auto zo ver mogelijk naar achteren en zo hoog mogelijk, en zet de rugleuning licht schuin (ongeveer 25°).



## KINDERZITJES



Door het gebruik van een niet bij de auto passend kinderveiligheidssysteem wordt de baby of het kind niet correct beschermd. Het kan ernstig of zelfs dodelijk letsel oplopen.

2



### **LEVENSGEVAAR OF GEVAAR VAN ERNSTIGE VERWONDINGEN:**

controleer, voordat u een achterwaarts gericht kinderzitje op de passagiersstoel voor plaatst, of de airbag is uitgeschakeld ➔ 108.

### **Kinderzitje bevestigd met het ISOFIX -systeem**



Plaats waar een ISOFIX kinderzitje is toegelaten.



De zitplaatsen achterin zijn voorzien van een verankering voor de bevestiging van een universeel ISOFIX-kinderzitje vooruit. De verankeringspunten bevinden zich in de rugleuning van de passagiersstoel voor en in de rugleuning van de achterbank.



Monteer het kinderzitje bij voorkeur op een zitplaats achterin.

Om op deze zitplaats een ISOFIX-kinderzitje te installeren, moet de middelste autogordel eerst manueel worden losgemaakt nadat u de grendels vastmaakt.

# KINDERZITJES

## Installatieoverzicht

2

Type kinderzitje	Gewicht van het kind	Grootte van het zitje ISO-FIX	Zitplaats voorin passagier		Zitplaatsen achter aan de zijkan-ten	Achter-plaats mid-den
			Zonder airbag of met airbag uitge-schakelde	Met airbag ingescha-keld		
<b>Reiswieg dwars</b> Groep 0	< tot 10 kg	L1 [F] L2 [G]	X	X	X	X
<b>Kuipzitje ach-terstevoren ge-plaatst</b> Groepen 0 of 0 +	< tot 13 kg	R1 [E]	IL (1)(4)	X	IL (2)	X
<b>Kuipzitje/kin-derzitje achter-stevoren</b> Groepen 0 + en 1	< tot 13 kg en 9 tot 18 kg	R3 [C] R2 [D]	IL (1) (4)	X	IL (2)	X
<b>Kinderzitje vooruit ge-plaatst</b> Groep 1	9 tot 18 kg	F3 [A] F2 [B] F2X [B1]	X	IUF - IL (1)	IUF - IL (2) (3)	X
<b>Zittingverhoger</b> Groepen 2 en 3	15 tot 25 kg en 25 tot 36 kg	B3	X	X	X	X
		B2		IUF - IL (1)	IUF - IL (2) (3)	
<b>Stoel i-Size</b>	Kinderzitje achterstevoren geplaatst		i - U (1) (4)	X	i - U (4)	X
	Kinderzitje vooruit geplaatst		X	i - UF (1)	i - UF (5)	X
	Zittingverhoger		X	i - UF (1)	i - UF (5)	X

## KINDERZITJES

**X**= stoel niet geschikt voor het installeren van dit type kinderzitje.

**IUF** = stoel waar een kinderzitje met de goedkeuring "Universele" of "Voertuigspecifiek" is toegestaan voor auto's die zijn uitgerust met het ISOFIX-systeem; controleer of dit kan worden gemonteerd.

**IL** = stoel waar een kinderzitje met de goedkeuring "Semi-universeel" of "voertuigspecifiek" is toegestaan voor auto's die zijn uitgerust met het ISOFIX-systeem; controleer of dit kan worden gemonteerd.

**i-U** = Geschikt voor "Universele" bevestigingsmiddelen, voorwaarts en achterwaarts i-Size gericht.

**i-UF** = Alleen geschikt voor "universele" bevestigingsmiddelen, voorwaarts en achterwaarts i-Size gericht.

**(1)** Zet de stoel van de auto zo ver mogelijk naar achteren en zo hoog mogelijk, en zet de rugleuning licht schuin (ongeveer 25°).

**(2)** Zet de stoel van de auto zo nodig zo ver mogelijk naar achteren. Voordat u een achterwaarts gericht kinderzitje installeert, beweegt u de voorstoel zo ver mogelijk naar voren. Zodra het kinderzitje is geïnstalleerd, beweegt u de voorstoel zo ver mogelijk naar achteren zonder dat deze het kinderzitje raakt.

**(3)** Klap altijd de hoofdsteun omlaag van de achterstoel waarop het kinderzitje wordt geplaatst. Dit moet gebeuren voordat u het kinderzitje plaatst → 66. Schuif de stoel vóór het kind naar voren, zet de rugleuning naar voren om contact tussen de stoel en de benen van het kind te voorkomen.

De grootte van een ISOFIX kinderzitje wordt aangegeven door een letter:

- F3, F2, F2X [A, B, B1]: voor voorwaarts gerichte kinderzitjes, groep 1 (9 tot 18 kg);
- B3; B2: stoelverhogers van groep 2 en 3 (15 tot 25 kg en 22 tot 36 kg);
- R3, R2 [C, D]: achterwaarts gerichte zitjes of kuipzitjes van groep 0+ (minder dan 13 kg) of groep 1 (9 tot 18 kg);
- R1 [E]: naar achteren gerichte zitjes in groep 0 (minder dan 10 kg) of 0+ (minder dan 13 kg);
- L1, L2 [F, G]: reiswiegen van groep 0 (minder dan 10 kg).



**(4) RISICO OP DOOD OF ERNSTIG LETSEL:** voordat u een achterwaarts gericht kinderzitje op de passagiersstoel voor plaatst, moet u controleren of de airbag is uitgeschakeld. → 108.

## KINDERZITJES

### Overzicht van de installatie in de Soci t -uitvoering

2



Door het gebruik van een niet bij de auto passend kinderveiligheidssysteem wordt de baby of het kind niet correct beschermd. Het kan ernstig of zelfs dodelijk letsel oplopen.



Plaats verboden voor het installeren van dit type kinderzitje.

## KINDERZITJES



### **LEVENSGEVAAR OF GEVAAR VAN ERNSTIGE VERWONDINGEN:**

controleer, voordat u een achterwaarts gericht kinderzitje op de passagiersstoel voor plaatst, of de airbag is uitgeschakeld ➔ 108

2

### **Kinderzitje vastgezet met de bevestiging ISOFIX**



Plaats waar een ISOFIX kinderzitje is toegelaten.



De zitplaatsen achterin zijn voorzien van een verankering voor de bevestiging van een universeel ISOFIX-kinderzitje vooruit. De verankeringspunten bevinden zich in de rugleuning van de passagiersstoel voor en in de rugleuning van de achterbank.

# KINDERZITJES

## Installatieoverzicht

2

Société-uitvoeringen				
Type kinderzitje	Gewicht van het kind	Grootte van het zitje ISOFIX	Zitplaats voorin passagier	
			Zonder airbag of met airbag uitgeschakelde	Met airbag ingeschakeld
<b>Reiswieg dwars</b> Groep 0	< tot 10 kg	L1 [F] L2 [G]	X	X
<b>Kuipzitje achterstevo- ren geplaatst</b> Groepen 0 of 0 +	< tot 13 kg	R1 [E]	IL (1) (4)	X
<b>Kuipzitje/kinderzitje achterstevo- ren</b> Groepen 0 + en 1	< tot 13 kg en 9 tot 18 kg	R3 [C]	X	X
		R2 [D]	IL (1) (4)	X
<b>Kinderzitje vooruit ge- plaatst</b> Groep 1	9 tot 18 kg	F3 [A] F2 [B] F2X [B1]	X	IUF - IL (1)
<b>Zittingverhoger</b> Groepen 2 en 3	15 tot 25 kg en 25 tot 36 kg	B3	X	X
		B2		IUF - IL (1)
<b>Stoel i-Size</b>	Kinderzitje achterstevo- ren geplaatst		i - U (1) (4)	X
	Kinderzitje vooruit geplaatst		X	i - UF (1)
	Zittingverhoger		X	i - UF (1)

X= stoel niet geschikt voor het installeren van dit type kinderzitje.



## KINDERZITJES

**IUF** = stoel waar een kinderzitje met de goedkeuring "Universele" of "Voertuigspecifiek" is toegestaan voor auto's die zijn uitgerust met het ISOFIX-systeem; controleer of dit kan worden gemonteerd.

**IL** = stoel waar een kinderzitje met de goedkeuring "Semi-universeel" of "voertuigspecifiek" is toegestaan voor auto's die zijn uitgerust met het ISOFIX-systeem; controleer of dit kan worden gemonteerd.

**i-U** = Geschikt voor "Universele" bevestigingsmiddelen, voorwaarts en achterwaarts i-Size gericht.

**i-UF** = Alleen geschikt voor "universele" bevestigingsmiddelen, voorwaarts en achterwaarts i-Size gericht.

**(1)** Zet de stoel van de auto zo ver mogelijk naar achteren en zet de rugleuning licht schuin (ongeveer 25°).

De grootte van een ISOFIX kinderzitje wordt aangegeven door een letter:

- F3, F2, F2X [A, B, B1]: voor voorwaarts gerichte kinderzitjes, groep 1 (9 tot 18 kg);
- B3; B2: stoelverhogers van groep 2 en 3 (15 tot 25 kg en 22 tot 36 kg);
- R3, R2 [C, D]: achterwaarts gerichte zitjes of kuipzitjes van groep 0+ (minder dan 13 kg) of groep 1 (9 tot 18 kg);
- R1 [E]: naar achteren gerichte zitjes in groep 0 (minder dan 10 kg) of 0+ (minder dan 13 kg);
- L1, L2 [F, G]: reiswieg van groep 0 (minder dan 10 kg).



**(4) RISICO OP DOOD OF ERNSTIG LETSEL:** voordat u een achterwaarts gericht kinderzitje op de passagiersstoel voor plaatst, moet u controleren of de airbag is uitgeschakeld. ➔ **108**.

## KINDERVEILIGHEID: DE PASSAGIERSAIRBAG VOORIN UITSCHAKELLEN, INSCHAKELLEN

### Uitschakelen van de passagiersairbag voorin



nadat u een kinderzitje op de passagiersstoel voorin installeert:

- controleer of het kinderzitje op deze stoel kan worden geïnstalleerd;
- het volgende is van essentieel belang: **deactivering** van de airbag voor een kinderzitje waarin het kind achterstevoren in de auto zit.



**Uitschakelen van de airbag : met stilstaande auto en contact uit** de vergrendeling **1** indrukken en naar de stand OFF draaien.

Nadat u het contact weer aangezet hebt, **moet** u controleren of het

 **2** waarschuwingslampje verschijnt op de display **2**.

**Dit lampje blijft constant branden om u eraan te herinneren dat u een kinderzitje kunt gebruiken.**



De passagiersairbag voorin mag alleen worden geactiveerd of ge-deactiveerd wanneer de **auto stilstaat** met het **contact uit**.

Als dit bij rijdende auto gebeurt, lichten de controlelampjes



en  op.

Om de staat van de airbag weer in overeenstemming te brengen met de stand van de grendel, zet u het contact uit en weer aan.



# KINDERVEILIGHEID: DE PASSAGIERSAIRBAG VOORIN UITSCHAKELLEN, INSCHAKELLEN



## GEVAAR

Omdat het gevaarlijk is als de passagier airbag wordt geactiveerd terwijl er een kinderzitje achterstevoren op de stoel is geplaatst, mag u **NOOIT** een dergelijk zitje installeren op een stoel met een **ACTIEVE** frontale airbag. Dit kan de **DOOD** van het **KIND** of **ERNSTIG LETSEL** tot gevolg hebben.

A



61614

De markeringen op het dashboard en de labels **A** aan elke kant van de zonneklep van de passagier **3** (zie

bovenstaand voorbeeld van label) herinneren u aan deze instructies.

## Inschakelen van de passagiersairbag voorin



64287

Zodra het kinderzitje van de passagiersstoel verwijderd is, moet u de airbag weer inschakelen om de voorpassagier bij een botsing te beschermen.



64289

2

**Opnieuw inschakelen van de airbag :** met **stilstaande auto** en het **contact uit**, de vergrendeling **1** indrukken en draaien naar stand **ON**.

Als het contact is ingeschakeld, **moet** u controleren of het waarschu-

wingslampje  uit is en of het

waarschuwinglampje  verschijnt op de display **2** na elke start gedurende ongeveer 60 seconden.

De passagiersairbag voorin is ingeschakeld.

## Storingen

In geval van een storing aan het systeem voor het in- en uitschakelen

## BEDIENINGSORGANEN

van de passagiersairbag, is het verboden een achterstevoren geplaatst kinderzitje op de voorstoel te gebruiken.

Het gebruik van de voorstoel door een passagier wordt ook afgeraden.

Raadpleeg zo snel mogelijk een merkdealer.



De passagiersairbag voorin mag alleen worden geactiveerd of gedeactiveerd wanneer

de **auto stilstaat met het contact uit.**

Als dit bij rijdende auto gebeurt, lichten de controlelampjes



en



op.

Om de staat van de airbag weer in overeenstemming te brengen met de stand van de grendel, zet u het contact uit en weer aan.



## BEDIENINGSORGANEN

### Bedieningsorganen stuurrichting links

2

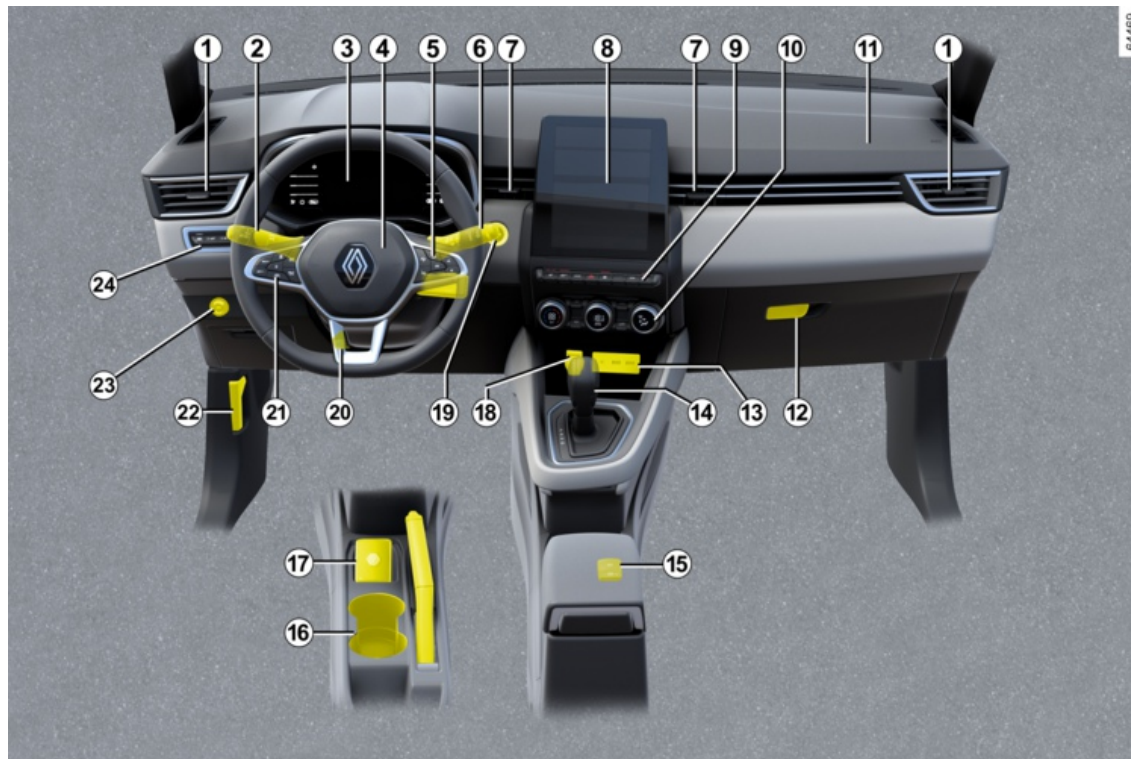

## BEDIENINGSORGANEN

### **De aanwezigheid van de hierna beschreven uitrusting IS AFHANKELIJK VAN DE UITVOERING VAN DE AUTO EN VAN HET LAND.**

**1.** Ventilatie roosters links en rechts.

**2.** Schakelaar voor:

- richtingaanwijzers;
- buitenverlichting;
- mistachterlicht.

**3.** Instrumentenpaneel.

**4.** Plaats bestuurdersairbag en claxon.

**5.** Schakelaars voor:

- functiekeuze van de ritcomputer en van het menu voor het personaliseren van de auto-instellingen;
- afstandsbediening van de radio, van het navigatiesysteem

**6.** Schakelaar voor de ruitenwissers en -sproeiers voor en achter.

**7.** Centrale ventilatie roosters

**8.** Multimediascherm.

**9.** Schakelaars voor:

- verwarmde voorstoelen;
- inschakelen/uitschakelen van de functie Stop and Start:

- inschakelen/uitschakelen, afhankelijk van de auto, van de ECO of MULTI-SENSE-modus;
- alarmknipperlichten;
- centrale deurvergrendeling;
- activeren/deactiveren Parkeerhulp;
- Inschakelen/uitschakelen van de 360°-camera.
- ...

**10.** Bediening van de verwarming of de airconditioning.

**11.** Plaats passagiers airbag.

**12.** Dashboardkastje.

**13.** Laadzone/opbergruimte voor telefoon

**14.** Versnellingshendel.

**15.** Schakelaars voor:

- Inschakelen/uitschakelen van de automatische parkeerrem;
- inschakelen/uitschakelen van de functie Autohold.

**16.** Handrem.

**17.** Houder voor "handsfree" kaart

**18.** Accessoireaansluiting

**19.** Knop voor het starten/stoppen van de motor.

**20.** Hoogte- en diepteverstelling van het stuurwiel.

**21.** Hoofdschakelaar en knoppen van de functies snelheidsregelaar/-begrenzer, adaptieve snelheidsregelaar en rijstrookcentrering.

**22.** Knop voor het ontgrendelen van de motorkap.

**23.** LPG-schakelaar.

**24.** Schakelaars voor:

- regelweerstand instrumentenverlichting;
- elektrisch verstellen van de koplampen;
- inschakelen/uitschakelen van de functie stuurwielverwarming;
- activeren/deactiveren van Lane Departure Prevention.

## BEDIENINGSORGANEN

### Bedieningsorganen rechts STUUR

2

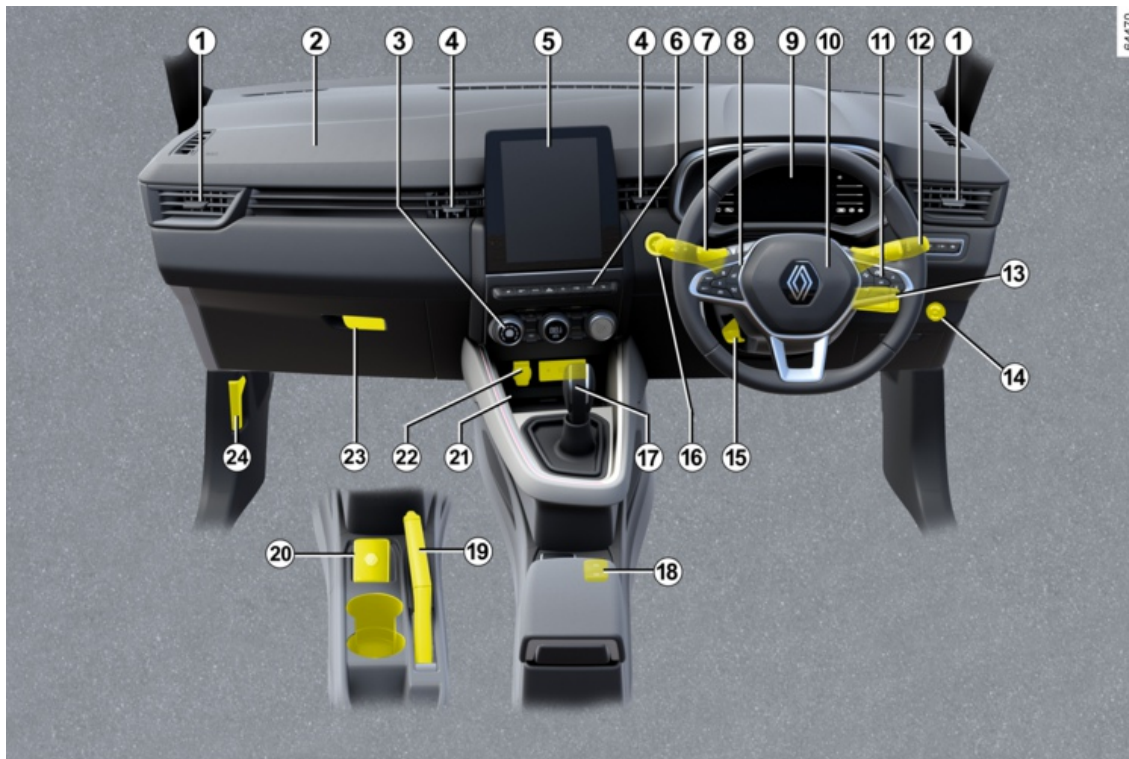



## BEDIENINGSORGANEN

### **De aanwezigheid van de hierna beschreven uitrusting IS AFHANKELIJK VAN DE UITVOERING VAN DE AUTO EN VAN HET LAND.**

**1.** Ventilatieroosters links en rechts.

**2.** Plaats passagiers airbag.

**3.** Bediening van de verwarming of de airconditioning.

**4.** Centrale ventilatieroosters

**5.** Multimediascherm.

**6.** Schakelaars voor:

- verwarmde voorstoelen;
- inschakelen/uitschakelen van de functie Stop and Start;
- inschakelen/uitschakelen, afhankelijk van de auto, van de ECO of MULTI-SENSE-modus;
- alarmknipperlichten;
- centrale deurvergrendeling;
- activeren/deactiveren Parkeerhulp;
- Inschakelen/uitschakelen van de 360°-camera.
- ...

**7.** Schakelaar voor:

- richtingaanwijzers;
- buitenverlichting;
- mistachterlicht.

**8.** Hoofdschakelaar en knoppen van de functies snelheidsregelaar/-begrenzer, adaptieve snelheidsregelaar en rijstrookcentrerings.

**9.** Instrumentenpaneel.

**10.** Plaats bestuurdersairbag en claxon.

**11.** Schakelaars voor:

- functiekeuze van de ritcomputer en van het menu voor het personaliseren van de auto-instellingen;
- afstandsbediening van de radio, van het navigatiesysteem

**12.** Schakelaar voor de ruitenwissers en -sproeiers voor en achter.

**13.** Schakelaars voor:

- regelweerstand instrumentenverlichting;
- elektrisch verstellen van de koplampen;
- inschakelen/uitschakelen van de functie stuurwielverwarming;
- activeren/deactiveren van Lane Departure Prevention.

**14.** LPG-schakelaar.

**15.** Hoogte- en diepteverstelling van het stuurwiel.

**16.** Knop voor het starten/stoppen van de motor.

**17.** Versnellingshendel.

**18.** Schakelaars voor:

- Inschakelen/uitschakelen van de automatische parkeerrem;
- inschakelen/uitschakelen van de functie Autohold.

**19.** Handrem.

**20.** Houder voor "handsfree" kaart

**21.** Laadzone/opbergruimte voor telefoon

**22.** Accessoireaansluiting

**23.** Dashboardkastje.

**24.** Knop voor het ontgrendelen van de motorkap.

# BOORDCOMPUTER

## Algemeen

2

### Boordcomputer A of B



Auto uitgerust met boordcomputer A

Afhankelijk van de auto, beschikt hij over de volgende functies:

- kilometerteller;
- reisgegevens;
- informatiemeldingen;
- storingsboodschappen (met be-

trekking tot het  waarschuwingslampje);

- waarschuwingen (met betrekking

tot het **STOP** waarschuwingslampje).

- auto-instellingen: menu personalisering → 134.

Alle functies zijn beschreven op de volgende bladzijden.

# BOORDCOMPUTER

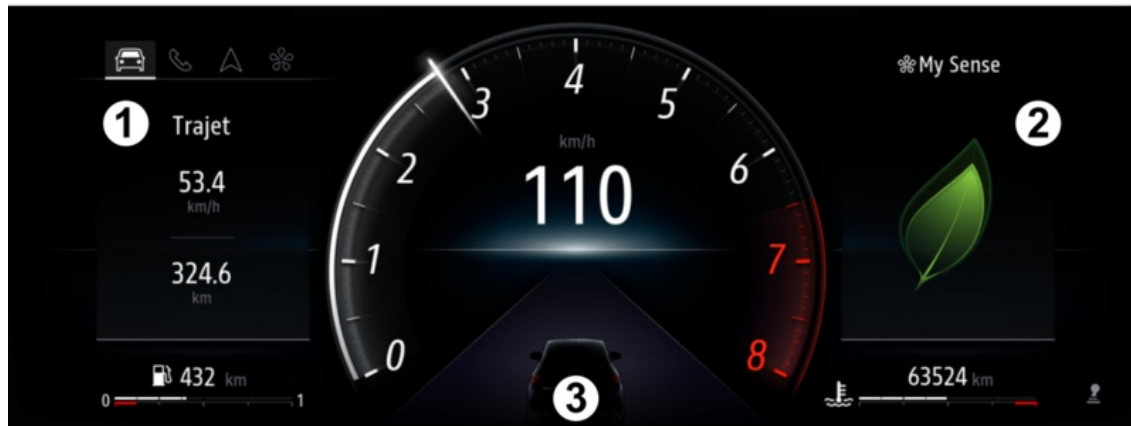

2

## BOORDCOMPUTER

2



De functies zijn verdeeld over zone **1**, **2** en **3**.

De positie van de zones varieert afhankelijk van de rijstijl geselecteerd.

Zone **3** betreft rijhulpmiddelen en kan niet worden aangepast.

Druk op de schakelaar **4** om tussen zone **1** en **2** te bladeren en de functies te selecteren door herhaaldelijk op de schakelaar **5** of **6** te drukken.

### Auto uitgerust met boordcomputer **B**

63473



64296



De functies zijn verdeeld over de zone **1** en **2**.

Druk op de schakelaar **4** om tussen de zones te bladeren en de functies te selecteren door herhaaldelijk op de schakelaar **5** of **6** te drukken.

Druk op de schakelaar **8** om terug te keren naar het vorige menu.

### Selecties

(het display hangt af van de uitvoering van de auto en het land)

f) Ritoverzicht, storings- en informatieberichten;

b) Gegevens van de reis:

- gemiddeld verbruik;
- huidig verbruik;
- geschat bereik met resterende brandstof;
- kilometerteller;
- Gemiddelde snelheid
- gemiddeld LPG-verbruik;
- geschatte actieradius met de overgebleven LPG;
- LPG-afstand

c) dagteller en gemiddelde snelheid;

d) reset van de bandenspanning;

e) stel de tijd in;

f) onderhoudsinterval:

- Onderhoudsinterval
- resterende afstand tot olieverversing.

## BOORDCOMPUTER

g) geschat bereik met de resterende reagens.

### **Resetten van de dagteller en ritinstellingen (resetknop)**

Zorg ervoor dat een van de ritinstellingen wordt weergegeven en druk op de schakelaar 7 "OK" totdat de weergave naar nul wordt gereset.

### **Automatische nulinstelling van de gegevens van de reis**

De nulinstelling gebeurt automatisch als één van de gegevens zijn maximale waarde bereikt.

### **Betekenis van de waarden gedurende de eerste paar kilometer na een nulinstelling**

De waarden van gemiddeld verbruik, bereik en gemiddelde snelheid worden stabiel en nauwkeuriger naarmate de afgelegde afstand vanaf de laatste nulinstelling groter wordt.

De eerste kilometers na een nulinstelling kunt u constateren dat de actieradius toeneemt tijdens het rijden.

Dit komt doordat rekening wordt gehouden met het gemiddeld verbruik sinds de laatste nulinstelling.

Maar het gemiddeld verbruik kan afnemen als:





- de auto met een constante snelheid rijdt;
- de motor zijn bedrijfstemperatuur bereikt (nulinstelling bij koude motor);
- u vanuit druk stadsverkeer op de buitenweg komt.

# BOORDCOMPUTER



## Gegevens van de reis

2

De hier vermelde infoweergave HANGT AF VAN DE UITRUSTING VAN DE AUTO EN VAN HET LAND.





Voorbeelden van de selectie	Betekenis van de gekozen aanduiding
Geen bericht in geheugen	<b>a) Ritoverzicht.</b> Aanduiding achtereenvolgens: – informatieboodschappen (passagiersairbag OFF, enz.); – storingsberichten ("Controleer inspuitsysteem" enz.).
 7.4 L	<b>b) Huidig brandstofverbruik.</b> De waarde wordt getoond zodra de auto een snelheid van 30 km/u bereikt.
 5.8 L/100	<b>Gemiddeld verbruik</b> sinds de laatste nulinstelling. De waarde wordt aangegeven na minstens 400 meter gereden te hebben sinds de laatste nulinstelling.
 112,4 km	<b>c) Dagteller: afgelegde afstand</b> sinds de laatste reset.
 123,4 km	<b>Gemiddelde snelheid</b> sinds de laatste nulinstelling. Deze waarde wordt aangegeven na 400 meter gereden te hebben.

## BOORDCOMPUTER

Voorbeelden van de selectie	Betekenis van de gekozen aanduiding
Gemiddeld LPG  --- L/100	d) Gemiddeld LPG-verbruik,
LPG-actieradius  --- km	Geschat bereik met de resterende LPG
Afstand LPG  --- km	Afgelegde afstand met LPG sinds de laatste reset
90 km/h	e) Actuele snelheid (afhankelijk van de auto).
Bandendruk init. lang drukken	f) bandenspanning resetten. → 208
16 : 30	g) Stel de tijd in. → 136

## BOORDCOMPUTER

De hier vermelde infoweergave HANGT AF VAN DE UITRUSTING VAN DE AUTO EN VAN HET LAND.

Voorbeelden van de selectie	Betekenis van de gekozen aanduiding
Geen bericht in geheugen	<b>a) Ritoverzicht.</b> Aanduiding achtereenvolgens: - informatieboodschappen (passagiersairbag OFF, enz.); - storingsberichten ("Controleer inspuitsysteem" enz.).
 7.4 L	<b>b) Huidig brandstofverbruik.</b> De waarde wordt getoond zodra de auto een snelheid van 30 km/u bereikt.
 5.8 L/100	<b>Gemiddeld verbruik</b> sinds de laatste nulinstelling. De waarde wordt aangegeven na minstens 400 meter gereden te hebben sinds de laatste nulinstelling.
 112,4 km	<b>c) Dagteller: afgelegde afstand</b> sinds de laatste reset.
 123,4 km	<b>Gemiddelde snelheid</b> sinds de laatste nulinstelling. Deze waarde wordt aangegeven na 400 meter gereden te hebben.
90 km/h	<b>d) Actuele snelheid</b> (afhankelijk van de auto).
Bandendruk init. lang drukken	<b>e) Reset de bandenspanningen.</b> → 208
16:30	<b>f) Stel de tijd in.</b>



## BOORDCOMPUTER

Voorbeelden van de selectie	Betekenis van de gekozen aanduiding
	→ 136

## BOORDCOMPUTER

2

Voorbeelden van de selectie		Betekenis van de gekozen aanduiding
Boordcomputer met de ingebouwde onderhoudsboodschap		
Afstand tot onderhoud	Servicebeurt over 30.000 km of 12 maanden	<b>h)) Onderhoudsinterval;</b> <b>Met het contact aan en een stilstaande motor,</b> toegang tot de informatie "Aantal km tot volgende onderhoudsbeurt". Als de afstand of tijd dichtbij het interval is, zijn verschillende gevallen mogelijk: – overgebleven afstand minder dan <b>1500 km of een maand:</b> de melding "onderhoudsbeurt binnen" wordt weergegeven met de dichtstbijzijnde termijn (afstand of tijd); – als het bereik gelijk aan <b>0 km of datum van onderhoudsbeurt bereikt:</b> bericht "Onderhoud uitvoeren" verschijnt samen met het waarschuwingslampje  . Laat zo snel mogelijk een onderhoudsbeurt uitvoeren.
	Service verschuldigd in minder dan 300 km of 24 dagen	
	Onderhoud uitvoeren	
<p><b>Reset:</b> om de afstand tot de volgende onderhoudsbeurt te resetten, houdt u de toets OK ongeveer 10 seconden ingedrukt, totdat de rijafstand tot de volgende onderhoudsbeurt permanent wordt weergegeven.</p> <p><b>Opmerking:</b> als een onderhoudsbeurt wordt uitgevoerd zonder de olie te verversen, moet alleen de afstand tot de volgende onderhoudsbeurt worden gereset. Bij olie verversen moet zowel de afstand tot de volgende onderhoudsbeurt als tot de volgende olieerversing worden gereset.</p> <p>afhankelijk van de auto past de afstand tot olieerversing zich aan de rijstijl aan (veel langzaam rijden, huis-aan-huis bezorgen, lang rijden met stationair toerental, trekken van een aanhangwagen enz.). De resterende afstand tot de volgende olieerversing kan dus in sommige gevallen sneller afnemen dan de werkelijk afgelegde afstand.</p> <p><b>Resetten:</b> om de afstand tot de volgende onderhoudsbeurt te resetten, houdt u toets OK ongeveer 10 seconden ingedrukt, totdat het aantal km tot de volgende olieerversing permanent wordt weergegeven.</p> <p><b>Opmerking:</b> als een onderhoudsbeurt wordt uitgevoerd zonder de olie te verversen, moet alleen de afstand tot de volgende onderhoudsbeurt worden gereset. Bij olie verversen moet zowel de afstand tot de volgende onderhoudsbeurt als tot de volgende olieerversing worden gereset.</p>		

# BOORDCOMPUTER

## Informatiemeldingen

Zij kunnen u helpen bij het starten van de auto of u informeren over een keuze of een omstandigheid.

Voorbeelden van informatiemeldingen worden hierna gegeven.

Voorbeeld van boodschap	Betekenis van de gekozen aanduiding
« Parkeerrem aangetrokken »	Geeft aan dat de parkeerrem is vastgezet.
« Draai stuurwiel + START »	Draai het stuurwiel licht terwijl u op de startknop van de auto druk om de stuurkolom te ontgrendelen.
« Test systemen »	Wordt weergegeven, contact aan, als de auto zichzelf controleert.

## Storingsmeldingen

2

Zij verschijnen bij het  waarschuwingslampje en geven aan u zo snel mogelijk voorzichtig naar een merkdealer moet rijden. Als u dit voorschrift negeert, loopt u het risico dat uw auto beschadigd wordt.

Zij verdwijnen door een druk op de keuzetoets van de aanduiding of na enkele secondes en worden opgeslagen in het functieoverzicht. Het lampje  blijft branden. Voorbeelden van storingsmeldingen worden hieronder gegeven.

Voorbeeld van boodschap	Betekenis van de gekozen aanduiding
« Brandstoffilter aftappen »	Geeft aan dat er water in het brandstoffilter is, raadpleeg zo snel mogelijk een merkdealer.
« Controleer voertuig »	Geeft een storing aan van een van de opname-elementen van de pedalen, van het beheersysteem van de accu of van een opname-element van het oliepeil.
« Controleer airbag »	Geeft een storing aan van de aanvullende veiligheidsvoorzieningen. In geval van een ongeluk, bestaat het risico dat ze niet geactiveerd worden.
« Controleer luchtverontreiniging »	- Geeft een storing aan van het roetfiltersysteem van de auto. - Geeft een storing aan in het systeem voor emissiebeperking als dit gepaard gaat met het
« Elektrische syst controleren »	waarschuwingslampje  → 166. Geeft een storing aan van het tractiesysteem.

## Alarmmeldingen

Deze verschijnen met het controlelampje **STOP**. U moet dan, voor uw eigen veiligheid, direct stoppen zodra dit zonder gevaar mogelijk is. Stop de motor en start deze niet opnieuw. Raadpleeg een merkdealer.

Hierna krijgt u voorbeelden van waarschuwingen.

**Opmerking:** de berichten verschijnen afzonderlijk of afwisselend (als er meerdere berichten zijn), eventueel samen met een controlelampje en/of een geluidssignaal.

Voorbeeld van boodschap	Betekenis van de gekozen aanduiding
« <b>Risico op motorschade</b> »	Geeft een storing van het inspuitsysteem, een oververhitting van de motor van de auto of een ernstig probleem met de motor van de auto aan.
« <b>Storing remsysteem</b> »	Geeft een probleem met het remsysteem aan.
"GEVAAR elektrische storing"	Geeft een probleem in het laadstroomcircuit van de accu aan (dynamo, enz.).
« <b>Lekke band</b> »	Dit betekent dat minstens een van de banden lek is of veel te lage spanning heeft.
« <b>Storing stuurkracht.</b> »	Geeft een probleem met de stuurinrichting aan.
« <b>Elektr. storing motor</b> »	Geeft vermogensverlies van de auto aan.
"GEVAAR elektrische storing"	Geeft een storing van het elektrische systeem aan.

# BOORDCOMPUTER

## Displays en meters

### 2 Instrumentenpaneel A



## BOORDCOMPUTER



Dit gaat branden wanneer het contact wordt ingeschakeld. Het oplichten van sommige controlelampjes gaat vergezeld van een boodschap.

Afhankelijk van de auto kunt u de inhoud en de kleuren van uw instrumentenpaneel naar eigen keuze instellen.

Raadpleeg de gebruiksaanwijzing bij auto's met een multimedia-scherm.

Bij auto's zonder mediascherm → 134.

### **Snelheidsmeter 1**

Afhankelijk van de geselecteerde rijstijl varieert het display.

### **Boordcomputer en multimedia-informatie 2**

Afhankelijk van de auto kunt u informatie weergeven van het mediascherm (kompas, telefoon, navigatie enz.) OF informatie van de boordcomputer.

Raadpleeg de gebruiksaanwijzing van het mediasysteem voor meer informatie.

### **Indicatielampje rijstijl 3 → 202**

#### **Toerenteller 4**

#### **(schaal x 1000)**

Deze wordt op een andere manier weergegeven volgens de gekozen instelling op het instrumentenpaneel. Afhankelijk van de geselecteerde rijstijl wordt deze mogelijk niet weergegeven.

#### **Geluidssignaal te hoge snelheid**

Afhankelijk van de auto en het land wordt het waarschuwingslampje



weergegeven en is een geluidssignaal te horen. Dit geluidssignaal is te horen zodra de auto sneller rijdt dan 120 km/u. Het waarschuwingslampje blijft branden zolang de snelheid hoger is dan 120 km/u.

#### **Koelvloeistoftemperatuurmeter 6**

Bij normaal gebruik moet de aanwijzer 6 vóór zone 5 blijven.

Bij intensief gebruik kan de indicator in de buurt van de zone komen.

Dit is alleen ernstig als het controle-

lampje **STOP** verschijnt, samen met een bericht op het instrumentenpaneel en een piepsignaal.

### **Kilometertotaalteller 7 → 120**

### **Boordcomputer 8 → 116**

### **Brandstofpeilmeter 9**

Als het minimumpeil is bereikt, licht

het waarschuwingslampje  in de meter oranje op en klinkt een geluidssignaal.

Ga zo snel mogelijk tanken.

### **Het bereik met de overgebleven brandstof 10**

Deze waarde wordt aangegeven na 400 meter gereden te hebben → 120.

# BOORDCOMPUTER

## Instrumentenpaneel B



Dit gaat branden wanneer het contact wordt ingeschakeld.

Het oplichten van sommige controrelampjes gaat vergezeld van een boodschap.

Afhankelijk van de auto kunt u de inhoud en de kleuren van uw instrumentenpaneel naar eigen keuze instellen.

Raadpleeg de gebruiksaanwijzing bij auto's met een multimedia-scherm.

Bij auto's zonder multimediascherm → 134.

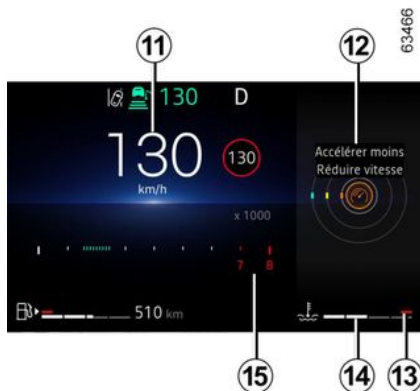

### Geluidssignaal te hoge snelheid

Afhankelijk van de auto en het land wordt het waarschuwingslampje



weergegeven en is een geluidssignaal te horen. Dit geluidssignaal is te horen zodra de auto sneller rijdt dan 120 km/u. Het waarschuwingslampje blijft branden zolang de snelheid hoger is dan 120 km/u.

### Snelheidsmeter 11

Afhankelijk van de geselecteerde rijstijl varieert het display.

### Indicatielampje rijstijl 12 → 202

### Koelvloeistoftemperatuurmeter 14

Bij normaal gebruik moet de aanwijzer 14 vóór zone 13 blijven.

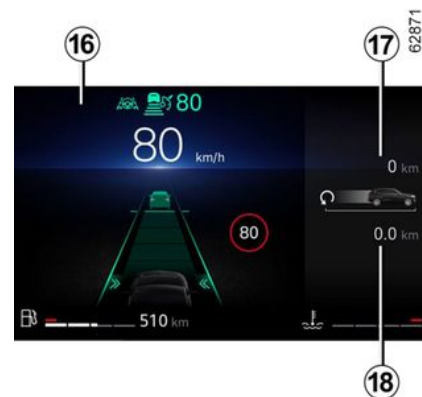

Bij intensief gebruik kan de indicator in de buurt van de zone komen.

Dit is alleen ernstig als het controle-

lampje **STOP** verschijnt, samen met een bericht op het instrumentenpaneel en een piepsignaal.

### Toerenteller 15 (schaal x 1000)

Deze wordt op een andere manier weergegeven volgens de gekozen instelling op het instrumentenpaneel. Afhankelijk van de geselecteerde rijstijl wordt deze mogelijk niet weergegeven.

### Geselecteerde rijmodus 16 → 301 Kilometertotaalteller 17 → 120



# BOORDCOMPUTER

Boordcomputerzone 18 → 116

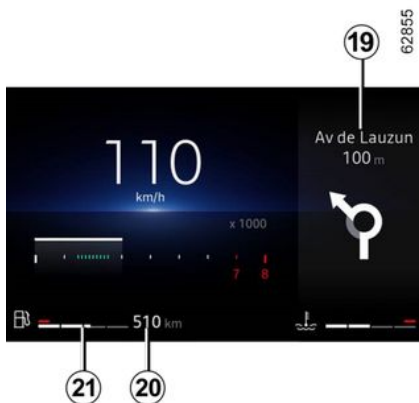

## Multimedia-informatie 19

Afhankelijk van de auto kunt u informatie van het mediascherm weergeven (kompas, telefoon, navigatie, enz.).

Raadpleeg de gebruiksaanwijzing van het mediasysteem voor meer informatie.

## Het bereik met de overgebleven brandstof 20

Deze waarde wordt aangegeven na 400 meter gereden te hebben → 120.

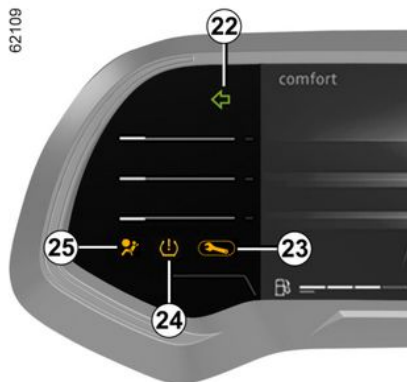

## Brandstofpeilmeter 21

Als het minimumpeil is bereikt, licht

het waarschuwingslampje  in de meter oranje op en klinkt een geluidssignaal.

Ga zo snel mogelijk tanken.

## Richtingaanwijzers 22

Waarschuwinglampje 23 → 138

Waarschuwinglampje lage bandenspanning 24 → 208

Waarschuwinglampje airbag 25 → 73

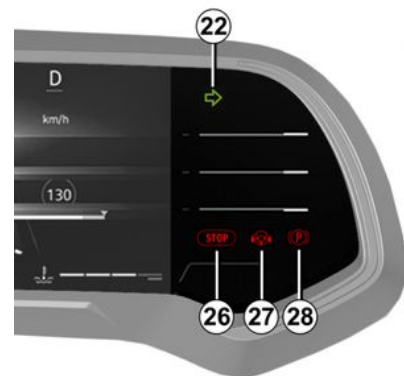

Waarschuwinglampje Onmiddellijk stoppen 26 → 138

Waarschuwinglampje detectie handen op stuurwiel 27 → 219

Waarschuwinglampje (elektronische) parkeerrem 28 → 192

## E-tech full hybrid versie

### Instrumentenpaneel B

Dit gaat branden wanneer het contact wordt ingeschakeld.

Het oplichten van sommige controlelampjes gaat vergezeld van een boodschap.

Resterend laadpeil "230V"-accu 29  
Batterij bijna leeg

## BOORDCOMPUTER

Bij extreem gebruik op lage snelheid kan het laadniveau van de accu zakken tot een laag niveau.

Het waarschuwingslampje **30** brandt geel om u te waarschuwen.

Totdat het laadniveau van de accu voldoende is, wordt het vermogen van de elektromotor beperkt om te zorgen dat het E-Tech hybride systeem correct werkt.

Kies voor een soepeler rijstijl of stop de auto, indien mogelijk, zonder het contact uit te schakelen tot het waarschuwingslampje **30** weer blauw wordt.

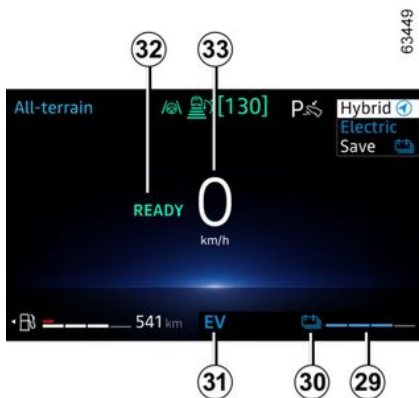

**Drempels van onmiddellijke stilstand**

Bij extreem en langdurig gebruik van het voertuig (bijv. slepen of rijden op steile hellingen of ruig terrein) met snelheden lager dan 10 km/u), kan het laadniveau de drempelwaarde voor onmiddellijke blokkering bereiken.

Er klinkt een pieptoon en het rode controlelampje  verschijnt.

Als het laadniveau blijft dalen, wordt het elektrische bereik niet meer getoond.

Stop indien mogelijk het voertuig, als de verkeersomstandigheden het toelaten.

Laat de verbrandingsmotor draaien totdat de waarschuwingslampjes verdwijnen.

Dit is nodig om de tractiebatterij op te laden.

**Waarschuwingslampje elektrische modus 31**

Dit verschijnt als het voertuig enkel wordt aangedreven door de tractiebatterij.

**Bericht: auto klaar om te rijden 32**

Het bericht READY verschijnt als het contact wordt ingeschakeld en verdwijnt als de auto sneller rijdt dan 5 km/u.

**Snelheidsmeter 33**

Afhankelijk van de geselecteerde rijstijl varieert het display.



**Energie-indicator 34 → 27**

**Verbruiksmeter 35 → 202**

**Geselecteerde rijmodus 36 → 301**

**Zone voor boordcomputer of multimedia-informatie 37**

**Het bereik met de overgebleven brandstof 38**

Deze waarde wordt aangegeven na 400 meter gereden te hebben → 120.

## BOORDCOMPUTER

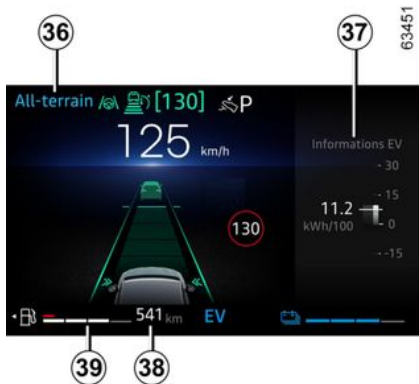

### Brandstofpeilmeter 39

Als het minimumpeil is bereikt, licht

het waarschuwingslampje  in de meter oranje op en klinkt een geluidssignaal.

Vul de tank zo snel mogelijk, ongeacht het resterende laadniveau.

Als het voertuig geen brandstof meer bevat, tankt u minimaal 8 liter brandstof.

Anders blijft de hybride modus onbeschikbaar.

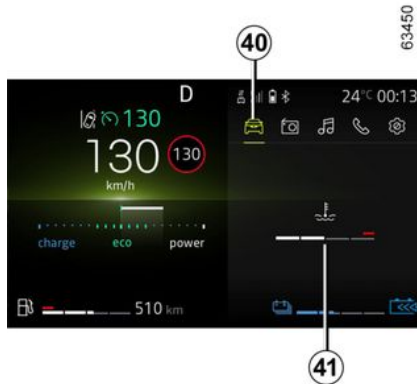

### Temperatuurweergave verbrandingsmotor 41

Druk op de schakelaar **43** voor toegang tot de wereld "Voertuig" **40** en druk vervolgens op schakelaar **3** of **4** totdat symbool totdat **41** wordt weergegeven.

## Waarschuwing minimumpeil motorolie



Bij het starten van de motor waarschuwt het display op het instrumentenpaneel als het minimum oliepeil is bereikt → **331**.

Bij de eerste waarschuwing kunt u deze laten verdwijnen door op de schakelaar **42** "OK" te drukken.

De volgende waarschuwingen verdwijnen automatisch na ongeveer 30 seconden.

## BOORDCOMPUTER

### Instrumentenpaneel in mijlen

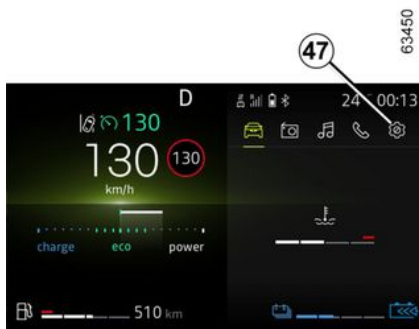

(mogelijkheid om over te gaan op km/u)

#### Auto's zonder een multimedia-scherm

- Schakel het contact uit en druk zo vaak als nodig op de schakelaar **43** om de wereld "Instellingen" **47** weer te geven;
- druk herhaaldelijk op knop **44** of **45** om naar "Voertuiginstellingen" te gaan en druk vervolgens op schakelaar **42** "OK";
- druk herhaaldelijk op knop **44** of **45** om naar "INSTRUM.PANEEL" te gaan en druk vervolgens op schakelaar **42** "OK";

- druk herhaaldelijk op schakelaar **44** of **45** om naar "Eenheid: km/h" te gaan (of "Eenheid: mph", indien nodig) en druk vervolgens op de schakelaar **42** "OK";
- druk op de schakelaar **46** om terug te keren naar het vorige menu.

#### Auto's uitgerust met een multimedia-scherm.

Raadpleeg de instructies bij het multimediasysteem om het audiosysteem te selecteren.

**Opmerking:** in beide gevallen gaat de boordcomputer na een onderbreking van accuvoeding automatisch terug naar de oorspronkelijke eenheid.

Om terug te gaan naar de vorige eenheid, gaat u op dezelfde manier te werk.

Raadpleeg de gebruiksaanwijzing van het multimediasysteem voor meer informatie.

#### Menu voor het personaliseren van de instellingen van de auto

Deze functie zorgt, afhankelijk van de uitrusting van de auto, voor het in-/uitschakelen en de afstelling van sommige functies van de auto.

### Auto's met een multimedia-scherm 1



#### Toegang tot het instelmenu

Zie de diverse gebruiksaanwijzingen van het multimediasysteem voor informatie over de instellingen.

Selecteer een menu en vervolgens de functie die moet worden gewijzigd (de weergave hangt af van de uitrusting en het land van de auto):

a) "Rijden":

- Volume richtingaanwijzer;
- Vrijloop;
- ...

b) "Toegang":

- Ontgrendeling van het bestuurdersportier;

## BOORDCOMPUTER

- Portieren vergrendelen tijdens het rijden;
- Openen/sluiten van de handsfree-modus;
- Afstandsbediening vergrendelen/ontgrendelen bij naderen;
- Vergrendelingsgeluid op afstand;
- Modus stil;
- Automatische vergrendeling.

### c) "Wissen en verlichten";

- Uitschakelvertraging;
- Wissen in zijn achteruit;
- Automatisch wissen voorruit;
- Veeg na een wasbeurt.

### d) "Welkom":

- Welkom buitenkant;
- Automatisch uitklappen van buitenspiegels;
- Welkom interieur;
- Automatische modus binnenlicht

Afhankelijk van de functie, selecteer:

- "ON" of "OFF" om in of uit te schakelen,

of

- een instelling om de tijd dat de lichten aan zijn aan te passen (d.w.z. de functie "Uitschakelvertraging").

Raadpleeg de gebruiksaanwijzing van het multimedia-systeem voor meer informatie.



Voer deze aanpassingen uitsluitend uit als de auto stilstaat.

## Auto's zonder een multimedia-scherm



### Toegang tot het menu met de instellingen op de display 2

Druk zo vaak als nodig is op de schakelaar **3** om naar de wereld "Instellingen" te gaan en druk vervolgens op schakelaar **7** "OK" om te bevestigen.

Druk herhaaldelijk op knop **4** of **5** tot u het menu "Voertuiginstellingen"

bereikt en bevestig uw keuze door te drukken op schakelaar **7** "OK".

Selecteer met schakelaar **4** of **5** de te wijzigen functie en bevestig vervolgens door te drukken op schakelaar **7** "OK" (de display kan afwijken afhankelijk van de uitrusting en het land):

« INSTRUM.PANEEL »:

- Taal;
- Eenheid;
- Stijl;
- Kleur.

« VOERTUIG »:

- Wissen van de achterruit bij achteruitrijden;
- Automatische wissen van de voorruit;
- Vegen na een wasbeurt.
- Vrijloop in de ECO-modus;
- Volume richtingaanwijzer;
- Welkom buitenkant.

« PARKEER ASSIST. »:

- Voor;
- Achter;
- Zijkant;
- Pieptoonvolume.

« RIJHULPSYSTEMEN »:

- Volume waarschuwingsgeluid bij verlaten rijstrook;
- Waarschuwinggevoeligheid bij verlaten rijstrook;

## BOORDCOMPUTER

- Waarschuwingstrilling bij verlaten rijstrook;
- Gevoeligheid rijstrookassistent;
- Dodehoek;
- Actief remmen;
- Snelheidswaarschuwing;
- vermoeidheidswaarschuwing;
- Afstandwaarschuwing

### « VERLICHTING »:

- Automatische modus binnenlicht;
- Automatische uitschakelvertraging;
- Uitschakelvertraging: XX seconden;
- ...

### « TOEGANG »:

- Portieren vergrendelen tijdens het rijden;
- Handsfree openen/sluiten;
- Alleen ontgrendeling van bestuurdersportier
- Automatisch opnieuw vergrendelen;
- Ontgrendelen bij naderen;
- Vergrendelen bij weglopen;
- Stil vergrendelen;
- Automatisch openen/sluiten;
- Automatisch uitklappen van buitenspiegels;
- ...

### « RESET ».

functie ingeschakeld

functie uitgeschakeld.

Druk op de schakelaar **6** om terug te keren naar het vorige menu.

Als u een van de keuzes "PARKEER ASSIST." of "INSTRUM.PANEEL" selecteert, krijgt u opnieuw een selectie (geluidsvolume van de parkeerhulp of taal van het instrumentenpaneel).

Bepaal in dat geval uw keuze en bevestig deze door op de schakelaar **7** "OK" te drukken, de geselecteerde waarde wordt weergegeven met

een  vóór de regel.

Druk op de schakelaar **6** om het menu te verlaten.

Het kan nodig zijn dit een aantal keren te herhalen.

Het menu voor het personaliseren van de instellingen van de auto kan niet gebruikt worden tijdens het rijden.

Boven 20 km/u schakelt het display van het instrumentenpaneel automatisch terug naar de boordcomputer.

## Klok en buitentemperatuur

Afhankelijk van de auto, als de elektrische voeding onderbroken is geweest (losgenomen accukabel, zekering doorgebrand enz.) wordt de klok automatisch weer gelijk gezet na enkele minuten, zodra het systeem weer informatie kan ontvangen GPS.

## Auto's uitgerust met een multi-mediascherm.



## BOORDCOMPUTER

De tijd en buitentemperatuur verschijnen op het multimediascherm **1**. Raadpleeg de multimedia-instructies.

### Auto's zonder een multimedia-scherm



Druk zo vaak als nodig op de schakelaar **2** om de wereld "Instellingen" te bereiken.

Druk herhaaldelijk op schakelaar **3** of **4** om naar het menu "Tijd instellingen" te gaan, druk vervolgens op schakelaar **6** "OK".

Houd de schakelaar **6** "OK" ingedrukt totdat de tijd knippert.

Stel het uur in met knop **3** of **4**, druk op schakelaar **6** "OK" om te bevestigen, stel vervolgens de minuten in met de knop **3** of **4** en druk op de schakelaar **6** "OK" om te bevestigen.

Druk op de schakelaar **5** om terug te keren naar het vorige menu.

### Buitentemperatuurmeter

#### Bijzonder geval:

Als de buitentemperatuur tussen -3 °C en +3 °C ligt, knipperen de tekens °C (waarschuwing voor kans op gladheid).



#### Buitentemperatuurmeter

De buitenthermometer is beslist geen gladheidsdetector. Gladheid is niet alleen van de temperatuur afhankelijk, maar van meer factoren zoals de ligging van de weg en de vochtigheid van de lucht.



## CONTROLELAMPJES

### Instrumentenpaneel A of B



De hier vermelde infoweergave HANGT AF VAN DE UITRUSTING VAN DE AUTO EN VAN HET LAND.



Dit gaat branden wanneer het contact wordt ingeschakeld.

Pas de intensiteit aan door zo vaak als nodig de schakelaar **1** omlaag of omhoog te drukken.

In sommige gevallen wordt het verschijnen van het waarschuwingslampje vergezeld door een bericht op het instrumentenpaneel.

 Het waarschuwingslampje  geeft aan dat u meteen voorzichtig **naar een merkdealer** moet rijden. Als u dit advies negeert, loopt u het risico dat uw auto beschadigd wordt.



Voor uw eigen veiligheid dwingt het waarschuwingslampje

**STOP** u onmiddellijk te stoppen zonder het verkeer in gevaar te brengen. Stop de motor en start deze niet opnieuw. Roep de hulp in van een merkdealer.



## CONTROLELAMPJES



Als er geen visueel of geluidssignaal terug komt, geeft het een storing van het instrumentenpaneel weer.

U moet direct stoppen zonder het overige verkeer in gevaar te brengen.

Zorg dat de auto inderdaad goed gestopt is en neem contact op met een merkdealer.

 **Controlelampje markeringslicht**

 **Controlelampje grootlicht**

 **Controlelampje dimlicht**

 **Controlelampje mistlichten voor**

 **Controlelampje mistachterlicht**

 **Waarschuwinglampje automatisch grootlicht → 149**

 **Controlelampje richtingaanwijzers links**

 **Controlelampje richtingaanwijzers rechts**

 **Waarschuwinglampje voor de airbag**

Het licht op bij het aanzetten van het contact of het starten van de motor en dooft binnen enkele seconden.

Als het niet oplicht bij het aanzetten van het contact of als het oplicht bij draaiende motor, wijst dit op een storing in het systeem.

Raadpleeg zo snel mogelijk een merkdealer.

 **Waarschuwinglampje 'onmiddellijk stoppen'**

Dit gaat branden wanneer het contact wordt aangezet of de motor wordt gestart en dooft zodra de motor draait.

Het gaat tegelijk met andere waarschuwinglampjes en/of boodschappen branden en gaat vergezeld van een geluidssignaal.

Voor uw veiligheid dwingt dit u direct te stoppen zodra dit op veilige wijze kan.

Stop de motor en start deze niet opnieuw.

Roep de hulp in van een merkdealer.

 **Waarschuwinglampje storing remsysteem**

Het licht op bij het aanzetten van het contact of het starten van de motor en dooft binnen enkele seconden.

Als het tijdens het remmen gaat branden met het waarschuwing-

lampje  en er een geluidssignaal klinkt, dan wijst het op een daling van de hoeveelheid remvloeistof of een storing aan het remsysteem.

Stop op een veilige plaats en roep de hulp in van een merkdealer.

 **Waarschuwinglampje laadstroom**

Het licht op bij het aanzetten van het contact of het starten van de motor en dooft binnen enkele seconden.

Als het tijdens het rijden gaat branden samen met het waarschuwing-

lampje  en er een geluidssignaal klinkt, betekent dit dat het elektrische circuit onvoldoende of te veel geladen wordt.

Stop op een veilige plaats en roep de hulp in van een merkdealer.

## CONTROLELAMPJES



### Waarschuingslampje olie-druk

Het licht op bij het aanzetten van het contact of het starten van de motor en dooft binnen enkele seconden.

Als het tijdens het rijden gaat branden samen met het waarschuings-

lampje **STOP** en er een geluidssignaal klinkt, moet u direct stoppen en het contact uitzetten.

Controleer het oliepeil.

Als het peil normaal is, betreft het waarschuingslampje iets anders.

Roep de hulp in van een merkdealer.



### Controlelampje snelheidsafhankelijke stuurbechrachting

Het licht op bij het aanzetten van het contact of het starten van de motor en dooft binnen enkele seconden.

Als het verschijnt tijdens het rijden, samen met het waarschuings-

lampje **STOP**, duidt dit op een storing in het systeem.

Roep de hulp in van een merkdealer.



### Controlelampje geopend portier



### Waarschuingslampje

Als dit tijdens het rijden rood wordt

en het controlelampje **STOP** verschijnt, moet u voor de veiligheid stoppen zodra de verkeersomstandigheden het toelaten.

Stop de motor en start deze niet opnieuw.

Roep de hulp in van een merkdealer.

Als dit tijdens het rijden geel wordt

en het controlelampje  verschijnt, moet u zo snel mogelijk een merkdealer raadplegen. **Rijd onder-tussen voorzichtig.**

Als u dit advies negeert, loopt u het risico dat uw auto beschadigd wordt.



**Waarschuingslampje parkeerrem aangetrokken en elektronische parkeerrem → 192**aangetrokken



**" AUTOHOLD " systeemwaarschuingslampje → 195**



**Waarschuingslampje**

Dit gaat branden wanneer het contact wordt aangezet of de motor

wordt gestart en dooft zodra de motor draait.

Het kan tegelijk met andere controlelampjes en/of berichten verschijnen.

Dit betekent dat u zo snel mogelijk, maar wel **voorzichtig**, naar een merkdealer moet rijden.

Als u dit advies negeert, loopt u het risico dat uw auto beschadigd wordt.



**Waarschuingslampje voor het elektronisch stabiliteitsprogramma ( ESC ) en het tractiecontrolesysteem**

Het licht op bij het aanzetten van het contact of het starten van de motor en dooft binnen enkele seconden.

Het → 214 waarschuingslampje kan om verschillende redenen gaan branden.



**Waarschuingslampje dat aangeeft dat de elektronische stabiliteitscontrole ( ESC ) en het tractiecontrolesysteem niet beschikbaar zijn**



**Controlelampje antiblokeersysteem**

## CONTROLELAMPJES

Het licht op bij het aanzetten van het contact of het starten van de motor en dooft binnen enkele seconden.

Als dit lampje tijdens het rijden oplicht, wijst dit op een storing in het ABS-systeem.

Er kan dan met de auto worden gered als bij een auto zonder ABS.

Raadpleeg snel een merkdealer.

 **Waarschuingslampje roetfilter → 190 → 188.**

 **Waarschuingslampje voor het reagenspeil en storingen in het EGR-systeem → 162**

 **Controlelampje bij te lage bandenspanning**

Dit lampje verschijnt als u het contact aanzet of de motor start, en het verdwijnt na enkele seconden → 208.

 **Controlelampje voorverwarming (dieselmotor)**

Met contact aan, moet het oplichten.

Het geeft aan dat voorverwarmingsstiften werken.

Het dooft als de voorverwarming klaar is.

De motor kan starten.

 **Waarschuingslampje luchtverontreiniging**

Bij auto's die hiermee zijn uitgerust, gaat dit lampje branden wanneer de motor wordt gestart en, afhankelijk van de auto, wanneer het contact wordt uitgeschakeld terwijl de motor zich in stand-by → 178 bevindt.

– Als het continu brandt, moet u zo snel mogelijk een erkende Dealer raadplegen.

– Als het knippert, moet u vaart verminderen tot het knipperen ophoudt. Neem zo snel mogelijk contact op met een erkende dealer → 201.

 **Waarschuingslampje brandstofpeil**

Het licht oranje op bij het aanzetten van het contact of bij het starten van de motor en dooft binnen enkele seconden.

Als het lampje oranje oplicht tijdens het rijden en er een geluidssignaal klinkt, moet u zo snel mogelijk tanken.

Er is dan nog voldoende brandstof over om nog ongeveer 50 km te rijden.

 **Controlelampje ECO-modus.**

Dit lampje verschijnt als de ECO-modus is geactiveerd → 202.

 **Controlelampje vrijloop → 202**

  **Indicatielampjes voor overschakelen naar de volgende versnelling**

Dit verschijnt wanneer u beter naar een hogere versnelling (pijl omhoog) of een lagere versnelling (pijl omlaag) zou schakelen → 202.

 **Waarschuingslampje koelvloeistoftemperatuur**

Dit licht blauw op wanneer u het contact aanzet of de motor start.

Als het rood wordt, moet u stoppen en de motor een tot twee minuten stationair laten draaien.

De temperatuur moet omlaag gaan en het controlelampje moet opnieuw blauw worden.

Als dit niet zo is moet u de motor stoppen.

Laat deze afkoelen voordat u de koelvloeistof controleert.

Roep de hulp in van een merkdealer.

 **Waarschuingslampje motor op stand-by → 178**

## CONTROLELAMPJES

 **Waarschuingslampje motor op stand-by niet beschikbaar** → 178

 **Waarschuingslampje voet op het rempedaal**

Dit lampje verschijnt wanneer u het rempedaal moet intrappen → 183.

 **waarschuingslampje van de snelheidsbegrenzer** → 252

 **Waarschuingslampje snelheidsregelaar** → 255

 **Waarschuingslampje adaptieve snelheidsregelaar Stop and Go** → 258

 **Storingslampje elektronische parkeerrem** → 281

 **Waarschuingslampje te hoge snelheid** → 128

 **Waarschuingslampje preventie verlaten van rijstrook** → 219

 **Controlelampje Rijstrookcentering**

  **Actieve noodrem defect of niet beschikbaar waarschuingslampje (afhankelijk van de auto)** → 237

 **Waarschuingslampje detectie handen op stuurwiel** → 219

### Op display C

De hier vermelde infoweergave **HANGT AF VAN DE UITRUSTING VAN DE AUTO EN VAN HET LAND.**



 **Airbag passagier ON** → 108

 **Airbag passagier OFF** → 108

 **Waarschuingslampje herinnering veiligheidsgordel voor en achter (afhankelijk van de auto)** → 68

**Waarschuingslampjes specifiek voor de versie E-tech full hybrid**

 **Controlelampje elektronisch systeem**

Dit verschijnt als de temperatuur van de elektrische eenheid te hoog is.

Stop het voertuig zonder het contact uit te schakelen.

De temperatuur moet zakken en het waarschuingslampje moet verdwijnen.

Raadpleeg anders een merkdealer.

**Het branden van het waarschuingslampje kan gepaard gaan met een vermindering van de prestaties van de auto.**

 **Waarschuingslampje laadstroom 12 V-hulpaccu**

Als het lampje gepaard gaat met het

waarschuingslampje **STOP** en een geluidssignaal, is de lading in

## CONTROLELAMPJES

het elektrische circuit te laag of te hoog → 364.



### Controlelampje storing tractiebatterij

Als dit lampje samen met het con-

trolelampje  verschijnt, duidt dit op een storing in de werking van de tractiebatterij.

Raadpleeg snel een merkdealer.



### Controlelampje tractiebatterijpeil

Het gele lampje verschijnt als het laadniveau van de tractiebatterij de reservedrempel bereikt → 128.



Als er geen visueel of geluidssignaal terug komt, geeft het een storing van het instrumentenpaneel weer.

U moet direct stoppen zonder het overige verkeer in gevaar te brengen.

Zorg dat de auto inderdaad goed gestopt is en neem contact op met een merkdealer.



### waarschuingslampje elektrische bedrijfsmodus

Dit verschijnt wanneer het voertuig alleen wordt aangedreven door de elektromotor en de tractiebatterij → 27.



### Controlelampje 'storing in elektronisch systeem'

Dit lampje duidt op een elektrotechnische storing (tractiebatterij en elektromotor).

Raadpleeg snel een merkdealer.

Het licht op samen met het waar-

schuingslampje **STOP** en er klinkt een pieptoon wanneer de temperatuur van de elektrische groep te hoog is. Stop het voertuig en schakel het contact uit. Ga naar een merkdealer.

**Als het lampje gaat branden in combinatie met het waarschuings-**

**lampje **STOP**, een pieptoon en het bericht "VERLAAT VOERTUIG IN VEILIGHEID", zet dan het contact uit en start de motor niet opnieuw. Stap uit en roep de hulp in van een erkende dealer.**



Bij de melding "VERLAAT VOERTUIG IN VEILIGHEID" in combinatie met het waarschu-

wingslampje **STOP** en een pieptoon moet u de auto onmiddellijk stoppen, afhankelijk van de verkeersomstandigheden. Zet het contact uit. Laat het uitgeschakeld. Verlaat het voertuig, laat alle passagiers uitstappen en houd ze uit de buurt van het voertuig en het verkeer.

**Risico van brand**



Als u de auto stilzet in de berm van de weg, moet u de andere weggebruikers waarschuwen door middel van de gevarendriehoek of op een andere wijze, volgens de regels van het land waar u bent.



Controlelampje elektromotor

## CONTROLELAMPJES

Dit lampje duidt op een storing in het elektrotechnische systeem van de elektromotor.

Raadpleeg snel een merkdealer.



**Controlelampje storing voetgangersclaxon**

## STUURINRICHTING

### Hoogteaan diepteverstelling van het stuurwiel



Trek de hendel **1** naar beneden en zet het stuurwiel in de gewenste stand.

Til daarna de hendel geheel terug omhoog en voorbij het zware punt om het stuurwiel te blokkeren.

Controleer of het stuurwiel goed is vergrendeld.



Voer, om veiligheidsredenen, deze afstellingen uitsluitend uit als de auto stilstaat.

### Stuurwielverwarming



(afhankelijk van de auto)

Met deze functie wordt het stuurwiel **2** verwarmd.

### De werking van de startvergrendeling

Wanneer de temperatuur is bereikt, worden de zones ongeveer 30 minuten verwarmd, waarna de functie automatisch wordt uitgeschakeld.

### Schakel de functie in

Druk met het contact aan op de schakelaar **3**: het waarschuwingslampje in de schakelaar licht op.

### Uitschakelen van de functie

– **Automatisch**;

De functie wordt ongeveer 30 minuten na de verwarmingsfase automatisch uitgeschakeld.

Het controlelampje op de schakelaar **3** blijft branden.

**Opmerking:** als de functie automatisch is uitgeschakeld, drukt u twee keer op de schakelaar **3** om deze opnieuw te activeren.

Als de schakelaar **3** niet opnieuw wordt ingedrukt, wordt de functie de volgende keer dat het contact wordt aangezet opnieuw geactiveerd.

– **Handmatig**:

Om de functie tijdens de regelfase uit te schakelen, drukt u op de schakelaar **3**.

Het controlelampje in de schakelaar **3** dooft.

### Stuurbekrachtiging

Rijd nooit met een accu die niet genoeg geladen is.

### Snelheidsafhankelijke stuurbekrachtiging

2

## STUURINRICHTING

De snelheidsafhankelijke stuurbe-  
krachtiging past de mate van be-  
krachtiging automatisch aan de  
snelheid waarmee u rijdt aan.

Bij het parkeren is er veel bekrachti-  
ging (voor meer comfort) en met het  
toenemen van de snelheid vermindert  
de bekrachtiging (voor een gro-  
tere veiligheid bij snel rijden).

### **Bijzonder kenmerk van de Stop and Start**

Wanneer de motor op stand-by  
wordt gezet, werkt de stuurbechrach-  
tiging niet.

In dit geval wordt de stuurbechrachti-  
ging opnieuw ingeschakeld wan-  
neer de motor opnieuw wordt ge-  
start of de snelheid hoger wordt dan  
ongeveer 1 km/u (afdeling, helling  
enz.).

**Let op:** de stuurbechrachtiging hangt  
af van de gekozen rijstijlmodus in  
het "MULTI-SENSE"-menu ➔ **301**.



Laat het stuurwiel niet in  
een uiterste stand ge-  
draaid staan als de auto  
stil staat.



Bij stilstaande motor of bij  
een storing in het systeem  
blijft het mogelijk het  
stuurwiel te draaien.  
Er moet meer kracht gezet wor-  
den.



Draai nooit aan het stuur-  
wiel wanneer de accu is  
ontkoppeld.



Zet nooit de motor af  
tijdens het rijden: bij  
uitgeschakelde motor  
is er geen bekrachti-  
ging.



# SPIEGELS

## buitenspiegels



### Afstellen

Wanneer u de buitenspiegel selecteert met behulp van de schakelaar **2**, verschijnt het ingebouwde waarschuwingslampje op de schakelaar. Gebruik vervolgens de knop **1** om de gewenste stand in te stellen.

### Verwarmde achteruitkijkspiegels

Het ontdoeien wordt uitgevoerd in combinatie met het ijsvrij → **305** → **308** maken van de achterraut.

### Elektrisch inklapbare spiegels

De buitenspiegels klappen automatisch uit als de auto wordt ontgrendeld.

De spiegels klappen automatisch in bij het vergrendelen van de auto.

**Opmerking:** u kunt het automatisch in- of uitklappen van de buitenspiegels uit-/inschakelen → **134**.

U kunt het systeem uitzetten met de schakelaar **3**.

In deze situatie blijven de buitenspiegels ingeklapt totdat de knop **3** opnieuw wordt ingedrukt, zonder automatisch inklappen.

### bijzonderheid

Wanneer de achteruitkijkspiegel handmatig is in- of uitgeklapt, kan hij worden teruggezet naar een bepaalde gebruiksstand.

Dit kan door op de schakelaar **3** te drukken.

U hoort een mechanische klik vanuit het spiegelblok.

Als u geen klickgeluid hoort, drukt u opnieuw op de schakelaar **3** totdat u het klickgeluid van de buitenspiegels hoort.



Voer deze aanpassingen uitsluitend uit als de auto stilstaat.



Voorwerpen die worden waargenomen in de achteruitkijkspiegel zijn in werkelijkheid dichterbij dan ze lijken. Voor uw eigen veiligheid dient u hiermee rekening te houden bij het bepalen van de afstand, voordat u een manoeuvre uitvoert.

## Binnenspiegel



De binnenspiegel is verstelbaar.

### Binnenspiegel met hendel **4**

## SPIEGELS

2 Om te voorkomen dat u in het donker verblind wordt door de koplampen van achter u rijdende voertuigen, kunt u de achteruitkijkspiegel kantelen met het knopje **4** achter de spiegel.

### **Binnenspiegel zonder knopje 4**

De achteruitkijkspiegel wordt automatisch donkerder wanneer er een auto achter u rijdt met groot licht of zeer fel licht.



Voer deze aanpassingen uitsluitend uit als de auto stilstaat.



Voorwerpen die worden waargenomen in de achteruitkijkspiegel zijn in werkelijkheid

dichterbij dan ze lijken.

Voor uw eigen veiligheid dient u hiermee rekening te houden bij het bepalen van de afstand, voordat u een manoeuvre uitvoert.

# VERLICHTING EN SIGNALISATIE

## VERLICHTING EN SIGNALLEN



### zijlichten

 Draai de ring **2** tot het symbool tegenover de markering **3** staat;

Dit controlelampje op het instrumentenpaneel licht op.

**Opmerking:** afhankelijk van de auto kunnen de stadslichten alleen handmatig worden geactiveerd terwijl de parkeerrem is aangetrokken of, afhankelijk van de auto, terwijl de versnellingspook in de stand P staat. Anders wordt het bericht "Markering licht Niet beschikbaar" weer-

gegeven op het instrumentenpaneel om u te informeren dat het niet mogelijk is om de zijverlichting te activeren.

### Functie verlichting overdag

De dagrijverlichting gaat overdag automatisch aan, zonder dat u de schakelaar **1** hoeft te bedienen, bij het starten van de motor en gaat uit als de motor stopt.



### Dimlichten

#### Handbediend

Draai de ring **2** tot het symbool tegenover de markering **3** staat; Dit

controlelampje op het instrumentenpaneel licht op.

### Automatische werking

(afhankelijk van de auto)

Draai de ring **2** tot het symbool AUTO tegenover de markering **3** staat: met draaiende motor schakelen de dimlichten automatisch in en uit naargelang van de helderheid buiten, zonder dat u de schakelaar **1** hoeft te bedienen.

Afhankelijk van de auto gaan de dimlichten automatisch aan na enkele wisbewegingen van de ruitenswisherbladen.



Controleer voordat u in het donker wegrijdt, de werking van de verlichting en stel indien nodig de stand van de koplampen af op de belasting van de auto  
➔ 153.

Zorg ervoor dat de lichten niet bedekt zijn (vuil, modder, sneeuw, vervoer van voorwerpen, enz.).

## VERLICHTING EN SIGNALISATIE

2

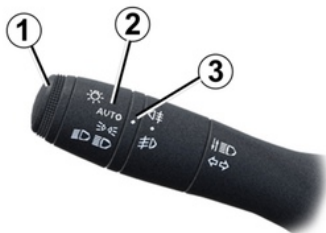

62614

grootlicht automatisch omhoog te zetten.

Tijdens het uitschakelen van het grootlicht keren de dimlichten automatisch terug in hun oorspronkelijke stand.

### Automatisch grootlicht

 Afhankelijk van de auto ontsteekt en dooft dit systeem automatisch het grootlicht.

Het gebruikt een camera geplaatst achter de binnenspiegel om voorliggers en tegenliggers te detecteren.

### Grootlicht:

 Met draaiende motor, duw met de dimlichten aan tegen de lichtschaakelaar **1**. Dit controlelampje op het instrumentenpaneel licht op.

Om het grootlicht uit en het dimlicht weer in te schakelen, trekt u de lichtschaakelaar **1** opnieuw naar u toe.

### Functie "Zet lichten omhoog tijdens het rijden"

Als het grootlicht is ingeschakeld, verbetert de functie "Zet lichten omhoog tijdens het rijden" het zicht van de bestuurder door het dimlicht en



Het systeem kan onder bepaalde omstandigheden niet goed werken, met name:

- extreme weersomstandigheden (regen, sneeuw, mist enz.);
- als er iets achter de voorruit of voor de camera zit;
- als een achterligger of tegenligger weinig verlichting voert of afgedekte lampen heeft;
- verkeerde afstelling van de koplampen;
- reflecterende systemen;
- ...

Het grootlicht wordt automatisch ontstoken wanneer:

- Er is weinig externe verlichting.
- Er wordt geen andere auto of verlichting gedetecteerd.
- als de auto sneller dan ongeveer 40 km/u rijdt.

Als niet aan een van de voorwaarden hieronder wordt voldaan, wordt overgeschakeld naar dimlicht.

**Opmerking:** zorg ervoor dat de voorruit niet is bedekt (door vuil, modder, sneeuw, condensatie, enzovoort).

## VERLICHTING EN SIGNALISATIE

### Automatisch grootlicht inschakelen:

Draai met ingeschakeld contact aan de ring **2** totdat het symbool AUTO tegenover de markering **3** staat en druk op schakelaar **1**.

Het controlelampje  verschijnt op het instrumentenpaneel.



62614

### Automatisch grootlicht uitschakelen:

- draai de ring **2** in een andere stand dan AUTO;
- of
- trek aan de schakelaar **1**.

Het controlelampje  op het instrumentenpaneel gaat uit.

**Opmerking:** het grootlicht wordt geactiveerd bij het uitschakelen van de functie voor automatisch grootlicht.

### Storingen

Wanneer de melding "Controleer autom verlichting" op het instrumentenpaneel verschijnt, wordt het systeem uitgeschakeld.

Raadpleeg voor de exacte gegevens de merkdealer.



Als u 's nachts een draagbaar navigatiesysteem gebruikt op het gedeelte van de voorruit onder de camera, kan dit de werking van het automatische grootlichtsysteem verstoren (risico van reflecties op de voorruit).



Het systeem voor automatisch inschakelen van grootlicht kan nooit de oplettenheid en verantwoordelijkheid van de bestuurder vervangen met betrekking tot de voertuigverlichting en het aanpassen aan de licht-, zicht- en verkeersomstandigheden.

### Lichten uitschakelen



62614

De lichten gaan automatisch uit na stoppen van de motor, openen van

## VERLICHTING EN SIGNALISATIE

het bestuurdersportier of vergrendelen van de auto.

In dat geval schakelen, bij de volgende keer starten van de motor, de lichten opnieuw in, overeenkomstig de stand van ring **2**.

**N.B.:** als de mistlichten branden, dooft de verlichting niet automatisch.

### Geluidssignaal verlichting vergeten

Indien de lichten worden ingeschakeld na het stilzetten van de motor, klinkt er een geluidssignaal bij het openen van het bestuurdersportier om u te waarschuwen dat de lichten nog branden (om ontlading van de accu te voorkomen).

### Storingen

Als het bericht "Controleer verlichting" verschijnt in combinatie met

het  waarschuwingslampje

en het  waarschuwingslampje knippert op het instrumentenpaneel, is er een storing in de verlichting.

Ga naar een merkdealer.

### Functie welkomst en afscheid

(afhankelijk van de auto)

Wanneer de functie is ingeschakeld, gaan de dagrijverlichting en de markeringslichten achter automatisch aan wanneer card wordt gedetecteerd of de auto wordt ontgrendeld.

Ze gaan automatisch uit:

- ongeveer één minuut nadat ze zijn aangegaan;
- als de motor wordt gestart, naargelang van de stand van de schakelaar voor de verlichting;
- of
- wanneer de auto wordt vergrendeld.

### Inschakelen/Uitschakelen van de functie

Zie de gebruiksaanwijzing van het multimediasysteem om de externe welkomstfunctie in of uit te schakelen.

Selecteer ON of OFF.

### Uitschakelvertraging, functie

Met deze functie kunt u de markeringslichten en dimlichten korte tijd inschakelen (bijv. voor het bijlichten bij het openen van een hek).

**Met de motor gestopt, de lichten uitgeschakeld** en de ring **2** in stand AUTO, trekt u de hendel **7** naar u toe: de markeringslichten en dimlichten

schakelen ongeveer 30 seconden in

en de waarschuwingslampjes 

en  verschijnen op het instrumentenpaneel.

Om deze tijd te verlengen, kunt u de schakelaar tot vier keer naar u toe trekken (de maximale tijd is ongeveer twee minuten).

Het bericht "Verlichting op \_ \_ \_" gevolgd door de resterende tijd worden ter bevestiging op het instrumentenpaneel weergegeven.

Daarna kunt u uw auto vergrendelen.

Om de verlichting uit te schakelen voordat deze automatisch uitschakelt, draait u de ring **2** naar een willekeurige stand en draait u deze daarna terug naar de stand AUTO.

## VERLICHTING EN SIGNALISATIE

### Mistachterlichten



62614

 Draai de middelste ring **4** van de schakelaar zo dat het symbool bij het merkteken **3** staat en laat dan los.

De werking is afhankelijk van de gevoerde verlichting; het controlelampje op het instrumentenpaneel gaat branden.

Zodra de weersomstandigheden dit toelaten moet u het mistachterlicht uitschakelen om de achter u rijdende weggebruikers niet te hinderen.

### Lichten uit

Draai nogmaals aan de middelste ring **4** om de markering **3** uit te lijnen

met het symbool van de mistlampen die u wilt uitschakelen.

Het bijbehorende controlelampje op het instrumentenpaneel dooft.

Bij het uitschakelen van de verlichting, gaan ook de mistlichten voor en achter uit.



Bij mist, sneeuw of bij het vervoer van voorwerpen die voorbij de voorkant van het dak uitsteken, werkt de automatische verlichting niet altijd.

De mistlampen worden bediend door de bestuurder: controlelampjes op het instrumentenpaneel geven aan of deze zijn ingeschakeld (controlelampje aan) of uitgeschakeld (controlelampje uit).

### Afstellen van de koplampen

#### Afstellen van de koplampen



2

Met schakelaar **A** kunt u de hoogte van de koplampen aanpassen aan de belasting van de auto.

Als de dimlichten branden, drukt u op of trekt u aan schakelaar **A** zo vaak als nodig is voor het selecteren van de gewenste stand op het instrumentenpaneel.

De geselecteerde positie wordt gedurende ongeveer 30 seconden weergegeven op het instrumentenpaneel.

**Opmerking:** Afhankelijk van de auto wordt elke keer als de motor wordt gestart, de geselecteerde stand ge-

## VERLICHTING EN SIGNALISATIE

2  
durende ongeveer 30 seconden getoond op het instrumentenpaneel, en gedurende ongeveer vijf seconden elke keer als er op de schakelaar **A** wordt gedrukt.

<b>Voorbeelden van de stand van knop A, afhankelijk van de belading</b>	
<b>0</b>	<b>Bestuurder alleen of met een passagier voorin</b>
<b>1</b> of <b>2</b>	<b>Alle stoelen bezet</b>
<b>2</b> of <b>3</b>	<b>Bestuurder met passagiers en bagage (of belading) tot de maximaal toegelaten totale massa</b>
<b>4</b>	<b>Bestuurder zonder passagiers of bagage (of belading) tot de maximaal toegelaten totale massa</b>

In de volgende tabel ziet u enkele voorbeelden. Stel in alle gevallen de knop **A** in volgens de belading van de auto, zodat de weg goed zichtbaar is en andere weggebruikers niet verblind worden.



## CLAXON EN LICHTSIGNALEN

### Geluidssignaal



Druk op het midden van het stuurwiel **A** om de claxon te laten klinken.

### Lichtsignaal

Trek de hendel **1** naar u toe en laat los om met de koplampen te knipperen.

### Richtingaanwijzers

Zet de schakelaar **1** in dezelfde richting als waarin u het stuurwiel wilt bewegen.

### Werking van de sneltoets

Verschuif de hendel **1** even omhoog of omlaag, waarbij u het weer-

standpunt niet overschrijdt, en laat hem dan weer los: de hendel keert terug naar zijn oorspronkelijke stand en het betreffende richtingaanwijzerlampje knippert drie keer.



### Alarmknipperlichten



Druk op de schakelaar **2**.

Hierdoor komen de vier knipperlichten en de zijknipperlichten tegelijk in werking.

Gebruik deze alleen als gevaar dreigt om andere weggebruikers te waarschuwen dat u gedwongen bent te stoppen op een abnormale plaats of zelfs waar dit verboden is,

of bij bijzondere rij- of verkeersomstandigheden.

## RUITENWISSERS

### Ruitenwisser, Ruitensproeier

#### 2 Auto voorzien van ruitenwisser met interval

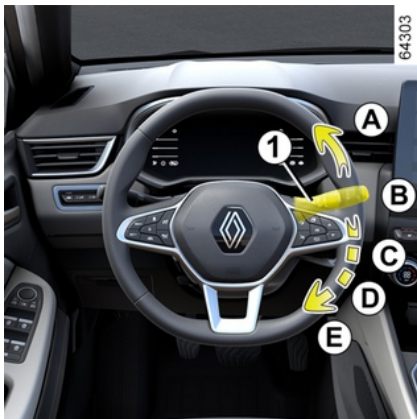

64303



62615

#### **A. een enkele wisbeweging**

Door kort te drukken maakt de ruitenwisser één wisbeweging.

#### **B. uit**

#### **C. wissen met intervallen**

De wissers vegen met tussenpozen van enkele seconden. De duur van het interval is te regelen door de ring **2** te verdraaien.

#### **D. langzaam continu wissen**

#### **E. snel continu wissen**

#### **Bijzonderheid**

**Tijdens het rijden**, gaat de wisser langzamer werken als de auto stopt.

Van snel continu wissen naar langzaam continu wissen.

Zodra de auto weer gaat rijden, beginnen de wissers weer met de oorspronkelijk ingestelde snelheid te werken.

Elke actie op de schakelaar **1** overschrijft en annuleert de automatische functie.

#### **Auto voorzien van ruitenwisser voor met regensensor**

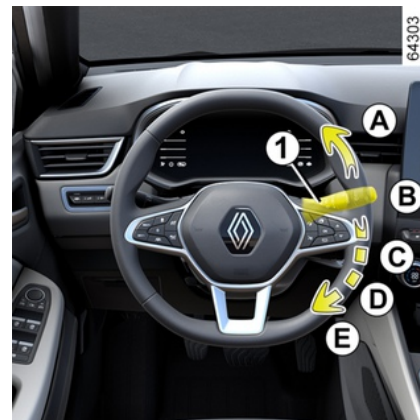

64303

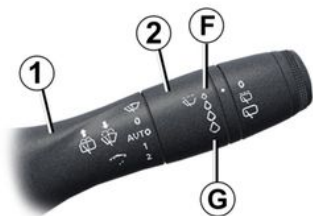

De regensensor bevindt zich op de voorruit, voor de binnenspiegel.

## A. een enkele wisbeweging

Door kort te drukken maakt de ruitenwischer één wisbeweging.

## B. uit

## C. automatisch wissen

In deze stand signaleert het systeem water op de voorruit en schakelt het wissen in met een aangepaste wissnelheid. Het is mogelijk de inschakeldrempel en de tijdsduur tussen wisbewegingen te wijzigen door eenmaal de ring te draaien:

- **F**: minimumgevoeligheid;
- **G**: maximale gevoeligheid;

Hoe hoger de gevoeligheid, des te sneller reageren de ruitenwissers en wordt de frequentie van het wissen verhoogd.

Wanneer automatisch wissen is ingeschakeld of de gevoeligheid wordt verhoogd, wordt één wisbeweging uitgevoerd.

## Opmerking:

- de regensensor heeft enkel een ondersteunende functie. Bij beperkte zichtbaarheid moet de bestuurder zijn ruitenwischer handmatig inschakelen. Bij mist of sneeuwval werkt de ruitenwischer niet altijd automatisch en blijft deze onder uw controle;
- Bij temperaturen onder nul wordt automatisch wissen niet ingeschakeld wanneer de auto wordt gestart. Deze functie wordt automatisch ingeschakeld wanneer de auto sneller rijdt dan een bepaalde snelheid (ongeveer 8 km/uur).
- Schakel automatisch wissen niet in bij droog weer.
- Ontdooi de voorruit volledig voordat u het automatisch wissen inschakelt;
- wanneer u de auto door een wasstraat rijdt, moet u de schakelaar **1** in stand **B** zetten om het automatisch wissen uit te zetten.

## Storingen

Bij een storing van het automatisch wissen, schakelt de ruitenwischer over op wissen met intervallen.

Roep de hulp in van een merkdealer.

De werking van de regensensor kan worden verstoord bij:

- beschadigde ruitenwissers: door een waterlaagje of sporen van de ruitenwischer in de detectiezone van de sensor kan de reactiesnelheid van het automatisch wissen vertraagen of kan de frequentie van het wissen verhogen;
- barsten of scheuren in de voorruit in de buurt van de sensor, stof, vuil, insecten of rijm op de voorruit of het gebruik van reinigingswas of waterafstotende producten; De ruitenwischer zal minder gevoelig zijn of zelfs helemaal niet reageren.

## D. langzaam continu wissen

## E. snel continu wissen

### Bijzonderheid

**Tijdens het rijden**, gaat de wischer langzamer werken als de auto stopt.

Van snel continu wissen naar langzaam continu wissen.

Zodra de auto weer gaat rijden, beginnen de wissers weer met de oorspronkelijk ingestelde snelheid te werken.

## RUITENWISSERS

Elke actie op de schakelaar **1** overschrijft en annuleert de automatische functie.

2

### Voorzorgsmaatregelen

- Controleer bij vorst voordat u de ruitenwischer inschakelt of de ruitenwischerbladen niet zijn vastgevroren. Als u de ruitenwischer inschakelt terwijl de bladen zijn vastgevroren, kunt u zowel de bladen als de motor van de ruitenwischer beschadigen.
- Activeer de ruitenwissers niet op een droge ruit. Dit kan leiden tot vroegtijdige slijtage of beschadiging van de wisserbladen.

### Bijzondere stand van de ruitenwischer voor (onderhoudsstand)

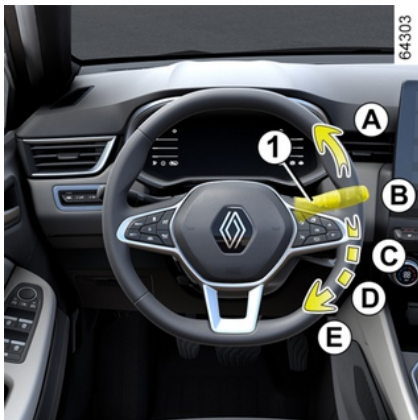

In deze stand kunnen de bladen worden opgetild om ze van de voorruit te verwijderen.

Dit kan nuttig zijn:

- de bladen reinigen;
- de bladen losmaken van de voorruit bij winterweer;
- de bladen vervangen → 374.

Zet, met het contact aan of draaiende motor, de hendel **1** twee keer in de stand **A** (één wisbeweging).

De wisserbladen stoppen iets boven de motorkap.

Om de bladen terug te zetten in de lage stand, zorgt u er met contact AAN voor dat de ruitenwissers zijn neergeklapt op de voorruit. Zet daarna de schakelaar **1** in stand **A** (één wisbeweging).

Voordat u het contact inschakelt, moet u de ruitenwischer neerklappen op de voorruit. Anders loopt u kans dat de motorkap of de ruitenwischer beschadigd raakt wanneer u de ruitenwischer inschakelt.



Voordat u iets aan de voorruit doet (wassen van de auto, ontdooien of reinigen van de voorruit enz.) zet u de schakelaar **1** in stand **B** (uit).

**Risico van verwonding en/of beschadigingen.**



Wanneer er zich obstakels op de voorruit bevinden (vuil, sneeuw, ijs...), maakt u de voorruit (inclusief de centrale zone achter de binnenspiegel) schoon voordat u de ruitenwissers inschakelt (risico op oververhitting van de motor). Als een obstakel de beweging van een blad verhindert, kan dat blad stoppen met wassen. Verwijder het obstakel en schakel de ruitenwischer opnieuw in met de ruitenwisserschakelaar.

## RUITENWISSERS

### Ruitensproeier



**Met het contact aan, trek aan de schakelaar 1 en laat los.**

Door langer te drukken wordt de ruitensproeier geactiveerd en maken de ruitenwissers twee wisbewegingen, een paar seconden later gevolgd door een derde.

Voor auto's uitgerust met een multi-mediascherm, kunt u de derde wisbeweging van de ruitenwisserbladen in- of uitschakelen → 134.

**Opmerking:** Bij temperaturen onder nul kan de ruitenswisservloeistof aanvriezen op de voorruit en het zicht verminderen. Verwarm de voorruit met behulp van de ontwasemingschakelaar voordat u ze reinigt.



Controleer bij werkzaamheden onder de motorkap of de schakelaar van de ruitenwisser in stand **B** (uit) staat.

**Verwondingsgevaar**



### **De werking van een ruitenwisserblad**

Let op de staat van de ruitenwisserbladen. Hun levensduur hangt van u af:

- houd de bladen schoon: reinig de bladen en de ruit regelmatig met water en zeep;
- gebruik ze niet op een droge ruit;
- maak ze los van de ruit als ze lange tijd niet zijn gebruikt.

Vervang ze in elk geval zodra de werking afneemt; ongeveer eens per jaar → 374.

### **Voorzorgen bij het gebruik van de wissers**

- Maak als het vriest of sneeuwt de ruit schoon voordat u de ruitenwissers aanzet (de motor kan oververhit raken);
- zorg dat niets de beweging van de wisser hindert.

## RUITENWISSERS

### Ruitenwisser/-sproeier achter

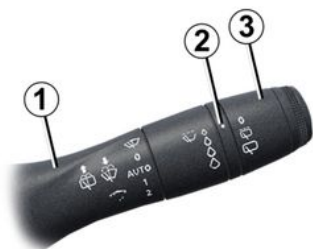

62615

#### Achterrauitwisser



Draai met ingeschakeld contact aan de ring **3** op de schakelaar **1** totdat het symbool tegenover de markering **2** staat.

- **stoppen**
- **wissen met intervallen**

De wissers vegen met tussenpozen van enkele seconden. De veegfrequentie varieert afhankelijk van de snelheid van het voertuig;

- **langzaam continu wissen**

Om de bewerking te stoppen, draait u de ring **3** opnieuw.

#### Opmerking:

Wanneer u de auto door een wasstraat rijdt, moet u de ring **3** van de schakelaar **1** in ruststand zetten om het automatisch wissen uit te zetten. Houd u aan de gebruiksvorschriften.



Gebruik de ruitenwisserarm niet om de achterklep te openen of te sluiten.



Voordat u iets aan de achterrauit doet (wassen van de auto, ontdooien, reinigen enz.) moet u de schakelaar **1** uit zetten.

**Risico van verwonding en/of beschadigen.**



#### De werking van een ruitenwisserblad

Let op de staat van de ruitenwisserbladen. Hun levensduur hangt van u af:

- houd de bladen schoon: reinig de bladen en de ruit regelmatig met water en zeep;
- gebruik ze niet op een droge ruit;
- maak ze los van de ruit als ze lange tijd niet zijn gebruikt.

Vervang ze in elk geval zodra de werking afneemt; ongeveer eens per jaar → **374**.

#### Voorzorgen bij het gebruik van de wissers

- Maak als het vriest of sneeuwt de ruit schoon voordat u de ruitenwissers aanzet (de motor kan oververhit raken);
- zorg dat niets de beweging van de wisser hindert.

#### Inschakelen/uitschakelen van de achterrauitwisser

Wanneer de achterrauitversnelling wordt ingeschakeld, wordt het intervalwissen van de achterrauit inge-

## RUITENWISSERS

schakeld (als de ruitenwissers van de voorruit werken). Als uw auto is uitgerust met een menu om de auto-instellingen te personaliseren, kunt u deze functie in- of uitschakelen

➔ 134.

Voor auto's die niet zijn uitgerust met een menu om de instellingen te personaliseren, kunt u de functie laten deactiveren door een merkdealer.

Wanneer er zich obstakels op de achterruit bevinden (vuil, sneeuw ...), probeert de ruitenwisher alle obstakels weg te wissen. Als een obstakel de beweging van het blad verhindert, kan het blad stoppen. Verwijder het obstakel, wacht ongeveer 30 seconden en schakel de ruitenwisher opnieuw in met de schakelaar voor het wissen.

### Voorzorgsmaatregelen

- Controleer bij vorst voordat u de ruitenwisher inschakelt of de ruitenwisherbladen niet zijn vastgevroren op de ruit. Als u de ruitenwisher bedient terwijl het blad geblokkeerd is door vorst, bestaat het risico dat zowel het blad als de motor van de ruitenwisher beschadigd raken.
- Activeer de ruitenwissers niet op een droge ruit. Dit kan leiden tot vroegtijdige slijtage of beschadiging van de wisserbladen.

## Achterrauitsproeier



Duw met het contact aan lang tegen de schakelaar **1** en laat vervolgens los.

Als de schakelaar langer ingedrukt gehouden wordt, zullen (behalve de ruitensproeier) de ruitenwisher twee wisbewegingen maken, enkele seconden later gevolgd door een derde (druppel-wisfunctie).

Als u de schakelaar loslaat, blijft de achterruitwisher werken.

## BRANDSTOFTANK

2

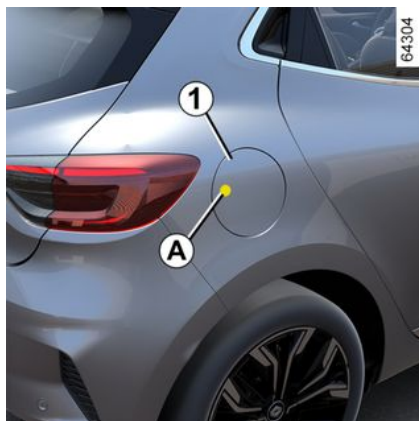

### Bruikbare capaciteit van de tank:

- Ongeveer **42 liter** voor de uitvoering met benzinemotor;
- Ongeveer **39 liter** voor de uitvoeringen met dieselmotor;
- Ongeveer **48 liter** voor de hybride versie.

Om met ontgrendelde auto de klep **1** te openen, drukt u even op zone **A**. De klep **1** gaat iets open. Tijdens het tanken gebruikt u de houder **2** op het klepje **1** om de dop **3** vast te houden.

Zie "Tanken van brandstof" voor info over het vullen van de brandstoftank. Sluiten: druk het klepje met de hand tegen de aanslag.

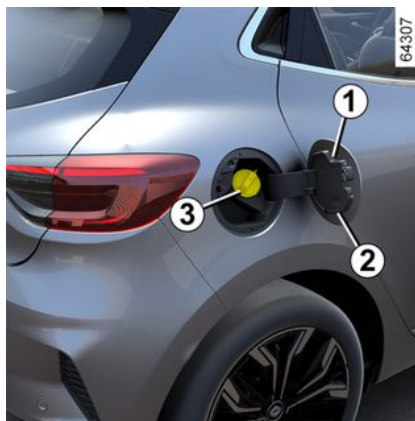

### De vuldop is van een speciaal type.

Vraag naar ditzelfde type als u een andere

dop koopt.

Ga naar een erkende dealer.

Rook niet tijdens het tanken en ontsteek geen open vuur in de nabijheid van de brandstoftank of de tankdop.

Maak de omgeving van het vulsysteem niet schoon met een hogedrukreiniger.

## Soort brandstof

**Gebruik brandstof van goede kwaliteit die overeenkomt met de normen die in elk landt zijn vastgelegd en overeenkomt met de indicaties op de sticker op klepje **1** → 392.**



Brandstofsoorten die voldoen aan de Europese normen die ook gelden voor de motoren van auto's die in Europa zijn verkocht: zie tabel → 392



## BRANDSTOFTANK



Vermeng de diesel-brandstof nooit met benzine (loodvrij of E85), zelfs niet een kleine hoeveelheid.

Gebruik geen ethanol als uw auto hier niet voor aangepast is. Voeg **geen** reagens toe aan de brandstof, anders kan de motor → 16 beschadigd raken.

Als u een additief wilt toevoegen aan de brandstof, gebruik dan een product dat is goedgekeurd door onze technische dienst.

Raadpleeg voor de exacte gegevens de merkdealer.



### Dieselmotor

U **moet** dieselbrandstof gebruiken die voldoet aan de gegevens op de sticker aan de binnenkant van de klep **1**.

### Benzinemotor

Gebruik **uitsluitend** ongelode benzine.

Het octaangetal (RON) moet overeenstemmen met de gegevens op de sticker op het klepje **1** → 392.



Controleer na het tanken, of de dop en het klepje gesloten zijn.

## Tanken van brandstof

Wanneer het contact uit is, steekt u het vulpistool **zo ver mogelijk** naar binnen voordat u met tanken begint (spatgevaar). Houd hem in deze stand tijdens het tanken.

Als het vulpistool automatisch is afgeslagen, mag u nog maximaal twee liter brandstof bijvullen.

Let er op dat bij het tanken geen water bij de brandstof komt. De klep **1** en zijn omgeving moeten schoon blijven. Plaats na het vullen de dop **3** terug en sluit de klep **1** om te voorkomen dat er water of vuil in het systeem terecht komt.

Zorg er altijd voor dat de dop **3**, de klep **1** en de omtrek schoon en vrij van stof, modder, vuil enz. blijven.

### bijzonderheid

Bij het stoppen van de auto gedurende ongeveer 3 maanden **moet u brandstof toevoegen om te voorkomen dat de brandstofpomp beschadigt**.

Om dit te doen, moet u, met het contact uit, circa **10 liter** bijvullen en vervolgens de motor starten om de pomp te laten werken en de brandstof in het circuit te verversen.

Als het niet mogelijk om ten minste 5 liter brandstof toe te voegen vanwe-

## BRANDSTOFTANK

ge het brandstofpeil in de tank, rijd dan door tot de tank de gewenste capaciteit heeft.

2

### Benzinemotor

Schade die ontstaan is als gevolg van het tanken van loodhoudende benzine wordt niet door de fabrieksgarantie gedekt.

Om te voorkomen dat er per ongeluk loodhoudende benzine wordt getankt, heeft de vulhals een nauwe doorlaat met een veiligheidssysteem waarin **alleen een vulpistool met loodvrije benzine past.**



Als u brandstof wilt tanken, zet u de motor uit (dus niet alleen in de stand-by bij voertuigen

met de functie STOP and START): u moet het contact uitzetten → 171 → 174.

**Risico van brand.**

### Tank leeg gereden bij dieselmotor



#### Auto's met sleutel/afstandsbediening

- Draai de contactsleutel in de stand "Aan" M → 171 en wacht enkele minuten met het ontlichten van het brandstofcircuit;
- draai de sleutel in de stand D. Als de motor niet start, herhaalt u de procedure.
- Als de motor na verschillende pogingen niet start: raadpleeg een erkende dealer.

#### Auto's met kaart

Druk met de kaart in het interieur op de startknop 4 zonder de pedalen aan te raken.

Wacht een paar minuten voordat u de auto start.

Het brandstofcircuit wordt dan ontlicht.

Als de motor niet start, herhaalt u de procedure.

Neem als de motor na verschillende pogingen niet start, contact op met een merkdealer.



Wijzig of repareer niet zelf het brandstofsysteem (rekeneenheden, bedrading, brandstofcircuit, inspuitstukken of verstuivers, beschermkappen) vanwege de grote gevaren voor de veiligheid die hierdoor kunnen ontstaan. Laat deze werkzaamheden uitsluitend door uw merkdealer uitvoeren.

## BRANDSTOFTANK



### **Aanhoudende stank van brandstof**

In geval van een aanhoudende stank van brandstof, moet u:

- onmiddellijk stoppen, rekening houdend met het overige verkeer en het contact uitzetten;
- de alarmknipperlichten aanzetten en alle passagiers laten uitstappen en ze op veilige afstand van de auto houden;
- Als het peil normaal is, heeft dit een andere oorzaak, roep de hulp in van een erkende dealer.

**Bruikbare inhoud van de LPG-tank: ongeveer 32 liter.**

## REAGENSTANK

U dient zich te houden aan de wetgeving van het land waarin u zich bevindt. Overtreding van de geldende regelgeving is strafbaar.

### De werking van de startvergrendeling

De reagens is bestemd voor dieselmotoren voorzien van het SCR-systeem (selectieve katalysator).

Gebruik van een reagens vermindert de hoeveelheid stikstofoxide in uitlaatgassen.

Het werkelijke reagensverbruik is afhankelijk van de gebruiksomstandigheden, de uitrusting van de auto en de rijstijl van de bestuurder.

### Reagenskwaliteit

Gebruik **alleen reagentia die voldoen aan standaard ISO 22241** en in overeenstemming met de markering op de vuldop.



De reagens mag niet in contact komen met ogen of huid. Bij onverhoopt contact spoelen met veel water. Indien nodig een arts raadplegen.

### Vullen



**Bruikbare inhoud van de tank: ongeveer 11 liter.**

Open, met het contact uit, het deksel **A** en draai de dop **1** los.

**Let op:** er kan ammoniumhydroxidedamp ontsnappen uit de opening als de temperatuur van de tank hoog is.



Om reagens bij te vullen, moet de motor worden gestopt (en dus niet stand-by voor auto's met de Stop and Start-functie). U moet het contact uitzetten  
➔ 171 ➔ 174.



Als het bericht "XXX KM TOT UITSCHAKELING: VUL ADBLUE BIJ" verschijnt, vult u de reagentstank bij volgens de instructies voor bijvullen.  
**Risico op stilstand van de auto.**



**De vuldop is van een speciaal type.**  
Vraag naar ditzelfde type als u een andere dop koopt.  
Ga naar een erkende dealer. Maak de omgeving van het vulsysteem niet schoon met een hogedrukreiniger.

U kunt de tank bijvullen bij de pomp.

## REAGENSTANK

Wanneer het contact uit is, steekt u het vulpistool **zo ver mogelijk** naar binnen voordat u met tanken begint (spatgevaar).

Houd hem in deze stand tijdens het tanken.

Als het vulpistool automatisch is afgeslagen, mag u nog maximaal twee liter brandstof bijvullen.

In andere vulsituaties is het belangrijk dat u de informatie op de reagenscontainer (blik of fles) leest.

### Voorzorgsmaatregelen

Bij het vullen:

– **behandel de reagens voorzichtig. Dit materiaal kan kleding, schoenen, onderdelen van de carrosserie enz. beschadigen.**

– zorg dat er bij het vullen geen water in de brandstoftank komt.

Als er reagens overstromt of op het lakwerk terechtkomt, moet het getroffen gebied snel met veel water en een zachte doek worden gereinigd.

**Opmerking:** als de reagensvloeistof kristalliseert, gebruikt u een zachte spons.

**Bij extreem koud weer**

**Als het vriest moet de reagenstank worden bijgevuld als** het waarschu-

wingslampje  en het bericht "Vul AdBlue bij voor 1200 km" verschijnen op het instrumentenpaneel.

### Bijzondere gevallen

De reagensvloeistof bevriest bij ongeveer -10 °C.

Probeer in deze omstandigheden niet om de vloeistof bij te vullen als deze bevroren is. Indien u het reservoir moet vullen of bijvullen met rea-

gens (  aan), zet u de auto indien mogelijk op een warmere plek zodat de reagens weer vloeibaar wordt. Anders vraagt u een vakman om reagensvloeistof bij te vullen.



Nadat u de reagenstank hebt bijgevuld, controleert u of de dop en het klepje zijn gesloten. Start dan de motor en **WACHT 10 seconden terwijl de auto stilstaat met draaiende motor** voordat u weer wegrijdt. Als u dit niet doet, wordt het bijvullen van de tank pas geregistreerd nadat de auto tientallen minuten heeft gereden. Het bericht ""ADBLUE BIJVULLEN" en/of de waarschuwingslampjes blijven verschijnen totdat het vullen is geregistreerd.



Er mogen geen werkzaamheden worden uitgevoerd aan onderdelen van het systeem. Om schade te voorkomen mag uitsluitend deskundig personeel van de erkende dealer werkzaamheden aan het systeem uitvoeren.

# REAGENSTANK

## Onderhoud/actieradius

De informatie op het instrumentenpaneel kan worden vergezeld door een geluidssignaal.







Waarschuwingslampjes	Bericht	Wat te doen?
-	« Vul AdBlue bij voor 2400 km »	Wanneer het bericht verschijnt als het contact wordt aangezet, hebt u <b>een actieradius van minder dan 2400 km.</b> Vul de tank bij, of laat een merkdealer de tank met <b>reagens</b> bijvullen.
 gaat branden.	« Vul AdBlue bij voor 1200 km »	Wanneer het bericht verschijnt als het contact wordt aangezet, hebt u <b>een actieradius tussen 1200 km en 800 km.</b> Vul de tank bij, of laat een merkdealer de tank met <b>reagens</b> bijvullen.
 gaat branden.	"XXX KM uitschakeling - AdBlue bijvullen"	Het bericht verschijnt als het contact wordt aangezet en wordt herhaald: - ongeveer elke 100 km hebt u een <b>actieradius van tussen 800 km en 200 km;</b> - Ongeveer elke 50 km: u hebt een <b>actieradius van minder dan 200 km.</b> In alle gevallen <b>moet de tank met reagens zo spoedig mogelijk door u of een geautoriseerde dealer worden gevuld.</b>
 knippert.	"0 KM uitschakeling - AdBlue bijvullen"	<b>De motor wil niet starten.</b> Voor een herstart moet u zelf de reagenstank bijvullen.

# REAGENSTANK

## Systeemstoringen

Als het controlelampje gaat branden, kan ook een pieptoon te horen zijn.

2

Waarschuwingslampjes	Bericht	Interpretatie
 en  verschijnen.	« Controleer lucht verontreiniging » « Controleer kwaliteit AdBlue » « Controleer AdBlue injectie »	Geeft een storing in het systeem aan. Raadpleeg zo spoedig mogelijk uw erkende dealer.
 en  verschijnen.	"XXX KM uitschakeling emissiebeheersing"	Geeft aan dat er een systeemfout is en dat <b>binnen 800 km de auto niet meer opnieuw kan worden gestart.</b> Deze waarschuwingen worden herhaald: <ul style="list-style-type: none"><li>- elke 100 km totdat er <b>tussen 800 km en 200 km over</b> is voordat de auto niet opnieuw kan worden gestart;</li><li>- Elke 50 km wanneer er <b>minder dan 200 km resteert</b> voordat de auto niet meer kan worden gestart.</li></ul> Raadpleeg zo spoedig mogelijk uw erkende dealer.
 en  verschijnen.	"0 KM uitschakeling emissiebeheersing"	Geeft aan dat <b>de auto niet opnieuw zal starten</b> nadat het contact is uitgeschakeld. Roep de hulp in van een merkdealer.

# INRIJDEN

## Benzinemotor

Rijd de eerste **1000 km** niet sneller dan 130 km/uur in de hoogste versnelling en laat de motor met niet meer dan 3000 tot 3500 omw/min draaien.

Pas na ongeveer **3000 km** zult u over het volle vermogen van de motor kunnen beschikken.

**Opmerking:** bij een nieuwe auto in de inrijfase kan het koelvloeistofpeil hoger zijn dan de markering "MAXI" op de tank; later kan dit zakken naar een peil tussen "MINI" en "MAXI". Dit levert geen risico op.

**Onderhoudsbeurten:** raadpleeg het onderhoudsboekje van uw auto.

## Dieselmotor

Rijd de eerste **1.500 km** niet sneller dan 130 km/uur in de hoogste versnelling en houd het toerental onder 2.500 tr/min.

Daarna kunt u sneller rijden maar pas na 6 000 km zult u over het volle vermogen van de motor kunnen beschikken.

Trek tijdens het inrijden nooit snel op. Als de motor nog koud is mag u hem in de lagere versnellingen nooit

met een hoog toerental laten draaien.

**Opmerking:** bij een nieuwe auto in de inrijfase kan het koelvloeistofpeil hoger zijn dan de markering "MAXI" op de tank; later kan dit zakken naar een peil tussen "MINI" en "MAXI". Dit levert geen risico op.

**Onderhoudsbeurten:** raadpleeg het onderhoudsboekje van uw auto.



# STARTEN, STOPPEN VAN DE MOTOR

## Contactslot bij auto's met een sleutel.

### Startschakelaar



### Stand "Stop/stuurslot actief" LOCK 0

Als u de sleutel uit het slot trekt en het stuur draait, hoort u een klink: de stuurinrichting is nu vergrendeld.

U zet het stuurslot vrij door het stuur en de sleutel iets heen en weer te bewegen.

### Stand "Aan" ON 2

Het contact staat aan.

Alle accessoires (radio enzovoort) kunnen worden gebruikt.

### Stand "Starten" START 3

Indien de motor niet aanslaat, moet u de contactsleutel terug draaien tot de controlelampjes uit gaan voor u opnieuw kunt starten.

Laat de contactsleutel los zodra de motor is aangeslagen.

**NB:** bij een dieselmotor kunnen enkele secondes verstrijken tussen het draaien van de sleutel en het starten van de motor om de motor voor te verwarmen.

### De motor starten



### Om te starten:

Bij auto's uitgerust met een automatische versnellingsbak, plaatst u de hendel in stand P.



**Zet het contact nooit uit voordat de auto compleet stilstaat.** Als

de motor niet meer draait, zijn er geen stuur- en rembekrachtiging meer. Ook werken veiligheidsvoorzieningen, zoals airbags en gordelspanners, niet meer.

### Benzinemotor

- Geef bij het starten **geen gas**;
- laat de contactsleutel los zodra de motor is aangeslagen.



### Dieselmotor

- Draai de contactsleutel in de stand "ON" 2 en houd de sleutel in die stand totdat het controlelampje voorverwarming dooft:
- draai de sleutel naar de startpositie "START" 3 **zonder gas te geven**;
- laat de contactsleutel los zodra de motor is aangeslagen.

**Bijzonderheid:** als de motor wordt gestart bij een zeer lage buitentemperatuur (minder dan -10 °C), houd

## STARTEN, STOPPEN VAN DE MOTOR

het koppelingspedaal ingedrukt tot de motor draait.

### stilzetten van de motor

Laat de motor stationair draaien en draai de sleutel terug in de stand "LOCK" 0.



Start uw auto nooit in vrijloop op een helling. De stuurbevestiging kan hierdoor worden uitgeschakeld. **Kans op ongevallen.**

**Opmerking:** als bij auto's uitgerust met een handgeschakelde versnellingsbak de motor afslaat, verschijnt het bericht "Ontkoppelen" op het instrumentenpaneel. Druk het koppelingspedaal helemaal in om de motor opnieuw te starten.



### Verantwoordelijkheid van de bestuurder tijdens het parkeren of stoppen van de auto

Laat nooit, ook niet heel even, een kind, een afhankelijke volwassene of een dier in de auto achter als u deze verlaat. Het kan zichzelf of anderen in gevaar brengen door bijvoorbeeld de motor te starten, door organen te bedienen zoals de ruitbediening, of de portieren te vergrendelen, enz..

Bovendien kan bij warm, zonnig weer de temperatuur in het interieur heel erg snel oplopen.

### LEVENSGEVAAR OF GEVAAR VAN ERNSTIG LETSEL.

### LPG-uitvoering

De motor start altijd op benzine.



### Zolang de brandstoftank leeg is, kan het voertuig niet starten of alleen in LPG-modus rijden.

Gebruik van de twee brandstoffen LPG/benzine vereist de aanwezigheid van benzine (voor starten, hoge acceleratie, lage temperaturen, enz.).

Wanneer het oranje waarschu-

wingslampje  verschijnt op het instrumentenpaneel en er is een pieptoon te horen, vul de tank dan zo snel mogelijk met brandstof.



Voor meer informatie over de LPG-uitvoering → 32.

## STARTEN, STOPPEN VAN DE MOTOR



**Zet nooit het contact uit voordat de auto helemaal stilstaat.** Als de

motor niet meer draait, zijn er geen stuur- en rembrekrachtiging meer. Ook werken veiligheidsvoorzieningen, zoals airbags en gordelspanners, niet meer.



Parkeer de auto niet of blijf niet met draaiende motor staan op een plaats waar de uitlaat

zich boven brandbaar materiaal bevindt. Onder ongunstige omstandigheden (droogte, harde wind) kan brand ontstaan als de hete uitlaat in contact komt met gras of bladeren.



**Verantwoordelijkheid van de bestuurder tijdens het parkeren of stoppen van de auto**

Laat nooit, ook niet heel even, een kind, een afhankelijke volwassene of een dier in de auto achter als u deze verlaat. Het kan zichzelf of anderen in gevaar brengen door bijvoorbeeld de motor te starten, door organen te bedienen zoals de ruitbediening, of de portieren te vergrendelen, enz.

Bovendien kan bij warm, zonnig weer de temperatuur in het interieur heel erg snel oplopen.

**LEVENSGEVAAR OF GEVAAR VAN ERNSTIG LETSEL.**

## E-tech full hybrid versie



### Inschakelen

Zet het contact aan:

- zet de versnellingshendel in stand P;
- druk het rempedaal in;
- draai de sleutel naar de startpositie 3 "START" **zonder gas te geven**;
- laat de sleutel los zodra het bericht READY verschijnt en u een geluidssignaal hoort.

Het bericht verdwijnt als de snelheid boven ongeveer 5 km/u komt.

### Uitschakelen van het systeem E-tech full hybrid

Met stilstaande auto: draai de contactsleutel naar de stand 0 "LOCK".

## STARTEN, STOPPEN VAN DE MOTOR

Het contact wordt uitgeschakeld en het bericht READY verdwijnt van het instrumentenpaneel.



Zet altijd het contact uit als u iets gaat doen onder de motorkap.



**Zet het contact nooit uit voordat de auto compleet stilstaat.** Als

de motor niet meer draait, zijn er geen stuur- en rembekrachtiging meer. Ook werken veiligheidsvoorzieningen, zoals airbags en gordelspanners, niet meer.



Controleer voordat u het voertuig verlaat, of het contact is uitgeschakeld.



**Verantwoordelijkheid van de bestuurder tijdens het parkeren of stoppen van de auto**

Laat nooit, ook niet heel even, een kind, een afhankelijke volwassene of een dier in de auto achter als u deze verlaat.

Het kan zichzelf of anderen in gevaar brengen door bijvoorbeeld de motor te starten, door organen te bedienen zoals de ruitbediening, of de portieren te vergrendelen, enz..

Bovendien kan bij warm, zonnig weer de temperatuur in het interieur heel erg snel oplopen.

**LEVENSGEVAAR OF GEVAAR VAN ERNSTIG LETSEL.**

## Contactslot bij auto's met een kaart

### Auto met kaart



De kaart moet zich binnen de detectiezone **1** bevinden.

Om te starten:

– bij auto's uitgerust met een automatische transmissie drukt u, in de stand P, het rempedaal in en drukt u op de knop **2**.

Bij de E-Tech hybride versie verschijnt het bericht READY op het instrumentenpaneel en klinkt er een pieptoon.

Het bericht verdwijnt als de snelheid boven ongeveer 5 km/u komt.

64266

## STARTEN, STOPPEN VAN DE MOTOR

Laat het rempedaal los zodra de motor is gestart;



– bij voertuigen met een handgeschakelde versnellingsbak trapt u het rempedaal in. Druk op knop **2** en laat het rempedaal los zodra de motor is gestart.

Als een versnelling is ingeschakeld, moet u ook het koppelingspedaal indrukken.

**i** Afhankelijk van de auto hebt u wellicht een Digital Key met alle kaartfuncties.

Als er echter een kaart in het voertuig is achtergebleven en de portieren zijn vergrendeld met de Digital Key, zijn alle kaartfuncties geblokkeerd. Voor meer informatie → 52.

### Bijzonderheden

- Als niet wordt voldaan aan een van deze startvoorwaarden, verschijnt het bericht "Druk op rem + START" of "Druk op koppeling + START" of "Selecteer stand P" op het instrumentenpaneel;
- in sommige gevallen moet het stuurwiel worden bewogen bij het indrukken van de startknop **2** om het ontgrendelen van de stuurkolom mogelijk te maken: in dit geval waarschuwt, het bericht "Kaart afwezig druk lang START" u daarvoor;

**Opmerking:** als bij auto's uitgerust met een handgeschakelde versnellingsbak de motor afslaat, verschijnt het bericht "Ontkoppelen" op het instrumentenpaneel. Druk het koppe-

lingspedaal helemaal in om de motor opnieuw te starten.

### LPG-uitvoering

**De motor start altijd op benzine.**

**i** **Zolang de brandstoftank leeg is, kan het voertuig niet starten of alleen in LPG-modus rijden.**

Gebruik van de twee brandstoffen LPG/benzine vereist de aanwezigheid van benzine (voor starten, hoge acceleratie, lage temperaturen, enz.).

Wanneer het oranje waarschu-

wingslampje  verschijnt op het instrumentenpaneel en er is een pieptoon te horen, vul de tank dan zo snel mogelijk met brandstof.

**i** Voor meer informatie over de LPG-uitvoering → 32.

## STARTEN, STOPPEN VAN DE MOTOR



Zet altijd het contact uit als u iets gaat doen onder de motorkap.



**Zet nooit het contact uit voordat de auto helemaal stilstaat.** Als de motor niet meer draait,

zijn er geen stuur- en rembe-  
krachting meer. Ook werken  
veiligheidsvoorzieningen, zoals  
airbags en gordelspanners, niet  
meer.



Parkeer de auto niet of  
blijf niet met draaiende  
motor staan op een  
plaats waar de uitlaat

zich boven brandbaar materi-  
aal bevindt. Onder ongunstige  
omstandigheden (droogte, har-  
de wind) kan brand ontstaan als  
de hete uitlaat in contact komt  
met gras of bladeren.



**Verantwoordelijkheid van de bestuurder tijdens het parkeren of stoppen van de auto**

Laat nooit, ook niet heel even, een kind, een afhankelijke volwassene of een dier in de auto achter als u deze verlaat. Het kan zichzelf of anderen in gevaar brengen door bijvoorbeeld de motor te starten, door organen te bedienen zoals de ruitbediening, of de portieren te vergrendelen, enz.

Bovendien kan bij warm, zonnig weer de temperatuur in het interieur heel erg snel oplopen.

**LEVENSGEVAAR OF GEVAAR VAN ERNSTIG LETSEL.**

## "Handsfree" starten met geopende achterklep



In dat geval mag de kaart zich niet in de bagageruimte bevinden, om te vermijden dat u ze kwijtraakt.

### Functie accessoires

(contact aanzetten)

Zodra u bent ingestapt, kunt u een aantal functies van de auto (radio, navigatiesysteem ruitenwisser, enz.) gebruiken.

Om de andere functies te gebruiken, drukt u met de kaart in de auto op de knop **2** zonder de pedalen in te drukken.

## STARTEN, STOPPEN VAN DE MOTOR

### Storingen



In sommige gevallen werkt de handsfree kaart niet:

- als de batterij van kaart versleten is, de batterij ontladen is enz.;
- de kaart is in de buurt van een apparaat dat dezelfde frequentie gebruikt (monitor, mobiele telefoon, gameconsole enz.);
- De auto bevindt zich in een sterk elektromagnetisch veld.



De melding "Plaats de kaart in zone + START" verschijnt op het instrumentenpaneel.

Druk op het rempedaal of koppelpedaal en leg de kaart **5** (knopzijde) op de daarvoor bedoelde plaats **4**.

Druk op de knop **2** om de auto te starten.

Het bericht verdwijnt.

### Voorwaarden voor het stoppen van de motor



De auto moet stilstaan, met de hendel in stand P bij een auto met een automatische transmissie.

Bij de E-tech full hybrid versie verschijnt de melding READY op het instrumentenpaneel.

Druk met de kaart in de auto op de knop **2**: de motor wordt uitgeschakeld.

Bij de E-tech full hybrid versie verdwijnt het bericht READY van het instrumentenpaneel.

De stuurkolom vergrendelt bij het openen van één van de portieren of bij het vergrendelen van de auto.



## STARTEN, STOPPEN VAN DE MOTOR

Als de kaart niet in het interieur aanwezig is of als de kaartaccu leeg is als de auto stilstaat en u de motor wilt uitzetten, verschijnt het bericht "Kaart afwezig druk lang START" op het instrumentenpaneel: druk ten minste drie seconden op de knop 2.

Als de kaart niet meer in de auto aanwezig is, moet u eerst zeker weten dat u ze kunt terugvinden voordat u lang op de knop drukt, want zonder de kaart kunt u de auto niet meer starten.

Als de motor is gestopt, blijven de op dat moment ingeschakelde accessoires (radio, enz.) ongeveer 10 minuten werken.

Als het bestuurdersportier geopend wordt, schakelen de accessoires uit.



Controleer, als u de auto verlaat en vooral als u de kaart bij u hebt, of de motor volledig is uitgeschakeld.

### Speciaal geval bij de E-Tech full hybrid versie

Met stilstaande auto in de elektrische bedrijfsmodus verschijnt het bericht "MOTOR AAN SCHAKEL

CONTACT UIT" op het instrumentenpaneel en klinkt er een pieptoon indien:

- de autogordel van de bestuurder niet is vastgemaakt;
- de motorkap open is;
- het bestuurdersportier open is.



**Zet het contact nooit uit voordat de auto compleet stilstaat.** Als de motor niet meer

draait, zijn er geen stuur- en rembekrachtiging meer. Ook werken veiligheidsvoorzieningen, zoals airbags en gordelspanners, niet meer.

### Functie Stop and Start

Dit systeem zorgt voor een lager brandstofverbruik en vermindert de uitstoot van broeikasgassen. Het systeem wordt automatisch ingeschakeld wanneer de auto begint te rijden. Tijdens het rijden stopt het systeem de motor (stand-by) wanneer het voertuig tot stilstand komt of langzaam rijdt (afhankelijk van het voertuig). Het controlelampje



verschijnt op het instrumentenpaneel.

### Omstandigheden waarbij de motor op stand-by wordt gezet

de auto heeft na de laatste stilstand gereden.

#### Voor auto's met automatische versnellingsbak:

- de versnellingsbak staat in stand D, M of N;
- en
- het rempedaal wordt (voldoende hard) ingedrukt;

Als het waarschuwinglampje  knippert terwijl de auto stilstaat en het bericht "Rempedaal indrukken" verschijnt op het instrumentenpaneel, geeft dit aan dat het rempedaal onvoldoende is ingedrukt;

- en
- het gaspedaal wordt niet ingedrukt;
- en

- Wanneer de voertuigsnelheid gedurende circa een seconde nul is of, afhankelijk van het voertuig, lager dan circa 5 km/u.

De motor blijft op stand-by staan wanneer stand P inschakelt, of wan-



## STARTEN, STOPPEN VAN DE MOTOR

neer stand N inschakelt terwijl de parkeerrem is aangetrokken en het rempedaal wordt losgelaten.

### Voor auto's met een handgeschakelde versnellingsbak:

– De versnellingshendel staat in de neutrale stand (neutraal);

Als het waarschuwingslampje  knippert terwijl het voertuig stil staat en het bericht "Schakelen naar Neutraal" op het instrumentenpaneel verschijnt, geeft dit aan dat u de versnellingshendel in de stand Neutraal moet zetten;

en

– het koppelingspedaal wordt losgelaten;

en

– de auto rijdt trager dan ongeveer 5 km/u.

### Voor alle auto's:

Het waarschuwingslampje  op het instrumentenpaneel gaat vast branden om u te waarschuwen dat de motor op stand-by staat.

De uitrustingen van de auto blijven in werking terwijl de motor stilstaat.

De stuurbevoegdheid werkt mogelijk niet meer als de motor naar stand-by gaat.

In dat geval werkt deze pas weer als de motor niet meer in stand-by is of als de snelheid hoger is dan ongeveer 1 km/u (bij afdalen, helling enz.).



Wanneer de motor op stand-by wordt gezet, wordt de automatische parkeerrem (afhankelijk van de auto) niet automatisch vastgezet.



Rijd niet met de auto wanneer de motor op stand-by staat (het waarschuwingslampje



wordt op het instrumentenpaneel weergegeven).



Voordat de auto wordt verlaten, moet de motor worden afgezet (niet in stand-by) → 171.

→ 174.

## Verhinderen dat de motor op stand-by wordt gezet

In bepaalde omstandigheden, zoals bij invoegen op een kruispunt, is het mogelijk om bij geactiveerd systeem de motor draaiende te houden om snel te kunnen starten.

### Als bij voertuigen met een automatische versnellingsbak, de motor alleen in stand-by wordt gezet wanneer het voertuig stopt:

Laat de auto stilstaan, maar druk niet te hard op het rempedaal.

### Voor auto's met een handgeschakelde versnellingsbak:

Houd het koppelingspedaal ingedrukt.



Als u brandstof wilt tanken, zet u de motor uit (dus NIET stand-by bij voertuigen met de functie Stop and Start): u moet het contact uit zetten → 171

→ 174.

**Risico van brand.**

## Stand-by uitschakelen

### Voor auto's met automatische versnellingsbak:

## STARTEN, STOPPEN VAN DE MOTOR

- bij openen van het bestuurdersportier
- of
- als de bestuurdersgordel niet is vastgemaakt;
- of
- als het rempedaal niet is ingedrukt en stand D of M (afhankelijk van de auto) is ingeschakeld;
- of
- als het rempedaal niet is ingedrukt, de stand N is ingeschakeld en de parkeerrem is losgezet;
- of
- als het rempedaal opnieuw wordt ingetrapt, de stand P is ingeschakeld of de stand N is ingeschakeld terwijl de parkeerrem is aangetrokken;
- of
- de stand R is ingeschakeld;
- of
- het gaspedaal wordt ingedrukt;
- of
- afhankelijk van de auto zijn in de handmatige modus (M) de versnellingshendels ingeschakeld → 183.



Als de functie "AUTO-HOLD" is ingeschakeld → 195, kan de parkeerrem worden losgelaten en kan de motor in stand-by worden gehouden.  
Druk op het gaspedaal om het voertuig uit stand-by te halen.

### Voor auto's met een handgeschakelde versnellingsbak:

- als het bestuurdersportier wordt geopend, zonder dat daarbij een versnelling is ingeschakeld en het koppelingspedaal niet is ingedrukt;
- of
- als de bestuurdersgordel wordt losgemaakt zonder dat een versnelling ingeschakeld en het koppelingspedaal niet is ingedrukt;
- of
- de versnellingsbak staat in stand neutraal en het koppelingspedaal wordt lichtjes ingedrukt;
- of
- de versnelling is ingeschakeld en het koppelingspedaal is volledig ingedrukt.

### Bijzonderheid: afhankelijk van de

auto kan het controlelampje  gedurende enkele seconden verschijnen als u het contact uitzet met de motor op stand-by.



### Voor auto's met een handgeschakelde versnellingsbak:

Het herstarten kan worden onderbroken als het koppelingspedaal te snel wordt losgelaten terwijl een versnelling wordt ingeschakeld.

### Omstandigheden waarbij de motor niet op stand-by wordt gezet

- Onder bepaalde omstandigheden kan het systeem de motor niet op stand-by zetten, speciaal als:
- het bestuurdersportier niet is gesloten;
  - de autogordel van de bestuurder niet is vastgemaakt;
  - de achteruitversnelling is ingeschakeld;
  - de motorkap niet is vergrendeld;
  - de buitentemperatuur is te hoog of te laag;
  - de accu onvoldoende geladen is;

## STARTEN, STOPPEN VAN DE MOTOR

- het verschil tussen de temperatuur in de auto en de ingestelde temperatuur van de thermostatische airconditioning te groot is;
- de Parkeerhulp in werking is;
- de hoogte is te groot;



Voordat u iets doet onder de motorkap, moet u het contact afzetten  
➔ 171 of ➔ 174.

- de helling is te steil voor auto's met automatische transmissie.
- de functie "Helder zicht" is ingeschakeld ➔ 308;
- de motortemperatuur is te laag;
- de luchtzuiveringscyclus wordt vernieuwd;
- ...

### Bijzonderheid van het automatisch weer starten van de motor

Onder bepaalde omstandigheden kan de motor vanzelf weer starten om uw veiligheid en uw comfort te waarborgen.

Dit kan gebeuren wanneer:

- de buitentemperatuur is te hoog of te laag;
- de functie "Helder zicht" is ingeschakeld ➔ 308;
- de accu onvoldoende geladen is;

- de rijsnelheid van de auto hoger is dan 5 km/u (bij afdalen);
- het rempedaal herhaaldelijk wordt ingedrukt of er is een remsysteem vereist;
- ...



Het  waarschuwingslampje op het instrumentenpaneel licht op om u te melden dat de motor automatisch opnieuw wordt gestart.



Voordat de auto wordt verlaten, moet de motor worden afgezet (niet in stand-by) ➔ 171

➔ 174.



Het controlelampje  verschijnt wellicht, samen met het bericht:

- "Prioriteit accu laden" om prioriteit te geven aan het laden van de accu;
- "Prioriteit draaiende motor" prioriteit geven aan werkzaamheden van de motor.



Speciale opmerking: wanneer de motor op stand-by staat, zal het eenmaal indrukken van de schakelaar 1 de motor automatisch opnieuw starten.

# STARTEN, STOPPEN VAN DE MOTOR

## Inschakelen, uitschakelen van de functie

Druk de schakelaar **1** in om de functie uit te schakelen:

Het bericht "Stop & Start uitgeschakeld" verschijnt op het instrumentenpaneel en het controlelampje van schakelaar **1** brandt.

Met nog een keer indrukken schakelt het systeem weer in.

Het bericht "Stop & Start actief" verschijnt op het instrumentenpaneel en het controlelampje van schakelaar **1** gaat uit.

Het systeem wordt automatisch opnieuw ingeschakeld bij elke start van het voertuig door het indrukken van de startknop Contactslot bij auto's met een sleutel. Contactslot bij auto's met een kaart.

## Storingen

Als het bericht "Stop & Start controleren" verschijnt op het instrumentenpaneel samen met het controlelampje van de schakelaar **1**, geeft dit aan dat het systeem is gedeactiveerd.

Ga naar een merkdealer.

# VERSHELLINGSSCHAKELAAR

## Automatische transmissie

### Selecteurhendel 1



P : parkeren

R : achteruit

N : neutraal

D : automatische modus

L : "Low"-modus (afhankelijk van de auto)

B : versnelling vooruit met meer regeneratief remmen (afhankelijk van de auto)



De weergave **3** op het instrumentenpaneel geeft gekozen stand van de versnellingshendel **1** aan.

**Opmerking:** druk op knop **2** om:

- verlaten van de stand P;
- veranderen van de stand D, L, B of N naar R of P;
- veranderen van de stand D naar L or B.

### Werkzaamheden

Start de stilstaande auto met draaiende motor en de selectiehendel **1** in stand P.

Bij de E-tech full hybrid versie verschijnt de melding READY op het instrumentenpaneel.

Om de selecteurhendel uit stand P te verplaatsen, moet u het rempedaal indrukken voordat u de ontgrendelknop **2** indrukt.

Met uw voet op het rempedaal (waarschuwingslampje **4** verdwijnt van het display): ga uit stand P, laat de vergrendelknop **2** los en kies stand D.

**Zet de selectiehendel alleen in stand D of R wanneer het voertuig stilstaat, met uw voet op de rem en het gaspedaal losgelaten.**



Het waarschuwingslampje READY op het instrumentenpaneel geeft aan dat het E-tech full hybrid systeem werkt en rijklaar is ➔ **171**, ➔ **174**.

### Stand automatisch

Zet de hendel **1** in stand D.

In de meeste rijomstandigheden hoeft u de versnellingshendel niet meer te gebruiken: er wordt automatisch geschakeld, op het juiste moment, naar een geschikt toerental omdat het automatisch systeem rekening houdt met de belasting van

## VERSNELLINGSSCHAKELAAR

de auto, het wegprofiel en de geselecteerde rijstijl.

### Zuinig rijden

Laat de schakelhendel voor normaal gebruik in stand D. Als u het gaspedaal iets ingedrukt houdt, schakelt de transmissie bij een lager toerenal automatisch naar de juiste versnelling.

### Accelereren en inhalen

Druk het gaspedaal snel en diep in (voorbij het zware punt van het pedaal).

**Hierdoor wordt, binnen de mogelijkheden van de motor, teruggeschakeld naar de optimale versnelling.**

### Rijden in de modus B

Deze modus maakt rijden mogelijk met sterker regeneratief remmen.

Bij loslaten van het gaspedaal gebruikt de auto regeneratief remmen om de auto af te remmen.

Zo genereert de elektromotor meer stroom om de tractieaccu op te laden.

In de modus B werkt regeneratief remmen minder als de accu koud of volledig opgeladen is.



Het remmen op de motor kan in geen geval het indrukken van het rempedaal vervangen.

### Hendels 5 en 6 voor overschakelen naar een andere versnelling



Afhankelijk van de auto kunnen de versnellingshendels **5** en **6** worden gebruikt voor het overschakelen naar een andere versnelling als de hendel in stand D staat.

**5.** Schakel naar een lagere versnelling.

**6.** Schakel naar een hogere versnelling.

De standen P, N, L, R and B kunnen niet via de hendels worden gekozen.

### Stand handgeschakeld

Tijdens het rijden in stand D kunt u met hendels **5** en **6** op het stuurwiel overschakelen naar handgeschakelde modus.

Afhankelijk van de auto zijn twee handmatige rijstijlen beschikbaar:

- een **"tijdelijk" handgeschakelde modus** die kan worden gebruikt om het overschakelen naar een andere versnelling te forceren door kort op één van de hendels te drukken. De gekozen rijstijlmodus D en versnelling verschijnen op het instrumentenpaneel.

**Opmerking:** de versnellingsbak keert automatisch terug naar de automatische modus D als de ingeschakelde versnelling niet optimaal is of als de hendels gedurende een bepaalde periode niet zijn gebruikt.

- een **permanente handgeschakelde modus die wordt geactiveerd** door een van de hendels in te drukken en ingedrukt te houden. De rijmodus M en de ingeschakelde versnelling verschijnen op het display op het instrumentenpaneel.

## VERSNELLINGSSCHAKELAAR

**Opmerking:** Keer terug naar de automatische modus door de rechterhendel in te drukken en ingedrukt te houden. Automatische modus D wordt op het instrumentenpaneel weergegeven.

In alle gevallen:

- om terug te schakelen drukt u op de linkerhendel;
- Voor een hogere versnelling drukt u op de rechterhendel.

**Opmerking:** afhankelijk van de display stellen de indicatoren + en - of



en voor om een hogere of lagere versnelling te kiezen.

### Bijzondere gevallen

In sommige gevallen (zoals ter bescherming van de motor, bij werking van het elektronisch stabiliteitsprogramma (ESC), enz.) wordt door "het automatische systeem" de juiste versnelling gekozen.

Ook kan, om verkeerde manoeuvres te voorkomen, het schakelen worden geweigerd. In dit geval knippert de aanduiding van de versnelling enkele seconden om u te waarschuwen.



Laat om op een helling stil te blijven staan uw voeten niet op het gaspedaal rusten.

**Risico van oververhitting van de automatische versnellingsbak.**



Controleer of het controlelampje P op het instrumentenpaneel wordt geactiveerd, voordat u de auto verlaat.

**Risico dat de auto wegrolt.**

### Bijzondere gevallen

**Als het wegtype of de weersomstandigheden** (steile hellingen omhoog, plotselinge hellingen omlaag, diepe sneeuw, zand of modder) het moeilijk maken om in automatische modus te blijven rijden, wordt afhankelijk van de auto aanbevolen:

- op auto's met hendels op het stuur: schakel naar de handmatige modus met behulp van de hendels. Hiermee voorkomt u dat de versnellingsbak herhaaldelijk automatisch schakelt bij heuvelopwaarts rijden

en kunt u remmen op de motor tijdens lange afdalingen.

- op auto's zonder hendels op het stuur: gebruik de modus "Low" om met een snelheid lager dan 50 km/u te rijden op een oppervlak met weinig grip (sneeuw, modder enz.), een helling op te rijden of tijdens een afdaling af te remmen op de motor. Daartoe zet u de hendel in stand L.

**Opmerking:** in de modus "Low" varieert het toerental van de motor continu en zijn de acceleraties meer lineair.

**Om te voorkomen dat de motor afslaat in zeer koud weer,** wacht u best enkele seconden voordat u stand P of N verlaat en de hendel in stand D, R, L of B zet.

## VERSNELLINGSSCHAKELAAR



Bij het manoeuvreren kan de auto aan de onderkant ergens tegenaan rijden (bijvoorbeeld: contact met een paaltje, een trottoir of ander stadsmeubilair) waardoor schade kan ontstaan aan de auto (bijvoorbeeld: vervorming van een as), het elektrische circuit of de tractiebatterij.

Raak de onderdelen van het circuit of eventuele lekken of vloeistoffen niet aan.

Om ieder risico van een ongeluk te voorkomen, moet u uw auto door een merkdealer laten controleren.

**Risico van ernstig letsel of mogelijk dodelijke elektrische schok.**

### Parkeren van de auto

Als de auto stilstaat, houdt u het rempedaal ingedrukt en zet u de selecteurhendel in stand P (parkeren): de versnellingsbak staat in neutraal en de voorwielen zijn mechanisch geblokkeerd.

**Controleer of de elektronische parkeerrem is vastgezet.**

### Onderhoudsintervallen

Raadpleeg het onderhoudsdocument voor uw auto of een geautoriseerde dealer om na te gaan of periodiek onderhoud noodzakelijk is voor de automatische transmissie.

Als de transmissie geen onderhoud nodig heeft, hoeft geen olie te worden bijgevuld.



Stand P mag alleen worden ingeschakeld als het voertuig stilstaat.

### Storingen

– **Als tijdens het rijden** het bericht "Controleer auto.transmissie" verschijnt, is er een storing.

Raadpleeg echter snel een erkende dealer;

– **als tijdens het rijden** het bericht "Oververhitting auto.transmissie" verschijnt op het instrumentenpaneel, stop dan zo snel mogelijk om de versnellingsbak te laten afkoelen en wacht totdat het bericht verdwenen is.

– **pechhulp voor een auto met automatische transmissie → 362.**



Om veiligheidsredenen mag u nooit het contact uitzetten voordat de auto compleet stilstaat.



**Als bij het wegrijden** de hendel vastzit in de stand P wanneer u het rempedaal intrapt (bijv. accustoring), kunt u de hendel handmatig ontgrendelen om de blokkering van de



## VERSNELLINGSSCHAKELAAR

aangedreven wielen ongedaan te maken.

Om dit te doen, maakt u de onderkant van de stofhoes los en drukt u tegelijkertijd op de druktoets **8** en op knop **7** op de hendel om deze te ontgrendelen en naar stand N te gaan.

Raadpleeg zo snel mogelijk een merkdealer.

## BIJZONDERHEDEN VERSIES MET DIESELMOTOR

### Toerental van de dieselmotor

Om schade aan de motor te voorkomen, mag het motortoerental tijdens het rijden nooit hoger zijn dan 4.500 tpm, ongeacht welke versnelling is ingeschakeld.

Als het bericht "Controleer lucht verontreiniging" verschijnt en de waar-

schuwingslampjes  en  oplichten, raadpleeg dan snel een merkdealer.

Afhankelijk van de gebruikte brandstofsoort, kan er soms witte rook ontstaan tijdens het rijden.

Dit wordt veroorzaakt door het automatisch reinigen van het roetfilter en heeft geen gevolgen voor het rijgedrag van de auto

### Als de tank is leeg gereden

Wanneer de tank is gevuld nadat de **brandstof volledig was afgetapt**, moet het brandstofcircuit → **162** worden ontvlucht, voordat de motor wordt gestart.

43218

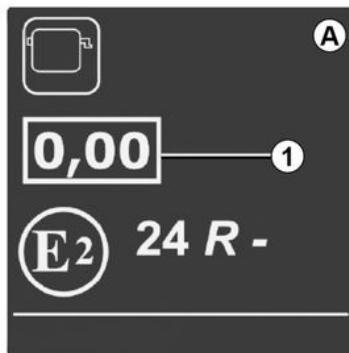

### Label met de opaciteit van motor-gassen

U vindt de informatie **1** op de sticker **A** in de motorruimte of, afhankelijk van het voertuig, op het identificatieplaatje van het voertuig → **389**.

**1.** Dieselluitstoot.

### Voorzorgen in de winter

Om problemen bij vorst te voorkomen:

- zorg dat de accu steeds goed geladen is;
- zorg dat de brandstoftank altijd vrijwel vol is om condensatie van waterdamp in de tank tegen te gaan.



Parkeer de auto niet of blijf niet met draaiende motor staan op een plaats waar de uitlaat zich boven brandbaar materiaal bevindt. Onder ongunstige omstandigheden (droogte, harde wind) kan brand ontstaan als de hete uitlaat in contact komt met gras of bladeren.

### Roetfilter

Het roetfilter wordt gebruikt bij de behandeling van uitlaatgassen van dieselmotoren.

Het waarschuwingslampje  op het instrumentenpaneel geeft, afhankelijk van de auto, aan dat het filter is verstopt en moet worden schoongemaakt.

Doe dit zo: blijf rijden wanneer het

waarschuwingsslampje  verschijnt, afhankelijk van de verkeersomstandigheden en de maximumsnelheid, totdat het dooft. Laat het motortoerental indien mogelijk niet lager zakken dan 2000 tpm.

## BIJZONDERHEDEN VERSIES MET DIESELMOTOR

Het waarschuwingslampje gaat uit na ongeveer 10 tot 20 minuten uit  
→ 128.

De weergave van  op het instrumentenpaneel kan gecombineerd zijn met een hoger motortoerental en een hogere werking van het koelcircuit om het roetfilter te reinigen.

**Opmerking:** Het waarschuwingslampje verschijnt mogelijk weer als de verkeersomstandigheden met betrekking tot het reinigen van het filter zich niet volledig voordoen. Als de auto stilstaat of als het motortoerental zakt tot onder 2000 tr/min voordat het controlelampje verdwijnt, moet de handeling wellicht worden herhaald.



Voor regeneratie van het roetfilter is om de 200 km een lange autorit nodig van minstens 20 minuten, op een hoofdweg.

Als het filter verzadigd raakt, verschijnt het waarschuwingslampje



en afhankelijk van de auto,

het waarschuwingslampje  op het instrumentenpaneel, plus het bericht "Controleer inspuitstelsel". Raadpleeg in dat geval een erkende dealer.

Als het waarschuwingslampje

**STOP** en afhankelijk van de auto

het waarschuwingslampje  verschijnt samen met het bericht "Risico op motorschade", stop dan de auto, zet de motor uit en neem contact op met een erkende dealer.



Voor uw eigen veiligheid dwingt het waarschuwingslampje

**STOP** u onmiddellijk

te stoppen zonder het verkeer in gevaar te brengen. Stop de motor en start deze niet opnieuw. Roep de hulp in van een merkdealer.

## BIJZONDERHEDEN VERSIES MET BENZINEMOTOR

Onder bepaalde omstandigheden, zoals:

- lang doorrijden als het waarschuwingslampje brandstofreserve brandt;
- gebruiken van loodhoudende benzine;
- het gebruik van niet goedgekeurde smeermiddelen of brandstofadditieven.

Of bij het optreden van storingen zoals:

- een defecte ontsteking, brandstofgebrek of losse bougiekabel waardoor de ontsteking overslaat en de auto met horten en stoten rijdt;
- Vermogensverlies.

kan de katalysator oververhit raken **waardoor hij minder effectief wordt en ook andere delen van de auto te heet kunnen worden.**

Indien u één van de hiervoor genoemde storingen constateert, dient u uw auto zo spoedig mogelijk door een merkdealer te laten herstellen.

Door de in uw garantieën onderhoudsdocument voorgeschreven onderhoudsbeurten uit te laten voeren door een merkdealer kunt u dergelijke storingen voorkomen.

### Bij startmoeilijkheden

**Blijf niet proberen om te motor te starten (door op de startknop te drukken of de auto te duwen of te slepen) zonder dat u de oorzaak van de storing vaststelt en verhelpt** om schade aan de katalysator of de startmotor en voortijdige slijtage van de accu te voorkomen.

Ga niet door met starten maar roep de hulp in van een merkdealer en laat de storing verhelpen.



Parkeer de auto niet of blijf niet met draaiende motor staan op een plaats waar de uitlaat zich boven brandbaar materiaal bevindt. Onder ongunstige omstandigheden (droogte, harde wind) kan brand ontstaan als de hete uitlaat in contact komt met gras of bladeren.

### Roetfilter

Het roetfilter wordt gebruikt bij de behandeling van uitlaatgassen van de benzinemotor.

Het waarschuwingslampje  op het instrumentenpaneel geeft, afhankelijk van de auto, aan dat het filter is verstopt en moet worden schoongemaakt. Om het reinigen

nadat het  waarschuwingslampje is gaan branden, rij tussen ongeveer 50 en 110 km/u, rekening houdend met de verkeersomstandigheden en de snelheidsbeperkingen, totdat het lampje dooft.

Na ongeveer 5 tot 20 minuten zou het waarschuwingslampje moeten doven.

**Opmerking:** het waarschuwingslampje kan na 20 minuten uitgaan als niet volledig is voldaan aan de rijcondities voor het reinigen van het filter.

Als de auto stopgezet is voordat het controlelampje gedoofd is, moet u de handeling opnieuw uitvoeren vanaf het begin.

Als het filter verzadigd raakt, verschijnt het waarschuwingslampje



en afhankelijk van de auto,

het waarschuwingslampje  op het instrumentenpaneel, plus het bericht "Controleer inspuitsysteem".

## BIJZONDERHEDEN VERSIES MET BENZINEMOTOR

Raadpleeg in dat geval een erkende dealer.

Als het waarschuwingslampje

**STOP** en afhankelijk van de auto

het waarschuwingslampje  verschijnt samen met het bericht "Risico op motorschade", stop dan de auto, zet de motor uit en neem contact op met een erkende dealer.



Voor uw eigen veiligheid dwingt het waarschuwingslampje

**STOP** u onmiddellijk te stoppen zonder het verkeer in gevaar te brengen. Stop de motor en start deze niet opnieuw. Roep de hulp in van een merkdealer.

## PARKEERREM

### Elektronische parkeerrem.

#### Automatische werking



#### Vastzetten van de automatische parkeerrem

Bij stilstaande auto kunt u de auto blokkeren met behulp van de automatische parkeerrem:

- door te drukken op de knop voor starten/stoppen van de motor 1 of door de contactsleutel 2 naar de stand " ON " 2 te draaien;

of

- als de bestuurdersgordel niet is vastgemaakt;

of

- bij het openen van het bestuurdersportier;



of

- bij auto's met een automatische transmissie, wanneer stand P wordt ingeschakeld.



De elektronische parkeerrem kan worden gebruikt om de auto stil te zetten. Controleer, voordat u de auto verlaat, of de automatische parkeerrem inderdaad is vastgezet. Waarschuwinglampje 3 op schakelaar 4 en waarschu-

wingslampje (P) op het instrumentenpaneel verschijnen om aan te geven dat de parkeerrem is ingeschakeld. De lampjes gaan uit als de portieren worden vergrendeld. Afhankelijk van de auto bevindt zich een sticker op het bovenste deel van de voorruit om u hieraan te herinneren.

In alle andere gevallen, bijvoorbeeld wanneer de motor afslaat of op stand-by gaat vanwege de functie Stop and Start → 178 wordt de elektronische parkeerrem niet automatisch geactiveerd. De handbediening moet dan gebruikt worden.

Voor bepaalde modellen in sommige landen wordt de rem niet automa-

## PARKEERREM

tisch vastgezet. Zie de informatie over "Handbediening".

Het vastzetten van de automatische parkeerrem wordt bevestigd door het bericht "Parkeerrem aangetrokken" en het waarschuwingslampje "

 " op het instrumentenpaneel en door het oplichten van het controlelampje **3** op de schakelaar **4**.

Na het stilzetten van de motor, dooft het waarschuwingslampje **3** enkele minuten na het vastzetten van de automatische parkeerrem en het

waarschuwingslampje  gaat uit bij het vergrendelen van de auto.

**Opmerking:** in sommige situaties (automatische parkeerrem defect, handmatig ontgrendelen van de automatische parkeerrem enz.), klinkt er een piep en verschijnt de melding "Parkeerrem aantrekken" op het instrumentenpaneel om aan te geven dat de automatische parkeerrem is losgezet.

- met stilstaande motor: bij het openen van het bestuurdersportier;
- met motor uit (bijvoorbeeld als de motor afslaat): bij het openen van een voorportier.

In dit geval trekt u en laat u de schakelaar **4** weer los om de elektronische parkeerrem aan te trekken.

### De parkeerrem automatisch vrij zetten

Het loszetten gebeurt zodra u gas geeft om weg te rijden.

### Handbediend

U kunt de elektronische parkeerrem met de hand bedienen.



### Handmatig vastzetten van de automatische parkeerrem

Trek aan de schakelaar **4**. Het waarschuwingslampje **3** en het waar-

schuwingslampje  op het instrumentenpaneel lichten op.

### Handmatig loszetten van de automatische parkeerrem

Druk op de schakelaar **1** zonder de pedalen in te trappen of de sleutel **2** in de stand "ON" **2** te draaien om het contact aan te zetten. Druk op het rempedaal los en druk dan op de schakelaar **4**: controlelampje **3** op de schakelaar en controlelampje

 op het instrumentenpaneel gaan uit.



3

## PARKEERREM



De elektronische parkeerrem kan worden gebruikt om de auto stil te zetten. Controleer, voordat u de auto verlaat, of de automatische parkeerrem inderdaad is vastgezet.

Waarschuwinglampje **3** op schakelaar **4** en waarschu-

wingslampje  op het instrumentenpaneel verschijnen om aan te geven dat de parkeerrem is ingeschakeld. De lampjes gaan uit als de portieren worden vergrendeld.

Afhankelijk van de auto bevindt zich een sticker op het bovenste deel van de voorruit om u hieraan te herinneren.

### Kortstondige stop



Om de elektronische parkeerrem handmatig te activeren (als u moet stoppen voor een verkeerslicht of bij stilstaande auto met draaiende motor enzovoort): trek aan de schakelaar **4** en laat los.

Het loszetten is automatisch zodra de auto weer gaat rijden.

### Bijzondere gevallen

Als u wilt parkeren op een helling of terwijl u een caravan of een aanhangwagen trekt, moet u enkele seconden aan de schakelaar **4** trekken voor een maximale remwerking.



Parkeren met de elektronische handrem losgezet (bijvoorbeeld als het kan gaan vriezen):

- Schakel een versnelling of stand P in: de aandrijfwielen worden mechanisch vergrendeld door de aandrijf-as.
- Stop de motor door te drukken op de start/stopknop **1** of door de contactsleutel **2** te draaien;
- maak de gordel van de bestuurdersstoel los;
- open het bestuurdersportier;
- Zet de automatische parkeerrem handmatig los.
- afhankelijk van de auto wordt de elektronische parkeerrem automatisch geactiveerd. U moet deze handmatig loszetten.



## PARKEERREM

### Uitvoering met automatische transmissie

Bij bestuurdersportier open of slecht gesloten en draaiende motor, wordt het automatisch loszetten uit veiligheidsoverwegingen gedeactiveerd, (dit om te voorkomen dat de auto alleen zonder bestuurder weg rolt).

Het bericht "Ontgrendel parkeerrem handmatig" verschijnt op het instrumentenpaneel als de bestuurder het gaspedaal indrukt.



Verlaat uw auto voordat u de versnellingshendel in stand P hebt gezet en de motor hebt

afgezet.

Als u namelijk gas geeft terwijl een versnelling is ingeschakeld, kan de stilstaande auto gaan rijden.

**Kans op ongevallen.**

### Storingen

– Bij een storing verschijnt het waarschuwinglampje  op het instrumentenpaneel, samen met het bericht "Controleer parkeerrem" en

soms het waarschuwinglampje



Raadpleeg snel een merkdealer.

– Bij een storing van de elektronische parkeerrem gaat het waar-

schuwinglampje  branden, samen met het bericht "Storing remsysteem", een geluidssignaal en in sommige gevallen het waarschu-

wingslampje .

U moet direct stoppen zonder het overige verkeer in gevaar te brengen.



Als er geen visueel of geluidssignaal terug komt, geeft het een storing van het instrumentenpaneel weer.

U moet direct stoppen zonder het overige verkeer in gevaar te brengen.

Zorg dat de auto inderdaad goed gestopt is en neem contact op met een merkdealer.



Als het bericht "GEVAAR elektrische storing" of "Controleer accu" of "Storing remsysteem" verschijnt, dient u de auto te blokkeren door deze in de eerste versnelling te zetten (bij een handgeschakelde versnellingsbak) of in stand P (bij een automatische versnellingsbak) of door gedurende ongeveer 10 seconden aan de schakelaar **4** te trekken.

Blokkeer de wielen van het voertuig als de helling en de omstandigheden dit vereisen.

**Risico dat de auto wegrolt.**  
Raadpleeg de merkdealer.

### Functie "Autohold"

De auto is gestopt (bijvoorbeeld bij een rood verkeerslicht, een kruispunt, een file, enz.), de functie waarborgt de remkracht zelfs wanneer de bestuurder het rempedaal loslaat.

De remkracht wordt opgeheven zodra de bestuurder voldoende accelereert met een ingeschakelde versnelling.

## PARKEERREM

### Inschakelen

Druk op de schakelaar **2**.

Het controlelampje **1** op de schakelaar **2** gaat branden om te bevestigen dat de functie is geactiveerd.

### Uitschakelen

Trap het rempedaal in en druk tegelijkertijd op de schakelaar **2**.

Het indicatielampje **1** op de schakelaar **2** dooft om te bevestigen dat de functie uitgeschakeld is.

Als de remkracht in stand wordt gehouden, wordt de parkeerrem automatisch ingeschakeld wanneer:

- De bestuurder de auto verlaat;
- of
- De auto langer dan ongeveer drie minuten stilstaat.



### Voorwaarden voor het in stand houden van de remkracht

Aan de volgende voorwaarden moet worden voldaan:

- de autogordel van de bestuurder is vastgemaakt;
- en
- De elektronische parkeerrem is vrijgezet;
- en
- De auto staat niet stil op een zeer steile helling.

De in stand gehouden remkracht wordt bevestigd door het waarschuwingslampje

(A) op het instrumentenpaneel.

### Voorwaarden voor het onderbreken van de remkracht

Aan de volgende voorwaarden moet worden voldaan:

- De bestuurder accelereert voldoende met een ingeschakelde versnelling;
- of
- De bestuurder schakelt de functie uit.

Het controlelampje (A) op het instrumentenpaneel gaat uit.

(i) Telkens als de motor wordt gestart, heeft de functie de modus die is ingesteld op het moment dat de motor voor het laatst werd uitgeschakeld.

## PARKEERREM



De elektronische parkeerrem kan worden gebruikt om de auto stil te zetten. Controleer, voordat u de auto verlaat, of de automatische parkeerrem inderdaad is vastgezet.

Het indicatielampje op de schakelaar **2** en het waarschuwings-

lampje  op het instrumentenpaneel verschijnen tot de portieren vergrendeld zijn. Afhankelijk van de auto bevindt zich een sticker op het bovenste deel van de voorruit om u hieraan te herinneren.

## handrem

### Versnellingshendel.



**Auto's met handgeschakelde versnellingsbak:** volg de aanduiding op knop **1**.

**Auto's met automatische versnellingsbak:** → 183.

### Inschakelen achteruitversnelling

De achteruitrijlichten gaan branden, zodra de achteruitversnelling is ingeschakeld en het contact aanstaat.

## handrem

### Vrij zetten

Trek de hendel **3** iets omhoog waarna u de knop **2** indrukt en de hendel omlaag duwt.

Het waarschuwingslampje  op het instrumentenpaneel gaat uit.

Indien u de handgreep niet voldoende terug duwt, blijft op het instrumentenpaneel een lampje branden.

### Vastzetten

Trek de hendel **3** omhoog.

Controleer of de auto blijft stilstaan.

Het controlelampje  op het instrumentenpaneel licht op.



Tijdens het rijden moet de handrem helemaal vrij gezet zijn (rood waarschuwingslampje uit), risico van oververhitting of beschadiging.

## PARKEERREM



Bij stilstaande auto kan het nodig zijn, afhankelijk van de helling en de belasting van de auto, om de handrem minstens twee extra tanden vaster te zetten en een versnelling in te schakelen (1<sup>e</sup> of achteruitversnelling) voor auto's met handgeschakelde versnellingsbak of stand P voor auto's met automatische transmissie.



Bij het manoeuvreren kan de auto aan de onderkant ergens tegenaan rijden (bijvoorbeeld contact met een paaltje, een trottoir of ander stadsmeeubilair) en daardoor beschadigd raken (bijvoorbeeld vervorming van een as).  
Om ieder risico van een ongeluk te voorkomen, moet u uw auto door een merkdealer laten controleren.

## MILIEU

Uw auto is ontwikkeld met een zo groot mogelijke aandacht voor het **milieu** gedurende zijn hele bestaan: bij zijn fabricage, tijdens zijn gebruik en ten slotte als hij gesloopt wordt.

### Fabricage

De fabricage van uw auto vindt plaats in een fabriek die stappen onderneemt tot vermindering van de milieueffecten op de leefomgeving en de natuur (vermindering van wateren energieverbruik, lichten geluidsoverlast, wateren luchtverontreiniging, scheiden van afval en terugwinnen van materialen uit afvalstoffen).

### Emissies

De auto is zo ontworpen dat deze minder broeikasgassen (CO<sub>2</sub>) uitstoot tijdens het gebruik en dus minder brandstof verbruikt (bijvoorbeeld 140 g/km komt overeen met 5,3 l/100 km voor een dieselmotor). Bovendien zijn de auto's uitgerust met systemen, zoals een katalysator, een lambda sonde om de uitlaatgassen te reinigen. Een filter met actieve koolstof voorkomt dat de uit de tank afkomstige benzinedamp in de atmosfeer terecht komt.

Bij sommige auto's met een dieselmotor is dit systeem aangevuld met een roetfilter waardoor de uitstoot van roetdeeltjes verminderd wordt.

### Denk zelf ook aan het milieu

- Onderdelen en voertuigen mogen aan het einde van hun levensduur niet worden weggegooid. Zij moeten worden overgedragen aan een instantie die aan de milieunormen voldoet.
- Om de recycling van uw voertuig aan het einde van zijn levensduur te optimaliseren, kunt u contact opnemen met een erkende dealer of de website van de fabrikant bezoeken om doorverwezen te worden naar inzamelpunten die respect voor het milieu garanderen en voldoen aan de lokale wetgeving.
- Versleten onderdelen en componenten die tijdens routineonderhoud aan het voertuig worden vervangen, zoals banden of olie (geleegde of gevulde tanks), moeten worden ingeleverd bij speciale inzamelpunten.
- Versleten elektrische en elektronische onderdelen die worden vervangen (zoals batterijen) mogen niet als afval worden weggegooid. Breng ze naar een erkende dealer of raadpleeg uw plaatselijke overheid voor

informatie over geschikte recycling-faciliteiten.

26913



- Om de recycling van uw voertuig aan het einde van zijn levensduur te optimaliseren, kunt u contact opnemen met een erkende dealer of de website van de fabrikant bezoeken om doorverwezen te worden naar inzamelpunten die respect voor het milieu garanderen en voldoen aan de lokale wetgeving.

### Kringloop

Uw auto is voor minstens 85% recycleerbaar en voor minstens 95% recupereerbaar.

Om deze doelstellingen te behalen, is een groot aantal onderdelen van

## MILIEU

de auto ontworpen om gerecycled te worden.

De materialen en constructies zijn zorgvuldig ontworpen om:

- deze componenten eenvoudig te verwijderen en opnieuw te verwerken door gespecialiseerde bedrijven;
- een circulaire economie te bevorderen (hergebruik, recycling, teruggewinning, enz.)

Dit geldt met name voor accu's van elektrische voertuigen.

Om grondstoffen te sparen, bevat uw voertuig diverse onderdelen die zijn gemaakt van gerecyclede kunststoffen of hernieuwbare materialen.

## TIPS VOOR ONDERHOUD EN MINDER LUCHTVERONTREINIGING

Uw auto voldoet aan de eisen voor recycling aan het einde van de gebruiksduur, die van kracht werden in 2015.

Bepaalde onderdelen van uw auto zijn ontworpen om later gerecycled te worden.

Deze onderdelen zijn gemakkelijk te verwijderen zodat ze ingezameld en in recyclingbedrijven herverwerkt kunnen worden.

Door zijn ontwerp, door de fabrieksafstellingen en door zijn matig verbruik is uw auto in overeenstemming met de wettelijke bepalingen over luchtverontreiniging in ons land. Hij produceert zo weinig mogelijk schadelijke uitlaatgassen en rijdt zo zuinig mogelijk. Maar de luchtverontreiniging en het verbruik van uw auto hangen ook van u af. Let op dat hij goed wordt onderhouden en goed wordt gebruikt

### Onderhoud

Overtreding van de bepalingen inzake luchtverontreiniging is strafbaar.

Voor een goede werking van het uitlaatsysteem en het handhaven van de emissiewaarden mogen er alleen originele merkonderdelen gebruikt worden voor het brandstofuitlaatsysteem van uw auto.

Laat uw auto controleren en afstellen door een erkende dealer, in overeenstemming met de instructies in het onderhoudsprogramma van uw auto: de erkende dealer beschikt over alle gereedschappen om de oorspronkelijke afstellingen van uw auto te garanderen.

### Afstelling van de motor

– **Bougies:** voor het verkrijgen van de optimale omstandigheden waarbij een laag verbruik, een hoog rendement en goede prestaties samen gaan, is het beslist noodzakelijk dat de door ons voorgeschreven bougies worden gebruikt.

Laat steeds bougies van het juiste merk en type met de juiste elektrodenafstand monteren. Raadpleeg hiervoor een merkdealer.

- **Contact en stationair toerental:** geen aanpassing nodig.
- **Luchtfilter, brandstoffilter:** een vervuild filterelement vermindert het rendement. Laat het vervangen.

### Controle van de uitlaatgassen

Het controlesysteem van de uitlaatgassen waarschuwt bij een storing in de werking van de katalysator.

Een dergelijke storing kan leiden tot een verhoogde uitstoot van schadelijke uitlaatgassen en schade aan mechanische organen.



Dit waarschuwingslampje op het instrumentenpaneel geeft mogelijke storingen in het systeem aan:

Dit gaat branden als u het contact aan zet en dooft na het starten van de motor.

- Als het continu brandt, moet u zo snel mogelijk een erkende dealer raadplegen.
- Als het knippert, moet u vaart verminderen tot het knipperen ophoudt. Raadpleeg zo snel mogelijk een merkdealer.



→ 166

## TIPS VOOR HET RIJDEN, ZUINIG RIJDEN

Het brandstofverbruik is, samen met het energieverbruik voor de E-tech full hybrid versie, goedgekeurd in overeenstemming met de voorgescreven standaardmethoden.

Deze methoden zijn voor alle autofabrikanten hetzelfde en maken het mogelijk om auto's met elkaar te vergelijken.

Het werkelijke verbruik is afhankelijk van de gebruiksomstandigheden, de uitrusting en de rijstijl.

Raadpleeg voor een optimaal brandstofverbruik onderstaande aanbevelingen.

Afhankelijk van het voertuig zijn er verschillende functies beschikbaar om u te helpen het brandstof- of energieverbruik te verminderen:

- de toerenteller;
- het waarschuwingslampje voor overschakelen naar de volgende versnelling;
- het indicatielampje rijstijl;
- de trajectbalans en tips voor zuinig rijden via het bedieningsscherm;
- acceleratie-indicator Eco;
- stand Eco;
- de vrijlooptfunctie;
- de functie Stop and Start → 178.

Bij de E-tech full hybrid versie is ook een verbruiksmeter beschikbaar.

Deze informatie wordt aangevuld door het navigatiesysteem als de auto hiermee is uitgerust.

### Op het instrumentenpaneel A of B

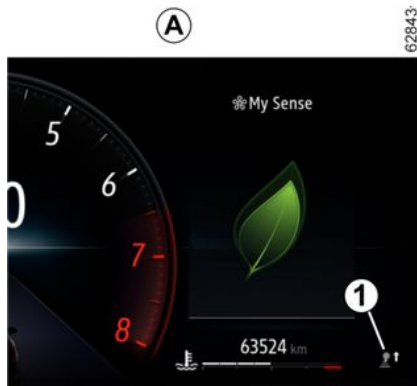

Afhankelijk van de auto, kan de informatie weergave worden ingedeeld en gepersonaliseerd aan de hand van de personaliseringsstijl van het instrumentenpaneel die is gekozen met het multimediascherm.

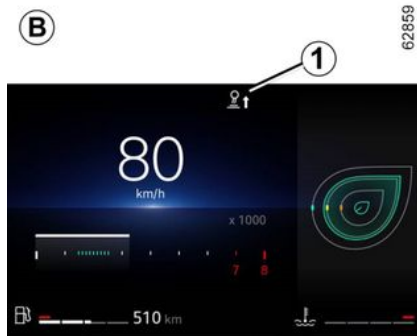

### Controlelampje overschakelen 7

Afhankelijk van de auto geeft een waarschuwingslampje op het instrumentenpaneel het beste moment aan om naar een hogere of lagere versnelling te schakelen om het brandstofverbruik zo laag mogelijk te houden:



schakel een hogere versnelling in;



schakel een lagere versnelling in.

Als u deze indicator regelmatig volgt, daalt het brandstofverbruik van uw auto.



## TIPS VOOR HET RIJDEN, ZUINIG RIJDEN

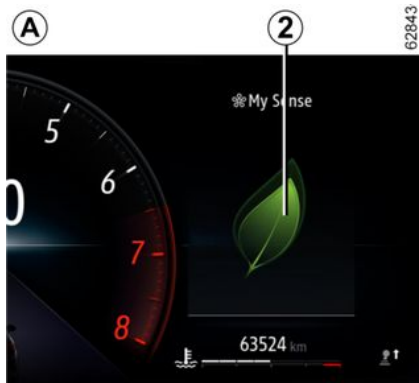

Dit lampje informeert u in real time over uw rijstijl. U wordt gewaarschuwd door de indicator **2**.

Hoe meer blaadjes de indicator **2** weergeeft, hoe soepeler en zuiniger u rijdt.

Als u deze indicator regelmatig volgt, daalt het brandstofverbruik van uw auto.

Raadpleeg de gebruiksaanwijzing van het mediasysteem voor meer informatie.

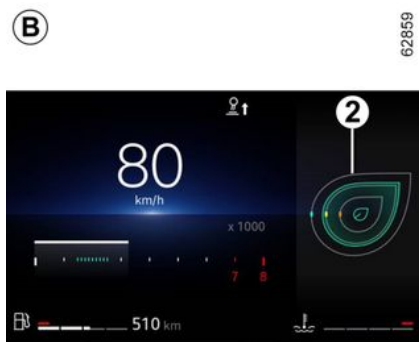

Indicatielampje rijstijl 2

### Op het mediascherm



### Trajectbalans

Nadat de motor is uitgezet, verschijnt op het mediascherm **4**

de optie "Trajectbalans", waarmee u informatie over uw laatste rit kunt bekijken.

Het geeft aan:

- algemene score;
- Score-evolutie;
- Afstand zonder brandstofverbruik.

Een algemene melding van 0 tot 100 geeft u de mogelijkheid om uw prestaties als zuinige bestuurder in te schatten.

Hoe hoger het cijfer, hoe lager het brandstofverbruik.

De tips voor zuinig rijden worden u gegeven om uw prestaties te verbeteren.

Het opslaan van uw voorkeurstrajecten geeft u de mogelijkheid om uw prestaties onderling te vergelijken en ze te vergelijken met de prestaties van andere gebruikers van de auto.

Raadpleeg de gebruiksaanwijzing van het mediasysteem voor meer informatie.

### stand ECO

De ECO-modus is een functie die het brandstofverbruik zo laag mogelijk houdt.

## TIPS VOOR HET RIJDEN, ZUINIG RIJDEN

Dit heeft invloed op bepaalde rijwerk-ingen (acceleratie, schakelen, snelheidsregelaar, deceleratie, enz).

De beperkte versnelling leidt tot brandstofbesparing in een stedelijke omgeving.

### Schakel de functie in

Afhankelijk van de auto kan de functie worden ingeschakeld:

- door op de schakelaar **5** te drukken;
- door op de schakelaar **6** → **301** te drukken;
- op het multimediascherm (zie de multimedia-instructies).

Het controlelampje **Eco** verschijnt op het instrumentenpaneel om de inschakeling te bevestigen.

Tijdens het rijden kan de ECO-modus tijdelijk worden uitgezet om de motor weer op volle kracht te laten werken.



Druk daartoe het gaspedaal diep in.

De ECO-modus wordt weer ingeschakeld zodra u de druk op het gaspedaal vermindert.

### Uitschakelen van de functie

Afhankelijk van de auto kan de functie worden uitgeschakeld:

- door op de schakelaar **5** te drukken;
- door op de schakelaar **6** → **301** te drukken.

Het controlelampje **Eco** op het instrumentenpaneel gaat uit om de uitschakeling te bevestigen.

## Vrijlooptfunctie

Afhankelijk van de auto wordt, bij auto's met een automatische transmissie, in de remfasen (met de voet volledig van het gaspedaal), de vrijloop ingeschakeld (automatisch neutraal) om afremmen op de motor te verminderen zodat u verder komt zonder gas te geven, om brandstof te besparen.

Het waarschuwingslampje vrijloop



verschijnt in de modus ECO als de parameter "Vrijloop in modus ECO" is ingesteld (op ON) in de gebruikersinstellingen → **134**.

Het controlelampje brandt zwak als de auto niet in vrijloop is.

Dit lampje brandt helder als de auto in vrijloop is (automatisch neutraal).

# TIPS VOOR HET RIJDEN, ZUINIG RIJDEN

## econometer



(op het instrumentenpaneel)

Aan de verbruiksmeter kunt u met een het energieverbruik van uw auto zien.

### Blauwe "terugwinning van energie" gebruikszone A

Wanneer u tijdens het rijden het gaspedaal loslaat of het rempedaal indrukt, genereert de elektromotor tijdens het afremmen elektriciteit die wordt gebruikt om af te remmen en de tractiebatterij op te laden.

### "Energieverbruik" gebruikszone B

De kleur van de laadmeter varieert:

– **Groen:** de volledig elektrische modus; de tractiebatterij levert de ener-

gie waarmee de elektromotor het voertuig aandrijft.

– **Wit:** E-tech full hybrid tractiemodus; de tractiebatterij en/of de verbrandingsmotor leveren de energie om het voertuig aan te drijven.



De aanwezigheid en weergave van deze informatie is afhankelijk van de gekozen sfeerinstelling.

## Tips voor het rijden en ECO-rijden

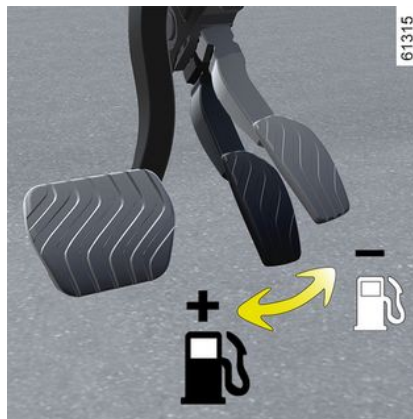

### Het thermische comfort

Het is normaal dat het brandstofverbruik van de auto stijgt bij gebruik van de verwarming (vooral wanneer de buitentemperatuur onder nul daalt) of airconditioning.

### Rijgedrag

– Rijd rustig tot de motor zijn bedrijfstemperatuur heeft bereikt; dit is beter dan warmdraaien bij stilstaande auto.  
– Rijden met hoge snelheid stimuleert het brandstofverbruik van het voertuig enorm.

Voorbeelden (bij constante snelheid):

- vertragen van ongeveer 130 km/u naar 110 km/u bespaart rond de 20% brandstof;
- vertragen van ongeveer 90 km/u naar 80 km/u bespaart rond de 10% brandstof.
- Dynamisch rijden met veel en vaak optrekken en afremmen kost veel brandstof in verhouding tot de bespaarde tijd.
- Laat het toerental van de motor in de lagere versnellingen niet te ver oplopen. Kies indien mogelijk altijd de hoogste versnelling.
- Rijd bij een stoplicht kalm weg.
- Rem zo weinig mogelijk. Regel de snelheid van de auto met het gaspedaal door voor een obstakel of een bocht tijdig gas terug te nemen.

## TIPS VOOR HET RIJDEN, ZUINIG RIJDEN

- Geef op een helling geen gas bij. Houd het gaspedaal bij voorkeur in dezelfde stand.
- Bij een moderne auto is het niet nodig bij het schakelen tweemaal te ontkoppelen of voor het stoppen van de motor nog even gas te geven.
- Diepe plassen, overstromingen:



Rijd niet door als het water op de weg hoger staat dan de onderkant van de velgen.



### Hindert het rijden

Gebruik aan de bestuurderskant matten die geschikt zijn voor

de auto en zet deze vast aan de vooraf geïnstalleerde onderdelen. Controleer regelmatig of ze goed vastzitten.

Stapel niet meerdere matten op elkaar.

**Gevaar van hakende pedalen.**

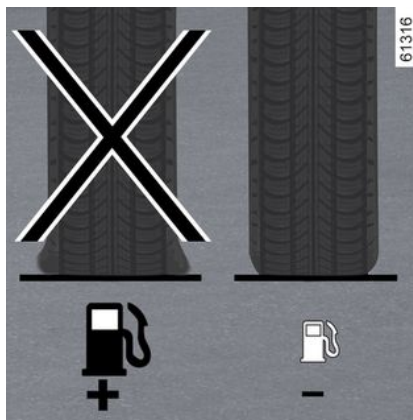

### Banden

- Door een te lage bandenspanning neemt het verbruik toe.
- Om het brandstofverbruik te optimaliseren, stelt u de hoogste bandenspanning in of de aanbevolen spanning die op de rand van het bestuurdersportier → 349 wordt weergegeven.
- Indien banden worden gemoniteerd die niet zijn voorgeschreven, kan het verbruik stijgen.

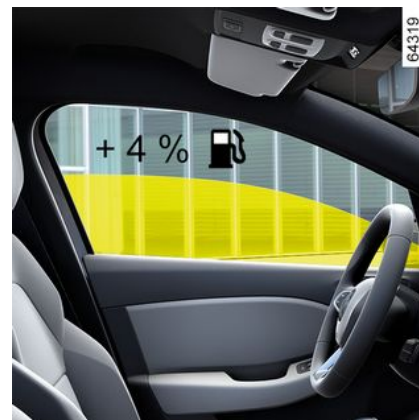

### Tips voor het gebruik

- Gebruik bij voorkeur de ECO-modus.
- Ook het opwekken van elektriciteit kost brandstof. Schakel alleen die elektrische apparaten in die u nodig hebt. **Maar** veiligheid voor alles: rijd met de lichten aan zodra het zicht minder wordt (zien en gezien worden).
- Gebruik de ventilatieroosters. Bij 100 km/u met openstaande ruiten stijgt het verbruik met 4%.
- Vul de tank niet tot aan de rand, dit voorkomt overstromen.
- **Bij auto's die zijn uitgerust met een niet-automatische airconditioning**, schakelt u de airconditioning uit als deze niet nodig is.

## TIPS VOOR HET RIJDEN, ZUINIG RIJDEN

### **Tips voor zuinig rijden en minder luchtverontreiniging:**

Open bij zeer warm weer of als de auto in de zon heeft gestaan enkele minuten de portieren voordat u start, zodat de hete lucht uit de auto kan ontsnappen.

- Rijd niet met een leeg imperiaal op uw auto.
- Gebruik een aanhangwagen voor het vervoer van grote voorwerpen.
- Gebruik een goedgekeurde dakspoiler als u met een caravan op reis gaat en stel de spoiler in de juiste stand af.
- Gebruik uw auto zo weinig mogelijk op korte afstanden; de motor bereikt dan niet de optimale temperatuur.

## WAARSCHUWING BIJ VERLIES VAN BANDENSPANNING

61319

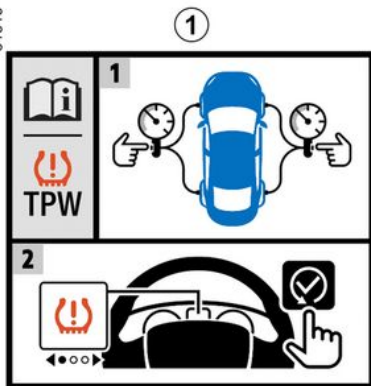

3

Wanneer de auto ermee is uitgerust, waarschuwt dit systeem voor verlies van spanning in een of meerdere banden.

Het systeem kan worden geïdentificeerd door de sticker **1** in de auto.

### De werking van de startvergrendeling



Dit systeem detecteert een verlies van spanning in een van de banden door tijdens het rijden de snelheid van de banden te meten.

Het waarschuwingslampje  **2** blijft aan om de bestuurder te waarschuwen dat de druk te laag is (lage bandenspanning, lekke band, enz.).

64040



Deze functie is een extra hulp tijdens het rijden. Deze functie neemt niet de taak van de bestuurder over.

De bestuurder moet altijd opletten en blijft verantwoordelijk. Controleer de bandenspanning, inclusief het reservewiel, één keer per maand.

### Werkingsomstandigheden

Om een betrouwbare waarschuwing te geven in geval van een aanzienlijk drukverlies, moet het systeem wor-

## WAARSCHUWING BIJ VERLIES VAN BANDENSPANNING

den gereset met een bandenspanning (referentiewaarden) → 349.

**Resetten moet altijd gebeuren na controle van de bandenspanning in de vier banden als deze koud zijn.**

In de volgende situaties bestaat het risico dat het systeem te traag of niet correct werkt:

- systeem niet gereset na het oppompen van de banden of na elke andere verrichting aan de wielen
- Onjuiste reset van systeem: andere bandenspanning dan de aanbevolen spanning;
- aanzienlijke wijziging van de belading of verdeling van de belading aan één kant van de auto
- sportief rijden en aanzienlijk versnellen
- rijden op een besneeuwd of glad wegdek
- rijden met sneeuwkettingen
- monteren van maar één nieuwe band
- gebruik van banden die niet door de merkdealer goedgekeurd zijn

**i** De bandenspanning moet worden gecontroleerd voordat de resetprocedure wordt gestart. Het systeem geeft geen waarschuwing als de druk niet overeenkomt met de aanbevolen druk.

**i** Een plotseling verlies van bandenspanning (klapband enz.) wordt mogelijk niet direct door het systeem opgemerkt.

### Procedure voor het resetten van de referentiewaarde van de bandenspanning

Deze gebeurt:

- na elke keer opnieuw op spanning brengen of resetten van de bandenspanning;
- na het verwisselen van een wiel;
- na het wisselen van de wielen.

De bandenspanning moet afgestemd zijn op het huidige gebruik van de auto (onbelast, belast, rijden op de autosnelweg...). Houd u aan de bandenspanning (inclusief die van

het reservewiel). Controleer minstens één keer per maand en vóór een lange rit de bandenspanning (raadpleeg de sticker op de zijkant van het bestuurdersportier → 349).

### Resetprocedure



#### Auto's zonder een multimedia-scherm

Contact aan, **auto staat stil:**

- druk bij auto's die zijn uitgerust met een instrumentenpaneel van het type **A** of **B** → 116 op de schakelaar **3** zo vaak als nodig is om naar de wereld "Voertuig" te gaan;
- druk kort op schakelaar **4** of **5** om naar de pagina "Bandendruk init. lang drukken" **7** te gaan;



## WAARSCHUWING BIJ VERLIES VAN BANDENSPANNING

B



7

– houd de schakelaar 6 "OK" ingedrukt om de reset te starten.

Houd de schakelaar 6 ingedrukt totdat de melding "Operatie uitgevoerd" verschijnt.

U kunt nu rijden.



### Auto's uitgerust met een multimediascherm.

De resetprocedure moet worden uitgevoerd terwijl de **auto stilstaat** en het contact is ingeschakeld.

Raadpleeg de gebruiksaanwijzing van het multimediasysteem voor meer informatie.



Als de auto is uitgerust met een navigatiesysteem, kan de resetprocedure ook worden uitgevoerd via het multimediascherm: raadpleeg de instructies van de apparatuur.



# WAARSCHUWING BIJ VERLIES VAN BANDENSPANNING

## Berichten

De onderstaande tabel toont de mogelijke berichten voor de bandenresetprocedure.

Treeplank	Berichten	Interpretatie
-	Bandendruk init. bij stilstand	Het bericht verschijnt onderweg. Als u de spanning van de vier banden wilt resetten, stop dan de auto.
1	Bandendruk init. lang drukken	Houd de schakelaar <b>6</b> "OK" ingedrukt om de resetprocedure te starten totdat het bericht "Als druk OK is ingedrukt houden" verschijnt.
2	Als druk OK is ingedrukt houden	Het bericht knippert. Dit is een herinnering dat de spanning moet worden aangepast aan de referentiewaarden die worden aanbevolen op het bandenspanningslabel → <b>349</b> . Houd schakelaar <b>6</b> ingedrukt om het resetverzoek te bevestigen totdat de melding "Operatie uitgevoerd" verschijnt.
3	Operatie uitgevoerd	De resetprocedure is succesvol afgerond. U kunt nu rijden.

## WAARSCHUWING BIJ VERLIES VAN BANDENSPANNING

### Corrigeren van de bandenspanning

**De spanningen van de vier banden moeten koud worden ingesteld**

(raadpleeg het label op de zijkant van het bestuurdersportier).

Indien u de bandenspanning niet bij **koude banden kunt controleren, moet u de opgegeven waarden met 0,2 tot 0,3 bar (3 PSI) verhogen.**

**Verlaag nooit de spanning van een warme band.**

Elke keer dat de banden worden opgepompt of de bandenspanning wordt gecorrigeerd, moet de referentiewaarde voor de bandenspanning worden gereset.

### Vervangen van wielen/banden

Gebruik alleen apparatuur die door het merkn netwerk is goedgekeurd, anders loopt u het risico dat het systeem met vertraging wordt ingeschakeld of slecht werkt ➔ **347**.

Elke keer dat een wiel/band wordt verwisseld, moet de bandenspanning worden gecorrigeerd en moet de referentiewaarde voor de bandenspanning worden gereset.

### Reservewiel

Zodra het aanwezige reservewiel op de auto is gemonteerd, moet de bandenspanning worden gecorrigeerd en moet de referentiewaarde voor de bandenspanning worden gereset.

### Spuitbussen voor bandenreparatie en pompset

Gebruik alleen apparatuur die door het merkn netwerk is goedgekeurd, anders loopt u het risico dat het systeem met vertraging wordt ingeschakeld of slecht werkt ➔ **350**.

Nadat de pompset voor de banden is gebruikt, corrigeert u de bandenspanning en reset u de referentiewaarde voor de bandenspanning.

### Bandenspanningsstoringen







De tabel vermeldt de waarschuwingsberichten die op het instrumentenpaneel **B** verschijnen wanneer het systeem een bandenspanningsstoring detecteert.

# WAARSCHUWING BIJ VERLIES VAN BANDENSPANNING

## Alarmmeldingen

De informatie op het instrumentenpaneel duidt op mogelijke bandenspanningsstoringen (bijv. een leeggelopen of lekke band).

Waarschuwinglampjes	Berichten	Interpretatie
 gaat branden (niet knipperend).	Banden op- pompen en ini- tialiseren	Dit geeft aan dat er een te lage bandenspanning of lekke band is gedetecteerd. Controleer en stel de spanning van de vier banden in koude toestand in en reset het systeem.
 knippert en blijft dan branden.	Bandendruk aan- passen en init.	Dit geeft aan dat de reset niet is gelukt. Controleer de bandenspanning en stel deze opnieuw af voordat u de resetprocedure opnieuw start.
 knippert en blijft dan branden, samen met het waarschuwinglampje 	Controleer TPW	Dit duidt op een storing in het systeem. Ga naar een merkdealer.
 knippert en blijft dan branden.	TPW niet beschikbaar	Dit geeft aan dat een reservewiel voor noodgevallen met een andere maat dan de andere vier wielen op het voertuig is gemonteerd. Het systeem blijft niet beschikbaar totdat een wiel van dezelfde maat als de andere wielen is gemonteerd en de resetprocedure is uitgevoerd.

## HULPEN CORRECTIESYSTEMEN TIJDENS HET RIJDEN

Afhankelijk van de auto, kunnen deze bestaan uit:

- **het antiblokkeersysteem ( ABS );**
- **het elektronische stabiliteitsprogramma ( ESC ) met onderstuurcontrole en tractiecontrole;**
- **de noodstopbekrachtiging;**
- **hulp bij het wegrijden op een helling.**



Deze functies zijn extra hulpmiddelen in kritieke situaties waarbij het rijgedrag van de auto aangepast wordt.

Deze functies kunnen de taak van de bestuurder niet overnemen. **De limieten van de auto blijven onveranderd; ga daarom dus niet harder rijden.** Deze functies kunnen dus in geen geval de oplettendheid of de verantwoordelijkheid van de bestuurder overnemen - de bestuurder moet altijd alert zijn op plotselinge gebeurtenissen die zich tijdens het rijden kunnen voordoen.

### Antiblokkeersysteem (ABS)

Bij krachtig remmen voorkomt ABS het blokkeren van de wielen, zodat de remweg beheersbaar en de auto bestuurbaar blijft.

In deze situatie zijn uitwijkmanoeuvres tijdens het remmen mogelijk. Bovendien verbetert dit systeem de remweg, met name op een weg met weinig grip (natte weg, enz.).

Als het systeem de remdruk voor u regelt, voelt u een lichte trilling in het rempedaal. Het ABS kan echter nooit de "fysieke" prestaties van de grip tussen de banden en het wegdek verbeteren. Blijf **altijd** de gebruikelijke voorzichtigheid in acht houden (afstand bewaren enz.).



Bij krachtig remmen kunt u het rempedaal **diep ingedrukt houden**. Het is niet nodig "pompend" te remmen. Het ABS regelt de kracht in het remsysteem.

### Storingen:

-  en  worden verlicht op het instrumentenpaneel en de berichten "Controleer ABS", "Con-

troleer remsysteem" en "Controleer ESC" worden getoond: dit geeft aan dat de functies ABS, ESC en noodstopbekrachtiging zijn uitgeschakeld. **Remmen is nog steeds mogelijk;**

- , ,  en  verschijnen op het instrumentenpaneel, samen met het bericht "Storing remsysteem": **dit wijst op een storing in het remsysteem.**

Raadpleeg in beide gevallen een erkende dealer.



Het remsysteem werkt nog gedeeltelijk. Maar **het is gevaarlijk om krachtig te remmen.** U moet direct stoppen zonder het overige verkeer in gevaar te brengen. Roep de hulp in van een merkdealer.

### Elektronisch stabiliteitsprogramma (ESC) met onderstuurcontrole en tractiecontrole

### Elektronische stabiliteitscontrole ESC

## HULPEN CORRECTIESYSTEMEN TIJDENS HET RIJDEN

Dit systeem helpt u de controle over de auto te behouden in kritieke rij-situaties (uitwijken voor een obstakel, verlies van grip op de weg in een bocht, enz.).

### De werking van de startvergrendeling

Een opname-element in het stuurwiel registreert de richting waarin de bestuurder de auto wil laten rijden.

Andere opname-elementen in de auto registreren de werkelijke verplaatsingsrichting.

Het systeem vergelijkt de door de bestuurder gegeven bevelen en gekozen richting met de werkelijke verplaatsingsrichting van de auto en corrigeert deze laatste door, indien nodig, op bepaalde wielen te remmen en/of het motorvermogen aan te passen. Als het systeem wordt geactiveerd, knippert het waarschu-

wingslampje  op het instrumentenpaneel.

### Onderstuurregeling

Dit verbetert de werking van het ESC bij sterk onderstuur van de auto (als de voorwielen hun grip verliezen).

### TRACTIECONTROLE: ASR

Dit systeem helpt het slippen van de aangedreven wielen te beperken en

de auto bij het weggrijden, accelereren of decelereren te controleren.

### De werking van de startvergrendeling

Met behulp van opname-elementen bij de wielen, meet en vergelijkt het systeem constant de snelheid van de aangedreven wielen en remt het deze af als ze doorslippen. Als een wiel neigt naar doorslippen, zorgt het systeem voor het afremmen van het betreffende wiel, totdat de snelheid van het wiel overeenkomt met de grip op de weg.

Het systeem reageert ook door het toerental van de motor aan te passen aan de hoeveelheid grip onder de wielen, onafhankelijk van de mate waarin het gaspedaal wordt ingedrukt.

In sommige situaties (rijden op een heel zachte ondergrond zoals sneeuw of modder of rijden met sneeuwkettingen), kan het systeem de kracht van de motor verminderen om het doorslippen te beperken.

### Storingen

Wanneer het systeem een storing detecteert, verschijnt het bericht "Controleer ESC" op het instrumentenpaneel, evenals de waarschu-

wingslampjes  en . In

dit geval zijn het ESC en de tractiecontrole uitgeschakeld.

Ga naar een merkdealer.

## Noodstopbekrachtiging

Dit systeem is een aanvulling op het ABS dat zorgt voor het verminderen van de remweg van de auto.

### De werking van de startvergrendeling

Het systeem herkent wanneer een noodstop wordt uitgevoerd. In dit geval ontwikkelt het remsysteem onmiddellijk de maximale kracht en kan het ABS-systeem in werking treden.

Het ABS-remsysteem blijft werken zolang het rempedaal ingedrukt is.

### Remlichten gaan aan

Afhankelijk van de auto kunnen deze knipperen bij krachtig afremmen.

### Remanticipatie

Afhankelijk van de auto anticipeert het systeem, als u snel het gaspedaal loslaat, op het remmen om de remweg te verminderen.

### Bijzondere gevallen

Tijdens het gebruik van de snelheidsregelaar:

## HULPEN CORRECTIESYSTEMEN TIJDENS HET RIJDEN

- als u het gaspedaal gebruikt, kan het systeem in werking komen als u het pedaal loslaat;
- als u het gaspedaal niet gebruikt, wordt het systeem niet geactiveerd.

### 3 Storingen

Als het systeem een storing signaleert, verschijnt het bericht "Controleer remsysteem" op het instrumentenpaneel, in combinatie met het oplichten van het waarschuwings-

lampje .

Ga naar een merkdealer.



Deze functies zijn extra hulpmiddelen in kritieke situaties waarbij het rijgedrag van de auto aangepast wordt.

Deze functies kunnen de taak van de bestuurder niet overnemen. **De limieten van de auto blijven onveranderd; ga daarom dus niet harder rijden.** Deze functies kunnen dus in geen geval de oplettendheid of de verantwoordelijkheid van de bestuurder overnemen - de bestuurder moet altijd alert zijn op plotselinge gebeurtenissen die zich tijdens het rijden kunnen voordoen.

Het werkt alleen als de versnellingshendel niet in de neutrale stand staat (niet in N of P voor een automatische transmissie) en als de auto geheel stil staat (rempedaal ingedrukt).

Het systeem houdt de auto ongeveer **2 seconden** stil. Daarna komen de remmen geleidelijk vrij (de auto rolt naargelang de helling).

### Hulp bij wegrijden op een helling

Afhankelijk van de helling van de weg helpt dit systeem de bestuurder bij het wegrijden op een helling. Het voorkomt dat de auto achteruit rolt, door automatisch de remmen vast te zetten als de bestuurder het rempedaal loslaat om het gaspedaal te bedienen.

### Werking van het systeem

## HULPEN CORRECTIESYSTEMEN TIJDENS HET RIJDEN



Het systeem van de hulp bij het wegrijden op een helling kan niet in alle gevallen totaal verhinderen dat de achteruit rijdt (zeer steile helling, enz.). De bestuurder kan altijd het rempedaal bedienen om het achteruitrijden van de auto te verhinderen.

De Hulp Bij Het Wegrijden Op Een Helling mag niet gebruikt worden om de auto langdurig stil te houden: gebruik het rempedaal.

Deze functie is niet bedoeld om de auto permanent te laten stilstaan.

Gebruik indien nodig het rempedaal om de auto te stoppen.

De bestuurder moet bijzonder voorzichtig rijden op een glad oppervlak of bij weinig grip.

**Gevaar van ernstige verwondingen.**

## EXTRA RIJHULPMIDDELEN

### My Safety

Met de functie My Safety kan een aantal rijhulpfuncties tegelijkertijd worden in- of uitgeschakeld.

Afhankelijk van de auto kunt u de functie My Safety in het multimediascherm configureren door de rijhulpfuncties te selecteren die u tegelijk wilt uitschakelen.

### Werkzaamheden



### De modus "ALLES AAN"

Afhankelijk van de auto zijn de betrokken functies en configuraties van rijhulp:

- preventie verlaten rijstrook → 219;
- geluidswaarschuwing snelheidsverklipper → 246;
- de verkeersborddetectie → 246;
- de detectie bestuurdersalertheid → 244.

Wanneer de modus "ALLES AAN" is geactiveerd, gaan de controlelampjes op de knop 1 branden en wordt de melding "My Safety All ON geselecteerd" weergegeven op het instrumentenpaneel om dit te bevestigen. De rijhulpmiddelen die in deze modus beschikbaar zijn, worden geactiveerd.

### werking "Perso"

U kunt deze modus gebruiken om bepaalde rijhulpmiddelen te **deactiveren** of opnieuw te **activeren** die beschikbaar zijn in de modus "Alles AAN" die eerder is geconfigureerd met de instelling "MY SAFETY PERSONO".

Met het contact aan drukt u twee keer snel achter elkaar op schakelaar 1. De eerste keer dat u erop drukt, wordt de melding "Druk nogmaals My Safety Perso" weergegeven op het instrumentenpaneel. Bij de tweede keer drukken gaat het waarschuwingslampje 1 uit. "Perso" modus is geactiveerd. Het bericht "My

Safety Perso geselecteerd" verschijnt op het instrumentenpaneel.

Om terug te schakelen naar de modus "ALLES AAN", drukt u **eenmaal** op de knop 1. Het controlelampje in de knop 1 licht op.



Afhankelijk van de tijdsduur na de laatste keer dat de motor is gestopt, worden de waarschuwingen opnieuw geactiveerd:

- bij het ontgrendelen van de auto
- of
- bij het openen van een portier;
- of
- bij het opnieuw starten van de motor.



## EXTRA RIJHULPMIDDELEN

### Configuratie van "Perso" modus

Via het multimediascherm 2;



Zie de gebruiksaanwijzing van het multimediasysteem voor informatie over de instellingen.

### Preventie verlaten rijstrook



Met behulp van de informatie van de camera **1** activeert de functie een corrigerende actie op het besturingssysteem van de auto wanneer een doorgetrokken of onderbroken streep wordt overschreden of als de auto de berm nadert (bermplank, vangrail, stoep, ophoging, enz.) zonder de richtingaanwijzers in te schakelen.

Afhankelijk van de instelling, in het geval van het overschrijden van een onderbroken lijn zonder de richtingaanwijzers te activeren, de functie:

- waarschuwt de bestuurder zonder corrigerende maatregelen op het stuursysteem;

of

- voert een corrigerende actie uit op het stuursysteem.

### Plaats van de camera **1**

Zorg ervoor dat de voorruit niet is bedekt (door vuil, modder, condens enz.).



Deze functie is een extra hulp tijdens het rijden. Deze functie kan in geen geval de waakzaamheid en verantwoordelijkheid van de bestuurder vervangen; deze moet altijd de controle over zijn auto behouden.



U kunt op elk moment de controle over de auto weer overnemen door aan het stuurwiel te draaien.

## EXTRA RIJHULPMIDDELEN

### Inschakelen/uitschakelen

Waarschuwingen activeren en deactiveren met de knop "Mijn veiligheid" 2



De waarschuwingen kunnen worden gedeactiveerd of geactiveerd vanuit de modus "Aangepast" van de functie "Mijn veiligheid" → 218.

Als de waarschuwingen eerder zijn gedeactiveerd met behulp van de modus "Aangepast":

- om de waarschuwingen te deactiveren, drukt u twee keer op de knop 2;
- om de waarschuwingen opnieuw te activeren, drukt u één keer op de knop 2.

### In-/uitschakelen via het multimedia-scherm 3



Zie de multimedia-instructies voor het in-/uitschakelen van de waarschuwingen.

Selecteer ON of OFF.

### Werkzaamheden



Als de functie wordt geactiveerd, worden afhankelijk van de auto, het



waarschuwinglampje en de indicatoren voor de linker- en rechterstreep 4 in grijs weergegeven op het instrumentenpaneel.

Wanneer de functie is geactiveerd,

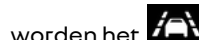

worden het waarschuwinglampje en de linker- en rechterstreep 4 op het instrumentenpaneel in grijs weergegeven.

**De functie is gereed om te waarschuwen of te reageren als:**

- de snelheid ligt tussen ongeveer 65 km/u en 170 km/u;

## EXTRA RIJHULPMIDDELEN

en

– het  waarschuwingslampje en de indicatoren voor de linker- en rechterstreep **4** worden in wit weergegeven.

**De functie is gereed om een waarschuwing te geven of actie te ondernemen als** de auto een streep overschrijdt of als de auto een berm nadert (bermplank, vangrail, stoep, ophoging, enz.) zonder dat de richtingaanwijzers zijn ingeschakeld.

- een berm nadert zonder de richtingaanwijzers te activeren;
- een doorgetrokken streep overschrijdt zonder dat de richtingaanwijzers worden aangezet;
- een onderbroken streep overschrijdt zonder de richtingaanwijzers te activeren, als de instelling "Overschrijden onderbroken lijn" is geselecteerd.

In deze gevallen:

- activeert de functie een actie op de stuurinrichting van de auto om de verplaatsingsrichting van de auto te corrigeren;

en

– het  waarschuwingslampje en de indicator **4** aan de kant van de overschreden streep worden in geel

weergegeven op het instrumentenpaneel.

Als de corrigerende actie op de stuurinrichting onvoldoende is, wor-

den het  en de indicator **4** aan de kant van de overschreden streep in rood weergegeven op het instrumentenpaneel en gaat het stuurwiel trillen.

Wanneer de instelling "Overschrijden onderbroken streep" niet is geselecteerd, slaat de functie alarm als het voertuig een onderbroken streep overschrijdt zonder de indicatielampjes te activeren en er geen berm dicht genoeg bij de streep is.

In dit geval waarschuwt de functie de bestuurder:

- door een trilling in het stuurwiel; en

– het  waarschuwingslampje en de indicator **4** voor de overschreden streep veranderen in rood op het instrumentenpaneel.

**Opmerking:** bochten kunnen enigszins worden afgesneden zonder dat de functie wordt geactiveerd.

### Bijzondere gevallen

- Als het systeem actief is en geen activiteit van de bestuurder op het

stuurwiel meer detecteert, verschijnt het bericht "Houd controle" op het instrumentenpaneel, vergezeld van een piepsignaal en, afhankelijk van de auto, het gele waar-

schuwingslampje  totdat de bestuurder de auto weer onder controle heeft.

of

– Als het systeem te lang in werking is geweest, verschijnt het bericht "Houd controle" op het instrumentenpaneel, samen met een pieptoon, en verschijnt het waarschuwings-

lampje  geel, samen met het controlelampje **4** aan de kant van de betreffende streep, totdat de bestuurder de auto weer onder controle heeft.



U kunt de correctie van de verplaatsingsrichting op elk moment onderbreken door het stuurwiel te bewegen.

## EXTRA RIJHULPMIDDELEN

### Instellingen

#### Instellingen aanpassen op het multimediascherm 3



Raadpleeg de gebruiksaanwijzing van het mediasysteem om de functie-instellingen van het multimediascherm 3 te bekijken:

- "Overschrijden onderbroken lijn": gebruik deze instelling om de respons van de functie te selecteren als het voertuig een onderbroken lijn overschrijdt zonder de richtingaanwijzers te activeren:
  - **geselecteerde instelling:** de kan de stuurinrichting van de auto activeren om de verplaatsingsrichting van de auto te corrigeren;

- **instelling niet geselecteerd:** de functie kan de bestuurder waarschuwen door middel van een trilling aan het stuurwiel zonder de baan van het voertuig te corrigeren.

- "Trilintensiteit": trillingniveau van het stuurwiel aanpassen;
- afhankelijk van de auto, "Anticiperen op verlaten van rijstrook" of "Waarschuwing": pas het gevoeligheidsniveau van de lijndetectie aan. Selecteer hiervoor:
  - "Laat": streep gedetecteerd bij overschrijding;
  - "Standaard": streep gedetecteerd bij naderen;
  - "Vroeg" streep gedetecteerd in de buurt.

Raadpleeg de gebruiksaanwijzing van het multimediasysteem voor meer informatie.

#### Functie tijdelijk onbeschikbaar of geblokkeerd

De functie is tijdelijk niet beschikbaar of uitgeschakeld in de volgende gevallen:

- Streep zeer snel overschreden;
- er wordt continu over een streep gereden;
- ongeveer vier seconden na het wisselen van baan;

- scherpe bochten;
- slecht zicht;
- een van de richtingaanwijzers wordt geactiveerd;
- sterke acceleratie;
- de rijstrookbreedte verandert;
- werking van het elektronische stabiliteitscontrolesysteem;
- werking van het antiblokkeersysteem van de wielen;
- het actieve noodremstelsysteem wordt geactiveerd;

Als de camera aan de voorkant is afgedekt, verschijnt de melding "Camera voor geen zicht" op het instrumentenpaneel. Reinig het gebied waar de sensoren zich bevinden.

#### Automatische deactivering

De functie wordt automatisch uitgeschakeld wanneer:

- Het voertuigdynamische controlesysteem is gedeactiveerd;
- Het elektronische stabiliteitssysteem werkt niet goed;
- Het antiblokkeersysteem werkt niet goed;
- Een trekhaak is elektrisch verbonden met de trekhaakaansluiting;
- het controlelampje **STOP** wordt weergegeven.

Wanneer de functie is gedeactiveerd, wordt het waarschuwings-

## EXTRA RIJHULPMIDDELEN

lampje  geel weergegeven op het instrumentenpaneel.

### Storingen

Als het systeem een storing signaleert, wordt het waarschuwings-

lampje  geel weergegeven op het instrumentenpaneel.

In sommige gevallen verschijnt ook het volgende bericht:

- « Rijhulpsystemen niet beschikbaar »;
- of
- « Rijhulpsystemen controleren »;
- of
- « Controleer camera voor ».

Raadpleeg in deze gevallen een erkende dealer.

## Waarschuwing



Deze functie is een extra hulp tijdens het rijden. Deze functie kan in geen geval de waakzaamheid en verantwoordelijkheid van de bestuurder vervangen; deze moet altijd de controle over zijn auto behouden.

### **Werkzaamheden/reparaties van het systeem**

- Bij een botsing kan de uitlijning van de camera worden gewijzigd, wat gevolgen kan hebben voor de correcte werking. Schakel de functie uit en neem contact op met een erkende dealer.
- Alle werkzaamheden in de buurt van de camera (reparaties, vervangingen, aanpassingen aan de voorruit) moeten worden uitgevoerd door een vakman.

Enkel een erkende dealer mag aan het systeem werken.

### **Storingen van het systeem**

Bepaalde omstandigheden kunnen het systeem storen of de correcte werking ervan verhinderen, zoals:

- bedekte voorruit (vuil, ijs, sneeuw, condensatie enzovoort).
- slechte weersomstandigheden (sneeuw, zware regen, hagel, ijzel, enz.).
- slecht zicht (nacht, mist enz.);
- de wegmarkeringen zijn onregelmatig of moeilijk te onderscheiden (bijv. gedeeltelijk gewist, grote onderlinge afstand, vervormd wegdek);
- verblinding (felle zon, lichten van tegemoetkomende auto's, enz.);
- de weg is smal, bochtig of golvend (scherpe bochten enzovoort);
- u rijdt dicht achter een andere auto op dezelfde rijstrook.

In dit geval kan de functie "Preventie verlaten rijstrook" niet correct of helemaal niet worden geactiveerd.

### **Risico van ongewenste, onjuiste correctie of geen correctie van de verplaatsingsrichting.**

#### **Uitschakelen van de functie**

Schakel de functie uit in deze gevallen:

- het gebied van de camera is beschadigd (aan de kant van de voorruit of de binnenspiegel);
- de weg is glad (sneeuw, ijzel, aquaplaning, kiezelsteentjes enz.);
- slecht zicht (nacht, mist enz.);

## EXTRA RIJHULPMIDDELEN

- de voorruit is gebarsten of vervormd (voer geen reparaties uit aan dit gedeelte van de voorruit; laat deze vervangen door een merkdealer);
- de auto een aanhangwagen of caravan trekt;
- de auto rijdt een gebied binnen met verschillende wegmarkeringen (zoals bij wegwerkzaamheden enz.).

## EXTRA RIJHULPMIDDELEN

### Dodehoekwaarschuwing

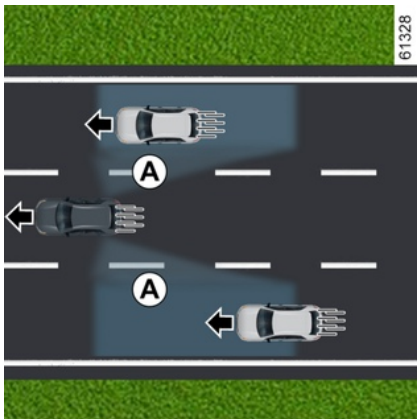

Op basis van de informatie van de sensoren aan elke kant van de achterbumper (zone **C**), wordt de bestuurder gewaarschuwd:

- wanneer een ander voertuig zich binnen detectiezone **A** bevindt; en/of
- als er een risico bestaat op een botsing met een auto in zone **B**, die sneller rijdt dan uw auto.

De functie waarschuwt als de auto een snelheid heeft van meer dan ongeveer 15 km/u.

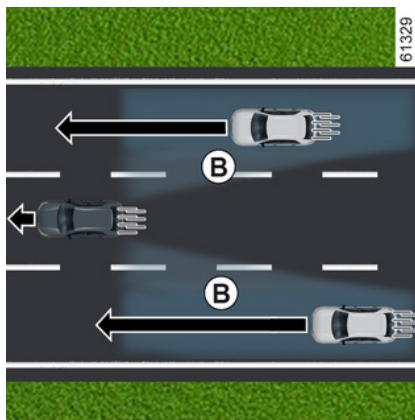

Deze functie is een extra hulp tijdens het rijden.

Deze functie kan in geen geval de waakzaamheid en verantwoordelijkheid van de bestuurder vervangen; deze moet altijd de controle over zijn auto behouden.

### Bijzonderheid

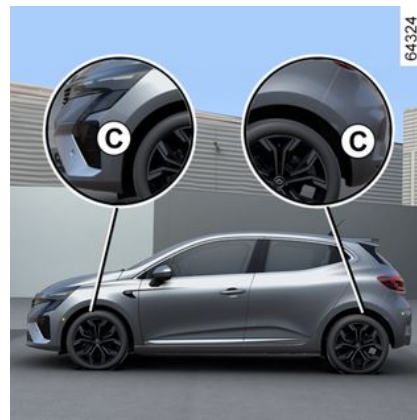

Zorg ervoor dat de radarzone **C** niet bedekt is (stickers, modder, sneeuw enz.).

Als een radar bedekt is, verschijnt het bericht "Zijnsensoren geen zicht" op het instrumentenpaneel. Reinig het gebied waar de sensoren zich bevinden.



## EXTRA RIJHULPMIDDELEN

### Inschakelen/uitschakelen

#### Het systeem in-/uitschakelen via het multimediascherm 1



Zie de multimedia-instructies voor het in-/uitschakelen van de functie. Selecteer ON of OFF.

#### Het systeem in-/uitschakelen via de boordcomputer 2



- Druk met stilstaande auto zo vaak als nodig op de schakelaar **3** om naar de wereld "Instellingen" te gaan;
- druk herhaaldelijk op knop **4** of **5** om het menu "Voertuiginstellingen" te openen. Druk op schakelaar **7** OK;
- druk herhaaldelijk op knop **4** of **5** om het menu "RIJHULPSYSTEMEN" te openen. Druk op schakelaar **7** OK;
- druk herhaaldelijk op knop **4** of **5** om naar de instelling "Dode hoek" te gaan.
- druk op schakelaar **7** OK om de functie te activeren of te deactiveren:

functie ingeschakeld

functie uitgeschakeld.

Druk op de schakelaar **6** om terug te keren naar het vorige menu.

**i** De detectiecapaciteit van het systeem volgt een standaardrijvakbreedte.

Tijdens het rijden op een smalle rijstrook kan de functie u waarschuwen als er voorbij de dichtstbijzijnde rijstrook een auto wordt gedetecteerd.

## EXTRA RIJHULPMIDDELEN

### Waarschuwinglampje 8



Op elke buitenspiegel 9 bevindt zich een waarschuwinglampje 8.

**Opmerking:** maak de buitenspiegels 9 regelmatig schoon zodat de waarschuwinglampjes 8 zichtbaar blijven.

### Werkzaamheden

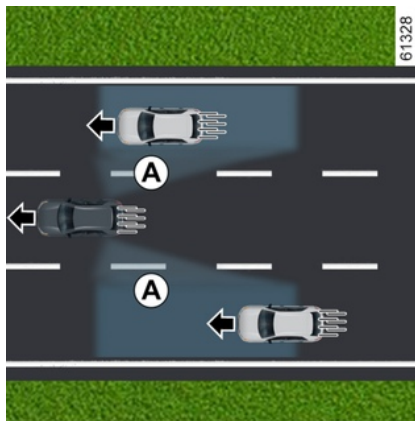

De functie waarschuwt als de snelheid van de auto hoger wordt dan circa 15 km/u en:

- als er zich een auto in de dodehoekzone A bevindt die zich in dezelfde richting verplaatst als uw auto;
- als een auto snel van achteren nadert op een aangrenzende rijstrook binnen de detectiezone B.

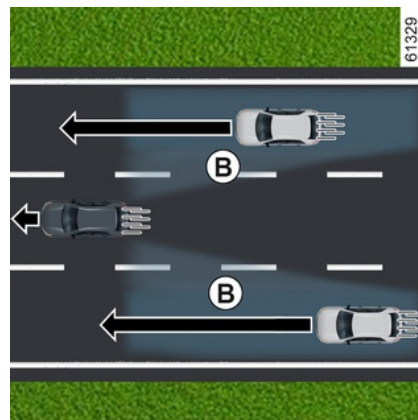

Als u een andere auto inhaalt, verschijnt het waarschuwinglampje 8 alleen als die auto lang genoeg aanwezig is in de dode hoek van uw auto A.



De functie waarschuwt niet als de andere voertuigen niet bewegen.

## EXTRA RIJHULPMIDDELEN

### Display D

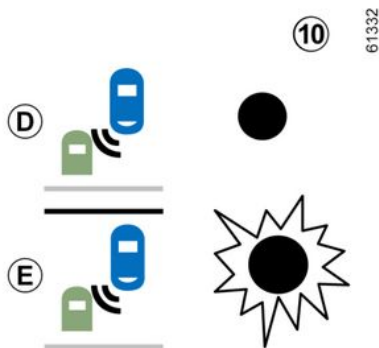

Eerste waarschuwing: **richtingaanwijzer niet actief**, het waarschuwingslampje **10** geeft aan dat een auto in het gebied van de dode hoek wordt gedetecteerd en/of dat een auto snel van achteren op een aangrenzende rijstrook nadert.



Wanneer de motor wordt gestart, blijft vraagt het systeem dezelfde staat als vóór het uitzetten van het contact op.

### Display E

**Richtingaanwijzer ingeschakeld**, het waarschuwingslampje **10** knippert als de functie een auto in het waarschuwingsgebied van de dode hoek detecteert en/of een auto snel van achteren nadert aan de kant waar naar u het stuurwiel gaat draaien.

Als u de richtingaanwijzer uitschakelt, schakelt de indicator terug naar de eerste waarschuwing (display **D**).

### Omstandigheden waarin de dodehoekwaarschuwing niet werkt

- Tijdens het rijden op een weg met scherpe bochten;
- in omgekeerde volgorde.

Als de auto is uitgerust met een trekhaak die door het systeem wordt herkend, verschijnt het bericht "Aanhanger: dodehoekwaarschuwing uit" op het instrumentenpaneel om te melden dat de functie niet operationeel is.

Raadpleeg uw erkende dealer voor het kiezen van de uitrusting die aangepast is aan uw auto.

## EXTRA RIJHULPMIDDELEN

### Storingen

Wanneer het systeem een fout opmerkt, verschijnt de melding "Controleer zijsensoren" op het instrumentenpaneel. Raadpleeg voor de exacte gegevens de merkdealer.

3



Vanwege de sensoren achter de bumper is het raadzaam om werkzaamheden aan de bumper (reparatie, vervangen, lakwerk, enz.) te laten uitvoeren door een vakman.



- De detectiecapaciteit van het systeem volgt een standaardrijvakbreedte. Als u op een breed rijvak rijdt, kan het systeem geen auto's detecteren in de dode hoek.
- Bij zeer slechte weersomstandigheden (hevige regenval, sneeuw, enz.) kan het systeem tijdelijk worden verstoord. Let op de rijomstandigheden.

**Kans op ongevallen.**



Deze functie is een extra hulp tijdens het rijden. Deze functie kan in geen geval de waakzaamheid en verantwoordelijkheid van de bestuurder vervangen; deze moet altijd de controle over zijn auto behouden.

De bestuurder moet zijn snelheid altijd aanpassen aan het verkeer, ongeacht de aanwijzingen van het systeem.

Het systeem mag in geen geval worden vergeleken met een hindernissensensor of een antibotsingssysteem.

### **Werkzaamheden/reparaties van het systeem**

- In geval van een botsing kan de uitlijning van de radar worden gewijzigd, waardoor deze niet meer naar behoren werkt. Schakel de functie uit en neem contact op met een erkende dealer.
- Alle werkzaamheden in de buurt van de radars (reparaties, vervangingen, enz.) moeten door een vakman/vakvrouw worden uitgevoerd.

Enkel een erkende dealer mag aan het systeem werken.

### **Storingen van het systeem**

Bepaalde omstandigheden kunnen het systeem storen of de correcte werking ervan verhinderen, zoals:

- complexe omgeving (metalen bruggen, tunnels, wegen met obstakels aan de zijkant enz.);
- slechte weersomstandigheden (sneeuw, hagel, ijzel enz.).

### **Risico van vals alarm of afwezigheid van waarschuwingen**

Als het systeem abnormaal werkt, schakelt u dit uit en neemt u contact op met een erkende dealer.



### **Beperkingen voor de werking van het systeem**

- De radarzone moet schoon blijven en mag niet worden gewijzigd, om de goede werking van het systeem te waarborgen.
- Kleine voorwerpen die dichtbij de auto bewegen (motoren, fietsen, voetgangers, enz.) worden mogelijk niet door het systeem herkend.
- In een bocht kunnen de radars soms tijdelijk geen auto's detecteren in de aangrenzende rijstroken.
- De waarschuwing komt wellicht laat, als twee andere voertuigen in de aangrenzende rijstroken u naast elkaar van achteren naderen, met een veel hogere snelheid dan uw auto (op een weg met drie rijstroken).
- Het systeem geeft wellicht geen waarschuwing als de andere auto's rijden met een snelheid die aanzienlijk verschilt van de uwe.
- Als de auto door een lang voertuig wordt ingehaald (bijv. een vrachtwagen die inhaalt met een soortgelijke snelheid als de auto) onderbreekt het systeem mogelijk de waarschuwing vóór het einde van het manoeuvre.
- De auto rijdt op een bochtige weg.

### **Uitschakelen van de functie**

Schakel de functie uit indien:

- Het radargebied is beschadigd (achterbumper);
- De auto is uitgerust met een trekhaak die niet door het systeem wordt herkend.

## EXTRA RIJHULPMIDDELEN

### Waarschuwing veiligheidsafstand



Deze functie is een extra hulp tijdens het rijden. Deze functie kan in geen geval de waakzaamheid en verantwoordelijkheid van de bestuurder vervangen; deze moet altijd de controle over zijn auto behouden.



Gebaseerd op de informatie van de camera **1** informeert deze functie de bestuurder over het tijdsinterval tus-

sen de eigen auto en de voorligger zodat een veilige afstand tussen de twee auto's kan worden aangehouden.

Deze functie wordt ingeschakeld als de auto rijdt met een snelheid van ongeveer 30 tot 200 km/u.

#### Plaats van de camera **1**

Zorg ervoor dat de voorruit niet is bedekt (door vuil, modder, condens enz.).

#### Inschakelen/uitschakelen



Telkens wanneer de auto wordt gestart, blijft de functie in de modus die is opgeslagen toen de motor voor het laatst werd uitgeschakeld.

### In-/uitschakelen via het multimediасherm **2**



Druk via de "VOERTUIG"-wereld van uw multimediасherm **2** op het menu "RIJHULPSYSTEMEN".

De functie "Afstand voorzijde" activeren of deactiveren.

#### **Auto's met een multimediасherm **3****

Zie de multimedia-instructies voor het in-/uitschakelen van de functie.

Selecteer ON of OFF.

## EXTRA RIJHULPMIDDELEN

### Het systeem in- of uitschakelen via het instrumentenpaneel 3



- Druk met stilstaande auto zo vaak als nodig op de schakelaar **4** om naar de wereld "Instellingen" te gaan;
- druk herhaaldelijk op knop **5** of **6** om het menu "Voertuiginstellingen" te openen. Druk op schakelaar **8** OK;
- druk herhaaldelijk op knop **5** of **6** om het menu "RIJHULPSYSTEMEN" te openen. Druk op schakelaar **8** OK;
- druk herhaaldelijk op knop **5** of **6** om naar de instelling "Afstand waarsch." te gaan.
- druk op schakelaar **8** OK om de functie te activeren of te deactiveren:

functie ingeschakeld

functie uitgeschakeld

Druk op de schakelaar **7** om terug te keren naar het vorige menu.

### Werkzaamheden

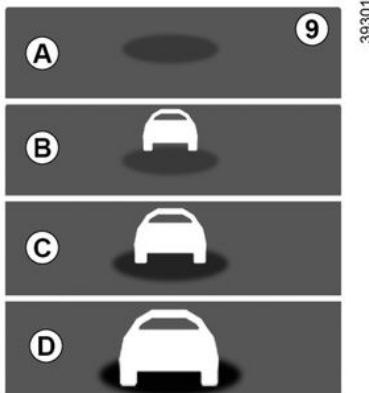

Als deze functie actief is, wordt de indicator **9** op het instrumentenpaneel weergegeven. Deze informeert de bestuurder over de afstand tussen de eigen auto en de voorligger:

- **A** (grijs): de functie is niet actief;
- **A** (groen): geen auto gedetecteerd;
- **B** (groen): het tijdsinterval is groter dan of gelijk aan ongeveer 2 se-

conden (de afstand tussen de twee voertuigen, aangepast aan uw snelheid);

- **C** (oranje): het tijdsinterval is ongeveer 1 tot 2 seconden (onvoldoende afstand tussen de twee voertuigen);

- **D** (rood): het tijdsinterval is ongeveer 1 seconde of minder (de afstand tussen de twee voertuigen is veel te kort).

Als het tijdsinterval tussen de twee voertuigen minder dan ongeveer 0,5 seconde bedraagt, knippert het controlelampje **3** op display **D** rood op het instrumentenpaneel.

In bepaalde omstandigheden wordt het tijdsinterval mogelijk niet getoond:

- in een bocht;
- bij het veranderen van rijstrook;
- als de voorligger ver genoeg of buiten bereik van de camera is.



## EXTRA RIJHULPMIDDELEN

### Waarschuwing



Het interval wordt alleen getoond ter informatie: het systeem kan niet ingrijpen op de auto.

De functie is niet bestemd om gebruikt te worden in de stad of in dynamische rijomstandigheden (bochten, versnellingen, brusk remmen...), maar wel in stabiele rijomstandigheden.

De functie heeft geen invloed op het remsysteem.

Het gebied rond de radar en camera moet schoon worden gehouden en in dit gebied mogen geen manipulaties worden uitgevoerd om de goede werking van het systeem te waarborgen.

Alle werkzaamheden in de buurt van de camera (vervangingen, reparaties, en/of aanpassingen aan de bumper enz.) moeten worden uitgevoerd door een vakman.



Deze functie is een extra hulp tijdens het rijden. Deze functie kan in geen geval de waakzaamheid en verantwoordelijkheid van de bestuurder vervangen; deze moet altijd de controle over zijn auto behouden.

### **Werkzaamheden/reparaties van het systeem**

- Bij een botsing kan de uitlijning van de camera worden gewijzigd en dit kan gevolgen hebben voor de correcte werking. Schakel de functie uit en neem contact op met een erkende dealer.
- Alle werkzaamheden in de buurt van de camera (reparaties, vervangingen, aanpassingen aan de voorruit) moeten worden uitgevoerd door een vakman.

Enkel een erkende dealer mag aan het systeem werken.

### **Storingen van het systeem**

- bedekte voorruit (vuil, ijs, sneeuw, condensatie enz.);
- een complexe omgeving (bouwplaats, wegwerkzaamheden, enz.);
- slechte weersomstandigheden (sneeuw, hagel, ijzel enz.).
- slecht zicht (nacht, mist enz.);
- weinig contrast tussen de voorligger en de omgeving (bijvoorbeeld witte auto in de sneeuw enz.);
- verblinding (felle zon, lichten van tegemoetkomende auto's enz.);
- De weg is smal, bochtig of golvend (scherpe bochten enz.)

### **Risico van onjuiste vals alarm.**

## EXTRA RIJHULPMIDDELEN

### Actieve noodrem



Het systeem gebruikt informatie van de camera 1 om te bepalen wat de afstand tot uw auto is:

- de voorligger op dezelfde rijstrook;
- of
- eventuele tegenliggers, in het kader van een mogelijke verandering van richting;
- of
- en auto's die haaks passeren;
- of
- vanaf stilstaande auto's;
- voetgangers en fietsers in de nabijheid.

Het systeem informeert de bestuurder als er een risico bestaat op een frontale botsing om de juiste noodmanoeuvres mogelijk te maken (het rempedaal indrukken en/of het stuurwiel draaien).

Afhankelijk van het reactievermogen van de bestuurder kan het systeem helpen bij het remmen om schade te beperken of een botsing te voorkomen.

**Het systeem is verder niet actief en geeft geen waarschuwing.**



Deze functie is een extra hulp tijdens het rijden.

Deze functie is niet bedoeld om, onder welke omstandigheden dan ook, de waakzaamheid en verantwoordelijkheid van de bestuurder te vervangen. Deze moet altijd de controle over zijn auto behouden.



**Met dit systeem wordt de auto maximaal afgeremd totdat deze zo nodig volledig stilstaat.**

Gebruik om veiligheidsredenen altijd de autogordel tijdens het rijden en controleer of alles goed vastzit, zodat de inzittenden niet kunnen worden geraakt door loszittende voorwerpen.

### Plaats van de camera 1

Zorg ervoor dat de voorruit niet is bedekt (door vuil, modder, condens enz.).

### Werkzaamheden

Wanneer er tijdens het rijden een risico op een aanrijding bestaat, moet het systeem:

- **u waarschuwen voor een aanrijdingsgevaar:** de melding "Obstakel gedetecteerd" verschijnt op het instrumentenpaneel in combinatie met een pieptoon.

**Opmerking:** als de bestuurder het rempedaal intrapt en het systeem nog steeds botsingsgevaar detecteert, kan de remkracht worden ver-

## EXTRA RIJHULPMIDDELEN

hoogd als deze niet voldoende is om de botsing te voorkomen.

– **het remmen activeren:** als de bestuurder niet op de waarschuwing reageert en de aanrijding dreigt, worden het rode waarschuwings-

lampje  en het bericht "Remmen" op het instrumentenpaneel weergegeven in combinatie met een pieptoon.

### Opmerking:

- als de bestuurder gebruikmaakt van bedieningselementen van de auto (stuurwiel, pedalen enz.) kan het systeem de reactie hiervan vertragen of niet activeren;
- als het voertuig tot stilstand is gekomen door een actieve noodstop, blijft het voertuig korte tijd stilstaan. Na deze tijdslimiet moet de bestuurder de auto stationair houden door het rempedaal ingedrukt te houden;
- nadat het systeem het remmen heeft geactiveerd, wordt het bericht "Geavanceerde veiligheid geactiveerd" weergegeven.

 In geval van een noodmanoeuvre kunt u op elk moment stoppen met remmen door:

- door het gaspedaal kort in te drukken;
- of
- aan het stuur te draaien als uitwijkmanoeuvre bij een botsing.

 **Speciale waarschuwingsfuncties**

Afhankelijk van de snelheid kunnen de waarschuwing en het remmen gelijktijdig geactiveerd worden.

### Autodetectie

#### Detectie van voertuigen die op dezelfde rijstrook rijden

Het risico van een aanrijding met een voorligger op dezelfde rijstrook wordt door het systeem gedetecteerd wanneer:

- uw auto een snelheid heeft van ongeveer 8 tot 180 km/u.

#### Detectie van eventuele tegenliggers, in het kader van een mogelijke verandering van richting

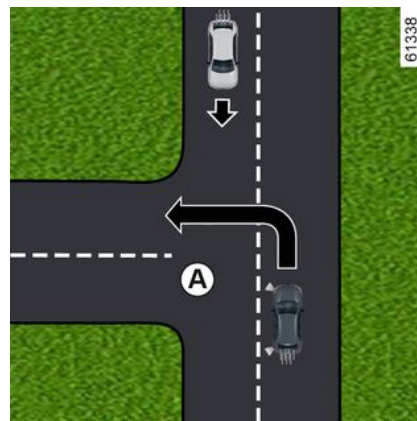

Wanneer u van richting wilt veranderen (bijv. **A**), worden tegenliggers door het systeem gedetecteerd wanneer:

- uw voertuig een snelheid heeft van ongeveer 8 tot 20 km/u;
- uw richtingaanwijzer is ingeschakeld.

## EXTRA RIJHULPMIDDELEN

### Detectie van auto's die loodrecht de rijstrook oversteken

Auto's die loodrecht de rijstrook oversteken, worden door het systeem gedetecteerd wanneer:

- uw auto een snelheid heeft van ongeveer 20 tot 60 km/u.

### Detectie van stilstaande auto's

Stilstaande auto's worden door het systeem gedetecteerd wanneer:

- uw auto een snelheid heeft van ongeveer 7 tot 80 km/u.

### Detectie van voetgangers en fietsers

### Detectie van voetgangers en fietsers op dezelfde rijstrook

Het systeem detecteert voetgangers en fietsers wanneer:

- uw auto een snelheid heeft van ongeveer 8 tot 85 km/u.

### Detectie van voetgangers en fietsers bij het veranderen van richting

Het systeem detecteert voetgangers en fietsers wanneer:

- uw voertuig een snelheid heeft van ongeveer 8 tot 20 km/u;

## Inschakelen/uitschakelen



Vervolgens, afhankelijk van de tijdsduur na de laatste keer dat de motor is gestopt, wordt de functie opnieuw geactiveerd:

- bij het ontgrendelen van de auto  
of
- bij het openen van een portier;  
of
- bij het opnieuw starten van de motor.

## Het systeem in-/uitschakelen via het multimediascherm 2



Zie de multimedia-instructies voor het in-/uitschakelen van de functie.

Selecteer ON of OFF.

## EXTRA RIJHULPMIDDELEN

### Het systeem in-/uitschakelen via de boordcomputer 3



- Zet de auto stil en druk zo vaak als nodig op de schakelaar **4** om het tabblad "VOERTUIG" weer te geven.
- druk herhaaldelijk op knop **5** of **6** om het menu "INSTELLINGEN" te openen. Druk op schakelaar **7** OK;
- druk herhaaldelijk op knop **5** of **6** om het menu "RIJHULPSYSTEMEN" te openen. Druk op schakelaar **7** OK;
- druk op knop **5** of **6** om naar het menu "Actief remmen" te gaan en druk vervolgens op schakelaar **7** OK. Druk nogmaals op schakelaar **7** OK om de functie te activeren of te deactiveren:

functie ingeschakeld

functie uitgeschakeld.

Bij het uitschakelen van het systeem verschijnt het waarschuwingslampje

 of, afhankelijk van de auto, licht het gele waarschuwingslampje

 op.

Als het systeem actief is, verdwijnt het controlelampje.

### Instellingen



Voer deze aanpassingen uitsluitend uit als de auto stilstaat.

### Instellingen aanpassen op het multimediascherm 2



Als de auto stilstaat, raadpleegt u de multimedia-instructies om toegang te krijgen tot de functie-instellingen op het multimediascherm **2**:

- "Waarschuwing": pas het gevoeligheidsniveau van de waarschuwing aan. Selecteer hiervoor:
  - « Laat »;
  - « Standaard »;
  - « Vroeg ».

Raadpleeg de gebruiksaanwijzing van het multimediasysteem voor meer informatie.

## EXTRA RIJHULPMIDDELEN

### Instellingen aanpassen via het instrumentenpaneel 3



- Zet de auto stil en druk zo vaak als nodig op de schakelaar **4** om het tabblad "VOERTUIG" weer te geven.
- druk herhaaldelijk op knop **5** of **6** om het menu "INSTELLINGEN" te openen. Druk op schakelaar **7** OK;
- druk herhaaldelijk op knop **5** of **6** om het menu "RIJHULPSYSTEMEN" te openen. Druk op schakelaar **7** OK;
- druk herhaaldelijk op **5** of **6** om te scrollen naar het menu "Actieve remgevoeligheid". Druk op schakelaar **7** OK;
- druk herhaaldelijk op **5** of **6** om de instelling te wijzigen. Druk op schakelaar **7** OK.

### Tijdelijk niet beschikbaar

Als het systeem een tijdelijke fout detecteert, verschijnt het controle-

lampje  of, afhankelijk van de

auto, het gele controlelampje .

De mogelijke oorzaken zijn:

- Het systeem is tijdelijk inactief (door verblindende zon, dimlichten, slechte weersomstandigheden enzovoort). Het systeem werkt weer als het zicht verbetert.
- Het systeem wordt tijdelijk onderbroken omdat de voorruit of de voor- of achterbumper is bedekt met vuil, modder, sneeuw, condens enz. In dat geval parkeert u de auto en zet u de motor uit. Maak de voorruit en de voorbumper schoon. Als u de motor weer start, verdwijnen het controlelampje en het bericht.

Als dit niet het geval is, heeft dit mogelijk een andere oorzaak. Neem contact op met een merkdealer.

### Storingen

Als de functie een storing detecteert, verschijnt het waarschuwings-

lampje  of, afhankelijk van de auto, het waarschuwingslampje

 op het instrumentenpaneel in combinatie met het bericht "Controleer camera voor" of "Controleer camera".

Ga naar een merkdealer.

## Waarschuwing



### **Actieve noodrem**

Deze functie is een extra hulp tijdens het rijden. Deze functie kan in geen geval de waakzaamheid en verantwoordelijkheid van de bestuurder vervangen; deze moet altijd de controle over zijn auto behouden. De activering van deze functie wordt mogelijk vertraagd of niet uitgevoerd als de bestuurder een actie uitvoert (op het stuurwiel, de pedalen, enz.).

Het systeem wordt mogelijk niet ingeschakeld:

- wanneer de hendel van de versnellingsbak in de stand Neutraal staat of het koppelingspedaal gedurende ongeveer 10 seconden wordt ingedrukt;
- wanneer de handrem is ingeschakeld;
- Als het elektronische stabiliteitsprogramma (ESC) is gestart.

### **Werkzaamheden/reparaties van het systeem**

- Bij een botsing kan de uitlijning van de camera worden gewijzigd en dit kan gevolgen hebben voor de correcte werking. Schakel de functie uit en neem contact op met een erkende dealer.
- Alle werkzaamheden in de buurt van de camera (reparaties, vervangingen, aanpassingen aan de voorruit) moeten worden uitgevoerd door een vakman.

Enkel een erkende dealer mag aan het systeem werken.

### **Storingen van het systeem**

Bepaalde omstandigheden kunnen het systeem verstoren of de correcte werking ervan verhinderen, bijvoorbeeld:

- slechte weersomstandigheden (sneeuw, hagel, ijzel enz.);
- slecht zicht (nacht, mist enz.);
- weinig contrast tussen een object (bijv. een voertuig) en de omgeving (bijv. een witte auto in de sneeuw, enz.);
- verblinding (felle zon, lichten van tegemoetkomende auto's enz.);
- bedekte voorruit (vuil, ijs, sneeuw, condensatie enz.);
- ...

In deze omstandigheden kan het zijn dat het systeem niet reageert of per ongeluk remt.





### **Beperkingen voor de werking van het systeem**

- Elke keer dat de auto wordt gestart, voert het systeem een kalibratie uit overeenkomstig de omgeving van de auto en kan het ongeveer twee tot vijf minuten worden uitgeschakeld.
- Voor voertuigen die in tegengestelde richting rijden wordt geen waarschuwing afgegeven en treedt het systeem niet in werking.
- De camera moet schoon blijven en mag niet worden gemanipuleerd, om de goede werking van het systeem te waarborgen.
- Het systeem reageert minder efficiënt op kleine voertuigen, zoals motoren of fietsen, dan op andere voertuigen.
- Het systeem werkt mogelijk niet goed bij een glad wegdek (regen, sneeuw, ijsel enz.);
- ...

In deze omstandigheden kan het zijn dat het systeem niet reageert of per ongeluk remt.

### **Uitschakelen van de functie**

Schakel de functie uit indien:

- de camerazone is beschadigd (bijv. de binnen- of buitenkant van de voorruit);
- de auto wordt gesleept (bij pech);
- De voorruit is gebarsten of vervormd (voer geen reparaties uit aan dit gedeelte van de voorruit; laat deze vervangen door een merkdealer);
- U rijdt niet op een geasfalteerde weg.

Als het systeem abnormaal werkt, schakelt u dit uit en raadpleegt u een erkende dealer.

### **Onderbreking van de functie**

U kunt het actief noodremmen op elk moment onderbreken door kort het gaspedaal in te drukken of aan het stuur te draaien om uit te wijken.

## EXTRA RIJHULPMIDDELEN

### 3 Detectie bestuurdersaltheid

De detectie bestuurdersaltheid is een functie die het gedrag van de bestuurder analyseert (rijstijl, besturing van het voertuig, enz.) en waarschuwt als er een risico is op in slaap vallen.

Het houdt rekening met aanwezigingen zoals:

- stuurwielbewegingen;
- acties van de bestuurder op andere systemen (richtingaanwijzers, rempedaal enz.)



Deze functie is een extra hulp tijdens het rijden, in geval van vermoeidheid. De functie werkt niet op het voertuig. Deze functie kan in geen geval de verantwoordelijkheid van de bestuurder tijdens het rijden vervangen. De bestuurder moet altijd zijn snelheid aanpassen aan zijn of haar alertheid, aan de omgeving en aan de verkeersomstandigheden, ongeacht de aanwijzingen van het systeem.

## Werkzaamheden

64877



De functie is gereed om te waarschuwen als:

## EXTRA RIJHULPMIDDELEN

- er enkele minuten zijn verstreken sinds de laatste stop van de auto;
- de auto harder rijdt dan ongeveer 70 km/u;

Als er een signaal is van vermoeidheid of verminderde aandacht, wordt de melding "Driver Alert Pas op" **1** weergegeven op het instrumentenpaneel samen met een pieptoon. Druk op schakelaar **2** OK om de waarschuwing te wissen. Het is raadzaam om zo snel mogelijk te stoppen voor een pauze.

Na het verwijderen van het bericht blijft het systeem waakzaam en geeft het indien nodig een nieuwe waarschuwing.

**i** De detectie bestuurdersaldertheid bewaakt voortdurend de aandacht van de bestuurder en kan per rit meerdere waarschuwingen geven. Het systeem wordt elke keer dat de motor wordt gestart gereset.

## Inschakelen/uitschakelen



Voer deze aanpassingen uitsluitend uit als de auto stilstaat.



Afhankelijk van de auto, afhankelijk van de tijdsduur na de laatste keer dat de motor is gestopt, worden de waarschuwingen opnieuw geactiveerd:

- bij het ontgrendelen van de auto
- of
- bij het openen van een portier;
- of
- bij het opnieuw starten van de motor.



Wanneer de waarschuwingsignalen zijn gedeactiveerd, blijft het systeem de vermoeidheidstoestand van de bestuurder beoordelen.

## Waarschuwingen activeren en deactiveren met de knop "Mijn veiligheid" **3**



De waarschuwingen kunnen worden gedeactiveerd of geactiveerd vanuit de modus "Aangepast" van de functie "Mijn veiligheid" → **218**.

## EXTRA RIJHULPMIDDELEN

Als de waarschuwingen eerder zijn gedeactiveerd met behulp van de modus "Perso":

- om de waarschuwingen te deactiveren, drukt u twee keer op de knop **3**;
- om de waarschuwingen opnieuw te activeren, drukt u één keer op de knop **4**.

### In-/uitschakelen via het multi-mediascherm **4**



Zie de multimedia-instructies voor het in-/uitschakelen van de waarschuwingen.

Selecteer ON of OFF.

## Beperkingen van de werking van het systeem

Bepaalde omstandigheden kunnen het systeem verstoren of de correcte werking ervan verhinderen, bijvoorbeeld:

- bepaalde rijstijlen (onjuist rijgedrag enz.);
- rijden op een weg in slechte staat;
- sterke zijwind;
- De klok is verkeerd geconfigureerd (afhankelijk van het voertuig);
- kronkelende wegen;
- tractie van de aanhangwagen.

## Storingen

Als het systeem een storing detecteert, verschijnt het bericht "Waakzaamh bewak. controleren" en het

waarschuwingslampje  op het instrumentenpaneel. Laat het systeem door een merkdealer controleren.

## Detectie van verkeersborden



Het systeem geeft op het instrumentenpaneel weer wat de maximumsnelheid is aan de hand van verkeersborden die langs de kant van de weg zijn gedetecteerd.

Deze functie maakt hoofdzakelijk gebruik van de informatie van de camera **1** op de voorruit, achter de achteruitkijkspiegel. Afhankelijk van het land gebruikt het systeem ook informatie van een kaartabonnement om bepaalde borden (bebouwde kom, enz.) te interpreteren.

Het bord dat op het instrumentenpaneel wordt weergegeven, verandert wanneer het systeem een ander verkeersbord detecteert.

## EXTRA RIJHULPMIDDELEN

Wanneer de snelheidsbegrenzer of de adaptieve snelheidsregelaar is geactiveerd, kunt u het instelpunt van de begrensde snelheid aanpassen aan de snelheidslimiet die door het systeem op het instrumentenpaneel wordt weergegeven (➔ 252 ➔ 258).

Als de beperkte snelheidslimiet wordt overschreden, wordt het verkeersbord op het instrumentenpaneel aangepast om de bestuurder te informeren.

### Plaats van de camera 1

Zorg ervoor dat de voorruit niet is bedekt (door vuil, modder, condens enz.).

### Bijzonderheden

#### Voor auto's met een kaartabonnement:

- als de auto in een land rijdt met andere snelheidseenheden dan die van de auto, wordt het snelheidsbord weergegeven in de eenheid van het desbetreffende land, samen met de omgerekende maximumsnelheid in de eenheid van het instrumentenpaneel van de auto.
- voor landen waar de maximumsnelheid op bepaalde soorten wegen wordt verlaagd bij regenweer,

kan het systeem de gedetecteerde maximumsnelheid wijzigen enkele seconden nadat de ruitenwissers van de voorruit zijn ingeschakeld.

**Voor auto's zonder een kaartabonnement:** wanneer u rijdt in een land waar de snelheidseenheden verschillen van die van uw auto, kunt u handmatig de bijbehorende snelheidseenheid op het instrumentenpaneel selecteren (bijv. kilometers veranderen in mijlen) om de passende informatie te verkrijgen ➔ 128.

**Opmerking:** het systeem houdt geen rekening met uitzonderlijke snelheidsbeperkingen, bijvoorbeeld op dagen waarop de luchtverontreiniging piekt.

## Werkzaamheden



59535

3

### Controlelampjes

De functie geeft de volgende waarschuwinglampjes weer:

**2.** Extra verkeersborden (begin of einde van zone "Niet inhalen", maximumsnelheid op- of afrit, snelheid voor rijden met een caravan, maximumsnelheid geldend voor een bepaalde afstand, enz.).

**3.** Verkeersborden met snelheidslimiet (bijv. bij begin van zone met inhaalverbod).

Als de maximumsnelheid wordt overschreden, knippert de cirkel rond het paneel (indicatielampje **2**)

## EXTRA RIJHULPMIDDELEN

en is een geluidssignaal te horen om de bestuurder te waarschuwen.

3



### Kaartabonnement

Detectie van verkeersborden is gekoppeld aan een kaartabonnement.

Afhankelijk van de uitrusting is het noodzakelijk om de kaarten regelmatig bij te werken.

Als de kaarten niet worden bijgewerkt, zullen de systeemprestaties worden aangetast (onjuiste snelheidslimiet enz.)

**Opmerking:** Als er geen kaart voor een land is, verschijnt er een bericht op het multimedia-scherm om te informeren en om de kaartinformatie met betrekking tot het land te downloaden.

**Raadpleeg de instructies bij het multimediasysteem om het abonnement te beheren.**

Als er geen abonnement is, is het systeem beperkt tot het melden van de verkeersborden die de maximumsnelheid aangeven wanneer deze door de camera worden gedetecteerd.

Het systeem houdt geen rekening meer met informatie over de kaarten. De beschikbaarheid van de maximumsnelheid kan worden beïnvloed.

## Inschakelen/uitschakelen



Voer deze aanpassingen uitsluitend uit als de auto stilstaat.



Afhankelijk van de auto en afhankelijk van de tijdsduur na de laatste keer dat de motor is gestopt, worden de geluidswaarschuwingen opnieuw geactiveerd:

- bij het ontgrendelen van de auto
- of
- bij het openen van een portier;
- of
- bij het opnieuw starten van de motor.

## EXTRA RIJHULPMIDDELEN

Geluidswaarschuwingen voor te hoge snelheid activeren en deactiveren met de knop "Mijn veiligheid" 4



Het geluidssignaal kan worden in- of uitgeschakeld via de modus "Perso" in de functie "➔ 218".

Als de geluidswaarschuwing eerder is uitgeschakeld in de modus "Perso":

- om het waarschuwingsgeluid uit te schakelen, drukt u twee keer op de knop 4. Het controlelampje van de toets 4 dooft.
- om de geluidswaarschuwing opnieuw in te schakelen, drukt u één

keer op de knop 4. Het controlelampje in de knop 4 licht op.

De geluidswaarschuwing voor te hoge snelheid activeren en deactiveren vanaf het multimedia-scherm 5



Zie de gebruikershandleiding voor het mediasysteem voor het in-/uitschakelen van de waarschuwingen.

Selecteer ON of OFF.

Verandering van de ingestelde maximum snelheid

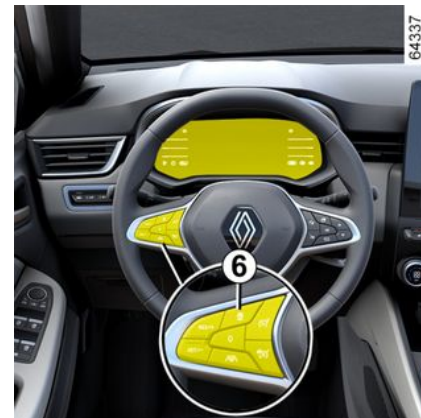

Druk op de schakelaar 6 om de snelheidsbegrenzer, snelheidsregelaar of adaptieve snelheidsregelaar in te stellen op de waargenomen snelheidslimiet.

**Tijdelijk niet beschikbaar**

Als het systeem niet beschikbaar is om redenen die verband houden met de camera- of kaartgegevens,

wordt het symbool  of, afhan-

kelijk van de auto, het symbool  weergegeven op het instrumentenpaneel. Als het probleem aanhoudt,

## EXTRA RIJHULPMIDDELEN

moet u een erkende dealer raadplegen.

Het systeem kan de snelheidsbeperking niet detecteren:

- de voorruit niet schoon is;
- de camera verblind wordt door de zon;
- bij onvoldoende zicht (nacht, mist, enz.);
- als de verkeersborden onleesbaar (door sneeuw, enz.) of verborgen zijn (achter een andere auto of bomen);
- de kaartinformatie niet meer up-to-date is.

**Opmerking:** als de camera aan de voorkant is afgedekt, verschijnt de melding "Camera voor geen zicht" op het instrumentenpaneel. Reinig de voorruit voor de camera.

### Storingen

Als het systeem een storing signaleert, wordt  of, afhankelijk van

de auto, het symbool  weergegeven op het instrumentenpaneel.



# EXTRA RIJHULPMIDDELEN

## Waarschuwing



Deze functie is een extra hulp tijdens het rijden.

Deze functie kan in geen geval de waakzaamheid en verantwoordelijkheid van de bestuurder vervangen; deze moet altijd de controle over zijn auto behouden.

De bestuurder moet zijn snelheid altijd aanpassen aan het verkeer, ongeacht de aanwijzingen van het systeem.

Het systeem detecteert verkeersborden met de maximumsnelheid, maar geen andere verkeersborden (bijv. op- en afritten naar of vanuit stedelijke gebieden, enz.).

Het systeem detecteert mogelijk niet alle snelheidsborden of interpreteert ze mogelijk verkeerd.

De bestuurder mag deze borden die niet door het systeem worden gedetecteerd, niet negeren en moet zich altijd aan de verkeersborden en het verkeersreglement houden.

Bij slecht zicht (mist, sneeuw, vorst, enz.) geeft het systeem wellicht niet de juiste maximumsnelheid aan.

De bestuurder moet zijn snelheid altijd aanpassen aan het verkeer, ongeacht de aanwijzingen van het systeem.



# SNELHEIDSBEGRENZER

## Introductie



De snelheidsbegrenzer is een functie die u helpt om een door u gekozen **maximumsnelheid** niet te overschrijden.

## Bedieningsknoppen

1. Start/stop-schakelaar van snelheidsbegrenzer .
2. Aan/uit-schakelaar snelheidsregelaar .
3. Activering van snelheidsbegrenzer en snelheidsreductie (SET/-).

4. Activering van snelheidsbegrenzer en verhoging van de snelheid of oproepen van opgeslagen snelheidslimiet (RES/+).

5. De functie gaat in stand-by en de maximumsnelheid wordt opgeslagen (O).



U kunt de snelheidsbegrenzer koppelen aan de functie "Detectie van verkeersborden" → 246.

## Rijden



Wanneer een maximumsnelheid is ingesteld maar nog niet is bereikt,

gaat het rijden zoals bij een auto zonder de functie snelheidsbegrenzer.

Zodra de ingestelde snelheid is bereikt, zal de auto deze niet overschrijden - ook niet als u het gaspedaal verder indrukt - behalve in een noodgeval (zie "Ingestelde snelheid overschrijden").

## Inschakelen

Druk op schakelaar **1** totdat het waarschuwingslampje op het instrumentenpaneel verschijnt.

Het waarschuwingslampje  wordt grijs weergegeven op het instrumentenpaneel.

Het bericht "Snelheidsbegrenzer AAN" verschijnt op het instrumentenpaneel, samen met streepjes die aangeven dat de snelheidsbegrenzer is ingeschakeld en wacht op het opslaan van een maximumsnelheid.

Als u de huidige snelheid wilt opslaan, drukt u op de schakelaar **4** (RES/+) of schakelaar **3** (SET/-): de streepjes worden door de maximumsnelheid vervangen. Afhankelijk van de auto licht het waarschuwingslampje  wit op.

## SNELHEIDSBEGRENZER

De minimum te registreren snelheid is 30 km/u.

### Verandering van de ingestelde maximum snelheid

U kunt de ingestelde maximum snelheid veranderen door (het achter elkaar indrukken of het lang ingedrukt houden) van:

- de schakelaar **4** (RES/+) om de snelheid te verhogen;
- de schakelaar **3** (SET/-) om de snelheid te verlagen.

### Sneller rijden dan de ingestelde snelheid

Het blijft altijd mogelijk de ingestelde maximumsnelheid te overschrijden.

Ga als volgt te werk, druk het gaspedaal **stevig en volledig** in (tot voorbij het weerstandspunt).

Tijdens het overschrijden van de snelheid knippert de snelheid in het rood op het instrumentenpaneel.

Laat vervolgens het gaspedaal los: de functie snelheidsbegrenzer treedt weer in werking zodra u langzamer rijdt dan de in het geheugen opgeslagen snelheid.



Als de functie snelheidsbegrenzer (na verschillende pogingen om deze in te schakelen) niet beschikbaar is, neemt u contact op met een merkdealer.

### Onmogelijkheid om de ingestelde maximum snelheid vast te houden

Tijdens een steile afdaling kan het systeem de maximumsnelheid wellicht niet aanhouden; in dit geval knippert de maximumsnelheid op het instrumentenpaneel en hoort u een pieptoon met een regelmatig interval.

### Onderbreken van de functie



De werking van de snelheidsbegrenzer wordt opgeschort als u drukt op de schakelaar **5** (O).

De maximumsnelheid wordt opgeslagen en op het instrumentenpaneel grijs weergegeven.

### Opnieuw inschakelen van de maximum snelheid

Als een snelheid is opgeslagen, kunt u deze oproepen door te drukken op de schakelaar **4**.

## SNELHEIDSBEGRENZER



Als de begrenzer in stand-by is gezet, drukt u op de schakelaar **3** om de functie weer te activeren zonder de opgeslagen snelheid te gebruiken: de actuele snelheid van de auto wordt gebruikt.

3

### Uitschakelen van de functie

De functie snelheidsbegrenzer wordt onderbroken:

- als u op de schakelaar **1** drukt. In dit geval wordt er geen snelheid meer in het geheugen opgeslagen;
- als u op de schakelaar **2** drukt. In dit geval wordt de snelheidsregelaar geselecteerd en is er geen ingestelde snelheid.

Het controlelampje  verdwijnt om te bevestigen dat de functie niet langer actief is.

# SNELHEIDSREGELAAR



## Introductie



De snelheidsregelaar is een functie die u helpt de door u gekozen rijnsnelheid op een constante waarde vast te houden, dit wordt de **ingestelde snelheid** genoemd.

Vanaf 30 km/u kunt u de snelheid traploos instellen.

## Bedieningsknoppen

1. Start/stop-schakelaar van snelheidsbegrenzer .
2. Aan/uit-schakelaar snelheidsregelaar .

3. Schakelaar om de ingestelde snelheid ( ) te activeren en te verlagen (SET/-).

4. Schakelaar om de kruissnelheid te activeren en te verhogen of om de kruissnelheid (RES/+) uit het geheugen op te roepen.

5. Functie op stand-by zetten (met opgeslagen kruissnelheid) (O).



Deze functie is een extra hulp tijdens het rijden.

Ook met deze extra rijhulp is de bestuurder altijd verplicht om zich aan de snelheidslimieten te houden en alert te blijven.

De bestuurder moet altijd controle houden over de auto. De snelheidsregelaar moet niet gebruikt worden in druk verkeer, op een bochtige of gladde weg (ijzel, aquaplaning, kiezelsteentjes) en als de weersomstandigheden ongunstig zijn (mist, regen, zijwind, enz.).

**Kans op ongevallen.**

## Inschakelen

Druk op de schakelaar **1**.

Het waarschuwingslampje  wordt grijs weergegeven.

De melding "Snelheidsregelaar AAN" verschijnt op het instrumentenpaneel, samen met streepjes die aangeven dat de snelheidsregelaar actief is en klaar voor het opslaan van een ingestelde snelheid.

## Instellen van de snelheid

Druk, terwijl de auto rijdt met een constante snelheid hoger dan ongeveer 30 km/u, op de schakelaar **2** (SET/-) of schakelaar **3** (RES/+): de functie wordt ingeschakeld en de huidige snelheid wordt gebruikt.

De streepjes worden vervangen door de ingestelde snelheid. De ingestelde snelheid is bevestigd wanneer de opgeslagen snelheid en het waarschuwingslampje groen wor-

den weergegeven .

Als u de functie probeert in te schakelen wanneer u minder dan 30 km/u rijdt, verschijnt de melding "Snelh. ongeldig" en blijft de functie uitgeschakeld.

## SNELHEIDSREGELAAR

### Rijden

Als een snelheid in het geheugen is vastgelegd en de functie snelheidsregelaar is ingeschakeld, kunt u uw voet van het gaspedaal nemen.



Let op: u moet de voeten dicht bij de pedalen te houden om te kunnen ingrijpen bij nood-situaties.

### Veranderen van de gekozen snelheid



U kunt de ingestelde snelheid veranderen door een aantal keren te drukken op:

- de schakelaar **2** (SET/-) om de snelheid te verlagen;
- de schakelaar **3** (RES/+) om de snelheid te verhogen.

**Opmerking:** Druk op een van de schakelaars en houd deze ingedrukt om de snelheid trapsgewijs te wijzigen.

### Sneller rijden dan de gekozen snelheid

U kunt de snelheid van de auto altijd verhogen door het gaspedaal in te drukken.

Zo lang u te snel rijdt, knippert de ingestelde snelheid rood op het instrumentenpaneel.

Laat daarna het gaspedaal los: na enkele seconden gaat uw auto automatisch weer met de oorspronkelijk ingestelde snelheid rijden.

### Onmogelijkheid om de ingestelde snelheid vast te houden

In het geval van een steile afdaling kan het zijn dat het systeem de kruissnelheid niet kan aanhouden: de opgeslagen snelheid knippert rood op het instrumentenpaneel en er klinkt regelmatig een piepton om u te waarschuwen.



Als de functie snelheidsregelaar niet meer beschikbaar is (na verschillende pogingen om deze te activeren), neemt u contact op met een erkende dealer.

### Onderbreken van de functie



De functie wordt uitgeschakeld als u drukt op:

- de schakelaar **4** (O);
- het rempedaal;

## SNELHEIDSREGELAAR

- trap het koppelpedaal in of schakel naar neutraal (automatische versnellingsbak);
- afhankelijk van het voertuig, het koppelpedaal gedurende lange tijd of bij langdurige neutraalstand.

De ingestelde snelheid wordt opgeslagen en op het instrumentenpaneel grijs weergegeven.

### Oproepen van de ingestelde snelheid

Als een snelheid in het geheugen is opgeslagen, kan deze in de juiste omstandigheden (verkeersdrukte, staat van het wegdek, weersomstandigheden, enz.) worden opgeroepen.

Druk op de schakelaar **3** (RES/+) als de snelheid van de auto hoger is dan 30 km/u.

Als de snelheid is opgeslagen, verschijnt de kruissnelheid groen op het display om de activering van de snelheidsregelaar te bevestigen. Afhankelijk van de auto verschijnt het

controlelampje .

**N.B.:** als de eerder opgeslagen snelheid veel hoger is dan de actuele snelheid, trekt de auto snel op naar deze hogere snelheid.

Als de regelaar stand-by is, komt de regelaarfunctie weer in werking door een druk op de schakelaar **2** (SET/-), ongeacht de snelheid die in het geheugen is opgeslagen; de actuele snelheid van de auto wordt gebruikt.

### Uitschakelen van de functie



De functie snelheidsregelaar wordt onderbroken:

- als u op de schakelaar **1** drukt. In dit geval wordt er geen snelheid meer in het geheugen opgeslagen;
- als u op de schakelaar **5** drukt. In dat geval wordt de snelheidsbegrenzer geselecteerd en is er geen opgeslagen snelheid.

Het controlelampje  verdwijnt om te bevestigen dat de functie niet langer actief is.



Het onderbreken of uitschakelen van de cruise control brengt geen snelle snelheidsvermindering met zich mee: u moet remmen door het rempedaal in te trappen.

## ADAPTIEVE SNELHEIDSREGELAAR

Op basis van informatie van een radar of camera kunt u met de adaptieve snelheidsregelaar (of de Stop and Go adaptieve snelheidsregelaar bij voertuigen met een automatische versnellingsbak) de geselecteerde snelheid (ook bekend als kruissnelheid) aanhouden terwijl u op volgfstand blijft van het voertuig voor u in dezelfde rijstrook.

Afhankelijk van het voertuig kan het systeem, wanneer de functie "Verkeersborddetectie" is geactiveerd → 246, de snelheid van uw voertuig aanpassen aan de snelheidslimietborden die door de camera worden herkend.

Bij voertuigen met een automatische versnellingsbak kan de Stop and Go adaptieve snelheidsregelaar, als uw voorligger stopt, de auto wellicht volledig afremmen en tot stilstand brengen voordat u weer verder kunt rijden.

Het systeem laat uw auto versnellen en vertragen met behulp van de motor en het remsysteem.

Het maximumbereik van het systeem is ongeveer 140 meter. Dit kan variëren afhankelijk van de wegomstandigheden (hoogteverschillen, weersomstandigheden, enz.)

De adaptieve snelheidsregelaar kan, afhankelijk van de rijomstandigheden (verkeer, weer, enz.), als volgt worden ingeschakeld:

- van 0 tot 160 km/u bij auto's met een automatische versnellingsbak;
- van 30 tot 160 km/u bij auto's met een handgeschakelde versnellingsbak.

De functie wordt aangeduid met het symbool .

### Opmerking:

- de bestuurder moet zich houden aan de maximumsnelheden en veilige afstanden conform de wetgeving van het land waar hij rijdt.
- De adaptieve snelheidsregelaar kan het voertuig afremmen tot een derde van het remvermogen. Naargelang van de situatie moet de bestuurder mogelijk zelf harder remmen.



De adaptieve snelheidsregelaar kan geen noodstop activeren en heeft slechts een beperkte remcapaciteit.



Deze functie is een extra hulp tijdens het rijden.

Ook met deze extra rijhulp is de bestuurder altijd verplicht om zich aan de snelheidslimieten en veilige afstanden te houden en alert te blijven. De bestuurder moet altijd controle houden over de auto.

De bestuurder moet altijd zijn snelheid aanpassen aan de omgeving en aan de verkeersomstandigheden.

**Gebruik de adaptieve snelheidsregelaar buiten de bebouwde kom, op brede wegen met zichtbare lijnen.**

De snelheidsregelaar kan een beperkte werking hebben op een zeer bochtige of gladde weg (ijzel, aquaplaning, kiezelsteentjes) en bij slechte weersomstandigheden (mist, regen, zijwind, enz.).

**Kans op ongevallen.**



# ADAPTIEVE SNELHEIDSREGELAAR

## Plaats van de camera 1



Zorg ervoor dat de voorruit niet is bedekt (door vuil, modder, condens enz.).

## Bedieningsknoppen



**2.** Functie op stand-by zetten (met opgeslagen kruissnelheid) (0).

**3.** Veilige afstand instellen

**4.** Adaptieve snelheidsregelaar - hoofdknop voor stoppen/starten



**5.** De kruissnelheid (SET/-) inschakelen, in het geheugen opslaan en verlagen.

**6.** Schakelaar om de kruissnelheid te activeren en te verhogen of om de kruissnelheid (RES/+) uit het geheugen op te roepen.

## Weergaven

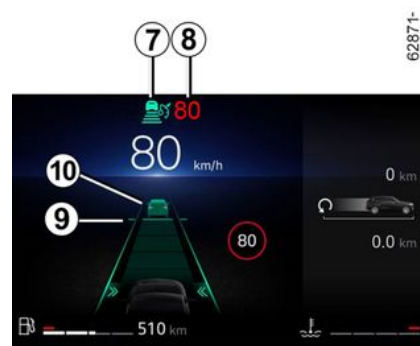

**7.** Controlelampje van de adaptieve snelheidsregelaar.

**8.** Opgeslagen kruissnelheid.

**9.** Opgeslagen veilige afstand

**10.** Voorligger.



De camera moet schoon blijven en mag niet worden gemanipuleerd, om de goede werking van het systeem te waarborgen.

# ADAPTIEVE SNELHEIDSREGELAAR

## De functie activeren met snelheidslimietdetectie

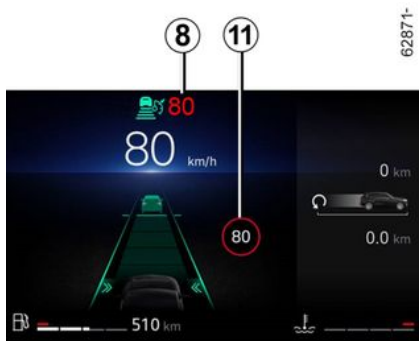

Afhankelijk van de auto, zorgt u dat de functie "Verkeersborddetectie" is geactiveerd, drukt u op schakelaar **5** (SET/-) of **6** (RES/+) om de snelheid van de auto **11** aan te passen aan de snelheidslimieten die door de camera worden gedetecteerd.

Na het voorbijrijden van het verkeersbord wordt de kruissnelheid **8** afgestemd op de gedetecteerde snelheid **11**.

## Inschakelen

Druk op de schakelaar **4**.

Het waarschuwingslampje **7**  wordt grijs weergegeven en het bericht "Adaptieve regelaar klaar voor herstart" verschijnt op het instrumentenpaneel met streepjes om aan te geven dat de functie is ingeschakeld en wacht op het opslaan van een kruissnelheid.

Deze functie kan niet worden ingeschakeld als:

- de parkeerrem is ingeschakeld;
- De functie Parkeerhulp is al ingeschakeld → **281**.

Het bericht "Adaptieve regel. niet beschikbaar" verschijnt op het instrumentenpaneel.

## Instellen van de snelheid

Wanneer het voertuig stilstaat (bij voertuigen met een automatische versnellingsbak) of wanneer het voertuig met een constante snelheid rijdt (alle voertuigen), drukt u op de schakelaar **5** (SET/-) of **6** (RES/+) om de functie te activeren en de huidige snelheid op te slaan.

De kruissnelheid moet minstens 30 km/u zijn.

De streepjes worden vervangen door de kruissnelheid **8** en de werking van de snelheidsregelaar wordt bevestigd door de weergave van de

kruissnelheid in groen en een waarschuwingslampje **7** .

Als u de functie probeert te activeren wanneer de voertuigsnelheid hoger is dan 160 km/u of lager dan 30 km/u voor voertuigen met een handgeschakelde versnellingsbak, verschijnt het bericht "Snelh. ongeldig" en wordt de functie niet geactiveerd.

Als er een kruissnelheid is opgeslagen en de regeling ingeschakeld is, kunt u uw voet van het gaspedaal nemen.

## Speciale functie op voertuigen met een automatische versnellingsbak:

Als de voertuigsnelheid lager is dan ongeveer 30 km/u, wordt de kruissnelheid automatisch ingesteld op 30 km/u. De auto trekt op totdat de ingestelde kruissnelheid is bereikt.



Belangrijk: houd uw voeten altijd vlakbij de pedalen om voorbereid te zijn op alle mogelijke situaties.

## ADAPTIEVE SNELHEIDSREGELAAR

### Bewaking veilige afstand inschakelen

Zodra de snelheidsregelaar is ingeschakeld, verschijnt de standaard veilige afstand **9** in het groen op het instrumentenpaneel.

De instelling van de volgafstand wordt door het systeem opgeslagen tussen elke activering van de adaptieve snelheidsregelaar en voor de volgende startcyclus van de auto.

Als het systeem een voertuig detecteert in uw rijstrook, verschijnt de omtrek van een voertuig **10** boven de afstandsmeter **9** op het instrumentenpaneel.

De snelheid van uw auto wordt continu aangepast aan de snelheid van uw voorligger. Indien nodig remt uw auto (de remlichten gaan branden) om de afstand die het instrumentenpaneel aangeeft, te bewaren.

**Opmerking:** de grootte van de omtrek **10** varieert afhankelijk van de afstand tussen u en uw voorligger. Hoe groter de omtrek, hoe dichterbij uw voorligger.

### De kruissnelheid instellen

U kunt de snelheid variëren door herhaaldelijk (kleine stappen) op schakelaar **5** of **6** te drukken of door (gro-

te stappen) deze schakelaars ingedrukt te houden:

- de schakelaar (SET/-) **5** om de snelheid te verlagen;
- de schakelaar (RES/+) **6** om de snelheid te verhogen.

### De volgafstand instellen



U kunt op elk moment de veilige afstand ten opzichte van uw voorligger wijzigen door herhaaldelijk op de schakelaar **3** te drukken.

De horizontale afstandsmeter op het instrumentenpaneel duidt de beschikbare veilige afstanden aan:

- afstandsmeter **A**: grote afstand (komt overeen met ongeveer 2,4 seconden);

- afstandsmeter **B**: middelgrote afstand 2 (komt overeen met ongeveer twee seconden);
- afstandsmeter **C**: middelgrote afstand 1 (komt overeen met ongeveer 1,6 seconden);
- afstandsmeter **D**: kleine afstand (komt overeen met ongeveer 1,2 seconden).

De geselecteerde afstandsmeter wordt groen.

De andere meters blijven grijs.

**Opmerking:** u moet de ingestelde afstand afstemmen op de verkeersdrukte, de lokale regelgeving en de weersomstandigheden.



De instelling van de volgafstand wordt door het systeem opgeslagen tussen elke activering van de adaptieve snelheidsregelaar en voor de volgende startcyclus van de auto.

## ADAPTIEVE SNELHEIDSREGELAAR

### Sneller rijden dan de gekozen snelheid

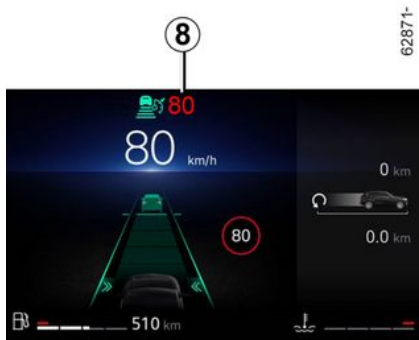

U kunt de kruissnelheid van de auto altijd verhogen door het gaspedaal in te drukken.

Als de kruissnelheid **8** wordt overschreden, wordt deze rood.

De afstandsmeter knippert als de afstand tussen uw auto en uw voorligger kleiner is dan de ingestelde veilige afstand: de functie "Veilige afstand" is niet langer actief.

Laat het gaspedaal los: de snelheidsregelaar en veilige afstand gaan automatisch terug naar de eerder gekozen instellingen.

### Inhaalmanoeuvre

Als u uw voorligger wilt inhalen, activeert u de indicator om de regeling veilige afstand tijdelijk te annuleren zodat de auto voldoende kan versnellen om de auto in te halen.

### Stoppen en Starten

Bij voertuigen met een automatische versnellingsbak past het systeem, als de voorligger vertraagt, de snelheid aan en komt indien nodig tot volledige stilstand (bijv. in een file). De auto stopt op een paar meter van de voorligger. De functie Stop and Start kan de motor op stand-by zetten → **178**. Als de voorligger weer optrekt:

- als de auto niet langer dan ongeveer dertig seconden stilstand, trekt deze automatisch weer op zonder actie van de bestuurder.
- als de auto langer dan ongeveer dertig seconden stilstand, moet u drukken op het gaspedaal of op de knop **6** (RES/+) om de auto te laten vertrekken. De melding "Druk op RES of geef gas om de regelaar te heractiveren" verschijnt ter bevestiging op het instrumentenpaneel.

Als de auto langer dan ongeveer drie minuten stilstand, wordt de automatische parkeerrem ingeschakeld en

de Stop and Go snelheidsregelaar uitgeschakeld. Het waarschuwings-

lampje **7**  gaat uit om te bevestigen dat de functie is uitgeschakeld.

### Stand-by afsluiten

- De parkeerrem is ingeschakeld.
- De functie AEB start het remmen.
- Het parkeersysteem (HFP) wordt ingeschakeld.
- De sensor is belemmerd (camera-blindheid gedetecteerd).
- Het motortoerental is lager dan een minimumtoerental of hoger dan een maximumtoerental (drempels zijn afhankelijk van de motor).

### Op basis van de opgeslagen kruissnelheid

Als een snelheid in het geheugen is opgeslagen, kan deze in de juiste omstandigheden (verkeersdrukte, staat van het wegdek, weersomstandigheden, enz.) worden opgeroepen.

Druk op schakelaar **6** (RES/+) binnen het geldende snelheidsbereik.

Als u de opgeslagen snelheid oproept, wordt het inschakelen van de regelaar bevestigd doordat de ingestelde snelheid groen oplicht.

## ADAPTIEVE SNELHEIDSREGELAAR

**Opmerking:** als de opgeslagen snelheid veel hoger is dan de huidige snelheid, trekt de auto op naar deze hogere snelheid.

### Op basis van de huidige snelheid

Als de regelaar stand-by is, komt de regelaarfunctie weer in werking door een druk op de schakelaar **5** (SET/-), ongeacht de snelheid die in het geheugen is opgeslagen; de actuele snelheid van de auto wordt gebruikt.

### Onderbreken van de functie

U kunt de functie als volgt in stand-by zetten:

- druk op de schakelaar **2** (0);
- druk tijdens het rijden op het rempedaal.

De functie wordt uitgeschakeld door het systeem als:

- U zet de automatische versnellingsbak op P of N.
- U schakelt de achteruitversnelling in.
- u maakt de veiligheidsgordel van de bestuurder los;
- een van de portieren of kleppen wordt geopend;
- op de start/stop-knop van de motor wordt gedrukt;
- de helling te steil is;

- de rijnsnelheid is hoger dan 170 km/u;
- **bij een snelheid lager dan 20 km/u bij voertuigen uitgerust met een handgeschakelde versnellingsbak;**
- Bepaalde rijhulpmiddelen en correctiesystemen worden ingeschakeld (actieve noodstop, ABS, ESC enz.);



Als u de adaptieve snelheidsregelaar in stand-by zet of uitgeschakelt, leidt dit niet tot een snelle vertraging van de auto: als u wilt remmen, moet u het rempedaal indrukken.

- Als het koppelingspedaal langdurig wordt ingedrukt of langdurig in neutrale stand blijft, op voertuigen met een handgeschakelde versnellingsbak.

In alle gevallen wordt stand-by bevestigd doordat de controlelampjes grijs worden en de melding "Adaptieve regelaar uitgeschakeld" verschijnt.

## Waarschuwingen "Neem de controle over"

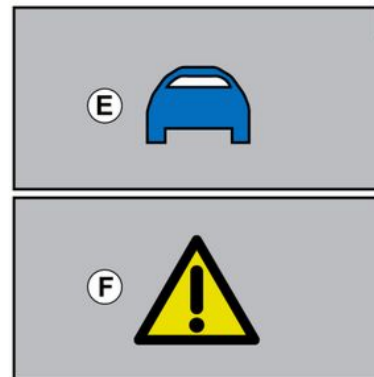

**In sommige situaties (u nadert een veel langzamer voertuig, er is een voorligger die snel van rijstrook wisselt, enz.) heeft het systeem wellicht geen tijd om te reageren.**

Afhankelijk van de situatie geeft het systeem een geluidssignaal in combinatie met:

- de oranje waarschuwing **E** als de aandacht van de bestuurder vereist is;
- of
- de rode waarschuwing **F** samen met de melding "Remmen", als on-

## ADAPTIEVE SNELHEIDSREGELAAR

middellijke actie van de bestuurder vereist is.

**Reageer altijd gepast op alle waarschuwingen en voer de nodige manoeuvres uit.**

3

### Uitschakelen van de functie

De werking van de functie "Adaptieve snelheidsregelaar" wordt onderbroken als u drukt op de schakelaar 4.



Het waarschuwingslampje 7  verdwijnt van het instrumentenpaneel om te bevestigen dat de functie niet langer actief is.

### Tijdelijk niet beschikbaar

Het grijze waarschuwingslampje 7



verdwijnt om te bevestigen dat de functie automatisch is uitgeschakeld.

Zorg ervoor dat het gezichtsveld van de camera niet is belemmerd (door vuil, modder, sneeuw, enz.) of is blootgesteld aan een botsing.

In bepaalde geografische omstandigheden kan de functie worden gestoord, zoals:

– droge zones, tunnels, lange bruggen of weinig gebruikte wegen zon-

der wegmarkeringen, borden of bomen in de buurt;

– een militaire zone of een luchthaven.

Als u deze gebieden verlaat, zal de functie weer werken.

Als het bericht niet verdwijnt nadat de motor opnieuw wordt gestart, moet u altijd een merkdealer raadplegen.

### Storingen

Als er een storing is in de werking van de adaptieve snelheidsregelaar, verschijnt het bericht "Adapt. regelaar controleren" op het instrumentenpaneel en wordt de functie onderbroken.

Als er een storing is in één of meer onderdelen van het systeem, wordt de adaptieve snelheidsregelaar tijdelijk stopgezet.

Afhankelijk van het type storing verschijnt deze melding:

– "Controleer camera voor" samen met, afhankelijk van het voertuig,

het controlelampje ;

– "Controleer voertuig" samen met, afhankelijk van de auto, het waar-

schuwingslampje ;

– « Controleer camera/radar ».

Raadpleeg voor de exacte gegevens de merkdealer.

### Beperkingen van de werking van het systeem

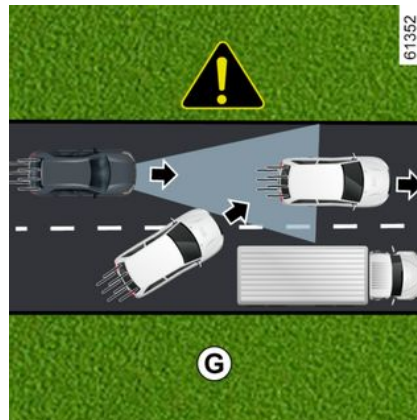

#### Autodetectie

Het systeem detecteert alleen voertuigen (auto's, trucks, motoren) die in dezelfde richting rijden als uw auto.

Een auto die invoegt in uw rijstrook (bijvoorbeeld **G**) wordt pas door het systeem herkend als deze volledig in de detectiezones van de camera en radar komt.

**Het systeem kan de auto abrupt of geleidelijk laten afremmen.**

## ADAPTIEVE SNELHEIDSREGELAAR



### Wat niet door het systeem wordt gedetecteerd:

- auto's die op kruispunten aankomen: afritten (voorbeeld **H**);
- auto's die aan de verkeerde kant van de weg rijden of die achteruit naar u toe rijden.



De adaptieve snelheidsregelaar mag alleen worden gebruikt op een autosnelweg of een autoweg met meerdere rijstroken en gescheiden rijrichtingen.

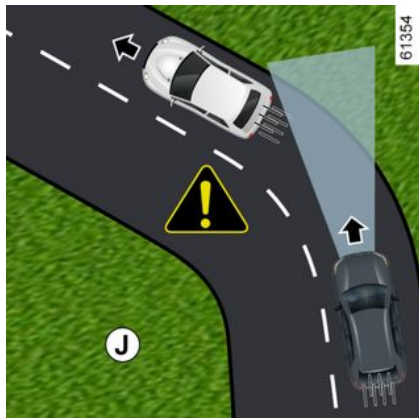

### Detectie in een bocht

Als u een bocht inrijdt, is de camera wellicht tijdelijk niet in staat een voorligger te detecteren (voorbeeld **J**).

### Het systeem kan de auto laten versnellen.

Als u een bocht uitrijdt, kan de detectie van voorliggers verstoord of vertraagd worden.

### Het systeem kan de auto abrupt of geleidelijk laten afremmen.

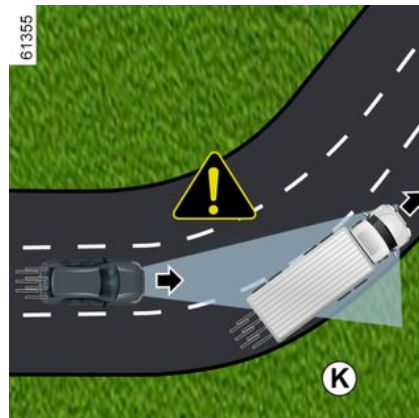

### Detectie van voertuigen in aangrenzende rijstroken

Het systeem kan voertuigen detecteren die op een aangrenzende rijstrook rijden als:

- u rijdt een bocht in (voorbeeld **K**);
- u rijdt op een weg met smalle rijstroken;
- de snelheid van de auto's op de aangrenzende rijstrook lager is en als één van deze auto's te dicht bij een andere rijstrook rijdt.

### Het systeem kan de auto ten onrechte laten vertragen of afremmen.



# ADAPTIEVE SNELHEIDSREGELAAR

3

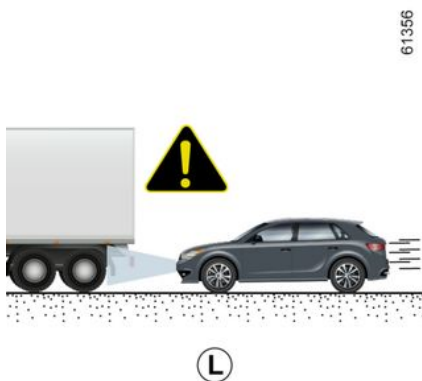

## Auto's die verborgen zijn door hoogteverschillen in de weg

Het systeem registreert geen auto's die op een helling omhoog of omlaag rijden wanneer ze verborgen worden door het terrein, of wanneer ze zich buiten de detectiezones van de camera bevinden.

## Auto's buiten de detectiezones van de camera

Het systeem reageert **laet of helemaal niet** als de auto's zich buiten de detectiezones van de camera bevinden, met name in deze gevallen:

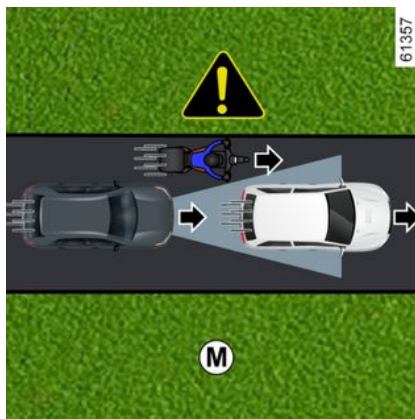

- voertuigen die voorwerpen transporteren die langer zijn dan de lijn;
- voertuigen die niet in het midden van de rijstrook rijden;
- smalle auto's die zeer dichtbij zijn (voorbeeld **M**).

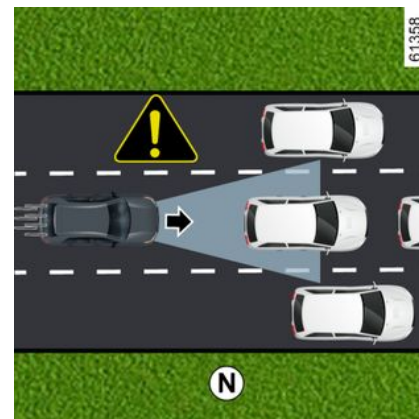

## Stilstaande en langzaam rijdende voertuigen

Als uw snelheid hoger is dan ongeveer 50 km/u, **detecteert het systeem geen**:

- stilstaande auto's (voorbeeld **N**);
- zeer langzaam rijdende voertuigen.

Als uw snelheid lager is dan ongeveer 50 km/u, **reageert het systeem wellicht niet of zeer laat op**:

- stilstaande auto's (voorbeeld **N**);
- zeer langzaam rijdende voertuigen;



## ADAPTIEVE SNELHEIDSREGELAAR

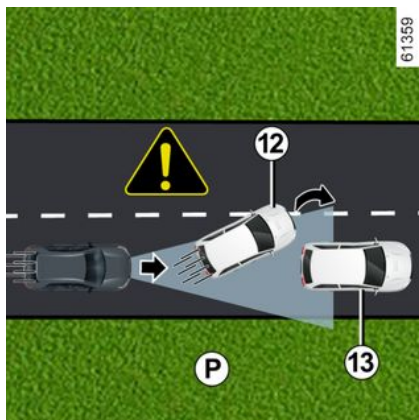

- auto's die voor u rijden **12** die van rijstrook veranderen of het ontdekken van een langzaam rijdende of stilstaande auto **13** (voorbeeld **P**);
- stilstaande of langzaam rijdende voertuigen **14**, wanneer u van rijstrook verandert (voorbeeld **Q**).

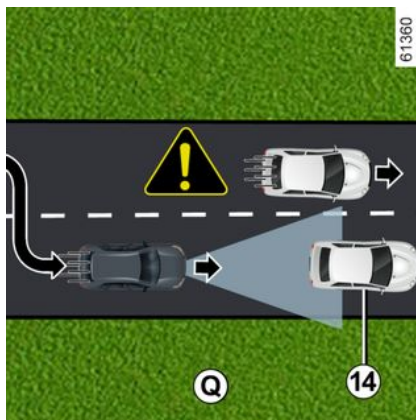

**Wees altijd klaar om de bediening van de auto over te nemen bij stilstande of zeer langzaam rijdende auto's** (voorbeeld **N**).

De adaptieve snelheidsregelaar kan geen noodstop activeren en heeft slechts een beperkte remcapaciteit.

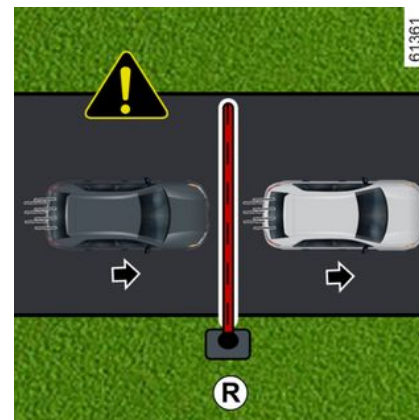

**Geen detectie van vaste obstakels en kleine objecten**

**Wat niet door het systeem wordt gedetecteerd:**

- voetgangers, fietsen, scooters, winkelwagens, caddies, enz.;
- dieren;
- vaste obstakels (tolpoorten, muren, enz.). (voorbeeld **R**).

Deze worden niet herkend door het systeem.

Ze kunnen geen alarm of reactie van het systeem activeren.

## ADAPTIEVE SNELHEIDSREGELAAR

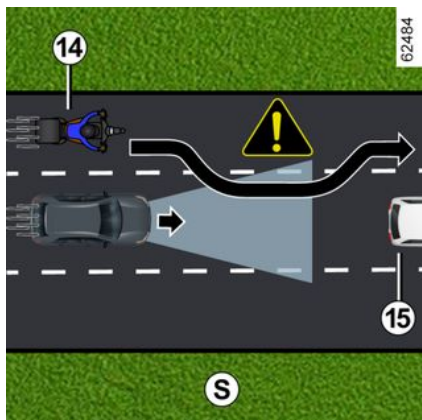

### **Detectie van voertuigen die met hoge snelheid in de rijstrook komen**

Als uw voertuig wordt ingehaald door een ander voertuig dat met hoge snelheid **14** rijdt (motor, auto, enz.) en dit voertuig komt tijdelijk tussen u en uw voorligger **15**, kan dit leiden tot overmatig accelereren, vertra- gen of remmen.

## Waarschuwing



Deze functie is een extra hulp tijdens het rijden. Ook met deze extra rijkhulp is de bestuurder altijd verplicht om zich aan de snelheidslimieten en veilige afstanden te houden en alert te blijven.

De bestuurder moet altijd controle houden over de auto.

De bestuurder moet altijd zijn snelheid aanpassen aan de omgeving en aan de verkeersomstandigheden, ongeacht de aanwijzingen van het systeem. Met uitzondering van lijnen die rijstroken aanduiden, worden verkeersaanduidingen (verkeerslichten, borden, zebra's, enz.) niet herkend door het systeem. Deze kunnen geen alarm of reactie van het systeem activeren.

Het systeem mag in geen geval worden vergeleken met een hindernissensor of een antibotsingssysteem.

**De adaptieve snelheidsregelaar mag alleen worden gebruikt op een autosnelweg of een autoweg met meerdere rijstroken en gescheiden rijrichtingen.**

### **Werkzaamheden/reparaties van het systeem**

- Bij een botsing kan de uitlijning van de camera worden gewijzigd en dit kan gevolgen hebben voor de correcte werking. Schakel het systeem uit en neem contact op met een merkdealer.
- Alle werkzaamheden in de buurt van de camera (reparaties, vervangingen, aanpassingen aan de voorruit) moeten worden uitgevoerd door een vakman.

Enkel een erkende dealer mag aan het systeem werken.

### **Uitschakelen van de functie**

Schakel de functie uit indien:

- de auto rijdt op een bochtige weg;
- de auto wordt gesleept (bij pech);
- de auto een aanhangwagen of caravan trekt;
- de auto bij een tolgewoort, een gebied met wegwerkzaamheden of in een smalle rijstrook komt;
- de auto een zeer steile helling op- of afrijdt;
- het zicht is slecht (verblindend zonlicht, mist enz.);
- de auto rijdt op een glad wegdek (regen, sneeuw, grind, enz.);
- de weersomstandigheden zijn slecht (regen, sneeuw, zijwind, enz.);
- de camerazone is beschadigd (bijv. de binnen- of buitenkant van de voorruit);

## ADAPTIEVE SNELHEIDSREGELAAR

- de voorruit is gebarsten of vervormd.

**Als het systeem abnormaal werkt, schakelt u dit uit en raadpleegt u een erkende dealer.**

3



### Storingen van het systeem

Bepaalde omstandigheden kunnen het systeem storen of de correcte werking ervan verhinderen, zoals:

- bedekte voorruit (door vuil, ijs, sneeuw, enz.);
- slechte weersomstandigheden (sneeuw, zware regen, hagel, ijzel, enz.);
- slecht zicht (nacht, mist enz.);
- weinig contrast tussen de voorligger en de omgeving (bijvoorbeeld witte auto in de sneeuw enz.);
- verblinding (felle zon, lichten van tegemoetkomende auto's enz.);
- een smalle, bochtige of heuvelige weg (scherpe bochten enz.);
- een langzame auto met een groot verschil van snelheid;
- gebruik van matten die niet geschikt zijn voor de auto. Gebruik aan de bestuurderskant matten die geschikt zijn voor de auto en zet deze vast aan de vooraf geïnstalleerde onderdelen. Controleer regelmatig of ze goed vastzitten. Stapel niet meerdere matten op elkaar. **Gevaar van hakende pedalen.**

**In deze gevallen kan het systeem ten onrechte grijpen.**

**Risico van onbedoeld remmen of versnelling.**

Onvoorzienne situaties kunnen gevolgen hebben voor de werking van het systeem. Bepaalde objecten of auto's die in de herkenningzone van de camera verschijnen, kunnen verkeerd worden geïnterpreteerd door het systeem. Dit kan leiden tot onterecht versnellen of vertragen.

**U moet altijd uitkijken voor plotselinge gebeurtenissen die zich tijdens het rijden kunnen voordoen. Houd altijd de auto onder controle door uw voeten vlakbij de pedalen te houden, zodat u voorbereid bent op elke situatie.**

# PARKEERHULP

## Parkeerhulp

### De werking van de startvergrenzeling

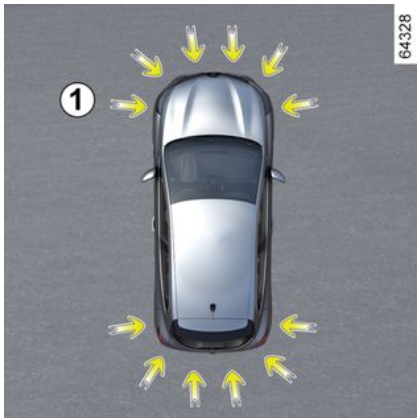

Ultrasone sensoren, zoals aangegeven met pijlen **1**, zijn in de bumpers gemonteerd om obstakels in de buurt van de auto te detecteren.

De functie waarschuwt de bestuurder via geluidssignalen en een display dat het gebied aangeeft waar het obstakel werd gedetecteerd.

Afhankelijk van de apparatuur detecteert het systeem obstakels voor, achter en aan de zijkanten van de auto.

Het systeem van de parkeerhulp wordt pas ingeschakeld als de auto langzamer dan ongeveer 10 km/uur rijdt.

Het systeem houdt geen rekening met sleep- of draagsystemen die niet door het systeem worden herkend.



Deze functie is een extra hulp tijdens het rijden.

Deze functie kan nooit de oplettendheid en verantwoordelijkheid van de bestuurder vervangen bij het achteruit manoeuvreren.

De bestuurder moet altijd bedacht zijn op plotselinge gebeurtenissen tijdens het rijden: let dus bij het manoeuvreren altijd op uw blinde hoek en kijk of daar geen kleine, smalle obstakels (zoals een kind, dier, kinderkar, fiets, steen, paaltje, enz.) zijn.



Bij het manoeuvreren kan de auto aan de onderkant ergens tegen aan rijden (bijvoorbeeld contact met een paaltje, een trottoir of ander stadsmobilier) en daardoor beschadigd raken (bijvoorbeeld vervorming van een as).

Om ieder risico van een ongeluk te voorkomen, moet u uw auto door een merkdealer laten controleren.

### Locatie van de ultrasoonsensoren **1**

Zorg ervoor dat de omgeving rond de ultrasone sensoren, aangeduid door de pijlen **1**, niet worden afgedekt (door vuil, modder, sneeuw, een slecht gemonteerde kentekenplaat, enz.), geraakt, aangepast (inclusief lakwerk) of belemmerd door een accessoire aan de voorkant of (afhankelijk van het voertuig) de achterkant of zijkanten van uw voertuig.

# PARKEERHULP

## Werkzaamheden

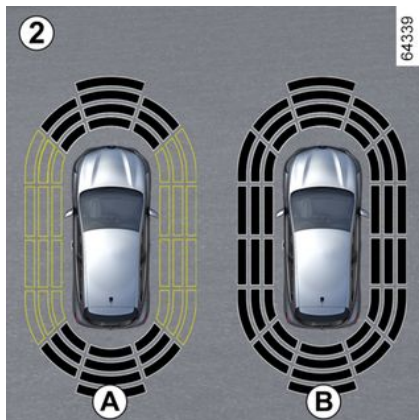

Op het display **2** wordt de omgeving van de auto weergegeven gepaard met geluidssignalen.

Afhankelijk van de apparatuur kan het nodig zijn om enkele meters af te leggen voordat de zijdetectie wordt geactiveerd.

Als alle zones een grijze achtergrond hebben, wordt de volledige omtrek van de auto bewaakt:

- **A**: de omgeving rondom de auto wordt geanalyseerd;
- **B**: de omgeving rond de auto is geanalyseerd.

## Waarneming van obstakels

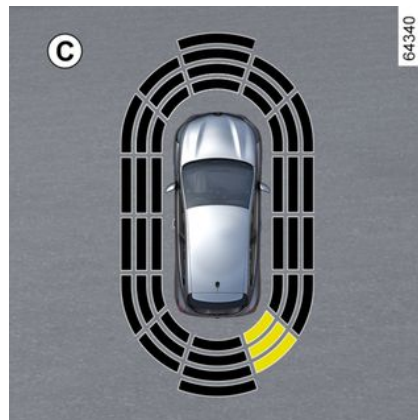

Het systeem is in staat om de meeste obstakels aan de achterkant te detecteren en, afhankelijk van de uitrusting, aan de voor- en zijkanten van de auto.

De frequentie van het geluidssignaal neemt toe naarmate de auto een obstakel nadert, totdat het een ononderbroken pieptoon wordt als de auto zich op ongeveer 20 cm van een obstakel bevindt dat aan de zijkanten wordt gedetecteerd en ongeveer 30 cm voor een obstakel dat aan de voor- of achterkant wordt gedetecteerd.

Het gebied waar het obstakel is gedetecteerd, wordt weergegeven (display **C**).

Afhankelijk van de auto wordt het gebied groen, oranje (of geel, afhankelijk van de auto) of rood weergegeven, ook afhankelijk van de nabijheid van het gedetecteerde obstakel.



Opmerking: als de rijrichting verandert tijdens een manoeuvre, wordt het risico op een botsing met een obstakel mogelijk te laat gesignaleerd.

## PARKEERHULP

### Speciaal geval van obstakels gedetecteerd aan de zijkant

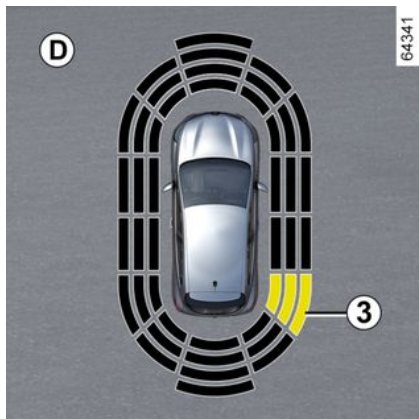

Het systeem bepaalt de rijrichting aan de hand van de richting van de wielen en waarschuwt u voor het risico op botsing met een obstakel **3** aan de zijkant van de auto.

Als er een obstakel wordt gedetecteerd naast de auto:

- weerklinkt er bij het risico op een botsing een geluidssignaal met een steeds hogere frequentie naargelang u het obstakel nadert, tot het geluidssignaal continu weerklinkt. Het gebied waar het obstakel **3** is gedetecteerd, wordt weergegeven (display **D**);

- als er geen risico op een botsing bestaat, wordt er geen signaal afgegeven wanneer u het obstakel nadert. Afhankelijk van de auto wordt het gebied waar het obstakel **3** is gedetecteerd afgewisseld weergegeven.

**i** Opmerking: als de rijrichting verandert tijdens een manoeuvre, wordt het risico op een botsing met een obstakel mogelijk te laat gesignaleerd.

## Inschakelen/uitschakelen

### In-/uitschakelen via het multimediасherm **4**



Druk via de "VOERTUIG"-modus van uw multimediасherm **4** op het menu "PARKEER ASSIST."

Activeer of deactiveer de zones die door de ultrasone detectoren worden bestreken.

Raadpleeg de gebruiksaanwijzing van het multimediасysteem voor meer informatie.

**Opmerking:** afhankelijk van de auto kan de detectiezone achter niet worden gedeactiveerd.

## PARKEERHULP

### Het systeem in-/uitschakelen via de boordcomputer 5



- Druk met stilstaande auto zo vaak als nodig op de schakelaar **6** om het tabblad "VOERTUIG" weer te geven.
- druk herhaaldelijk op knop **7** of **8** om het menu "RIJHULPSYSTEMEN" te openen. Druk op schakelaar **9** OK;
- druk herhaaldelijk op knop **7** of **8** om het menu "Parkeerter." te openen. Druk op schakelaar **9** OK;
- druk op schakelaar **9** OK om de functie te activeren of te deactiveren;

- functie ingeschakeld
- functie uitgeschakeld

**Opmerking:** afhankelijk van de auto kan de detectiezone achter niet worden gedeactiveerd.

### Automatisch uitschakelen van de parkeerhulp

Het systeem schakelt uit:

- als de auto sneller rijdt dan ongeveer 10 km/u;
- afhankelijk van het voertuig, als het voertuig langer dan ongeveer vijf seconden stilstaat en er een obstakel is gedetecteerd (bijvoorbeeld in een file, enz.);
- in stand **N** of **P**;
- wanneer een bedieningsfout wordt gedetecteerd.

**Opmerking:** afhankelijk van de auto, als deze is uitgerust met een trekhaak die door het systeem wordt herkend, wordt alleen de parkeerhulp achter uitgeschakeld.

### Instellingen



Voer deze aanpassingen uitsluitend uit als de auto stilstaat.



Telkens wanneer de auto wordt gestart, wordt de activeringsstatus hersteld die is opgeslagen toen de motor werd uitgeschakeld.

### Instellingen aanpassen op het multimediascherm 4



Als de auto stilstaat, drukt u in de wereld "VOERTUIG" op uw multimediascherm **4** op het menu "PARKEER ASSIST".

Raadpleeg de gebruiksaanwijzing van het multimediasysteem voor meer informatie.



## PARKEERHULP

### Instellingen aanpassen via de boordcomputer 5



- Druk met stilstaande auto zo vaak als nodig op de schakelaar **6** om het tabblad "VOERTUIG" weer te geven.
- druk herhaaldelijk op knop **7** of **8** om het menu "RIJHULPSYSTEMEN" te openen. Druk op schakelaar **9** OK;
- druk herhaaldelijk op knop **7** of **8** om het menu "Parkeerter." te openen. Druk op schakelaar **9** OK.

### Het geluid van het systeem uitschakelen

#### (afhankelijk van de auto)

Schakel het geluid van de parkeerhulp in of uit.

**Opmerking:** als u het geluid dempt, wordt u bij het naderen van een obstakel alleen gewaarschuwd door het display.

### Geluidsvolume van de parkeerhulp

Pas het volume van de parkeerhulp aan met behulp van de volumebalk.

**i** Telkens wanneer de auto wordt gestart, wordt de activeringsstatus hersteld die is opgeslagen toen de motor werd uitgeschakeld.

### Bijzondere gevallen

U kunt geluidswaarschuwingen of, afhankelijk van het voertuig, de betreffende detectiezone handmatig deactiveren:

- Als er vóór de ultrasone sensoren een trekhaak of een aanhanger- of laadsysteem zit dat niet door het systeem wordt herkend;
- bij schade aan de ultrasone sensoren.

**Opmerking: als het geluid is uitgeschakeld,** blijven de displays u onregelmatig waarschuwen.

# PARKEERHULP

## Storingen

Wanneer het systeem een storing detecteert: ofwel waarschuwt een geluidssignaal u gedurende ongeveer drie seconden wanneer de achteruitversnelling wordt ingeschakeld, vergezeld van de melding "Controleer parkeersensoren" op het instrumentenpaneel, ofwel geeft het systeem geen geluid of display wanneer de achteruitversnelling wordt ingeschakeld.

Controleer of de ultrasone sensoren schoon zijn. Als de storing aanhoudt, raadpleeg dan een merkdealer.



### **Werkzaamheden/reparaties van het systeem**

- In geval van een botsing kan de uitlijning van de sensoren mogelijk worden gewijzigd, waardoor deze wellicht niet meer naar behoren werken. Schakel de functie uit en neem contact op met een erkende dealer.
- Alle werkzaamheden in de buurt van de opname-elementen (reparaties, vervangingen enz.) moeten worden uitgevoerd door een vakman.

Enkel een erkende dealer mag aan het systeem werken.

### **Storingen van het systeem**

Bepaalde omstandigheden kunnen het systeem verstoren of de correcte werking ervan verhinderen, bijvoorbeeld:

- slechte weersomstandigheden (regen, sneeuw, hagel, ijzel, enz.);
- sommige soorten geluid (motorfiets, vrachtwagen, pneumatische boormachine enz.);
- montage van een niet-compatibele trekhaak of haak.

### **Risico van vals alarm of afwezigheid van waarschuwingen**

Als het systeem abnormaal werkt, schakelt u dit uit en neemt u contact op met een erkende dealer.



### **Beperkingen voor de werking van het systeem**

- De zone rond de opname-elementen moet schoon blijven en mag niet worden gewijzigd, om de goede werking van het systeem te waarborgen.
- Kleine voorwerpen die dichtbij de auto bewegen (motoren, fietsen, voetgangers, enz.) worden mogelijk niet door het systeem herkend.
- Het systeem detecteert mogelijk geen obstakels die zich te dicht bij het voertuig bevinden.
- Het systeem geeft wellicht geen waarschuwing als de andere auto's of obstakels een snelheid hebben die aanzienlijk verschilt van de uwe.
- Als u tijdens een manoeuvre van richting verandert, kan dit het melden van obstakels vertragen.
- Als de auto een aanhanger trekt, moet het parkeerhulpsysteem achter worden uitgeschakeld.

### **Uitschakelen van de functie**

Schakel de functie uit indien:

- de omgeving rond de sensoren is beschadigd (achterbumper);
- het voertuig is uitgerust met een trekhaak die niet door het systeem wordt herkend (kogel, haak, adapter, enz.).

# PARKEERHULP

## Achteruitrijcamera

### Werkzaamheden



Wanneer de achteruitversnelling is ingeschakeld, geeft de camera **1** op de achterklep een beeld van de omgeving achter de auto door aan het multimediascherm **2** samen met twee richtlijnen: **3** en **4** (vast en mobiel).

Dit systeem gebruikt verschillende geleidelijnen: bewegend voor de verplaatsingsrichting en vast voor de afstand.

Als de rode zone bereikt is, gebruikt u de afbeelding van de bumper om nauwkeurig te stoppen.



### Vaste geleidelijnen **3**

De vaste tekening bestaat uit gekleurde markeringen **A**, **B** en **C**, die de afstand achter de auto aangeven:

- **A** (rood) op ongeveer 30 centimeter van de auto;
- **B** (geel) op ongeveer 70 centimeter van de auto;
- **C** (groen) op ongeveer 150 centimeter van de auto.

De tekening blijft staan en geeft de verplaatsingsrichting van de auto aan als de wielen in lijn zijn met de auto.

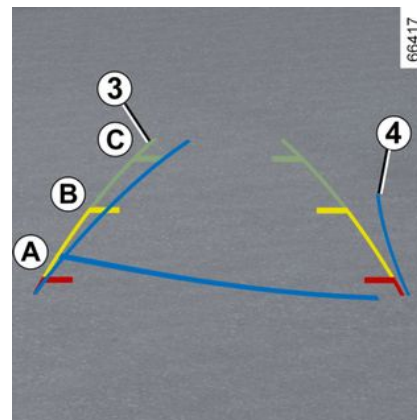

### Bewegende geleidelijn **4**

Deze wordt in het blauw getoond op het multimediascherm **2**.

Dit duidt de verplaatsingsrichting van de auto aan, volgens de stand van het stuurwiel.

### Bijzonderheid

Zorg ervoor dat de camera niet bedekt is (vuil, modder, sneeuw, condens, enz.).

## PARKEERHULP

### Inschakelen, uitschakelen van de achteruitrijcamera



Om de functie in of uit te schakelen via het multimediascherm **2**: zie de gebruiksaanwijzing van het multimediasysteem.

Schakel de achteruitrijcamera in of uit en bevestig uw keuze.

U kunt eveneens de instellingen van het beeld van de camera regelen (helderheid, contrast...).

### Storingen

Als de achteruitversnelling is ingeschakeld en het systeem een bedieningsfout detecteert, wordt het multimediascherm **2** tijdelijk zwart.

Dit kan komen door een storing die van invloed is op de camera of het scherm (helderheid, vast beeld, vertraagde communicatie, enz.).

Als de tijdelijke weergave van het zwarte scherm aanhoudt, neem dan contact op met een erkende dealer.



Deze functie is een (extra) hulpmiddel.

De bestuurder moet altijd opletten en blijft verantwoordelijk.

De bestuurder moet altijd bedacht zijn op plotselinge gebeurtenissen tijdens het rijden: let dus bij het manoeuvreren altijd op uw blinde hoek en kijk of daar geen kleine, smalle obstakels (zoals een kind, dier, kindervan, fiets, steen, paaltje, enz.) zijn.



Het scherm geeft een omgekeerd beeld, zoals in een spiegel.

De tekeningen zijn weergaven die op een vlakke ondergrond worden geprojecteerd. Deze informatie is niet geldig als deze wordt weergegeven op een verticaal object of een object op de grond.

De voorwerpen die op de rand van het scherm verschijnen kunnen vervormd zijn. In geval van te veel licht (sneeuw, auto in de zon, enz.) kan het zicht van de camera gestoord zijn.

Als de bagageruimte open staat of niet goed gesloten is, verschijnt het bericht "Achterklep open" en verdwijnt de weergave van de camerabeelden.

## PARKEERHULP

Het verschil tussen de geschatte afstand en de werkelijke afstand

3

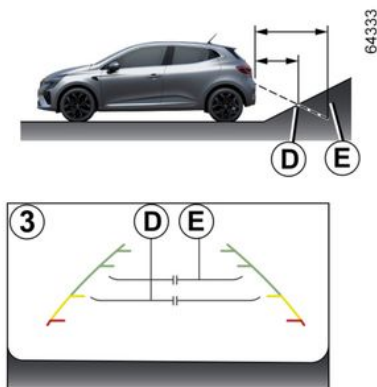

### Achteruit een steile helling oprijden

De vaste richtlijnen **3** tonen de afstanden dichterbij dan ze werkelijk zijn.

De voorwerpen die op het scherm worden getoond, zijn in werkelijkheid verder weg op de helling.

Als er op het scherm bijvoorbeeld een voorwerp op **D** wordt weergegeven is de werkelijk afstand **E** van het voorwerp.

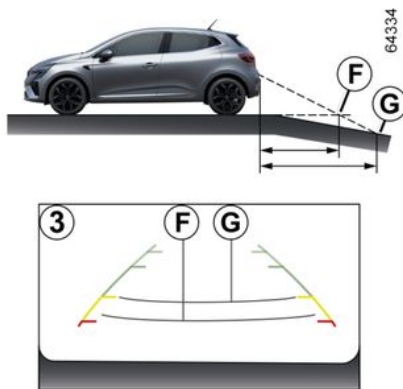

### Achteruit een steile helling afrijden

De vaste richtlijnen **3** tonen de afstanden verder weg dan ze werkelijk zijn.

Daarom zijn de voorwerpen die op het scherm worden getoond in werkelijkheid dichterbij op de helling.

Als er op het scherm bijvoorbeeld een voorwerp op **G** wordt weergegeven is de werkelijk afstand **F** van het voorwerp.

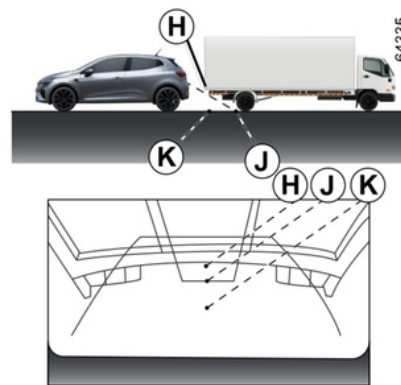

### Achteruitrijden richting een uitsteeksel

Positie **H** lijkt verder weg dan de positie **J** op het scherm.

Maar positie **H** is op dezelfde afstand als positie **K**.

De verplaatsingsrichting die wordt aangegeven door de vaste en mobiele richtlijnen houden geen rekening met de hoogte van het voorwerp.

Dus het risico bestaat dat de auto tegen het voorwerp botst als deze er in zijn achteruit naartoe **K** rijdt.

## PARKEERHULP

### Automatisch parkeren



Met behulp van ultrasoon sensoren die, zoals aangegeven met de pijlen **3**, in de bumpers van de auto zijn gemonteerd, vindt deze functie toegankelijke parkeerplaatsen en biedt deze functie ondersteuning bij het parkeermanoeuvre.

Haal uw handen van het stuurwiel, u bedient alleen:

- het gaspedaal;
- het rempedaal;
- de versnellingshendel.

U kunt op elk moment de controle opnieuw overnemen door aan het stuurwiel te draaien.

### Inschakelen

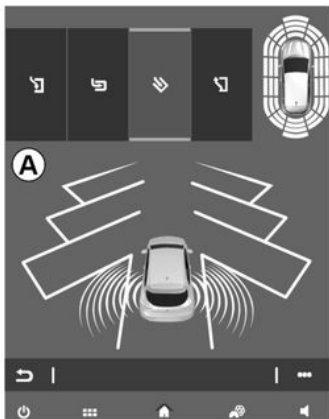

Bij een stilstaande auto of wanneer u minder dan ongeveer 30 km/u rijdt:

- druk op de schakelaar **2**. Het schakelaarlampje **2** verschijnt en display **A** verschijnt op het multimedia-scherm **1**;
- zet de richtingaanwijzer aan de kant van de auto waar u wilt parkeren aan.

### Bijzonderheden

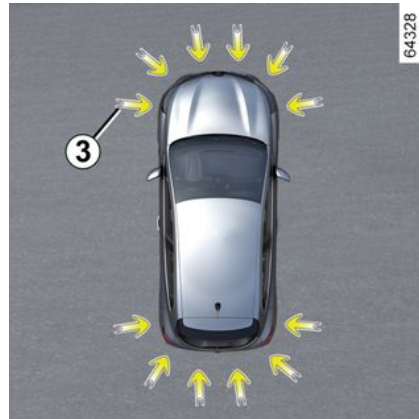

Zorg ervoor dat de ultrasoon sensoren, aangeduid door de pijlen **3**, niet worden verborgen (door vuil, modder, sneeuw, een slecht gemonteerde/bevestigde nummerplaat, enz.), geraakt, aangepast (waaronder lakwerk) of belemmerd door een accessoire aan de voor- of achterzijde van uw voertuig.

## PARKEERHULP

### Keuze van het manoeuvre



Het systeem kan vier soorten manoeuvres uitvoeren:

- de auto parallel parkeren;
- de auto achteruit inparkeren;
- de auto schuin inparkeren;
- de parallel geparkeerde auto weer uitrijden.

Selecteer in het multimediascherm 7 de manoeuvre dat u wilt uitvoeren.

**Opmerking:** bij het starten van de auto of na een geslaagde fileparkeermanoeuvre met behulp van het systeem, stelt het systeem standaard het manoeuvre om uit te rijden voor. In andere gevallen kan het standaardmanoeuvre worden ingesteld in het multimediascherm 7.

Raadpleeg de gebruiksaanwijzing van het multimediasysteem voor meer informatie.

 Het opstarten van systeem gaat gepaard met het inschakelen van de Parkeerhulp en, bij auto's die hiermee zijn uitgerust, de achteruitrijcamera of de 360°-camera zodat de bestuurder de manoeuvre → 271, → 278 en → 286 beter kan visualiseren.

### Werkzaamheden

#### Parkeren

Zolang de auto minder dan 30 km/u rijdt, zoekt het systeem naar beschikbare parkeerplaatsen aan de kant van de auto die de bestuurder heeft gekozen.

**Opmerking:** als er parkeerplaatsen aan de andere kant van de auto beschikbaar zijn, zet u de richtingaanwijzer voor de andere kant aan zodat het systeem aan die kant naar parkeerplaatsen kan zoeken.

Wanneer een plaats is gevonden, verschijnt deze op het multimediascherm, aangeduid met een kleine letter "P".

Rijd langzaam, met het knipperlicht ingeschakeld aan de kant waar de parkeerplaats beschikbaar is, totdat het bericht "Stop" wordt weergegeven en een geluidssignaal te horen is.

De parkeerplaats wordt vervolgens op het multimediascherm aangeduid met een hoofdletter "P".

- Stop de auto;
- schakel de achteruitversnelling in.

Het controlelampje  brandt op het instrumentenpaneel in combinatie met een geluidssignaal.

- Laat het stuur los;
- volg de instructies die op het multimediascherm 7 worden weergegeven.

U mag niet sneller dan ongeveer 7 km/u rijden.

Als het controlelampje  verdwijnt en u een piepsignaal hoort, is het manoeuvre voltooid.



## PARKEERHULP



Deze functie is een extra hulp tijdens het rijden.

Deze functie kan daarom tijdens manoeuvres in geen enkele omstandigheid plaatsvervangend zijn voor de waakzaamheid en de verantwoordelijkheid van de bestuurder (de bestuurder moet te allen tijde bereid zijn om te remmen).



### Een parallel geparkeerde auto uitrijden

- Druk kort op de schakelaar **2**;
- Selecteer de modus "Uitrijden".

- activeer de richtingaanwijzers aan de kant waarop u het voertuig wilt verlaten;
- Houd schakelaar **2** (ongeveer twee seconden) ingedrukt.

Het controlelampje  brandt op het instrumentenpaneel in combinatie met een geluidssignaal.

- Laat het stuur los;
- voorwaartse en achterwaartse manoeuvres uit te voeren volgens de instructies op het multimedia-scherm **1** en met behulp van de waarschuwingen van de parkeerhulp.

U mag niet sneller dan ongeveer 7 km/u rijden.

Zodra de auto zich in een positie bevindt om de parkeerplaats te verlaten, gaat het waarschuwingslampje

 op het instrumentenpaneel uit, klinkt er een pieptoon en verschijnt er een bericht op het multimedia-scherm **1** om te bevestigen dat het manoeuvre voltooid is.



Tijdens het manoeuvreren kan het stuurwiel snel draaien; steek uw handen niet door de spaken en let erop dat er niets in vast komt te zitten.

### Het manoeuvre onderbreken/hervatten



Het manoeuvre wordt in de volgende gevallen uitgeschakeld:

- u neemt het stuur vast;
- de auto staat te lang stil;
- een obstakel op de route maakt het onmogelijk om het manoeuvre af te maken;

## PARKEERHULP

- de motor stopt;
- een portier of de bagageruimte wordt geopend.

Het indicatielampje op schakelaar **2** gaat uit en het waarschuwings-

lampje  verdwijnt van het instrumentenpaneel, samen met een pieptoon, om u te waarschuwen dat de manoeuvre tijdelijk is stopgezet.

De reden voor de onderbreking van het manoeuvre wordt weergegeven op het multimediascherm **1**.

Zorg ervoor dat:

- u moet het stuur loslaten;

en

- alle deuren en de achterklep gesloten zijn;

en

- er zich geen obstakels op de route bevinden;

en

- de motor gestart is.

Als het waarschuwingslampje van de schakelaar **2** knippert, is het systeem opnieuw beschikbaar om de manoeuvre te hervatten.

Als u de manoeuvre wilt hervatten, drukt u op de schakelaar **2** en houdt u deze ingedrukt.

Het indicatielampje van de schakelaar **2** gaat branden en waarschuwings-

lampje  wordt weergegeven op het instrumentenpaneel.

Volg de instructies die op het multimediascherm **1** worden weergegeven.

### Het manoeuvre annuleren

Het manoeuvre wordt in de volgende gevallen geannuleerd:

- als u sneller dan 7 km/u rijdt;
- door op de schakelaar **2** te drukken;
- u hebt meer dan tien bewegingen vooruit/achteruit uitgevoerd tijdens één manoeuvre;
- als de sensoren van de parkeerhulp vuil zijn of afgedekt zijn;
- de wielen van de auto zijn geslipt;
- het manoeuvre is gedurende een te lange periode onderbroken.

Het waarschuwingslampje van de schakelaar **2** wordt uitgeschakeld,

het waarschuwingslampje  verdwijnt en er klinkt een geluidssignaal dat bevestigt dat de manoeuvre is geannuleerd.

De reden voor de annulering van het manoeuvre wordt weergegeven op het multimediascherm **1**.

## Waarschuwing



Deze functie is een extra hulp tijdens het rijden.

Deze functie kan in geen geval de waakzaamheid en verantwoordelijkheid van de bestuurder vervangen; deze moet altijd de controle over zijn auto behouden.

Zorg ervoor dat tijdens het manoeuvre de verkeersregels worden gevolgd die gelden in het land waarin u zich bevindt.

De bestuurder moet altijd op zijn/haar hoede zijn voor plotselinge gebeurtenissen tijdens het rijden: let er altijd op dat er zich bij het manoeuvreren geen kleine, smalle bewegende obstakels in de blinde hoek bevinden, zoals een kind, dier, kinderwagen, fiets, kei, paaltje, trekhaak, enz.

### **Werkzaamheden/reparaties van het systeem**

- In geval van een botsing kan de uitlijning van de sensoren mogelijk worden gewijzigd, waardoor deze wellicht niet meer naar behoren werken. Schakel de functie uit en neem contact op met een erkende dealer.
- Alle werkzaamheden in de buurt van de sensoren (reparaties, vervangingen, aanpassingen aan de buitenbekleding, enz.) moeten door een vakman/vakvrouw worden uitgevoerd.

Enkel een erkende dealer mag aan het systeem werken.

### **Storingen van het systeem**

Bepaalde condities kunnen de werking van het systeem verstoren of belemmeren, zoals slechte weersomstandigheden (sneeuw, hagel, ijs, enz.).

Als het systeem abnormaal werkt, schakelt u dit uit en raadpleegt u een erkende dealer.

### **Risico van onjuiste vals alarm.**

### **Beperkingen van de werking van het systeem**

- Het systeem kan geen voorwerpen detecteren in de dode hoeken van de sensoren.
- Controleer altijd eerst of de parkeerplaats die het systeem voorstelt nog steeds vrij is en er geen obstakels in de weg staan.
- Het systeem mag niet worden gebruikt bij het trekken van een aanhangwagen of als een aanhanger- of laadsysteem aan de auto of omringende auto's is gemonteerd.

# PARKEERHULP

## 360° camera

### Introductie

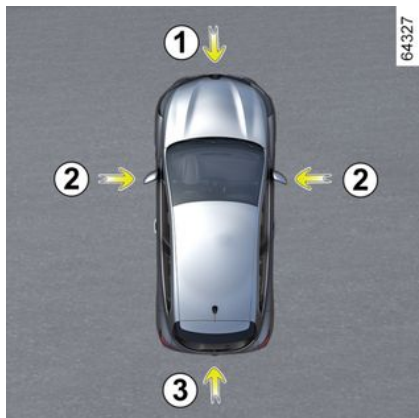

Met behulp van de informatie van de camera's **1**, **2** en **3** in de voorbumper, buitenspiegels en op de achterklep, alsook met de ultrasone detectoren **4** in de bumpers, helpt de functie bij moeilijke manoeuvres (bijv. parkeren) door de omgeving van de auto weer te geven.



Deze functie is een (extra) hulpmiddel. De bestuurder moet altijd oppletten en blijft verantwoordelijk.

De bestuurder moet altijd bedacht zijn op plotselinge gebeurtenissen tijdens het rijden: let dus bij het manoeuvreren altijd op uw blinde hoek en kijk of daar geen kleine, smalle obstakels (zoals een kind, dier, kindervan, fiets, steen, paaltje, enz.) zijn.

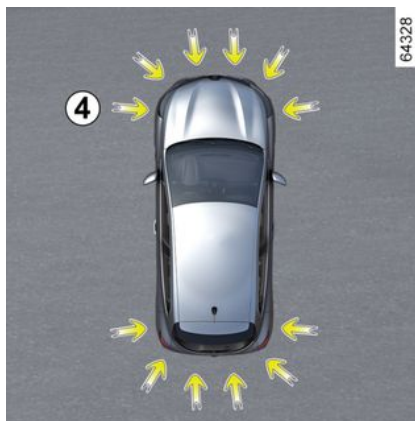

## Werkzaamheden

De camera's sturen vier afzonderlijke beelden naar het multimedia-scherm **5**.

Hiermee kunt u de omgeving van de auto bekijken:

- beeld camera: met behulp van de camera **1**;
- beeld achterkant: met behulp van de camera **3**;
- beeld van bovenaf: met behulp van de camera **1**, **2** en **3**;



- beeld zijkant voorzijde (afhankelijk van de auto): met behulp van de camera **2** (passagierskant).

De ultrasone detectoren detecteren obstakels aan de voorkant, achter-

## PARKEERHULP

kant en (afhankelijk van de auto) zij-  
kant van de auto.

**Opmerking:** zorg ervoor dat de  
camera's niet worden afgedekt  
(door vuil, modder, sneeuw, condens  
enz.).

### Beeld voorkant 1



Het beeld van de camera aan de  
voorkant wordt weergegeven op het  
multimediascherm 5.

### Beeld achterkant 3



Het beeld van de camera aan de  
achterkant wordt weergegeven op  
het multimediascherm 5.

**i** Het multimediascherm 5  
geeft een omgekeerd  
beeld van de achterkant  
3 net als in een achteruitkijk-  
spiegel.



Bij beeld voorkant of  
achterkant: als u op  
een helling manoeuvreert,  
kunnen voorwerpen die op het multimedia-  
scherm worden weergegeven  
dichterbij of verderaf zijn dan  
het lijkt.

**Houd hier rekening mee om de  
juiste afstand te bepalen voor-  
dat u een manoeuvre uitvoert.**



### Vaste geleidelijnen 6

Het beeld "voor" of "achter" dat  
wordt verzonden naar het multime-

## PARKEERHULP

diascherm **5** wordt weergegeven met één of twee richtlijnen **6** en **7**.

Dit systeem wordt eerst gebruikt met behulp van een of meer tekeningen (bewegend voor de verplaatsingsrichting en vast voor de afstand).

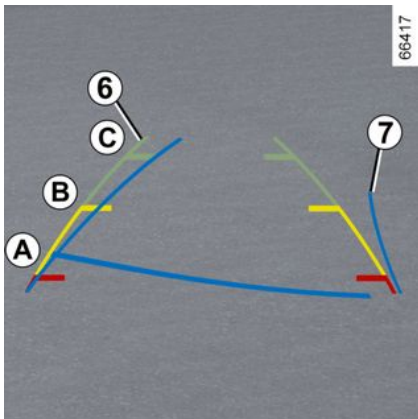

De vaste tekening bestaat uit gekleurde markeringen **A**, **B** en **C**, die de afstand achter de auto aangeven:

- **A** (rood) op ongeveer 30 centimeter van de auto;
- **B** (geel) op ongeveer 70 centimeter van de auto;
- **C** (groen) op ongeveer 150 centimeter van de auto.

### Bewegende tekening 7 (afhankelijk van de auto)

Deze wordt in het blauw getoond op het multimediascherm **5**.

Het geeft de verplaatsingsrichting van de auto aan afhankelijk van de stand van het stuurwiel in het beeld voor en het beeld achter.



De richtlijnen voor de beelden voor, achter en opzij zijn een op een horizontale ondergrond geprojecteerde weergave; deze informatie geldt niet bij een verticaal of op de grond geplaatst voorwerp.

Voorwerpen die op de rand van het multimediascherm worden weergegeven, kunnen vervormd lijken.

In geval van te veel licht (sneeuw, auto in de zon, enz.) kan het zicht van de camera gestoord zijn.



In de gecombineerde weergave van de camera's:

- staande voorwerpen (stoepten, auto enz.) kunnen vervormd worden weergegeven in het beeld van bovenaf;
- alle voorwerpen bovenop de auto worden niet weergegeven.

### Beeld van bovenaf



Het beeld van bovenaf is een gecombineerde weergave van camera **1**, **2** en **3**.

## PARKEERHULP

Het geeft de bovenkant van de auto en de omgeving weer.

Dit beeld kan worden gebruikt om een beeld van de positie van de auto in relatie tot zijn directe omgeving (voorkant, achterkant en zijkant) te bevestigen.

De afbeelding **8** geeft de positie van het voertuig aan. De gebieden **9** die niet door de camera's worden bestreken, worden zwart aangegeven.



Bij de modus "Beeld van bovenaf" zijn de voorwerpen die worden weergegeven in werkelijkheid verder weg dan ze lijken.

**Houd hier rekening mee om de juiste afstand te bepalen voordat u een manoeuvre uitvoert.**

### Beeld zijkant aan de passagierszijde voor **2**

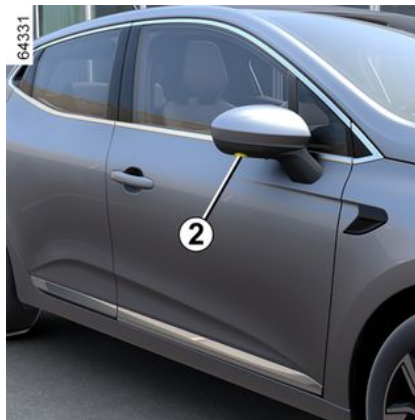

(afhankelijk van de auto)

De camera, gemonteerd op de buitenspiegel, verzendt een beeld van de zijkant naar het multimedia-scherm **5**.

Afhankelijk van de auto, kunt u het multimedia-scherm gebruiken om het beeld van bovenaf te veranderen in een beeld zijkant voor.

Raadpleeg de gebruiksaanwijzing van het mediasysteem voor meer informatie.

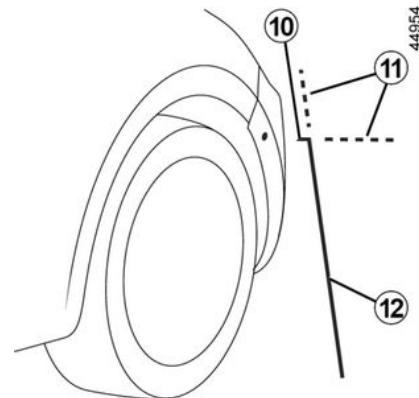

Het "Beeld zijkant aan de passagierszijde voor" wordt verzonden naar het mediascherm met vaste richtlijnen om de afstanden te meten.

#### **Vaste richtlijnen **10**, **11** en **12****

Vaste richtlijn **10** toont het voorste deel van de auto.

Vaste richtlijn **12** toont de breedte van de auto inclusief de buitenspiegels.

Vaste richtlijnen **11** worden weergegeven als groene stippellijnen.

Dit zijn uitbreidingen van de vaste richtlijnen **10** en **12**.



## PARKEERHULP

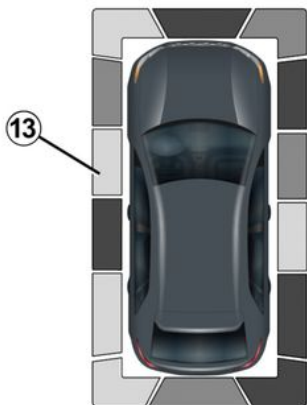

61448

Naast de geluidswaarschuwing geven deze indicatoren de nabijheid van obstakels in verschillende kleuren weer:

- Groen: obstakel tussen ongeveer 50 en 70 cm;
- Geel: obstakel tussen ongeveer 30 en 50 cm;
- Rood: obstakel binnen ongeveer 30 cm.

Deze indicatoren tonen ook de plaatsen waar de obstakels worden gedetecteerd, zoals aangegeven door hun posities met betrekking tot het symbool "auto".

Voor meer informatie ➔ 271.

Afhankelijk van de auto, kunt u het multimediascherm gebruiken om het beeld van bovenaf te veranderen in een beeld zijkant voor.

Raadpleeg de gebruiksaanwijzing van het multimediasysteem voor meer informatie.

### Waarneming van obstakels

Wanneer het systeem ingeschakeld is, geven de indicatoren **13** het volgende weer, als de functie "Parkeerhulp" één of meerdere obstakels in de auto detecteert:

- op het beeld van bovenaf;
- op het beeld zijkant aan de passagierszijde voor (afhankelijk van de auto).

### Inschakelen/uitschakelen



64332

### Automatische modus

Met het contact aan wordt de automatische modus ingeschakeld als de auto in zijn achteruit staat.

Het beeld achterkant en het beeld van bovenaf verschijnen op het multimediascherm **5**.

Als er snel vanuit zijn achteruit naar zijn vooruit wordt geschakeld, worden het beeld achterkant en het beeld van bovenaf op het multimediascherm **5** vervangen door het beeld voorkant en het beeld van bovenaf.

De automatische werking is dan uitgeschakeld:

- als de versnellingshendel in Neutraal (handgeschakelde transmissie) staat of in stand N of P (automatische transmissie) gedurende ongeveer drie seconden;
- bij een rijnsnelheid van meer dan 10 km/u.

### Handmatige modus

Voor het activeren van de handmatige modus wanneer de auto stilstaat en de motor loopt drukt u op de schakelaar **14**: het beeld van de voorkant en beeld van bovenaf verschijnen op het multimediascherm.

Handmatige modus wordt uitgeschakeld:



## PARKEERHULP

- wanneer de rijsnelheid 10 km/u bereikt;
- wanneer de versnellingshendel ongeveer drie minuten niet is gebruikt;
- als u drukt op de knop **14**.



- Gebruik deze functie niet als de buitenspiegels zijn ingeklapt.
- Controleer of de achterklep goed gesloten is voordat u de functie gebruikt.
- Plaats geen voorwerpen op of voor de camera's.

### Het verschil tussen de geschatte afstand en de werkelijke afstand

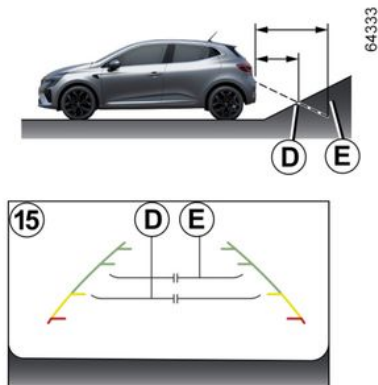

### Een steile helling oprijden of in zijn achteruit richting een steile helling rijden

De vaste richtlijnen **15** tonen de afstanden dichterbij dan ze werkelijk zijn.

De voorwerpen die op het scherm worden getoond, zijn in werkelijkheid verder weg op de helling.

Als er op het scherm bijvoorbeeld een voorwerp op **D** wordt weergegeven is de werkelijke afstand **E** van het voorwerp.

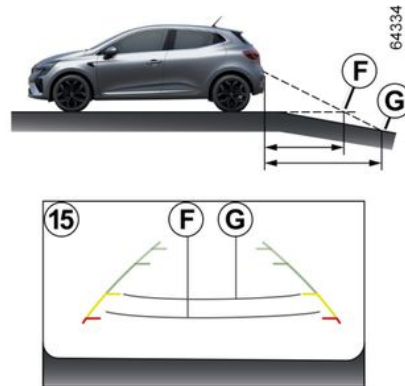

### Een steile helling afrijden of in zijn achteruit richting een steile neerwaartse helling rijden

De vaste richtlijnen **15** tonen de afstanden verder weg dan ze werkelijk zijn.

Daarom zijn de voorwerpen die op het scherm worden getoond in werkelijkheid dichterbij op de helling.

Als er op het scherm bijvoorbeeld een voorwerp op **G** wordt weergegeven is de werkelijke afstand **F** van het voorwerp.

## PARKEERHULP

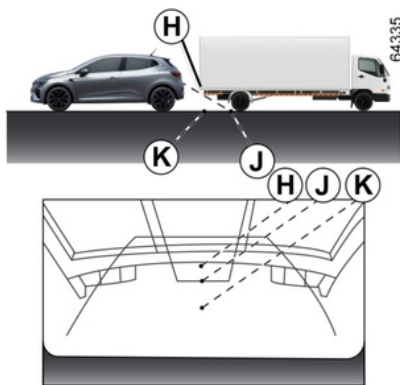

### Rijden of achteruitrijden richting een uitstekend voorwerp.

Positie **H** lijkt verder weg dan de positie **J** op het scherm.

Maar positie **H** is op dezelfde afstand als positie **K**.

De verplaatsingsrichting die wordt aangegeven door de vaste en mobiele richtlijnen houden geen rekening met de hoogte van het voorwerp.

Dus het risico bestaat dat de auto tegen het voorwerp botst als deze er in zijn achteruit naartoe **K** rijdt.

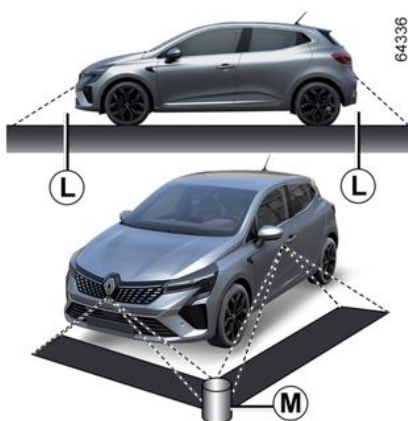

### Beperkingen van de werking van het systeem

Het systeem kan geen voorwerpen weergeven die zich in bepaalde zones bevinden.

In de modi beeld voorkant of beeld achterkant kan het systeem niet worden gebruikt om een voorwerp in zone **L** te bekijken.

In de modus beeld van bovenaf kan het systeem niet worden gebruikt om een groot voorwerp in zone **M** (in de buurt van de rand van de weergegeven zone) te bekijken.

## Afstellen van de weergave



Met het contact aan, drukt u op de schakelaar **14** of zet u de selecteurhendel in stand P (bij auto's met een automatische versnellingsbak) of in zijn achteruit (bij auto's met een handgeschakelde versnellingsbak) om de functie te kunnen gebruiken.

De functie geeft verschillende beelden weer op het scherm, afhankelijk van de stand van de versnellingshendel.

Afhankelijk van de auto, kunt u "beeld van bovenaf" of "beeld zijkant aan passagierszijde" voor selecteren.

## PARKEERHULP



Voer deze aanpassingen uitsluitend uit als de auto stilstaat.

Als de versnellingshendel in stand R staat (bij een automatische versnellingsbak) of in zijn achteruit (bij een handgeschakelde versnellingsbak), zijn de volgende weergaven beschikbaar:

- Scherm verdeeld tussen beeld achterkant/beeld van bovenaf; of
- Scherm verdeeld tussen beeld achterkant/beeld voorkant (afhankelijk van de auto).

Bij het schakelen van zijn achteruit naar de stand P (bij een automatische transmissie) of naar Neutraal (bij een handgeschakelde versnellingsbak) zijn de volgende weergaven beschikbaar:

- scherm verdeeld tussen beeld achterkant en het beeld van bovenaf; of
- Scherm verdeeld tussen beeld achterkant/beeld voorkant (afhankelijk van de auto).

Bij het schakelen van zijn achteruit naar de stand D (bij een automatische transmissie) of naar een versnelling (bij een handgeschakelde versnellingsbak) zijn de volgende weergaven beschikbaar:

- scherm verdeeld tussen beeld voorkant en het beeld van bovenaf; of
- Scherm verdeeld tussen beeld voorkant/beeld zijkant voor (afhankelijk van de auto).

### De camera-instellingen aanpassen.

U kunt de volgende instellingen wijzigen:

- de helderheid;
- kleuren;
- het contrast.

Raadpleeg de gebruiksaanwijzing van het mediasysteem voor meer informatie.

**Opmerking:** om veiligheidsredenen worden de beelden onderweg niet weergegeven in het menu "Instellingen".

## Uitparkeerwaarschuwing

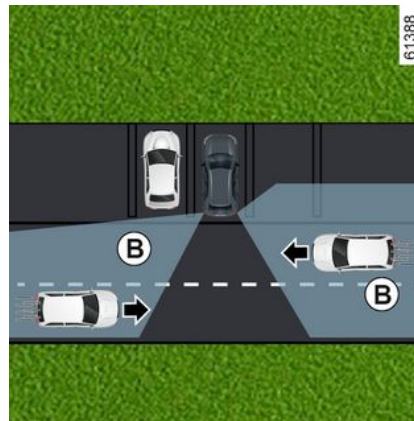
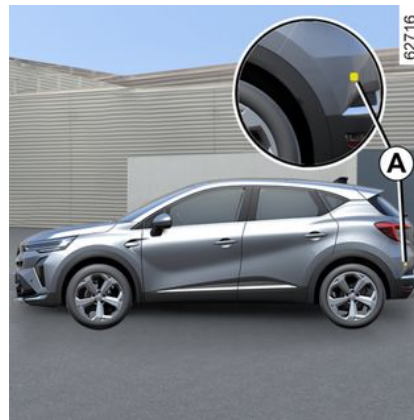

## PARKEERHULP



Op basis van de informatie van de radars aan elke kant van de achterbumper (zone **A**), waarschuwt het systeem de bestuurder als er een andere auto in de detectiezone **B** verschijnt.

De functie wordt ingeschakeld als:

- de achteruitversnelling is ingeschakeld;
- en
- De auto staat stil of rijdt met lage snelheid.



De detectiecapaciteit van het systeem hangt af van de omgeving rond de auto (vaste objecten, enz.) en de staat van de bumper enz.



Deze functie is een extra hulp tijdens het rijden. Deze functie kan in geen geval de waakzaamheid en verantwoordelijkheid van de bestuurder vervangen; deze moet altijd de controle over zijn auto behouden.

### Bijzonderheid

Zorg ervoor dat de radarzone **A** niet bedekt is (stickers, modder, sneeuw enz.).

Als een radar bedekt is, verschijnt het bericht "Zijsensoren geen zicht" op het instrumentenpaneel. Reinig het gebied waar de sensoren zich bevinden.

### In-/uitschakelen via multimedia-scherm 1



Zie de multimedia-instructies voor het in-/uitschakelen van de functie.

Selecteer ON of OFF.

## PARKEERHULP

### Werkzaamheden



De functie waarschuwt u als er in de zone **B** een auto is die uw auto nadert.

Wanneer een voertuig wordt gedetecteerd, lichten de waarschuwingslampjes **2** op beide buitenspiegels **3** op.

**Opmerking:** maak de buitenspiegels **3** regelmatig schoon zodat de waarschuwingslampjes **2** zichtbaar blijven.

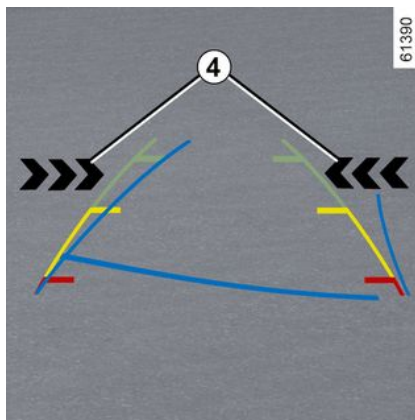

De waarschuwingslampjes **4** op het multimediascherm geven aan aan welke kant de naderende auto is gedetecteerd.

**Opmerking:** reinig de camera regelmatig zodat deze goed zicht heeft.

Waarschuwingslichten **2** en **4** gaan vergezeld van een hoorbare waarschuwing wanneer de achteruitversnelling wordt ingeschakeld en uw voertuig in beweging is.

### Storingen

Wanneer het systeem een fout opmerkt, verschijnt de melding "Controleer zisensoren" op het instrumentenpaneel. Ga naar een merkdealer.

**i** Vanwege de sensoren achter de bumper is het raadzaam om werkzaamheden aan de bumper (reparatie, vervangen, lakwerk, enz.) te laten uitvoeren door een vakman.

# PARKEERHULP

## Waarschuwingen



### **Beperkingen voor de werking van het systeem**

- De radarzone moet schoon blijven en mag niet worden gewijzigd, om de goede werking van het systeem te waarborgen.
- Kleine objecten (motoren, fietsen, voetgangers, enz.) die naar de auto toe komen, worden mogelijk niet herkend.

### **Uitschakelen van de functie**

Schakel de functie uit indien:

- het radargebied **A** is beschadigd (achterbumper);
- De auto is uitgerust met een trekhaak die niet door het systeem wordt herkend.



Deze functie is een extra hulp tijdens het rijden. Deze functie kan in geen geval de waakzaamheid en verantwoordelijkheid van de bestuurder vervangen; deze moet altijd de controle over zijn auto behouden. Het systeem mag in geen geval worden vergeleken met een hindernissensensor of een antibotsingssysteem.

### **Werkzaamheden/reparaties van het systeem**

- Een botsing kan de positie (en dus de werking) van de radars verstoren. Schakel de functie uit en neem contact op met een erkende dealer.
- Alle werkzaamheden in de buurt van de radars (reparatie, vervanging, lakwerk, enz.) moeten door een vakman worden uitgevoerd.

Enkel een erkende dealer mag aan het systeem werken.

### **Storingen van het systeem**

Bepaalde omstandigheden kunnen het systeem verstoren of de correcte werking ervan verhinderen, bijvoorbeeld:

- een complexe omgeving (ondergrondse parkeergarage, metaalstructuur enz.);
- slechte weersomstandigheden (sneeuw, zware regen, hagel, ijzel, enz.).

### **Risico van vals alarm of afwezigheid van waarschuwingen**

Als het systeem abnormaal werkt, schakelt u dit uit en raadpleegt u een erkende dealer.

## NOODOPROEP

Als de auto hiermee is uitgerust, worden de hulpdiensten via de noodoproepfunctie automatisch of handmatig verwittigd (kosteloos) bij een ongeval of als u onwel wordt, zodat ze zo snel mogelijk kunnen komen.

Opmerking: de noodoproepfunctie werkt:

- in landen die beschikken over de bijbehorende telefonische hulpdiensten en een infrastructuur die geschikt is voor het systeem;
- afhankelijk van de netwerkdekking in de geografische regio waar de auto wordt bestuurd.

Als u de functie voor noodoproep gebruikt om te melden dat u een ongeval hebt gezien, houdt dit in dat u stopt zodra de verkeersomstandigheden dit toestaan, zodat de hulpdiensten uw auto kunnen vinden en daarmee de locatie van het gemelde ongeval.

Houd u altijd aan de ter plaatse geldende wetgeving.

**i** Gebruik de noodoproep alleen in een noodgeval, als u betrokken bent bij een ongeval of als u getuige bent van een ongeval of in fysieke nood bent.



**1.** Waarschuwinglampje werking systeem:

- groen: in werking (netwerk beschikbaar);
- uit: niet in werking (netwerk niet beschikbaar);
- rood: in werking storing;

- groen knipperend: verbinding actief.

**2.** Controlelampje automatische modus.

**3.** SOS-knop.

**4.** Microfoon.

**5.** Luidspreker



Een oproep verloopt altijd als volgt:

- de noodoproep wordt gestart;
- gegevens met betrekking tot het incident (plaatje van de fabrikant, tijdstip van de oproep, laatste locaties, richting van de auto, enz.) worden verzonden;
- er is spraakcommunicatie met de hulpdiensten;



## NOODOPROEP

– indien nodig wordt een hulpdienst gebeld.

Er zijn twee modi voor de noodoproep:

- automatische modus;
- Handmatige modus

### Automatische modus

Als de waarschuwingslampje automatische modus **2** groen oplicht, bevestigt dit dat het automatische systeem is ingeschakeld.

De noodoproep wordt automatisch gedaan als de beschermende uitrusting (gordelspanners, airbag, enz.) werd geactiveerd vanwege een ongeval.



In geval van een ongeval blijft u, als de plaats en het verkeer dit toestaan, dicht bij de auto om eventuele oproepen van het callcenter snel te kunnen beantwoorden.

### Handmatige modus

De noodoproep kan als volgt worden gestart:

- de knop **3** minstens drie seconden ingedrukt houden;

of

- de knop **3** binnen tien seconden vijf keer indrukken.

Als de knop per ongeluk is ingedrukt, kunt u het gesprek annuleren door de knop **3** ongeveer twee seconden ingedrukt te houden voordat de verbinding met het callcenter tot stand komt.

Zodra de oproep is ingesteld, kan alleen het callcenter deze beëindigen.

### Storingen

In sommige gevallen werkt de noodoproep niet (bijvoorbeeld bij een zwakke accu enz).

Als het systeem een storing ontdekt, licht het rode waarschuwingslampje **1** langer dan 30 minuten op. Raadpleeg zo snel mogelijk een merkdealer.



Het systeem werkt met een speciale accu. De accu gaat ongeveer vier jaar mee (het waarschuwingslampje **1** wordt rood om u te waarschuwen). Raadpleeg voor de exacte gegevens de merkdealer.



Voor uw veiligheid en een goede werking van het systeem, moeten alle werkzaamheden

aan de accu (uitbouwen, loskoppelen enz.) worden uitgevoerd door een gespecialiseerd vakman.

### Risico op brandwonden door elektrische schokken.

Houd u aan de vervangingsintervallen in het onderhoudsboekje. U mag deze niet overschrijden.

De accu is van een speciaal type. Zorg dat deze wordt vervangen door een van hetzelfde type.

Roep de hulp in van een merkdealer.

## NOODOPROEP



Zonder de functie noodoproep is het systeem niet te volgen en zal niet constant worden bewaakt. Gegevens worden voortdurend en automatisch gewist en het systeem slaat alleen de laatste drie locaties van de auto op.

Op grond van de nationale wetgeving worden gegevens alleen verzonden in geval van een noodoproep. Gegevens die worden verzonden naar het callcenter worden behandeld overeenkomstig de privacywetgeving die van toepassing is in het land waarin u zich bevindt. Het systeem slaat de activiteiten-geschiedenis maar voor 13 uur op.

De eigenaar van de auto heeft het recht zijn gegevens in te zien. Hij heeft het recht de gegevens te laten corrigeren, verwijderen of blokkeren.

# MULTI-SENSE

## Introductie

Met het systeem MULTI-SENSE kunt u tussen drie rijstijlmodi kiezen die kunnen worden gebruikt om het volgende in te stellen: rijstijl, sfeerverlichting, comfort en motorgeluid (afhankelijk van de auto):

- de modi "Eco" en "Sport" zijn voor-geconfigureerd en kunnen deels worden aangepast (sfeerverlichting, enz.);
- de modus "My Sense" kan worden aangepast.

De rijstijlmodi regelen:

- van de stuurbevestiging;
- het elektronisch stabiliteitsprogramma;
- de reactiviteit van de motor en de transmissie.

Zij zijn eveneens van invloed op:

- de verlichting in het interieur en op het instrumentenpaneel;
- Informatie weergegeven op het multimediascherm en, afhankelijk van de geselecteerde modus, op het instrumentenpaneel;
- Afhankelijk van de auto, het motorgeluid.

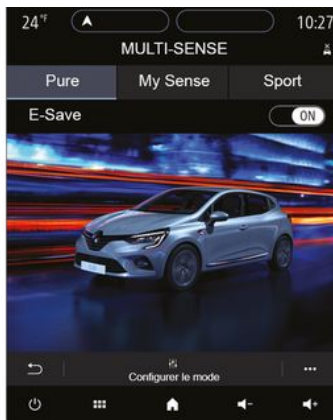

**i** Motorinstellingen zijn specifiek voor elk van de rijstijlmodi en kunnen niet worden aangepast.

## De modus "Eco"

De modus "Eco" is gericht op energiebesparing.

De besturing is soepel en de motor en versnellingsbak zijn gericht op vermindering van het brandstofverbruik ➔ 301.

**i** In alle modi is het mogelijk om de kleur van de sfeerverlichting te wijzigen en de standaardinstellingen te herstellen.  
De stijl van het instrumentenpaneel kan alleen worden gewijzigd via de modus "My Sense".

## "Sport"-modus

In deze werkingsstand reageren de motor en de versnellingsbak beter. De besturing is krachtiger.

## De modus "My Sense"

Deze modus, met standaard auto-instellingen, kan worden gebruikt om rijstijl, sfeerverlichting, comfort en motorgeluid handmatig in te stellen (afhankelijk van de auto).

**i** Nadat de motor is uitgezet, wordt de auto altijd gestart in de modus "My Sense".

## MULTI-SENSE

### Openen van het menu



Afhankelijk van de auto hebt u toegang tot "MULTI-SENSE":

- via het mediascherm **1**;
- met de schakelaar **2**.

Raadpleeg de gebruiksaanwijzing van het mediasysteem voor meer informatie.

# VENTILATIEROOSTERS, VERWARMING EN AIRCONDITIONING

Ventilatie-roosters: ventilatie-roosters

Luchtuitgangen:

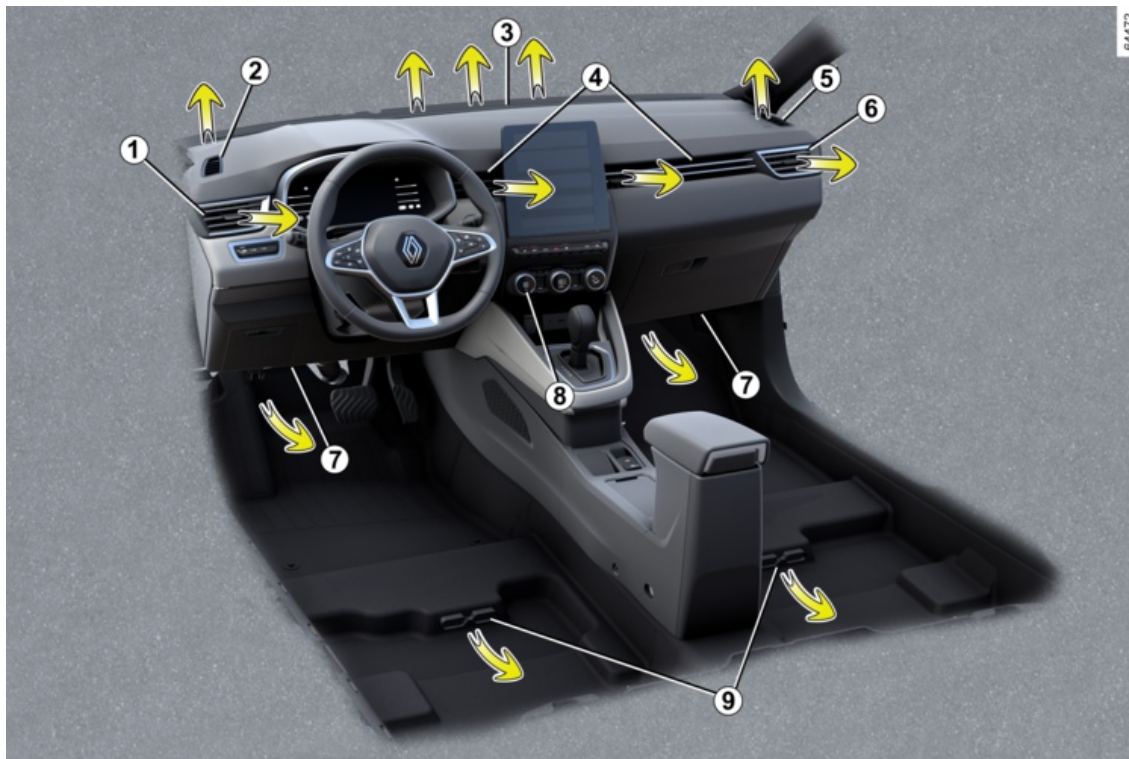

# VENTILATIEROOSTERS, VERWARMING EN AIRCONDITIONING

1. Ventilatie-roosters links.
2. Ontwasemings-sleuf linkerruit
3. Ontwasemings-sleuf onder de voorruit
4. Centrale ventilatie-roosters
5. Ontwasemings-sleuf rechter zijruit
6. Ventilatie-roosters rechts.
7. Ventilatie-rooster voetenruimte
8. Bedieningspaneel
9. Ventilatie-rooster voetenruimte voor passagiers achter (afhankelijk van de auto)

## Centrale ventilatieopening 4 en zij-ventilatieopeningen 1 en 6



## Luchtstroom

Sluiten: draai het lipje **10** naar de buitenkant van de auto, voorbij het weerstandspunt.

Openen: beweeg het lipje **10** naar de binnenkant van de auto.

## Richting

Verplaats de cursor **10** naar de gewenste positie.

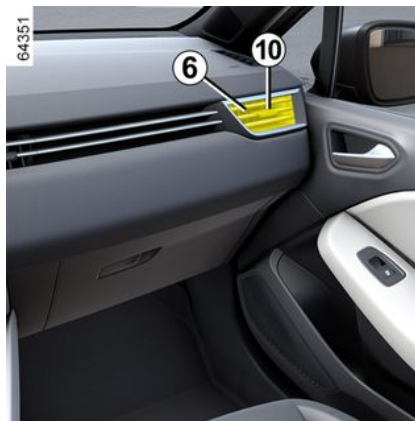

Bevestig geen voorwerpen op de ventilatie-roosters (bijv. telefoonhouder).

**Risico van beschadiging.**

## Achterstoelen



(afhankelijk van de auto)

Ventilatie-roosters voetenruimte **9**.



Stop niets in het ventilatie-circuit van de auto (bijvoorbeeld in geval van stank enz.).

**Risico van beschadiging of brand.**

# VENTILATIEROOSTERS, VERWARMING EN AIRCONDITIONING

## Verwarming, Handbediende airconditioning

### Knop A

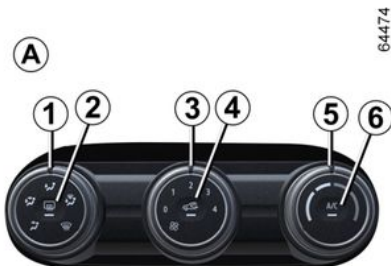



(afhankelijk van de auto)

1. Verdeling van de lucht in het interieur.
2. Ontdooien/ontwasemen van de achterraut en, afhankelijk van de auto, van de spiegels.
3. Regeling van de ventilatiesnelheid
4. Luchtkringloop.
5. Regeling van de temperatuur van de lucht.
6. Airconditioning

## Verdeling van de lucht in het interieur

Er zijn vijf mogelijke luchtverdelingen. Draai toets **1** om de verdelings-optie te kiezen.

 De lucht wordt naar de uitstroomsleuven onder de voorruit en de voorste zijruiten gevoerd.

 De lucht wordt naar de roosters van de zijruiten voorin, de ontwasemingsleuven onder de voorruit en naar de voetenruimtes gevoerd.

 De lucht wordt vooral naar de voetenruimtes gevoerd.

 De luchtstroom wordt naar de ventilatieroosters van het dashboard gevoerd, naar de voeten van de inzittenden voorin en afhankelijk van de auto, van de inzittenden op de stoelen van de tweede rij.

 De lucht wordt hoofdzakelijk naar de ontwasemingsroosters in het dashboard geleid.

### Knop B



(afhankelijk van de auto)

1. Verdeling van de lucht in het interieur.
2. Ontdooien/ontwasemen van de achterraut en, afhankelijk van de auto, van de spiegels.
3. Regeling van de ventilatiesnelheid
4. Luchtkringloop.
5. Regeling van de temperatuur van de lucht.
6. Bediening van de airconditioning.
7. Functie "Helder zicht".

# VENTILATIEROOSTERS, VERWARMING EN AIRCONDITIONING

## Inen uitschakelen van de airconditioning

Inschakelen is niet mogelijk als de knop **3** op "0" (knop **A**) of "OFF" (knop **B**) is gezet.

Druk op knop **6** om de airconditioning uit te schakelen. Het waarschuwingslampje van de toets dooft.

### Door het inschakelen van de airconditioning:

- gaat de temperatuur in het interieur omlaag;
- ontwasemen de ruiten sneller.

## Inschakelen van de luchtkringloop (isolatie van het interieur)

### De kringloopstand kan gebruikt worden:

- om het interieur af te sluiten van de buitenlucht (bijvoorbeeld als het buiten stinkt);
- Om de temperatuur in het interieur sneller te verlagen wanneer de airconditioning is geactiveerd.

Deze functie wordt automatisch geregeld, maar u kunt ze handmatig inschakelen. In dit geval wordt de werking bevestigd door het oplichten van het indicatielampje op de knop **4**.

### Handmatig gebruik

Druk op knop **4** en het indicatielampje van de knop gaat branden.

Bij langdurig gebruik van deze stand kunnen de ruiten aan de binnenkant beslaan of weer aanvriezen. Ook zal het in de auto, door gebrek aan frisse lucht, kunnen gaan stinken. Om dit te voorkomen, wordt de luchtkringloopstand na een bepaalde tijd automatisch uitgeschakeld.

### Uitschakelen van het systeem

Draai de knop **3** naar "OFF" of "0" om het systeem uit te schakelen of druk op de knop **4**. Draai de aan de knop **3** om het systeem te starten en de ventilatiesnelheid te regelen.

### Functie "helder zicht"

Druk op knop **7** en het ingebouwde waarschuwingslampje gaat branden.

Met deze functie worden de voorruit, de zijruiten voor, de achterrait en de buitenspiegels snel ontdooid en ontwasemd (afhankelijk van de auto). De functie activeert automatisch de airconditioning (afhankelijk van het voertuig) en de achterraitverwarming.

Druk op de toets **2** om de werking van de achterraitverwarming uit te schakelen: het ingebouwde controlelampje dooft.

**Om deze functie uit te schakelen,** drukt u op knop **7** of **5**.



Als u de ontwasemings-/ontdooifunctie gebruikt, wordt de luchtkringloopstand uitgeschakeld.

## Inen uitschakelen van de airconditioning

Normaal schakelt het systeem automatisch de airconditioning in of uit, afhankelijk van de weersomstandigheden.

Inschakelen is niet mogelijk als de knop **3** op "0" (knop **A**) of "OFF" (knop **B**) is gezet.

Druk op knop **6** om de airconditioning uit te schakelen. Het waarschuwingslampje van de toets dooft.

### Door het inschakelen van de airconditioning:

- gaat de temperatuur in het interieur omlaag;
- ontwasemen de ruiten sneller.



## VENTILATIEROOSTERS, VERWARMING EN AIRCONDITIONING

**i** Door het gebruik van de airconditioning neemt het brandstofverbruik toe (gebruik de airconditioning daarom niet als het niet nodig is).

### Inschakelen van de kringloop-functie



64474

Druk op knop **4**: het controlelampje van de knop gaat branden. In deze stand wordt de lucht vanuit het interieur aangezogen en zonder toevoeging van buitenlucht teruggevoerd in de auto.

### De kringloopstand kan gebruikt worden:

- om het interieur af te sluiten van de buitenlucht (bijvoorbeeld als het buiten stinkt);
- Om de temperatuur in het interieur sneller te verlagen wanneer de airconditioning is geactiveerd.

**i** Als de airconditioning niet is ingeschakeld ("A/C" indicatielampje op knop **6** staat uit), kan langdurig gebruik van recirculatielucht condensvorming op de zijruiten en de voorruit veroorzaken alsook andere problemen als gevolg van de aanwezigheid van niet gerecirculeerde lucht in het interieur. Om dit te voorkomen, wordt de luchtkringloopstand na een bepaalde tijd automatisch uitgeschakeld.

### Regeling van de ventilatiesnelheid



64474

4

Verplaats de knop **3** om de hoeveelheid ingeblazen lucht aan te passen. Als u de luchttoevoer wilt stoppen, zet de knop **3** op "0" (knop **A**) of "OFF" (knop **B**).

Het systeem is uitgeschakeld: de ventilatiesnelheid is nul (stilstaande auto). Als de auto rijdt, kunt u echter nog steeds een kleine luchtstroom voelen.

# VENTILATIEROOSTERS, VERWARMING EN AIRCONDITIONING



Door de positie  in te stellen met de knop **1** wordt de recirculatiefunctie gedeactiveerd om het risico van condensatie op de voorruit te voorkomen.

4

## Regeling van de temperatuur

Draai toets **5** afhankelijk van de gewenste temperatuur. Hoe verder de aanwijzer in het rode gedeelte staat, hoe hoger de temperatuur.

Bij langdurig gebruik van de airconditioning, kan het te koud worden. Om de temperatuur te verhogen, draait u de knop **5** naar rechts.

## Achterrautverwarming en -ontwaseming

64474



**Druk met draaiende motor** op de knop **2**. Het controlelampje licht op.

De achterraut wordt snel ontwasemd en de elektrische buitenspiegels worden verwarmd (afhankelijk van de uitvoering).

**U schakelt deze functie** uit door opnieuw op de toets **2** te drukken. Het controlelampje dooft.

De verwarming schakelt na enige tijd automatisch uit.

## Snel ontwaseming

Zet de toetsen **1**, **3** en **5** in de stand:

-  : ontwasemen.

- ventilatorsnelheid naar stand 3 of 4;
- maximumtemperatuur.

Druk op de knop **4** om de luchtrecirculatie uit te schakelen (controlelampje uit).

## Automatische airconditioning

## Bedieningsknoppen

64476



(afhankelijk van de auto)

- 1.** Regeling van de ventilatiesnelheid
- 2.** Functie "Helder zicht".
- 3.** Regeling van de temperatuur van de lucht.

# VENTILATIEROOSTERS, VERWARMING EN AIRCONDITIONING

**4.** Inschakelen van de automatische werking.

**5.** Bediening van de airconditioning.

**6.** Verdeling van de lucht in het interieur.

**7.** Luchtkringloop.

**8.** Ontdooien/ontwasemen van de achterraut en, afhankelijk van de auto, van de spiegels.

## Automatische modus

De automatische airconditioning garandeert (met uitzondering van extreme gevallen) een temperatuurcomfort in het interieur en het helder houden van de ruiten, bij een zo optimaal mogelijk brandstofverbruik. Het systeem regelt de ventilatiesnelheid, luchtverdeling en luchtkringloop, en het in- of uitschakelen van de airconditioning en verwarming.

AUTO : optimaal bereiken van de gewenste temperatuur afhankelijk van de omstandigheden buiten de auto. Druk op de knop **4**.

## Regeling van de ventilatiesnelheid

Normaal zorgt het systeem automatisch voor de juiste ventilatiesnelheid om de ingestelde temperatuur te bereiken en te handhaven.

U kunt altijd de ventilatiesnelheid verhogen of verlagen door aan knop **1** te draaien.

## Regeling van de temperatuur

Draai toets **3** afhankelijk van de gewenste temperatuur.

Hoe verder u de knop rechtsom draait, hoe warmer het wordt.



Als u op een andere knop drukt dan AUTO, wordt de automatische modus uitgeschakeld.

## Functie "helder zicht"

Druk op knop **2** en het ingebouwde waarschuwingslampje gaat branden.

Met deze functie worden de voorruit, de zijruiten voor, de achterraut en de buitenspiegels snel ontdooid en ontwasemd (afhankelijk van de auto). De functie activeert automatisch de airconditioning (afhankelijk van het voertuig) en de achterrautverwarming.

Druk op de toets **8** om de werking van de achterrautverwarming uit te schakelen: het ingebouwde controlelampje dooft.

**Om deze functie uit te schakelen,** drukt u op knop **2** of **4**.

## Wijzigen van de verdeling van de lucht in het interieur



Draai de knop **6**. het controlelampje in de toets waarop u hebt gedrukt, licht op.



De lucht wordt naar de uitstroomsleuven onder de voorruit en de voorste zijruiten gevoerd.



De lucht wordt naar de roosters van de zijruiten voorin, de ontwasemingsleuven onder de voorruit en naar de voetenruimtes gevoerd.

## VENTILATIEROOSTERS, VERWARMING EN AIRCONDITIONING

 De luchtstroom wordt naar de ventilatieroosters van het dashboard gevoerd, naar de voeten van de inzittenden voorin en afhankelijk van de auto, van de inzittenden op de stoelen van de tweede rij.

 De lucht wordt hoofdzakelijk naar de ontwasemingsroosters in het dashboard geleid.

 De lucht wordt vooral naar de voetenruimtes gevoerd.

### Achterrautverwarming en -ontwaseming



64476

Druk op knop **8** en het ingebouwde waarschuwingslampje gaat branden. De achterraut wordt nu snel ontwasemd en de elektrische buitenspiegels worden verwarmd (afhankelijk van de uitvoering).

**U schakelt deze functie uit** door opnieuw op de knop **8** te drukken. De verwarming schakelt na enige tijd automatisch uit.

### Inen uitschakelen van de airconditioning

Normaal schakelt het systeem automatisch de airconditioning in of uit, afhankelijk van de weersomstandigheden.

Druk op knop **5** om de airconditioning uit te schakelen. Het ingebouwde controlelampje dooft.

### Inschakelen van de luchtkringloop (isolatie van het interieur)

64476



Deze functie wordt automatisch geregeld, maar u kunt ze handmatig inschakelen. In dit geval wordt de werking bevestigd door het oplichten van een indicatielampje op de knop **7**.



Als u de ontwasemings-/ontdooifunctie gebruikt, wordt de luchtkringloopstand uitgeschakeld.

### Handmatig gebruik

# VENTILATIEROOSTERS, VERWARMING EN AIRCONDITIONING

Druk op knop **7** en het ingebouwde waarschuwingslampje gaat branden.

Bij langdurig gebruik van deze stand kunnen de ruiten aan de binnenkant beslaan of weer aanvriezen. Ook zal het in de auto, door gebrek aan frisse lucht, kunnen gaan stinken.

Om dit te voorkomen, wordt de luchtkringloopstand na een bepaalde tijd automatisch uitgeschakeld.

## Uitschakelen van het systeem

Draai de knop **1** naar "OFF" om het systeem te stoppen. U schakelt het systeem weer in door de knop **1** te draaien en de ventilatiesnelheid in te stellen of door op de knop **4** te drukken.



Door het gebruik van de airconditioning neemt het brandstofverbruik toe (gebruik de airconditioning daarom niet als het niet nodig is).

## Airconditioning: informatie en tips voor het gebruik

### Tips voor het gebruik

In sommige gevallen, (airconditioning uit, luchtkringloop in werking, ventilatiesnelheid nul of laag, enz.) kunnen de ruiten van de auto beslaan.

Als de ruiten beslagen zijn, gebruikt u de functie **Helder zicht** om de ruiten te ontwasemen; zet daarna de airconditioning in de automatische stand om nieuwe condensatie te voorkomen.



Stop niets in het ventilatiecircuit van de auto (bijvoorbeeld in geval van stank enz.).

**Risico van beschadiging of brand.**

### Brandstofverbruik

Het is normaal dat het brandstofverbruik hoger is (vooral in stadsverkeer) als u de airconditioning gebruikt.

Voor auto's met een airconditioning zonder automatische werkstand, zet

het systeem uit, als u het niet meer nodig hebt.

### Tips voor zuinig rijden en minder luchtverontreiniging

Rijd met open ventilatierooster en gesloten ruiten. Open bij zeer warm weer of als de auto in de zon heeft gestaan enkele minuten de portieren voordat u start, zodat de hete lucht uit de auto kan ontsnappen.

### Onderhoud

Raadpleeg voor het interval van het controleren het onderhoudsboekje van uw auto.



Gebruik de airconditioning regelmatig, ook bij koud weer; laat de airco ten minste eenmaal per maand gedurende ongeveer 5 minuten draaien.

### Storingen

Raadpleeg bij een storing altijd een merkdealer.

– **Minder goede werking van ontdooien, ontwasemen of airconditioning.**

# VENTILATIEROOSTERS, VERWARMING EN AIRCONDITIONING

Dit kan het gevolg zijn van een vervuild patroon van het interieurfilter.

– **Er wordt geen gekoelde lucht geproduceerd.**

Controleer of alle bedieningsorganen in de juiste stand staan en de zekeringen goed zijn. Als dit niet zo is moet u de werking stoppen.

## Speciale gevallen bij E-tech full hybrid versies

De airconditioning van het voertuig wordt ook gebruikt om de tractiebatterij te koelen. Een langdurige daling van de efficiëntie van de airconditioning kan leiden tot voortijdige verslechtering van de tractiebatterij.

## Water onder de auto

Maak u niet ongerust als er condenswater onder de auto druppelt, dit is normaal na langdurig gebruik van de airconditioning. Dit wordt veroorzaakt door condensatie.

## Koelvloeistof



59952

Het koelvloeistofcircuit (waarvan sommige componenten hermetisch zijn afgesloten) kan fluorhoudende broeikasgassen bevatten.

Afhankelijk van de auto, u kunt de volgende informatie vinden op sticker **A** in de motorruimte.

De aanwezigheid en de plaats van de informatie op sticker **A** zijn afhankelijk van de auto.



**Type airconditioningsvloeistof**



**Type olie in de slangen van de airconditioning**



**Ontvlambaar product**



**Raadpleeg de handleiding van de auto;**



**Onderhoud**

**(1) 0,420 kg** Hoeveelheid airconditioningsvloeistof aanwezig in de auto.

**(2) GWP 4** Aardopwarmingspotentieel.

**(3) CO<sub>2</sub>-eq 0,002t** Hoeveelheid in gewicht en CO<sub>2</sub>-equivalent.

## Aanvullende informatie

Afhankelijk van het label en afhankelijk van het type koelmiddel:

### Koelvloeistof R-1234yf

- (1) 0,420 kg
- (2) GWP 4
- (3) 0,002t



**Maak het airconditioningssysteem nooit open.** Dit is gevaarlijk voor de ogen en de

huid.

## VENTILATIEROOSTERS, VERWARMING EN AIRCONDITIONING



Voordat u iets doet onder de motorkap, moet u het contact afzetten  
➔ 171 of ➔ 174.

## MULTIMEDIA-UITRUSTING

### Multimediasystemen A, B of radio C



De locatie en werking van de uitrusting kunnen verschillen, afhankelijk van de auto.

1. Multimediascherm.
2. Multimedia-aansluitingen.
3. Stuurkolombediening.
4. Bediening bij het stuurwiel.



Raadpleeg de gebruiksaanwijzing van het multimedia-systeem voor meer informatie.

### Multimedia-aansluitingen 2



U kunt de USB-poorten gebruiken om toegang te krijgen tot de multimedia-inhoud van uw accessoires en om het systeem bij te werken.

De verschillende bronnen kunnen worden geselecteerd via het multimediascherm of de radio en de stuurkolomschakelaars.

Afhankelijk van de auto is deze met een of twee USB-aansluitingen uitgerust.



De stopcontacten USB kunnen ook worden gebruikt om accessoires op te laden met een maximaal vermogen van 12 Watt (5 V) per stopcontact.

Met de Jack-aansluiting kunt u naar audio luisteren met behulp van een aux-kabel.



Sluit alleen accessoires aan met een vermogen van maximaal 12 watt.

**Risico van brand.**



## MULTIMEDIA-UITRUSTING

### Stuurkolomchakelaars 4



Bij auto's die hiermee zijn uitgerust kunt u de knoppen van de handsfree telefoon **5** en spraakherkenning **6** gebruiken.

### Microfoon 7



#### **Gebruik van de telefoon**

Houd u altijd aan de wettelijke voorschriften met betrekking tot het gebruik van dit apparaat.

### Draadloze oplader 8



→ 321

## UITRUSTING INTERIEUR

### Elektrische ruiten

**Deze systemen werken** met contact aan of contact uit tot het openen van een voorportier (begrensd tot ongeveer 3 minuten).



#### Verantwoordelijkheid van de bestuurder

Verlaat uw voertuig nooit met de kaart of

sleutel erin en met een kind, afhankelijk volwassene of huisdier in het voertuig, zelfs niet voor een korte tijd.

Zij kunnen zichzelf of anderen in gevaar brengen door de motor te starten of apparatuur te bedienen zoals de versnellingshendel of de ruitbediening.

In geval van beknelling van een lichaamsdeel draait u direct de bewegingsrichting van de ruit om door te drukken op de betreffende schakelaar.

**Gevaar van ernstige verwondingen.**

### Elektrische ruitbediening met sneltoets



Druk of trek kort op/aan de schakelaar van de ruit tot deze niet verder kan: het raam gaat dan helemaal open of dicht. Een actie op de schakelaar stopt de werking van de ruit.

**Let op:** de achterruiten kunnen niet helemaal omlaag.

Gebruik vanaf de bestuurdersplaats schakelaar:

1. - voor de bestuurderskant;
2. - voor de passagierskant voor;
3. - en 5 voor de passagiers achter.

Druk vanaf de passagiersstoelen op schakelaar 6.



Leg nooit iets op de bovenkant van een halfgeopende ruit: risico van beschadiging van de ruitbediening.

## UITRUSTING INTERIEUR



### Veiligheid inzittenden

De bestuurder kan de werking van de ruitbediening achter uitschakelen door schakelaar **4** in te drukken.

Op het instrumentenpaneel wordt een bevestigingsboodschap weergegeven.

### De elektrische ruitbediening werkt niet.

De sneltoets van de elektrische ruitbediening is voorzien van hittebescherming: als u de ruitschakelaar meer dan zestien keer achter elkaar indrukt, gaat deze in de beveiligde modus (de ruit is vergrendeld).

Wat kunt u doen:

- Gebruik de elektrische ruitschakelaar kort en met tussenpozen van ongeveer 30 seconden.
- Bij draaiende motor wordt de ruit ontgrendeld nadat de schakelaar van de elektrische ruitbediening circa 20 minuten niet is gebruikt.

**Opmerking:** als de ruit tijdens het sluiten op weerstand stuit (bijv. door een takje), stopt de ruit en schuift deze daarna enkele centimeters terug.



Wanneer u de ruiten sluit, moet u erop letten dat er geen enkel lichaamsdeel (arm, hand, enz.) uit het voertuig steekt.

**Gevaar van ernstige verwondingen.**

### Op afstand sluiten van de ruiten

Als de portieren van buitenaf worden vergrendeld door **twee keer snel op de vergrendelingsknop van het bestuurdersportier in handsfreemodus, op de card of, afhankelijk van de auto, op de sleutel** te drukken, sluiten alle ruiten uitgerust met een sneltoets elektrische ruitbediening automatisch.

Het is raadzaam het systeem alleen in te schakelen als de gebruiker de auto goed ziet en er niemand in de auto zit.

### Storingen

Als het sluiten van de ruit niet goed werkt, schakelt het systeem over op de normale werking: u kunt dan de betrokken ruitschakelaar zo vaak als nodig bedienen tot de ruit helemaal sluit (de ruit gaat stap voor

stap omhoog). Houd vervolgens de schakelaar één seconde ingedrukt (nog steeds aan de sluitkant) en laat de ruit dan helemaal openen en sluiten om het systeem te resetten.

Indien nodig, raadpleeg uw merkdealer.

### Handbediende ruiten



Draai de handgreep **7**.

## UITRUSTING INTERIEUR

### Zonneklep, zonwering

Zonneklep voor



Laat de zonneklep **1** zakken.

### Make-up spiegels

(afhankelijk van de auto)

Til de klep **2** omhoog.



Tijdens het rijden moet het klepje van de make-up spiegel gesloten zijn.

**Verwondingsgevaar**

### binnenverlichting

Binnenlicht A



Druk op de schakelaar **1** om het volgende in te schakelen:

- een constant brandende verlichting;
- een verlichting die gaat branden als de auto wordt ontgrendeld of een van de portieren wordt geopend. Deze dooft als de relevante portieren goed gesloten zijn en na enige tijd;
- onmiddellijk uitgaan van de verlichting.

### Binnenlicht b



Druk op de schakelaar **2** voor de bestuurder en op de schakelaar **3** voor de voorpassagier voor inschakelen:

- een constant brandende verlichting;
- een verlichting die gaat branden als de auto wordt ontgrendeld of een van de portieren wordt geopend. Deze dooft als de relevante portieren goed gesloten zijn en na enige tijd;
- onmiddellijk uitgaan van de verlichting.

## UITRUSTING INTERIEUR

### Kaartleeslampje



(afhankelijk van de auto)

Druk schakelaar **4**, **5** of **6** in om de volgende zaken in te schakelen:

- een constant brandende verlichting;
- onmiddellijk uitgaan van de verlichting.



**Opmerking:** bij auto's uitgerust met een multimediascherm kunt u dit gebruiken om de leeslampjes die aangaan bij het openen van de deuren of de bagageruimte, in of uit te schakelen → **134**.

### Verlichting dashboardkastje



Afhankelijk van de auto gaat het **7**-lampje branden als het handschoenvakje wordt geopend.

## UITRUSTING INTERIEUR

### Bagageverlichting



Het lampje **8** gaat branden bij het openen van de bagageruimte.



Het ontgrendelen en het openen van de portieren en de achterklep zorgen voor het tijdelijk branden van de binnenlichten.

### Accessoireaansluiting

#### Accessoireaansluiting 1



U kunt aansluiting **1** gebruiken.

Deze is bedoeld voor aansluiting van accessoires die zijn goedgekeurd door onze technische dienst.



Sluit alleen accessoires aan met een vermogen van maximaal 120 watt (12 V).

Als verschillende accessoireaansluitingen tegelijk worden gebruikt, mag het totale vermogen van de aangesloten accessoires niet meer zijn dan 180 watt.

**Risico van brand.**



## OPBERGRUIMTE, INDELING INTERIEUR

### Opbergruimte 1 in voorportier



Hierin kunt u een fles van 1,5 liter plaatsen.



Laat geen voorwerpen op de vloer (vóór de bestuurder) liggen. In geval van plotseling remmen kunnen deze onder de pedalen terecht komen, waardoor de bestuurder deze niet meer goed kan bedienen.

### Open de opbergruimte 2



### Dashboordkastje 3



Open en verschuif het klepje om bij de opbergruimte te komen



Let op dat er geen harde, zware of scherpe voorwerpen in de "open" berguimtes geplaatst zijn, zodat zij tegen de inzittenden geslingerd kunnen worden bij het rijden door een bocht, bij plotseling remmen of bij een botsing.

### Opbergruimte zonneklep 4



## OPBERGRUIMTE, INDELING INTERIEUR

Hierin kunt u kaartjes (bijvoorbeeld van een tolgeweg) bevestigen.

### Opbergruimte middenconsole/inductielaadzone 5



Raadpleeg voor meer informatie over de inductielaadzone de gebruiksaanwijzing van het multimediasysteem.

**i** Afhankelijk van het land en het abonnement is de inductielaadzone 5 ook de zone voor plaatsing van smartphones die zijn uitgerust met een digitale sleutel ➔ 52.

**i** Zorg vooral dat er niets (startkaart, USB-stick, SD-kaart, creditcard, juwelen, sleutels, munten, enz.) in de inductieoplaadzone **5** ligt terwijl de telefoon wordt opgeladen.

Verwijder magnetische kaarten of creditcards uit het telefoonhoesje voordat u de telefoon in de inductielaadzone **5** plaatst.

**i** Voorwerpen die achterblijven in de inductielaadzone **5** kunnen oververhit raken.

U wordt geadviseerd om deze in de daarvoor bestemde zones te plaatsen (opbergruimte, opbergruimte achter zonneklep enz.).



Let op dat er geen harde, zware of scherpe voorwerpen in de "open" bergruimtes geplaatst zijn, zodat zij tegen de inzittenden geslingerd kunnen worden bij het rijden door een bocht, bij plotseling remmen of bij een botsing.

### Opbergruimte 7 in middelste armsteun



Til het deksel van de armsteun **6** op.



## OPBERGRUIMTE, INDELING INTERIEUR



Bekerhouders 9



Schuif **8** om bij de bekerhouder te kunnen.

De bekerhouder is uitgeruste met haakjes om de beker op zijn plaats te houden.

Bekerhouders 10



Hierin kunnen een losse asbak, blikjes enz. worden geplaatst.



Let op bij het accelereren of het rijden in een bocht, dat de inhoud van de beker of het

blikje niet over de rand stroomt. **Risico van verwondingen als de vloeistof warm is en/of vlekken.**

Dashboordkastje passagier

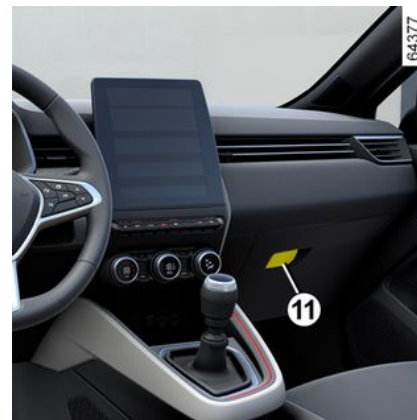

Om deze te openen, trekt u aan de handgreep **11**.

In deze opbergruimte passen documenten op A4-formaat, een fles, enz.

## OPBERGRUIMTE, INDELING INTERIEUR



Let op dat er geen harde, zware of scherpe voorwerpen in de "open" berg ruimtes geplaatst zijn, zodat zij tegen de inzittenden geslingerd kunnen worden bij het rijden door een bocht, bij plotseling remmen of bij een botsing.

4

### Opbergruimte in achterportieren 12



### Opbergzakken in de achterstoelen 13



Let op dat er geen harde, zware of scherpe voorwerpen in de "open" berg ruimtes geplaatst zijn, zodat zij tegen de inzittenden geslingerd kunnen worden bij het rijden door een bocht, bij plotseling remmen of bij een botsing.

### Handgreep 14



Hieraan kan men zich vasthouden tijdens het rijden.

Gebruik deze niet bij het in- of uitstappen.

## TRANSPORT VAN GOEDEREN

### Opbergkist

### Tafeltje

### Verwijderen



- Til de klemmen **1** op met een beweging **A** om de kabels los te maken van de kofferbakklep;
- til de hoedenplank **2** op om deze te kunnen loswippen (beweging **B**);
- trek de hoedenplank naar u toe.

Bij het terugplaatsen, gaat u in omgekeerde volgorde te werk.



Leg geen zware of harde voorwerpen op de hoedenplank.

Bij plotseling remmen of in geval van een ongeluk kunnen rondslingerende spullen de inzittenden in gevaar brengen.

### Soci t -uitvoeringen



Wip de bevestigingen **3** van elke kant van het blad los, verwijder het blad via de kofferbakklep.

Bij het terugplaatsen gaat u in omgekeerde volgorde te werk

# TRANSPORT VAN GOEDEREN

## Opbergkist

### Losse bodemplaat 1



#### Vlakke stand

Op deze manier kan de rugleuning van de achterstoel naar voren worden gekanteld om een vlakke vloer te krijgen en de bagageruimte in twee afzonderlijke ruimtes in te delen.

De losse bodemplaat is geplaatst op de rail **2**.



#### Tussenstand

In de geblokkeerde stand hebt u toegang tot het gereedschap dat onder de mat van de bagageruimte ligt.

- Neem de losse bodemplaat **1** weg;
- plaats deze in de bagageruimte, door hem achter de rail **2** te schuiven.



Toegelaten belasting op de losse bodemplaat: 100 kg gelijkmatig verdeeld.



#### Opbergstand

Op deze manier wordt het volume van de bagageruimte groter.

- Neem de losse bodemplaat **1** weg;
- plaats deze in de bagageruimte onder de rail **2**.

#### Tassenhaak **3**

Maximum gewicht per haak: 5 kg.

#### Vervoer van bagage

Let er bij het vervoer op dat de voorwerpen met hun langste zijde steunen tegen ofwel:

- de rugleuning van de achterbank bij normale ladingen (voorbeeld **A**);

## TRANSPORT VAN GOEDEREN

**A**

64393



**B**

64394



- de rugleuningen van de voorstoelen met de rugleuningen van de achterstoelen neergeklapt als u grote voorwerpen moet vervoeren (voorbeeld **B**).

Zorg ervoor dat de vervoerde voorwerpen gelijkmatig over de laadruimte worden verdeeld.

Als u voorwerpen op de neergeklapte rugleuning wilt plaatsen, moet u eerst de hoofdsteunen verwijderen voordat u de rugleuning neerklapt, zodat de rugleuning zo dicht mogelijk tegen het zitkussen kan kantelen.

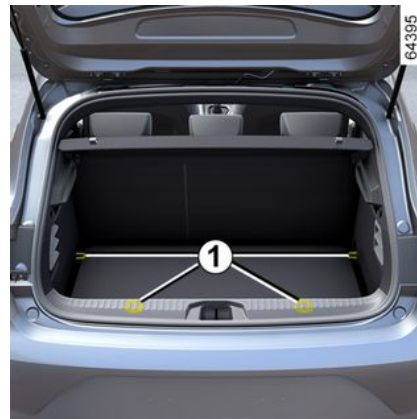

64395

4



De zwaarste voorwerpen plaatst u zo laag mogelijk op de laadvloer.

Zet de lading vast aan de bevestigingspunten **7** (indien aanwezig) op de vloer van de laadruimte.

De lading moet zo geplaatst zijn dat niets naar voren geslingerd kan worden in geval dat de bestuurder plotseling moet remmen.

Maak de autogordels van de zitplaatsen achter vast, ook als deze niet bezet zijn.

### Trekhaak



**Kogeldruk, maximaal toegelaten massa's van gereemde en ongereemde aanhangwagens: → 397.**

#### **Keuze en monteren van een trekhaak**

Maximale massa van de trekhaak:

- 10 kg bij een auto met een trekhaakvoorbereiding;
- 28 kg bij een auto zonder een trekhaakvoorbereiding.

De verlichting of de kentekenplaat mogen niet worden geblokkeerd door de sleepuitrusting als deze niet in gebruik is. Houd u in elk geval aan de voorschriften van het land waarin u zich bevindt.

Raadpleeg het montagevoorschrift van de uitrusting voor de montage en de voorwaarden voor het gebruik.

Bewaar dit montagevoorschrift bij dit instructieboekje.

63561

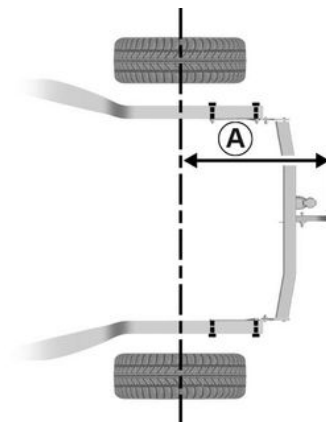

Max. grootte **A**: 762 mm.

63562

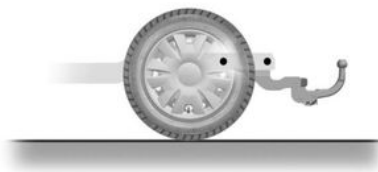



## TRANSPORT VAN GOEDEREN

### Dakdragers

#### Bevestigingspunten vrijmaken



Open de portieren om bij de inzetstukken voor de bevestiging **1** te kunnen komen.



Als de originele dakdragers, die goedgekeurd zijn door onze technische dienst, geleverd worden met bouten, gebruik dan uitsluitend deze bouten voor het bevestigen van de dakdragers op de auto.

### Voorzorgsmaatregelen voor het gebruik

#### Gebruik van de achterklep

Voordat u de achterklep opent, controleert u de objecten en/of accessoires (fietsenrek, dakkoffer enzovoort) die zijn bevestigd op de dakdragers: deze moeten juist zijn geplaatst en vastgemaakt en mogen er niet voor zorgen dat de achterklep niet helemaal open kan.



Raadpleeg uw erkende dealer voor het kiezen van de uitrusting die aangepast is aan uw auto.

Montage moet gebeuren volgens de montagevoorschriften van de fabrikant.

Bewaar dit montagevoorschrift bij dit instructieboekje.

**Max. dakbelasting → 397.**

### Spoiler A



Het bevestigen van een drager (fietsdrager, bagagekoffer, enz.) die rust op de spoiler is verboden.

Om een drager te installeren op uw auto, neemt u contact op met een merkdealer.

## TOEGANG TOT DE MOTOR, NIVEAUS

### Motorkap



Om deze te openen, trekt u aan de hendel **1** aan de linkerkant van het dashboard.



Zet altijd het contact uit als u iets gaat doen onder de motorkap  
→ 171 → 174.



Zet geen druk op de motorkap: risico van onbedoeld sluiten van de motorkap.

### Ontgrendelen van de veiligheids-haak van de motorkap



Druk om te ontgrendelen op het lipje **2** tijdens het openen van de motorkap.



Let op bij werkzaamheden dicht bij de motor, deze kan nog warm zijn.

Bovendien kan de ventilatormotor onverwacht gaan draaien. Het waarschuwingslampje



in de motorruimte herinnert u hieraan.

**Verwondingsgevaar**

### Motorkap openen

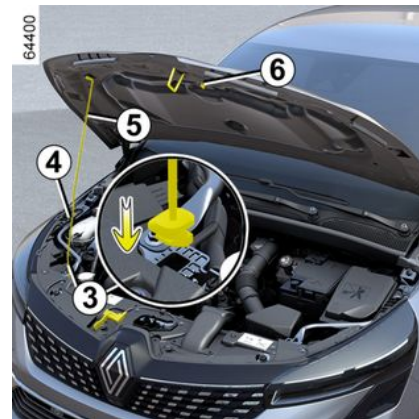

Til de motorkap op, maak de steun **5** los van de bevestiging **6** met behulp van de hendel **4**; voor uw eigen vei-



## TOEGANG TOT DE MOTOR, NIVEAUS

ligheid **moet** u de steun in de houder **3** bevestigen.



Controleer bij werkzaamheden onder de motorkap, of de schakelaar van de ruitenswisser in de stand uit staat.

**Verwondingsgevaar**

### Sluiten van de motorkap



Controleer voordat u de motorkap sluit of er geen gereedschap of andere voorwerpen in de motorruimte zijn achtergebleven.

Om de motorkap te sluiten, brengt u de veerpoet **5** weer in de bevestiging **6**.

Pak de motorkap in het midden vast en laat ze van een hoogte van 30 cm dichtvallen.

De kap sluit vanzelf door zijn eigen gewicht.



Controleer de vergrendeling van de kap.

Controleer of niets de vergrendeling belemmert (steentje, doek, enz.).



Zorg er na alle werkzaamheden in de motorruimte voor dat u niets vergeet (doeken, gereedschap enz.). Hierdoor kan de motor beschadigd raken of brand ontstaan.



Bij een botsing, zelfs een lichte, tegen de grille of de motorkap moet u zo snel mogelijk het vergrendelingsstelsel van de motorkap laten controleren door een merkdealer.

### Motorolie

#### Oliepeil van de motor:

#### Algemeen

Iedere motor verbruikt wat olie voor het smeren en koelen van de bewegende delen in de motor. Het is daarom normaal dat u tussen twee onderhoudsbeurten olie moet bijvullen.

Indien u echter na de inrijperiode meer dan 0,5 liter olie per 1000 km moet bijvullen, moet u een erkende dealer raadplegen.

**Controleer het oliepeil regelmatig en in ieder geval voor elke grote reis: vul indien nodig tijdig olie bij om ernstige schade aan de motor te voorkomen.**

## TOEGANG TOT DE MOTOR, NIVEAUS

### Aflezen van het oliepeil

De auto moet horizontaal staan en de motor mag geruime tijd niet hebben gedraaid.

**Voor het exacte oliepeil en het controleren of het maximumpeil niet overschreden is (risico op schade aan motor), moet u de peilstaaf gebruiken.**

Afhankelijk van de auto waarschuwt het display van het instrumentenpaneel uitsluitend als het oliepeil minimaal is.

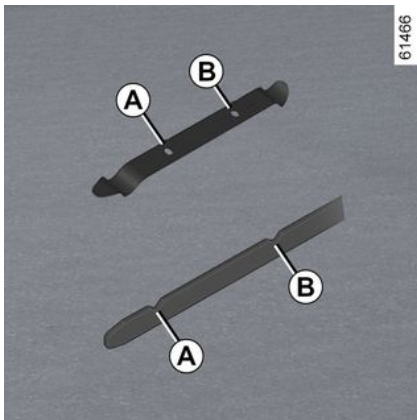

- Haal de peilstaaf eruit en veeg hem af met een droge en niet pluizende doek;
- steek de peilstaaf weer zo diep mogelijk in zijn houder, (als de motor

een "peildop" **C**, heeft, draait u deze geheel vast);

- verwijder de peilstok opnieuw;
- lees het peil af: dit mag nooit lager zijn dan het "MINI" peil **A** en nooit hoger dan het "MAXI" peil **B**.

Als u het peil heeft gelezen, moet u de peilstaaf terugplaatsen tegen de aanslag of de peildop geheel vastdraaien.

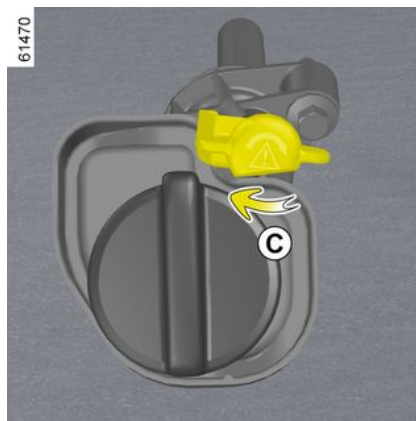

### Motorolie bijvullen

Gebruik een trechter of bescherm het gedeelte rond te vulopening om

te voorkomen dat er motorolie op een warm gedeelte van de motorruimte of een gevoelig onderdeel (d.z.w. elektrische onderdelen) terecht komt.

**Risico van brand.**



### Overschrijding van het maximumpeil van de motorolie

Het maximumpeil

**B** mag nooit worden overschreden: dit kan leiden tot schade aan de motor en het antiluchtverontreinigingssysteem.

Als het peil boven het maximum is, **start de motor dan niet** en roep de hulp in van een merkdealer.

## TOEGANG TOT DE MOTOR, NIVEAUS



Voordat u iets doet onder de motorkap, moet u het contact afzetten  
➔ 171 of ➔ 174.



Voordat u iets doet onder de motorkap, moet u het contact afzetten  
➔ 171 of ➔ 174.

### Bijvullen, tanken, olie verversen

#### (Bij)vullen



De auto moet horizontaal geparkeerd staan en de motor moet stil staan en koud zijn (bijvoorbeeld voordat u 's morgens wegrijdt).



Vul nooit bij tot boven het "MAXI" -peil en vergeet niet de dop **1** en de peilstok **2** weer terug te plaatsen.



- Maak de dop **1** los;
- vul bij (in de regel ligt de hoeveelheid tussen de peilen "MINI" en

"MAXI" op de peilstok **2** tussen 0,9 en 2 liter, afhankelijk van de motor);  
- wacht 20 minuten om de olie naar beneden te laten zakken in de motor;  
- controleer het peil met de peilstok **2** (zoals hiervoor is beschreven).

Als u het peil heeft gelezen, moet u de peilstaaf tegen de aanslag terugplaatsen of de peildop geheel vastdraaien.



5

## TOEGANG TOT DE MOTOR, NIVEAUS



### Bijvullen Motor

Gebruik een trechter of bescherm het gedeelte rond te vulopening om te voorkomen dat er motorolie op een warm gedeelte van de motorruimte of een gevoelig onderdeel (d.z.w. elektrische onderdelen) terecht komt.

**Risico van brand.**

### Motorolie verversen

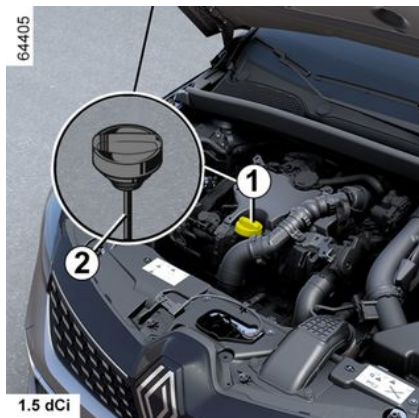

**Interval:** raadpleeg het onderhoudsboekje van uw auto.

### Inhoud bij verversen

Raadpleeg het onderhoudsboekje van uw auto of neem contact op met een merkdealer.

Controleer het motoroliepeil altijd met behulp van de peilstaaf zoals hiervoor is uitgelegd (het mag nooit lager dan het minimumpeil of hoger dan het maximumpeil van de peilstaaf zijn).

### Soort motorolie



Raadpleeg het onderhoudsboekje van uw auto.



Als het peil abnormaal of herhaaldelijk daalt, moet u een merkdealer raadplegen



**Olief verversen:** let op bij het aftappen van hete olie dat u zich er niet aan brandt.



**Oliepeil bijvullen en/of controleren:** let er bij het bijvullen of controleren van het oliepeil op dat er geen olie op de motoronderdelen lekt. Vergeet niet de dop goed te sluiten en de peilstaaf terug te plaatsen om te voorkomen dat er olie op hete motoronderdelen spat.

**Risico van brand.**

## TOEGANG TOT DE MOTOR, NIVEAUS



### Overschrijding van het maximumpeil van de motorolie

Het maximumpeil mag nooit worden overschreden: dit kan leiden tot schade aan de motor en het antiluchtverontreinigingssysteem. Als het peil boven het maximum is, **start de motor dan niet** en roep de hulp in van een merkdealer.



Controleer bij werkzaamheden onder de motorkap, of de schakelaar van de ruitenwisser in de stand uit staat.  
**Verwondingsgevaar**



Let op bij werkzaamheden dicht bij de motor, deze kan nog warm zijn.

Bovendien kan de ventilatormotor onverwacht gaan draaien.

Het waarschuwingslampje



in de motorruimte herinnert u hieraan.

**Verwondingsgevaar**



Laat de motor nooit in een afgesloten ruimte draaien: uitlaatgassen zijn giftig.

## Koelvloeistof

### Koelvloeistof voor de verbrandingsmotor



Met de motor uit en de auto **koud** en op een vlakke ondergrond, moet het peil liggen tussen de markeringen "MINI" en "MAXI" op het koelvloeistofreservoir **1**.

Vul bij een **koude motor** koelvloeistof bij, voordat het peil de markering "MINI" bereikt.

### Regelmatige controle van het peil

**Controleer regelmatig het koelvloeistofpeil** (een gebrek aan koelvloeistof kan de verbrandingsmotor ernstig beschadigen).

## TOEGANG TOT DE MOTOR, NIVEAUS

Vul uitsluitend bij met door onze technische dienst goedgekeurde producten die zorgen voor:

- bescherming tegen bevriezen;
- een bescherming tegen corrosie van het koelcircuit.



Voordat u iets doet onder de motorkap, moet u het contact afzetten  
➔ 171 of ➔ 174.

### Interval voor het vervangen

Raadpleeg het onderhoudsboekje van uw auto.



Als het peil abnormaal of herhaaldelijk daalt, moet u een merkdealer raadplegen



Controleer bij werkzaamheden onder de motorkap, of de schakelaar van de ruitenswisser in de stand uit staat.

**Verwondingsgevaar**



Zolang de verbrandingsmotor warm is, mag er niet worden gewerkt aan de motor en het koelsysteem.  
**Risico van brandwonden.**

### Koelmiddel elektrisch tractiesysteem



Dit is een ander systeem dan bij de verbrandingsmotor.

Het dient voor het koelen van de elektromotor.

**Het peil aflezen**

Draai de dop van het koelvloeistofreservoir **2**, met het contact uitgeschakeld en het voertuig op een vlakke ondergrond geparkeerd.

Als het **koud** is, moet het niveau zich tussen de markeringen "MINI" **3** en "MAXI" **4** aan de binnenkant van de trechter bevinden.

### Regelmatige controle van het peil

**Controleer regelmatig het koelvloeistofpeil** (het elektrisch systeem kan ernstig beschadigd worden door een gebrek aan koelvloeistof).

Als aanvulling nodig is, vraagt u een merkdealer om dit uit te voeren.



Voordat u iets doet onder de motorkap, moet u het contact afzetten  
➔ 171 of ➔ 174.

### Interval voor het vervangen

Raadpleeg het onderhoudsboekje van uw auto.



Als het peil abnormaal of herhaaldelijk daalt, moet u een merkdealer raadplegen



## TOEGANG TOT DE MOTOR, NIVEAUS



Controleer bij werkzaamheden onder de motorkap, of de schakelaar van de ruitenswisser in de stand uit staat.

**Verwondingsgevaar**



Zolang de verbrandingsmotor warm is, mag er niet worden gewerkt aan de motor en het koelsysteem.

**Risico van brandwonden.**

### Peilen, filters

#### Remvloeistofpeil



Controleer regelmatig het peil van de remvloeistof en zeker als u bij het remmen een verschil, hoe gering ook, opmerkt.

Controleer het peil met het voertuig op een vlakke ondergrond en het contact uitgeschakeld.

#### Peil 5

Het is normaal dat het remvloeistofpeil daalt met het slijten van de remblokken maar het mag nooit beneden de waarschuwingslijn "MINI" komen.

Als u zelf de slijtage van de remblokken en schijven wilt controleren, vraag dan bij uw dealer naar de brochure met de controlemethode of raadpleeg de website van de fabrikant.

#### Vullen

Na werkzaamheden aan het hydraulische circuit moet de remvloeistof worden vervangen door een deskundige.

Gebruik hiervoor uitsluitend door onze technische dienst goedgekeurde remvloeistof uit een verzegelde verpakking.

#### Interval voor het vervangen

Raadpleeg het onderhoudsboekje van uw auto.



Als het peil abnormaal of herhaaldelijk daalt, moet u een merkdealer raadplegen



Voordat u iets doet onder de motorkap, moet u het contact afzetten  
➔ 171 of ➔ 174.

5

## TOEGANG TOT DE MOTOR, NIVEAUS



Controleer bij werkzaamheden onder de motorkap, of de schakelaar van de ruitenswisser in de stand uit staat.

**Verwondingsgevaar**



Let op bij werkzaamheden dicht bij de verbrandingsmotor; deze kan nog warm zijn.

Bovendien kan de ventilatormotor onverwacht gaan draaien.

Het waarschuwingslampje



in de motorruimte herinnert u hieraan.

**Verwondingsgevaar**

### ruitensproeierreservoir



#### Vullen

Open met het contact uit de dop 6.

Vul bij tot u de vloeistof ziet en zet de dop terug.

**Opmerking:** controleer regelmatig het peil van het reservoir en vul dit bij voordat u begint aan een rit.

#### Vloeistof

Gebruik alleen ruitensproeier vloeistof met antivries.

Wij adviseren u een erkende dealer of een gekwalificeerde vakman te raadplegen.

**Opmerking:** gebruik geen hard water (risico op beschadiging van de

aanzuigpomp of op kalkafzetting op de pomp en de sproeiers).

#### Sproeiers

Raadpleeg een merkdealer om de sproeiers van de voorruit op de juiste hoogte te richten.



Voordat u iets doet onder de motorkap, moet u het contact afzetten  
→ 171 of → 174.

#### Filters

Het vervangen van de filters (luchtfilter, interieurfilter, brandstoffilter, etc.) maakt deel uit van het onderhoudsprogramma van uw auto.

**Interval voor het vervangen van de onderdelen:** raadpleeg het onderhoudsboekje van uw auto.



Controleer bij werkzaamheden onder de motorkap, of de schakelaar van de ruitenswisser in de stand uit staat.

**Verwondingsgevaar**



## TOEGANG TOT DE MOTOR, NIVEAUS



Let op bij werkzaamheden dicht bij de verbrandingsmotor; deze kan nog warm zijn.

Bovendien kan de ventilatormotor onverwacht gaan draaien.

Het waarschuwingslampje



in de motorruimte herinnert u hieraan.

**Verwondingsgevaar**

## ACCU:

### Accu:



De accu 1 is onderhoudsvrij. **U mag de accu niet openen of er vloeistof aan toevoegen.**



De accu bevat zwavelzuur. Vermijd daarom contact met de ogen, de huid of kleding. Bij onverhoopt contact spoelen met veel water. Indien nodig een arts raadplegen. Houd open vuur, hete voorwerpen en vonken weg van de accu-onderdelen (explosiegevaar).

Afhankelijk van de auto, controleert een systeem continu de capaciteit van de accu. Als dit minder wordt, verschijnt het bericht "Batterijbesparende modus" en verschijnt vervolgens "Accu zwak start de motor" op het instrumentenpaneel. In dit geval start u de motor en verdwijnt de boodschap op het instrumentenpaneel.

**Opmerking:** de melding "Energiebesparende modus accu" kan verschijnen na 5 tot 30 minuten gebruik van de auto met de motor uit, om de gebruiker te waarschuwen dat de energieverbruikende functies (binnenverlichting, radio, navigatie, ventilatie, accessoirevoeding enz.) auto-

matisch kunnen worden uitgeschakeld.

De laadstatus van uw batterij kan dalen, vooral als u uw voertuig gebruikt:

- voor korte ritten;
- in een stedelijke omgeving;
- bij lage temperatuur;
- na langdurig gebruik van stroomverbruikers (radio enz.) met het contact uit.



Zet altijd het contact uit als u iets gaat doen onder de motorkap  
➔ 171 ➔ 174.



Let op bij werkzaamheden dicht bij de motor, deze kan nog warm zijn. Bovendien kan de ventilatormotor onverwacht gaan draaien. Het waarschuwingslampje  in de motorruimte herinnert u hieraan.  
**Verwondingsgevaar**

## ACCU:

### Bijzonderheid van versie E-tech full hybrid



De "12V"-hulpaccu **2** in de bagageruimte E-tech full hybrid levert de energie die nodig is om het hybride voertuig te openen en te sluiten en om de apparatuur te bedienen.

#### **U mag de accu niet openen of er vloeistof aan toevoegen.**

De laadstatus van de 12V-hulpaccu **1** kan minder worden, vooral als u uw auto gebruikt:

- bij een lage buitentemperatuur;
- langdurig gebruik van vermogenverbruikende functies terwijl het contact is uitgeschakeld.
- na langdurig parkeren.



Koppel de secundaire batterij "12 V" niet los; Dit is verboden.

**Risico op brandwonden door elektrische schokken.**



Voor uw veiligheid en voor de goede werking van de elektrische apparatuur in de auto

(lampen, ruitenwisser, ABS, enz.), elke ingreep aan de "12 V"-hulpaccu (demontage, loskoppeling, enz.) **moet** worden uitgevoerd door een gekwalificeerd specialist.

#### **Risico op brandwonden door elektrische schokken.**

U moet zich **verplicht** houden aan de vervangingsintervallen die worden aangegeven in het onderhoudsboekje zonder deze te overschrijden.

De accu is van een speciaal type. Zorg dat deze wordt vervangen door een van hetzelfde type.

Roep de hulp in van een merk-dealer.

## ACCU:



### Label A

Houd u aan de indicaties op de accu:

- **2** open vuur en roken verboden;
- **3** oogbescherming verplicht;
- **4** houd weg van kinderen;
- **5** explosieve stoffen.
- **6** raadpleeg de handleiding;
- **7** corrosieve stoffen.



Voor uw eigen veiligheid en de goede werking van de elektrische uitrusting van het voertuig (verlichting, ruitenwissers, rembekrachtiging enz.), moeten alle werkzaamheden aan de accu (uitbouwen, loskoppelen enz.) **verplicht** worden uitgevoerd door een gespecialiseerde vakman.

### Risico op brandwonden door elektrische schokken.

U moet zich **verplicht** houden aan de vervangingsintervallen die worden aangegeven in het onderhoudsboekje zonder deze te overschrijden.

De accu is van een speciaal type. Zorg dat deze wordt vervangen door een van hetzelfde type. Roep de hulp in van een merkdealer.



Omdat de accu van een **speciaal** type is, moet u deze vervangen door een gelijkwaardige accu. Raadpleeg voor de exacte gegevens de merkdealer.

# REINIGEN

## Onderhoud van de carrosserie

Een goed onderhouden auto gaat langer mee.

Daarom wordt aangeraden de buitenkant van de auto regelmatig te onderhouden.

Uw auto is op doelmatige wijze tegen roestvorming beschermd. Toch staat hij bloot aan de invloed van verschillende instellingen.

### Agressieve stoffen in de lucht

- Luchtverontreiniging (in steden en in industriegebieden);
- zilte lucht langs de kust, vooral bij warm weer,
- wisselende klimaatinvloeden en veranderingen in de vochtigheidsgraad (wegenzout in de winter, water waarmee de weg wordt schoongespoeld enz.),

### Kleine beschadigingen in het dagelijks gebruik

#### Schurende stoffen

Stof in de lucht, zand, modder, opspattende steentjes, enz.

Er zijn een aantal maatregelen nodig om de hierboven genoemde gevaren te bestrijden.

## Wat u moet doen

Was uw auto regelmatig, **met de motor uit**, met door onze technische diensten geselecteerde shampoos (nooit met schuurmiddelen).

Spoel vooraf grondig af met een straalreiniger:

- aanslag van boomhars en luchtverontreiniging;
- modder uit de wielkuipen en onder de drempelkokers die anders lange tijd het vocht kunnen vasthouden;
- **de uitwerpselen van vogels, die een chemische reactie met de lak veroorzaken waardoor deze snel kan ontkleuren en zelfs kan loslaten;**

Deze vlekken **moet** u meteen verwijderen, want zij kunnen later niet meer door poetsen worden verwijderd;

- zout dat op de gehele auto, maar vooral in de wielkuipen en onder de bodem achterblijft.

Ontdoe de auto regelmatig van plantenresten (hars, bladeren enz.).

Houd rekening met lokale voorschriften inzake het wassen van een auto (bijv. niet op de openbare weg).

Neem bij het wassen van het voertuig met een hogedrukreiniger de volgende voorzorgsmaatregelen:

- zorg ervoor dat de lak van uw voertuig, het gebied of het onderdeel dat u wilt reinigen compatibel is met dit type wasgoed;
- de door het apparaat geleverde druk moet lager zijn dan 100 bar;
- plaats de sproeikop tijdens het wassen op minimaal 15 cm van het voertuig en controleer of het waterdebiet lager is dan 15 l/min;
- blijf niet hetzelfde gebied, de aangestane punten of de afdichtingen wassen (gevaar voor beschadiging van de lak, losraken van afdichtingen enz.).

Houd bij het rijden op pas geasfalteerde wegen afstand van de andere auto's om beschadiging van lak en ruiten door opspattend grind te voorkomen.

Kleine beschadigingen van de lak moet u snel herstellen of laten herstellen zodat roest ook daar geen kans krijgt.

Laat uw merkdealer regelmatig de carrosserie inspecteren als de auto een plaatwerkgarantie heeft.

Raadpleeg het onderhoudsboekje.

Mechanische onderdelen, scharnierende delen, enz. moeten na reiniging altijd opnieuw worden beschermd met een door onze technische diensten goedgekeurd product.

## REINIGEN



Bij de merkdealer vindt u een uitgebreid gamma speciale onderhoudsproducten.

### Wat u niet moet doen

De auto wassen in felle zon of als het vriest.

Vuil of insectenresten wegkrabben, zonder ze eerst met water los te weken.

De auto verwaarlozen zodat vuil zich kan ophopen.

Kleine beschadigingen niet (laten) bijwerken.

Vlekken of aanslag verwijderen met oplosmiddelen die niet door onze technische diensten zijn geselecteerd. De lak kan hierdoor worden aangetast.

Vaak door sneeuw en modder rijden zonder de auto te wassen, met name de wielkuipen en de bodemplaat.



Ontvetten of reinigen met behulp van een hogedrukreiniger of sproei-producten die niet door onze technische dienst zijn goedgekeurd.

- mechanische delen (bijv. de motorruimte)
- wielen (bijv. remsysteemcomponenten zoals remklauwen);
- onderkant carrosserie;
- scharnierende delen (bijv. aan de portieren)
- gelakte plastic delen aan de buitenkant (bijv. bumpers)

Hierdoor kunnen oxidatie of storingen ontstaan.

### Bijzonderheid van auto's met matte lak

Voor dit type lak moeten bepaalde voorzorgsmaatregelen worden genomen.

### Wat u moet doen

De auto overvloedig met de hand met water wassen en daarbij een zachte doek, spons, enz. gebruiken.

### Wat u niet moet doen



Producten op basis van was gebruiken (opwrijven).

Te hard wrijven.

De auto wassen in een wasstraat.

Stickers op de lak plakken (risico op achterblijvende resten).

De auto reinigen met een hogedrukreiniger.

### Rijden door een wasstraat

Zet de schakelaar van de ruitenwisser weer in de ruststand → 156.

Controleer de bevestiging van de uitrusting aan de buitenkant, extra lampen, achteruitkijkspiegels; zet de ruitenwisserbladen vast met tape.

Verwijder de spriet van de radioantenne indien uw auto hiermee is uitgerust.

Verwijder het tape en plaats de antenne terug na het wassen.

### Reinigen van de koplampen, de opname-elementen en de camera's

Veeg deze schoon met een zachte doek of poetskatoen.

Als dit onvoldoende is, bevochtig deze dan met wat zeepsop en veeg deze af met een zachte doek of poetskatoen.

Veeg de ruit tenslotte voorzichtig af met een droge zachte doek.

**Gebruik geen reinigingsmiddelen met alcohol of gereedschap zoals een ijskrabber.**

## REINIGEN

Reinigen van stickers, decoratiefolie, enz.

### Wat u moet doen

Veeg deze schoon met een zachte doek of poetskatoen. Bevochtig met zeepsop en veeg schoon met een zachte doek of poetskatoen.

Veeg de ruit tenslotte voorzichtig af met een droge zachte doek.

### Wat u niet moet doen



Producten op basis van alcohol gebruiken. Gereedschap gebruiken (bijv. schraper). Te hard wrijven.

Reinig het gebied met een hogedrukreiniger.

### Onderhoud van de bekleding

Een goed onderhouden auto gaat langer mee. Daarom wordt aangeraden de binnenkant van de auto regelmatig te onderhouden.

Een vlek moet altijd snel behandeld worden.

Reinig de bekleding, ongeacht het soort vlek, met **koud (of lauwwarm) zeepsop op basis van natuurlijke zeep**.

**Gebruik geen detergenten (afwasmiddel, producten in poedervorm, producten op alcoholbasis enz.).**

Gebruik een zachte doek.

Spoel het restant af en absorbeer dit.

### Multimediascherm

Onderhoud van het scherm kan afhankelijk zijn van het type multimedia-apparatuur. Raadpleeg de gebruiksaanwijzing van het mediasysteem voor meer informatie.

### Ruiten van instrumenten

(bijv. instrumentenpaneel, klok, buitenthermometer enz.)

Veeg deze schoon met een zachte doek of poetskatoen.

Als dat onvoldoende is, gebruik dan een in zeepsop gedrenkte doek (of poetskatoen) en veeg de ruit voorzichtig na met een andere vochtige doek of poetskatoen.

Veeg de ruit tenslotte **voorzichtig** af met een droge zachte doek.

**Gebruik geen producten met alcohol en/of spuit vloeistoffen in dit gebied.**

### Autogordels

Deze moeten goed schoon worden gehouden.

Gebruik producten die door de merkdealer worden geleverd of lauwe zeepsop en een spons; veeg de gordels met een doek droog.

**Gebruik geen wasmiddelen of kleurstoffen omdat deze de gordels kunnen aantasten.**

### Textiel (stoelen, deurbekleding ...)

Stofzuig het textiel **regelmatig**.

### Vloeistofvlekken

Gebruik zeepsop.

Absorbeer de vlek of duw er lichtjes op (nooit wrijven) met een zachte doek. Spoel daarna het restant af en absorbeer dit.

### Vlekken van vaste of halfvaste substanties

Verwijder restanten van vaste of halfvaste substanties **onmiddellijk** met behulp van een spatel (ga daarbij vanaf de randen naar het midden van de vlek om te voorkomen dat deze wordt uitgesmeerd).

Reinig zoals aangegeven voor vloeistofvlekken.

**Snoep en kauwgom verwijderen**

## REINIGEN

Leg een ijsblokje op de vlek om deze te laten uitharden en ga daarna te werk zoals aangegeven voor vaste vlekken.



Raadpleeg de merkdealer voor advies over het onderhoud van het interieur en/of bij een onbevredigend resultaat.

5

### **Verwijderen/terugplaatsen van oorspronkelijk in de auto aangebrachte afneembare uitrusting.**

Als u afneembare uitrusting (bijv. matten) verwijdert om het interieur schoon te maken, moet u altijd zorgen dat u ze correct en aan de goede kant terugplaatst (leg de bestuursmat aan de kant van de bestuurder, enz.) en dat u ze vastzet met de elementen die bij de uitrusting zijn geleverd (zet de bestuurdersmat vast met de daarvoor bestemde klemmen).

Controleer altijd, terwijl de auto nog stilstaat, of niets de besturing hindert (obstakel onder de pedalen, een hak die achter de mat blijft hangen, enzovoort).

### **Wat u niet moet doen**

Plaats geen voorwerpen zoals deodorant, parfum, enz. bij de ventilatieroosters; deze kunnen de bekleding van het dashboard aantasten.



Gebruik van een hogedrukreiniger of sproeiproducten in het interieur van de auto:

- als geen bijzondere voorzorgsmaatregelen worden genomen, bestaat het gevaar dat elektrische en elektronische componenten in de auto defect raken.



# BANDEN

## Banden

### Veiligheid van de banden - wielen

De banden vormen de enige verbinding tussen de auto en het wegdek, het is daarom van het grootste belang dat zij in goede staat verkeren.

Houd u strikt aan de wettelijke voorschriften op dit gebied.

### Onderhoud van de banden



De banden moeten in goede staat verkeren en voldoende profiel hebben; de merken die door onze technische dienst zijn goedgekeurd, zijn voorzien van slijtagecontrolestiften **1**, die op regelmatige afstanden over

de omtrek van het loopvlak **zijn verdeeld**.

Als het loopvlak van een band tot aan deze stiften is weggesleten, **worden de stiften zichtbaar 2 : het is dan nodig om deze band te vervangen omdat er dan nog slechts 1,6 mm profiel overblijft waardoor de band op een natte weg onvoldoende grip heeft**.

Ook door overbelasting, door het langdurig snel rijden bij hoge buitentemperaturen en door het regelmatig rijden op slechte wegen, kunnen de banden worden beschadigd, waardoor de veiligheid in gevaar komt.



Door bestuurdersfouten, zoals "rijden tegen een stoeprand", kunnen de banden en de velgen beschadigen, en de voorwielen of achterwielen ontregelen. Laat in dat geval hun staat door een merkdealer controleren.

### Bandenspanning

Houd u aan de bandenspanning (inclusief die van het reservewiel).

Houd u aan de bandenspanningen, controleer deze minstens eenmaal per maand en vóór elke lange rit (raadpleeg de sticker op de zijkant van het bestuurdersportier).



**Te lage bandenspanning** leidt tot vroegtijdige slijtage en abnormaal hete banden. Dit

zijn factoren die de veiligheid ernstig kunnen beïnvloeden en kunnen leiden tot:

- slechte wegligging;
- het risico van een klapband of het loslaten van het loopvlak.

De bandenspanning is afhankelijk van de belasting en de snelheid. Pas de bandenspanning aan de gebruiksomstandigheden aan (raadpleeg de sticker op de zijkant van het bestuurdersportier).

Bandenspanning dient bij koude banden te worden gecontroleerd. Houd geen rekening met een hogere waarde bij warm weer of na rijden op een hoge snelheid.

## BANDEN

Als u de bandenspanning niet bij **koude banden kunt controleren, moet u de opgegeven waarden met 0,2 tot 0,3 bar verlagen (of 3 PSI).**

**Verlaag nooit de spanning van een warme band.**



Let op, als een ventieldopje ontbreekt of niet goed vastgezet is, kan er lucht uit de banden ontsnappen en de bandenspanning afnemen.

Zorg altijd dat de ventieldopjes gelijk zijn aan de originele en dat ze helemaal vastgezet zijn.

### Auto met waarschuwing bij verlies van bandenspanning

Bij een te lage bandenspanning (leken, te lage bandenspanning enz.) verschijnt het waarschuwingslampje

je  op het instrumentenpaneel → 208.

### Reservewiel

→ 358, → 358.

### Verwisselen van de wielen

Dit wordt afgeraden.

348 - Praktische tips

## Vervangen van de banden



Voor uw veiligheid en voor naleving van de geldende wetgeving.

Als de banden vervangen moeten worden, mag dit alleen gebeuren door even grote banden van hetzelfde merk, met dezelfde eigenschappen en met hetzelfde profiel.

**Ze moeten: ten minste hetzelfde laadvermogen en dezelfde maximumsnelheid als de oorspronkelijke banden hebben, ofwel voldoen aan de door de merkdealer gestelde eisen.**

Als u deze instructies niet opvolgt, kunt u uw veiligheid in gevaar brengen en is uw auto mogelijk niet conform de voorschriften.

**Risico op verlies van de controle over de auto.**

### De banden in de winter

#### Sneeuwkettingen

**Sneeuwkettingen mogen uitsluitend rond de voorwielen worden gelegd.**

Als een te grote bandenmaat is gemonteerd, **kunnen er mogelijk geen sneeuwkettingen worden gemonteerd.**

#### Eenrichtingsbanden

Een eenrichtingsband kan slechts in één richting worden bevestigd. U moet zich houden aan deze richting.

Als u vanwege een lekke band een eenrichtingsband moet monteren in de richting tegenovergesteld aan de draairichting, rijd dan zeer voorzichtig verder, vooral op een natte weg, omdat de band zich niet aanpast.



Het gebruik van sneeuwkettingen is alleen mogelijk in combinatie met banden die even groot zijn als de **oorspronkelijk** op uw auto gemonteerde banden.

#### Winterbanden

Voor een optimale grip van uw auto raden wij u aan deze banden op **alle vier wielen** te monteren.

**Voorzichtig:** deze banden hebben soms een pijl met de draairichting en een indicatie van de maximum snel-

## BANDEN

heid die lager kan liggen dan de topsnelheid voor uw auto.

### Spijkerbanden

Het gebruik van spijkerbanden is slechts onder bepaalde omstandigheden toegestaan. Houd u aan de ter plaatse geldende voorschriften, en rijd niet sneller dan de daarmee toegelaten maximumsnelheid.

Indien u voor deze banden kiest, moeten zij in ieder geval links en rechts voor worden gemonteerd.



Wij raden u in ieder geval aan een merkdealer te raadplegen. Hij weet als geen ander welke voorzieningen het beste bij uw auto passen.

## Uw bandenspanning

### Label A

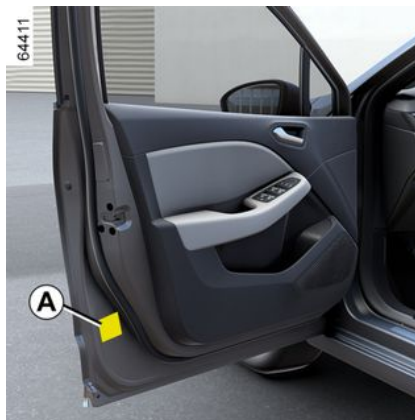

Open het portier om het te lezen.

De bandenspanning dient bij koude banden te worden gecontroleerd.

Indien u de bandenspanning niet bij **koude banden kunt controleren, moet u de opgegeven spanningswaarden met 0,2 tot 0,3 bar (3 PSI) verhogen. Verlaag nooit de spanning van een warme band.**

### Auto met waarschuwing bij verlies van bandenspanning

Bij een te lage bandenspanning (leken, te lage bandenspanning enz.) verschijnt het waarschuwingslamp-



je op het instrumentenpaneel → 208.

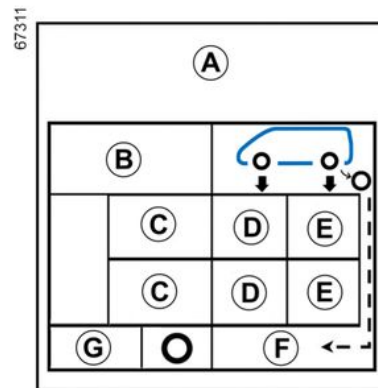

**B.** : bandenmaat van de auto.

**C.** : voorziene rijsnelheid.

**D.** : bandenspanning voor.

**E.** : bandenspanning achter.

**F.** : bandenspanning van het reservewiel.

## BANDEN



Auto's gebruikt bij maximale belasting (maximaal toegelaten totaal massa) en met

een aanhangwagen

De maximumsnelheid is 100 km/uur en de bandenspanning moet worden verhoogd met 0,2 bar → 397.

Kans op klapband.

6

**Veiligheid van de banden en kettingmontage:** voor informatie over het onderhoud en, afhankelijk van de uitvoering van de auto, het gebruik van sneeuwkettingen → 347.



Voor uw veiligheid en voor naleving van de geldende wetgeving.

Als de banden vervangen moeten worden, mag dit alleen gebeuren door even grote banden van hetzelfde merk, met dezelfde eigenschappen en met hetzelfde profiel.

**Ze moeten: ten minste hetzelfde laadvermogen en dezelfde maximumsnelheid als de oorspronkelijke banden hebben, ofwel voldoen aan de door de merkdealer gestelde eisen.**

Als u deze instructies niet opvolgt, kunt u uw veiligheid in gevaar brengen en is uw auto mogelijk niet conform de voorschriften.

**Risico op verlies van de controle over de auto.**

## Pompset voor de banden



61660

## BANDEN



De set repareert banden waarvan het loopvlak **A** beschadigd is door een voorwerp van minder dan 4 mm. Niet alle soorten lekkage kunnen worden gerepareerd; bijv. scheuren groter dan 4 mm, scheuren aan de zijkant van de band **B**, enz. Controleer ook of de velg in goede staat is. Verwijder niet het voorwerp dat de oorzaak is van de lekkage als dit nog in de band zit.



Gebruik de pompset niet als de band beschadigd is door het rijden met een lekke band. Controleer dus zorgvuldig de zijkant van de banden voor het repareren. Bovendien kan het rijden met zachte of zelfs platte (of lekke) banden de veiligheid in gevaar brengen en de band onbruikbaar maken. **Deze reparatie is tijdelijk.** Een lekke band moet altijd zo snel mogelijk worden onderzocht (en indien mogelijk gerepareerd) door een deskundige. Voor het vervangen van een band die met behulp van deze set gerepareerd is, moet u de specialist op de hoogte brengen. Tijdens het rijden kan een trilling gevoeld worden door de aanwezigheid van het product in de band.



De set is uitsluitend bestemd en goedgekeurd voor het oppompen van banden van een auto die met deze set uitgerust is. In geen geval mag de set gebruikt worden voor het oppompen van banden van een andere auto of enig ander oppompbaar voorwerp (zwemband, boot, enz.). Voorkom dat de huid in contact komt met de vloeistof tijdens de reparatiehandelingen. Als toch druppeltjes ontsnappen, moet u deze overvloedig afspoelen. Houd de reparatieset uit de buurt van kinderen. Gooi het lege reservoir niet in de natuur. Lever het in bij uw merkdealer of bij een depot voor klein chemisch afval. Het reservoir heeft een beperkte houdbaarheid die is aangegeven op zijn etiket. Controleer de houdbaarheidsdatum.

## BANDEN

Ga bij een merkdealer langs om de pompslang en het reservoir met het reparatieproduct te laten vervangen.



Gebruik bij een lekke band, de set die (afhankelijk van de auto) is opgeborgen in de houder onder de mat van de bagageruimte of in de opbergruimte van het portier linksachter.

### Auto met waarschuwing bij verlies van bandenspanning

Bij een te lage bandenspanning (leken, te lage bandenspanning enz.) verschijnt het waarschuwingslamp-

je  op het instrumentenpaneel → 208.

### Met draaiende motor en handrem aangetrokken:

- Haal een of meer accessoires uit de accessoireaansluiting.
- **raadpleeg de info op de pompset-compressor** in de bagageruimte van de auto en volg de gebruiksinstructies;
- pomp de band op tot de aanbevolen spanning → 349;
- stop na maximaal **15** minuten met pompen om de spanning af te lezen (op de manometer 2).

**Opmerking: terwijl de container leegloopt (ongeveer 30 seconden), geeft de manometer 2 kort een druk aan van max. 6 bar; daarna zakt de druk.**

- spanning aanpassen: ga voor meer spanning door met oppompen. Verlaag de spanning door te drukken op de knop 1.

**Indien de voorgeschreven waarde van 1,8 bar na 15 minuten niet is bereikt, is de reparatie niet mogelijk. Rijd niet met de auto. Ga naar een merkdealer.**



Voordat u de set gebruikt zet u de auto aan de kant van de weg, ver genoeg van het verkeer, schakelt u de alarmknipperlichten in, zet u de parkeerrem vast, laat u alle inzittenden uit de auto stappen en zorgt u dat deze zich op veilige afstand van het verkeer bevinden.



Als u de auto stilzet in de berm van de weg, moet u de andere weggebruikers waarschuwen door middel van de gevaar driehoek of op een andere wijze, volgens de regels van het land waar u bent.

## BANDEN



Als de band correct is opgepompt, verwijdert u de set: schroef de pompaansluiting langzaam los van de fles **3** om spatten te voorkomen, en bewaar de fles in een plastic verpakking om te voorkomen dat het product gaat lekken.

- Plak het etiket met de rijvoorschriften (onderaan op de fles) op een voor de bestuurder zichtbare plaats op het dashboard.
- Na het oppompen ontsnapt er nog steeds lucht uit de band. Rijd een kort stukje om het gat af te dichten.
- Berg de set op.
- Start onmiddellijk en rijd met een snelheid van 20 tot 60 km/h om het product gelijkmatig in de band te

verdelen. Stop na 3 km en controleer de druk.

- Als de spanning hoger is dan 1,3 bar maar lager dan de voorgeschreven spanning (raadpleeg de sticker op de rand van het bestuurdersportier), corrigeer deze dan. Neem anders contact op met een merkdealer: de band kan niet worden gerepareerd.

### Voorzorgsmaatregel bij het gebruik van de set

De set mag niet langer dan 15 minuten aaneengesloten gebruikt worden;



In de voetenruimte van de bestuurder mogen geen objecten aanwezig zijn; bij plotseling remmen kunnen deze onder de pedalen terechtkomen en het gebruik ervan hinderen.

De fles moet na het eerste gebruik worden vervangen, ook al zit er nog vloeistof in.



Let op, als een ventieldopje ontbreekt of niet goed vastgezet is, kan er lucht uit de banden ontsnappen en de bandenspanning afnemen. Zorg altijd dat de ventieldopjes gelijk zijn aan de originele en dat ze helemaal vastgezet zijn.



Na een reparatie met behulp van de set, mag u niet verder dan 200 km rijden.

Verminder bovendien uw snelheid en rijd in elk geval niet sneller dan 80 km/u.

Het etiket dat u op een zichtbare plaats op het dashboard moet plakken, herinnert u hieraan.

Afhankelijk van het land of de plaatselijke voorschriften, moet een met de pompset gerepareerde band worden vervangen.

## BANDEN

### De gereedschappen

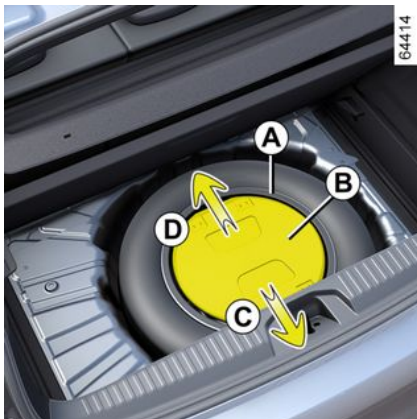

De aanwezigheid van de gereedschappen in de gereedschapsset is afhankelijk van de auto.

Gereedschapsset **A** bevindt zich in de bak onder de mat van de bagageruimte.

verwijder, afhankelijk van het model, de afdekplaat **B** van de gereedschapsset **A** door deze te schuiven (beweging **C** of **D**). Let op, dat u na gebruik het gereedschap goed opbergt.

Zorg voor een correcte plaatsing en vergrendeling (beweging **C** of **D**) van de afdekplaat **B**.

### Wielmoersleutel 1

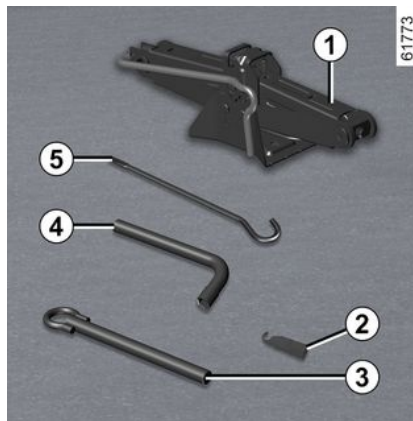

Hiermee kunt u de wielbouten en het sleepoog **5** ver-/ontgrendelen.



Laat nooit gereedschap in de auto rondslingeren. Dit is gevaarlijk als u plotseling moet remmen. Plaats na gebruik de gereedschappen weer goed in hun steun en berg deze correct op in de houder om de kans op letsel te verkleinen. Als het reservewiel is geleverd met bouten, mag u deze bouten uitsluitend voor het reservewiel gebruiken.

### Krik 2

Vouw hem correct in voordat u hem in zijn houder plaatst (let op dat u de hendel goed terugplaatst).

### Wieldopsleutel 3

Voor het verwijderen van de wieldoppen.

### Wielboutgeleider 4

Voor het loszetten van het laatste stuk of het vastzetten van het eerste stuk van de wielbouten.



## BANDEN

### Sleepoog 5

→ 362



Voor uw veiligheid is het niet strikt verboden om een krik te gebruiken die niet door de fabrikant is aanbevolen.

De krik is specifiek voor het voertuig en wordt gebruikt om de wielen te verwisselen. Het mag in geen geval worden gebruikt:

- op een ander voertuig;
- om een andere reparatie uit te voeren;
- om toegang te krijgen tot de onderkant van het voertuig.

#### **Verwondingsgevaar**

**Risico van beschadiging van de auto.**

### Lekke band, reservewiel

#### In geval van een lekke band

Afhankelijk van het model bevat de auto:

- een bandenpompset → 350;

- een reservewiel of zelfherstellende banden.

#### **Auto met waarschuwing bij verlies van bandenspanning**

Bij een te lage bandenspanning (leken, te lage bandenspanning enz.) verschijnt het waarschuwingslampje

 op het instrumentenpaneel → 208.



- Laat het reservewiel regelmatig door uw dealer controleren. Na verloop van tijd kan het door veroudering onbruikbaar worden.

#### **Auto met een reservewiel dat afwijkt van de andere vier wielen:**

- Monteer nooit meer dan één reservewiel op een auto.
- Vervang zo snel mogelijk het reservewiel door een wiel dat identiek is aan het originele wiel.
- Bij tijdelijk gebruik van dit reservewiel, mag de rijnsnelheid niet hoger zijn dan de snelheid die op de sticker op het wiel aangegeven staat.
- De montage van dit wiel kan het rijgedrag van uw auto veranderen. Voorkom snel optrekken en krachtig remmen en verminder uw snelheid in bochten.
- Als u sneeuwkettingen moet gebruiken, monteer dan het reservewiel op de achteras en controleer de bandenspanning.

## BANDEN



Als u de auto stiltet in de berm van de weg, moet u de andere weggebruikers waarschuwen door middel van de gevarendriehoek of op een andere wijze, volgens de regels van het land waar u bent.

### Voertuigen met verbrandingsmotor

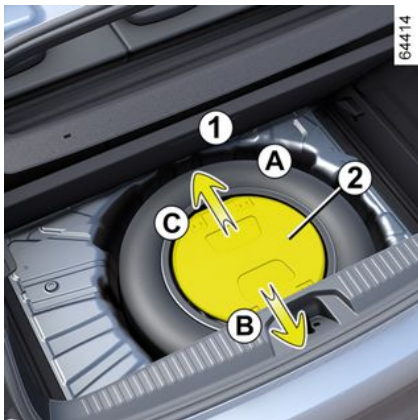

#### Reservewiel A

Om erbij te kunnen komen:

- open de klep van de bagageruimte;

- 0Til, afhankelijk van de auto, de losse bodemplaat en de mat van de bagageruimte **1** op;
- verwijder, afhankelijk van het model, de afdekplaat **2** van de gereedschapsset **4** door deze te schuiven (beweging **B** of **C**);
- draai de centrale bevestiging **3** linksom los (deze zit, afhankelijk van de auto, onder de krik);



- verwijder de gereedschapsset **4**;
- verwijder het reservewiel (**A** or **D** afhankelijk van de auto).



Bij auto's uitgerust met een reservewiel **D**, kan het lekgereden wiel niet worden opgeborgen op de plaats van het reservewiel **D**. De gereedschapsset **4** moet worden bevestigd met behulp van de centrale bevestiging **3** en de lekke band moet worden geplaatst in de bagageruimte.

## BANDEN

### E-tech full hybrid versie



#### Gereedschapsset **E**

De aanwezigheid van de gereedschappen in de gereedschapsset is afhankelijk van de auto.

Gereedschapsset **E** bevindt zich in de bak onder de mat van de bagageruimte.

Voor meer informatie ➔ 354.



#### Reservewiel **F**

Om erbij te kunnen komen:

- open de klep van de bagageruimte;
- Til de mat in de bagageruimte op **5** en vouw ze tussen de achterbank en het opbergvak **6**;



- Draai de moer **8** los met behulp van een inbussleutel **7** om de wieldrager **9** los te maken.



Als u de auto stilzet in de berm van de weg, moet u de andere weggebruikers waarschuwen door middel van de gevarendriehoek of op een andere wijze, volgens de regels van het land waar u bent.

## BANDEN



- til de beugel **9** in verticale positie (beweging **G**) voorbij het punt van weerstand, zodat deze vastklikt.
- verwijder het reservewiel **B**;



- Opmerking:** het lekgereden wiel kan niet worden opgeborgen op de plaats van het reservewiel **B**.
- houd de wieldrager **9** in de verticale positie;
  - Plaats het lekke wiel in de bagageruimte (positie **H**).

## VERWISSELEN VAN EEN WIEL

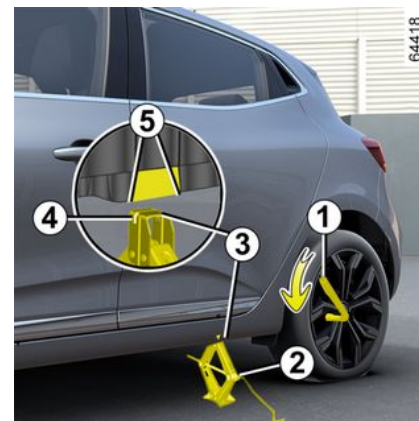

Schakel de alarmknipperlichten in.

Zet de auto stil op een horizontale, stroeve en stevige ondergrond op veilige afstand van het verkeer. Zet de parkeerrem vast en schakel een versnelling in (eerste of achteruit, of P bij een automatische transmissie). Laat alle inzittenden uit de auto stappen en houd ze op een veilige afstand van het verkeer.

## BANDEN

### Auto met krik en wielmoersleutel

Verwijder de wioldop (indien van toepassing).

Ontgrendel de wielbouten met behulp van de wielmoersleutel **1**.

Plaats de sleutel zo dat u deze naar beneden moet drukken.

Plaats de krik **2** horizontaal.

De kop van de krik **moet** in lijn liggen met de dorpel die het dichtst bij het betreffende wiel zit, zoals aangegeuid met de pijl **3**.



Als u de auto stilzet in de berm van de weg, moet u de andere weggebruikers waarschuwen door middel van de gevarendriehoek of op een andere wijze, volgens de regels van het land waar u bent.

Start het krikken handmatig, met de steunplaat van de krik **4** in de iets ingesprongen gleuf onder de auto, tussen de twee inkepingen **5** en in de richting van de pijl **3**.

Ga door met vastzetten om de onderkant van de krik goed neer te zetten (hij moet verticaal onder de auto

staan en in één lijn staan met de kop van de krik).

Draai de zwengel een paar slagen zodat het wiel vrijkomt van de grond.

Draai de wielbouten geheel los en neem het wiel van de naaf.

Plaats het reservewiel op de naaf en draai het wiel rond tot de gaten voor de wielbouten samenvallen met die van de naaf.

Controleer of het wiel goed tegen de naaf is gedrukt.

Laat de krik zakken.

Als het wiel op de grond rust, zet u de bouten goed vast, en moet u het vastzetten en de bandenspanning van het reservewiel zo snel mogelijk laten controleren.



Als u merkt dat een band lek is moet u direct stoppen en het reservewiel monteren.

Een lekke band moet zo snel mogelijk worden gerepareerd en vóór terugplaatsing door een deskundige worden onderzocht.

### Auto met waarschuwing bij verlies van bandenspanning

Bij een te lage bandenspanning (leken, te lage bandenspanning enz.) verschijnt het waarschuwingslampje

 op het instrumentenpaneel → **208**.



Laat nooit gereedschap in de auto rondslingeren. Dit is gevaarlijk als u plotseling

moet remmen.

Plaats na gebruik de gereedschappen weer goed in hun steun en berg deze correct op in de houder om de kans op letsel te verkleinen.

Als het reservewiel is geleverd met bouten, mag u deze bouten uitsluitend voor het reservewiel gebruiken.

## BANDEN



Voor uw veiligheid is het niet strikt verboden om een krik te gebruiken die niet door de fabrikant is aanbevolen.

De krik is specifiek voor het voertuig en wordt gebruikt om de wielen te verwisselen. Het mag in geen geval worden gebruikt:

- op een ander voertuig;
- om een andere reparatie uit te voeren;
- om toegang te krijgen tot de onderkant van het voertuig.

### Verwondingsgevaar

**Risico van beschadiging van de auto.**

## Wieldoppen, wielop - wiel

### Centrale wielop 3

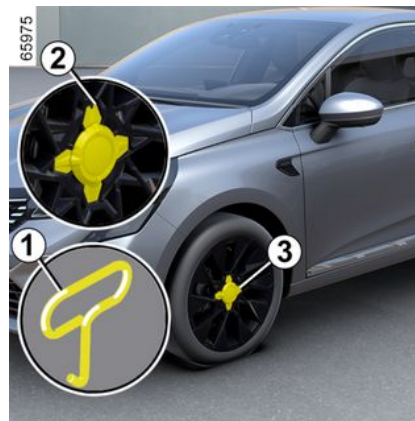

Verwijder de wielop met behulp van het wielopgereedschap **1** (in de gereedschapset) door de haak in de inkeping **2** op de centrale bekleding **3** te plaatsen.

Om de centrale bekleding **3** terug te plaatsen, plaatst u de vier centrale bekledingsbevestigingen in de inkepingen van de achterste bekleding. Druk stevig op het middengedeelte om de centrale bekleding **3 in te schakelen**.

## Achterste bekleding

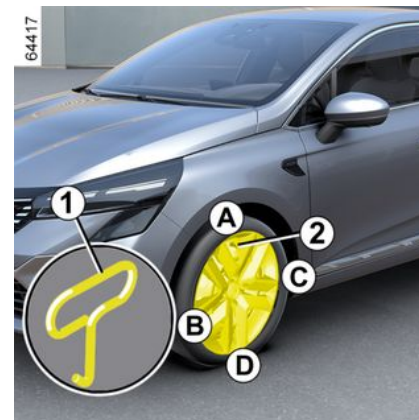

Steek het haakje van de wielop-sleutel **1** (opgeborgen bij het gereedschap) in de daarvoor bestemde opening dichtbij het ventiel **2**.

Om hem weer terug te plaatsen, richt u hem ten opzichte van ventiel **2**.

Duw de haakjes er in, te beginnen aan de kant van klep **A**, daarna **B** en **C**, en eindigend aan de kant tegenover het ventiel **D**.

## BANDEN



Laat nooit gereedschap in de auto rondslingeren. Dit is gevaarlijk als u plotseling

moet remmen.

Plaats na gebruik de gereedschappen weer goed in hun steun en berg deze correct op in de houder om de kans op letsel te verkleinen.



## PECHHULP

### Slepen: pech

#### pechhulp

Zet vóór het slepen de hendel in de neutraalstand (N in voertuigen met een automatische transmissie) en **wacht vervolgens ongeveer één minuut** (in geval van de E-tech full hybrid versie), ontgrendel de stuurkolom en zet de parkeerrem los.

#### Stuurkolomontgrendeling

Steek de sleutel in het contact en zet deze in stand "Aan" ON 2 of druk, afhankelijk van de auto, met de kaart in het interieur, circa **twee seconden** op de startknop.

Zet de hendel terug in neutraal (stand N voor een auto met automatische transmissie)

Wacht bij de E-tech full hybrid versie **ongeveer één minuut** vóór slepen.

De stuurkolom ontgrendelt en de accessoires ontvangen voeding; u kunt de verlichting gebruiken (richting-aanwijzers, remlichten enz.).

In het donker moet de auto verlicht zijn.

Als u klaar bent met slepen, kunt u (afhankelijk van de auto) twee keer

op de startknop van de motor drukken (risico op ontladen van de accu). Houd u altijd aan de wettelijke bepalingen inzake het slepen.

Als u de sleepauto bestuurt, let dan op het toegestane maximumsleepgewicht voor uw auto → 397.

#### Slepen van een auto met een automatische transmissie

Vervoer de auto op een plateau of sleep hem met beide voorwielen van de grond.

**In uitzonderlijke omstandigheden** en dit geldt niet voor E-tech full hybrid auto's, kunt u de auto verslepen met de vier wielen op de grond, uitsluitend vooruit rijdend met de versnellingshendel in neutrale stand N, over een afstand van maximaal 80 km en met een maximale snelheid van 25 km/u.



Laat de kaart in de auto tijdens het slepen.  
**Risico van blokkeren van de stuurkolom.**



Als bij het wegrijden de hendel is vergrendeld in stand P kan zelfs als u het rempedaal indrukt, de hendel handmatig worden vrijgezet om de wielen die draaien te ontgrendelen.

Om dit te doen, maakt u de onderkant van de stofhoes los en drukt u tegelijkertijd op de druktoets **2** en op knop **1** op de hendel om deze te ontgrendelen en naar stand N te gaan.

Raadpleeg zo snel mogelijk een merkdealer.

**Gebruik uitsluitend de sleeppunten voor 3 en achter 7** (en nooit de aandrijfassen of enig ander deel van de auto).

Deze sleeppunten mogen alleen voor slepen worden gebruikt.



## PECHHULP

Ze mogen nooit worden gebruikt om de auto direct of indirect op te tillen.



Zorg ervoor dat de sleepring correct met bouten is bevestigd.

**Risico om het gesleepte object te verliezen.**

### Toegang tot de sleeppunten

#### Sleeppunt voor 5



Druk op zone **A** en blijf drukken terwijl u aan zone **B** trekt om de klep **4** te openen.

#### Sleeppunt achter 6

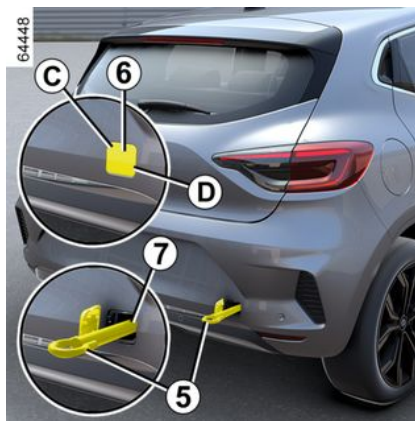

Druk op zone **C** en blijf drukken terwijl u aan zone **D** trekt om de klep **6** te openen.



Wanneer het contact is uitgeschakeld, werken de stuur- en remhulpfuncties niet meer.

**Haal het sleepoog 5 volledig aan:** eerst zo ver mogelijk met de hand, vervolgens afsluiten met de wielsleutel of, afhankelijk van het voertuig, met de hendel.

U mag alleen de sleepring **5** en de wielmoersleutel of de hendel gebruiken die bij het gereedschap ➔ **354** zit.



- Gebruik een starre sleepstang. Indien u een touw of kabel gebruikt bij het slepen (als dit wettelijk toegestaan is), moet de auto die gesleept wordt nog kunnen remmen.
- een auto die gesleept wordt, moet te allen tijde bestuurbaar zijn.
- Accelereer en rem gelijkmatig en zonder schokken om te voorkomen dat de auto beschadigt.
- In elk geval is een maximale snelheid van **25 km/u** raadzaam.



Laat nooit gereedschap in de auto rondslingeren. Dit is gevaarlijk als u plotseling moet remmen.

## PECHHULP

### Accu: pechhulp

#### Om vonkvorming te voorkomen:

- Controleer of alle stroomverbruikers (plafondverlichting, enz.) zijn uitgeschakeld voordat u de accu losmaakt of aansluit;
- schakel de acculader uit voordat u deze aansluit op of losmaakt van de accu;
- plaats geen metalen voorwerpen op de accu, dit kan kortsluiting veroorzaken tussen de accupolen;
- wacht minstens vijf minuten na het uitschakelen van de motor voordat u de accukabels losmaakt;
- sluit de accukabels weer aan nadat u alles terug hebt geplaatst.



Zet altijd het contact uit als u iets gaat doen onder de motorkap  
→ 171 → 174.

#### Aansluiting van een acculader

**De lader moet compatible zijn met een accu met nominale spanning van 12 volt.**

Ontkoppel de accu niet wanneer de motor draait. **Houd u aan de voor-**

#### schriften van de fabrikant van de acculader.



Voor sommige accu's gelden bijzonder laadvoorschriften. Ga naar uw merkdealer.

Vorkom elk risico op een vonk die onmiddellijk een explosie tot gevolg zou kunnen hebben. Zorg dat het opladen in een goed geventileerde ruimte plaatsvindt.

**Gevaar van ernstige verwondingen.**



De accu bevat zwavelzuur. Vermijd daarom contact met de ogen, de huid of kleding. Bij onverhoopt contact spoelen met veel water. Indien nodig een arts raadplegen.

Houd open vuur, hete voorwerpen en vonken weg van de accu-onderdelen (**explosiegevaar**).

Let op bij werkzaamheden dicht bij de motor, deze kan nog warm zijn. Bovendien kan de ventilatormotor onverwacht gaan draaien. Het waarschu-

wingslampje  in de motorruimte herinnert u hieraan.

**Verwondingsgevaar**

#### Starten met starthulpkabels

Als u voor het starten de accu van een andere auto moet gebruiken, koop dan de startkabels (met groot oppervlak) bij een merkdealer of controleer, als u reeds startkabels heeft, of deze in goede staat verkeren.

## PECHHULP

**De twee accu's moeten dezelfde spanning hebben: 12 volt.**

De hulpaccu moet minstens dezelfde capaciteit (ampère-uur, Ah) hebben als de ontladen accu.

Let erop dat de auto's elkaar niet raken (kortsluitingsgevaar als u de pluspolen met elkaar verbindt) en dat de ontladen accu goed aangesloten is. Zet het contact af van uw auto.

Start de motor van de hulpauto en laat deze met een middelmatig toerental draaien.



**Opmerking:** bij de E-tech full hybrid versie is de accu niet rechtstreeks toegankelijk; u moet de externe aan-

sluitingen in de motorruimte gebruiken.

### Accu in de motorruimte

De accu is niet direct toegankelijk.

Gebruik **aansluiting 1 (+)** en **aansluiting 2 (-)** in de motorruimte.

Plaats het afdekkapje **3** terug op de **aansluiting 1 (+)**.



**i** Gebruik uw elektrische E-tech full hybrid voertuig niet om de "12V"-accu van een andere auto op te laden. Het elektrische vermogen in de 12V-hulpbatterij van een E-tech full hybrid voertuig is hiervoor ontoereikend.  
**Risico van beschadiging van de auto.**

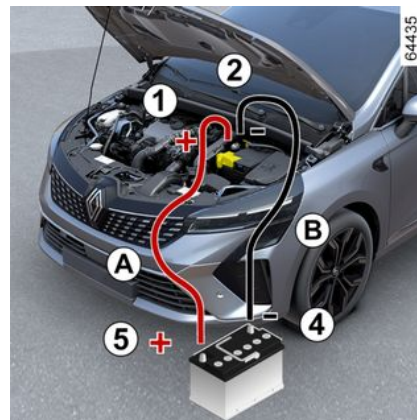

Sluit de positieve kabel aan **A** op de **aansluiting 1 (+)** en daarna op de **aansluiting 5 (+)** van de hulpaccu.

6

## PECHHULP

Sluit de negatieve kabel **B** aan op de **aansluiting 4 (-)** van de hulpaccu en daarna op de **aansluiting 2 (-)**.

Start de motor van de hulpauto en laat deze met een middelmatig toerental draaien.

Als de motor van uw voertuig niet onmiddellijk start, zet u het contact af en wacht u enkele seconden voordat u de handeling herhaalt.

Ontkoppel bij draaiende motor de kabels **A** en **B** in omgekeerde volgorde (**2 - 4 - 5 - 1**).

Plaats de afdekkap **3** terug op de aansluiting **1 (+)**.



Zorg ervoor dat er geen contact is tussen kabels **A** en **B** en dat positieve kabel **A** niet in

contact komt met een metalen onderdeel in het voertuig dat de stroom levert.

**Risico van letsel en/of beschadiging van de auto.**

## Externe aansluitingen

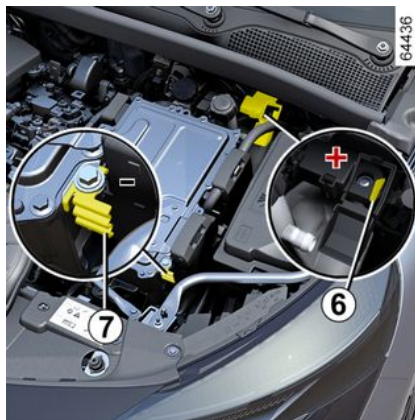

(E-tech full hybrid versie)

Gebruik **aansluiting 6 (+)** en **aansluiting 7 (-)** in de motorruimte.



Het is verboden om de positieve kabel in de motorruimte los te koppelen.

**Risico van onbedoeld starten van de motor.**  
**Risico van brandwonden door rondschieterende vonken.**

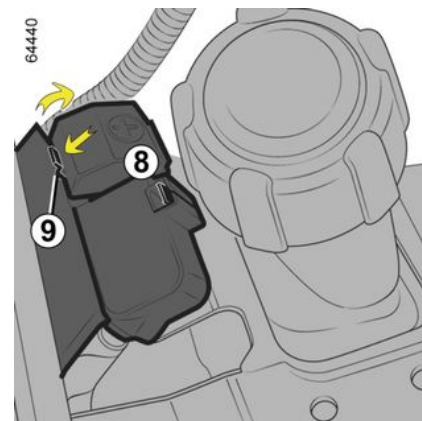

**Opmerking: open het afdekkapje 8 van aansluiting 6 (+)** door op de knop **9** te drukken zoals aangegeven met de pijl.

## PECHHULP

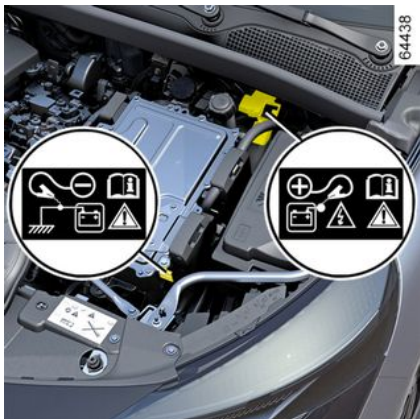

Sluit de positieve kabel **C** aan op aansluiting **6 (+)** en daarna op aansluiting **10 (+)** van de hulpaccu.

Sluit de negatieve kabel **D** aan op aansluiting **11 (-)** van de hulpaccu en daarna op de aansluiting **7 (-)**.

Trap het rempedaal en druk op de Startknop, of, afhankelijk van de auto, draai de contactsleutel om. Zodra het contact is ingeschakeld, ontkoppelt u de kabels **C** en **D** in de omgekeerde volgorde (**6 - 10 - 11 - 7**).

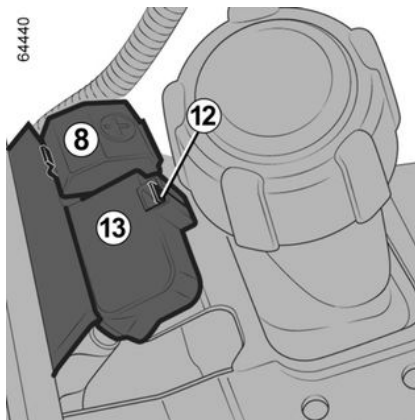

Controleer elke keer dat u het afdekcapje **3** hebt gebruikt, of het afdekcapje van aansluiting **13** op de juiste wijze is bevestigd aan het lipje **12**.



Zorg ervoor dat er geen contact is tussen kabels **C** en **D** en dat de positieve kabel **C** niet in contact komt met een metaal onderdeel in het voertuig dat de stroom levert.

**Risico van letsel en/of beschadiging van de auto.**

## KOPLAMPEN, LAMPEN: VERVANGEN VAN EEN LAMP

### Verlichting buitenkant: vervangen van lampen

#### Koplampen

#### Richtingaanwijzers/dimlichten/LED-koplampen grootlicht 1



Raadpleeg voor de exacte gegevens de merkdealer.

#### LED-dagrijverlichting en markeringslichten 2

(afhankelijk van de auto)

Raadpleeg voor de exacte gegevens de merkdealer.



Alle werkzaamheden (of wijzigingen) aan de elektrische installatie moeten worden uitgevoerd door een merkdealer, aangezien de elektrische installatie (bedrading, onderdelen en vooral de dynamo) kan worden beschadigd door een verkeerde aansluiting. Bovendien beschikt uw merkdealer over de benodigde onderdelen.

### Achterlichten en richtingaanwijzers

#### LED-markerings-/remlicht 1

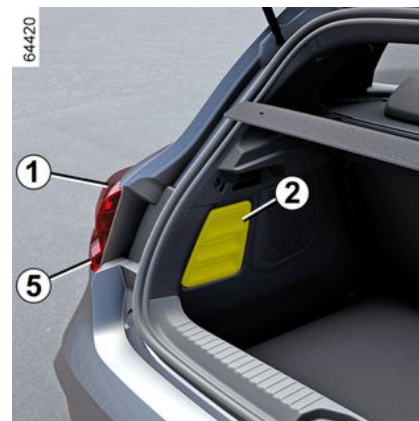

Raadpleeg voor de exacte gegevens de merkdealer.

#### Controlelampjes richtingaanwijzers 5

- Open de klep van de bagageruimte;
- verwijder de wioldop 2;
- schroef de moer 3 los;



## KOPLAMPEN, LAMPEN: VERVANGEN VAN EEN LAMP



- Maak de verlichtingseenheid van buiten het voertuig los door deze naar achteren te trekken;
- verwijder de lamphouder **4** door deze een kwartslag te draaien, los te schroeven en daarna de lamp er uit te halen.

**Lamptype:** WY16W.



De lampen staan onder druk en kunnen openbarsten bij het vervangen.

**Verwondingsgevaar**



### Bij het monteren

Ga bij het monteren te werk in omgekeerde volgorde en let op dat de bedrading niet wordt beschadigd.



Zorg dat u altijd een doos met reservelampen en -zekeringen in de auto heeft, deze is verkrijgbaar bij een merkdealer.

### Mistlichten en achteruitrijlichten **6**

Ga naar een merkdealer.

### Derde remlicht **7**



Ga naar een merkdealer.

# KOPLAMPEN, LAMPEN: VERVANGEN VAN EEN LAMP

## Kentekenverlichting 8

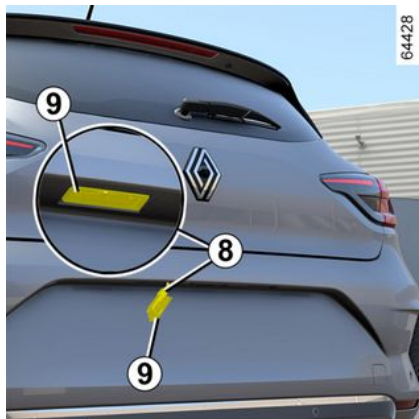

- Druk op het lipje 9 om de lamp los te maken.
- Maak het kapje van het lamphuis los zodat u bij het lampje kunt komen.

**Lamptype:** W5W .



De lampen staan onder druk en kunnen openbarsten bij het vervangen.

**Verwondingsgevaar**

## LED-kentekenplaatverlichting 10

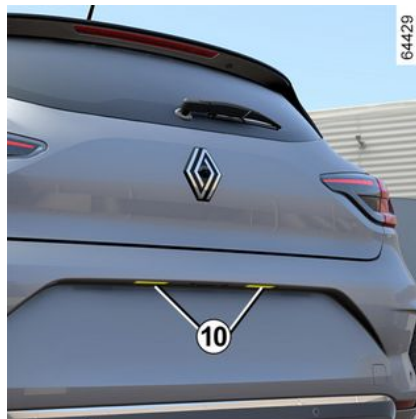

(afhankelijk van de auto)  
Ga naar een merkdealer.

## LED-zijknipperlichten 11

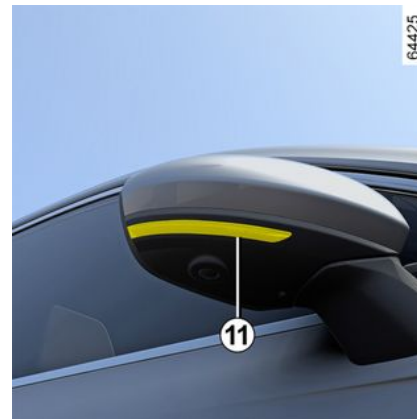

(afhankelijk van de auto)  
Raadpleeg voor de exacte gegevens de merkdealer.



De lampen staan onder druk en kunnen openbarsten bij het vervangen.

**Verwondingsgevaar**



## KOPLAMPEN, LAMPEN: VERVANGEN VAN EEN LAMP

Bijzonderheid van de uitvoering E-tech full hybrid



### LED-markerings-/remlicht 12

Raadpleeg voor de exacte gegevens de merkdealer.

### Controlelampje richtingaanwijzers 13

- Open de klep van de bagageruimte;
- verwijder de wioldop **14**;



- schroef de moer **15** los;
- Maak de verlichtingseenheid van buiten het voertuig los door deze naar achteren te trekken;
- verwijder de lamphouder **16** door deze een kwartslag te draaien, los te schroeven en daarna de lamp er uit te halen.

**Lamptype:** WY16W.



De lampen staan onder druk en kunnen openbarsten bij het vervangen.

**Verwondingsgevaar**

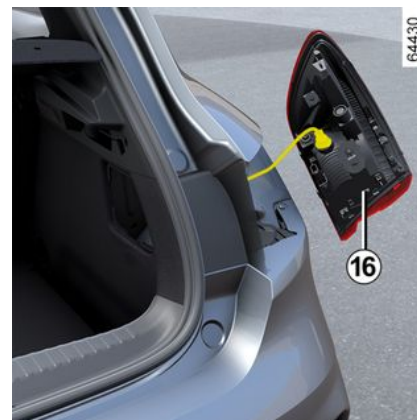

### Bij het monteren

Ga bij het monteren te werk in omgekeerde volgorde en let op dat de bedrading niet wordt beschadigd.



Zorg dat u altijd een doos met reservelampen en -zekeringen in de auto heeft, deze is verkrijgbaar bij een merkdealer.

## KOPLAMPEN, LAMPEN: VERVANGEN VAN EEN LAMP



Als u het rechterlicht terugplaatst, moet u de leiding **4** terugplaatsen in de oorspronkelijke positie.

### Binnenverlichting: vervangen van een lamp

#### Binnenlicht



#### Binnenlicht uitgerust met kappen 1

Maak de lichtkap met een platte schroevendraaier los.

Maak de betreffende lamp vrij.

**Lamptype:** W5W.



De lampen staan onder druk en kunnen openbarsten bij het vervangen.

**Verwondingsgevaar**

### Leesspots 2



Raadpleeg voor de exacte gegevens de merkdealer.

## KOPLAMPEN, LAMPEN: VERVANGEN VAN EEN LAMP

### Bagageverlichting



Maak (met een platte schroevendraaier of iets soortgelijks) het lamphuis **3** los door het lipje aan de linkerkant van het lamphuis in te drukken.

Maak de betreffende lamp vrij.

**Lamptype:** W5W .

### Verlichting dashboardkastje



Maak (met een platte schroevendraaier of iets soortgelijks) het lamphuis **4** los door het lipje aan de linkerkant van het lamphuis in te drukken.

Maak de betreffende lamp vrij.

**Lamptype:** W5W .

### Sfeerverlichting

Ga naar een merkdealer.

## RUITENWISSERBLADEN: VERVANGING

### Ruitenwisserbladen voorruit 2 vervangen



Zet de ruitenwissers in de onderhoudsstand **B** voordat u ze vervangt.

#### Motor loopt of contact aan;

- zet de hendel **1** twee keer na elkaar in stand **A** (één wisbeweging): de ruitenwisserbladen stoppen in stand **B** weg van de motorkap.
- til de ruitenwisserarm **3** op;
- zet de tab **4** lager en verwijder het blad **2**.

### Bij het monteren

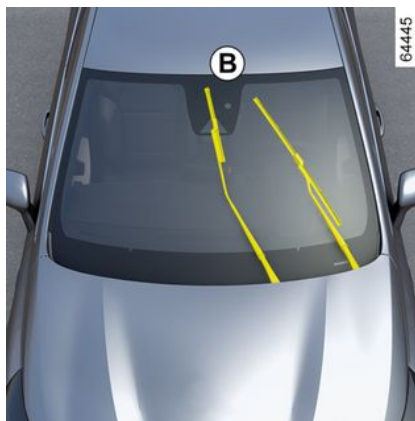

Om het ruitenwisserblad **2** terug te plaatsen, klemt u deze in de houder in de arm **3** tot u een klik hoort.

Controleer of het blad goed is vergrendeld.

Om de ruitenwisserbladen terug te zetten in de onderste stand terug moet u controleren of de ruitenwisserbladen zijn neergeklapt op de voorruit. Zet vervolgens de hendel **1** in stand **A** (één wisbeweging): de ruitenwisserbladen klappen dan in de motorkap bij het aanzetten van het contact.

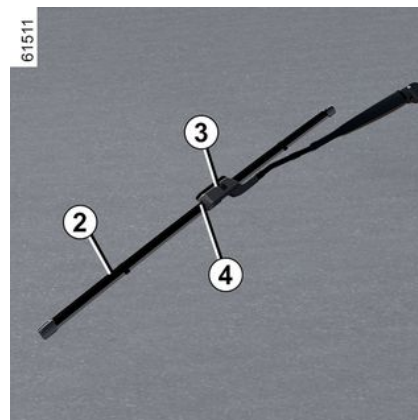

Let op de staat van de ruitenwisserbladen.

Hun levensduur hangt van

u af:

- reinig de bladen, de voorruit en de achterruit regelmatig met water met zeep;
- gebruik ze niet als de voorruit of achterruit droog is;
- maak ze los van de voorruit of achterruit als ze lang niet gebruikt zijn.

## RUITENWISSERBLADEN: VERVANGING

### Ruitenwischerblad achter 5

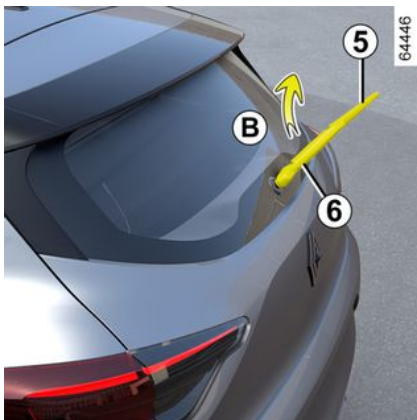

De hendel in de uit-stand (gedeactiveerd):

- til de ruitenwischerarm **6** op;
- draai het blad **5** (beweging **B**) tot dat het loskomt;
- verwijder het blad door er aan te trekken.

#### **Bij het monteren**

Monteer het ruitenwischerblad in omgekeerde volgorde van losmaken. Controleer of het blad goed is ver-grendeld.



Let op de staat van de ruitenwischerbladen.

- reinig de bladen, de voorruit en de achterraut regelmatig met water met zeep;
- gebruik ze niet als de voorruit of achterraut droog is;
- maak ze los van de voorruit of achterraut als ze lang niet gebruikt zijn.



- Controleer bij vorst of de ruitenwischerbladen niet aan de ruit zijn

vastgevroren voordat u wegrijdt; de wissermotor kan oververhitten.

- Let op de staat van de ruitenwischerbladen. Zodra hun werking afneemt moet u ze vervangen, ongeveer eens per jaar.

Bij het vervangen van het blad, let bij het verwijderen van het blad op, dat u hem niet op de ruit laat vallen: u zou de ruit kunnen breken.



Voordat u het blad van de achterste ruitenwischer vervangt, moet u nagaan of de schakelaar in ruststand staat (uitgeschakeld is).

**Verwondingsgevaar**

# ZEKERINGEN

## Zekeringenkastjes



Controleer de staat van de zekeringen als een elektrisch apparaat niet werkt.

### Zekeringen in interieur A

Maak het klepje **1** los.

**i** Zorg dat u altijd een doos met reservelampen en -zekeringen in de auto heeft, deze is verkrijgbaar bij een merkdealer.



### Zekeringen in interieur B

Maak het klepje **2** los.

Open en kantel de klep **2** helemaal en trek deze dan naar beneden om toegang te krijgen tot de zekeringen.



### Zekeringen bevinden zich in het interieur achter een klep in het dashboardkastje C

Maak het klepje **3** los.



Controleer de zekering in kwestie en **vervang deze indien nodig door een zekering met dezelfde classificatie als het origineel.**

Door een te sterke zekering kan de bedrading te heet worden en kan brand ontstaan als een elektrisch orgaan door een storing te veel stroom verbruikt.

## ZEKERINGEN

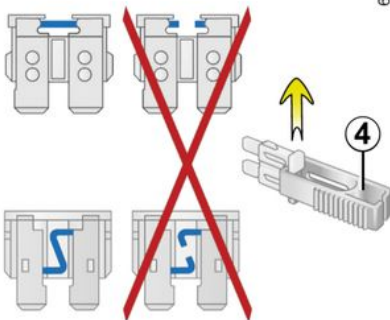

61644

### Tangetjes 4

Trek de zekering los met behulp van het tangetje 4 op de achterkant van de klep.

U kunt de zekering uit het tangetje schuiven.

Gebruik niet de ongebruikte plaatsen op de zekeringplaat om reservezekeringen in te steken.



Zorg dat u altijd een doos met reservelampen en -zekeringen in de auto heeft, deze is verkrijgbaar bij een merkdealer.



Controleer de zekering in kwestie en **vervang deze indien nodig door een zekering met dezelfde classificatie als het origineel.**

Door een te sterke zekering kan de bedrading te heet worden en kan brand ontstaan als een elektrisch orgaan door een storing te veel stroom verbruikt.

### Bestemming van de zekeringen

(de aanwezigheid van de zekeringen hangt van het uitrustingsniveau van de auto af)

Symbool	Bestemming
	Ruitensproeier
	Multimedia-accessoire-aansluiting, multimedia-scherm
	Voor en achter tweede rij accessoireaansluiting
	Geluidssignaal

Symbool	Bestemming
	Aansluiting trekhaak
	Verwarmde achteruitkijkspiegels
	Remlichten, UCH
	UCH, ruitenwisser achter, mistlamp achter
	Richtingaanwijzerlichten, alarmknipperlichten, derde remlichten



Raadpleeg de sticker met de verklaring van de zekeringen in de opbergruimte. Bepaalde zekeringen mogen alleen worden vervangen door een vakman. Deze zekeringen staan niet vermeld op het label. U mag enkel werkzaamheden uitvoeren aan de zekeringen die zijn aangegeven op de sticker.



## ZEKERINGEN



### Zekeringen in de motorruimte **D**

Bepaalde functies worden beschermd door zekeringen in het zekeringenkastje **D** in de motorruimte. Vanwege de moeilijke bereikbaarheid, **adviseren wij het vervangen van deze zekeringen over te laten aan een merkdealer.**

### LPG-zekeringen in het voorste vak

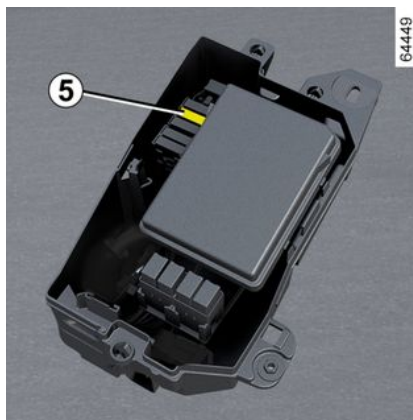

**5.** Zekering: stroomonderbreking LPG-motor.



Zet altijd het contact uit als u iets gaat doen in de motorruimte Contactslot bij auto's met een sleutel, of Contactslot bij auto's met een kaart.



Let op bij werkzaamheden dicht bij de motor, deze kan nog warm zijn. Bovendien kan de ventilatormotor onverwacht gaan draaien. Het waarschuwingslampje  in de motorruimte herinnert u hieraan.

**Verwondingsgevaar**



## RADIO INBOUWEN

### Inbouwplaats voor de radio 1



Maak het afdekplaatje los. Hierachter bevinden zich de aansluitingen (antenne, + en - voeding, luidsprekerbedrading).

### Luidsprekers in de voorportieren 2



Raadpleeg een merkdealer voor het installeren van uitrusting.

- i** – Volg altijd nauwgezet de inbouwvoorschriften van de uitrusting op.
- De benodigde steunen en verbindingskabels die de merkdealer u kan leveren, verschillen per type auto en per type radio. Raadpleeg een merkdealer voor meer bijzonderheden.
  - Wijzig niet zelf de bedrading van de auto want door een verkeerde aansluiting kan de elektrische installatie worden beschadigd (bedrading, organen en in het bijzonder de dynamo). Laat eventuele veranderingen door een merkdealer uitvoeren.



### Elektrische en elektronische accessoires

Controleer vóór het installeren van een dergelijk accessoire (bij zenders/ontvangers vooral: frequentieband, vermogen, plaats van de antenne enz.) of dat geschikt is voor uw auto. Vraag advies bij een merkdealer.

Voordat u een accessoire op een stopcontact aansluit, moet u controleren of het maximaal toegestane vermogen voor het stopcontact → 314 → 320 niet wordt overschreden. **Risico van brand.**

Er mogen geen werkzaamheden aan het elektrische en/of elektronische circuit van het voertuig worden uitgevoerd, tenzij door een gekwalificeerde vakman. Een onjuiste aansluiting en/of installatie van de elektrische/elektronische accessoires die niet door de fabrikant zijn goedgekeurd, kan leiden tot:

- schade aan de elektrische en/of elektronische apparatuur;
- schade aan daarop aangesloten onderdelen;
- het verzamelen en gebruiken van voertuiggegevens;
- een inbreuk op privacy (wijziging of verwijdering van en/of ongeoorloofde toegang tot persoonsgegevens);
- annulering van de vergunning voor ingebruikneming.

### Risico van ernstige ongevallen. Risico van inbreuk op privacy.

Als u op een later tijdstip elektrische apparatuur wilt installeren, moet u het vermogen en de positie van de bijbehorende zekering controleren.

### De diagnoseaansluiting gebruiken

Het aansluiten van elektronische accessoires op de diagnoseaansluiting kan de elektronische systemen van het voertuig ernstig verstoren en/of inbreuk maken op uw privacy (wijziging of verwijdering van en/of ongeoorloofde toegang tot persoonsgegevens). Voor uw veiligheid is het raadzaam alleen door de fabrikant goedgekeurde elektronische accessoires te gebruiken: raadpleeg een merkdealer. **Risico van ernstige ongevallen. Risico van inbreuk op privacy.**

### Achteraf inbouwen van accessoires

Raadpleeg een merkdealer als u accessoires op de auto wilt installeren. Om zeker te zijn dat uw auto goed werkt en om elk risico te vermijden dat uw veiligheid kan aantasten, raden wij u aan om door de constructeur goedgekeurde accessoires te gebruiken: deze zijn aan uw auto aangepast en alleen deze worden door de constructeur gegarandeerd.

Als u een antidiefstalstang gebruikt, bevestig deze dan uitsluitend op het rempedaal.

## ACCESSOIRES INSTALLEREN EN GEBRUIKEN

### **Hindert het rijden**

Gebruik aan de bestuurderskant matten die geschikt zijn voor de auto en zet deze vast aan de vooraf geïnstalleerde onderdelen. Controleer regelmatig of ze goed vastzitten. Stapel niet meerdere matten op elkaar. **Gevaar van haken-de pedalen.**

## STORINGEN

Gebruik van de kaart	MOGELIJKE OORZAKEN	WAT TE DOEN
<p>De kaart kan geen portieren ontgrendelen of vergrendelen.</p>	<p>Batterij van de card leeg.</p>	<p>Vervang de batterij. U kunt nog steeds uw auto vergrendelen/ontgrendelen en starten → 58 en → 171 of → 174.</p>
	<p>Gebruik van apparaten die op dezelfde frequentie als de card werken (mobiele telefoon, enz.).</p>	<p>Gebruik deze apparaten niet langer of gebruik de ingebouwde sleutel → 58.</p>
	<p>De auto bevindt zich in een sterk elektromagnetisch veld.</p> <p>Accu van de auto ontladen.</p>	<p>Gebruik de sleutel die in de kaart is ingebouwd → 58.</p>
	<p>De melding "Plaats de kaart in zone + START" verschijnt op het instrumentenpaneel.</p>	<p>Leg de kaart op de daarvoor bestemde zone → 174 en druk op de knop START.</p>
	<p>De motor van de auto is gestart.</p>	<p>Terwijl de motor draait, is het niet mogelijk om de auto te ver-/ontgrendelen met de kaart. Zet het contact uit.</p>
	<p>Desynchronisatie van de kaart</p>	<p>Ontgrendel de bestuurdersdeur door de sleutel die in de kaart is ingebouwd in het deurslot → 58 te steken, plaats de kaart vervolgens op de daarvoor bestemde zone → 174 en druk op de knop START om de kaart te synchroniseren.</p>

## STORINGEN

Onderstaande aanwijzingen helpen u eventuele storingen snel, maar voorlopig, te verhelpen. Laat de auto echter wel zo spoedig mogelijk door een merkdealer nakijken.

Met de afstandsbediening	MOGELIJKE OORZAKEN	WAT TE DOEN
De afstandsbediening werkt niet voor het ontgrendelen of vergrendelen van de portieren.	Batterij van de afstandsbediening leeg.	Gebruik de sleutel.
	Gebruik van apparaten die op dezelfde frequentie als de afstandsbediening werken (mobiele telefoon, enz.).	Gebruik deze apparaten niet of gebruik de sleutel.
	De auto bevindt zich in een sterk elektromagnetisch veld. Accu ontladen.	Vervang de batterij. U kunt nog steeds uw auto vergrendelen, ontgrendelen en starten → 58 en → 171 of → 174.
	De motor van de auto is gestart.	Terwijl de motor draait, is het niet mogelijk om de auto te ver-/ontgrendelen met de sleutel. Zet het contact uit.
	Desynchronisatie van de afstandsbediening	Ontgrendel het bestuurdersportier met de sleutel in het portierslot → 58 en start vervolgens de motor om de afstandsbediening → 171 of → 174 te synchroniseren.

## STORINGEN

U schakelt de startmotor in	MOGELIJKE OORZAKEN	WAT TE DOEN
De controlelampjes op het instrumentenpaneel gaan zwakker of niet branden, de startmotor draait niet.	Accuklemmen niet goed vastgezet, los of geoxideerd.	Vastzetten, aansluiten of reinigen indien geoxideerd.
	Accu ontladen of defect.	Sluit een andere batterij aan op de defecte batterij of vervang de batterij → <b>364</b> indien nodig.  Duw de auto niet aan als de stuurkolom is vergrendeld.
De motor wil niet starten.	Circuit defect.	Ga naar een merkdealer.
	De voorwaarden voor het starten zijn niet vervuld.	→ <b>171</b> of → <b>174</b> .
	De kaart werkt niet.	Plaats de kaart in de hiervoor bestemde uitsparing in de middenconsole. → <b>171</b> of → <b>174</b> .
Met stilstaande auto, koude motor, is het stationair toerental hoog.	Bij een benzinemotor is dit is meestal geen storing. Het kan worden veroorzaakt door de stijgende temperatuur van de motor.	Het stationair toerental van de motor moet na ongeveer een minuut zakken. Zo niet dan is er mogelijk een andere oorzaak. Roep de hulp in van een merkdealer.
De motor weigert te stoppen.	Card niet gedetecteerd	Plaats de kaart in de hiervoor bestemde uitsparing in de middenconsole. Druk lang op de startknop.
	Elektronische storing.	Druk 3 keer snel op de startknop of houd deze ingedrukt.
De stuurkolom blijft vergrendeld.	Stuurwiel geblokkeerd.	Beweeg het stuurwiel terwijl u de startknop van de motor indrukt (of, afhankelijk van de auto, de contactsleutel gebruikt) → <b>171</b> .
	Elektrische installatie defect.	Ga naar een merkdealer.

## STORINGEN

Tijdens het rijden	MOGELIJKE OORZAKEN	WAT TE DOEN
Trillingen.	Banden te zacht, beschadigd of uit balans.	Controleer de spanning van de banden: als dit niet de oorzaak is, laat hun staat dan door een merkdealer controleren.
Witte rook uit de uitlaat.	Bij een dieselmotor hoeft dit geen storing te zijn. De rook ontstaat door de regeneratie van het roetfilter.	.
	Bij een benzinemotor is dit is meestal geen storing. Afhankelijk van de weersomstandigheden (koud, vochtig enz.), kan er bij sterk accelereren rook ontstaan.	Laat het toerental zakken en vermijd plots accelereren, zodat de rook geleidelijk verdwijnt. Zo niet dan is er mogelijk een andere oorzaak. Ga naar een merkdealer.
Rook onder de motorkap.	Kortsluiting of lekkage van het koelcircuit.	Stop, zet het contact uit, ga bij de auto vandaan en roep de hulp in van een merkdealer.
Het waarschuwingslampje voor de oliedruk gaat branden:		
in een bocht of tijdens het remmen	Het peil is te laag.	Motorolie → <b>333</b> toevoegen.
dooft langzaam of blijft branden bij gas geven	Te lage oliedruk.	Stop en roep de hulp in van een merkdealer

## STORINGEN

Tijdens het rijden	MOGELIJKE OORZAKEN	WAT TE DOEN
Het sturen gaat zwaar.	Oververhitting van de bekrachtiging.  Probleem met de elektrische bekrachtigingsmotor.  Storing in het hulpsysteem	Rijd voorzichtig bij lage snelheid, let op de kracht die u moet zetten op het stuurwiel om de wielen te draaien.  Ga naar een merkdealer.
De motor wordt te warm. De koelvloeistoftemperatuurmeter staat in de gevaarzone en het waarschuwingslampje <b>STOP</b> verschijnt.	Koelventilateur defect.  Koelvloeistoflekkage.	Zet de motor af en roep de hulp in van een merkdealer.  Controleer het koelvloeistofreservoir: er moet vloeistof in zitten. Als het leeg is, raadpleeg zo snel mogelijk een merkdealer.
De vloeistof in het expansievat borrelt.	Mechanische storing: koppakking opgeblazen.	Zet de motor stil.  Roep de hulp in van een merkdealer.



**Radiator:** als er veel te weinig koelvloeistof is, mag deze niet worden bijgevuld met koude koelvloeistof wanneer de motor nog erg heet is. Na elke reparatie waarbij het koelsysteem geheel of gedeeltelijk is afgetapt, moet dit met nieuwe koelvloeistof worden bijgevuld. Gebruik hiervoor alleen door onze technische diensten goedgekeurde koelvloeistof.



## STORINGEN

Elektrische apparaten	MOGELIJKE OORZAKEN	WAT TE DOEN
De ruitenwissers werken niet.	Ruitenwisserbladen kleven.	Maak de wisserbladen los van de ruit.
	Elektrische installatie defect. Zekering beschadigd.	Ga naar een merkdealer. Vervang de zekering of laat deze vervangen ➔ 376.
De ruitenwisser stopt niet.	Elektrische verstelling defect.	Ga naar een merkdealer.
Knipperfrequentie te hoog.	Lamp achter doorgebrand.	➔ 368
De knipperlichten werken niet.	Elektrische installatie of schakelaar defect.	Ga naar een merkdealer.
	Zekering beschadigd.	Vervang de zekering of laat deze vervangen ➔ 376.
De koplampen schakelen niet in of niet uit.	Elektrische installatie of schakelaar defect.	Ga naar een merkdealer.
	Zekering beschadigd.	Vervang de zekering of laat deze vervangen ➔ 376.

## STORINGEN

<b>Elektrische apparaten</b>	<b>MOGELIJKE OORZAKEN</b>	<b>WAT TE DOEN</b>
Condens in de koplampen of achterlichten.	Condens is een normaal verschijnsel dat door variaties in temperatuur en vochtigheid kan worden veroorzaakt.  In dat geval verdwijnen de sporen geleidelijk aan als de lichten branden.	
Het waarschuwingslampje van het niet dragen van de autogordels vooraan brandt niet in overeenstemming met het vastmaken van de autogordels.	Een voorwerp tussen de vloer en de stoel hindert de werking van het opname-element.	Verwijder elk voorwerp onder de stoelen vooraan.



## INFORMATIE OVER DE AUTO

### Technische informatie voor de hulpdiensten

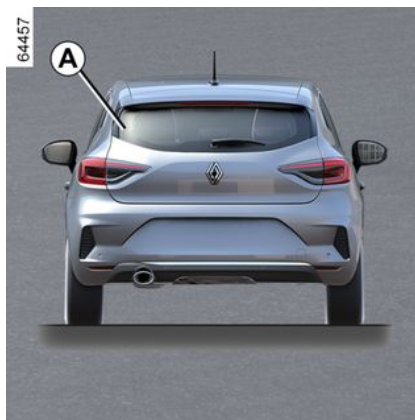

De QR-code op sticker **A** geeft hulpverleners via een tablet of smartphone direct toegang tot de technische voertuiginformatie die ze nodig hebben bij een ongeval.

Zorg dat sticker **A** altijd aanwezig en zichtbaar is, zowel op de voorruit als de achterraut.

**Elke wijziging of beschadiging maakt toegang tot de informatie onmogelijk.**

### Identificatieplaatje en gegevens van de motor

#### Identificatie van de motor

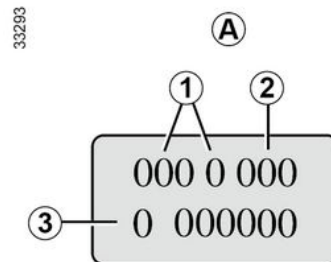

**De motoridentificatiegegevens in zone A moeten bij correspondentie en bij het bestellen van onderdelen altijd worden vermeld.**

(de plaats is afhankelijk van het motortype)

1. Motortype.
2. Indicenummer van de motor.
3. Serienummer van de motor.

# INFORMATIE OVER DE AUTO

64458



1.0 SCe

64459



1.0 TCe

## Versie E-tech full hybrid

64460



1.5 dCi

64461







# INFORMATIE OVER DE AUTO

## gegevens van de motor

Uitvoering	1.0 SCe	1.0 TCe	E-TECH hybrid		1.5 dCi
Type van de motor (zie motorplaatje)	B4D	H4D Turbo	H4M	5DH	K9K Turbo
Cilinderinhoud (cm <sup>3</sup> )	999	999	1598	-	1461
Soort brandstof Octaangetal	Benzine Het is <b>van essentieel belang</b> loodvrije benzine te gebruiken met een octaangetal dat overeenkomt met het octaangetal dat is aangegeven op het etiket dat op de tankklep → <b>162</b> is aangebracht.			-	Diesel De sticker in de tankdop- klep geeft aan welke brandstoffen toegestaan zijn.

7

## INFORMATIE OVER DE AUTO

Uitvoering	1.0 SCe	1.0 TCe	E-TECH hybrid		1.5 dCi
Type van de motor (zie motorplaatje)	B4D	H4D Turbo	H4M	5DH	K9K Turbo
Cilinderinhoud (cm3)	999	999	1598	-	1461
<p><b>Brandstof die voldoet aan de Europese norm en die compatibel is met de motoren van auto's verkocht in Europa</b> (neem voor andere gevallen contact op met een merkdealer).</p>	  	<p>Loodvrije benzine die voldoet aan de norm <b>EN 228</b> bevat tot 5% ethanol.</p> <p>Loodvrije benzine die voldoet aan de norm <b>EN 228</b> bevat tot 10% ethanol.</p>	-	 <p>Dieselbrandstof die voldoet aan de norm <b>EN 590</b> bevat tot 7% methylester vetzuur.</p>  <p>Dieselbrandstof die voldoet aan de norm <b>EN 16734</b> bevat tot 10% methylester vetzuur.</p>  <p>Parafome dieselbrandstof die voldoet aan de norm <b>EN 15940</b> bevat tot 7% methylester vetzuur.</p>	

## INFORMATIE OVER DE AUTO

<b>Uitvoering</b>	<b>1.0 SCe</b>	<b>1.0 TCe</b>	<b>E-TECH Hybrid</b>		<b>1.5 dCi</b>
<b>Type van de motor</b> (zie motorplaatje)	B4D	H4D Turbo	H4M	5DH	K9K Turbo
<b>Cilinderinhoud (cm3)</b>	999	999	1598	-	1461
<b>Bougies</b>	Gebruik uitsluitend de voor uw motor voorgeschreven bougietypes. Het type staat aangegeven op een sticker in de motorruimte. Als dat niet zo is, neemt u contact op met een merkdealer.  Montage van een niet voorgeschreven bougietype kan tot ernstige motor- schade leiden.			-	-

7



# INFORMATIE OVER DE AUTO

## Afmetingen (in meters)

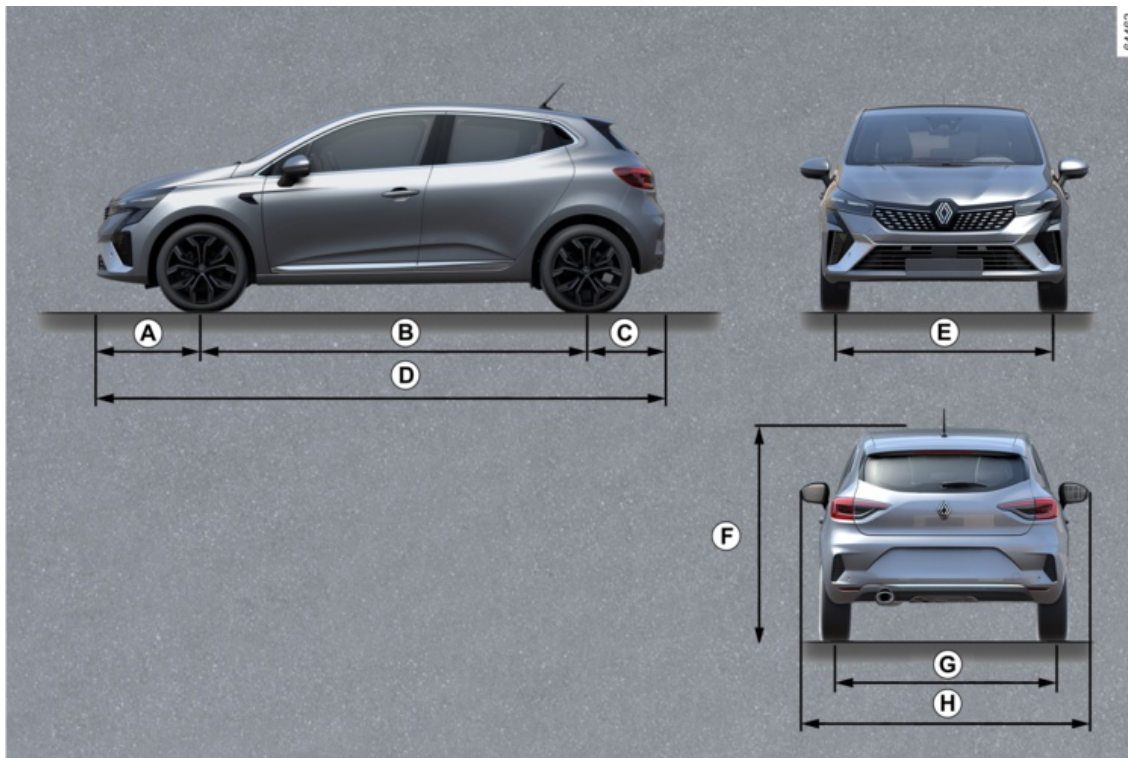

## INFORMATIE OVER DE AUTO

	<b>Lengte</b>
<b>A</b>	0,831
<b>B</b>	2,283
<b>C</b>	0,633
<b>D</b>	4,047
<b>E</b>	1,518
<b>F</b>	1,440 onbelast
<b>G</b>	1,506
<b>H</b>	1,728 1.998 met uitgeklapte buitenspiegels 1.798 met ingeklapte buitenspiegels

7

# INFORMATIE OVER DE AUTO

## Massa's (in Kg)

De aangegeven gewichten zijn van de basisuitvoering zonder opties: zij variëren naargelang de uitrusting van uw auto. Raadpleeg uw merkdealer.	
<b>Max. toegelaten totaal massa (MMAC)</b> <b>Max. toegelaten massa (MMTA)</b> <b>Max. toegelaten trein massa (MTR)</b>	Gewichten aangegeven op de plaat van de fabrikant → <b>389</b>
<b>Massa aanhanger geremd *</b>	wordt verkregen door berekening: MTR - MMAC
<b>Ongeremde massa aanhanger *</b>	550 kg
<b>Maximale kogeldruk op trekhaak *</b>	63 kg
<b>Maximaal toegelaten dakbelasting</b>	80 kg (met inbegrip van de drager)
<p><b>* Aanhangwagengewicht (trekken van een caravan, boot, enz.).</b></p> <p>Het trekken van een aanhangwagen is verboden wanneer de MTR - MMAC gelijk is aan nul of als MTR gelijk is aan nul (of niet aangegeven) op het plaatje van de fabrikant).</p> <ul style="list-style-type: none"><li>- Respecteer de in het land geldende wettelijke sleepvoorschriften. Laat uw merkdealer een trekhaak monteren en de bedrading van de auto aanpassen.</li><li>- In geval van een auto met aanhanger, <b>mag de max. toegelaten trein massa (auto + aanhanger) nooit overschreden worden.</b> Toch is toegestaan:<ul style="list-style-type: none"><li>- een overschrijding van de max. toegelaten massa MMTA gemeten onder de achteras tot 15%,</li><li>- een overschrijding van de max. toegelaten totaal massa MMAC tot 10% of 100 kg (tot de eerste van deze twee waarden is bereikt).</li></ul></li></ul> <p>In beide gevallen is de maximumsnelheid van de combinatie 100 km/u en moet de bandenspanning worden verhoogd met 0,2 bar (3 psi).</p> <ul style="list-style-type: none"><li>- Het motorvermogen neemt af naarmate u hoger in de bergen rijdt. Wij adviseren u de maximale belasting met 10 % per 1 000 meter stijging te verminderen.</li></ul>	

## ONDERDELEN EN REPARATIES

De originele onderdelen worden met de grootste zorg ontwikkeld en gecontroleerd. Zij voldoen dan ook aan dezelfde kwaliteitsnormen als de onderdelen die in de fabriek worden gebruikt.

Door het gebruik van de originele onderdelen houdt u de prestaties van uw auto optimaal. Bovendien zijn reparaties die uitgevoerd zijn door een merkdealer met originele onderdelen gegarandeerd volgens de voorwaarden die achter op de reparatieopdracht staan.

# ONDERHOUDSCOUPONS

VIN: .....

Datum:	Km:	Factuurnr.:	Toelichting/diversen
<b>Type werkzaamheden:</b>		<b>Stempel</b>	
Onderhoudsbeurt <input type="checkbox"/>			
..... <input type="checkbox"/>			
<b>Plaatwerkcontrole:</b>			
OK <input type="checkbox"/> Niet OK* <input type="checkbox"/>			
Datum:	Km:	Factuurnr.:	Toelichting/diversen
<b>Type werkzaamheden:</b>		<b>Stempel</b>	
Onderhoudsbeurt <input type="checkbox"/>			
..... <input type="checkbox"/>			
<b>Plaatwerkcontrole:</b>			
OK <input type="checkbox"/> Niet OK* <input type="checkbox"/>			
Datum:	Km:	Factuurnr.:	Toelichting/diversen
<b>Type werkzaamheden:</b>		<b>Stempel</b>	
Onderhoudsbeurt <input type="checkbox"/>			
..... <input type="checkbox"/>			
<b>Plaatwerkcontrole:</b>			
OK <input type="checkbox"/> Niet OK* <input type="checkbox"/>			

\*Zie specifieke pagina

# ONDERHOUDSCOUPONS

VIN: .....

Datum:	Km:	Factuurnr.:	Toelichting/diversen
<b>Type werkzaamheden:</b>		<b>Stempel</b>	
Onderhoudsbeurt <input type="checkbox"/>			
..... <input type="checkbox"/>			
<b>Plaatwerkcontrole:</b>			
OK <input type="checkbox"/> Niet OK* <input type="checkbox"/>			
Datum:	Km:	Factuurnr.:	Toelichting/diversen
<b>Type werkzaamheden:</b>		<b>Stempel</b>	
Onderhoudsbeurt <input type="checkbox"/>			
..... <input type="checkbox"/>			
<b>Plaatwerkcontrole:</b>			
OK <input type="checkbox"/> Niet OK* <input type="checkbox"/>			
Datum:	Km:	Factuurnr.:	Toelichting/diversen
<b>Type werkzaamheden:</b>		<b>Stempel</b>	
Onderhoudsbeurt <input type="checkbox"/>			
..... <input type="checkbox"/>			
<b>Plaatwerkcontrole:</b>			
OK <input type="checkbox"/> Niet OK* <input type="checkbox"/>			

\*Zie specifieke pagina

# ONDERHOUDSCOUPONS

VIN: .....

Datum:	Km:	Factuurnr.:	Toelichting/diversen
<b>Type werkzaamheden:</b>		<b>Stempel</b>	
Onderhoudsbeurt <input type="checkbox"/>			
..... <input type="checkbox"/>			
<b>Plaatwerkcontrole:</b>			
OK <input type="checkbox"/> Niet OK* <input type="checkbox"/>			
Datum:	Km:	Factuurnr.:	Toelichting/diversen
<b>Type werkzaamheden:</b>		<b>Stempel</b>	
Onderhoudsbeurt <input type="checkbox"/>			
..... <input type="checkbox"/>			
<b>Plaatwerkcontrole:</b>			
OK <input type="checkbox"/> Niet OK* <input type="checkbox"/>			
Datum:	Km:	Factuurnr.:	Toelichting/diversen
<b>Type werkzaamheden:</b>		<b>Stempel</b>	
Onderhoudsbeurt <input type="checkbox"/>			
..... <input type="checkbox"/>			
<b>Plaatwerkcontrole:</b>			
OK <input type="checkbox"/> Niet OK* <input type="checkbox"/>			

\*Zie specifieke pagina

# ONDERHOUDSCOUPONS

VIN: .....

Datum:	Km:	Factuurnr.:	Toelichting/diversen
<b>Type werkzaamheden:</b>		<b>Stempel</b>	
Onderhoudsbeurt <input type="checkbox"/>			
..... <input type="checkbox"/>			
<b>Plaatwerkcontrole:</b>			
OK <input type="checkbox"/> Niet OK* <input type="checkbox"/>			
Datum:	Km:	Factuurnr.:	Toelichting/diversen
<b>Type werkzaamheden:</b>		<b>Stempel</b>	
Onderhoudsbeurt <input type="checkbox"/>			
..... <input type="checkbox"/>			
<b>Plaatwerkcontrole:</b>			
OK <input type="checkbox"/> Niet OK* <input type="checkbox"/>			
Datum:	Km:	Factuurnr.:	Toelichting/diversen
<b>Type werkzaamheden:</b>		<b>Stempel</b>	
Onderhoudsbeurt <input type="checkbox"/>			
..... <input type="checkbox"/>			
<b>Plaatwerkcontrole:</b>			
OK <input type="checkbox"/> Niet OK* <input type="checkbox"/>			

\*Zie specifieke pagina



# ONDERHOUDSCOUPONS

VIN: .....

Datum:	Km:	Factuurnr.:	Toelichting/diversen
<b>Type werkzaamheden:</b> Onderhoudsbeurt <input type="checkbox"/> ..... <input type="checkbox"/>		<b>Stempel</b>	
<b>Plaatwerkcontrole:</b> OK <input type="checkbox"/> Niet OK* <input type="checkbox"/>			
Datum:	Km:	Factuurnr.:	Toelichting/diversen
<b>Type werkzaamheden:</b> Onderhoudsbeurt <input type="checkbox"/> ..... <input type="checkbox"/>		<b>Stempel</b>	
<b>Plaatwerkcontrole:</b> OK <input type="checkbox"/> Niet OK* <input type="checkbox"/>			
Datum:	Km:	Factuurnr.:	Toelichting/diversen
<b>Type werkzaamheden:</b> Onderhoudsbeurt <input type="checkbox"/> ..... <input type="checkbox"/>		<b>Stempel</b>	
<b>Plaatwerkcontrole:</b> OK <input type="checkbox"/> Niet OK* <input type="checkbox"/>			

\*Zie specifieke pagina

# ONDERHOUDSCOUPONS

VIN: .....

Datum:	Km:	Factuurnr.:	Toelichting/diversen
<b>Type werkzaamheden:</b> Onderhoudsbeurt <input type="checkbox"/> ..... <input type="checkbox"/>	<b>Stempel</b>		
<b>Plaatwerkcontrole:</b> OK <input type="checkbox"/> Niet OK* <input type="checkbox"/>			
Datum:	Km:	Factuurnr.:	Toelichting/diversen
<b>Type werkzaamheden:</b> Onderhoudsbeurt <input type="checkbox"/> ..... <input type="checkbox"/>	<b>Stempel</b>		
<b>Plaatwerkcontrole:</b> OK <input type="checkbox"/> Niet OK* <input type="checkbox"/>			
Datum:	Km:	Factuurnr.:	Toelichting/diversen
<b>Type werkzaamheden:</b> Onderhoudsbeurt <input type="checkbox"/> ..... <input type="checkbox"/>	<b>Stempel</b>		
<b>Plaatwerkcontrole:</b> OK <input type="checkbox"/> Niet OK* <input type="checkbox"/>			

\*Zie specifieke pagina

7

## PLAATWERKCONTROLE

De garantie blijft alleen van kracht na de reparatie die hieronder staat aangegeven.

**VIN:** .....

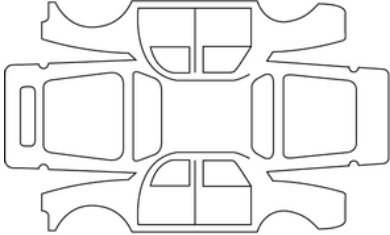
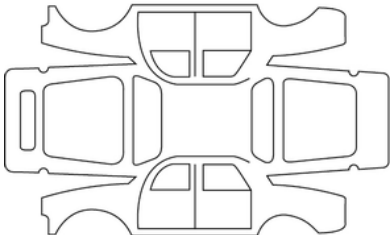
Datum reparatie:		<b>Stempel</b>
Uit te voeren plaatwerkreparatie:		
Datum reparatie:		<b>Stempel</b>
Reparatie nodig van:		

## PLAATWERKCONTROLE

De garantie blijft alleen van kracht na de reparatie die hieronder staat aangegeven.

**VIN:** .....

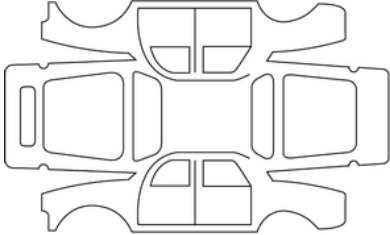
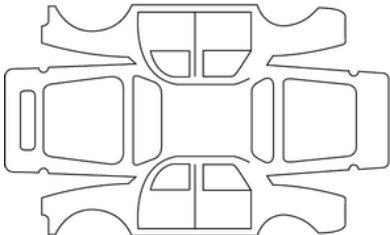
Datum reparatie:		<b>Stempel</b>
Uit te voeren plaatwerkreparatie:		
Datum reparatie:		<b>Stempel</b>
Reparatie nodig van:		

7

## PLAATWERKCONTROLE

De garantie blijft alleen van kracht na de reparatie die hieronder staat aangegeven.

**VIN:** .....

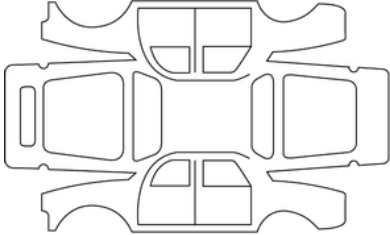
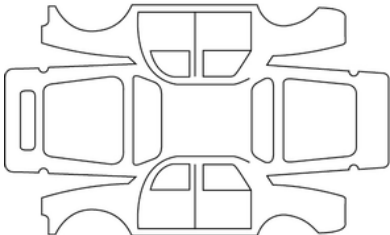
Datum reparatie:		<b>Stempel</b>
Uit te voeren plaatwerkreparatie:		
Datum reparatie:		<b>Stempel</b>
Reparatie nodig van:		

## PLAATWERKCONTROLE

De garantie blijft alleen van kracht na de reparatie die hieronder staat aangegeven.

**VIN:** .....

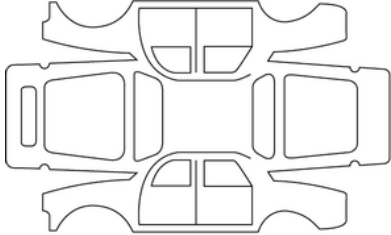
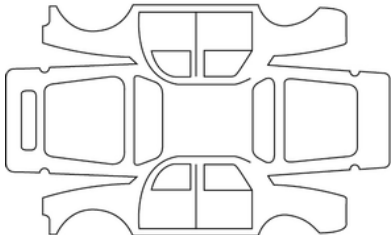
Datum reparatie:		<b>Stempel</b>
Uit te voeren plaatwerkreparatie:		
Datum reparatie:		<b>Stempel</b>
Reparatie nodig van:		

7

## PLAATWERKCONTROLE

De garantie blijft alleen van kracht na de reparatie die hieronder staat aangegeven.

**VIN:** .....

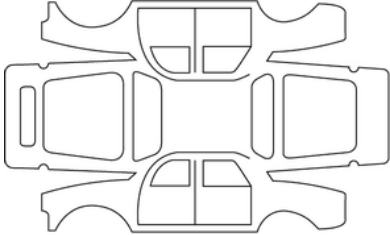
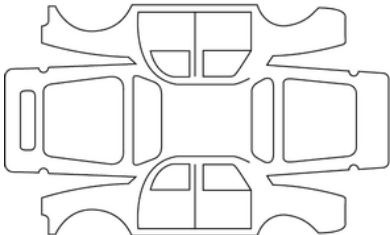
Datum reparatie:		<b>Stempel</b>
Uit te voeren plaatwerkreparatie:		
Datum reparatie:		<b>Stempel</b>
Reparatie nodig van:		

## PLAATWERKCONTROLE

De garantie blijft alleen van kracht na de reparatie die hieronder staat aangegeven.

**VIN:** .....

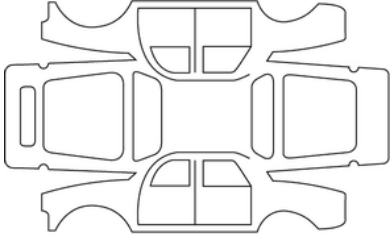
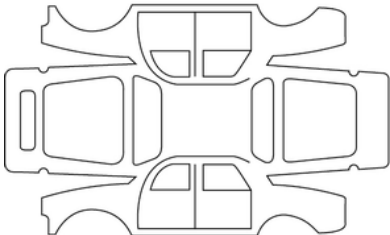
Datum reparatie:		<b>Stempel</b>
Uit te voeren plaatwerkreparatie:		
Datum reparatie:		<b>Stempel</b>
Reparatie nodig van:		

7



## PLAATWERKCONTROLE

De garantie blijft alleen van kracht na de reparatie die hieronder staat aangegeven.

**VIN:** .....

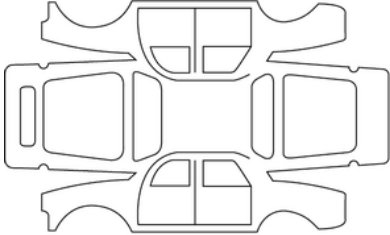
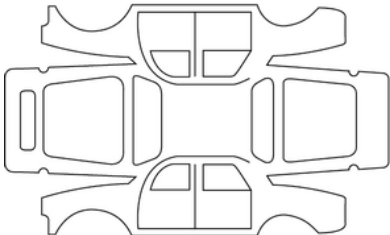
Datum reparatie:		<b>Stempel</b>
Uit te voeren plaatwerkreparatie:		
Datum reparatie:		<b>Stempel</b>
Reparatie nodig van:		

# ALFABETISCHE INHOUDSOPGAVE

## Symbolen

360° camera, [286](#)

## A

Aansteker, [320](#)

AANVULLENDE VEILIGHEIDSVORZIENINGEN ACHTERIN, [78](#)

AANVULLENDE VEILIGHEIDSVORZIENINGEN VOORIN, [73](#)

Aanvullende voorzieningen achterin, [78](#)

ABS, [142](#), [214](#)

Accessoireaansluiting, [320](#), [320](#)

Accu, [142](#), [340](#)

Accu: storing, [364](#), [364](#)

Accu's, [44](#)

Achterstoelen, [66](#)

Achteruitrijcamera, [278](#)

Achteruitrijradar, [271](#)

Actieradius van de auto, [166](#)

Actieve noodrem, [142](#), [237](#)

Adaptieve snelheidsregelaar, [259](#)

Adblue®, [166](#)

Afstand olieversing, [116](#)

Afstandsbediening, [40](#)

Afstandsbediening: kaart, [38](#), [38](#)

Afstandsbediening/sleutel: batterijen, [50](#)

Airbag, [73](#), [78](#), [79](#), [92](#), [100](#), [108](#), [142](#)

Airbag: airbag, [73](#), [79](#)

Airbag : inschakelen van de passagiersairbags voor, [100](#), [108](#)

Airbag : inschakelen van de passagiersairbag voor, [108](#)

Airbag : uitschakelen van de passagiersairbag voorin, [100](#), [108](#), [108](#)

Airbags : kinderveiligheid, [108](#)

Airco: informatie en tips voor gebruik, [311](#)

Alarmknipperlichten, [155](#)

Antiblokkeersysteem: ABS, [214](#)

Asbak, [320](#)

Autocontact inschakelen, [175](#)

Autogordels, [68](#), [68](#), [73](#), [92](#), [100](#), [142](#)

Autohold, [196](#)

Automatische versnellingsbak (gebruik), [183](#), [192](#)

Automatisch parkeren, [142](#), [271](#), [278](#), [281](#)

AUTO-modus, [149](#)

## B

Bagageruimte, [38](#), [61](#), [326](#)

BAGAGERUIMTE, [38](#), [47](#)

Banden, [202](#), [208](#), [347](#), [349](#)

Banden oppompen, [208](#), [349](#), [353](#)

Bediening bij het stuurwiel, [314](#), [314](#)

Bedieningsknoppen, [252](#), [255](#)

Bedieningsorganen, [110](#), [142](#)

Bediening van kleppen/portieren, [40](#)

Berichten op het instrumentenpaneel, [116](#), [166](#), [178](#), [188](#), [192](#)

Bescherming tegen corrosie, [343](#)

Bevestigingsmiddelen anders dan autogordels, [73](#), [78](#), [79](#)

Bevestigingsmiddelen voor kinderen, [82](#), [82](#), [92](#), [92](#), [100](#), [100](#)

Bevestigingssysteem voor kind, [82](#), [92](#), [100](#)

Bijzonderheden: GPL versies, [32](#)

# ALFABETISCHE INHOUDSOPGAVE

Bijzonderheden van benzine-uitvoeringen, [190](#)  
Bijzonderheden van dieseluarvoeringen, [188](#), [188](#)  
Binnenlicht, [318](#)  
binnenverlichting, [318](#), [318](#), [372](#)  
Binnenverlichting: vervangen van een lamp, [372](#)  
Bochtlichten, [149](#)  
boordcomputer, [116](#), [134](#), [142](#)  
Brandstof: bereik, [142](#)  
Brandstof: kwaliteit, [162](#)  
Brandstof: tanken, [162](#)  
Brandstof: tips voor zuinig rijden, [202](#)  
Brandstof: verbruik, [202](#)  
Brandstofbesparing, [202](#)  
Brandstofverbruik, [116](#), [202](#)  
Buitenverlichting, [149](#), [155](#), [368](#)

## C

Camera: multiview camera, [286](#)  
CLAXON EN LICHTSIGNALEN, [155](#), [155](#)  
Configuratiemenu, [134](#)  
Controle-/waarschuingslampjes, [116](#), [128](#), [142](#)  
Controleen waarschuingslampjes, [226](#)

## D

Dakdragers, [329](#)  
De juiste zithouding, [63](#), [66](#), [68](#), [149](#)  
De motor in stand-by zetten, [142](#), [178](#)  
Detectie van auto's, [237](#)  
Detectie van verkeersborden: snelheidswaarschuwing, [248](#)

Detectie van voetgangers, [237](#)  
De voertuiginstellingen aanpassen, [134](#)  
Dimlichten, [149](#), [368](#)  
Display, [128](#), [128](#), [142](#)  
Dodehoekwaarschuwing, [226](#)  
Dop van brandstoftank, [162](#)  
Dop van reagenstank, [166](#)

## E

ECO-modus, [142](#)  
ECO rijden, [142](#), [202](#)  
ECO stand, [202](#)  
Elektrische ruiten, [316](#)  
Elektronische parkeerrem., [142](#), [192](#), [192](#), [196](#)  
Elektronisch stabiliteitsprogramma: ESC, [214](#)  
Elektronisch stabiliteitsprogramma: ESP, [142](#)  
Emissiebeheersing: advies, [201](#)  
Emissiebeheersingstips, [201](#)  
Energie: ECO-modus, [142](#)  
Energieverbruik, [128](#)  
ESC : elektronisch stabiliteitsprogramma, [214](#)  
Extra portiervergrendeling, [50](#)  
Extra tank vullen, [142](#)

## F

Filter: olie, [333](#)  
Fittingen, [321](#)  
Foutopsporing: batterij, [364](#)  
Foutopsporing: het voertuig slepen, [362](#)

# ALFABETISCHE INHOUDSOPGAVE

## G

gegevens van de motor, [390](#), [391](#)  
Geïntegreerde bediening van handsfree telefoon, [314](#)  
Geluidssignaal, [155](#)  
Geluidssignaal: verlichting vergeten, [149](#)  
Gereedschapset, [354](#)  
Gordelspanners, [73](#)  
Gordelspanners voorin, [73](#)  
GPL, [32](#)  
Grootlicht:, [149](#)

## H

Handbediende airconditioning, [305](#)  
Handgreep, [321](#)  
handrem, [192](#)  
Handsfree kaart: batterij, [44](#)  
Handsfree kaart: gebruik, [40](#)  
Het voertuig optillen: een wiel verwisselen, [359](#)  
Hoedenplank, [325](#)  
Hoofdsteun achter, [66](#)  
Hoofdsteunen, [63](#), [66](#)  
Hoofdsteunen voor, [63](#)  
Hulp bij wegrijden op een helling, [214](#)  
Hulpsystemen: rijhulp, [286](#)

## I

Identificatie van de motor, [390](#), [391](#)  
Imperiaal: dakdragers, [329](#)

Incidenten: storingen, [166](#), [188](#), [190](#), [192](#), [214](#), [226](#), [271](#), [316](#)  
Inrijden, [170](#)  
Instellingen, [134](#)  
Instellingen: configuratiemenu, [134](#)  
Instellingen autopersonalisering, [134](#)  
Instrumentenpaneel, [116](#), [116](#), [128](#), [128](#), [134](#), [137](#), [142](#), [142](#), [178](#), [192](#), [202](#)  
Interieurbekleding: onderhoud, [345](#)  
Isofix, [100](#)

## K

Kaart, [38](#), [40](#), [56](#), [58](#)  
Kaart: batterij, [44](#)  
Kaart: gebruik, [38](#), [40](#)  
Kaart: handsfree, [38](#)  
Kaart: motor start niet in handsfree stand, [38](#), [58](#)  
Kaart: nood sleutel, [38](#), [58](#)  
Kaart: portieren vergrendelen/ontgrendelen, [38](#), [58](#)  
Kaart: storingen, [58](#)  
Kaart extra portiervergrendeling, [44](#)  
Katalysator, [188](#), [190](#)  
Kinderen, [82](#), [92](#), [100](#), [108](#), [316](#)  
Kinderveiligheid, [82](#), [82](#), [92](#), [100](#), [108](#), [316](#)  
Kinderzitjes, [82](#), [88](#), [92](#), [100](#)  
Klok, [137](#), [137](#)  
Knipperlichten, [155](#), [368](#), [368](#)  
Knop voor het starten/stoppen van de motor, [175](#)  
koelvloeistof, [142](#)  
Koelvloeistof, [335](#)  
Koplampen, [368](#)

# ALFABETISCHE INHOUDSOPGAVE

Koplampen: vervangen van een lamp, [368](#)

Koplampen afstellen, [153](#)

krik, [354](#), [359](#)

## L

Lakwerk: onderhoud, [343](#)

Lampen: vervangen, [368](#), [368](#), [368](#), [372](#)

Lampen vervangen, [368](#), [368](#)

Lane departure warning, [142](#), [219](#)

Lekke band, [353](#), [354](#), [355](#), [359](#)

Lekke band: reservewiel, [355](#)

Lichtoproep, [155](#)

Lichtsignalen, [149](#), [155](#)

Losse bodemplaat, [326](#)

Luidsprekers: locatie, [379](#)

## M

Make-up spiegels, [318](#)

Menu voor het personaliseren van de instellingen van de auto, [116](#), [134](#)

Milieu, [199](#)

Mistlichten, [149](#)

Montage van het kinderzitje, [88](#)

Motorkap, [330](#)

Motorolie, [331](#), [332](#), [333](#)

Motorolie, volume, [333](#)

Motorolie verversen, [333](#)

Multimedia (uitrusting), [314](#)

Multimediascherm, [202](#), [226](#), [271](#), [278](#), [314](#)

Multimediascherm schermen, [294](#)

Multimedia-uitrusting, [314](#), [314](#)

MULTI-SENSE, [301](#)

## N

Navigatie, [314](#)

Navigatiesysteem., [314](#)

Niveaus: brandstof, [128](#), [142](#), [162](#)

Niveaus: koelvloeistof, [335](#)

Niveaus: motorolie, [142](#)

Noodsleutel, [38](#)

Noodstop, [142](#), [214](#), [237](#)

Noodstopbekrachtiging, [142](#), [214](#)

## O

Oliepeil van de motor.; [331](#), [332](#), [333](#)

Onderhoud, [166](#), [201](#)

Onderhoud: afstand tot volgende olieerversing, [116](#)

Onderhoud: carrosserie, [343](#)

Onderhoud: filters, [337](#)

Onderhoud: interieurbekleding, [345](#)

Onderhoud: mechanisch, [332](#), [341](#)

Ontgrendelen van de portieren, [38](#), [40](#), [58](#)

Ontwasemen: achterraut, [308](#)

Ontwasemen: voorruit, [308](#)

Opbergruimte, [321](#)

Opbergruimtes/indeling: interieur, [321](#)

Op de voorplaats(en), [63](#), [63](#)

Openen/sluiten: portieren, [56](#), [58](#)

# ALFABETISCHE INHOUDSOPGAVE

## P

Parkeerhulp, [134](#), [271](#), [278](#)  
Parkeerhulp: assistentie bij parkeren, [271](#), [278](#), [281](#)  
Parkeerrem, [192](#), [192](#)  
Parkeren: parkeerhulp, [294](#)  
Passagiersveiligheid: voorpassagier airbag, [108](#)  
Peilen., [330](#), [335](#), [337](#)  
Peilstaaf motorolie, [332](#)  
Pompset voor de banden, [353](#)  
Portieren, [56](#), [56](#), [61](#), [134](#), [142](#)  
Portieren/achterklep, [38](#), [40](#), [48](#), [58](#), [61](#)  
Portieren en kleppen, [40](#), [56](#), [61](#)  
Portieren en kleppen vergrendelen/ontgrendelen, [38](#), [44](#), [56](#)  
Portieren openen, [56](#), [56](#), [58](#)  
Portieren sluiten, [38](#), [40](#), [56](#), [56](#), [58](#)  
Portieren vergrendelen, [38](#), [40](#), [48](#), [56](#), [58](#), [61](#), [134](#)  
portieren vergrendelen/ontgrendelen, [58](#)  
Portiervergrendeling, [38](#), [40](#), [44](#), [47](#), [50](#), [58](#), [61](#), [134](#)

## R

Radio, [314](#)  
Radio inbouwen, [379](#), [379](#), [379](#)  
Reagens: bijvullen, [166](#)  
Reagens (tank), [166](#)  
Reagenskwaliteit, [166](#)  
Reagenstank, [166](#)  
Reiniging: binnenkant van het voertuig, [345](#)  
Rem, [196](#)

Remlichten, [368](#)  
Reservewiel, [355](#)  
Richtingaanwijzers, [155](#), [155](#), [368](#)  
Rijden, [134](#), [170](#), [171](#), [175](#), [183](#), [188](#), [190](#), [192](#), [196](#), [202](#), [208](#), [219](#), [226](#), [233](#), [237](#), [252](#), [255](#), [271](#), [278](#), [281](#), [286](#)  
Rijhulp, [219](#), [226](#), [233](#), [237](#), [248](#), [252](#), [255](#), [259](#), [271](#), [278](#), [281](#)  
Rijhulpsystemen, [134](#), [142](#), [219](#), [226](#), [233](#), [237](#), [248](#), [252](#), [255](#), [271](#), [278](#), [281](#), [286](#), [294](#)  
Rijhulpsystemen: adaptieve snelheidsregelaar, [259](#)  
Rijpositie: instellingen, [68](#), [145](#)  
Rijpositie afstellen, [64](#)  
Rijtips, [202](#)  
Rijverlichting, [38](#), [47](#), [134](#), [149](#)  
Roetfilter, [142](#)  
Ruime opbergruimtes, [321](#)  
Ruitensproeier, [156](#), [160](#)  
Ruitenwisserbladen: vervanging, [374](#)  
Ruitenwissers, [156](#), [156](#), [160](#)

## S

Schakelen, [142](#), [183](#), [202](#)  
Scherm: navigatiescherm, [314](#)  
Scherm: navigatieschermen, [314](#)  
SCR : selectieve katalysator, [166](#)  
Sjorringen, [326](#)  
Sleepringen, [354](#), [362](#)  
Slepen: pech, [362](#), [362](#)  
Sleutel/afstandsbediening, [47](#)  
Sleutel/FM-afstandsbediening: gebruik, [47](#), [48](#)

# ALFABETISCHE INHOUDSOPGAVE

Sleutels, [47](#), [48](#), [50](#)

Snelheidsbegrenzer, [142](#), [252](#), [252](#)

Snelheidsregelaar, [142](#), [255](#), [255](#)

Snelheidsregelaar - snelheidsbegrenzer, [142](#), [252](#), [255](#)

Spiegels, [147](#)

Spoiler, [329](#)

Spots, [318](#)

Starten van de motor, [171](#), [171](#), [175](#), [178](#)

Startschakelaar, [192](#)

stilzetten van de motor, [171](#), [171](#), [192](#)

Stop and Start, [162](#), [166](#), [202](#)

Stop and Start-functie, [178](#), [192](#), [202](#)

Storingen, [116](#), [142](#), [149](#), [166](#), [178](#), [188](#), [190](#), [192](#), [214](#), [226](#), [259](#), [271](#), [294](#), [316](#), [382](#)

Storingen: kaartbatterijen, [38](#)

Stuurkolom: rijpositie afstellen, [214](#)

## T

Tafeltje, [325](#)

Tankdopklep, [38](#)

Telefoon, [314](#)

Temperatuur: buiten, [137](#)

Temperatuurregeling, [308](#)

Tijd: instellen, [116](#)

Toegang tot de auto, [38](#), [40](#), [56](#), [58](#)

Toegang tot de motorruimte, [330](#)

Tractiebatterijbereik, [364](#)

TRACTIECONTROLE: ASR, [142](#), [214](#)

## U

Uitrusting: multimedia, [134](#), [149](#), [379](#)

Uitschakelvertraging, [134](#), [149](#)

Uw bandenspanning, [116](#), [202](#), [208](#), [349](#), [349](#), [359](#)

## V

Veilige afstanden, [233](#)

Veiligheidsvoorzieningen bescherming zijkant, [79](#), [79](#)

Ventilatie, [304](#), [305](#), [308](#)

Ventilatie: ventilatie, [304](#)

Ventilatie-roosters, [303](#), [304](#)

Vergrendelen, [68](#)

Vergrendeling op afstand, [47](#), [48](#)

Verlichting: instrumentenpaneel, [149](#)

Verlichting: lampen vervangen, [368](#)

VERLICHTING EN SIGNALLEN, [149](#)

Versnellingshendel van automatische versnellingsbak, [183](#)

Versnellingschakelaar, [183](#)

Verstellen van de voorstoelen, [64](#)

Vervangen van de ruitenwischerbladen voor, [374](#)

Vervanging en reparatie, [398](#)

Vervoer van kinderen, [82](#), [92](#), [100](#)

Verwarmde voorruit, [308](#)

Verwarming, [303](#), [304](#), [305](#), [305](#), [305](#), [308](#), [308](#), [308](#), [311](#)

Verwarming en airconditioning, [303](#), [305](#), [308](#), [311](#)

Vloeibaar petroleumgas: GPL, [32](#), [116](#), [162](#)

Volume van de brandstoftank, [162](#)

Volume van extra tank, [116](#)

# ALFABETISCHE INHOUDSOPGAVE

Volume van reagenstank, [166](#), [166](#)

Voortuit ontdooien/ontwasemen, [308](#)

Voorstoelen: afstellen, [64](#)

Voorzorgsmaatregelen voor het gebruik, [156](#)

## W

Waarschuwing: uitparkeren, [293](#)

Waarschuwing bij verlies van bandenspanning, [142](#), [208](#)

Waarschuwinglampjes instrumentenpaneel, [116](#), [128](#), [142](#), [166](#), [178](#),  
[188](#), [192](#), [202](#)

Waarschuwingssignaal, [155](#)

Waarschuwing veiligheidsafstand, [233](#)

Waarschuwing voor te hoge snelheid, [142](#), [248](#)

Warning, [155](#)

Wieldopsleutel, [354](#)

Wielen (veiligheid), [347](#)

Wielmoersleutel, [354](#), [354](#), [359](#)

Wissen, [343](#)

Wisser/sproeier, [134](#), [374](#)

## Z

Zekeringen, [376](#)

zijlichten, [149](#), [368](#)

Zonnekleppen, [318](#)

Zonwering, zonneklep, [318](#)







7711416699

