

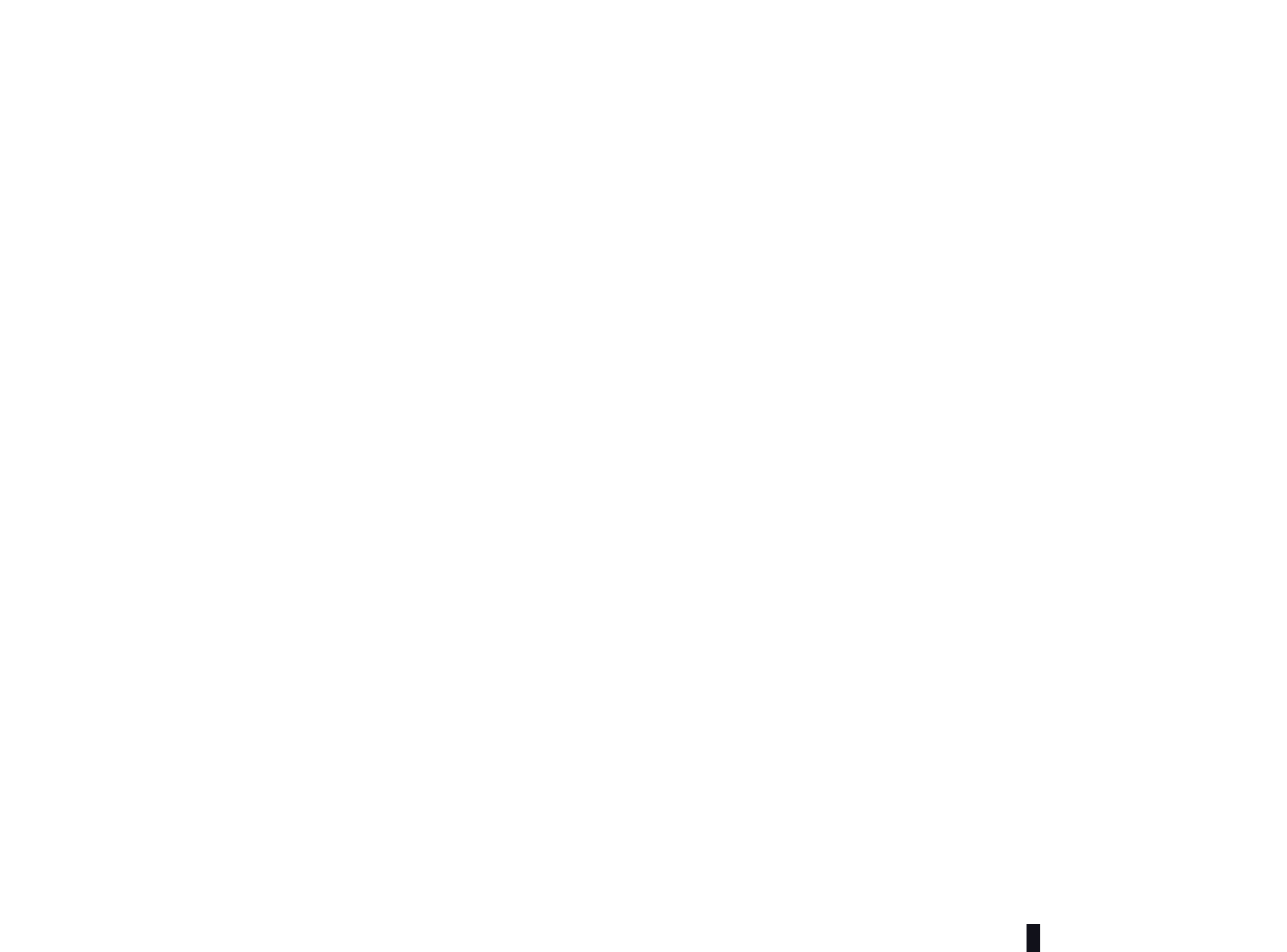

Renault ZOE

Instructieboekje





Welkom aan boord van uw elektrische auto

In dit instructieboekje worden aanwijzingen gegeven voor de bediening en het onderhoud, zodat u:

- uw auto goed leert kennen waardoor u al zijn kwaliteiten, functies en zijn vele mogelijkheden ten volle kunt benutten.
- de werking optimaal kunt houden door eenvoudige maar stipt op te volgen onderhoudsvoorschriften.
- zonder overbodig tijdverlies zelf kleine storingen kunt verhelpen, waarvoor geen specialist nodig is.

Door dit instructieboekje zorgvuldig te bestuderen, wordt u geïnformeerd over de mogelijkheden en de nieuwe technieken die erin zijn toegepast. Als sommige punten nog onduidelijk zijn, willen de technici van onze dealers u graag alle verdere informatie geven.

De volgende symbolen kunnen u helpen:



en zijn zichtbaar in de auto en geven aan dat u de handleiding moet raadplegen voor informatie over en/of beperkingen voor handelingen met betrekking tot de uitrusting van uw auto.



dit duidt overal in het instructieboekje op een risico, een gevaar of een veiligheidsadvies.

Dit instructieboekje is tot stand gekomen aan de hand van de gegevens die op het moment van samenstelling van dit boekje bekend waren. **In dit boekje staan alle mogelijke uitrustingen (standaard of optioneel) van dit model beschreven. De aanwezigheid ervan in de auto is afhankelijk van de uitvoering, de gekozen opties en het land van aflevering.**

Ook kunnen er uitrustingen zijn opgenomen die pas op een later tijdstip in de auto zullen worden toegepast.

Wij wensen u een goede reis in uw auto.

Vertaald uit het Frans. Gehele of gedeeltelijke nadruk of vertaling is verboden zonder schriftelijke toestemming van de autofabrikant.

I N H O U D

Hoofdstuk

Ken uw auto

1

Rijden

2

Comfort

3

Onderhoud

4

Praktische tips

5

Technische gegevens

6

Alfabetische inhoudsopgave

7

Hoofdstuk 1: Ken uw auto

Elektrische auto: inleiding	1.2
Belangrijke aanbevelingen	1.7
Elektrische auto: opladen	1.8
programmeren.	1.17
RENAULT-card: algemene informatie, gebruik, extra portiervergrendeling.	1.19
Portieren	1.28
Portieren vergrendelen, ontgrendelen.	1.30
Automatische portiervergrendeling tijdens het rijden.	1.32
Voorstoel	1.33
Autogordels	1.34
Aanvullende veiligheidsvoorzieningen voor het kind.	1.38
bij de autogordels achterin	1.42
bescherming zijkant.	1.43
Kinderveiligheid: algemene informatie.	1.45
keuze van de bevestiging van het kinderzitje	1.48
installatie van het kinderzitje	1.50
uitschakelen, inschakelen van de passagiersairbag voorin	1.56
Stuurwiel/Stuurbevestiging	1.59
Bedieningsorganen	1.60
Controleen waarschuwingslampjes	1.64
Displays en meters	1.67
Boordcomputer	1.69
Klok en buitentemperatuur	1.77
Spiegels.	1.79
Claxon en lichtsignalen	1.80
Voetgangersclaxon	1.81
Verlichting en signalen.	1.82
Afstellen van de koplampen	1.85
Ruitenwissers, ruitensproeiers	1.86

ELEKTRISCHE AUTO: presentatie (1/5)

35774

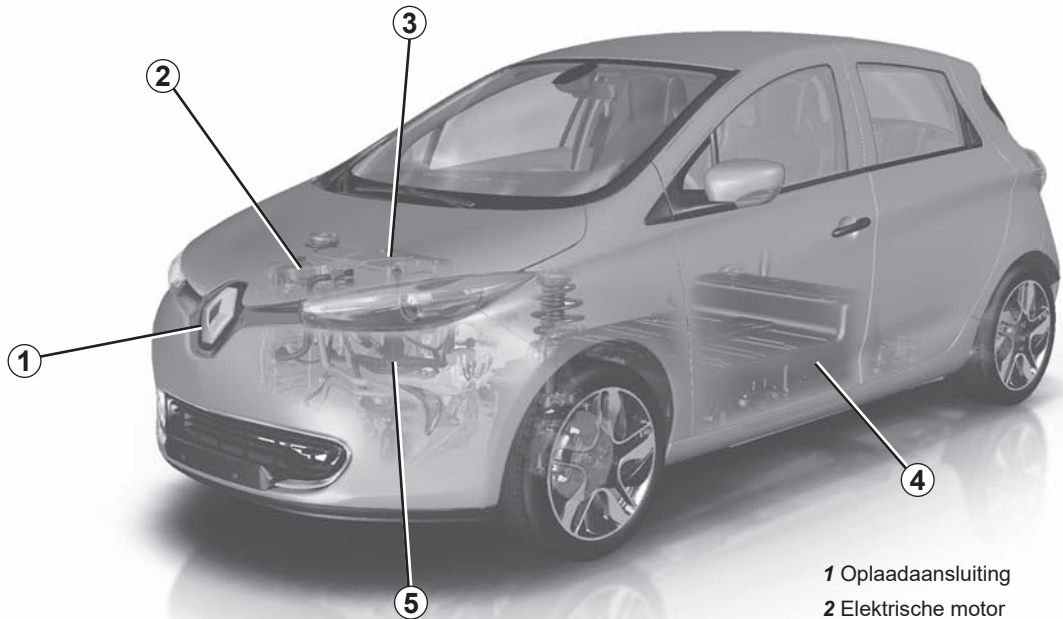

- 1 Opladaansluiting
- 2 Elektrische motor
- 3 12 V-hulpaccu
- 4 Tractiebatterij "400 volt"
- 5 Oranje elektrische bedrading

ELEKTRISCHE AUTO: presentatie (2/5)

De elektrische auto bezit specifieke kenmerken maar werkt op dezelfde wijze als een auto met thermische motor.

Het fundamentele verschil van de elektrische auto is het exclusieve gebruik van de elektrische energie in plaats van de brandstof voor auto's met thermische motor.

We adviseren u dus om deze bijsluiter over uw elektrische auto aandachtig te lezen.

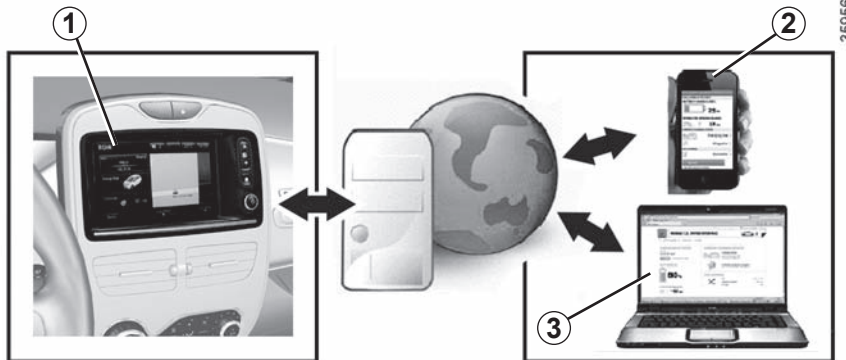

Aangesloten services

(afhankelijk van de auto)

Uw elektrische auto is uitgerust met aangesloten diensten die het mogelijk maken te kennen en/of in te stellen:

- het laadniveau van uw auto;
- het programmeren van het opladen van de tractiebatterij aan de hand van voorgestelde instellingen;
- het programmeren van de airconditioning op afstand (raadpleeg de paragraaf "Airconditioning: inschakelen op afstand" in hoofdstuk 3);
- ...

U hebt toegang tot deze diensten via:

- informatiesystemen (mobiele telefoons 2, uw computer 3...);
- multimediasdisplay 1.

Raadpleeg voor meer informatie een merkdealer.

Het is altijd mogelijk om u bij een aangesloten dienst in te schrijven of om deze te verlengen. Raadpleeg een merkdealer.

ELEKTRISCHE AUTO: presentatie (3/5)

Accu's

De elektrische auto beschikt over twee typen accu's:

- een 400 V-tractie batterij;
- een 12 V-hulpaccu.

Tractie batterij “400 volt”

Deze batterij slaat de noodzakelijke energie op voor de goede werking van de motor van uw elektrische auto. Zoals alle accu's of batterijen loopt deze leeg bij gebruik en moet deze dus regelmatig worden opgeladen.

U hoeft niet te wachten totdat u op reserve rijdt om de tractiebatterij op te laden.

De oplaadtijd kan verschillen naargelang het type speciale wandcontactdoos of openbaar oplaadpunt waaraan u verbonden bent.

De actieradius van uw auto hangt af van de lading van de tractiebatterij maar ook van uw rijstijl.

Zie ook de paragraaf “Actieradius van de auto: aanbevelingen” in hoofdstuk 2.

12 V-hulpaccu

De tweede accu in uw auto is een 12 V-hulpaccu: deze levert de noodzakelijke energie voor de werking van de uitrustingen van de auto (koplampen, ruitenwissers, rembekrachtiging...).

A

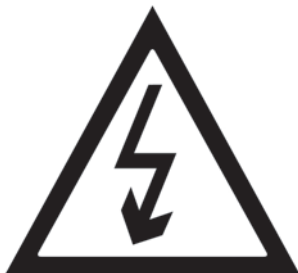

Het symbool **A** lokaliseert de elektrische elementen van uw auto die risico's voor uw veiligheid met zich kunnen meebrengen.

33436

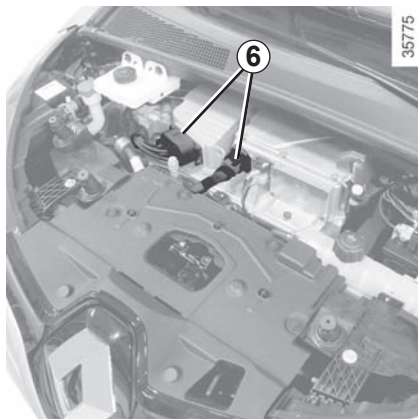

35775

400 volt elektrisch circuit

Het elektrische circuit "400 volt" is herkenbaar aan de oranje bedrading **6** en aan de elementen die met het symbool  worden weergegeven.



Het aandrijfsysteem van de elektrische auto gebruikt ongeveer 400 volt gelijkspanning. Dit systeem kan warm zijn gedurende de werking en na het uitzetten van het contact. Neem de waarschuwingsberichten op de etiketten in de auto in acht.

Elke interventie of wijziging aan het elektrische systeem van 400 volt van de auto (componenten, kabels, connectoren, tractiebatterij) is vanwege de veiligheidsrisico's streng verboden. Roep de hulp in van een merkdealer.

Risico op ernstige brandwonden of mogelijk dodelijke elektrische schokken.

ELEKTRISCHE AUTO: presentatie (5/5)

Rijden

Net als bij een auto met automatische transmissie moet u eraan wennen dat u uw linkervoet niet moet gebruiken en er niet mee moet remmen.

Wanneer u tijdens het rijden uw voet optilt van het gaspedaal of op het rempedaal drukt, genereert de motor tijdens het afremmen elektriciteit die wordt gebruikt om de auto af te remmen of om de tractiebatterij op te laden. Raadpleeg de paragraaf "Verbruiksmeter" in hoofdstuk 2.

Bijzonder geval:

Na een maximale lading van de batterij en gedurende de eerste gebruikskilometers van de auto, is de motorrem tijdelijk beperkt. Pas hierbij uw rijgedrag aan.



De motorrem mag onder geen beding gebruik van het rempedaal vervangen.

Diepe plassen, overstromingen:



Rijd niet door als het water op de weg hoger staat dan de onderrand van de velgen.



Hinder bij het rijden

Aan de bestuurderskant mogen alleen voor de auto geschikte matten worden gebruikt die moeten worden vastgezet aan de vooraf geïnstalleerde onderdelen. Controleer regelmatig of ze goed vastzitten. Stapel niet meerdere matten op elkaar.

Gevaar van hakende pedalen



Daar uw auto stil is, dient u bij het verlaten ervan standaard de snelheidsregelaar op **P** te zetten, de handrem in te schakelen en de motor uit te zetten.

RISICO VAN ERNSTIG LETSEL

Geluid

Elektrische voertuigen zijn bijzonder stil. U bent er nog niet aan gewend maar andere weggebruikers zijn dat evenmin. Voor hen is het moeilijk om te horen of de auto in beweging is.

Wij raden u dus aan hier rekening mee te houden en de voetgangersclaxon te gebruiken, vooral wanneer u in de stad rijdt of tijdens manoeuvres.

Raadpleeg de paragraaf "Voetgangersclaxon" in hoofdstuk 1.

Omdat de motor vrijwel geen geluid maakt, hoort u geluiden die u niet gewend bent (geluid van de wind, banden enz.).

Tijdens het opladen kan de auto geluid maken (ventilator, relais ...).

Bij het stoppen van de auto kan het verwarmingssysteem automatisch in werking treden voor een zelfonderhoud.

BELANGRIJKE AANBEVELINGEN



Lees deze adviezen aandachtig door. Als deze adviezen niet worden opgevolgd, kan dat leiden tot **brand, ernstig letsel of elektrische schokken die de dood tot gevolg kunnen hebben.**

Bij een ongeluk of elektrische schok

Bij een ongeluk of botsing tegen de onderkant van de auto (bijvoorbeeld: contact met een paaltje, een trottoir of ander stadsmeubilair) kunnen het elektrisch circuit of de tractiebatterij worden beschadigd.

Laat uw auto door een merkdealer controleren.

Raak de 400 V-onderdelen of blootliggende oranje kabels die vanuit het interieur of vanaf de buitenkant van de auto zichtbaar zijn, nooit aan.

Bij ernstige beschadiging van de tractiebatterij zouden er eventuele lekken kunnen ontstaan:

- raak nooit de vloeistoffen (gassen ...) uit de tractiebatterij aan;
- bij lichamelijk contact met veel water spoelen en zo snel mogelijk een arts raadplegen.

Na een schok, hoe licht ook, aan het oplaadpunt en/of de klep, moet u deze zo snel mogelijk laten controleren door een merkdealer.

Bij brand

Verlaat bij brand onmiddellijk de auto en ontruim deze, neem dan contact op met de hulpdiensten en specificeer dat het gaat om een elektrische auto gaat.

Als u moet blussen, maak dan alleen gebruik van blusmiddelen van het type ABC of BC die aangewezen zijn bij brand in elektrische installaties. Gebruik geen water of andere blusmiddelen.

Neem bij elke beschadiging aan het elektrische circuit contact op met een merkdealer.

Voor het slepen

Raadpleeg de paragraaf "Slepen, pech" in hoofdstuk 5.

Wassen van de auto

Reinig de motorruimte, de oplaadaansluiting en de tractiebatterij nooit met een hogedrukreiniger.

Risico van schade aan het elektrische circuit.

Reinig de auto nooit als deze wordt opgeladen.

Risico van mogelijk dodelijke elektrische schokken.

ELEKTRISCHE AUTO: opladen (1/9)

Schakelschema van de lading

- 1 Oplaadaansluiting
- 2 Laadsnoer
- 3 Speciale wandcontactdoos of oplaadpunt

Raadpleeg bij vragen over de benodigde uitrusting voor het opladen een merkdealer.

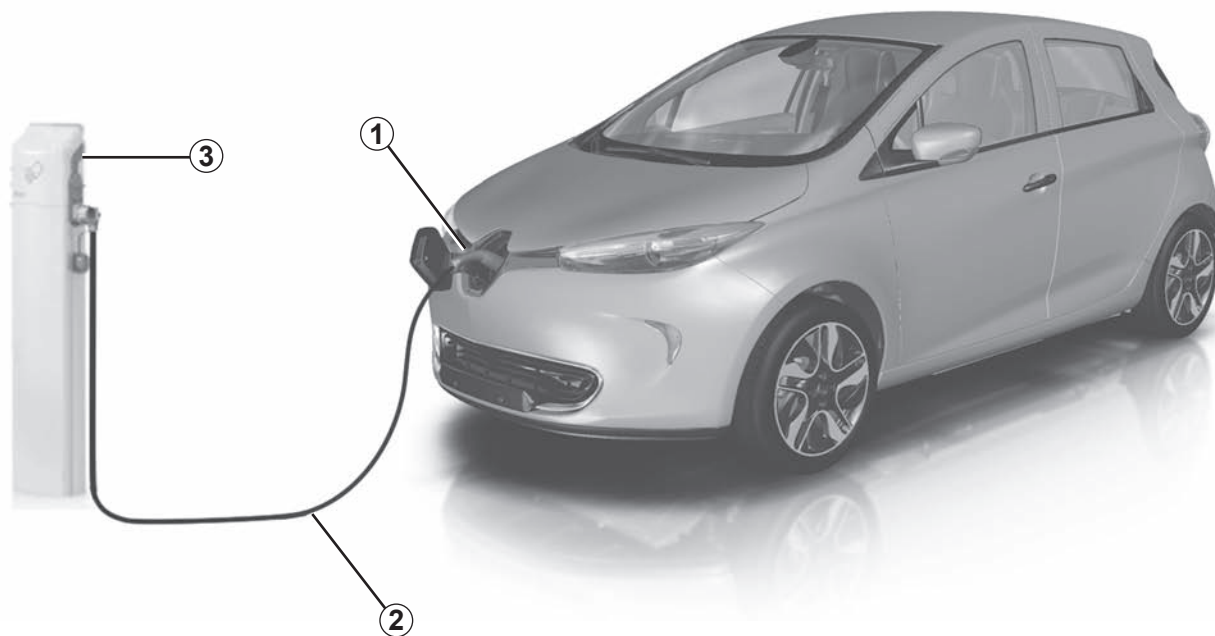



Belangrijke aanbevelingen voor het opladen van uw auto

Lees deze adviezen aandachtig door. Als deze adviezen niet worden opgevolgd, kan dat leiden tot **brand, ernstig letsel of elektrische schokken die de dood tot gevolg kunnen hebben.**

Opladen

Voer geen onderhoud uit op de auto tijdens het opladen (wassen, onderhoud aan de motor...).

Bij aanwezigheid van water, tekenen van corrosie of vreemde elementen in de stekker van het oplaadsnoer of in het laadcontact van de auto mag u de auto niet opladen. Risico op brand.

Probeer niet om de contacten van het snoer, van het gewone stopcontact of van het laadcontact van de auto aan te raken of om er voorwerpen in te doen.

Sluit het laadsnoer nooit aan op een adapter, een stekkerdoos of een verlengsnoer.

Het gebruik van een generator is verboden.

Demonteer of verander het laadcontact van de auto of het laadsnoer niet. Risico op brand.

Wijzig de elektrische installatie niet of werk er niet aan tijdens het opladen.

Bij een botsing, zelfs een lichte, tegen de oplaadklep of de klep, moet u deze zo snel mogelijk laten controleren door een merkdealer.

Zorg goed voor het snoer: niet gaan op staan, niet in water dompelen, niet aan trekken, niet aan schokken blootstellen ...

Regelmatig controleren of het laadsnoer goed werkt.

Niet gebruiken als het laadsnoer of de contactdoos beschadigd is (corrosie, bruin worden, scheurtjes ...). Wend u tot een merkdealer voor een vervangend exemplaar.

ELEKTRISCHE AUTO: opladen (3/9)



35907

Laadsnoer A

Met dit snoer voor de specifieke wandcontactdoos of het publieke oplaadpunt kan de tractiebatterij standaard worden opgeladen.

Gebruik bij voorkeur een laadsnoer waarmee de tractiebatterij standaard kan worden opgeladen.

Elk laadsnoer bevindt zich in een zak in de bagageruimte van de auto.

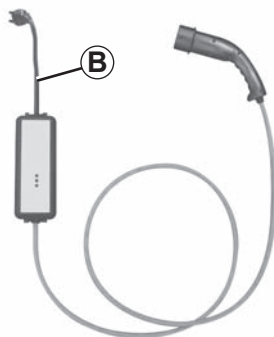

35906

Laadsnoer B

Met dit laadsnoer kan de tractiebatterij:

- standaard laden via een speciaal laadcontact (14A / 16A) voor de auto
- bijkomend worden opgeladen, via een gewoon stopcontact (10A), bijvoorbeeld wanneer u onderweg bent.

De gebruikte stopcontacten moeten in elk geval overeenkomstig de instructies in het instructieboekje van het laadsnoer zijn geïnstalleerd **B**.

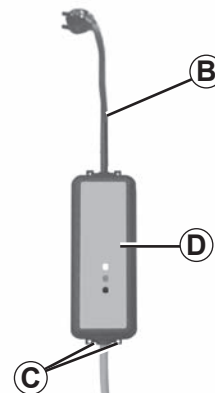

34577

Raadpleeg voor de werking altijd **aandachtig** het instructieboekje van het laadsnoer **B**.

Zorg dat de contactdoos nooit aan het snoer hangt. Gebruik de ruimtes **C** om deze te bevestigen.

Indien tijdens het laden een storing optreedt (het rode waarschuwingslampje van het stopcontact **D** gaat branden), stop dan onmiddellijk met opladen. Raadpleeg het instructieboekje van het snoer.



Belangrijke aanbevelingen voor het opladen van uw auto

Lees deze adviezen aandachtig door. Als deze adviezen niet worden opgevolgd, kan dat leiden tot **brand, ernstig letsel of elektrische schokken die de dood tot gevolg kunnen hebben.**

Keuze van laadsnoer

De standaard bij deze auto geleverde laadsnoeren zijn specifiek voor deze auto ontwikkeld. Ze zijn bedoeld om u te beschermen tegen risico's van een elektrische schok die de dood of brand kan veroorzaken.

Voor uw veiligheid is het gebruik van een laadsnoer dat niet door de fabrikant is voorgeschreven strikt verboden. Het niet-naleven van dit voorschrift kan leiden tot brand of een elektrische schok die de dood kan veroorzaken. Raadpleeg een merkdealer voor het kiezen van een laadsnoer dat aangepast is aan uw auto.

Installaties

Bij standaard opladen

– Gebruik van het laadsnoer A

Laat een vakman een specifieke wandcontactdoos installeren.

– Gebruik van het laadsnoer B

Het speciale stopcontact voor elektrische auto's (14A / 16A) moet worden geïnstalleerd door een vakman. Lees de meegeleverde gebruiksaanwijzing aandachtig.

Voor extra opladen (laadsnoer B)

Met gewoon stopcontact (10A)

Laat een vakman controleren of elk stopcontact waarop u het laadsnoer gaat aansluiten, voldoet aan de normen en regelgeving van het land.

Lees de handleiding die bij het laadsnoer is meegeleverd aandachtig voor informatie over de gebruiksvoorzorgsmaatregelen van het product en de vereiste technische specificaties voor de elektrische installatie van het stopcontact.

ELEKTRISCHE AUTO: opladen (5/9)

35780

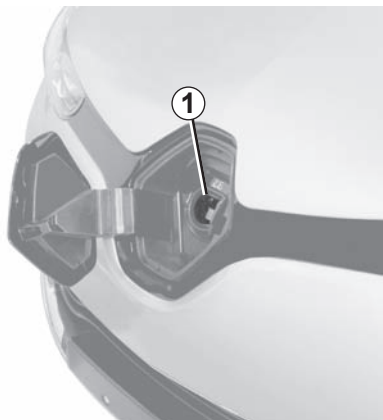

Opladaansluiting 1

Opmerking: verwijder bij insneeuwen de sneeuw rond het laadcontact van de auto alvorens de auto te koppelen of los te koppelen. De aanwezigheid van sneeuw in het laadcontact kan immers het koppelen van het laadsnoer blokkeren.

Uw auto beschikt aan de voorkant over een laadcontact.

Laad uw auto niet op en parkeer deze niet bij extreme temperatuursomstandigheden (hitte of kou).

In extreme gevallen kan het opladen enkele minuten duren voordat de motor start (de tractiebatterij heeft wat tijd nodig om af te koelen of op te warmen).

Wanneer de auto gedurende meer dan 7 dagen geparkeerd staat bij temperaturen lager dan -25 °C, kan de tractiebatterij mogelijk niet opgeladen worden.

Wanneer de auto gedurende meer dan 3 maanden geparkeerd staat met een laadniveau rond de nul, kan de batterij mogelijk niet opgeladen worden.

Om de levensduur van uw tractiebatterij te vrijwaren, moet u vermijden om uw auto gedurende meer dan een maand met een hoog laadniveau geparkeerd te laten staan, vooral in perioden van extreme warmte.

U kunt de tractiebatterij het beste opladen na het rijden en/of in een omgeving met een gematigde temperatuur. Anders kan het opladen lang duren of onmogelijk zijn.

Aanbevelingen

- Parkeer de auto bij erg warm weer bij voorkeur op een schaduwrijke/overdekte plaats om deze op te laden.
- Ook bij regen en sneeuw kan de auto worden opgeladen.
- Het inschakelen van de airconditioning kan de duur van het opladen verlengen.

Daar er geen overspanningsbeveiliging aanwezig is, wordt afgeraden om de auto tijdens onweer (bliksem ...) op te laden.

ELEKTRISCHE AUTO: opladen (6/9)

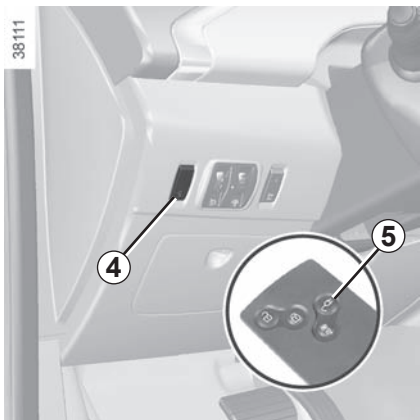

Opladen van de tractiebatterij

Met stilstaande auto, contact uit en de versnellingshendel in stand P:

- neem het oplaadsnoer uit de bagageruimte van de auto;
- haal deze uit de opbergzak;
- sluit het uiteinde van het snoer aan op de voedingsbron;



Gebruik geen verlengsnoer, meervoudige contactdoos of adapter.
Risico van brand.

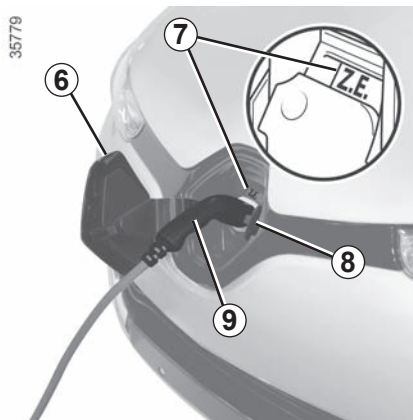

- druk op de knop **5** van de card RENAULT of op de schakelaar **4** om de oplaadklep **6** te ontgrendelen.
Het rode waarschuwingslampje **10** van de oplaadklep op het dashboard gaat branden. Het controlelampje Z.E. **7** licht blauw op;
- open de klep **8**;
- pak de handgreep **9** vast;

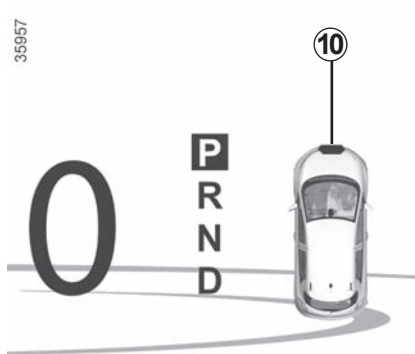

- sluit het snoer aan op de auto. Het controlelampje Z.E. **7** knippert snel;
- Nadat u een klik hebt gehoord, moet u controleren of het laadsnoer goed is vastgeklikt. Controleer de vergrendeling en trek voorzichtig aan de handgreep **9**.

Het laadsnoer wordt automatisch op de auto aangesloten. Zo kan het snoer niet van de auto worden losgekoppeld.

Het is van essentieel belang om het laadsnoer goed uit te rollen om overhitting te voorkomen.

ELEKTRISCHE AUTO: opladen (7/9)

35779

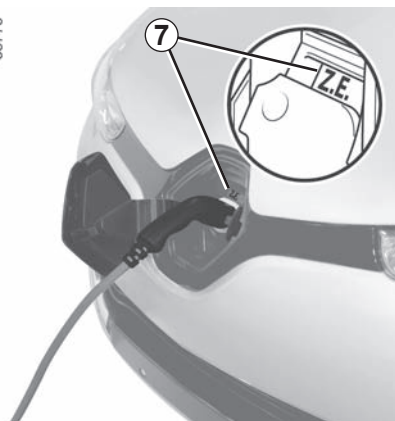

Tijdens het opladen knippert het controlelampje Z.E. **7** langzaam en blauw.

Tijdens het opladen is de volgende informatie zichtbaar op het instrumentenpaneel:

- het energieniveau op het controlelampje van de batterij **11**;
- het laadniveau van de batterij;

37049

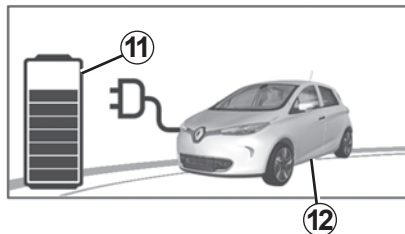

- een schatting van de resterende tijd (vanaf ongeveer 95% opgeladen wordt de resterende tijd niet meer weergegeven);
- het instrumentenpaneel knippert blauw;
- het controlelampje **12** geeft aan dat de auto op een voedingsbron is aangesloten.

Na een volledige oplaadbeurt blijft het controlelampje Z.E. **7** blauw branden. Na enkele seconden dooft het overzicht aan informatie op het instrumentenpaneel.

Het is niet noodzakelijk om op reserve te staan om de auto op te laden.

Bij een storing

De accu kan niet geladen worden

Dit kan worden veroorzaakt door het feit dat er een lading geprogrammeerd is met een tijdsinstelling die in conflict is met uw verzoek om directe oplading.

Annuleer de programmering van het opladen (raadpleeg de paragraaf “Elektrische auto: programmeren van het opladen” in hoofdstuk 1).

Als geen opladen is geprogrammeerd, roept u de hulp in van een merkdealer.

De oplaadtijd van de tractiebatterij hangt af van de hoeveelheid resterende energie en het vermogen van het oplaadpunt. Dit wordt tijdens het opladen weergegeven op het instrumentenpaneel. Raadpleeg de paragraaf “Displays en meters” in hoofdstuk 1. Wij raden u aan om bij een probleem het snoer te vervangen door een identiek snoer. Raadpleeg een merkdealer.

ELEKTRISCHE AUTO: opladen (8/9)

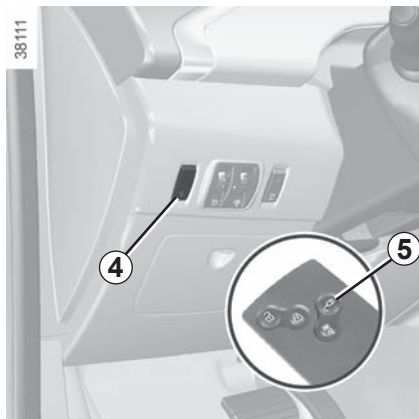

Voorzorgen bij het loskoppelen van de aansluiting

Respecteer absoluut de volgorde van de handelingen voor het loskoppelen.

- Druk op de knop **5** van de RENAULT-card of op de schakelaar **4** om het laadsnoer van de auto los te koppelen;
- pak de handgreep **9** vast;

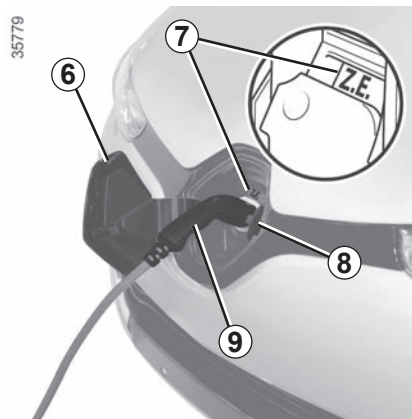

- ontkoppel het laadsnoer van de auto;
- de klep **8** moet dicht zijn;
- De oplaadklep **6** moet dicht zijn. Druk erop tot deze vergrendelt. Het rode waarschuwingslampje **10** op het instrumentenpaneel dooft;
- ontkoppel het snoer van de voedingsbron;
- ruim het snoer op in de opbergzak en doe deze dan in de bagageruimte.

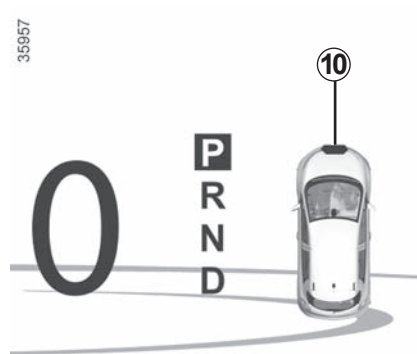

Opmerking: na een lange oplaadbeurt van de tractiebatterij kan de kabel warm zijn. Gebruik daarom de handgrepen.

Nadat u op de knop voor het ontgrendelen van het laadsnoer heeft gedrukt, heeft u 30 seconden om het laadsnoer los te koppelen voordat het weer vergrendeld wordt.

ELEKTRISCHE AUTO: opladen (9/9)



Sticker 13

De sticker **13** op de oplaadklep vermeldt de instructies voor het openen en sluiten van het klepje:

- Bij stilstaande auto kunnen de klep en de oplaadklep worden geopend.
- Als de auto rijdt, moeten de klep en de oplaadklep gesloten zijn.

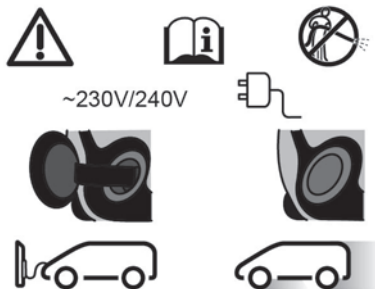

Gelieve op de auto geen anti-statische tape te installeren om het controlesysteem niet te verstoren.

ELEKTRISCHE AUTO: programmeren van het opladen (1/2)



Dit is een functie die het mogelijk maakt de begintijd van het opladen in te stellen.

Druk vanuit het multimediadisplay 1

(afhankelijk van de auto)

Programmeren van de begintijd van de functie

Selecteer "Menu", "Voertuig", "Elektrisch voertuig", "Oplaadplanner".

①

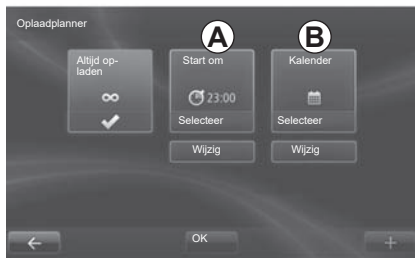

U kunt kiezen:

- onmiddellijk opladen;
- één programmatie per dag;
- één programmatie per week.

Bevestig uw keuze door "OK " te selecteren.

Iedere dag

Druk in het menu **A** op "Wijzig ", stel de starttijd van het opladen in en druk dan op "Selecteer " om dit te bevestigen.

Iedere week

Druk in het menu **B** op "Wijzig " en kies de begin- en eindtijd van het opladen voor elke dag van de week; druk daarna op "Selecteer " om te bevestigen.

NB: Als het programmeren is bevestigd,

gaat het controlelampje  op het instrumentenpaneel branden.

ELEKTRISCHE AUTO: programmeren van het opladen (2/2)

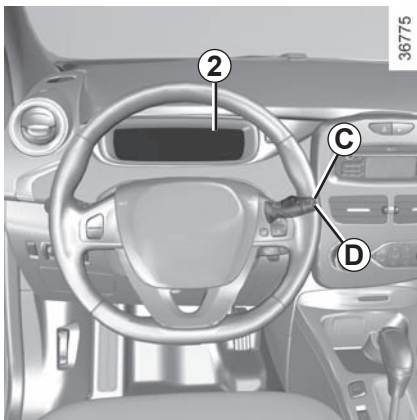

Vanuit het instrumentenpaneel 2 (afhankelijk van de auto)

Programmeren van de begintijd van de functie

Het is mogelijk om een enkele regeling te programmeren.

- Druk kort op de knop **C** of **D** om naar het menu “PROGRAMMEREN” te gaan;
- druk lang op de knop **C** of **D** om dit te bevestigen;

- Druk kort op de knop **C** of **D** om naar het menu “INSTELLENBEGINNEN LADEN” te gaan;
- druk lang op de knop **C** of **D** om dit te bevestigen;
- druk kort op de knop **C** of **D** om de tijd in te stellen;
- druk lang op de knop **C** of **D**, de uren knipperen;
- druk kort op de knoppen **C** en **D** om deze in te stellen;
- druk lang op de knop **C** of **D** om de instelling van de uren te bevestigen;
- de minuten knipperen, druk kort op de knoppen **C** en **D** om ze in te stellen;
- druk lang op de knop **C** of **D** om de instelling van de minuten te bevestigen, uw instelling wordt opgeslagen.

NB: Als het programmeren is bevestigd,

gaat het controlelampje  op het instrumentenpaneel branden.

Opladen

Het opladen start op het geplande tijdstip:

- als de motor is uitgezet;
- als de versnellingshendel in stand P staat;
- als de auto aan een voedingsbron is gekoppeld.

RENAULT CARDS: algemeen (1/2)

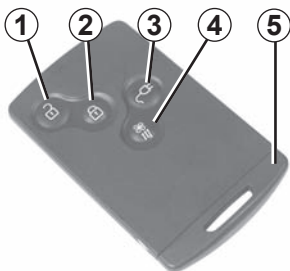

- 1 Ontgrendelen van de portieren en de achterklep.
- 2 Vergrendelen van de portieren en de achterklep.
- 3 Ontgrendeling van het laadsnoer/opening van de oplaadklep.
- 4 Inschakelen van de airconditioning.
- 5 Geïntegreerde sleutel.

Bij lege batterij, kunt u de auto altijd vergrendelen/ontgrendelen en starten. Raadpleeg de paragrafen "Vergrendelen/ontgrendelen van de auto" in hoofdstuk 1 en "Starten van de motor" in hoofdstuk 2.

Met de RENAULT card kunt u:

- het vergrendelen/ontgrendelen van de portieren en de achterklep. Raadpleeg de volgende pagina's;
- het openen van de oplaadklep, raadpleeg de paragraaf "Elektrische auto: opladen" in hoofdstuk 1;
- het vergrendelen van het laadsnoer, raadpleeg de paragraaf "Elektrische auto: opladen" in hoofdstuk 1;
- de inschakeling van de airconditioning, raadpleeg de paragraaf "airconditioning" in hoofdstuk 3;
- de motor starten (raadpleeg de paragraaf "Starten van de motor" in hoofdstuk 2).

Bereik van de RENAULT card

Dit wordt beïnvloed door de omgeving: Let op bij het vasthouden van de RENAULTcard dat u niet per ongeluk op de knoppen drukt waardoor de portieren worden vergrendeld of ontgrendeld.



Verantwoordelijkheid van de bestuurder tijdens het parkeren of stoppen van de auto

Laat nooit, zelfs niet eventjes, een kind, een afhankelijke volwassene of een dier in de auto achter als u deze verlaat.

Ze kunnen zichzelf of anderen in gevaar brengen door bijvoorbeeld de motor te starten, organen te bedienen zoals bijvoorbeeld de ruitbediening, of de portieren te vergrendelen.

Bovendien kan bij warm en/of zonnig weer de temperatuur in het interieur heel erg snel oplopen.

LEVENSGEVAAR OF GEVAAR VAN ERNSTIG LETSEL.

RENAULT CARDS: algemeen (2/2)

Actieradius

Controleer of het batterijtje goed en van het juiste model is en plaats het correct. De levensduur is ongeveer twee jaar: vervang het als de boodschap "Vervang batterij sleutelkaart" op het instrumentenpaneel verschijnt (raadpleeg de paragraaf "RENAULT-card: batterijtje" in hoofdstuk 5).

Vervangen of extra RENAULT card

Bij verlies, of voor het bestellen van een extra RENAULT card, kunt u deze uitsluitend bestellen bij een merkdealer.

Het vervangen van een RENAULT card moet altijd bij een merkdealer gebeuren. Het systeem moet met **alle RENAULT cards** worden gereset.

Het is mogelijk maximaal vier RENAULT cards per auto te gebruiken.

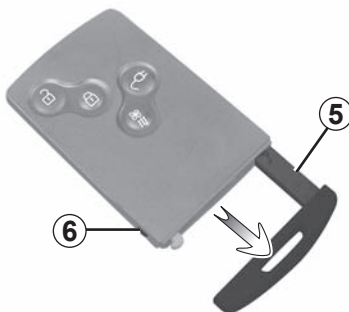

Geïntegreerde sleutel 5

Met de geïntegreerde sleutel kunt u het linker voorportier vergrendelen of ontgrendelen wanneer de RENAULT card niet werkt:

- batterij van de card leeg RENAULT, 12 V-hulpaccu ontladen...
- gebruik van apparatuur die met dezelfde frequentie werkt als de card;
- de auto bevindt zich in een sterk elektromagnetisch veld;

Toegang de sleutel 5

Druk op de knop **6** en trek aan de sleutel **5** en laat daarna de knop los.

Gebruik van de sleutel

Raadpleeg de paragraaf "Vergrendelen/ontgrendelen van de portieren".

Nadat u de auto geopend hebt met de geïntegreerde sleutel, plaats u deze terug in zijn houder in de RENAULT card en steekt u de RENAULT card in de kaartlezer om te kunnen starten.

Advies

Stel de kaart niet bloot aan warmte, koude of vocht.

Berg de RENAULT card nooit op een plek op waar deze verbogen of per ongeluk beschadigd zou kunnen worden: dit kan bijvoorbeeld gebeuren als u op de card gaat zitten als deze in uw achterzak zit.

AFSTANDBEDIENING RENAULT-CARD: gebruik (1/2)

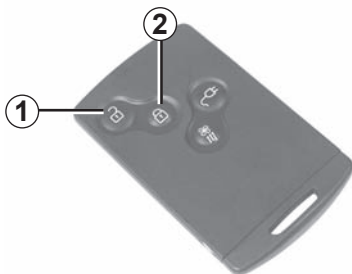

35782

Ontgrendelen van de portieren

Druk op de knop 1.

Het ontgrendelen ziet u aan het **één** keer oplichten van de knipperlichten.

Indien de auto ontgrendeld is maar geen enkel portier geopend wordt, wordt de auto na ongeveer twee minuten automatisch weer vergrendeld.

Vergrendelen van de portieren

Druk op de vergrendelknop 2. Het vergrendelen ziet u aan het **twee keer oplichten** van de knipperlichten. Als een portier (of de achterklep) geopend of niet goed gesloten is, of als een RENAULT card in de lezer is achtergebleven, worden de portieren snel vergrendeld en weer ontgrendeld en knipperen de knipperlichten **niet**.

Wanneer de motor is gestart, werken de knoppen van de card niet.

Het knipperen van de alarmknipperlichten lichten u in over de staat van de auto:

- **één keer knipperen** geeft aan dat de auto helemaal ontgrendeld is;
- **twee keer oplichten** geeft aan dat de auto helemaal vergrendeld is.



Verantwoordelijkheid van de bestuurder tijdens het parkeren of stoppen van de auto

Laat nooit, zelfs niet eventjes, een kind, een afhankelijke volwassene of een dier in de auto achter als u deze verlaat.

Ze kunnen zichzelf of anderen in gevaar brengen door bijvoorbeeld de motor te starten, organen te bedienen zoals bijvoorbeeld de ruitbediening, of de portieren te vergrendelen.

Bovendien kan bij warm en/of zonnig weer de temperatuur in het interieur heel erg snel oplopen.

LEVENSGEVAAR OF GEVAAR VAN ERNSTIG LETSEL.

RENAULT CARD AFSTANDSBEDIENING: gebruik (2/2)



35782

Alarm van niet detecteren van de RENAULT card

Als u een portier opent bij gestarte motor, terwijl de card zich niet in de lezer bevindt, waarschuwen de boodschap "Kaart niet gedetecteerd" en een geluidssignaal u daarvoor. De waarschuwing verdwijnt als de card weer in de lezer ingevoerd wordt.

Het openen van de oplaadklep of het loskoppelen van het laadsnoer

Druk op de knop **3** om de oplaadklep te openen of om het laadsnoer los te koppelen.

Inschakelen van de airconditioning.

Met een lange druk op de knop **4** schakelt u de airconditioning in gedurende ongeveer 5 minuten. Hierdoor krijgt u een comfortabele temperatuur alvorens de auto te gebruiken. Lees de informatie in "Airconditioning: activering op afstand" in hoofdstuk 3.

HANDSFREE RENAULT CARD: gebruik (1/4)

35785



Gebruik

Voor de auto's die hiermee zijn uitgerust, kan hiermee, naast de gebruiksmogelijkheden van de RENAULT-card met afstandsbediening, zoals hierboven beschreven, de auto automatisch vergrendeld/ontgrendeld worden als de RENAULT-card zich in de toegangszone **1** bevindt;

Leg de RENAULT-card niet op een plaats waar ze andere elektronische apparaten (computer, PDA, telefoon enz.) zou kunnen raken die de werking ervan kunnen verstoren.



Verantwoordelijkheid van de bestuurder tijdens het parkeren of stoppen van de auto

Laat nooit, zelfs niet eventjes, een kind, een afhankelijke volwassene of een dier in de auto achter als u deze verlaat.

Ze kunnen zichzelf of anderen in gevaar brengen door bijvoorbeeld de motor te starten, organen te bedienen zoals bijvoorbeeld de ruitbediening, of de portieren te vergrendelen.

Bovendien kan bij warm en/of zonnig weer de temperatuur in het interieur heel erg snel oplopen.

LEVENSGEVAAR OF GEVAAR VAN ERNSTIG LETSEL.

HANDSFREE RENAULT CARD: gebruik (2/4)

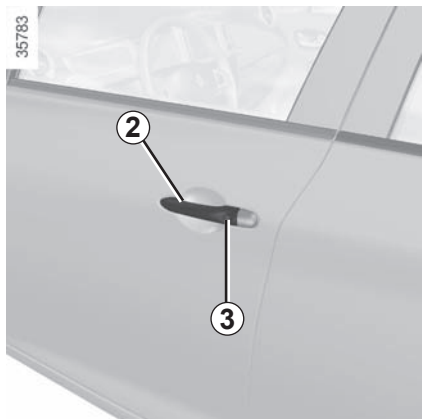

Ontgrendelen van de auto

Terwijl de RENAULT card zich in het gebied **1** bevindt en de auto vergrendeld is, drukt u op de knop **3** van de handgreep **2** van een van de twee voorportieren: de auto ontgrendelt.

Een druk op de knop **4** ontgrendelt ook de hele auto.

Het ontgrendelen ziet u aan het **één** keer oplichten van de knipperlichten.

Opmerking: nadat de auto met een druk op knop **3** is vergrendeld, kan deze ongeveer drie seconden lang niet worden ontgrendeld.



Na het ontgrendelen van de auto of van alleen de bagageruimte met behulp van de knop van de RENAULT-card, worden het vergrendelen door weglopen en het "handsfree" ontgrendelen gedeactiveerd.

De handsfree werking wordt hersteld herstart de auto.

HANDSFREE RENAULT CARD: gebruik (3/4)

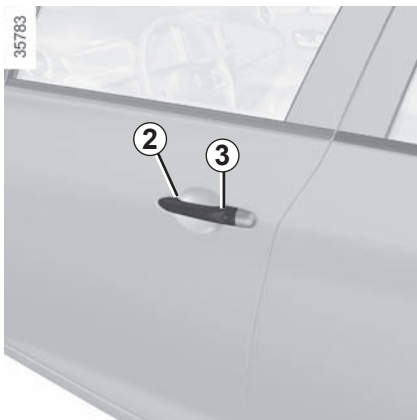

Vergrendelen van de auto

Er zijn drie manieren om de auto te vergrendelen: door weg te lopen, met behulp van de knop **3**, met behulp van de RENAULT card.

Vergrendelen door weglopen

Loop met de RENAULT card bij u, als de portieren en de bagageruimte dicht zijn, weg van de auto: deze vergrendelt automatisch zodra u uit de zone **1** bent.

N.B.: de afstand waarop de auto vergrendeld wordt, hangt af van de omgeving.

35785



Het vergrendelen ziet u aan het **twee keer oplichten** van de knipperlichten en hoort u aan een geluidssignaal.

Dit geluidssignaal kan verwijderd worden. Raadpleeg een merkdealer.

Als een portier of de bagageruimte open of niet goed gesloten is, of als een card aanwezig is in het interieur (of in de kaartlezer), vindt geen vergrendeling plaats. In dit geval **is er geen geluidssignaal en knipperen de knipperlichten niet.**

Vergrendelen met behulp van de knop **3**

Terwijl de portieren en bagageruimte gesloten zijn en de auto vergrendeld is, drukt u op de knop **3** van de handgreep van een van de voorportieren. De auto vergrendelt. Als een portier of de bagageruimte open of niet goed gesloten is, vergrendelt/ontgrendelt de auto snel.

NB:

- de card RENAULT moet zich in de toegangszone (zone **1**) van de auto bevinden om het vergrendelen met de knop mogelijk te maken;
- nadat de auto met een druk op knop **3** is vergrendeld, kan deze ongeveer drie seconden lang niet worden ontgrendeld.

HANDSFREE RENAULT CARD: gebruik (4/4)



35782

Vergrendelen met behulp van de RENAULT card

Portier en bagageruimte gesloten, druk op de knop **5**: de auto vergrendelt.

Het vergrendelen ziet u aan het **twee** keer oplichten van de knipperlichten.

N.B.: de maximale afstand waarop de auto vergrendeld wordt, hangt af van de omgeving.



35865

Bijzonderheden:

De auto kan niet vergrendelen als:

- een portier of de bagageruimte open of niet goed gesloten is;
- een card is achtergebleven in de zone **6** (of in de kaartlezer) en geen andere card is aanwezig in de detectiezone buiten de auto.

Als bij gestarte motor na het openen en sluiten van een portier de card zich niet langer in de cabine bevindt, waarschuwt de boodschap “Kaart niet gedetecteerd” (in combinatie met een geluidssignaal als de auto sneller dan een bepaalde snelheid rijdt) u dat de kaart zich niet langer in de auto bevindt. Dit voorkomt, bijvoorbeeld, dat u wegrijdt nadat een passagier is uitgestapt met de card bij zich.

De waarschuwing verdwijnt zodra de card weer gedetecteerd is.

Na het vergrendelen/ontgrendelen van de auto met behulp van de knoppen van de RENAULT card, worden het vergrendelen door weglopen en het “handsfree” ontgrendelen gedeactiveerd.

De “handsfree” werking wordt hersteld na het starten van de auto.

RENAULT CARD: extra portiervergrendeling



35782

Als de auto extra portiervergrendeling heeft, kunnen hiermee de portieren worden vergrendeld en niet met de handgrepen aan de binnenkant van de portieren worden ontgrendeld (na het inslaan van een ruit om het portier van binnenuit te openen).



Gebruik nooit de extra portiervergrendeling als er nog iemand in de auto zit.



35783

Activeren van de extra portiervergrendeling

U kunt kiezen tussen twee manieren voor het activeren van de extra portiervergrendeling:

- druk twee keer snel achter elkaar op de knop **2**;
- of druk twee keer snel achter elkaar op de knop van de handgreep van het bestuurdersportier **3**.

Het vergrendelen ziet u aan het **vijf** keer oplichten van de knipperlichten.

Deactiveren van de extra portiervergrendeling

Ontgrendel de auto met behulp van de knop **1** van de RENAULT card.

Het ontgrendelen ziet u aan het één keer oplichten van de knipperlichten.

Na het activeren van de extra portiervergrendeling met behulp van de knop **2**, worden het vergrendelen bij het weglopen en het "handsfree" ontgrendelen gedeactiveerd.

De "handsfree" werking wordt hersteld na het starten van de auto.

PORTIEREN OPENEN EN SLUITEN (1/2)

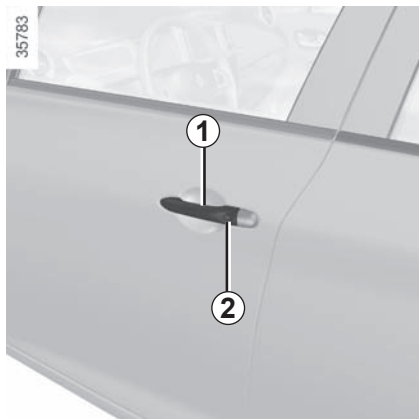

Openen van buitenaf

Voorportieren

Trek met de portieren ontgrendeld aan de handgreep 1.

Bijzonderheid “handsfree” RENAULT card

Druk met de portieren ontgrendeld op de knop 2 van de handgreep 1 van een van de twee voorportieren en trek de handgreep naar u toe.

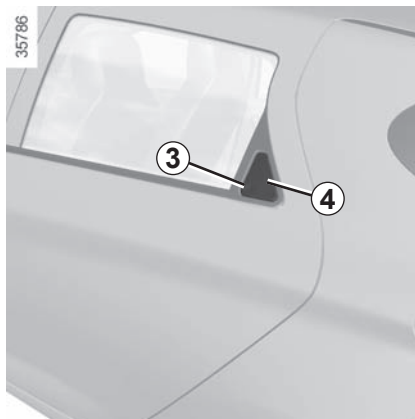

Achterdeuren

Met de portieren ontgrendeld:

- druk op de uitsparing 3 om de handgreep 4 te kantelen;
- schuif uw hand in de handgreep 4 en trek deze naar u toe.



Uit veiligheidsoverwegingen mag u de deur alleen openen en sluiten als de auto stilstaat.



Openen van binnenuit

Trek aan de portierhandgreep 5.

Waarschuwingssignaal verlichting brandt nog

Er klinkt een geluidssignaal bij het openen van het bestuurdersportier om u te waarschuwen dat de lichten nog branden.

Waarschuwing card vergeten

Als bij het openen van het bestuurdersportier de card RENAULT met afstandsbediening nog in de lezer zit, verschijnt de boodschap "Kaart verwijderen a.u.b." op het instrumentenpaneel en klinkt er een geluidssignaal.

PORTIEREN OPENEN EN SLUITEN (2/2)

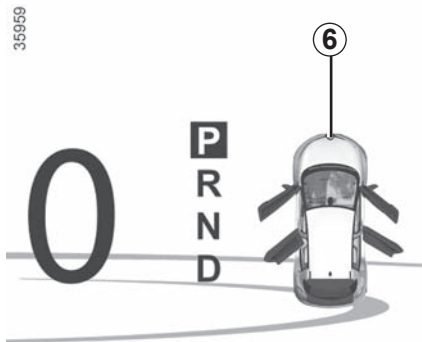

Waarschuwing portier vergeten te sluiten

Bij het stoppen geeft het controlelampje **6**,

vergezeld van het controlelampje , aan of een portier (deur, kofferbak of oplaadklep) open staat of slecht is gesloten.

Wanneer de auto ongeveer 20 km/u rijdt, geeft het controlelampje **7**, **8** of **9** de portieren (of de kofferbak of de oplaadklep) aan die open staan of slecht gesloten zijn.

Bijzonderheid

Na het stilzetten van de motor, blijven lichten en accessoires (radio ...) werken tot het bestuurdersportier geopend wordt.

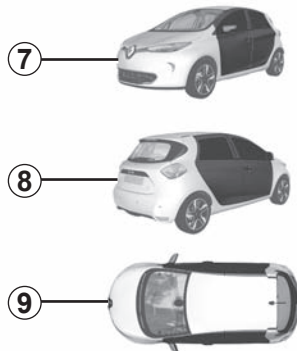

Veiligheid van de kinderen

Een achterportier kan niet van binnenuit worden geopend als u het knopje **10** omlaag zet. Controleer of het portier inderdaad niet van binnenuit geopend kan worden. Herhaal dit bij het andere achterportier.



Verantwoordelijkheid van de bestuurder tijdens het parkeren of stoppen van de auto

Laat nooit, zelfs niet eventjes, een kind, een afhankelijke volwassene of een dier in de auto achter als u deze verlaat.

Het kan zichzelf of anderen in gevaar brengen door bijvoorbeeld de motor te starten, door organen te bedienen zoals bijvoorbeeld de ruitbediening, of de portieren te vergrendelen. Bovendien kan bij warm en/of zonnig weer de temperatuur in het interieur heel erg snel oplopen.

LEVENSGEVAAR OF GEVAAR VAN ERNSTIG LETSEL.

PORTIEREN VERGRENDELEN, ONTGRENDELEN (1/2)

Vergrendelen/Ontgrendelen van de portieren van buitenaf

Dit gebeurt met de RENAULT card: zie de paragrafen "RENAULT card" in hoofdstuk 1.

In sommige gevallen werkt de RENAULT card niet:

- batterij van de card RENAULT leeg, 12 V-hulpaccu ontladen...
- door het gebruik van apparaten die dezelfde frequentie gebruiken als de card (mobiele telefoon, enz.);
- de auto bevindt zich in een sterk elektromagnetisch veld.

In dat geval is het mogelijk:

- het linker voorportier te ontgrendelen met de in de card geïntegreerde sleutel;
- de portieren één voor één met de hand te vergrendelen;
- de schakelaar voor het vergrendelen/ontgrendelen van de portieren van binnenuit te gebruiken (raadpleeg de volgende bladzijden).

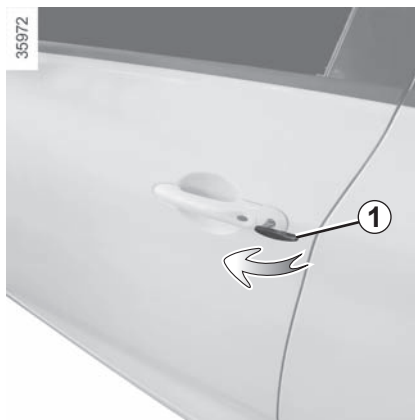

Gebruik van de in de RENAULT card geïntegreerde sleutel

Steek de sleutel **1** in het slot en vergrendel of ontgrendel het linker voorportier.



Handmatig vergrendelen van de portieren

Draai met het portier geopend de schroef **2** (met behulp van het uiteinde van de sleutel) en sluit het portier.

Nu is het portier van buitenaf vergrendeld.

Het openen kan alleen van binnenuit gebeuren of met de nood sleutel voor het linker voorportier.

PORTIEREN VERGRENDELEN, ONTGRENDELEN (2/2)



Schakelaar voor het vergrendelen/ontgrendelen van de portieren van binnenuit

De schakelaar **3** bedient tegelijkertijd de portieren en de achterklep.

Als een portier (of de achterklep) open of niet goed gesloten is, vergrendelen/ontgrendelen de portieren snel.

Bij vervoer van voorwerpen met geopende kofferbak kunt u toch de andere portieren vergrendelen: **druk, met het contact uit, langer dan vijf seconden op de schakelaar 3** om de andere portieren te vergrendelen.

Vergrendelen van de portieren en kleppen zonder de RENAULT card

Dit is bijvoorbeeld het geval als een batterij-tje ontladen is, of de RENAULT card tijdelijk niet werkt, enz.

Druk, met het contact uit en een geopend portier of geopende kofferbak, langer dan vijf seconden op de schakelaar 3.

Bij het sluiten van het portier worden alle portieren en kleppen vergrendeld.

De auto kan van buitenaf alleen ontgrendeld worden als de RENAULT card zich in de toegangszone van de auto bevindt, of met behulp van de in de RENAULT card geïntegreerde sleutel.

Na het vergrendelen/ontgrendelen van de auto met behulp van de knoppen van de RENAULT card, worden het vergrendelen door weglopen en het "handsfree" ontgrendelen gedeactiveerd.

De "handsfree" werking wordt hersteld na het starten van de auto.

Controlelampje van de portiervergrendeling

Wanneer het contact aan is, geeft het controlelampje **3** in de schakelaar aan of de portieren wel of niet vergrendeld zijn:

- lampje brandt, de portieren zijn vergrendeld;
- lampje uit, de portieren zijn ontgrendeld.

Als u de portieren vergrendelt, blijft het controlelampje branden en dooft daarna.



Laat nooit een RENAULT card in de auto liggen als u de auto verlaat.



Verantwoordelijkheid van de bestuurder

Bedenk dat het rijden met vergrendelde portieren een belemmering kan zijn voor hulpverleners in geval van nood.

AUTOMATISCHE PORTIERVERGREDELING TIJDENS HET RIJDEN



De werking van het systeem

Na het wegrijden van de auto, vergrendelen de portieren automatisch als de auto een snelheid van ongeveer 10 km/u heeft bereikt.

De portieren ontgrendelen automatisch:

- als u op de schakelaar **1** voor het ontgrendelen van de portieren drukt;
- bij stilstaande auto door het openen van een voorportier.

NB: na het openen/sluiten van een portier, vergrendelt dit weer automatisch zodra de auto 10 km/u rijdt;

Inschakelen/Uitschakelen van de functie

Druk **bij draaiende motor** ongeveer 5 seconden op de knop **1** tot u een geluidssignaal hoort.

Bij een storing

Als u een storing constateert (geen automatische vergrendeling, het lampje in knop **1** licht niet op bij het vergrendelen van de portieren), controleer dan eerst of alle portieren goed gesloten zijn. Als deze goed gesloten zijn, moet u een merkdealer raadplegen.



Verantwoordelijkheid van de bestuurder

Bedenk dat het rijden met vergrendelde portieren een belemmering kan zijn voor hulpverleners in geval van nood.

VOORSTOELEN

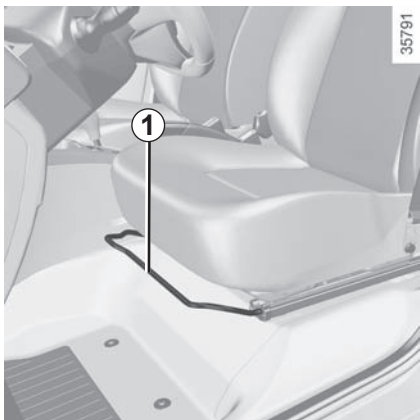

Vooruit of achteruit schuiven van de stoel

Trek de handgreep **1** omhoog om te ontgrendelen. In de gewenste stand laat u de handgreep los. Controleer of de stoel verrendeld is.



Lendensteun van de bestuurdersstoel verstellen (afhankelijk van de auto)

Zet de hendel **2** lager voor een steviger ondersteuning en hoger voor een zwakkere.

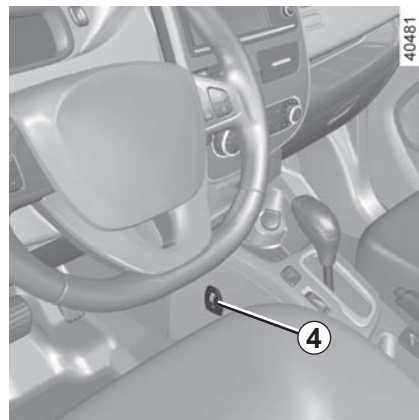

Rugleuning verstellen

Draai de knop **3** tot de gewenste stand.

Stoelverwarming

Draai de knop **4** in één van de standen **1**, **2** of **3** (afhankelijk van de gewenste temperatuur). Het controlelampje  op het instrumentenpaneel gaat branden zodra de verwarming van een van de voorstoelen in werking is.

Het systeem regelt met een thermostaat de verwarming.

Om de stoelverwarming uit te schakelen, draait u de knop **4** in stand OFF.



Voer deze verstellingen uitsluitend uit als de auto stilstaat.

Voor een optimale werking van de autogordels moet u de rugleuningen niet te veel achterover zetten.

Laat geen voorwerpen op de vloer (voor de bestuurder) liggen. In geval van plotseling remmen zouden deze voorwerpen onder de pedalen terecht kunnen komen, waardoor de bestuurder deze niet meer goed zou kunnen bedienen.

AUTOGORDELS (1/4)

Gebruik tijdens het rijden altijd de autogordel. Bovendien dient u zich te houden aan de wetgeving van het land waarin u zich bevindt.



Verkeerd afgestelde of gedraaide autogordels kunnen bij een ongeval letsel veroorzaken.

Gebruik één autogordel per persoon, kind of volwassene.

Zwangere vrouwen moeten ook hun gordel dragen. Let in dat geval op dat de heupgordel niet te veel op de onderbuik drukt, zonder de gordel te los te dragen.

Stel, voordat u start de juiste zithouding af, en daarna voor alle inzittenden de autogordel om de beste bescherming te krijgen.

De juiste zithouding

- **Ga goed diep in uw stoel** zitten (na uw mantel, jas enz. uitgetrokken te hebben). Dit is belangrijk voor een goede ondersteuning van de rug;
- **Verschuif de stoel zodat u makkelijk bij de pedalen kunt komen.** Plaats de stoel zo ver naar achteren dat u de pedalen nog net geheel kunt indrukken. Stel de rugleuning zo af dat u de armen moet strekken om bij de bovenkant van het stuurwiel te kunnen komen;
- **stel de stand van het stuurwiel af.**

13622



Afstellen van de autogordel

Ga goed tegen de rugleuning aan zitten.

De band van de schoudergordel **1** moet zo dicht mogelijk langs de hals over de schouder lopen, zonder dat de gordel uw hals raakt.

De band van de heupgordel **2** moet vlak over de heupen langs het bekken lopen.

De autogordel moet zo direct mogelijk tegen het lichaam gedragen worden. Bv.: niet over te dikke kleding of over ertussen gestoken voorwerpen enz.

AUTOGORDELS (2/4)

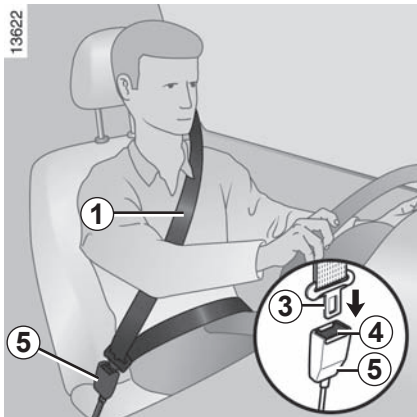

Vergrendelen

Trek de riem **langzaam en rustig** over u heen en druk de gesp **3** in de sluiting **5** (controleer de vergrendeling door aan de gesp **3** te trekken). Als de gordel blokkeert, laat hem dan een stuk teruggaan en rol hem opnieuw af.

Als de autogordel compleet is geblokkeerd, trek dan langzaam, maar krachtig, aan de gordel om deze ongeveer 3 cm naar buiten te trekken. Laat hem zichzelf oprollen en rol hem opnieuw af.

Als het probleem aanhoudt, dient u een merkdealer te raadplegen.



Waarschuingslampje van het niet dragen van de autogordels voor op het display 6

Bij het starten van de motor licht het op en als de auto ongeveer 20 km/u rijdt en de autogordel niet is vastgemaakt, gaat het knipperen en klinkt er een geluidssignaal gedurende ongeveer twee minuten.

NB: een voorwerp op de zitting van de passagiersstoel kan in sommige gevallen het waarschuwingslampje inschakelen.

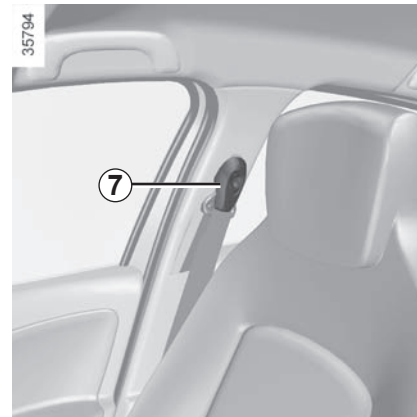

Hoogteverstelling van de gordel van de voorstoelen

Verplaats de knop **7** om de hoogte van de gordel zo af te stellen dat de riem van de borstkas **1** loopt zoals hiervoor is aangegeven: Druk op de knop **7** en zet de hoofdsteun omhoog of omlaag. Controleer na het afstellen of de knop weer goed is vergrendeld.

Ontgrendelen

Druk op de knop **4**, de gordel wordt door het oprolmechanisme teruggetrokken. Begeleid hem.

AUTOGORDELS (3/4)



Gordels aan de zijkanten achter 8

Het vergrendelen, ontgrendelen en afstellen gebeuren op dezelfde manier als bij de voorste gordels.

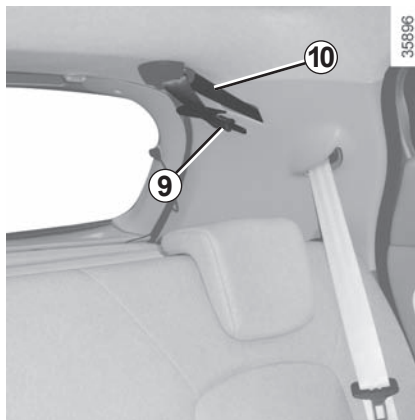

Middelste gordel

Rol de riem 9 langzaam uit zijn houder, klik vervolgens de gesp 10 in de bijbehorende zwarte sluiting 12.

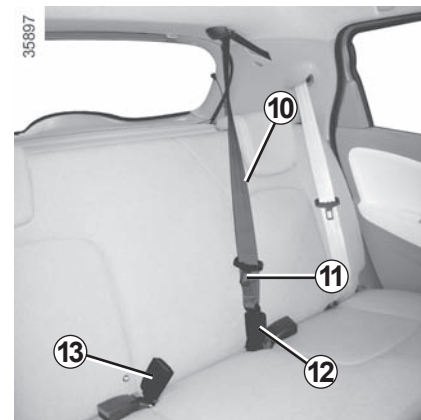

Klik de verschuifbare gesp 11 in de bijbehorende rode sluiting 13.



Controleer de plaats en werking van de autogordel achterin na het kantelen van de achterbank.

AUTOGORDELS (4/4)

De volgende raadgevingen gelden voor de autogordels voor en achter.



- Verander niets aan de oorspronkelijke onderdelen van het veiligheidsmechanisme: gordels, stoelen en de bevestigingen ervan. Raadpleeg voor speciale gevallen (bv. installatie van een kinderzitje) een merkdealer.
- Zorg dat er geen voorwerpen tussen de riemen worden gestoken die speling kunnen veroorzaken (wasknijpers, klemmetjes enz.): een autogordel die te los zit, kan verwondingen veroorzaken in geval van een ongeluk.
- Draag nooit de schoudergordel achter de rug of onder de arm langs aan de kant van het portier.
- Een autogordel mag nooit door meer personen tegelijk gebruikt worden; sla uw gordel nooit om een baby of een kind heen dat op uw schoot zit.
- De gordel mag niet gedraaid zijn.
- Na een botsing moet u de gordels laten controleren en indien nodig vervangen. Gordels die beschadigingen vertonen moeten ook worden vervangen.
- Let er bij het terugplaatsen van de achterbank op dat de autogordels en sluitingen goed zitten, zodat deze weer op de juiste wijze kunnen worden gebruikt.
- Let op dat de gesp van de gordel in de juiste sluiting vastzit.
- Zorg dat er geen voorwerp in de sluiting van de gordel kan komen waardoor de werking belemmerd wordt.
- Zorg dat u de sluiting goed plaatst (deze mag niet verborgen of bedekt worden door of blijven haken achter personen of voorwerpen).

AANVULLENDE VOORZIENINGEN OP DE VOORGORDEL (1/4)

Deze bestaan uit:

- gordelspanners van het oprolmechanisme van de autogordel;
- krachtbegrenzers voor de bescherming van de borstkas;
- airbags anti-submarining;
- airbags - Bestuurder en passagier voorin.

Deze voorzieningen worden gelijktijdig of afzonderlijk, afhankelijk van de ernst van de aanrijding, geactiveerd bij een frontale botsing.

Afhankelijk van de ernst van de aanrijding, kan het systeem de volgende middelen activeren:

- de blokkering van de autogordel;
- de gordelspanner van het oprolmechanisme van de autogordel (die in werking komt om de speling van de autogordel op te heffen);
- voorin airbag.

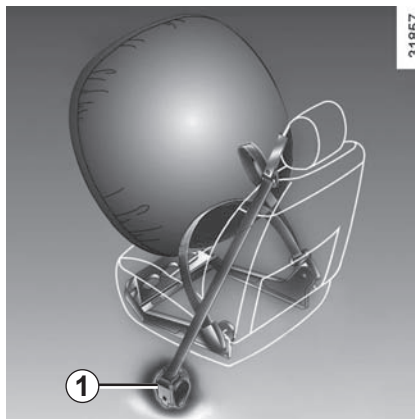

Gordelspanners

De gordelspanners dienen ervoor om de autogordel strak tegen het lichaam te trekken en daardoor de inzittende in zijn stoel te drukken wat de effectiviteit van de gordel verhoogt.

Bij contact aan, kan tijdens een ernstige frontale aanrijding, afhankelijk van de ernst van de schok, het systeem de gordelspanner **1** activeren die onmiddellijk de gordel strak trekt.



– Laat al deze veiligheidsvoorzieningen controleren na een aanrijding.

– Het is streng verboden zelf werkzaamheden uit te voeren aan het gehele systeem (gordelspanners, airbags, rekeneenheden, bedrading) of deze in een andere auto over te zetten.

– Om te voorkomen dat het systeem onopzettelijk wordt geactiveerd en verwondingen veroorzaakt, mag uitsluitend deskundig personeel van de merkdealer aan de airbags werken.

– Het elektrische ontstekingsmechanisme van de gordelspanners mag uitsluitend door speciaal opgeleid personeel met speciaal gereedschap worden gecontroleerd.

– Laat de gaspatronen van de gordelspanners en de airbags door een merkdealer verwijderen voordat de auto wordt gesloopt.

AANVULLENDE VOORZIENINGEN OP DE VOORGORDEL (2/4)

Krachtbegrenzer

Vanaf een bepaalde hevigheid van de schok van de aanrijding komt dit mechanisme in werking om de kracht die de gordel op het lichaam uitoefent te begrenzen tot een draaglijk niveau.

Airbaganti-submarining

Deze is geplaatst onder de zitting van elke voorstoel en ontplooit zich om te voorkomen dat de inzittende te ver onder de gordel doorschuift.

Frontale airbags voor bestuurder en passagier

Deze bevindt zich bij de linker en rechter voorstoel.

De aanwezigheid van deze uitrusting wordt aangeduid met het woord "Airbag" op het stuurwiel, het dashboard (in zone airbag **A**) en, afhankelijk van de auto, een pictogram aan de onderkant van de voorruit.

Elk airbagsysteem bestaat uit:

- een airbag en een gaspatroon in het stuurwiel voor de bestuurder en in het dashboard voor de passagier voorin;
- een rekeneenheid die het systeem bewaakt en de elektrische ontsteking van de gaspatroon bestuurt;
- aparte opname-elementen;
- een controlelampje  op het instrumentenpaneel.





Bij het afgaan van de airbag vindt een explosie plaats. Daarom komen bij het ontplooiën van de airbag warmte en rook vrij zonder enig brandgevaar en klinkt er een luide knal. De airbag die onmiddellijk naar buiten komt, kan ongevaarlijke, lichte schaafwonden of ander ongemak veroorzaken.

AANVULLENDE VOORZIENINGEN OP DE VOORGORDEL (3/4)

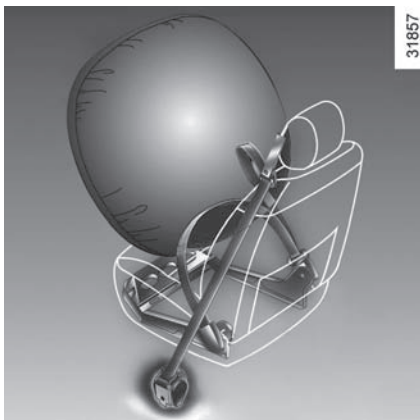

Werking

Het systeem werkt alleen als het contact aanstaat.

Bij een zware **frontale** aanrijding, worden de airbags snel opgeblazen om de klap van het hoofd en de borstkas van de bestuurder tegen het stuurwiel en van de passagier tegen het dashboard op te vangen. Daarna lopen de airbags direct weer leeg om het verlaten van de auto niet te bemoeilijken.

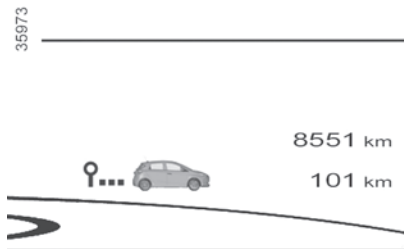

Storingen

Het lampje **2**  op het instrumentenpaneel gaat branden als het contact wordt aanzet en dooft na enkele seconden.

Als het niet oplicht bij het aanzetten van het contact of als het oplicht bij draaiende motor, wijst dit op een storing in het systeem.

Raadpleeg zo spoedig mogelijk een merkdealer. Wacht u hier te lang mee dan betekent dat, dat de bescherming in de tussentijd misschien niet optimaal is.

AANVULLENDE VOORZIENINGEN OP DE VOORGORDEL (4/4)

Hier volgt een aantal aanwijzingen om elke belemmering bij het oplazen van de airbag of verwonding door rondvliegende voorwerpen te voorkomen.



Waarschuwingen met betrekking tot de bestuurdersairbag

- Verander niets aan het stuurwiel of de naafdop.
- Dek de naafdop niet af.
- Bevestig geen voorwerpen (speldjes, logo, klokje, telefoonsteun, enz.) op het stuurwiel.
- Het stuurwiel mag niet worden gedemonteerd. Uitsluitend speciaal opgeleide monteurs van de merkdealer mogen deze werkzaamheden uitvoeren.
- Ga niet te dicht achter het stuurwiel zitten, maar rijd met licht gebogen armen (raadpleeg de paragraaf “Afstellen juiste zithouding” in hoofdstuk 1). Zo blijft er voldoende ruimte over voor een goede en effectieve bescherming door de werking van de airbag.

Waarschuwingen inzake de passagiers airbag

- Plak of bevestig niets op het dashboard (speldjes, logo's, klokjes, telefoonhouder enz.) in de airbagzone.
- Houd de ruimte tussen het dashboard en de voorpassagier vrij (geen dier of pakjes op schoot, geen paraplu of wandelstok tegen het dashboard zetten).
- Laat de passagier nooit zijn voeten op het dashboard leggen. Dit kan zeer gevaarlijk zijn. Kom niet te dicht (met knieën, hoofd of handen) bij het dashboard.
- Schakel de aanvullende veiligheidsvoorzieningen van de autogordel van de passagier voorin direct weer in na het verwijderen van een kinderzitje, om de bescherming van de passagier te garanderen in geval van een botsing.

HET IS VERBODEN EEN KINDERZITJE ACHTERSTEVOREN OP DE PASSAGIERSSTOEL VOOR TE PLAATSEN ZOLANG DE AIRBAGS VAN DE VOORPASSAGIER NIET UITGESCHAKELD ZIJN.

(Zie “Kinderveiligheid: uitschakelen, inschakelen van de passagiersairbag voorin” in hoofdstuk 1)

Waarschuwingen inzake anti-submarining (zittingairbag)

Installeer geen kind jonger dan 12 jaar op deze plaats. Bij activering van de anti-submarining airbag kunnen voorwerpen op de zitting van de stoel, met kracht worden weggeslingerd.

Gevaar van ernstige verwondingen.

AANVULLENDE VEILIGHEIDSVORZIENINGEN ACHTERIN ZIJKANT

Krachtbegrenzer

Vanaf een bepaalde hevigheid van de schok van de aanrijding komt dit mechanisme in werking om de kracht die de gordel op het lichaam uitoefent te begrenzen tot een draaglijk niveau.



- Laat al deze veiligheidsvoorzieningen controleren na een aanrijding.
- Het is streng verboden zelf werkzaamheden uit te voeren aan het gehele systeem (airbags, reken-eenheden, bedrading) of deze in een andere auto over te zetten.
- Om te voorkomen dat het systeem ten onrechte in werking komt, mag uitsluitend deskundig personeel van de merkdealer aan de airbags werken.

VEILIGHEIDSVORZIENINGEN BESCHERMING ZIJKANT

Zijairbags

De zijairbag is aan de kant van het portier ondergebracht in de rugleuning van de voorstoelen en komt in werking om de inzittenden te beschermen bij een zware aanrijding tegen de zijkant.

Afhankelijk van de auto, herinnert een pictogram op de voorruit aan de aanwezigheid van de aanvullende veiligheidsvoorzieningen (airbags, gordelspanners enz.) in het interieur.



Waarschuwingen inzake de zijairbag

- **Stoelhoezen:** voor de stoelen met zijairbags zijn speciale stoelhoezen nodig. Raadpleeg een merkdealer om te weten of dergelijke hoezen leverbaar zijn. Het gebruik van andere hoezen (of hoezen die bestemd zijn voor een ander model) kan de goede werking van deze airbags belemmeren en daardoor de veiligheid van de inzittenden in gevaar brengen.
- Plaats geen accessoires, voorwerpen of dieren tussen de rugleuning, het portier en de interieurbekleding. Dek de rugleuning van de stoel ook nooit af met bijvoorbeeld kleding of accessoires. De werking van de airbag kan hierdoor belemmerd worden en verwondingen veroorzaken als de airbag wordt geactiveerd.
- Demontage of wijziging van de stoel en de interieurbekleding is verboden, tenzij dit gebeurt door deskundig personeel van de merkdealer.
- De ruimte tussen de rugleuning van de achterbank en de bekledingen is de zone waarbinnen de airbag zich kan opblazen: het is verboden hier voorwerpen te plaatsen.

AANVULLENDE BEVESTIGINGSMIDDELEN

Hier volgt een aantal aanwijzingen om elke belemmering bij het oplazen van de airbag of verwonding door rondvliegende voorwerpen te voorkomen.



De airbag is een aanvullende bescherming bij het gebruik van de autogordel. Beide organen vormen één veiligheidssysteem. De gordel moet altijd worden gedragen. Het niet dragen kan bij een ongeval de inzittenden blootstellen aan zeer zware verwondingen en de gevolgen van de werking van de airbag verergeren.

Bij een botsing, zelfs een zware, tegen de achterkant of bij het over de kop gaan van de auto worden de airbags of de gordelspanners niet altijd geactiveerd. Zware stoten onder de auto veroorzaakt door stoepen, gaten in het wegdek, stenen, kunnen de airbagsystemen activeren.

- Het is **streng verboden** zelf werkzaamheden uit te voeren aan airbags, gordelspanners (rekeneenheid, bedrading enz.). Deze mogen uitsluitend door speciaal opgeleide monteurs van de merkdealer worden gecontroleerd en gerepareerd.
- Om te voorkomen dat de airbag(s) ten onrechte wordt opgeblazen of juist niet als dat wel nodig zou zijn, mag uitsluitend deskundig personeel van de merkdealer aan het systeem werken.
- Laat het airbagsysteem controleren na een aanrijding of (een poging tot) diefstal van de auto.
- Als u de auto uitleent of verkoopt, breng de nieuwe berijder/eigenaar dan op de hoogte van deze bijzonderheden door hem dit instructieboekje bij de auto te leveren.
- Laat de gaspatro(o)n(en) door een merkdealer verwijderen voordat de auto wordt gesloopt.

KINDERVEILIGHEID: algemeen (1/2)

Vervoer van kinderen

U dient zich te houden aan de wetgeving van het land waarin u zich bevindt.

Het kind moet, net als een volwassene, altijd correct zitten en zijn vastgemaakt, ongeacht het traject. U bent verantwoordelijk voor de kinderen die u vervoert.

Een kind is geen volwassene in miniatuurformaat. Het staat bloot aan specifieke letselrisico's doordat de spieren en botten nog in de groei zijn. De autogordel alleen is niet geschikt voor het vervoer. Gebruik het juiste kinderzitje en gebruik het correct.



Om het openen van de portieren te voorkomen, gebruikt u de "Kinderveiligheid" (raadpleeg de paragraaf "Openen en sluiten van de portieren" in hoofdstuk 1).



Een botsing met 50 km/u komt overeen met een val van 10 meter hoogte. Het niet vastmaken van een kind is hetzelfde als het laten spelen op een balkon zonder balustrade op de vierde verdieping!

Houd een kind nooit in uw armen. Bij een ongeluk zal u het niet kunnen tegenhouden, zelfs niet als u zelf in uw gordel vastzit.

Als uw auto betrokken is geweest bij een verkeersongeluk, moet u het kinderzitje vervangen en de gordels en de ISOFIX verankeringen laten controleren.



Verantwoordelijkheid van de bestuurder tijdens het parkeren of stoppen van de auto

Laat nooit, zelfs niet eventjes, een kind, een afhankelijke volwassene of een dier in de auto achter als u deze verlaat.

Het kan zichzelf of anderen in gevaar brengen door bijvoorbeeld de motor te starten, door organen te bedienen zoals bijvoorbeeld de ruitbediening, of de portieren te vergrendelen.

Bovendien kan bij warm en/of zonnig weer de temperatuur in het interieur heel erg snel oplopen.

LEVENSGEVAAR OF GEVAAR VAN ERNSTIG LETSEL.

KINDERVEILIGHEID: algemeen (2/2)

Gebruik van een kinderzitje

De bescherming die het kinderzitje biedt is afhankelijk van zijn capaciteit om het kind vast te houden en van de installatie ervan. Door een verkeerde installatie komt de bescherming van het kind in gevaar bij krachtig remmen of een botsing.

Controleer voordat u een kinderzitje koopt, of het voldoet aan de wettelijke eisen van het land waar u zich bevindt en of het gemonteerd kan worden in uw auto. Raadpleeg een merkdealer om te weten welke zitje geadviseerd worden voor uw auto.

Lees, vóór het monteren van een kinderzitje, de gebruiksaanwijzing en houd u aan de instructies. Neem, bij problemen met het installeren, contact op met de fabrikant van de uitrusting. Bewaar de gebruiksaanwijzing bij het zitje.

Geef het goede voorbeeld door uw gordel vast te maken en leer uw kind:

- zich correct vast te maken,
- in en uit te stappen aan de andere kant van het verkeer.

Gebruik geen tweedehands kinderzitje of zonder gebruiksaanwijzing.

Let op dat niets in de buurt van het kinderzitje de installatie ervan belemmert.



Laat een kind nooit onbewaakt achter in de auto.

Controleer of uw kind altijd vastzit en het harnas of de gordel correct is afgesteld en aangepast. Vermijd te dikke kleding waardoor ruimte tussen de riemen kan ontstaan.

Laat uw kind nooit zijn hoofd of armen uit het raam steken.

Controleer regelmatig de juiste houding van het kind, met name als het slaapt.

KINDERVEILIGHEID: keuze van het kindertzitje



31235

Kinderzitje “achterstevoren”

Het hoofd van een baby is, naar verhouding, zwaarder dan dat van een volwassene en de nek is zeer kwetsbaar. Vervoer het kind zo lang mogelijk in deze stand (minstens tot het 2 jaar is). Zo worden het hoofd en de nek ondersteund.

Kies een omhullend zitje voor een betere bescherming opzij en vervang het zodra het hoofd van het kind boven het kuipzitje uitsteekt.



38824

Kinderzitje “vooruit”

Het hoofd en de buik van een kind zijn de lichaamsdelen die het meest beschermd moeten worden. Een vooruit geplaatst kindertzitje dat stevig in de auto is vastgezet, vermindert het risico dat het kind zijn hoofd stoot. Vervoer uw kind in een vooruit geplaatst zitje met een harnas als de lengte van het kind dat toelaat.

Kies voor een kuipzitje voor een betere zijdelingse bescherming.



31234

Zittingverhogers

Vanaf 15 kg of 4 jaar kan een kind reizen op een zittingverhoger waarmee de autogordel kan worden aangepast aan zijn lichaamsbouw. De zitting van de verhoger moet geleiders hebben die de gordel over de heupen van het kind en niet over de buik laten lopen. Een in hoogte verstelbare rugleuning met een gordelgeleider wordt geadviseerd om de gordel op het midden van de schouder te plaatsen. Deze mag nooit over de hals of over de armen lopen.

Kies een omhullend zitje voor een betere bescherming opzij.

KINDERVEILIGHEID: keuze van de bevestiging van een kinderzitje (1/2)

Er zijn twee bevestigingssystemen voor kinderzitjes: met de autogordel of met het ISOFIX-systeem.

Bevestiging met de autogordel

De autogordel moet worden afgesteld om goed te kunnen werken bij krachtig remmen of bij een botsing.

Laat de gordel lopen zoals de fabrikant van het kinderzitje voorschrijft.

Controleer altijd de vergrendeling van de autogordel door eraan te trekken en zet hem daarna zo strak mogelijk door op het kinderzitje te drukken.

Controleer of het zitje goed vastzit door het zitje naar links/rechts en naar voren/achteren te bewegen: het zitje moet stevig vast blijven zitten.

Controleer of het kinderzitje niet dwars is geïnstalleerd en niet tegen een ruit rust.



Verander niets aan de onderdelen van het oorspronkelijk gemonteerde systeem: gordels, ISOFIX, stoelen en de bevestigingen ervan.



Gebruik geen kinderzitje dat de gordel waarmee het vastzit zou kunnen losmaken: het onderstel van het zitje mag niet op de gesp en/of de sluiting van de gordel rusten.



De autogordel mag nooit losgemaakt of verdraaid worden. Laat de gordel nooit onder de armen of achter de rug lopen. Controleer of de gordel niet beschadigd is door scherpe randen. Als de autogordel niet normaal werkt, kan deze het kind niet beschermen. Raadpleeg een merkdealer. Gebruik deze zitplaats niet zolang de gordel niet is gerepareerd.

Bevestiging met ISOFIX-systeem

Toegelaten zijn ISOFIX-kinderzitjes die zijn goedgekeurd overeenkomstig het reglement ECE-R44 in één van de drie gevallen:

- universeel ISOFIX 3-punts vooruit
- semi-universeel ISOFIX 2-punts
- specifiek

Controleer, voor deze twee laatste, of uw kinderzitje geïnstalleerd kan worden door de lijst van de geschikte auto's te raadplegen.

Bevestig het kinderzitje met de ISOFIX-grensdels als het deze heeft. Het ISOFIX-systeem garandeert een gemakkelijke, snelle en veilige montage.

Het ISOFIX-systeem bestaat uit 2 ringen en, in sommige gevallen, een derde ring.



Voordat u een ISOFIX-kinderzitje installeert dat u hebt gekocht voor een andere auto, moet u nagaan of het geïnstalleerd mag worden. Raadpleeg de lijst van de fabrikant van het zitje waarop de auto's staan waarin het zitje gebruikt mag worden.

KINDERVEILIGHEID: keuze van de bevestiging van een kindersitje (2/2)

42559

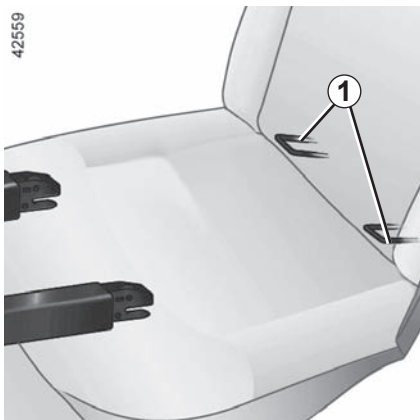

De twee ringen **1** bevinden zich tussen de rugleuning en de zitting van de stoel en zijn te herkennen aan een markering.

35960

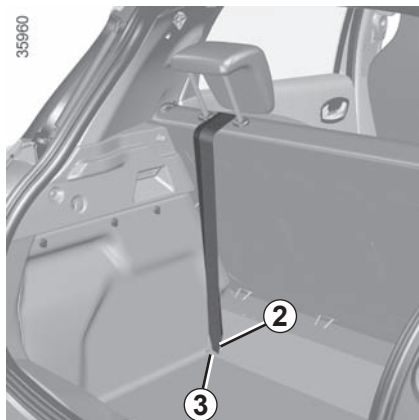

De derde ring wordt gebruikt om de bovenste riem van bepaalde kindersitjes te bevestigen: u **moet** de haak **2** aan de ring **3** bevestigen voor een zitplaats achterin en aan de ring **4** voor een voorstoel; span daarna de riem.

35685

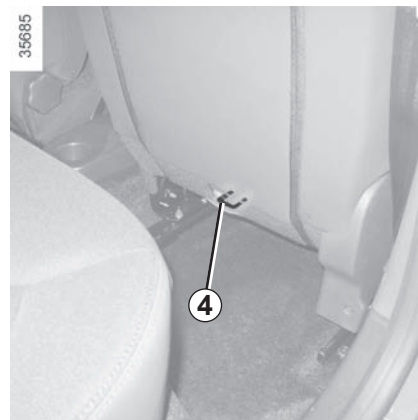

De ISOFIX-verankeringen mogen alleen gebruikt worden voor kindersitjes met het ISOFIX-systeem. Bevestig nooit andere kindersitjes, noch de gordel of andere voorwerpen op deze verankeringspunten.

Controleer of niets in de weg zit bij de verankeringspunten.

Als uw auto betrokken is geweest bij een verkeersongeluk, moet u de ISOFIX-verankeringen laten controleren en het kindersitje vervangen.

KINDERVEILIGHEID: installatie van het kinderzitje (1/6)

Op bepaalde zitplaatsen mogen geen kinderzitjes bevestigd worden. Op het schema op de volgende bladzijde ziet u waar u een kinderzitje mag bevestigen.

De genoemde types kinderzitjes zijn niet overal leverbaar. Controleer voordat u een ander kinderzitje gebruikt, bij de fabrikant of het gemonteerd kan worden.



Monteer het kinderzitje bij voorkeur op een zitplaats achterin.

Controleer of het kinderzitje, door het installeren ervan in de auto, niet loskomt van het onderstel.

Als u de hoofdsteun moet verwijderen, berg deze dan goed op zodat deze niet in een projectiel kan veranderen bij krachtig remmen of een botsing.

Maak het kinderzitje altijd goed vast aan de auto, ook als het niet in gebruik is, zodat het niet in een projectiel kan veranderen bij krachtig remmen of een botsing.

Op zitplaats voorin

Het vervoer van een kind op de plaats van de voorpassagier is niet in alle landen toegestaan. Raadpleeg de geldende wetgeving en volg de aanwijzingen van het schema op de volgende bladzijde.

Voordat u een kinderzitje op deze plaats installeert (indien dit toegestaan is):

- zet de autogordel zo ver mogelijk naar beneden;
- schuif de stoel zo ver mogelijk naar achteren;
- zet de rugleuning enigszins schuin (ongeveer 25°);
- zet de zitting, indien mogelijk, zo ver mogelijk omhoog.

Als het kinderzitje is geïnstalleerd en als dit mogelijk is, verplaatst u de autostoel indien nodig naar voren (voor de nodige ruimte op de achterste zitplaatsen voor de passagiers of andere kinderzitjes). Een kinderzitje dat achterstevoren staat, mag het dashboard niet raken of niet in maximale naar voren geschoven positie staan.

Wijzig deze afstellingen niet meer na het installeren van het kinderzitje.



LEVENSGEVAAR OF GEVAAR VAN ERNSTIG LETSEL: controleer voordat u een kinderzitje achterstevoren op deze plaats installeert, of de airbag wel is uitgeschakeld (zie “Kinderveiligheid: uitschakelen, inschakelen van de passagiers airbag voorin” in hoofdstuk 1).

KINDERVEILIGHEID: installatie van het kindersitje (2/6)

Op de zitplaats achter aan de zijkant

Een reiswieg wordt dwars in de auto geïnstalleerd en neemt ten minste twee zitplaatsen in beslag. Plaats het hoofd van het kind aan de tegenover het portier gelegen kant.

Zet de voorstoel van de auto zo ver mogelijk naar voren om een kindersitje achterstevoren te installeren, en zet deze daarna zo ver mogelijk terug zonder dat deze tegen het kindersitje komt.

Voor de veiligheid van het vooruit geplaatste kind, mag u de stoel die voor het kind staat niet verder dan halverwege de stelrails naar achteren zetten, de rugleuning niet te schuin (maximaal 25°) zetten en moet u de stoel zo hoog mogelijk zetten.

Verwijder altijd de hoofdsteun van de stoel achteraan waarop het kindersitje is geplaatst (zie "Hoofdsteunen achter" in hoofdstuk 3). Zet de achterstoel indien nodig zo ver mogelijk naar achteren. Dit moet gebeuren voordat u het kindersitje plaatst. Controleer of het kindersitje goed tegen de rugleuning van de achterstoel rust.

Op de middelste zitplaats achterin

Controleer of de gordel geschikt is voor de bevestiging van uw kindersitje. Raadpleeg een merkdealer.



Controleer of het kindersitje of de voeten van het kind het goed vergrendelen van de voorstoel niet belemmeren. Raadpleeg de paragraaf "Voorstoel" in hoofdstuk 1.



Een kindersitje met een vloersteun mag nooit worden geïnstalleerd op de middelste zitplaats achterin.

LEVENSGEVAAR OF GEVAAR VAN ERNSTIG LETSEL.



Als u een kindersitje (groep 2 of 3 zittingverhoger) bevestigt, controleert u of de autogordels goed werken (oprollen). Zie hoofdstuk 1 "Autogordel achterin". Pas, indien nodig de stand van de autostoel aan.

KINDERVEILIGHEID: installatie van het kindersitje (3/6)

Overzicht van de installatie vijfdeursuitvoering

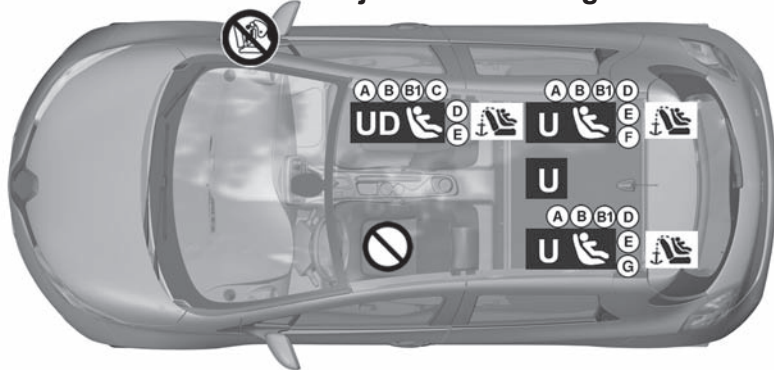

43959

 Controleer de staat van de airbag voordat u een passagier laat plaatsnemen of een kindersitje installeert.



LEVENSGEVAAR OF GEVAAR VAN ERNSTIG LETSEL: controleer voordat u een kindersitje achterstevoren op de plaats van de passagier voorin installeert, of de airbag wel is uitgeschakeld (zie "Kinderveiligheid: uitschakelen/inschakelen van de passagiersairbag voorin" in hoofdstuk 1).



Plaats verboden voor het installeren van een kindersitje.

Kindersitje bevestigd met behulp van de gordel



Plaats toegelaten voor de bevestiging met de gordel van een als "Universeel" goedgekeurd zitje.



Plaats toegelaten voor de bevestiging met de gordel van **uitsluitend** een **achterstevoren geplaatst kindersitje** dat goedgekeurd is als "Universeel".

Kindersitje bevestigd met behulp van de ISOFIX-bevestiging



Plaats waar een ISOFIX kindersitje is toegelaten.



De zitplaatsen ISOFIX zijn voorzien van een verankering voor de bevestiging van een universeel vooruit geplaatst kindersitje ISOFIX. De verankeringen bevinden zich voor de stoelen achterin in de kofferbak en voor de stoelen voorin op de rugleuning van de stoel.

De grootte van een ISOFIX-kindersitje wordt aangegeven door een letter:

- A, B en B1: voor zitjes vooruit van groep 1 (van 9 tot 18 kg);
- C en D: kuipzitjes of zitjes achterstevoren van groep 0+ (onder 13 kg) of van groep 1 (van 9 tot 18 kg);
- E: kuipzitjes achterstevoren van groep 0 (onder 10 kg) of 0+ (onder 13 kg);
- F en G: reiswiegens van groep 0 (onder 10 kg).



Door het gebruik van een niet bij de auto passend kinderveiligheidssysteem wordt de baby of het kind niet correct beschermd. Het kan ernstig of zelfs dodelijk letsel oplopen.

KINDERVEILIGHEID: installatie van het kindertzitje (4/6)

In de tabel hieronder staat dezelfde informatie als op het overzicht van de vorige bladzijde, overeenkomstig de wettelijke voorschriften.

Type kindertzitje	Gewicht van het kind	Grootte van het zitje	Zitplaats passagier voorin (5) (1)	Zitplaatsen zijkant achter	Zitplaats midden achter
Reiswieg dwars Groep 0	< tot 10 kg	F, G	X	U - IL (2)	X
Kuipzitje achterstevoren geplaatst Groep 0 of 0+	< tot 10 kg en tot < 13 kg	E	U - IL	U - IL (3)	U (3)
Kindertzitje achterstevoren geplaatst Groep 0+ en 1	< tot 13 kg en 9 tot 18 kg	C	U - IL	U (3)	U (3)
		D	U - IL	U - IL (3)	U (3)
Kindertzitje vooruit geplaatst Groep 1	9 tot 18 kg	A, B, B1	IUF - IL	U - IUF - IL (4)	U (4)
Zittingverhoger Groep 2 en 3	15 tot 25 kg en 22 tot 36 kg	-	X	U (4)	U (4)

X = Plaats niet toegestaan voor het installeren van een kindertzitje.

U = Plaats toegestaan voor bevestiging met autogordel van een in de handel verkrijgbaar als "Universeel" goedgekeurd zitje: controleer of het gemonteerd kan worden.

IUF/IL = Plaats toegestaan voor auto's met bevestigingen ISOFIX, indien aanwezig, van een kindertzitje dat goedgekeurd is als "Universeel/semi-universeel of specifiek voor een auto"; controleer of het gemonteerd kan worden.

- (1) zet de stoel van de auto zo ver mogelijk naar achteren en zo hoog mogelijk, en zet de rugleuning licht schuin (ongeveer 25°).
- (2) Een reiswieg wordt dwars in de auto geïnstalleerd en neemt ten minste twee zitplaatsen in beslag. Plaats het hoofd van het kind aan de tegenover het portier van de auto gelegen kant.
- (3) Zet de voorstoel van de auto zo ver mogelijk naar voren om een kindertzitje achterstevoren te installeren, en zet deze daarna zo ver mogelijk terug zonder dat deze tegen het kindertzitje komt.
- (4) Zet met het kindertzitje vooruit geplaatst de rugleuning van het kindertzitje tegen de rugleuning van de auto. Stel de hoogte van de hoofdsteun af of verwijder deze indien nodig. Zet de voorstoel niet verder naar achteren dan halverwege de stelrails en zet de rugleuning ervan niet schuiner dan 25°.



(5LEVENSGEVAAR OF GEVAAR VAN ERNSTIG LETSEL: controleer voordat u een kindertzitje achterstevoren op de plaats van de passagier voorin installeert, of de airbag wel is uitgeschakeld (zie "Kinderveiligheid: uit-/inschakelen van de passagiersairbag voorin" in hoofdstuk 1).

KINDERVEILIGHEID: installatie van het kindersitje (5/6)

36771

Overzicht van de installatie in de Soci t -uitvoering



Controleer de staat van de airbag voordat u een passagier laat plaatsnemen of een kindersitje installeert.



LEVENSGEVAAR OF GEVAAR VAN ERNSTIG LETSEL: controleer voordat u een kindersitje achterstevoren op de plaats van de passagier voorin installeert, of de airbag wel is uitgeschakeld (zie "Kinderveiligheid: uit-/inschakelen van de passagiers airbag voorin" in hoofdstuk 1).



Plaats verboden voor het installeren van een kindersitje.

Kindersitje bevestigd met behulp van de gordel



Plaats toegelaten voor de bevestiging met de gordel van **uitsluitend** een **achterstevoren geplaatst kindersitje** dat goedgekeurd is als "Universeel".



Door het gebruik van een niet bij de auto passend kinderveiligheidssysteem wordt de baby of het kind niet correct beschermd. Het kan ernstig of zelfs dodelijk letsel oplopen.

Kindersitje bevestigd met behulp van de ISOFIX bevestiging



Plaats waar een ISOFIX kindersitje is toegelaten.



De passagiersstoel heeft een verankering aan de bovenkant voor de bevestiging van een vooruit geplaatst universeel ISOFIX kindersitje. De verankering bevindt zich op de rugleuning van de stoel.

De grootte van een ISOFIX kindersitje wordt aangegeven door een letter:

- A, B en B1: voor zitjes vooruit van groep 1 (van 9 tot 18 kg);
- C en D: kuipzitjes of zitjes achterstevoren van groep 0+ (onder 13 kg) of van groep 1 (van 9 tot 18 kg);
- E: kuipzitjes achterstevoren van groep 0 (onder 10 kg) of 0 + (onder 13 kg);

KINDERVEILIGHEID: installatie van het kindersitje (6/6)

In de tabel hieronder staat dezelfde informatie als op het overzicht van de vorige bladzijde, overeenkomstig de wettelijke voorschriften.

Société-uitvoering			
Type kindersitje	Gewicht van het kind	Grootte van het ISOFIX zitje	Zitplaats voorpassagier (1) (2)
Kuipzitje achterstevooren geplaatst Groepen 0 of 0 +	< tot 10 kg en tot < 13 kg	E	U - IL
Kuipzitje/kindersitje achterstevooren Groepen 0 + en 1	< tot 13 kg en 9 tot 18 kg	C, D	U - IL
Kindersitje vooruit geplaatst Groep 1	9 tot 18 kg	A, B, B1	IUF - IL
Zittingverhoger Groepen 2 en 3	15 tot 25 kg en 22 tot 36 kg	–	X



(1) **LEVENSGEVAAR OF GEVAAR VAN ERNSTIG LETSEL:** controleer voordat u een kindersitje achterstevooren op de plaats van de passagier voorin installeert, of de airbag wel is uitgeschakeld (zie "Kinderveiligheid: uitschakelen, inschakelen van de passagiers airbag voorin" in hoofdstuk 1).

U = Plaats toegestaan voor de bevestiging met de gordel van een in de handel verkrijgbaar als "Universeel" goedgekeurd zitje; controleer of het gemonteerd kan worden.

UD = Plaats toegestaan voor de bevestiging met de gordel van uitsluitend een achterstevooren geplaatst kindersitje dat goedgekeurd is als "Universeel".

IUF/IL = Plaats toegestaan voor bevestiging door middel van ISOFIX-bevestigingen, indien aanwezig, van een kindersitje dat goedgekeurd is als "Universeel/semi-universeel of specifiek voor een auto"; controleer of het gemonteerd kan worden.

(2) Zet de stoel van de auto zo ver mogelijk naar achteren en zo hoog mogelijk, en zet de rugleuning licht schuin (ongeveer 25°).

KINDERVEILIGHEID: uitschakelen, inschakelen van de passagiersairbag voorin (1/3)



Uitschakelen van de passagiersairbag voorin

Voordat u een kinderzitje op de passagiersstoel voorin installeert:

- controleer of het kinderzitje op deze stoel kan worden geïnstalleerd;
- het volgende is van essentieel belang: **deactivering** van de airbag voor een kinderzitje waarin het kind achterstevoren in de auto zit.



Uitschakelen van airbag: druk met stilstaande auto op de grendel **1** en draai deze naar stand **OFF**.

Met contact aan, moet u **verplicht** contro-

leren of het controlelampje  **2** op het display **2** op het centrale display oplicht en, afhankelijk van de auto, of de boodschap "airbag passagiers gedeactiveerd" verschijnt.

Dit lampje blijft constant branden om u eraan te herinneren dat u een kinderzitje kunt gebruiken.



Het in- en uitschakelen van de passagiersairbag moet bij **stilstaande auto** gebeuren.

Als dit bij rijdende auto ge-

beurt, lichten de controlelampjes 

en  op.

Om de staat van de airbag weer in overeenstemming te brengen met de stand van de grendel, zet u het contact uit en weer aan.

KINDERVEILIGHEID: uitschakelen, inschakelen van de passagiersairbag voorin (2/3)

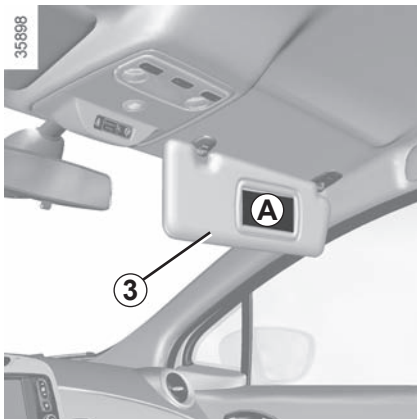

A

35770



Deze voorschriften staan op de markeringen op het dashboard en op de stickers **A** op elke kant van de zonneklep van de passagier **3** (zie het voorbeeld van de sticker hierboven).



GEVAAR

Omdat het gevaarlijk is als de passagiersairbag voorin wordt geactiveerd als er een kinderzitje achterstevoren op de stoel is geplaatst, mag u **NOOIT** een bevestigingssysteem voor kinderen achterstevoren installeren op een stoel met een **ACTIEVE** frontale **AIRBAG**. Dit kan de **DOOD** van het **KIND** of **ERNSTIG LETSEL** tot gevolg hebben.

KINDERVEILIGHEID: uitschakelen, inschakelen van de passagiersairbag voorin (3/3)



Inschakelen van de passagiersairbag voorin

Zodra het kinderzitje van de passagiersstoel verwijderd is, moet u de airbag weer inschakelen om de voorpassagier bij een botsing te beschermen.

Opnieuw inschakelen van airbag: druk met stilstaande auto op de grendel **1** en draai deze naar stand **ON**.

Met het contact aan, **moet** u controleren of het controlelampje **2** op het display 

uit is en of het controlelampje  na elke start op het display verschijnt gedurende ongeveer 1 minuut. De passagiersairbag voor is ingeschakeld.

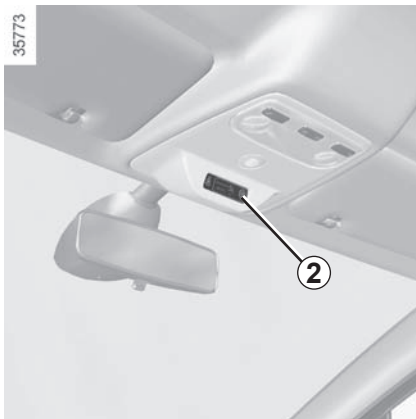

Storingen

In geval van een storing aan het systeem voor het in- en uitschakelen van de passagiersairbag, is het verboden een achtersteven geplaatst kinderzitje op de voorstoel te gebruiken.

Het gebruik van de voorstoel door een passagier wordt ook afgeraden.

Raadpleeg zo spoedig mogelijk een merkdealer.





GEVAAR

Omdat het gevaarlijk is als de passagiersairbag voorin wordt geactiveerd als er een kinderzitje achterstevoren op de stoel is geplaatst, mag u **NOIT** een bevestigingssysteem voor kinderen achterstevoren installeren op een stoel met een **ACTIEVE** frontale **AIRBAG**. Dit kan de **DOOD** van het **KIND** of **ERNSTIG LETSEL** tot gevolg hebben.



Het in- en uitschakelen van de passagiersairbag moet bij **stilstaande auto** gebeuren.

Als dit bij rijdende auto gebeurt, lichten de controlelampjes  en  op.

Om de staat van de airbag weer in overeenstemming te brengen met de stand van de grendel, zet u het contact uit en weer aan.

STUURWIEL/STUURBEKRACHTIGING

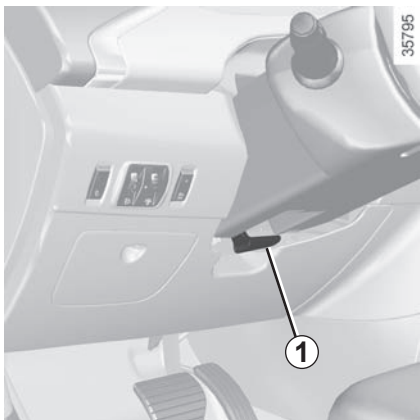

Hoogte- en diepteafstelling

Trek aan de hendel **1** en zet het stuurwiel in de gewenste stand.

Duw daarna de hendel geheel terug en voorbij het zware punt om het stuurwiel te blokkeren.

Controleer of het stuurwiel goed is vergrendeld.



Voer, om veiligheidsredenen, deze afstellingen uitsluitend uit als de auto stilstaat.

Stuurbekrachtiging

De snelheidsafhankelijke stuurbekrachtiging past de mate van bekrachtiging automatisch aan de snelheid waarmee u rijdt aan.

Bij het parkeren is er veel bekrachtiging (voor meer comfort) en met het toenemen van de snelheid vermindert de bekrachtiging (voor een grotere veiligheid bij snel rijden).



Zet nooit de motor af tijdens het rijden: bij uitgeschakelde motor is er geen bekrachtiging.

Laat het stuurwiel niet in een uiterste stand gedraaid staan als de auto stil staat.

Bij stilstaande motor of bij een storing in het systeem blijft het mogelijk het stuurwiel te draaien. Er moet meer kracht gezet worden.

Bij het snel draaien van het stuurwiel is het normaal dat u een geluid hoort.

BEDIENINGSORGANEN LINKS STUUR (1/2)

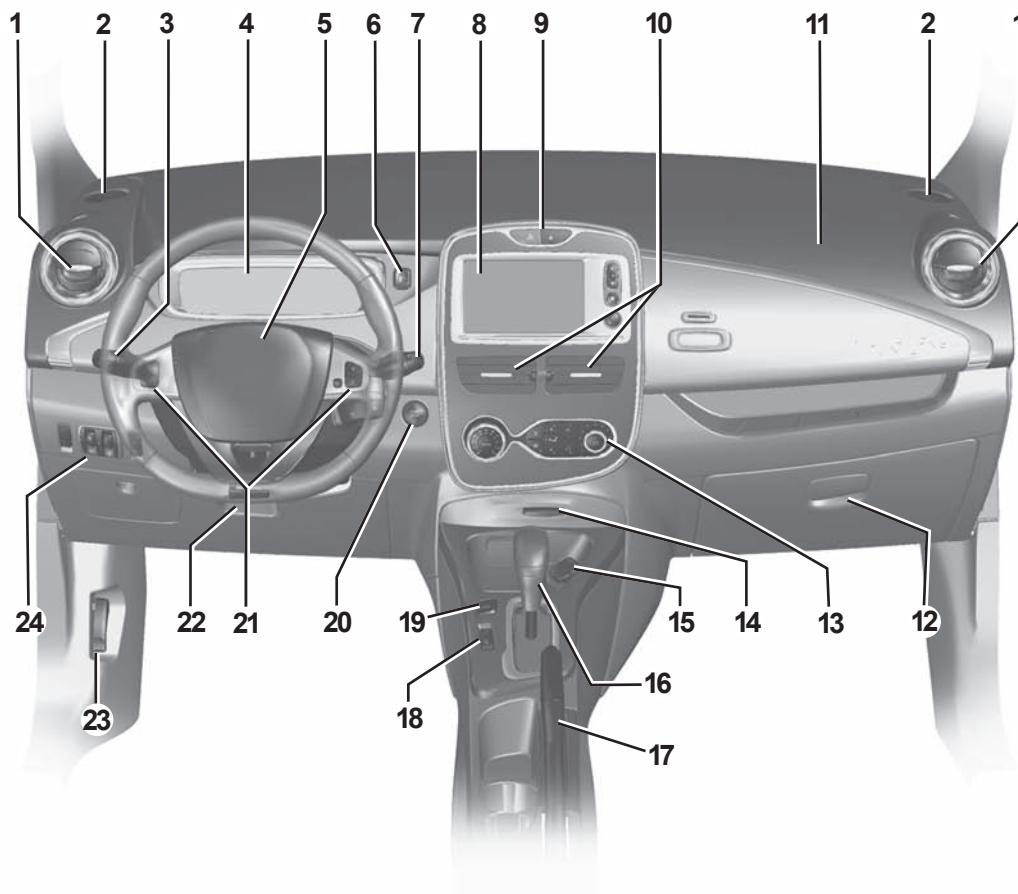

35777

BEDIENINGSORGANEN LINKS STUUR (2/2)

De aanwezigheid van de hierna beschreven uitrusting IS AFHANKELIJK VAN DE UITVOERING VAN DE AUTO EN VAN HET LAND.

- 1 Zijrooster.
 - 2 Ventilatiooster van zijruit.
 - 3 Schakelaar voor:
 - richtingaanwijzers,
 - verlichting,
 - mistachterlicht.
 - 4 Instrumentenpaneel.
 - 5 Bestuurdersstoelairbag, claxon.
 - 6 Keuzeschakelaar voor de thermostaat.
 - 7 – Schakelaar voor de ruitenwisser/sproeier van de voorruit,
 - Functiekeuzetoets van de boordcomputer en van het menu voor het personaliseren van de instellingen van de auto.
 - 8 Touchscreen multimedia of radio.
- 9 – Schakelaars voor de elektrische portiervergrendeling.
 - Schakelaar voor de alarmknipperlichten.
 - 10 Centrale ventilatioosters.
 - 11 Plaats passagiersairbag.
 - 12 Dashboardkastje.
 - 13 Bedieningspaneel van de klimaatregeling.
 - 14 RENAULT cardlezer.
 - 15 Accessoireaansluiting.
 - 16 Versnellingshendel.
 - 17 Handrem.
 - 18 Hoofdschakelaar voor:
 - snelheidsbegrenzer;
 - snelheidsregelaar.
 - 19 Schakelaar voor het in-/uitschakelen van de ECO-modus ECO.
- 20 Knop voor het starten/stoppen van de motor.
 - 21 Schakelaars voor de snelheidsregelaar/-begrenzer.
 - 22 Hendel voor het afstellen van de hoogte van het stuurwiel.
 - 23 Knop voor het ontgrendelen van de motorkap.
 - 24 Schakelaars voor:
 - ontgrendeling van de oplaadklep en van het laadcontact;
 - elektrisch verstellen van de koplampen;
 - regelweerstand instrumentenverlichting;
 - in-/uitschakelen en keuze van de voetgangersclaxon.

BEDIENINGSORGANEN RECHTS STUUR (1/2)

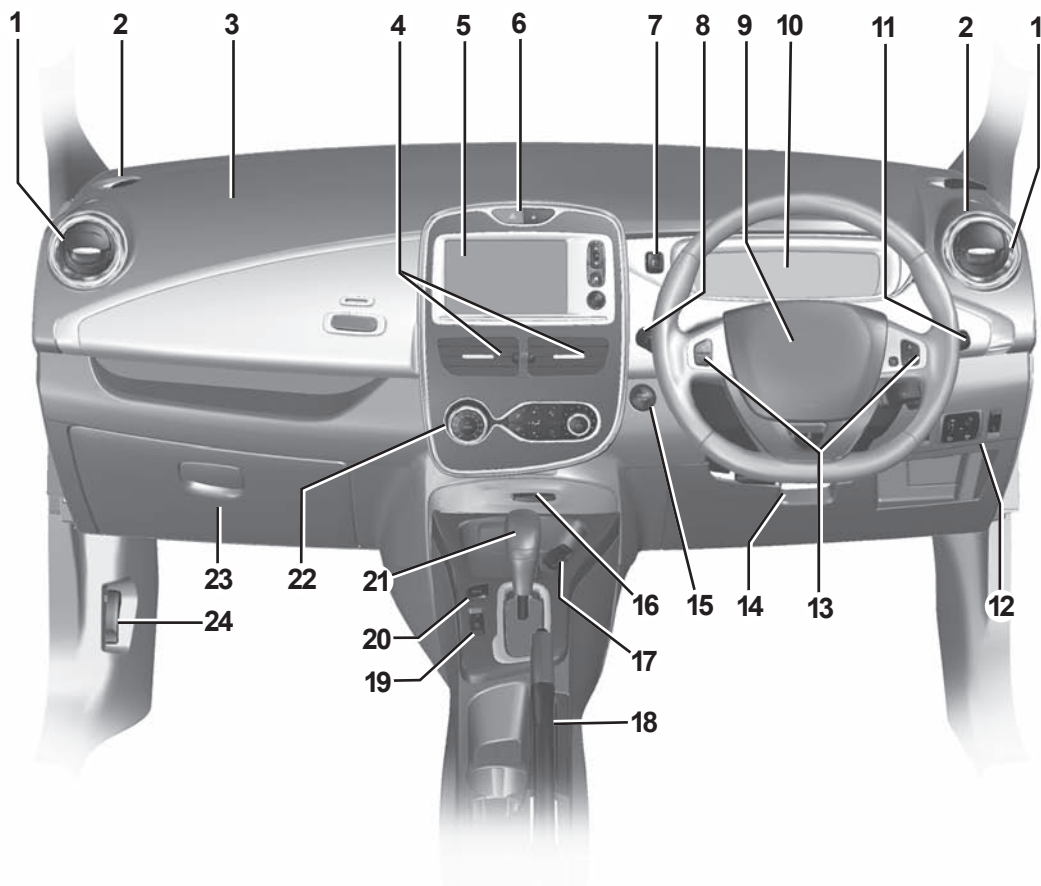

BEDIENINGSORGANEN RECHTS STUUR (2/2)

De aanwezigheid van de hierna beschreven uitrusting IS AFHANKELIJK VAN DE UITVOERING VAN DE AUTO EN VAN HET LAND.

- 1 Zijrooster.
- 2 Ventilatiooster van zijruit.
- 3 Plaats passagiersairbag.
- 4 Centrale ventilatioosters.
- 5 Touchscreen multimedia of radio.
- 6 – Schakelaars voor de elektrische portiervergrendeling.
 - Schakelaar voor de alarmknipperlichten.
- 7 Keuzeschakelaar voor de thermostaat.
- 8 Schakelaar voor:
 - richtingaanwijzers,
 - verlichting,
 - mistachterlicht.
- 9 Bestuurdersstoelairbag, claxon.
- 10 Instrumentenpaneel.
- 11 – Schakelaar voor de ruitenwissers/sproeiers van de voorruit,
 - Functiekeuzetoets van de boordcomputer en van het menu voor het personaliseren van de instellingen van de auto.
- 12 Schakelaars voor:
 - ontgrendeling van de oplaadklep en van het laadcontact;
 - elektrisch verstellen van de koplampen;
 - regelweerstand instrumentenverlichting;
 - in-/uitschakelen en keuze van de voetgangersclaxon.
- 13 Schakelaars voor de snelheidsregelaar/-begrenzer.
- 14 Hendel voor het afstellen van de hoogte van het stuurwiel.
- 15 Knop voor het starten/stoppen van de motor.
- 16 RENAULT cardlezer.
- 17 Accessoireaansluiting.
- 18 Handrem.
- 19 Hoofdschakelaar voor:
 - snelheidsbegrenzer;
 - snelheidsregelaar.
- 20 Schakelaar voor het in-/uitschakelen van de ECO-modus ECO.
- 21 Versnellingshendel.
- 22 Bedieningspaneel van de klimaatregeling.
- 23 Dashboardkastje.
- 24 Knop voor het ontgrendelen van de motorkap.

WAARSCHUWINGSLAMPJES (1/3)

De aanwezigheid en de werking van de lampjes ZIJN AFHANKELIJK VAN HET LAND, HET UITRUSTINGSNIVEAU EN EVENTUELE OPTIES VAN DE AUTO.

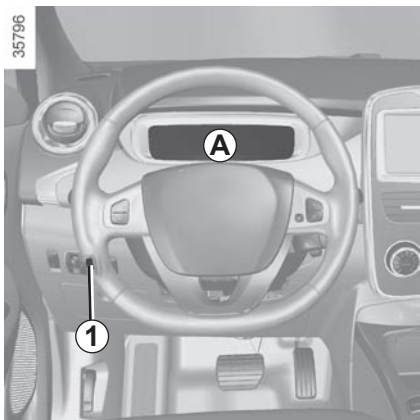

Instrumentenpaneel A: deze gaat branden wanneer de lichten aangaan. De lichtsterkte ervan kunt u regelen met de draaiknop **1**. Het oplichten van sommige controlelampjes gaat vergezeld van een boodschap.

Waarschuwinglampje : Het is nodig **voorzichtig** direct naar een merkdealer te rijden. Als u dit voorschrift negeert, loopt u het risico dat uw auto beschadigd wordt.



Controlelampje markeringslicht



Controlelampje grootlicht



Controlelampje dimlicht



Controlelampje mistachterlicht



Controlelampje richtingaanwijzers links



Controlelampje richtingaanwijzers rechts



Het waarschuwinglampje **STOP** dwingt u, voor uw veiligheid, direct te stoppen zonder het verkeer in gevaar te brengen. Stop de motor en start deze niet opnieuw. Roep de hulp in van een merkdealer.



Waarschuwinglampje airbag

Het licht op bij het starten van de motor en dooft na enkele secondes. Als het niet gaat branden bij het aanzetten van het contact of als het gaat branden bij een startende motor, wijst dit op een storing in het systeem.

Raadpleeg zo spoedig mogelijk een merkdealer.



Waarschuwinglampje handrem vastgezet

Raadpleeg de paragraaf "Handrem" in hoofdstuk 2.



Als er geen visueel of geluidssignaal terug komt, geeft het een storing van het instrumentenpaneel weer. U moet direct stoppen zonder het overige verkeer in gevaar te brengen. Zorg dat de auto inderdaad goed gestopt is en neem contact op met een merkdealer.

WAARSCHUWINGSLAMPJES (2/3)

De aanwezigheid en de werking van de lampjes ZIJN AFHANKELIJK VAN HET LAND, HET UITRUSTINGSNIVEAU EN EVENTUELE OPTIES VAN DE AUTO.



STOP Waarschuwingslampje stop onmiddellijk

Dit gaat branden bij het aanzetten van het contact en gaat uit zodra de motor is gestart. Het gaat tegelijk met andere waarschuwingslampjes en/of boodschap(pen) branden en gaat vergezeld van een geluidssignaal.

Het dwingt u, voor uw veiligheid, direct te stoppen zonder het verkeer in gevaar te brengen. Stop de motor en start deze niet opnieuw.

Roep de hulp in van een merkdealer.



Waarschuwingslampje storing remsysteem

Als het tijdens het remmen gaat branden met het waarschuwingslampje **STOP** en er een geluidssignaal klinkt, dan wijst het op een daling van de hoeveelheid remvloeistof of op een storing aan het remsysteem. Stop en roep de hulp in van een merkdealer.



Waarschuwingslampje laadstroom 12 V-hulpaccu

Als het tijdens het rijden gaat branden met het waarschuwingslampje **STOP** en een geluidssignaal weerklinkt, betekent dit dat het elektrische circuit onvoldoende of te veel geladen wordt.



Waarschuwingslampje

Dit gaat branden bij het aanzetten van het contact en gaat uit zodra de motor is gestart. Het kan tegelijk gaan branden met andere waarschuwingslampjes en/of boodschappen op het instrumentenpaneel. Het is nodig **voorzichtig** direct naar een merkdealer te rijden. Als u dit voorschrift negeert, loopt u het risico dat uw auto beschadigd wordt.



Waarschuwingslampje vergeten autogordels voor

Bij het starten van de motor licht het op het centrale display op en als de auto ongeveer 20 km/u rijdt en de autogordel van de bestuurder niet is vastgemaakt, gaat het knipperen en klinkt er een geluidssignaal gedurende ongeveer twee minuten.



Controlelampjes van de snelheidsregelaar en snelheidsbegrenzer

Raadpleeg de paragrafen “Snelheidsregelaar/-begrenzer” in hoofdstuk 2.

WAARSCHUWINGSLAMPJES (3/3)

De aanwezigheid en de werking van de lampjes ZIJN AFHANKELIJK VAN HET LAND, HET UITRUSTINGSNIVEAU EN EVENTUELE OPTIES VAN DE AUTO.



Waarschuwinglampje antiblokkeersysteem

Dit gaat branden bij het aanzetten van het contact, en dooft na enkele secondes.

Als het niet dooft na het aanzetten van het contact of als het oplicht tijdens het rijden, wijst dit op een storing in het antiblokkeersysteem van de wielen. Er kan dan met de auto worden geremd als bij een auto zonder ABS. Raadpleeg snel een merkdealer.



Waarschuwinglampje temperatuur elektronisch systeem

Wanneer het waarschuwinglampje gaat branden, heeft de tractiebatterij een te lage temperatuur of de motor of de tractiebatterij een te hoge temperatuur. Neem een soepeler rijgedrag aan.

Het branden van het waarschuwinglampje kan een vermindering van de prestaties van de auto met zich meebrengen.

Als het gaat branden tijdens het starten, geeft dit een defect aan van de 12 V-hulpaccu.



Waarschuwinglampje laag niveau tractiebatterij

Het knippert wanneer het laadniveau van de tractiebatterij op reserve staat. Raadpleeg de paragraaf "Displays en meters" in hoofdstuk 1.



Controlelampje van de ECO-modus

Het licht op wanneer de functie is ingeschakeld.



Waarschuwinglampje elektronisch systeem

Wanneer het tijdens het rijden gaat branden, is er sprake van een elektrotechnische storing in het "400 volt"-circuit. Raadpleeg snel een merkdealer.



Controlelampje elektronisch stabiliteitssysteem (ESC) en tractiecontrole

Er zijn verschillende gevallen waarbij het controlelampje gaat branden: raadpleeg de paragraaf "Hulp- en correctiesystemen tijdens het rijden" in hoofdstuk 2.



Waarschuwing bij verlies van bandenspanning

Raadpleeg de paragraaf "Waarschuwing bij verlies van bandenspanning" in hoofdstuk 2.



Controlelampje stoelverwarming

Raadpleeg de paragraaf "Voorstoelen" in hoofdstuk 1.



Waarschuwinglampje geopend(e) portier(en)

DISPLAYS EN METERS (1/2)

De aanwezigheid en werking van de displays en meters ZIJN AFHANKELIJK VAN DE UITRUSTING EN HET LAND.

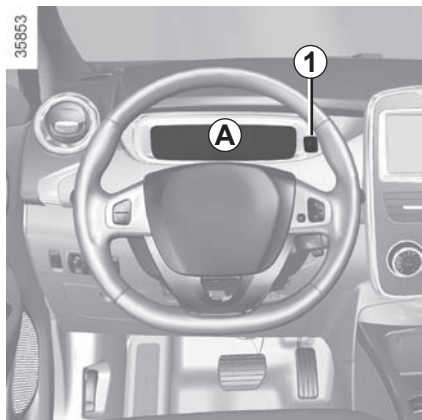

U kunt de inhoud en de kleuren van uw instrumentenpaneel **A** naar eigen keuze instellen.

Druk zo vaak als nodig op de schakelaar **1** tot de gewenste weergave is bereikt.

Verbruiksmeter 2

Raadpleeg de paragraaf “Verbruiksmeter” in hoofdstuk 2.

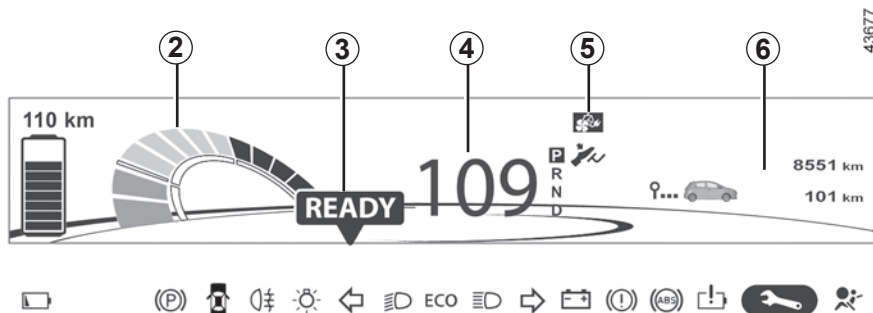

Weergave “klaar om te rijden 3

De weergave **READY** gaat branden bij het starten van de motor.

Snelheidsmeter 4

De snelheid van uw auto is beperkt tot ongeveer 135 km/u.

Indicator programmeren van het opladen en/of van de airconditioning 5

Display boordcomputer 6

Raadpleeg de paragraaf “Boordcomputer: algemeen” in hoofdstuk 1.

Instrumentenpaneel in mijlen

Het is mogelijk over te schakelen op km/h. Op het multimediascherm kiest u “Menu”, “Systeem”, “Systeeminstellingen”, “Kies eenheden” en bevestigt u dit. Om terug te gaan naar de vorige eenheid, gaat u op dezelfde manier te werk.

DISPLAYS EN METERS (2/2)

De aanwezigheid en werking van de displays en meters **ZIJN AFHANKELIJK VAN DE UITRUSTING EN HET LAND.**

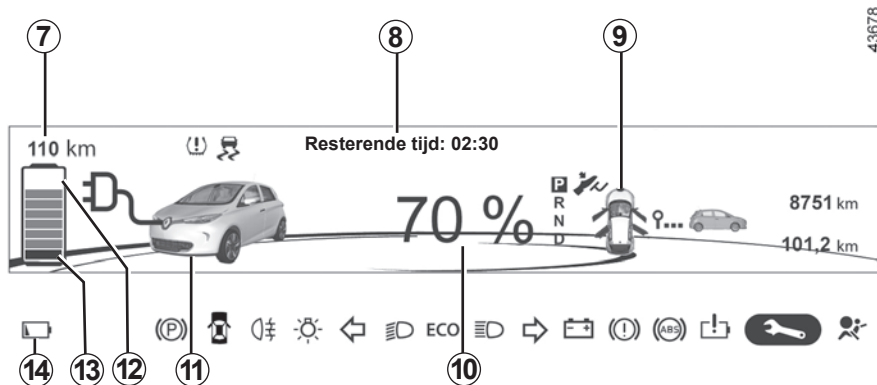

Actieradius 7

Resterende laadtijd 8

vanaf ongeveer 95% opgeladen, wordt de resterende laadtijd niet meer weergegeven

Waarschuwinglampje portier 9

Verschijnt als een portier, de achterklep of laadklep open staat of niet goed is gesloten.

Oplaadpercentage tractiebatterij 10

Waarschuwinglampje koppeling van laadsnoer 11

Het gaat branden zodra het laadsnoer op de auto is aangesloten.

Laadniveau 12

De meter geeft de resterende hoeveelheid energie aan.

Reservedrempel 13

Dit betekent dat het laadniveau van de tractiebatterij ongeveer 7% is, of afhankelijk van de auto ongeveer 12%. Het controlelampje 14  licht op en er klinkt een geluidssignaal. Het laadniveau 12 en de actieradius 7 worden oranje. Om uw actieradius te optimaliseren raadpleegt u de paragraaf "Aanbevelingen: energiebesparing" in hoofdstuk 2.

Drempels van onmiddellijke stilstand

Wanneer het laadniveau 4,5% is, of afhankelijk van de auto ongeveer 6%, klinkt een geluidssignaal en knippert het controlelampje 14 .

Als het laadniveau 3,5% is, of afhankelijk van de auto ongeveer 5%, wordt de actieradius niet meer weergegeven. De prestaties van de motor nemen steeds meer af totdat de auto tot stilstand komt.

Raadpleeg de paragraaf "Slepen" in hoofdstuk 5.

BOORDCOMPUTER: algemeen (1/2)

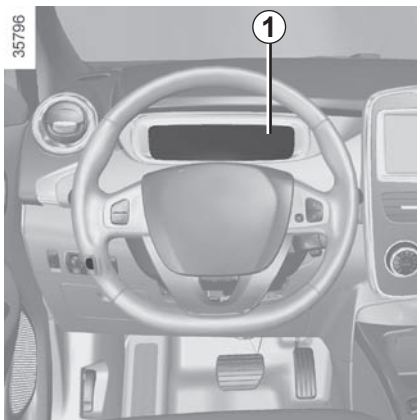

Boordcomputer 1

Afhankelijk van de auto, beschikt hij over de volgende functies:

- afgelegde afstand;
- gegevens van de reis;
- informatieboodschappen;
- storingsboodschappen (in combinatie met het lampje );
- alarmboodschappen (in combinatie met het waarschuwingslampje .

Alle functies zijn beschreven op de volgende bladzijden.

27454



Keuzetoetsen display 2 en 3

Laat door achter elkaar en kort in te drukken naar boven (toets 2) of naar beneden (toets 3) de volgende informatie langskomen (de weergave hangt af van de uitrusting van de auto en het land).

a) totaal teller en dagteller van de afgelegde afstand;

- b) gegevens van de reis:
 - huidig energieverbruik;
 - totaal energieverbruik en afgelegde afstand sinds de laatste nulinstelling;
 - gemiddeld energieverbruik en gemiddelde snelheid.
- c) interval voor onderhoudsbeurten;
- d) reset van de bandenspanning;
- e) functieoverzicht, informatieboodschappen en storingsboodschappen;
- f) afhankelijk van de auto en alleen bij stilstand, menu voor het personaliseren van de instellingen;
 - tijd;
 - taal;
 - automatisch blokkeren van de portieren tijdens het rijden;
 - wissen van de achterraut bij achteruitrijden;
 - doven van de verlichting van het instrumentenpaneel tijdens het laden;
- g) afhankelijk van de auto en alleen bij stilstand, menu voor programmeren;
 - opladen; inschakelen en regeling van de begintijd;
 - Airconditioning; inschakelen en regeling van de begintijd.



Nulinstelling van de dagteller

Gekozen aanduiding op “teller”, druk op een van de toetsen **2** of **3** tot de nulinstelling van de teller.

Nulinstelling van de gegevens van de reis

Gekozen aanduiding op één van de gegevens van de reis, druk op een van de toetsen **2** of **3** tot de nulinstelling van de aanduiding.

Automatische nulinstelling van de gegevens van de reis

De nulinstelling gebeurt automatisch als één van de gegevens zijn maximale waarde bereikt.

Betekenis van de waarden van energieverbruik

Bepaalde uitrustingen van de auto verbruiken energie: de door de auto verbruikte energie kan dus verschillend zijn van de verbruikte energie aan de elektrische meter.

Betekenis van de waarden gedurende de eerste paar kilometer na een nulinstelling

De waarden van gemiddeld energieverbruik en gemiddelde snelheid worden stabiel en nauwkeuriger naarmate de afgelegde afstand vanaf de laatste nulinstelling groter wordt.

Reset van de verwachte actieradius

Na een volledige oplaadbeurt van de tractiebatterij kunt u op twee manieren resetten: handmatig of automatisch.

Handmatige reset

Als u een van de tripparameters hebt geselecteerd op het display, houdt u een van de toetsen **2** of **3** ingedrukt om het bereik te resetten.

Automatische reset



De actieradius wordt automatisch gereset nadat de tractiebatterij volledig opgeladen is, op een waarde die berekend wordt op het energieverbruik tijdens de laatste 200 km.

Bepaalde informatie van de boordcomputer verschijnt op het display van het navigatiesysteem.

De nulinstelling van de teller, reisinstellingen... gebeurt tegelijkertijd op de boordcomputer en in het navigatiesysteem.

BOORDCOMPUTER: gegevens van de reis (1/3)

De hierna beschreven weergave informatie HANGT AF VAN DE UITRUSTING VAN DE AUTO EN VAN HET LAND

Voorbeelden van de selectie	Betekenis van de gekozen aanduiding
<p>101778 km</p> <p>112.4 km</p>	<p>➔ a) Totaalteller en dagteller</p>
<p>Totaal</p> <p> 20 kWh</p> <p>522 km</p>	<p>➔ b) Gegevens van de reis.</p> <p>Hoeveelheid verbruikte energie sinds de laatste nulinstelling.</p> <p>Afgelegde afstand sinds de laatste nulinstelling.</p>
<p>Gemiddeld</p> <p> 14,6 kWh/100km</p> <p>48 km/h</p>	<p>Sinds de laatste nulinstelling.</p> <p>Gemiddeld energieverbruik.</p> <p>De waarde wordt aangegeven na minstens 400 meter gereden te hebben sinds de laatste nulinstelling.</p> <p>Gemiddelde snelheid sinds de laatste nulinstelling.</p> <p>Deze waarde wordt aangegeven na 400 meter gereden te hebben.</p>
<p>Actueel verbruik</p> <p> 12 kW</p>	<p>➔ Actueel energieverbruik.</p>



BOORDCOMPUTER: gegevens van de reis (2/3)

De hierna beschreven weergave informatie HANGT AF VAN DE UITRUSTING VAN DE AUTO EN VAN HET LAND

Voorbeelden van de selectie	Betekenis van de gekozen aanduiding
<div data-bbox="107 273 508 426" style="border: 1px solid black; padding: 10px; text-align: center;">Onderhoud over 1936 km of 3 maanden</div>	<p data-bbox="659 277 1029 300">c) Interval voor onderhoudsbeurten.</p> <p data-bbox="686 314 1427 384">Afstand tot de volgende onderhoudsbeurt (weergave in kilometers); daarna, als de termijn van de overgebleven afstand bijna verstreken is, doen verschillende gevallen zich voor:</p> <ul data-bbox="686 387 1427 553" style="list-style-type: none"><li data-bbox="686 387 1427 432">– interval minder dan 1500 km of een maand: de boodschap “Onderhoud over” wordt weergegeven met de afstand en de tijd;<li data-bbox="686 435 1427 480">– naderende onderhoudsbeurt: de boodschap “Plan onderhoud” wordt weergegeven met de dichtstbijzijnde termijn (afstand of tijd);<li data-bbox="686 483 1427 553">– afstand is 0 km of onderhoudsdatum bereikt: de boodschap “Onderhoud noodzakelijk” wordt weergegeven en het controlelampje  gaat branden. <p data-bbox="686 567 1195 590">Laat zo snel mogelijk een onderhoudsbeurt uitvoeren.</p>
<p data-bbox="81 720 858 742">Resetten van het display na onderhoud volgens het onderhoudsprogramma.</p> <p data-bbox="81 745 1427 790">Het onderhoudsinterval mag pas opnieuw gereset worden na een onderhoudsbeurt die in overeenstemming is met het onderhoudsprogramma van uw auto.</p> <p data-bbox="81 805 1427 850">Bijzonderheid: om het revisie-interval te resetten, drukt u ongeveer 10 seconden zonder onderbreking op een van de toetsen van de nulinstelling van de weergave, tot de afstand tot de volgende onderhoudsbeurt permanent wordt weergegeven.</p>	

BOORDCOMPUTER: gegevens van de reis (3/3)

De hierna beschreven weergave informatie HANGT AF VAN DE UITRUSTING VAN DE AUTO EN VAN HET LAND

Voorbeelden van de selectie	Betekenis van de gekozen aanduiding
<div data-bbox="107 286 508 437" style="border: 1px solid black; padding: 10px; text-align: center;">INLEREN BANDENSPANNING</div>	<p data-bbox="556 342 628 378"></p> <p data-bbox="659 322 994 344">d) reset van de bandenspanning.</p> <p data-bbox="686 356 1430 400">Raadpleeg de paragraaf "Waarschuwing bij verlies van bandenspanning" in hoofdstuk 2.</p>
<div data-bbox="107 505 508 661" style="border: 1px solid black; padding: 10px; text-align: center;">Passagiersairbag uit</div>	<p data-bbox="556 566 628 602"></p> <p data-bbox="659 510 863 533">e) Functieoverzicht.</p> <p data-bbox="686 544 976 566">Aanduiding achtereenvolgens:</p> <ul data-bbox="686 577 979 639" style="list-style-type: none"><li data-bbox="686 577 961 600">– informatieboodschappen;<li data-bbox="686 611 979 639">– van storingsboodschappen.

BOORDCOMPUTER: informatieboodschappen

Zij kunnen u helpen bij het starten van de auto of u informeren over een keuze of een omstandigheid.
Voorbeelden van informatieboodschappen worden hierna gegeven.

Voorbeelden van boodschappen	Betekenis van de gekozen aanduiding
« Ontkoppel de kabel om te starten »	Geeft aan dat het laadsnoer nog steeds aangesloten is op de auto.
« Kaart invoeren a.u.b. »	Geeft aan dat de card RENAULT niet in de kaartlezer zit.
« Stuurkolom niet geblokkeerd »	Geeft aan dat de stuurkolom niet geblokkeerd is.
« Voertuig afremmen »	Houd u aan deze richtlijn: zo niet bestaat het gevaar dat de motor beschadigd raakt.
« Controleerverbinding »	Neem de aansluiting van de auto los en sluit hem vervolgens weer aan. Als de boodschap altijd wordt weergegeven, kan dat veroorzaakt worden door een andere oorzaak die in verband staat met de omstandigheden buiten tijdens het laden of met de thuisinstallatie.
« Controleerlaadstation »	Geeft een mogelijk elektrisch probleem of een defect laadsnoer aan: gebruik een andere aansluiting of een ander laadpunt of laat het snoer controleren.
« Onderbreking tijdens laden »	Geeft een elektrisch probleem tijdens het opladen aan. Start het opladen opnieuw. Als dat niet werkt, laat u de elektrische installatie controleren.
« Laden geweigerd Contract geblok. »	Opladen verboden door de organisatie waar u de accu huurt. Regel de situatie.

BOORDCOMPUTER: storingsboodschappen

Zij verschijnen bij het waarschuwingslampje  en het is noodzakelijk direct voorzichtig naar een merkdealer te rijden. Als u dit voorschrift negeert, loopt u het risico dat uw auto beschadigd wordt.

Zij verdwijnen door een druk op de keuzetoets van de aanduiding of na enkele secondes en worden opgeslagen in het functieoverzicht. Het lampje  blijft branden. Voorbeelden van storingsboodschappen worden hieronder gegeven.

Voorbeelden van boodschappen	Betekenis van de gekozen aanduiding
« Controleer airbag »	Geeft een storing aan van de aanvullende veiligheidsvoorzieningen. In geval van een ongeluk, bestaat het risico dat ze niet geactiveerd worden.
« Elektr. systeem controleren »	Geeft een storing aan van een van de opname-elementen van de pedalen of van het beheersysteem van de 12 V-hulpaccu.
« Controleer remsysteem »	Geeft een slijtage van het remsysteem aan of dat het moet worden gecontroleerd.
« Controleeropladaansluit. »	Geeft oververhitting aan in het laadcontact van de auto. Wacht ongeveer 20 minuten en probeer het nog eens. Als dit niet werkt, roept u de hulp in van een merkdealer.
« Elektr. systeem controleren »	Geeft een storing aan van het tractiesysteem.
« Altijd opladen »	Geeft een storing aan van het laadsysteem van de tractiebatterij.

BOORDCOMPUTER: alarmboodschappen

Zij verschijnen met het controlelampje  en dwingen u, voor uw veiligheid, direct te stoppen zonder het verkeer in gevaar te brengen. Stop de motor en start deze niet opnieuw. Roep de hulp in van een merkdealer.

Voorbeelden van alarmboodschappen worden hierna gegeven. **N.B.:** de boodschappen verschijnen op het display alleen of afwisselend (als er meer boodschappen zijn), zij kunnen gecombineerd zijn met een waarschuwinglampje en/of een geluidssignaal.

Voorbeelden van boodschappen	Betekenis van de gekozen aanduiding
« Storing remsysteem »	Geeft een probleem in het remsysteem aan.
« Storing stuurbekracht. »	Geeft een probleem in de stuurinrichting aan.
« Defect elektr. motor »	Geeft vermogensverlies van de auto aan.
« Elektrisch defect gevaar »	Geeft een defect van het elektrische systeem aan.
« LEKKE BAND »	Dit betekent dat minstens een van de banden lek is of veel te lage spanning heeft.

KLOKJE EN BUITENTEMPERatuur (1/2)

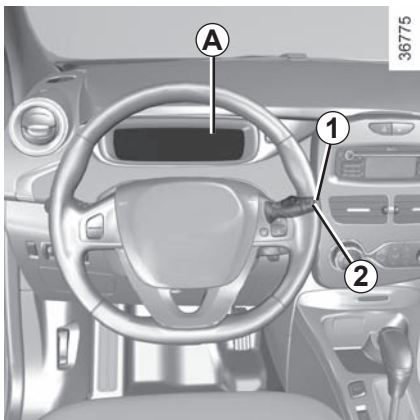

Klokje A op tijd zetten

Om bij de weergave **3** van de afstelling van de tijd te komen:

- druk zo vaak als nodig op de knop **1** of **2** tot het menu “Instellen tijd”. Wacht enkele seconden.
- druk lang op de knop **1** of **2**, de uren knipperen;
- druk kort op de knoppen **1** en **2** om deze in te stellen;
- druk lang op de knop **1** of **2** om de instelling van de uren te bevestigen;

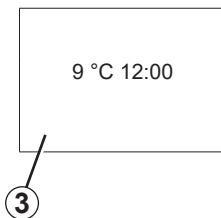

- de minuten knipperen, druk kort op de knoppen **1** en **2** om ze in te stellen;
- druk lang op de knop **1** of **2** om de instelling van de minuten te bevestigen, uw instelling wordt opgeslagen.

Als de elektrische voeding onderbroken is geweest (losgenomen accukabel, zekering doorgebrand, enz.) moet u het klokje weer gelijk zetten.

Zet het alleen bij stilstaande auto gelijk.

KLOKJE EN BUITENTEMPERatuur (2/2)



Klokje **B** op tijd zetten

Het instellen van de tijd gebeurt automatisch.

Het is echter mogelijk om deze te wijzigen.

Vanaf het display **B** selecteert u "Menu", "Systeem" en dan "Instellen tijd".

Verstel de uren en de minuten.

Bevestig daarna uw keuze.

35976

B



Buitemtemperatuurmeter

Bijzonderheid:

Als de buitemtemperatuur tussen $-3\text{ }^{\circ}\text{C}$ en $+3\text{ }^{\circ}\text{C}$ ligt, knipperen de tekens $^{\circ}\text{C}$ (waarschuwing voor kans op gladheid).



Buitemtemperatuurmeter

De buitemthermometer is bevestigd geen gladheidsdetector.

Gladheid is niet alleen van de temperatuur afhankelijk, maar van meer factoren zoals de ligging van de weg en de vochtigheid van de lucht.

SPIEGELS

35910

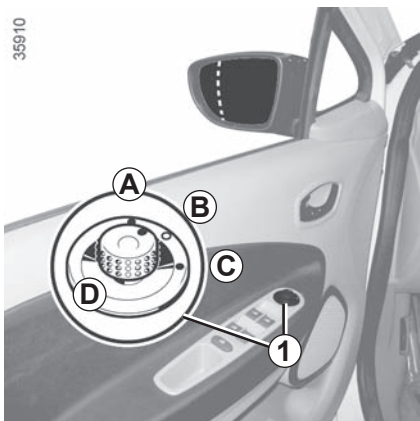

Elektrisch verstelbare buitenspiegels

Beweeg met het contact aan de knop **1**:

- stand **A** voor het afstellen van de linker-spiegel;
- stand **C** voor het afstellen van de rechter-spiegel;

B is de neutrale stand.

Verwarmde buitenspiegels

Bij gestarte motor wordt het spiegelglas verwarmd als de achterraitverwarming aan staat.

Inklapbare buitenspiegels

Zet de knop **1** in stand **D** om de buitenspiegels in te klappen. Om ze te resetten om te rijden, gaat u terug naar stand **B**.

Als u de spiegels met de hand hebt dichtklapt, moet u voordat u ze in rijstand **B** terugzet, eerst de knop **1** in stand **D** zetten.

35797



Binnenspiegel

De binnenspiegel is verstelbaar.

Om te voorkomen dat u in het donker verblind wordt door achter u rijdende voertuigen, kan het spiegelglas in de nachtstand gekanteld worden met het knopje **2** achter de spiegel.



Voorwerpen in het buitenspiegelglas zijn dichterbij dan ze lijken.

Voor uw eigen veiligheid dient u hiermee rekening te houden bij het bepalen van de afstand, voordat u een manoeuvre uitvoert.



Voer deze verstellingen uitsluitend uit als de auto stilstaat.

CLAXON EN LICHTSIGNALLEN



Claxon

Druk op het midden van het stuurwiel **A**.

Lichtsignaal

Trek voor een lichtsignaal schakelaar **1** naar u toe.

Richtingaanwijzers

U verplaatst de schakelaar **1** evenwijdig aan het stuurwiel en in de richting waarin u dit gaat draaien.

Werking van de sneltoets

Tijdens het rijden wordt het stuur mogelijk slechts weinig gedraaid, waardoor de schakelaar niet vanzelf terugkomt in de ruststand.

Beweeg in dat geval de hendel kort naar de tussenstand **1** en laat deze daarna los: de hendel komt terug in de beginstand en de richtingaanwijzer knippert drie keer.



Alarmknipperlichten

Druk op de schakelaar **2**. Hierdoor komen de vier knipperlichten en de zijknipperlichten tegelijk in werking. Gebruik deze alleen als gevaar dreigt om andere weggebruikers te waarschuwen dat u gedwongen bent te stoppen op een abnormale plaats of zelfs waar dit verboden is, of bij bijzondere rij- of verkeersomstandigheden.

Afhankelijk van de uitvoering van de auto kunnen tijdens krachtig remmen de knipperlichten automatisch inschakelen. U kunt deze uitschakelen door op de schakelaar **2** te drukken.

VOETGANGERSCLAXON

Elektrische auto's zijn bijzonder stil. Met dit systeem kunt u andere weggebruikers waarschuwen, meer in het bijzonder voetgangers en fietsers.

Het systeem wordt automatisch ingeschakeld wanneer de motor gestart wordt. Het geluidssignaal klinkt als de auto tussen 1 en 30 km/u rijdt;

Uitschakelen van het systeem

Druk na het starten van de motor de schakelaar **1** in om de functie uit te schakelen. Het geïntegreerd controlelampje **2** in de schakelaar **1** brandt.

Inschakelen van het systeem

Druk na het starten van de motor de schakelaar **1** in om de functie in te schakelen. Het geïntegreerd controlelampje **2** in de schakelaar **1** dooft.

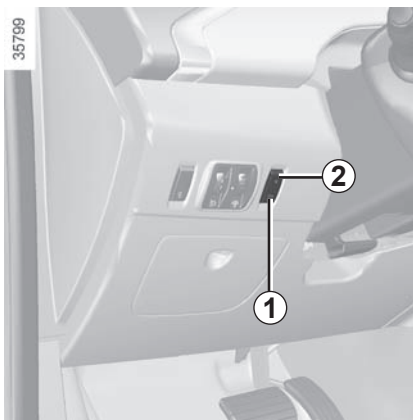

Systeem geactiveerd:

- het systeem gaat in stand-by als de auto sneller dan ongeveer 30 km/u rijdt;
- het wordt automatisch geactiveerd als de snelheid lager is dan ongeveer 30 km/u.

Keuze van de toon van de claxon

- Houd schakelaar 1 ingedrukt. De verschillende tonen zullen achtereenvolgend weerklinken;
- laat schakelaar 1 los bij het geluid van uw keuze.

VERLICHTING EN SIGNALLEN (1/3)

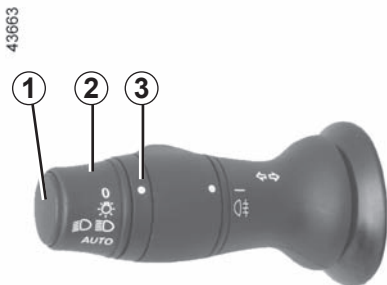

Markeringslichten

Draai de ring **2** tot het symbool bij het merkteken **3** staat. Dit controlelampje op het instrumentenpaneel licht op.



Verlichting overdag

De verlichting schakelt automatisch in overdag zonder dat u de schakelaar **1** hoeft te bedienen bij het starten van de motor en schakelt uit bij het stoppen van de motor.



Dimlicht

Handbediend

Draai de ring **2** tot het symbool bij het merkteken **3** staat. Dit controlelampje op het instrumentenpaneel licht op.

Automatische werking

(afhankelijk van auto)

Draai de ring **2** tot het symbool AUTO bij het merkteken **3** staat: draaiende motor, de dimlichten schakelen automatisch in en uit, naargelang de helderheid buiten, zonder dat u de schakelaar **1** hoeft te bedienen.



Controleer, voordat u in het donker wegrijdt, de werking van de verlichting en stel indien nodig de stand van de koplampen af op de belasting van de auto. Zorg ervoor dat de lichten niet bedekt zijn (vuil, modder, sneeuw, vervoer van voorwerpen, enz.).

Wanneer u links rijdt met een auto met de bestuurdersstoel aan de linkerkant (of andersom), bent u verplicht om tijdens uw verblijf de lichten te laten afstellen door een merkdealer.



Grootlicht

Met dimlichten aan, trekt u de lichtschakelaar **1** naar u toe. Dit controlelampje op het instrumentenpaneel licht op.

Om het grootlicht uit en het dimlicht weer in te schakelen, trekt u de lichtschakelaar **1** opnieuw naar u toe.

Uitschakelen van de lichten

Er zijn twee mogelijkheden:

- Handmatig, zet de ring **2** in stand **0**;
- automatisch, de lichten gaan uit na het stoppen van de motor, bij het openen van het bestuurdersportier of bij het vergrendelen van de auto. In dat geval schakelen, bij de volgende keer starten van de motor, de lichten opnieuw in, overeenkomstig de stand van de ring **2**.

NB: als de mistlichten branden, dooft de verlichting niet automatisch.

Waarschuwingssignaal verlichting brandt nog

Er klinkt een geluidssignaal bij het openen van het bestuurdersportier om u te waarschuwen dat de lichten nog branden.

Functie “uitschakelvertraging”

Afhankelijk van de auto, blijven met deze functie de dimlichten korte tijd branden (voor het verlichten van het openen een hek, enz.).

Met de motor en de verlichting uitgeschakeld en de ring 2 in de stand 0, trekt u de lichtschakelaar **1** naar u toe: de dimlichten gaan ongeveer dertig seconden branden. Om deze tijd te verlengen, kunt u de schakelaar tot vier keer naar u toe trekken (de maximale tijd is ongeveer twee minuten).

Om de verlichting uit te schakelen voordat deze automatisch uitschakelt, verdraait u de ring **2** (de stand is onbelangrijk) en draait u deze daarna terug in de stand **0**.

VERLICHTING EN SIGNALLEN (3/3)



Mistachterlicht

Draai de middelste ring **4** van de schakelaar zo dat het symbool bij het merkteken **5** staat en laat dan los.

De werking is afhankelijk van de gevoerde verlichting; het controlelampje op het instrumentenpaneel gaat branden.

Zodra de weersomstandigheden dit toelaten moet u het mistachterlicht uitschakelen om de achter u rijdende weggebruikers niet te hinderen.

Lichten uit

Draai de middelste ring **4** opnieuw om het merkteken **5** tegenover het symbool te plaatsen. Het controlelampje op het instrumentenpaneel dooft.

Bij het uitschakelen van de verlichting gaan ook de mistlichten achter uit.

Bij mist, sneeuw of bij het vervoer van voorwerpen die voorbij de voorkant van het dak uitsteken, werkt de automatische verlichting niet altijd.

Het inschakelen van de mistlichten blijft onder controle van de bestuurder: de controlelampjes op het instrumentenpaneel informeren u over het inschakelen (controlelampje brandt) of uitschakelen (controlelampje uit).

KOPLAMPEN VERSTELLEN



Bij de auto's die ermee uitgerust zijn, kan de knop **A** de stand van de koplampen aanpassen aan de belasting.

Als u deze knop **A** omlaag draait dan gaan de lichtbundels naar beneden; draait u de knop omhoog dan gaan de lichtbundels ook omhoog.

Voor auto's zonder knop **A**, is de afstelling automatisch.

In geval van handmatige instellingen Voorbeelden van de stand van de schakelaar A , afhankelijk van de belading	
0	Bestuurder alleen of met een passagier voorin
1	Bestuurder met een passagier voorin en twee of drie passagiers achterin
2	Bestuurder met een passagier voorin, drie passagiers achterin en bagage
2	Bestuurder met bagage of belading tot de maximaal toegelaten totale massa
3	Bestuurder met bagage of belading tot de maximaal toegelaten totale massa
4	Niet gebruiken

In de volgende tabel ziet u enkele voorbeelden. Stel in alle gevallen bediening **A** in volgens de belading van de auto, zodat de weg goed zichtbaar is en andere weggebruikers niet verblind worden.

Wanneer u links rijdt met een auto met de bestuurdersstoel aan de linkerkant (of andersom), bent u verplicht om tijdens uw verblijf de lichten te laten afstellen door een merkdealer.

RUITENWISSER, RUITENSPROEIER VOOR (1/2)

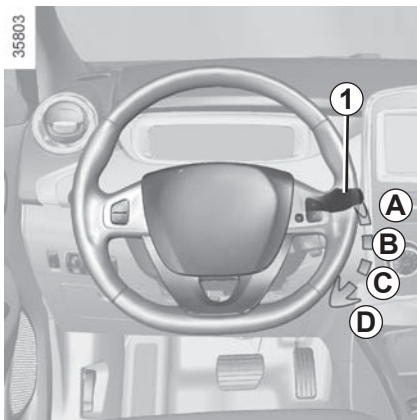

Auto voorzien van ruitenwisser voor met interval

A uit

B wissen met intervallen

De wissers vegen met tussenpozen van enkele seconden. De duur van het interval is te regelen door de ring **2** te verdraaien;

C langzaam continu wissen

D snel continu wissen

27454



Bijzonderheid

Tijdens het rijden gaat de wisser langzamer werken als de auto stopt. Van snel continu wissen naar langzaam continu wissen. Zodra de auto weer gaat rijden, beginnen de wissers weer met de oorspronkelijk ingestelde snelheid te werken.

Als u de schakelaar **1** in een andere stand zet, schakelt u hiermee bovengenoemd automatisch uit.

Bij alle auto's is stand **C** te gebruiken met contact aan en de standen **B** en **D** alleen met gestarte motor.

Auto's met functie automatisch wissen

A uit

B automatisch wissen.

In deze stand signaleert het systeem water op de voorruit en schakelt het wissen in met een aangepaste wissnelheid. De inschakeldrempel van het wissen en de duur van het interval is te regelen door de ring **2** te verdraaien:

- **E** : minimumgevoeligheid
- **F** : maximumgevoeligheid

N.B.: bij mist of sneeuwval, werkt de ruitenwisser niet altijd automatisch en blijft deze onder controle van de bestuurder.

C langzaam continu wissen

D snel continu wissen

RUITENWISSER, RUITENSPROEIER VOOR (2/2)

27454



Ruitensproeier

Contact aan: trek de schakelaar **1** naar u toe.

Door een korte actie komt de ruitensproeier in werking en maakt de ruitenswisser één wisbeweging.

Door een lange actie komt de ruitensproeier in werking en maakt de ruitenswisser drie wisbewegingen, en na enkele secondes nog een vierde.

De werking van een ruitenswisserblad

Let op de staat van de ruitenswisserbladen. Hun levensduur hangt van u af:

- houd de bladen schoon: reinig de bladen en de ruit regelmatig met water en zeep;
- gebruik ze niet op een droge ruit;
- maak ze los van de ruit als ze lange tijd niet zijn gebruikt.

Vervang ruitenswisserbladen zodra de werking vermindert: ongeveer 1x per jaar (zie "Ruitenswisserbladen" in hoofdstuk 5).

Voorzorgen bij het gebruik van de wissers

- Maak, als het vriest of sneeuwt, de achterruit schoon voordat u de ruitenswisser aanzet (de motor kan oververhitten).
- zorg dat niets de beweging van de wisser hindert.

35803

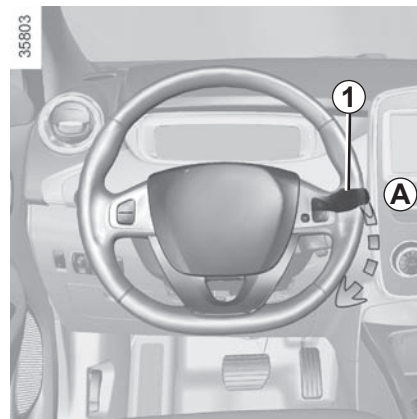

Controleer bij werkzaamheden onder de motorkap, of de schakelaar van de ruitenswisser in stand **A** (uit) staat.

Verwondingsgevaar.



Voordat u iets aan de voorruit doet (wassen van de auto, ont-dooien, reinigen van de voorruit enz.) moet u de schakelaar **1** in stand **A** (uit) zetten.

Risico op letsel en/of schade.

RUITENWISSER, RUITENSPROEIER ACHTER

27454

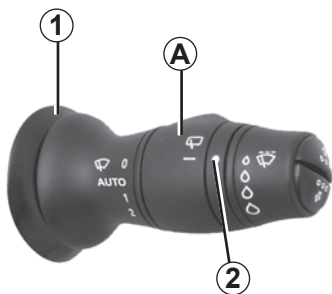

Achterrauitwisser

Draai, als het contact aan staat, de ring **A** van de schakelaar **1** tot het symbool tegenover het merkteken **2** staat en laat hem los.

Om de werking te stoppen, laat u opnieuw de ring **A** draaien.

De frequentie van het wissen varieert naar gelang de rijsnelheid van de auto.



Ruitenwisser en -sproeier achter

Contact aan, duw tegen de schakelaar.

De werking van een ruitenwisserblad

Let op de staat van de ruitenwisserbladen. Hun levensduur hangt van u af:

- houd de bladen schoon: reinig de bladen en de ruit regelmatig met water en zeep;
- gebruik ze niet op een droge ruit;
- maak ze los van de ruit als ze lange tijd niet zijn gebruikt.

Vervang ruitenwisserbladen zodra de werking vermindert: ongeveer 1x per jaar (zie "Ruitenwisserbladen" in hoofdstuk 5).

Voorzorgen bij het gebruik van de wissers

- Maak, als het vriest of sneeuwt, de achterrait schoon voordat u de ruitenwisser aanzet (de motor kan oververhitten).
- zorg dat niets de beweging van de wisser hindert.

Gebruik de ruitenwisserarm niet om de achterklep te openen of te sluiten.

Hoofdstuk 2: Rijden

(met tips voor zuinig en milieubewust autorijden)

Starten, Stoppen van de motor	2.2
Versnellingschakelaar	2.5
Handrem	2.6
Tips voor het rijden, Eco-rijden	2.7
Actieradius van de auto: tips	2.10
Milieu	2.12
Waarschuwing bij verlies van bandenspanning	2.13
Hulpen correctiesystemen tijdens het rijden	2.16
Snelheidsbegrenzer	2.21
Snelheidsregelaar	2.24
Parkeerhulp	2.28
Achteruitrijcamera	2.30

STARTEN, STOPPEN VAN DE MOTOR (1/3)

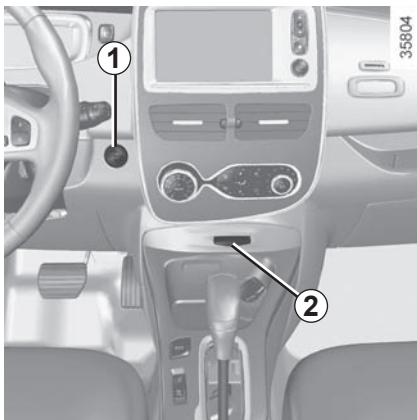

RENAULT card afstandsbediening

Als u bent ingestapt, steekt u de RENAULT card zo diep mogelijk in de kaartlezer **2**.

Om te starten

- zet de versnellingshendel uitsluitend in stand **P**;
- druk op de knop **1**. De melding **READY** brandt op het instrumentenpaneel in combinatie met een geluidssignaal.

De melding verdwijnt wanneer de snelheid boven ongeveer 5 km/u komt.

35865



“Handsfree” RENAULT card

De RENAULT card moet zich in de kaartlezer **2** of binnen de detectiezone **3** bevinden.

Om te starten

- zet de versnellingshendel uitsluitend in stand **P**;
- druk op het rempedaal;
- druk op de knop **1**. De melding **READY** brandt op het instrumentenpaneel in combinatie met een geluidssignaal.

De melding verdwijnt wanneer de snelheid boven ongeveer 5 km/u komt.

De auto kan alleen gestart worden als het laadsnoer losgekoppeld is.

De auto kan alleen gestart worden als de selecteurhendel op **P** staat. Raadpleeg de paragraaf “Versnellingschakelaar” in hoofdstuk 2.

STARTEN, STOPPEN VAN DE MOTOR (2/3)

Bij een storing

In sommige gevallen werkt de “handsfree” RENAULT card niet:

- batterij van de card leeg RENAULT, 12 V-hulpaccu ontladen...
- nabijheid van een apparaat dat de dezelfde frequentie gebruikt (scherm, mobiele telefoon, computerspel, enz.);
- de auto bevindt zich in een sterk elektromagnetisch veld.

De boodschap “Kaart invoeren a.u.b.” verschijnt op het instrumentenpaneel.

Steek de RENAULT zo diep mogelijk in de lezer **2**.



Verantwoordelijkheid van de bestuurder tijdens het parkeren of stoppen van de auto

Laat nooit, zelfs niet eventjes, een kind, een afhankelijke volwassene of een dier in de auto achter als u deze verlaat.

Ze kunnen zichzelf of anderen in gevaar brengen door bijvoorbeeld de motor te starten, organen te bedienen zoals bijvoorbeeld de ruitbediening, of de portieren te vergrendelen.

Bovendien kan bij warm en/of zonnig weer de temperatuur in het interieur heel erg snel oplopen.

LEVENSGEVAAR OF GEVAAR VAN ERNSTIG LETSEL.

STARTEN, STOPPEN VAN DE MOTOR (3/3)

Voorwaarden voor het stoppen van de motor

Het voertuig moet stilstaan, versnellingshendel in **N** of **P**.



Verantwoordelijkheid van de bestuurder tijdens het parkeren of stoppen van de auto

Laat nooit, zelfs niet eventjes, een kind, een afhankelijke volwassene of een dier in de auto achter als u deze verlaat.

Ze kunnen zichzelf of anderen in gevaar brengen door bijvoorbeeld de motor te starten, organen te bedienen zoals bijvoorbeeld de ruitbediening, of de portieren te vergrendelen.

Bovendien kan bij warm en/of zonnig weer de temperatuur in het interieur heel erg snel oplopen.

LEVENSGEVAAR OF GEVAAR VAN ERNSTIG LETSEL.

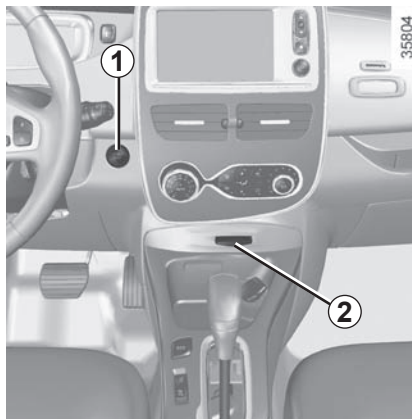

RENAULT card afstandsbediening

Card in de lezer **2**, druk op de knop **1**: de motor stopt. De melding **READY** op het instrumentenpaneel gaat uit.

In dit geval vergrendelt de stuurkolom als de kaart uit de lezer wordt gehaald.

Bijzonderheid

Als de card niet in de lezer zit als u de motor wilt stoppen, verschijnt de boodschap “Kaart afwezig ingedrukt houden” op het instrumentenpaneel: druk langer dan twee seconden op de knop **1**.

“Handsfree” RENAULT card

Card in de auto, druk op de knop **1**: de motor stopt en de melding **READY** op het instrumentenpaneel gaat uit. De stuurkolom vergrendelt bij het openen van het bestuurdersportier of bij het vergrendelen van de auto.

Als de card niet in het interieur aanwezig is als u de motor wilt stoppen, verschijnt de boodschap “Kaart afwezig ingedrukt houden” op het instrumentenpaneel: druk langer dan twee seconden op de knop **1**.

Als de motor is gestopt, blijven de op dat moment ingeschakelde accessoires (radio, enz.) ongeveer 10 minuten werken.

Als het bestuurdersportier geopend wordt, schakelen de accessoires uit.



Zet nooit het contact uit voordat de auto compleet stilstaat. Door het stilzetten van de motor is er geen bekrachtiging meer van Door het stilzetten van de motor is er geen bekrachtiging meer van de remmen, stuurinrichting, enz. en zijn de passieve veiligheidsorganen zoals de airbags en gordelspanners uitgeschakeld.

VERSNELLINGSSCHAKELAAR (1/2)



Deze werkt als een automatische versnellingsbak.

Selecteurhendel 1

Het display 3 op het instrumentenpaneel informeert u over de stand van de versnellingshendel.

P: parkeren

R: achteruitrijden

N: neutraal

D: vooruitrijden

De auto kan alleen gestart worden als het laadsnoer losgekoppeld is.

35806

3



Starten

Raadpleeg voor het starten van de motor de paragraaf "starten, stilzetten van de motor" in hoofdstuk 2.

Om de selecteurhendel uit stand **P** te verplaatsen, moet u het rempedaal indrukken voordat u de ontgrendelknop 2 indrukt.

Houd uw voet op het rempedaal (het lampje  op het display 3 dooft), als u de stand **P** verlaat.

De auto kan alleen starten als de versnellingshendel in stand **P** staat.

Alleen als de auto stilstaat, het rempedaal is ingedrukt en het gaspedaal niet is ingedrukt, mag de selecteurhendel in de standen **D** of **R** worden geplaatst.

Rijden

Zet de selecteurhendel **1** in stand **D** of **R**. De auto gaat vooruit zodra u het rempedaal loslaat (zonder steun op het gaspedaal).

Druk tijdens het rijden meer of minder op het gaspedaal naargelang de gewenste snelheid.

Bij het achteruit rijden branden de achteruitrijlichten eenmaal het contact aan staat en de achteruitversnelling is ingeschakeld.



Hinder bij het rijden

Aan de bestuurderskant mogen alleen voor de auto geschikte matten worden gebruikt, die moeten worden vastgezet aan de vooraf geïnstalleerde onderdelen. Controleer regelmatig of ze goed vastzitten. Stapel niet meerdere matten op elkaar. **Gevaar van hakende pedalen.**

VERSNELLINGSSCHAKELAAR (2/2)/HANDREM

Parkeren van de auto

Als de auto stilstaat, zet u de hendel in stand **P**: de voorwielen zijn mechanisch geblokkeerd door de transmissie.

Zet de handrem vast.



Bij het manoeuvreren kan de auto aan de onderkant ergens tegenaan rijden (bijvoorbeeld: contact met een paaltje, een trottoir of ander stadsmeubilair) en daardoor schade eraan oplopen (bijvoorbeeld: vervorming van een as enz.) of aan het elektrische circuit of tractiebatteerij.

Raak de onderdelen van het circuit of eventuele lekken of vloeistoffen niet aan.

Om ieder risico van een ongeluk te voorkomen, moet u uw auto zo snel mogelijk door een merkdealer laten controleren.

Gevaar op ernstig letsel of een elektrische schok die de dood kan veroorzaken.

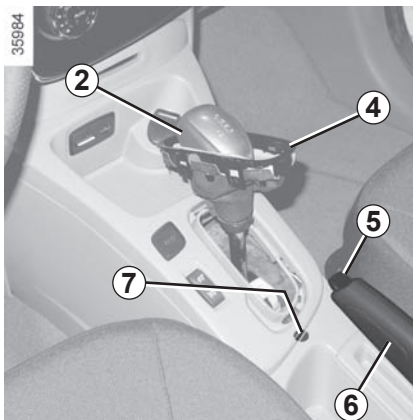

Bij een storing

Als bij het starten de hendel in **P** geblokkeerd blijft, terwijl u het rempedaal en de ontgrendelknop **2** indrukt, is het mogelijk de hendel handmatig vrij te zetten. Wip hiervoor het plaatje **4** aan de voet van de hendel los. Druk tegelijkertijd op het merkteken **7** en op de ontgrendelknop **2** op de hendel.

Handrem

Vrijzetten

Trek de handgreep **6** iets omhoog waarna u de knop **5** indrukt en de handgreep omlaag duwt.

Vastzetten

Trek de handgreep **6** naar boven en controleer of de auto goed blijft stilstaan.



Tijdens het rijden moet de handrem helemaal vrijgezet zijn (rood waarschuwingslampje uit), risico van oververhitting of beschadiging.



Bij stilstaande auto, kan het nodig zijn, afhankelijk van de helling en de belasting van de auto, de handrem minstens twee extra tanden vaster te zetten en een versnelling in te schakelen **P**.

TIPS VOOR HET RIJDEN, ZUINIG RIJDEN (1/3)

Het brandstofverbruik is goedgekeurd overeenkomstig een voorgeschreven standaardmethode. Deze methode is voor alle autofabrikanten hetzelfde en maakt het mogelijk om auto's met elkaar te vergelijken. Het werkelijke verbruik is afhankelijk van de gebruiksomstandigheden en de uitrustingen van de auto en de rijstijl van de bestuurder. Raadpleeg voor een optimaal brandstofverbruik onderstaande aanbevelingen.

Afhankelijk van de auto beschikt u over verschillende functies die u kunnen helpen het brandstofverbruik te verminderen:

- de econometer;
- het indicatielampje rijstijl;
- de trajectbalans en tips voor zuinig rijden via het multimediadisplay;
- de ECO-modus, geactiveerd met de knop ECO.

Deze informatie wordt aangevuld door het navigatiesysteem als de auto hiermee is uitgerust.

De aanwezigheid en het tonen van deze informatie zijn afhankelijk van de gekozen instellingen. Raadpleeg de paragraaf "Displays en meters" in hoofdstuk 1.

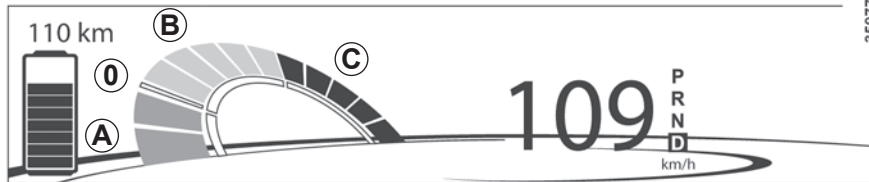

Verbruiksmeter

(op het instrumentenpaneel)

Aan de verbruiksmeter kunt u meteen het energieverbruik van uw auto zien.

Blauwe gebruikszone A “terugwinning van energie”

Wanneer u tijdens het rijden uw voet optilt van het gaspedaal of wanneer u op het rempedaal drukt, genereert de motor tijdens het afremmen elektriciteit die wordt gebruikt om te remmen en de tractiebatterij op te laden.

Gebruikszone 0 “Neutraal”

Geef nul verbruik aan.

Groene gebruikszone B “aanbevolen verbruik”

De tractiebatterij levert de elektrische energie die de motor nodig heeft om de auto te laten rijden.

Gele gebruikszone C “afgeraden verbruik”

Geeft een aanzienlijk energieverbruik aan.

TIPS VOOR HET RIJDEN, ZUINIG RIJDEN (2/3)

35978



Indicatielampje rijstijl

Dit lampje informeert u over uw rijstijl (snelheid en anticipatie). U wordt gewaarschuwd door de kleur van de zone **1** op het instrumentenpaneel.

- Groen: voor rustig en zuinig rijden;
- Blauw: voor minder soepel rijden;
- Paars: u rijdt te bruusk.

Trajectbalans (Driving ECO² Score)

Nadat de motor is afgezet, kunt u bij de auto's die hiermee uitgerust zijn, op de "trajectbalans"-weergave op het multimediascherm **2** de informatie over uw laatste traject aflezen.

Het geeft aan:

- het gemiddeld energieverbruik;
- het aantal afgelegde kilometers.

35855

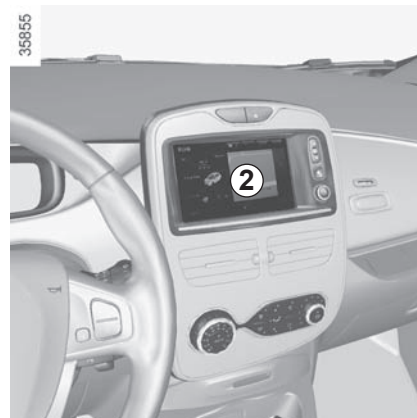

Op het instrumentenpaneel of op het multimediascherm **2** verschijnen:

- een algemene melding, rekening houdend met de acceleratie, de anticipatie en uw mogelijkheid om uw snelheid te controleren;
- adviezen waarmee u zich kunt verbeteren (raadpleeg het montagevoorschrift).

Navigatiesysteem

Aan de hand van de beschikbare informatie op uw navigatiesysteem (verkeersinformatie, dichtstbijzijnde oplaadpunt...) kunt u uw route makkelijker plannen.

TIPS VOOR HET RIJDEN, ZUINIG RIJDEN (3/3)



ECO-modus

De ECO-modus is een functie die de actieradius van de auto optimaliseert. Deze werkt op bepaalde stroomverbruikende systemen in de auto (verwarming, airconditioning, stuurbekrachtiging, enz.) en op bepaalde rijactiviteiten (versnellen, vertragen, gebruik van snelheidsregelaar, enz.).

Activeren van de functie

Druk op de schakelaar **3**.

Het controlelampje **5 ECO** brandt op het instrumentenpaneel en het onderste deel van het instrumentenpaneel **4** wordt groen.

35992

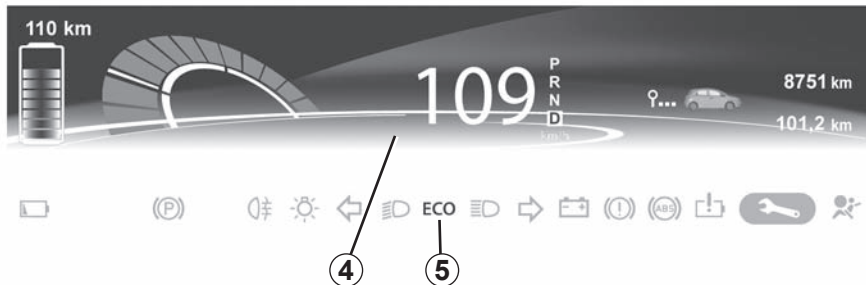

Tijdens het rijden kan de ECO-modus tijdelijk worden verlaten om de motor weer op volle kracht te laten werken.

Druk daartoe het gaspedaal diep in.

De ECO-modus wordt weer ingeschakeld zodra u de druk op het gaspedaal vermindert.

Als de ECO-modus is ingeschakeld, is de snelheid van de auto begrensd tot ongeveer 90 km/u.

Uitschakelen van de functie

Druk op de schakelaar **3**.

Het controlelampje **5 ECO** dooft op het instrumentenpaneel en het onderste deel van het instrumentenpaneel **4** wordt blauw.

Bij iedere in- of uitschakeling van de ECO-modus, gaat de functie voor snelheidsregelaar op stand-by. Raadpleeg hoofdstuk "Snelheidsregelaar/-begrenzer: functie regelaar" in hoofdstuk 2.

ACTIERADIUS VAN DE AUTO: adviezen (1/2)

De actieradius van de auto is goedgekeurd voor een gemengde NEDC-cyclus (New European Driving Cycle).

In werkelijkheid kan de actieradius van de elektrische auto variëren afhankelijk van verschillende factoren die u kunt beheren, deels met het oog op een niet te verwaarlozen winst van bereik. Deze factoren zijn:

- de snelheid en de rijstijl;
- het profiel van de weg;
- het warmtecomfort;
- de banden;
- het gebruik van elektrische accessoires;
- de belading van de auto.

Bovendien stelt de ECO-modus de auto in staat alle energieverbruikende elementen automatisch te regelen (motorvermogen, verwarming...) om hun verbruik zoveel mogelijk terug te dringen. Raadpleeg de paragraaf “Zuinig rijden” in hoofdstuk 2.

De snelheid en de rijstijl

Een hoge snelheid vermindert de actieradius van de auto.

34630



Het “sportieve” rijgedrag vermindert de actieradius van de auto: rijd daarom “soepel” en kijk ver vooruit.

Tips:

- rijd met een constante snelheid.
- raadpleeg regelmatig de instrumenten tot uw beschikking om u te informeren naar de reisomstandigheden (econometer, huidig verbruik, trajectbalans...). Raadpleeg de paragraaf “Zuinig rijden” in hoofdstuk 2;

35901



- Pas uw rijgedrag aan teneinde uw energieverbruik laag te houden
- geef de voorkeur aan energierugwinning: Speel voldoende in op de grillen van het verkeer en til daarbij geleidelijk uw voet van het gaspedaal of de rem.

Het profiel van de weg

Geef op een helling geen gas bij: houd het gaspedaal bij voorkeur in dezelfde stand.

ACTIERADIUS VAN DE AUTO: adviezen (2/2)

34629



Het thermische comfort

Het gebruik van de verwarming of de airconditioning vermindert de actieradius van de auto.

Om de actieradius van de auto zo hoog mogelijk te houden, moet voorkeur worden gegeven aan:

- voor het gebruik, de modus “programmatische” (raadpleeg de paragraaf “Airconditioning: programmatische” in hoofdstuk 3);
- tijdens het rijden, de ECO-modus (raadpleeg de paragraaf “Zuinig rijden” in hoofdstuk 2).

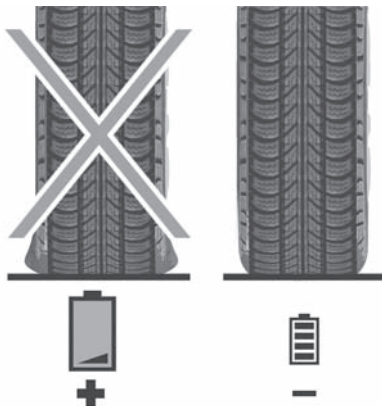

33395

De banden

Door een te lage bandenspanning neemt de rolweerstand en dus ook het energieverbruik toe. Houd u aan de aanbevolen bandenspanning voor uw auto.

Monteer bij vervanging bij voorkeur banden van hetzelfde merk, type en profiel en dezelfde maat als de oorspronkelijk gemonteerde banden. Het gebruik van niet-aanbevolen banden vermindert de actieradius van de auto aanzienlijk.

Raadpleeg de paragraaf “Bandenspanning” in hoofdstuk 4.

Beladen van de auto

Belaad de auto bij voorkeur niet met nutteloze lading.

MILIEU

Uw auto is ontwikkeld met een zo groot mogelijke aandacht voor het **milieu** gedurende zijn gehele bestaan: bij zijn fabricage, tijdens zijn gebruik en ten slotte als hij gesloopt wordt.

Deze aandacht blijkt uit het ondertekenen van eco² handvest door de Renault groep.

Fabricage

De fabricage van uw auto vindt plaats in een fabriek die stappen onderneemt tot vermindering van de milieueffecten op de leefomgeving en de natuur (vermindering van wateren energieverbruik, lichte geluidsoverlast, wateren luchtverontreiniging, scheiden van afval en terugwinnen van materialen uit afvalstoffen).

Denk zelf ook aan het milieu

- Gebruikte en vervangen onderdelen na een door u zelf uitgevoerde onderhoudsbeurt aan uw auto (12 V-hulpaccu, batterijen...) moeten bij daarvoor bestemde depots voor klein chemisch afval ingeleverd worden.
- De auto moet aan het eind van zijn bestaan door een gespecialiseerd bedrijf worden gesloopt om te worden gerecycleerd.
- Houdt u aan de lokale voorschriften.

Recycling

Uw auto is voor 85% recycleerbaar en voor 95% herbruikbaar.

Om deze doelstellingen te behalen, is een groot aantal onderdelen van de auto ontworpen om gerecycled te worden. De constructie en de materialen zijn zodanig ontworpen dat de demontage van deze componenten en hun herverwerking in specifieke bedrijven wordt vergemakkelijkt.

Om het gebruik van grondstoffen terug te dringen, bevat de auto veel onderdelen van gerecycleerde kunststoffen en duurzame materialen (materialen van planten of dieren, zoals katoen en wol).

WAARSCHUWING BIJ VERLIES VAN BANDENSPANNING (1/3)

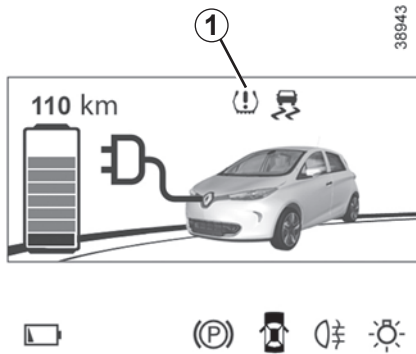

Wanneer de auto ermee is uitgerust, waarschuwt dit systeem voor verlies van spanning in een of meerdere banden.

De werking van het systeem

Elk wiel (behalve het reservewiel) beschikt over een drukzender in het ventiel die de bandenspanning tijdens het rijden periodiek meet.

Het controlelampje  1 blijft branden om de bestuurder te waarschuwen dat de druk te laag is (lage bandenspanning, lekke band ...).

Reset van de referentiewaarde voor bandenspanning

Deze gebeurt:

- wanneer de referentiespanning in de banden moet worden gewijzigd om aangepast te zijn aan de gebruiksomstandigheden (onbelast, belast, rijden op de autosnelweg ...);
- na het wisselen van een wiel (dit wordt echter afgeraden);
- na het verwisselen van een wiel.

Deze moet altijd gebeuren na controle van de bandenspanning in de vier banden als deze koud zijn.

De bandenspanning moet afgestemd zijn op het huidige gebruik van de auto (onbelast, belast, rijden op de autosnelweg ...).



Deze functie is een extra hulp tijdens het rijden.

Deze functie neemt niet de taak van de bestuurder over. De bestuurder moet altijd opletten en blijft verantwoordelijk.

Controleer de bandenspanning, inclusief het reservewiel, één keer per maand.

WAARSCHUWING BIJ VERLIES VAN BANDENSPANNING (2/3)

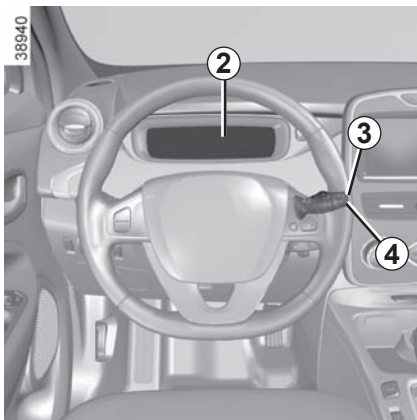

Resetprocedure

Contact aan:

- druk kort op een van de knoppen **3** of **4** om de functie “INLEREN BANDENSPANNING” op het display te selecteren **2**;
- druk lang (ongeveer 3 seconden) op een van de knoppen **3** of **4** om het resetten te starten. Wanneer de boodschap “Inleren bandsp bezig” verschijnt, is het verzoek om de referentiewaarde voor de bandenspanning opnieuw in te stellen verwerkt.

Het resetten is afgerond na enkele minuten rijden.

N.B.

De referentiewaarde mag niet lager zijn dan de aanbevolen waarde die op de zijkant van het portier vermeld staat.

Aanduiding

Het display **2** op het instrumentenpaneel informeert u over eventuele afwijkingen (lage bandenspanning, lekke band, enz.).

« BANDENSPANNING AANPASSEN »

Het controlelampje  blijft branden en de boodschap “BANDENSPANNING AANPASSEN” verschijnt.

Dit betekent dat minstens een van de banden lek is.

Controleer en corrigeer indien nodig de bandenspanning van de vier koude wielen.

Het controlelampje  dooft na enkele minuten rijden.

Een plots verlies van bandenspanning (klapband ...) wordt mogelijk niet door het systeem worden opgespoord.

« LEKKE BAND »

Het controlelampje  licht op, de boodschap “LEKKE BAND” verschijnt op het instrumentenpaneel en er klinkt een geluidssignaal.

Deze boodschap wordt vergezeld door het lampje **STOP**.

Deze geven aan dat minstens een van de banden lek is of veel te lage spanning heeft. Vervang het of roep de hulp in van een merkdealer als de band lek is. Pomp de band op als de bandenspanning te laag is.



Het waarschuwingslampje **STOP** dwingt u, voor uw veiligheid, direct te stoppen zonder het verkeer in gevaar te brengen.

WAARSCHUWING BIJ VERLIES VAN BANDENSPANNING (3/3)

“CONTROLEER WIELSENSOREN”

Het controlelampje  knippert meerdere seconden en blijft dan branden, de boodschap “CONTROLEER WIELSENSOREN” verschijnt.

Deze boodschap wordt vergezeld door het lampje .

Die geven aan dat in minstens een van de wielen geen drukzender zit (bijvoorbeeld het reservewiel). Neem in alle overige gevallen contact op met een merkdealer.

Corrigeren van de bandenspanning

De bandenspanning moet koud worden gecorrigeerd (raadpleeg de sticker op de zijkant van het bestuurdersportier).

Indien u de bandenspanning niet bij **koude banden** kunt controleren, moet u de opgegeven waarden met **0,2 tot 0,3 bar (3 PSI)** verhogen.

Verlaag nooit de spanning van een warme band.

Vervangen van wielen/banden

Voor dit systeem zijn specifieke uitrustingen nodig (wielen, sierdoppen enz.). Raadpleeg de paragraaf “Banden” in hoofdstuk 5.

Raadpleeg een merkdealer voor het vervangen van de banden en om de geschikte accessoires voor het systeem te kennen die beschikbaar zijn: het gebruik van enig ander accessoire kan de goede werking van het systeem belemmeren of een wielsensor beschadigen.

Reservewiel

Het reservewiel, als uw auto daarmee is uitgerust, heeft geen drukzender. Als die op de auto gemonteerd is, knippert het con-

trolelampje  meerdere seconden en blijft dan branden, terwijl het controlelampje  en de boodschap “CONTROLEER WIELSENSOREN” op het instrumentenpaneel verschijnen.

Spuitbussen voor bandenreparatie en pompset

Vanwege de specifieke eigenschappen van de ventielen, mag u alleen uitrustingen gebruiken die door de merkdealer goedgekeurd zijn. Raadpleeg de paragraaf “Pompset voor de banden” in hoofdstuk 5.



Verwisselen van een wiel

het kan enkele minuten duren voordat het systeem de juiste bandenspanningen heeft verwerkt. Controleer daarom de bandenspanning na elke greep.

HULP- EN CORRECTIESYSTEMEN TIJDENS HET RIJDEN (1/5)

Ze bestaan uit:

- het ABS (antiblokkeersysteem van de wielen);
- het stabiliteitsprogramma ESC met onderstuurcontrole en tractiecontrole;
- de noodstopbekrachtiging met, afhankelijk van de auto, remanticipatie;
- van het regeneratief remsysteem.



Deze functies zijn extra hulpmiddelen in kritieke situaties waarbij het rijgedrag van de auto aangepast wordt.

Deze functies nemen niet de taak van de bestuurder over. **De limieten van de auto kunnen niet overschreden worden en er is dan ook geen reden om harder te gaan rijden.** Zij kunnen in geen geval de oplettendheid of de verantwoordelijkheid van de bestuurder overnemen (de bestuurder moet altijd alert zijn op plotselinge gebeurtenissen die zich tijdens het rijden kunnen voordoen).

ABS (antiblokkeersysteem van de wielen)

Bij krachtig remmen, voorkomt het ABS het blokkeren van de wielen, waardoor de remweg beheersbaar en de auto bestuurbaar blijft.

In deze situatie zijn uitwijkmanoeuvres tijdens het remmen mogelijk. Bovendien verbetert dit systeem de remweg, met name op een weg met weinig grip (natte weg, enz.). U voelt het in werking komen van het systeem aan het trillen van het rempedaal. Het ABS kan echter nooit de natuurkundige eigenschappen van de grip tussen de banden en het wegdek verbeteren. Blijf **altijd** de gebruikelijke voorzichtigheid in acht houden (afstand bewaren enz.).

Bij krachtig remmen kunt u het rempedaal **diep ingedrukt** houden. Het is niet nodig "pompend" te remmen. Het ABS regelt de kracht in het remsysteem.

Storingen

-  en  branden op het instrumentenpaneel, naargelang de auto, in combinatie met de boodschappen "ControleerABS", "Controleer remsysteem" en "ControleerESC": de ABS, de ESC en de noodstopbekrachtiging zijn uitgeschakeld. **Remmen blijft mogelijk;**
-  ,  ,  en **STOP** branden op het instrumentenpaneel en de boodschap "Storing remsysteem" wordt weergegeven: **dit wijst op een storing in de remsystemen.**

Raadpleeg in beide gevallen een merkdealer.



Het remsysteem werkt nog gedeeltelijk. Maar **het is gevaarlijk om krachtig te remmen.** U moet direct stoppen zonder het overige verkeer in gevaar te brengen. Roep de hulp in van een merkdealer.

HULP- EN CORRECTIESYSTEMEN TIJDENS HET RIJDEN (2/5)

Elektronisch stabiliteitsprogramma ESC met onderstuurcontrole en tractiecontrole

Elektronisch stabiliteitsprogramma ESC

Dit systeem helpt u de controle over de auto te behouden in kritieke rijsituaties (uitwijken voor een obstakel, verlies van grip op de weg in een bocht enz.).

De werking van het systeem

Een opname-element in het stuurwiel registreert de richting waarin de bestuurder de auto wil laten rijden.

Andere opname-elementen in de auto registreren de werkelijke verplaatsingsrichting.

Het systeem vergelijkt de door de bestuurder gekozen richting met de werkelijke verplaatsingsrichting van de auto en corrigeert deze laatste door, indien nodig, de remmen van sommige wielen te laten werken en/of het motorvermogen aan te passen. Als het systeem is ingeschakeld, knippert het con-

trolelampje  op het instrumentenpaneel.

Onderstuurcontrole

Dit verbetert de werking van het ESC bij sterk onderstuur van de auto (als de voorwielen hun grip verliezen).

Tractiecontrole

Dit systeem helpt het slippen van de aangedreven wielen te beperken en de auto bij het wegrijden, accelereren of decelereren te controleren.

De werking van het systeem

Met behulp van opname-elementen bij de wielen, meet en vergelijkt het systeem constant de snelheid van de aangedreven wielen en remt het deze af als ze doorslippen. Als een wiel neigt naar doorslippen, zorgt het systeem voor het afremmen van het betreffende wiel, totdat de snelheid van het wiel overeenkomt met de grip op de weg.

Bij een storing

Wanneer het systeem een storing signaleert, verschijnt de boodschap "ControleerESC" op het instrumentenpaneel en gaat het controlelampje  branden. In dit geval zijn het ESC en de tractiecontrole uitgeschakeld.

Raadpleeg een merkdealer.

HULP- EN CORRECTIESYSTEMEN TIJDENS HET RIJDEN (3/5)

Noodstopbekrachtiging

Dit systeem is een aanvulling op het ABS dat zorgt voor het verminderen van de remweg van de auto.

De werking van het systeem

Het systeem herkent wanneer een noodstop wordt uitgevoerd. In zo'n noodsituatie ontwikkelt de rembekrachtiging zijn maximale kracht en kan de regeling door het ABS in werking komen.

Het ABS-remsysteem blijft werken zolang het rempedaal ingedrukt is.

Oplichten van de alarmknipperlichten

Deze kunnen oplichten als er krachtig geremd wordt.

Remanticipatie

Afhankelijk van de auto anticipeert het systeem, als u snel het gaspedaal loslaat, op het remmen om de remweg te verminderen.

Bijzondere gevallen

Tijdens het gebruik van de snelheidsregelaar:

- als u het gaspedaal gebruikt, kan het systeem in werking komen als u het pedaal loslaat;
- als u het gaspedaal niet gebruikt, zal het systeem niet in werking komen.

Bij een storing

Als het systeem een storing signaleert, verschijnt de boodschap "Controleerremsysteem" op het instrumentenpaneel en gaat het lampje  branden.

Raadpleeg een merkdealer.

HULP- EN CORRECTIESYSTEMEN TIJDENS HET RIJDEN (4/5)

Hulp bij wegrijden op een helling

Afhankelijk van de helling van de weg helpt dit systeem de bestuurder bij het wegrijden op een helling. Het voorkomt dat de auto achteruit rolt, door automatisch de remmen vast te zetten als de bestuurder het rempedaal loslaat om het gaspedaal te bedienen.

Werking van het systeem

Het werkt alleen als de versnellingshendel niet in de **N** of **P** staat en als de auto geheel stil staat (rempedaal ingedrukt).

Het systeem houdt de auto ongeveer **2 secondes** stil. Daarna komen de remmen geleidelijk vrij (de auto rolt naargelang de helling).



Het systeem van de hulp bij het wegrijden op een helling kan niet in alle gevallen totaal verhinderen dat de achteruit rijdt (zeer steile helling, enz.).

De bestuurder kan altijd het rempedaal bedienen om het achteruitrijden van de auto te verhinderen.

De hulp bij het wegrijden op een helling mag niet gebruikt worden om de auto langdurig stil te houden: gebruik het rempedaal.

Deze functie is niet bedoeld om de auto permanent te laten stilstaan.

Gebruik indien nodig het rempedaal om de auto te stoppen.

De bestuurder moet bijzonder voorzichtig rijden op een glad oppervlak of bij weinig grip.

Gevaar van ernstige verwondingen.

HULP- EN CORRECTIESYSTEMEN TIJDENS HET RIJDEN (5/5)

Regeneratief remsysteem

Tijdens het remmen kan het regeneratief remsysteem de door de vertraging van de auto geproduceerde energie omzetten in elektrische energie.

Die zal de 400 V-tractie batterij opladen en vergroot de actieradius.

Storingen

-  op het instrumentenpaneel licht op en de boodschap “Controleer remsysteem” verschijnt: **de rembekrachtiging blijft werken.**

In deze omstandigheden kan het indrukken van het rempedaal anders aanvoelen.

Wij raden aan het rempedaal diep ingedrukt te houden.

Raadpleeg een merkdealer.

-  op het instrumentenpaneel licht op en de boodschap “Storing remsysteem” verschijnt: **dit wijst op een storing in de remsystemen.**

Roep de hulp in van een merkdealer.



Het waarschuwingslampje

STOP

dwingt u, voor uw veiligheid, direct te stoppen zonder het verkeer in gevaar te brengen. Stop de motor en start deze niet opnieuw. Roep de hulp in van een merkdealer.

SNELHEIDSBEGRENER (1/3)



De snelheidsbegrenzer is een functie die u helpt om een door u gekozen **maximumsnelheid** niet te overschrijden.

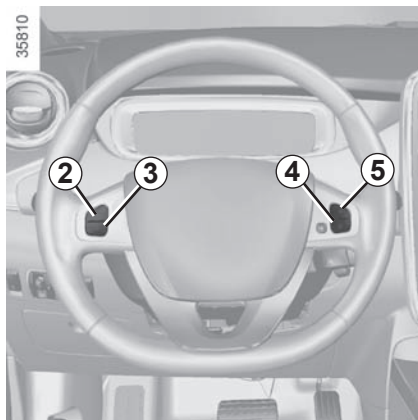



Bedieningsknoppen

- 1 Hoofdschakelaar Aan/Uit.
- 2 Inschakelen, in het geheugen opslaan en verhogen van de maximumsnelheid (+).
- 3 Verlagen van de maximumsnelheid (-).
- 4 Uitschakelen van de functie (de ingestelde maximumsnelheid blijft in het geheugen (O)).
- 5 Inschakelen met oproepen van de in het geheugen opgeslagen maximumsnelheid (R).

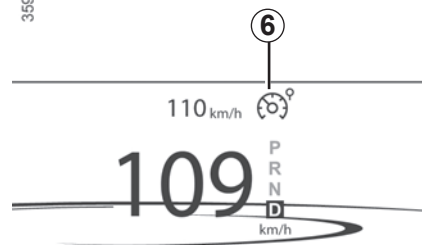
35985



Inschakelen

Druk op de schakelaar **1** aan de kant . Het controlelampje  **6** licht op en de boodschap "Begrenzer" verschijnt op het instrumentenpaneel met streepjes om aan te geven dat de snelheidsbegrenzer is ingeschakeld en wacht op het opslaan van een maximumsnelheid.

Om de actuele snelheid op te slaan, drukt u op de schakelaar **2** (+): de ingestelde maximumsnelheid vervangt de streepjes en het inschakelen van de begrenzer wordt bevestigd door het oplichten van het controle-

lampje  op een oranje achtergrond. De minimum te registreren snelheid is 30 km/u.

SNELHEIDSBEGRENZER (2/3)

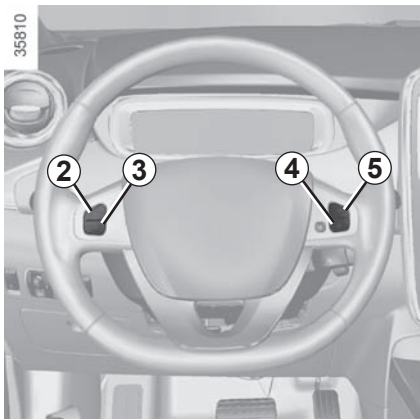

Het rijden

Als een ingestelde snelheid in het geheugen staat, grijpt het systeem niet in zolang deze snelheid niet bereikt wordt. Het rijden is hetzelfde als met een auto zonder snelheidsbegrenzer.

Zodra u de ingestelde snelheid bereikt, overschrijdt de auto de ingestelde snelheid niet, ook niet als u het gaspedaal verder indrukt, behalve indien nodig (raadpleeg de paragraaf "Overschrijding van de maximumsnelheid").

Verandering van de ingestelde maximumsnelheid

U kunt de ingestelde maximumsnelheid veranderen door een aantal keren te drukken op:

- de schakelaar **2 (+)** om de snelheid te verhogen;
- de schakelaar **3 (-)** om de snelheid te verlagen.

Overschrijden van de ingestelde snelheid

Het blijft altijd mogelijk de ingestelde maximum snelheid te overschrijden door: **zo snel en diep mogelijk** het gaspedaal in te drukken (voorbij het "zwarte punt")

Tijdens het inhalen knippert de ingestelde maximumsnelheid op het instrumentenpaneel en klinkt er een geluidssignaal.

Laat daarna het gaspedaal los: de snelheidsbegrenzer komt weer in werking zodra u langzamer rijdt dan de in het geheugen opgeslagen snelheid.

Onmogelijkheid om de ingestelde maximum snelheid vast te houden

Tijdens een steile afdaling, kan het systeem de maximumsnelheid niet vasthouden: de snelheid in het geheugen knippert op het instrumentenpaneel om u te informeren.



De snelheidsbegrenzer heeft in geen enkel geval invloed op het remsysteem.

SNELHEIDSBEGRENZER (3/3)

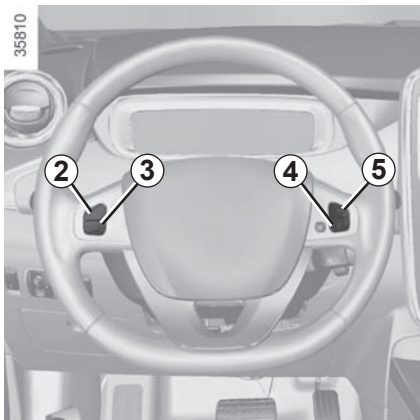

Onderbreken van de functie

De werking van de snelheidsbegrenzer wordt opgeschort (stand-by) als u op schakelaar **4** (O) drukt. In dit geval blijft de ingestelde maximumsnelheid in het geheugen en de boodschap "In geheugen" met de ingestelde snelheid verschijnt op het instrumentenpaneel.

De 'stand-by' stand wordt bevestigd door het doven van het controlelampje  op een oranje achtergrond en het oplichten van het controlelampje .

Opnieuw inschakelen van de maximumsnelheid

Als een snelheid in het geheugen is opgenomen, is het mogelijk deze op te roepen door op de schakelaar **5** (R) te drukken.

Bij het oproepen van de in het geheugen opgeslagen snelheid wordt het inschakelen van de begrenzer bevestigd door het oplich-



ten van het controlelampje  op een oranje achtergrond.

Als de begrenzer is opgeschort, komt de functie weer in werking door een druk op de schakelaars **2** (+), ongeacht de snelheid die in het geheugen is opgeslagen: het is de snelheid van de auto op dat moment waarmee rekening wordt gehouden.



Uitschakelen van de functie

De werking van de snelheidsbegrenzer wordt onderbroken als u drukt op de schakelaar **1**, in dat geval is er geen snelheid meer in het geheugen opgeslagen. Het doven van

het controlelampje  of  op het instrumentenpaneel bevestigt dat deze functie uitgeschakeld is.

SNELHEIDSREGELAAR (1/4)



De snelheidsregelaar is een functie die u helpt de door u gekozen rijsnelheid op een constante waarde vast te houden, dit wordt de **ingestelde snelheid** genoemd.

Vanaf 30 km/u kunt u de snelheid traploos instellen.



De snelheidsregelaar heeft in geen enkel geval invloed op het remsysteem.



Deze functie is een extra hulp tijdens het rijden. Deze functie neemt niet de taak van de bestuurder over. U moet zich ten allen tijde houden aan de voorgeschreven snelheid en blijven opletten (u moet altijd klaar zijn om te remmen in alle omstandigheden), de snelheidsregelaar ontslaat de bestuurder niet van zijn verantwoordelijkheid. De snelheidsregelaar moet niet gebruikt worden in druk verkeer, op een bochtige of gladde weg (ijzel, aquaplaning, kiezelsteentjes) en als de weersomstandigheden ongunstig zijn (mist, regen, zijwind, enz.).

Kans op ongevallen.

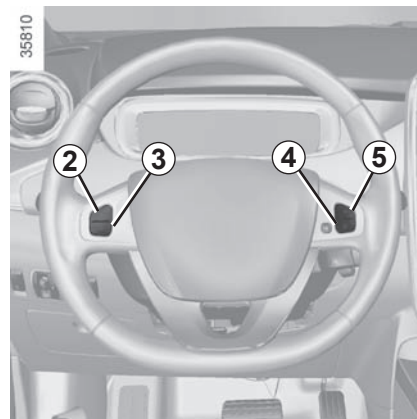

Bedieningsknoppen

- 1 Hoofdschakelaar Aan/Uit.
- 2 Inschakelen, in het geheugen opslaan en verhogen van de ingestelde snelheid (+).
- 3 Verlagen van de ingestelde snelheid (-)
- 4 Uitschakelen van de functie (de ingestelde snelheid blijft in het geheugen) (O).
- 5 Inschakelen met oproepen van de ingestelde snelheid (R).

SNELHEIDSREGELAAR (2/4)



Inschakelen

Druk op de schakelaar **1** aan de kant .

Het groene controlelampje  **6** gaat branden en de boodschap "Regelaar" verschijnt op het instrumentenpaneel met streepjes om aan te geven dat de snelheidsregelaar is ingeschakeld en wacht op het opslaan van een snelheid.

35986

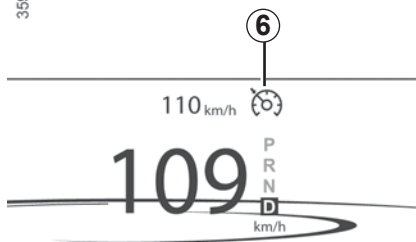

Instellen van de snelheid

Rijdend met een constante snelheid (vanaf ongeveer 30 km/u) drukt u op de schakelaar **2 (+)**: de functie wordt ingeschakeld en de actuele snelheid wordt opgeslagen.

De ingestelde snelheid vervangt de streepjes en de instelling wordt bevestigd door het

controlelampje  op een groene achtergrond.

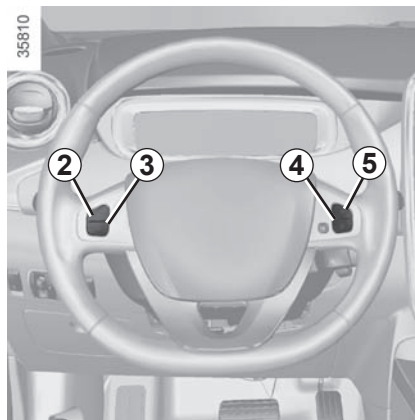

Het rijden

Als een snelheid in het geheugen is vastgelegd en de regeling ingeschakeld is, kunt u uw voet van het gaspedaal nemen.



Let op: u moet de voeten dicht bij de pedalen te houden om te kunnen ingrijpen bij noodsituaties.

SNELHEIDSREGELAAR (3/4)

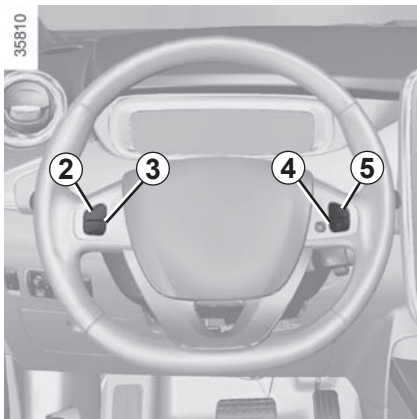

Veranderen van de ingestelde snelheid

U kunt de ingestelde snelheid veranderen door een aantal keren te drukken op:

- de schakelaar **2 (+)** om de snelheid te verhogen,
- de schakelaar **3 (-)** om de snelheid te verlagen.



De snelheidsregelaar heeft in geen enkel geval invloed op het remsysteem.

Overschrijden van de ingestelde snelheid

U kunt de snelheid van de auto altijd verhogen door het gaspedaal in te drukken. Zo lang u te snel rijdt, knippert de ingestelde snelheid op het instrumentenpaneel om u te waarschuwen.

Laat daarna het gaspedaal los: na enkele seconden gaat de auto automatisch weer met de oorspronkelijk ingestelde snelheid rijden.

Onmogelijkheid om de gekozen ingestelde snelheid vast te houden

Tijdens een steile afdaling kan het systeem de ingestelde snelheid niet vasthouden: de snelheid in het geheugen knippert op het instrumentenpaneel om u te informeren.



Onderbreken van de functie

De functie wordt uitgeschakeld als u drukt op:

- de schakelaar **4 (O)**;
- het rempedaal;
- de overgang in neutrale stand;
- de schakelaar ECO-modus.

In de vier gevallen blijft de ingestelde maximumsnelheid in het geheugen en de boodschap "In geheugen" verschijnt op het instrumentenpaneel.

De 'stand-by'-stand wordt bevestigd door

het doven van het controlelampje  op de groene achtergrond en het oplichten van het controlelampje .

Bij iedere in- of uitschakeling van de ECO-modus, gaat de functie voor snelheidsregelaar op stand-by. Raadpleeg het hoofdstuk "Zuinig rijden" in hoofdstuk 2.

SNELHEIDSREGELAAR (4/4)

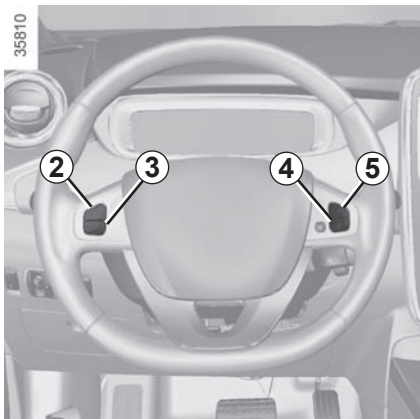

Opnieuw inschakelen van de gekozen snelheid

Als een snelheid in het geheugen is opgeslagen, kan deze worden opgeroepen als de omstandigheden dat toelaten (verkeersdrukke, staat van het wegdek, weersomstandigheden enz.). Druk op de schakelaar **5** (R) als de rijsnelheid van de auto hoger is dan 30 km/u.

Bij het oproepen van de in het geheugen opgeslagen snelheid wordt het inschakelen van de regelaar bevestigd door het oplichten van het controlelampje  op een groene achtergrond.

ten van het controlelampje  op een groene achtergrond.

NB: als de eerder opgeslagen snelheid veel hoger is dan de actuele snelheid, trekt de auto snel op naar deze hogere snelheid.

Als de regelaar is opgeschort, komt de functie weer in werking door een druk op de schakelaars **2** (+), ongeacht de snelheid die in het geheugen is opgeslagen: het is de snelheid van de auto op dat moment waarmee rekening wordt gehouden.



Uitschakelen van de functie

De werking van de snelheidsregelaar wordt onderbroken als u op de schakelaar **1** drukt, er is dan geen snelheid meer ingesteld. Het doven van het controlelampje  of



op het instrumentenpaneel bevestigt dat deze functie uitgeschakeld is.



Het onderbreken of uitschakelen van de snelheidsregelaar brengt geen snelle snelheidsvermindering met zich mee: u moet remmen door het rempedaal in te drukken.

PARKEERHULP (1/2)

De werking van het systeem

Ultrasoondetectoren die, afhankelijk van de auto, in de achterbumper van de auto ingebouwd zijn, "meten" de afstand tussen de auto en een obstakel.

Deze meting vertaalt zich in geluidssignalen waarvan de frequentie toeneemt naarmate het obstakel dichterbij komt, totdat het een continu geluid wordt wanneer het obstakel ongeveer 30 cm van de auto verwijderd is.

NB: met het display **1** is de omgeving van de auto te zien als aanvulling op de geluidssignalen.

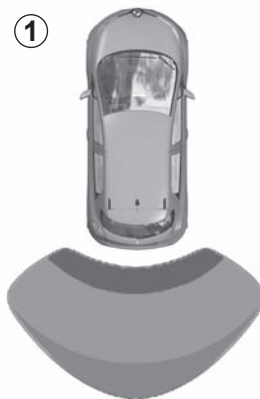

35969



35811

Werking

Bij het inschakelen van de achteruitversnelling, detecteert het systeem de meeste voorwerpen die zich op minder dan ongeveer 1,20 meter van de achterkant van de auto bevinden, er klinkt een geluidssignaal en het display **1** licht op.



Deze functie is een extra hulp die door middel van geluidssignalen de afstand tussen de auto en een obstakel aangeeft bij een manoeuvre.

Deze functie kan in geen enkel geval de oplettendheid en verantwoordelijkheid van de bestuurder vervangen bij het manoeuvreren.

De bestuurder moet altijd op zijn hoede blijven voor plotselinge gebeurtenissen tijdens het rijden: let dus altijd op of er zich bij het manoeuvreren geen kleine, smalle obstakels (zoals een kind, dier, kinderwagen, fiets, steen, paaltje, enz.) in uw blinde hoek bevinden.

PARKEERHULP (2/2)

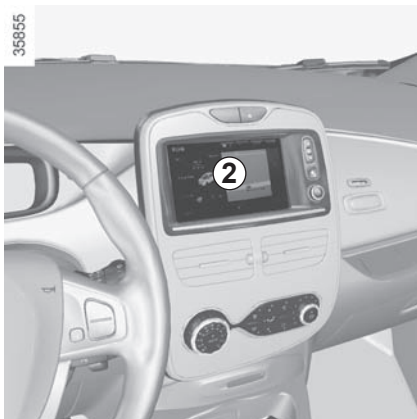

Instellen van het geluidsvolume van de parkeerhulp

U kunt sommige instellingen vanaf het multimedia-display **2** aanpassen. Raadpleeg het instructieboekje van de uitrusting voor meer informatie.

Selecteer “Menu”, “Instellingen”, “Parkeerhulp” en regel vervolgens het volume van de parkeerhulp door op + of - te drukken.

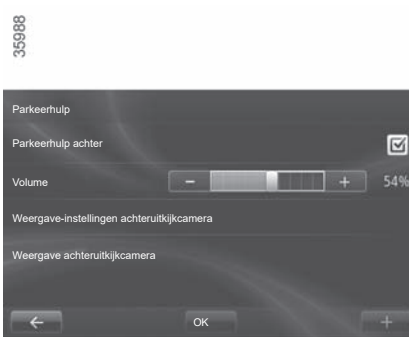

Uitschakelen van het systeem

U kunt de parkeerhulp vanaf het multimedia-display uitschakelen.

Kies “Menu”, “Instellingen”, “Parkeerhulp” en daarna “Parkeerhulp achter”. Schakel de parkeerhulp in of uit en bevestig uw keuze door op “OK ” te drukken.

Bij een storing

Afhankelijk van de auto, als het systeem een storing signaleert, verschijnt de boodschap “controleer parkeerhulp” op het instrumentenpaneel met het controlelampje  en een geluidssignaal klinkt gedurende ongeveer 5 seconden. Raadpleeg een merkdealer.

Bijzonderheden

Zorg ervoor dat de ultrasoondetectors niet bedekt zijn (vuil, modder, sneeuw, enz.).



Bij het manoeuvreren kan de auto aan de onderkant ergens tegenaan rijden (bijvoorbeeld: contact met een paaltje, een trottoir of ander stadsmeubilair) en daarvoor schade eraan oplopen (bijvoorbeeld: vervorming van een as enz.) of aan het elektrische circuit of tractiebat-terij.

Om ieder risico van een ongeluk te voorkomen, moet u uw auto door een merkdealer laten controleren.

ACHTERUITRIJCAMERA (1/2)



Werking

Bij het inschakelen van de achteruitversnelling stuurt de camera **1** op de achterklep beelden van de omgeving achter de auto door naar het multimediadisplay **3**, die samen met een of twee tekeningen **2** en **4** (bewegende en vaste) worden weergegeven.

Dit systeem wordt eerst gebruikt met behulp van een of meer tekeningen (bewegend voor de verplaatsingsrichting en vast voor de afstand). Als de rode zone bereikt is, gebruikt u de afbeelding van de bumper om nauwkeurig te stoppen.



Bewegende tekening 3

Deze wordt in het blauw op het scherm **2** weergegeven. Hij geeft de verplaatsingsrichting van de auto aan afhankelijk van de stand van het stuurwiel.

Vaste tekening 4

De vaste tekening bestaat uit gekleurde merktekens **A**, **B** en **C** die de afstand achter de auto aangeven:

- **A** (rood) op ongeveer 30 centimeter van de auto;
- **B** (geel) op ongeveer 70 centimeter van de auto;
- **C** (groen) op ongeveer 150 centimeter van de auto.

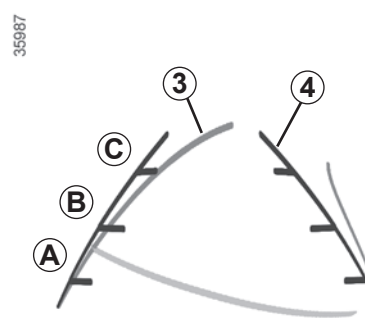

De tekening blijft staan en geeft de verplaatsingsrichting van de auto aan als de wielen in lijn zijn met de auto.

Bijzonderheid

Zorg ervoor dat de camera niet bedekt is (vuil, modder, sneeuw, condens, enz.).

ACHTERUITRIJCAMERA (2/2)



In-, uitschakelen van de achteruitrijcamera

In het multimediadisplay 2, kiest u "Menu", "Instellingen", "Parkeerhulp" en vervolgens "Instelling van de achteruitrijcamera". Schakel de achteruitrijcamera in of uit en bevestig uw keuze met "Beëindigen".

35988



U kunt eveneens de instellingen van het beeld van de camera regelen (helderheid, contrast...).

Het scherm geeft een omgekeerd beeld.

De tekeningen zijn een op een horizontale ondergrond geprojecteerde weergave; houd geen rekening met deze informatie in het geval van een verticaal of op de grond geplaatst voorwerp.

De voorwerpen die op de rand van het scherm verschijnen kunnen vervormd zijn.

In geval van te veel licht (sneeuw, auto in de zon, enz.) kan het zicht van de camera gestoord zijn.

Als de achterklep open staat of niet goed gesloten is, verschijnt de boodschap "Achterkleppen" en verdwijnt de weergave van de camerabeelden.



Deze functie is een extra hulpmiddel. De bestuurder moet altijd opletten en blijft verantwoordelijk.

De bestuurder moet altijd op zijn hoede blijven voor plotselinge gebeurtenissen tijdens het rijden: let dus altijd op of er zich bij het manoeuvreren geen kleine, smalle obstakels (zoals een kind, dier, kindervagen, fiets, steen, paaltje, enz.) in uw blinde hoek bevinden.



Hoofdstuk 3: Uw comfort

Ventilatieroosters	3.2
Handbediende airconditioning	3.4
Automatische airconditioning	3.7
Airconditioning: activering op afstand	3.11
Airconditioning: programmering	3.12
Luchtionisator	3.16
Airconditioning: informatie en tips voor het gebruik	3.17
Elektrische ruiten	3.19
Binnenverlichting	3.21
Zonnekleppen	3.21
Opbergruimtes, indeling interieur	3.22
Asbak	3.25
Accessoireaansluiting	3.25
Achterbank: gebruiksmogelijkheden	3.27
Tafeltje	3.28
Bagage-afdekplaat	3.29
Bagageruimte	3.30
Spoiler	3.30
Vervoer van bagage	3.31
Multimedia uitrusting	3.32

VENTILATIEROOSTERS: luchtuitgangen (1/2)

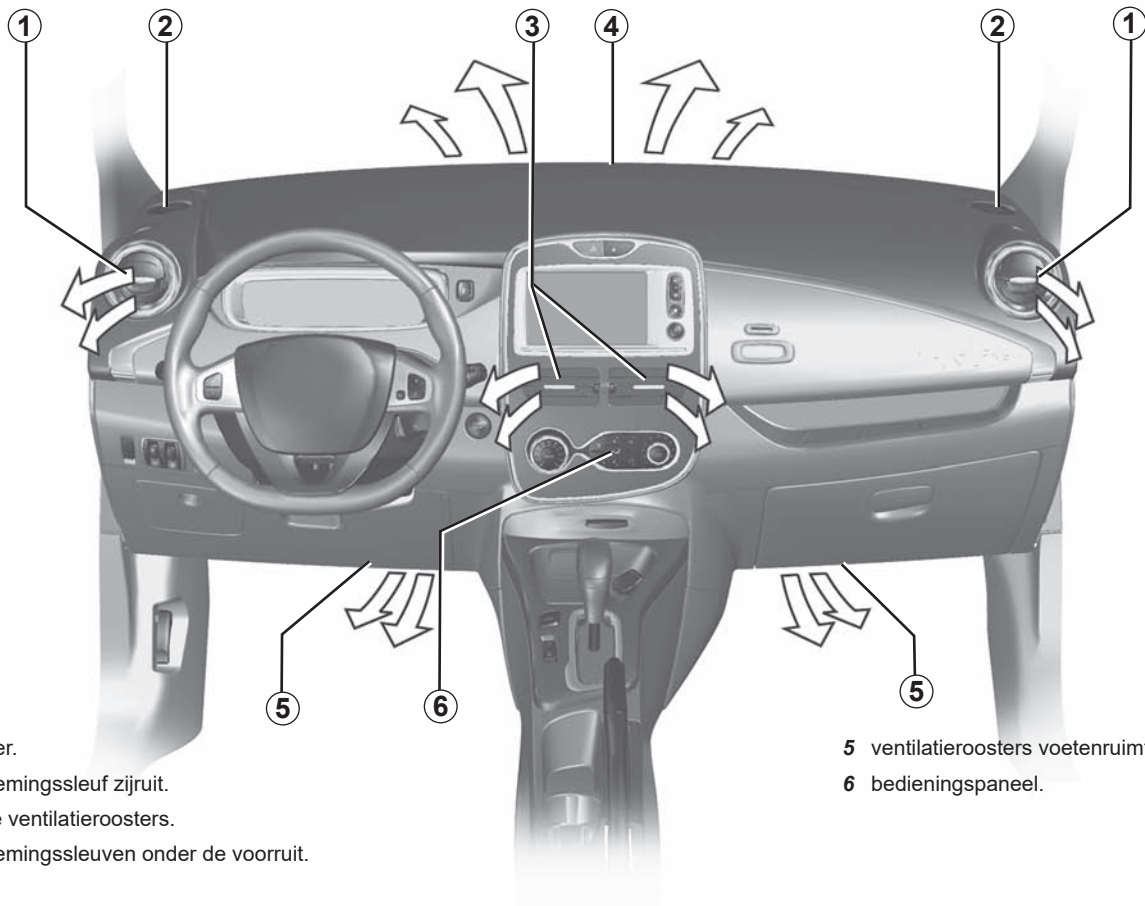

- 1 zijrooster.
- 2 ontwasemingskleuf zijruit.
- 3 centrale ventilatieroosters.
- 4 ontwasemingskleuven onder de voorruit.

- 5 ventilatieroosters voetenruimte.
- 6 bedieningspaneel.

VENTILATIEROOSTERS: luchtuitgangen (2/2)

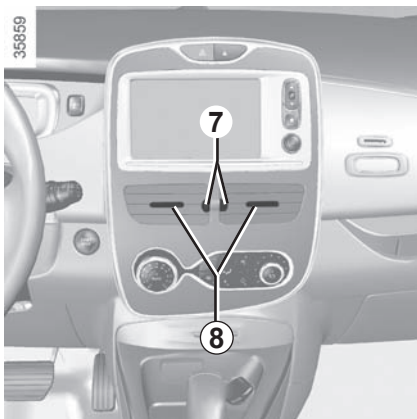

Centrale ventilatieroosters

Hoeveelheid lucht

Verdraai de schuifregelaars **7** (voorbij het zware punt).

Omhoog: helemaal open.

Omlaag: dicht.

Richting

Beweeg de knoppen **8** in de gewenste stand.

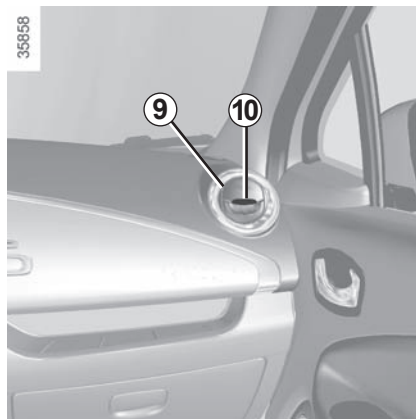

Linker en rechter ventilatieroosters

Hoeveelheid lucht

Open het ventilatierooster **9** door op het ventilatierooster (bij punt **10**) te drukken tot de gewenste opening bereikt is.

Richting

Richt de luchtstroom door het ventilatierooster aan de zijkant **9** te draaien.

Gebruik, in geval van stankoverlast in de auto, alleen speciaal hiervoor bestemde middelen. Raadpleeg een merkdealer.



Stop niets in het ventilatiecircuit van de auto (bijvoorbeeld in geval van stank enz.).

Risico van explosie of brand.

HANDBEDIENDE AIRCONDITIONING (1/3)

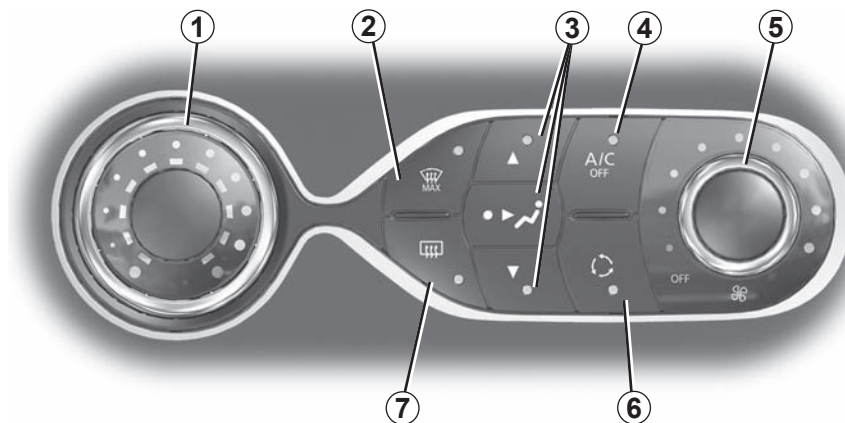

42385

Bedieningsknoppen

- 1 Regeling van de temperatuur van de lucht.
- 2 Functie "helder zicht".
- 3 Regeling van de luchtverdeling in het interieur.
- 4 Schakelaar om de airconditioning uit te schakelen.
- 5 Regeling van de ventilatiesnelheid tot stopzetting van het systeem
- 6 Luchtkringloop.
- 7 Ontdooien/verwarmen van de achterraut en, afhankelijk van de auto, van de spiegels.

Het gebruik van de verwarming en de airconditioning kan enkel wanneer de motor gestart is.

In- en uitschakelen van de airconditioning

(afhankelijk van de auto)

De toets **4** zorgt voor het inschakelen (controlelampje brandt) of het uitschakelen (controlelampje uit) van de airconditioning.

Het systeem werkt niet als de knop **5** in stand OFF staat.

Door het inschakelen van de airconditioning:

- gaat de temperatuur in het interieur omlaag;
- ontwasemen de ruiten snel.

Advies: teneinde de actieradius van de auto te maximaliseren, moet u de airconditioning uitschakelen wanneer de buitentemperatuur comfortabel is.

Regeling van de ventilateursnelheid

Draai de knop **5** op een van de acht standen om de ventilatie met het gewenste vermogen in te schakelen.

Stand OFF

In deze stand:

- de airconditioning stopt automatisch;
- de ventilatiesnelheid van de lucht in het interieur is nul;
- is er nog wel een beetje ventilatie als de auto rijdt (rijwind).

Deze stand wordt afgeraden onder normale omstandigheden.

Sommige toetsen hebben een ingebouwd controlelampje dat de staat van de functie aangeeft.

HANDMATIGE AIRCONDITIONING (2/3)

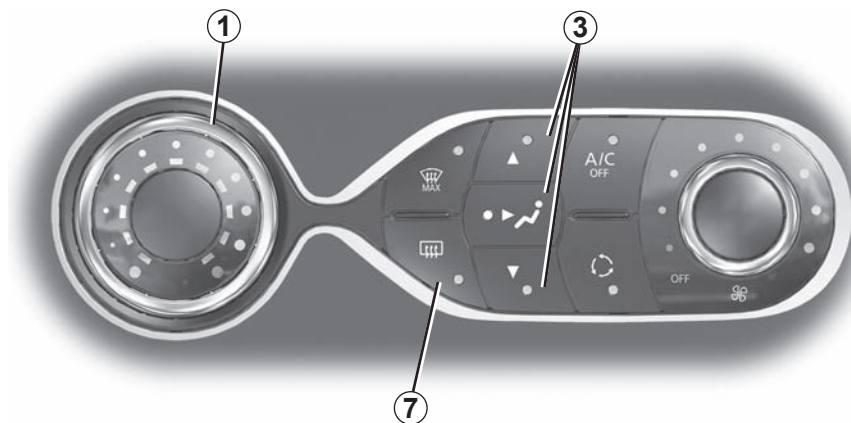

42385

Regeling van de temperatuur

Draai de knop **1** afhankelijk van de gewenste temperatuur. Hoe verder de aanwijzer in het rode gedeelte staat, hoe hoger de temperatuur.

Bij langdurig gebruik van de airconditioning, kan het te koud worden. Om de temperatuur te verhogen, draait u de knop **1** naar rechts.

Wijzigen van de verdeling van de lucht in het interieur

Druk op één van de toetsen **3** om de verdeling te kiezen. het controlelampje in de toets waarop u hebt gedrukt, licht op.

U kunt beide standen tegelijk gebruiken door op allebei de toetsen **3** te drukken.



De lucht wordt naar de roosters van de zijruiten voorin en naar de ontwasemingsleuven gevoerd.



De lucht wordt naar de ventilatie-roosters in het dashboard gevoerd.



De lucht wordt voornamelijk naar de voetenruimtes gevoerd.

Achterrautverwarming

Druk op de knop **7**: het ingebouwde controlelampje gaat branden. De achterraut wordt nu snel ontwasemd en de buitenspiegels worden verwarmd (afhankelijk van de uitvoering).

U schakelt deze functie uit door opnieuw op de toets **7** te drukken. De verwarming schakelt na enige tijd automatisch uit.

Advies

Om energie te besparen, kunt u bij vorst het ijs beter handmatig verwijderen van uw achterraut met een ijskrabber dan de functie Ontdooien-ontwasemen in te schakelen.

HANDBEDIENDE AIRCONDITIONING (3/3)

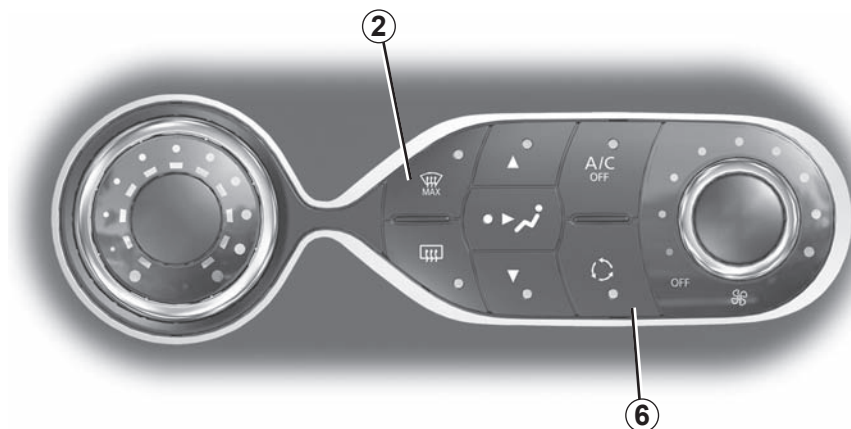

Functie “helder zicht”

Druk op de knop **2**: het ingebouwde controlelampje gaat branden.

De voorruit en de voorste zijruiten worden nu versneld ontwasemd. Hierdoor worden de airconditioning of de verwarming automatisch ingeschakeld.

Om deze functie te verlaten, kiest u een van de gewenste afstellingen (luchtverdeling, ventilatiesnelheid, temperatuur, luchtrecycling).

Inschakelen van de kringloopfunctie

Druk op de toets **6**: het ingebouwde controlelampje licht op. In deze stand wordt de lucht uit het interieur aangezogen en wordt deze gebruikt zonder toelating van buitenlucht.

Het ontwasemen/ontdooien heeft altijd voorrang boven de luchtkringloop.

De kringloopstand kan gebruikt worden:

- om het interieur af te sluiten van de buitenlucht als het buiten stinkt;
- de temperatuur in het interieur sneller te verlagen.

Door langdurig gebruik van de luchtkringloop kunnen de zijruiten en de voorruit beslaan en kan de atmosfeer in het interieur minder aangenaam worden doordat er geen luchtverversing is. Druk daarom weer op de knop **6** om de toevoer van buitenlucht te herstellen zodra de omstandigheden dat toelaten.

AUTOMATISCHE KLIMAATREGELING (1/4)

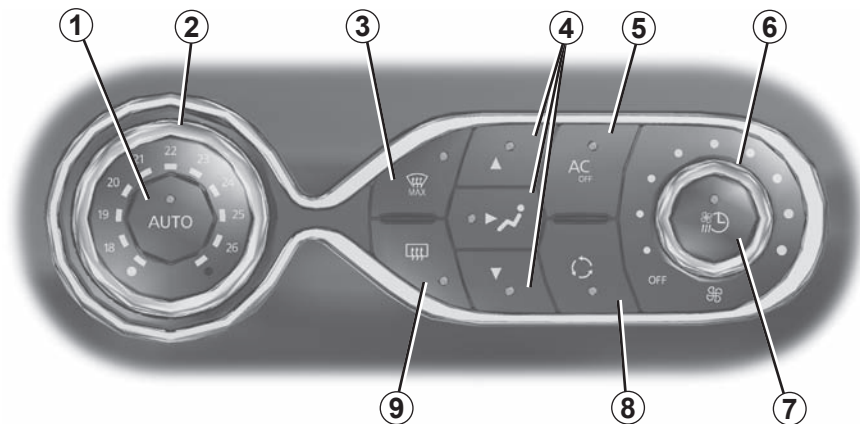

Bedieningsknoppen

- 1 Automatische werking.
- 2 Regeling van de luchttemperatuur.
- 3 Functie "helder zicht".
- 4 Regeling van de luchtverdeling in het interieur.
- 5 Schakelaar om de airconditioning uit te schakelen.
- 6 Regeling van de ventilatiesnelheid tot stopzetting van het systeem
- 7 Afhankelijk van de auto, toets voor snelle toegang tot het menu "Programmeren van de airconditioning" of toets voor het activeren van de programmering van de airconditioning.

8 Luchtkringloop.

9 Ontdooien/ontwasemen van de achterraut en, afhankelijk van de auto, van de spiegels.

Het gebruik van de verwarming en de airconditioning kan enkel wanneer de motor gestart is.

Automatische werking

De automatische airconditioning garandeert (met uitzondering van extreme gevallen) een temperatuurcomfort in het interieur en het helder houden van de ruiten, bij een zo optimaal mogelijk brandstofverbruik.

Het systeem werkt op de ventilatiesnelheid, de luchtverdeling, de luchtkringloop, het inschakelen of uitschakelen van de airconditioning en de luchttemperatuur.

AUTO : optimaal bereiken van de gewenste temperatuur afhankelijk van de omstandigheden buiten de auto. Druk op toets **1**.

Regeling van de temperatuur

Draai de knop **2** afhankelijk van de gewenste temperatuur. Hoe verder de schuifregelaar zich van de stopstand van de verwarming bevindt, hoe hoger de temperatuur. Als de buitentemperatuur te hoog is, wordt de verwarming automatisch lager gezet. Hiermee wordt het energieverbruik lager en de actieradius langer.

Bijzonderheid: ingesteld op de uiterste waarden zorgt het systeem voor een maximale productie van warme of koude lucht (weergave "LOW en "HIGH" op het multimediasdisplay).

Sommige toetsen hebben een ingebouwd controlelampje dat de staat van de functie aangeeft.

AUTOMATISCHE KLIMAATREGELING (2/4)

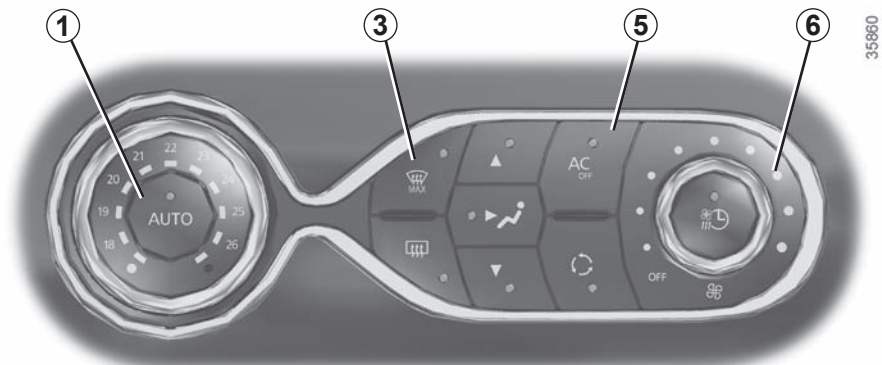

Uitschakelen van de airconditioning

De toets **5** zorgt voor het uitschakelen (controlelampje brandt) van de airconditioning.

Om de airconditioning in te schakelen, druk op de toets **1**, het geïntegreerde controlelampje **5** dooft.

Door het inschakelen van de airconditioning:

- gaat de temperatuur in het interieur omlaag;
- ontwasemen de ruiten snel.

De airconditioning werkt niet bij lage buitentemperaturen.

Advies: teneinde de actieradius van de auto te maximaliseren, moet u de airconditioning uitschakelen wanneer de buitentemperatuur comfortabel is.

Functie “helder zicht”

Druk op de toets **3**, het ingebouwde controlelampje brandt.

De voorruit en de voorste zijruiten worden nu versneld ontwasemd. Hierdoor worden de airconditioning of de verwarming automatisch ingeschakeld.

Om deze functie uit te schakelen, drukt u op de toets **3**.

Het display geeft aan welke temperatuur is ingesteld.

Als na het starten van de auto de aangegeven temperatuur wordt verhoogd of verlaagd, heeft dit geen invloed op de snelheid waarmee de gewenste temperatuur wordt bereikt. Het systeem zorgt altijd voor het optimaal verhogen of verlagen van de temperatuur (de ventilatie start niet direct met de maximale snelheid: deze wordt geleidelijk hoger), dat kan van enkele secondes tot een paar minuten duren.

Onder normale omstandigheden, tenzij dit als hinderlijk wordt ondervonden, moeten de roosters in het dashboard open blijven.

Gebruik bij voorkeur de automatische stand.

In automatische stand (controlelampje van de schakelaar **1** licht op), worden alle functies van de airconditioning gecontroleerd door het systeem.

U kunt de keuze van het systeem altijd wijzigen, in dat geval dooft het controlelampje van de toets **1**.

AUTOMATISCHE KLIMAATREGELING (3/4)

Regeling van de ventilateursnelheid

Draai de knop **6** op een van de acht standen om de ventilatie met het gewenste vermogen in te schakelen.

Stand OFF

In deze stand:

- de airconditioning stopt automatisch;
- de ventilatiesnelheid van de lucht in het interieur is nul;
- is er nog wel een beetje ventilatie als de auto rijdt (rijwind).

Deze stand wordt afgeraden onder normale omstandigheden.

Wijzigen van de verdeling van de lucht in het interieur

Druk op één van de toetsen **4** om de verdeling te kiezen. Het controlelampje in de toets waarop u hebt gedrukt, licht op.

U kunt beide standen tegelijk gebruiken door op allebei de toetsen **4** te drukken.

 De lucht wordt naar de roosters van de zijruiten voorin en naar de ontwasemingskleuven gevoerd.

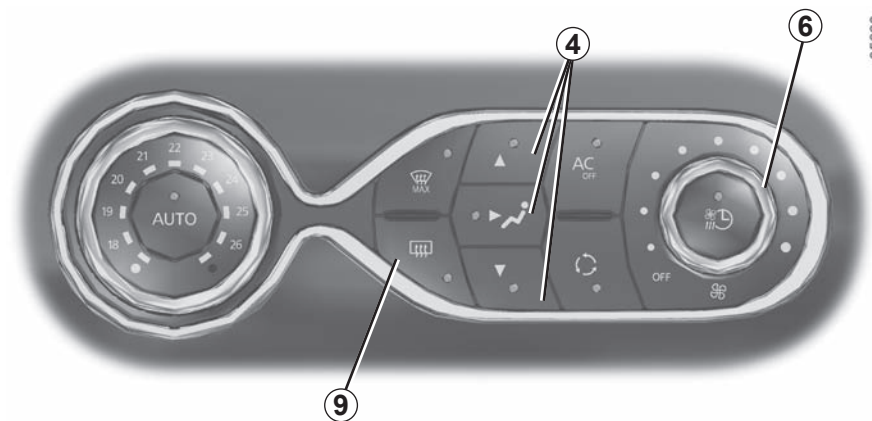

De lucht wordt naar de ventilatorroosters in het dashboard gevoerd.



De lucht wordt voornamelijk naar de voetenruimtes gevoerd.

Achterrautverwarming

Druk op de toets **9**, het ingebouwde controlelampje brandt. De achterraut wordt nu snel ontwasemd en de buitenspiegels worden verwarmd (afhankelijk van de uitvoering).

U schakelt deze functie uit door opnieuw op de toets **9** te drukken. De verwarming schakelt na enige tijd automatisch uit.

Advies

Om energie te besparen, kunt u bij vorst het ijs beter handmatig verwijderen van uw achterraut met een ijskrabber dan de functie Ontdooien-ontwasemen in te schakelen.

AUTOMATISCHE KLIMAATREGELING (4/4)

355860



Luchtkringloop (afsluiten van de buitenlucht)

Deze functie wordt automatisch geregeld, maar u kunt ze handmatig inschakelen. In dat geval wordt de inschakeling bevestigd door het controlelampje in de toets **8**.

Afhankelijk van de auto bepaalt het systeem of er wel of geen luchtkringloop wordt toegepast afhankelijk van de kwaliteit van de buitenlucht.

De luchtkwaliteit wordt aangegeven door het oplichten op het multimediadisplay van één van de volgende controlelampjes (van de gezondste lucht tot de meest verontreinigde lucht):



Het ontwasemen/ontdooien heeft altijd voorrang boven de luchtkringloop.

NB:

- in de kringloopstand wordt de lucht aangevoerd vanuit de auto en zonder bijmenging van buitenlucht teruggevoerd in het interieur van de auto;
- De lucht circuleert in de auto zonder bijmenging van buitenlucht (als u in een gebied met verontreinigde lucht rijdt enz.).
- de lucht circuleert in de auto om sneller de gewenste temperatuur in het interieur te bereiken.

Handbediening

Druk op de toets **8**, het ingebouwde controlelampje brandt.

Bij langdurig gebruik van deze stand kunnen de ruiten aan de binnenkant beslaan of weer aanvriezen. Ook zal het in de auto, door gebrek aan frisse lucht, kunnen gaan stinken.

Het wordt daarom aangeraden om terug te gaan naar de automatische werkingsstand door op de toets **8** te drukken zodra de luchtkringloop niet langer nodig is.

Handmatig uitschakelen van de functie

Druk op de toets **8** om de functie uit te schakelen. De luchtkringloop verloopt dan automatisch.

AIRCONDITIONING: activering op afstand

35782



Het is mogelijk om de airconditioning met de card RENAULT of via de aangesloten diensten te activeren.

Deze functie maakt het mogelijk om een comfortabele temperatuur te bereiken vóór het gebruik van de auto.

Advies: teneinde de actieradius van de auto te optimaliseren, gebruik deze functie bij voorkeur wanneer de auto aangesloten is.

Voorwaarde voor werking

- de motor moet uitgezet zijn;
- het laadniveau van de tractiebatterij moet hoger zijn dan 25% of, afhankelijk van de auto, 45%

Activeren van de functie

Deze wordt uitgevoerd hetzij met:

- een lange druk op de knop 1 van de card RENAULT (zorg ervoor dat u zich binnen de herkenningszone van de card bevindt, raadpleeg de paragraaf "Card RENAULT: algemeen" in hoofdstuk 1);
- Aangesloten diensten.

Het inschakelen van de functie is zichtbaar door

- het oplichten van de knipperlichten en de zijknipperlichten gedurende 3 seconden;
- het oplichten van de controlelampjes geïntegreerd in de toetsen  en **AUTO** van de schakelaar voor de airconditioning.

Uitschakelen van de functie

- automatisch na ongeveer 5 seconden;
- bij het starten van de motor;
- als u drukt op de schakelaars voor "automatische modus", van de functie "helder zien", voor het regelen van de ventilatie of voor snelle toegang tot het menu "programmeren van de airconditioning";
- als de gebruikte energie 5% van het laadniveau van de tractiebatterij overstijgt.



Verantwoordelijkheid van de bestuurder tijdens het parkeren of stoppen van de auto

Laat nooit, zelfs niet eventjes, een kind, een afhankelijke volwassene of een dier in de auto achter als u deze verlaat.

Bij warm en/of zonnig weer kan de temperatuur binnenin de cabine heel snel oplopen.

LEVENSGEVAAR OF GEVAAR VAN ERNSTIG LETSEL.



Instelling van de programmering

Indien de auto is aangesloten op een voedingsbron, kunt u:

- een comfortabele temperatuur instellen voordat u de auto gebruikt;
- het bereik van de auto optimaliseren.

De functie programmeerbare airconditioning wordt binnen het uur voorafgaand aan de geplande tijd geactiveerd om een comfortabele temperatuur te krijgen.



Verantwoordelijkheid van de bestuurder tijdens het parkeren of stoppen van de auto

Laat nooit, zelfs niet eventjes, een kind, een afhankelijke volwassene of een dier in de auto achter als u deze verlaat.

Bij warm en/of zonnig weer kan de temperatuur binnenin de cabine heel snel oplopen.

LEVENSGEVAAR OF GEVAAR VAN ERNSTIG LETSEL.

Werkingsomstandigheden

- de motor moet uitgezet zijn;
- de auto moet vergrendeld zijn;
- het laadniveau van de tractiebatterij moet, afhankelijk van de auto, hoger zijn dan 25% of 45% voordat de functie wordt geactiveerd;
- de auto moet op het stroomnet zijn aangesloten;
- De programmering moet ten minste 2 uur vóór vertrek gebeuren.

en

- de programmatie van de airconditioning moet worden geactiveerd.

Afhankelijk van de auto gebeurt de programmatie via:

- het multimediascherm;

of

- het menu voor het personaliseren van de auto-instellingen.

Het controlelampje in de toets **1** en het controlelampje  lichten op.

AIRCONDITIONING: programmeren (2/4)



Vanuit het multimediascherm A

Programmeren van de begintijd van de functie

Het is mogelijk om twee verschillende dienstregelingen te programmeren.

- druk op de sneltoets **1** in het programmamenu op het display **A**;
- kies “Wijzig” bij een van de twee geprogrammeerde uurregelingen;
- Stel de uren en de minuten in en bevestig.



Activering van de “Programmatie”

- Contact is aan en klimaatregeling is ingeschakeld (raadpleeg de paragraaf “Automatische klimaatregeling” in hoofdstuk 3);
- selecteer de te activeren programmatie in het menu “Comfort-timer”;
- controleer of u een van de programmatis bevestigd hebt.
- stop de motor;
- sluit uw auto aan op een voedingsbron;
- vergrendel de auto.

De functie wordt een uur voor het geplande tijdstip geactiveerd om een comfortabele temperatuur te verkrijgen.

De controlelampjes in de toets **1**, in de toets

AUTO **2** en het controlelampje  op het instrumentenpaneel branden.

De twee programmeertijdstippen kunnen niet gelijktijdig geactiveerd worden.

AIRCONDITIONING: programmeren (3/4)

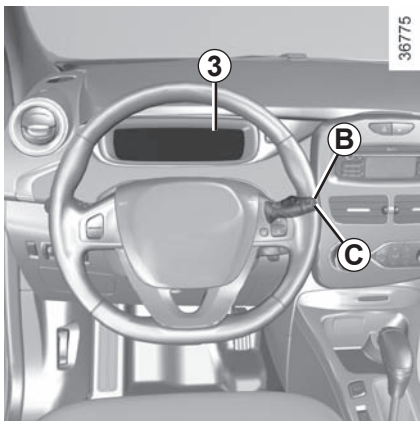

In het menu voor het personaliseren van de auto-instellingen 3

Programmeren van de begintijd van de functie

Het is mogelijk om een enkele regeling te programmeren.

- Druk kort op de knop **B** of **C** om naar het menu "PROGRAMMEREN" te gaan;
- druk lang op de knop **B** of **C** om dit te bevestigen;

- Druk kort op de knop **B** of **C** om naar het menu "Voorverwarmen interieur" te gaan;
- druk lang op de knop **B** of **C** om dit te bevestigen;
- druk kort op de knop **B** of **C** om de tijd in te stellen;
- druk lang op de knop **B** of **C**, de uren knipperen;
- druk kort op de knoppen **B** en **C** om deze in te stellen;
- druk lang op de knop **B** of **C** om de instelling van de uren te bevestigen;
- de minuten knipperen, druk kort op de knoppen **B** en **C** om ze in te stellen;
- druk lang op de knop **B** of **C** om de instelling van de minuten te bevestigen, uw instelling wordt opgeslagen.



Activering van de “Programmatie”

- Contact is aan en klimaatregeling is ingeschakeld (raadpleeg de paragraaf “Automatische klimaatregeling” in hoofdstuk 3);
- druk op de toets **1**.

De functie wordt twee uur voor het geprogrammeerde tijdstip geactiveerd om een comfortabele temperatuur te bereiken.

De controlelampjes in de toets **1**, in de toets

AUTO **2** en het controlelampje  op het instrumentenpaneel branden.

Uitschakelen van de airconditioning

De airconditioning schakelt zich automatisch uit ongeveer 10 minuten na de geprogrammeerde stoptijd.

De functie kan zich ook uitschakelen als:

- het laadcontact wordt losgekoppeld;
- de functie “Activeren op afstand” is ingeschakeld, raadpleeg de paragraaf “Airconditioning: activeren op afstand” in hoofdstuk 2;
- het laadniveau van de tractiebatterij is lager dan 15% of 30%, afhankelijk van de auto

Aangesloten services

Het is ook mogelijk om de airconditioning via de aangesloten diensten te programmeren. Raadpleeg een merkdealer voor de weringsvoorwaarden.



Verantwoordelijkheid van de bestuurder tijdens het parkeren of stoppen van de auto

Laat nooit, zelfs niet eventjes, een kind, een afhankelijke volwassene of een dier in de auto achter als u deze verlaat.

Bij warm en/of zonnig weer kan de temperatuur binnenin de cabine heel snel oplopen.

LEVENSGEVAAR OF GEVAAR VAN ERNSTIG LETSEL.

LUCHTIONISATOR

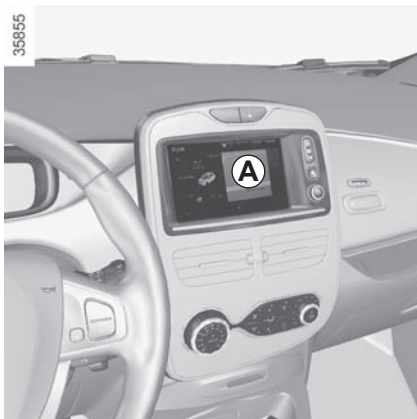

Selectie van de werkstand

Met de airconditioning aan kiest u op het display **A** "Menu", "Voertuig", "Zorg" en daarna "Ionisator".

Kies een van de twee modi of stop de verspreiding:

- **CLEAN** : helpt bij het verminderen van bacteriën en allergene deeltjes in de lucht;
- **RELAX** : creëert een gezonde en relaxerende atmosfeer om te rijden door de verspreiding van ionen;
- **Stop** (stopt de verspreiding).

Activering van de ionisator in de stand **CLEAN** telkens u de motor start

Om de modus **CLEAN** te activeren telkens u de motor start, vinkt u de regel "Start ionisatie bij starten motor" aan en bevestigt u.

NB:

- als de bediening van de ventilatie op stand 0 (stop) staat, start de ionisator telkens u de motor start automatisch een minimale ventilatie gedurende ongeveer 10 seconden;
- als met de afstelling van de luchtverdeling de middelste ventilatieroosters geen lucht kunnen krijgen, is de ionisator niet geactiveerd.

Sluit de ventilatieroosters niet als de ionisator actief is. Dat zorgt voor een homogene verspreiding van ionen.

AIRCONDITIONING: informatie en bedieningsinstructies (1/2)

Tips voor het gebruik

In sommige gevallen, (airconditioning uit, luchtkringloop in werking, ventilatiesnelheid nul of laag, enz.) kunnen de ruiten van de auto beslaan.

Als de ruiten beslagen zijn, gebruikt u de functie “**helder zicht**” om het doorzicht te verbeteren; gebruik bij voorkeur de airconditioning in de automatische werkstand om het beslaan te voorkomen.

Onderhoud

Raadpleeg voor de controle-intervallen het onderhoudsdocument van uw auto.

Actieradius

Het is normaal dat het energieverbruik hoger is als u de airconditioning gebruikt.

Gebruik de airconditioning regelmatig, ook bij koud weer; laat de airco ten minste eenmaal per maand gedurende ongeveer 5 minuten draaien.

Advies voor het minimaliseren van het energieverbruik en dus de actieradius van de auto te vergroten:

Rijd met open ventilatierooster en gesloten ruiten. Open bij zeer warm weer of als de auto in de zon heeft gestaan enkele minuten de portieren voordat u start, zodat de hete lucht uit de auto kan ontsnappen.

Gebruik bij voorkeur:

- voor uw vertrek, de programmatie van de airconditioning of de activering op afstand. Raadpleeg de paragrafen “Airconditioning: programmatie” en “Airconditioning: activeren op afstand” in hoofdstuk 2;
- onderweg, het gebruik van de ECO-modus. Raadpleeg de paragraaf “ECO-modus” in hoofdstuk 2.

Auto's uitgerust met de ECO-modus

Als de ECO-modus actief is, kan de werking van de airconditioning verminderen. Raadpleeg de paragraaf “Tips voor het rijden, zuinig rijden” in hoofdstuk 2.

Storingen

Raadpleeg bij een storing altijd een merkdealer.

- **Minder goede werking van ontdoeien, ontwasemen of airconditioning.** Dit kan het gevolg zijn van een vervuild patroon van het interieurfilter.
- **Geen gekoelde of verwarmde lucht.** Wanneer de airconditioning niet goed werkt, moet u eerst de zekering controleren en controleren of alle bedieningsorganen in de juiste stand staan. Als dit niet zo is moet u het systeem stoppen.

Water onder de auto

Maak u zich niet ongerust als er condenswater onder de auto druppelt, dit is normaal na langdurig gebruik van de airconditioning.



Maak nooit de slangen van de airconditioning los. Dit is gevaarlijk voor de ogen en de huid.

AIRCONDITIONING: informatie en bedieningsinstructies (2/2)

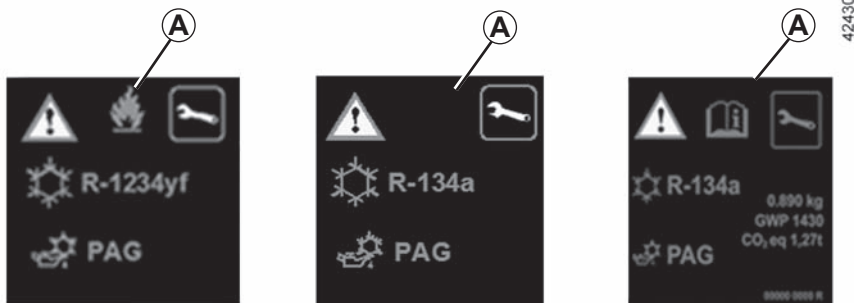

Het airconditioningssysteem bevat fluorhoudende broeikasgassen.

Afhankelijk van het voertuig, u kunt de volgende informatie vinden op sticker **A** in de motorruimte.

De aanwezigheid en de plaats van de informatie op sticker **A** zijn afhankelijk van de auto.



Maak nooit de slangen van de airconditioning los. Dit is gevaarlijk voor de ogen en de huid.



Voordat u in de motorruimte werkzaamheden kunt uitvoeren, moet u absoluut het contact uitzetten (zie "De motor starten en stoppen" in hoofdstuk 2).



Type airconditioningsvloeistof



Type olie in de slangen van de airconditioning



Ontvlambaar product



Raadpleeg het instructieboekje



Onderhoud

x,xxx kg

Hoeveelheid airconditioningsvloeistof aanwezig in de auto.

GWP xxxxx

Global Warming Potential oftewel aardopwarmingsvermogen (CO₂-equivalent).

CO₂-equivalent
x,xx t

Hoeveelheid in gewicht en CO₂-equivalent.

ELEKTRISCHE RUITBEDIENING (1/2)

Deze systemen werken met contact aan of contact uit tot het openen van een voorportier (begrensd tot ongeveer 3 minuten).



Veiligheid inzittenden achter

De bestuurder kan de werking van de ruitbediening achter uitschakelen door de schakelaar **4** in te drukken. Op het instrumentenpaneel wordt een bevestigingsboodschap weergegeven.

Verantwoordelijkheid van de bestuurder

Haal altijd de RENAULT-card uit de auto en laat nooit een kind, een afhankelijke volwassene of een dier in de auto achter, zelfs niet eventjes. Zij kunnen zichzelf of anderen in gevaar brengen door de motor te starten of apparatuur te bedienen zoals de versnellingshendel of de ruitbediening. In geval van beknelling van een lichaamsdeel draait u direct de bewegingsrichting van de ruit om door te drukken op de betreffende schakelaar. Risico van ernstige verwondingen.

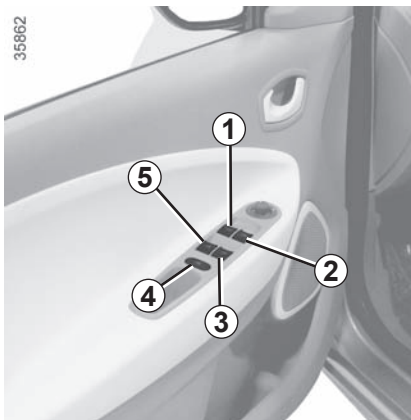

Elektrische ruitbediening

Druk op of trek aan de schakelaar van een ruit om deze omlaag of omhoog te zetten tot de gewenste stand is bereikt: de ruiten achter kunnen niet geheel omlaag gaan.

Werking van de sneltoets

(afhankelijk van de auto)

Dit is een aanvulling op de elektrische ruitbediening die hiervoor is beschreven. De bestuurdersruit kan hiermee worden uitgerust.

Druk of trek kort en krachtig aan de schakelaar van de ruit: de ruit gaat geheel omlaag of omhoog. Een actie op de schakelaar stopt de werking van de ruit.

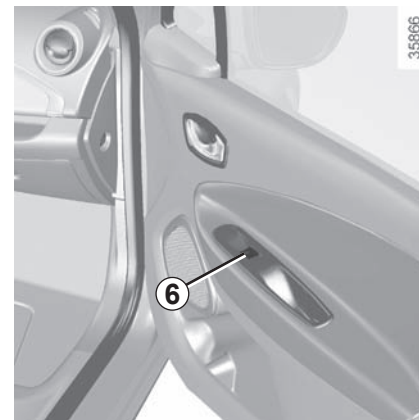

Vanaf de bestuurdersplaats bedient u de schakelaar:

- 1** voor de bestuurderskant;
- 2** voor de passagierskant voor;
- 3** en **5** voor de passagiers achter.

Vanaf de passagiersplaatsen bedient u de schakelaar **6**.

Opmerking: Als de ruit tijdens het sluiten op weerstand stuit (bijvoorbeeld een tak), stopt de ruit en schuift deze daarna enkele centimeters terug.

Leg nooit iets op de bovenkant van een ruit: risico van beschadiging van de ruitbediening.

ELEKTRISCHE RUITBEDIENING (2/2)/HANDBEDIENDE RUITEN

Storingen

Als een storing optreedt tijdens het sluiten van een ruit, schakelt het systeem over op de normale werking: trek de betreffende ruit-schakelaar zo vaak omhoog als nodig om de ruit volledig te sluiten, en laat dan de schakelaar los. Druk opnieuw gedurende ongeveer een seconde op de schakelaar (aan de kant van het sluiten) om het systeem te resetten.

Raadpleeg indien nodig uw merkdealer.

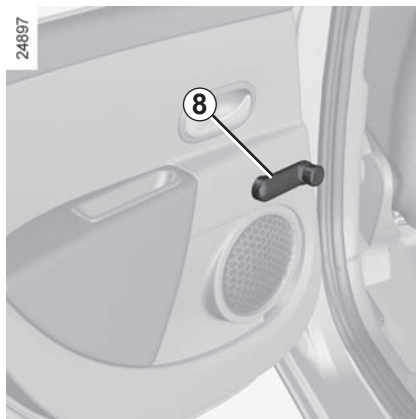

Handbediende ruiten

Draai de zwengel 8.



Wanneer u de ruiten sluit, moet u erop letten dat er geen enkel lichaamsdeel (arm, hand, enz.) uit het voertuig steekt.

Gevaar van ernstige verwondingen.

BINNENVERLICHTING/ZONNEKLEP



Binnenlicht

Door het kantelen van de schakelaar **2** kunt u kiezen voor:

- een constant brandende verlichting;
- een verlichting die gaat branden als één van de portieren wordt geopend. Deze dooft als de betreffende portieren goed gesloten zijn en na enige tijd;
- het onmiddellijk uitgaan.

Leesspots

Kantel de schakelaars **1** of **3**.

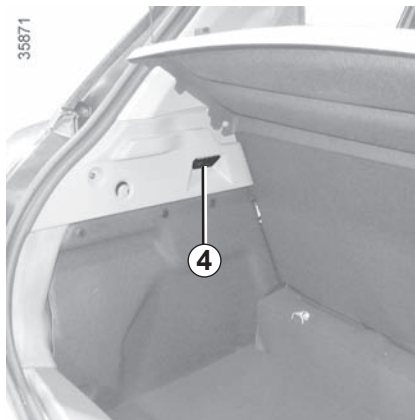

Verlichting bagageruimte

Het lampje **4** gaat branden bij het openen van de kofferbak.

Het ontgrendelen en het openen van de portieren en de achterklep zorgen voor het tijdelijk branden van de binnenlichten en de lichten.

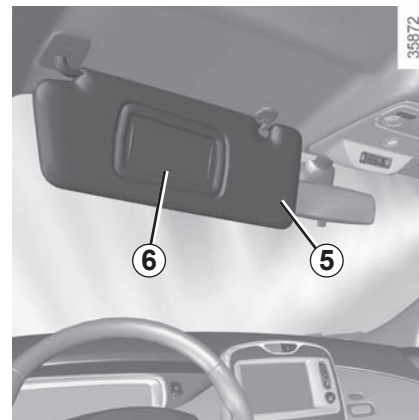

Zonwering

Zet de zonneklep **5** omlaag tegen de voorruit of maak hem los en draai hem tegen de zijruit.

Make-up spiegels

Afhankelijk van de auto, verschuif of til het klepje **6** omhoog.



Tijdens het rijden moet het klepje van de make-up spiegel gesloten zijn. Risico van verwonding.

OPBERGRUIMTES, INDELING INTERIEUR (1/3)



Opbergruimte in voorportieren 1

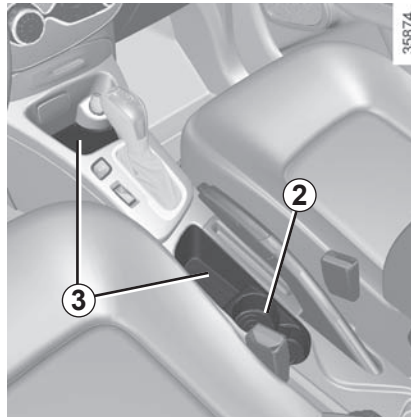

Bekerhouders 2 en 4

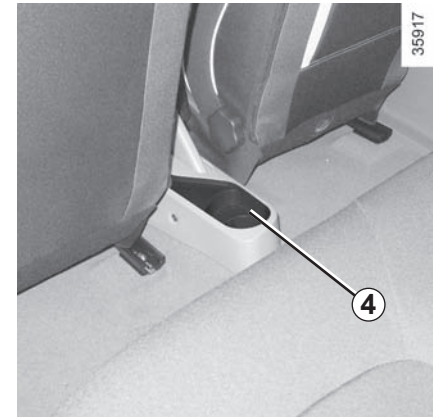

Opbergvak in de middenconsole 3



Let op bij het accelereren of het rijden in een bocht, dat de inhoud van de beker of het blikje niet over de rand stroomt.

Risico van brandwonden als de vloeistof warm is en/of vlekken.



Laat geen voorwerpen op de vloer (voor de bestuurder) liggen. In geval van plotseling remmen zouden deze onder de pedalen terecht kunnen komen, waardoor de bestuurder deze niet meer goed kan bedienen.

OPBERGRUIMTES, INDELING INTERIEUR (2/3)

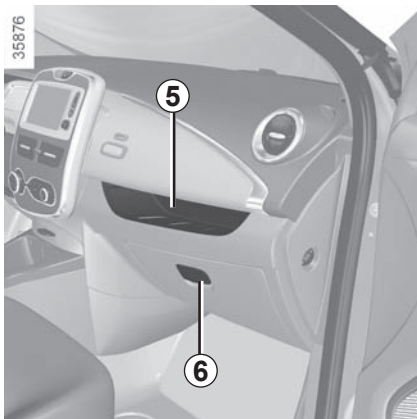

Dashboardkastje 5

Dashboardkastje.

Om dit te openen, trekt u aan de handgreep **6**.

Hierin passen documenten op A4 formaat, een grote fles water enz.



Opbergruimte in achterportier 7



Let op dat er geen harde, zware of scherpe voorwerpen in de "open" bergruimtes geplaatst zijn, zodat zij tegen de inzittenden geslingerd kunnen worden bij het rijden door een bocht, bij plotseling remmen of bij een botsing..

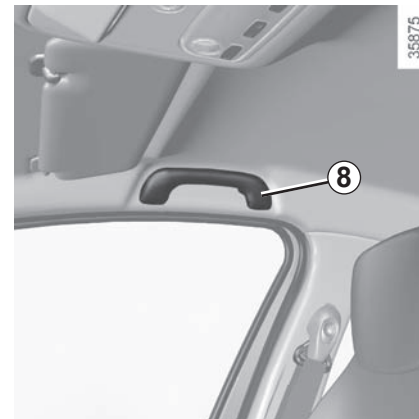

Handgreep 8

Hieraan kan men zich vasthouden tijdens het rijden.

Gebruik deze niet bij het in- of uitstappen.

OPBERGRUIMTES, INDELING INTERIEUR (3/3)

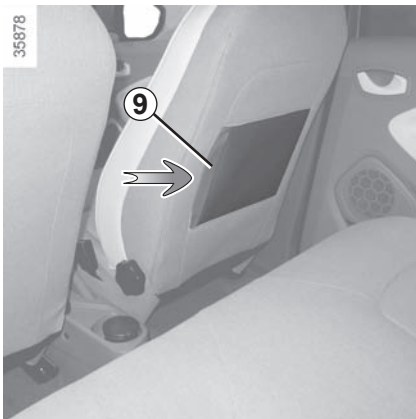

Opbergvak 9 met opening aan de zijkant

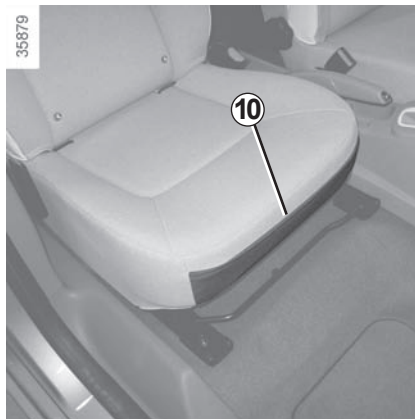

Opbergvak 10



Let op dat er geen harde, zware of scherpe voorwerpen in de "open" berg ruimtes geplaatst zijn, zodat zij tegen de inzittenden geslingerd kunnen worden bij het rijden door een bocht, bij plotseling remmen of bij een botsing..

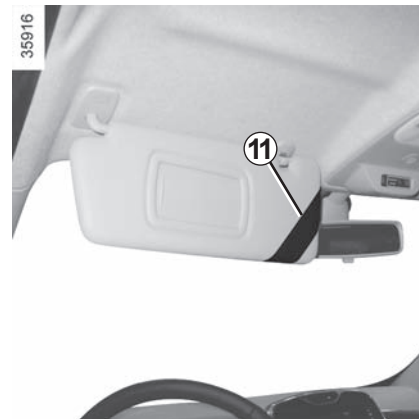

Opbergruimte zonneklep 11

Hierin kunt u kaartjes (bijvoorbeeld van een tolgeweg) bewaren.

ASBAK, ACCESSOIREAANSLUITING



Asbak 1

Openen: trek het deksel omhoog. U kunt de asbak legen door het geheel naar u toe te trekken zodat de asbak vrijkomt.

Als uw auto geen asbak heeft, kan u deze bij uw merkdealer kopen.

Accessoireaansluiting 2

Deze is bestemd voor de aansluiting van accessoires die zijn goedgekeurd door onze technische dienst.



Sluit alleen accessoires aan met een vermogen van maximaal 120 watt (12 V).

Als verschillende accessoireaansluitingen tegelijk worden gebruikt, mag het totale vermogen van de aangesloten accessoires niet meer zijn dan 180 watt.

Risico van brand.

HOOFDSTEUN ACHTER

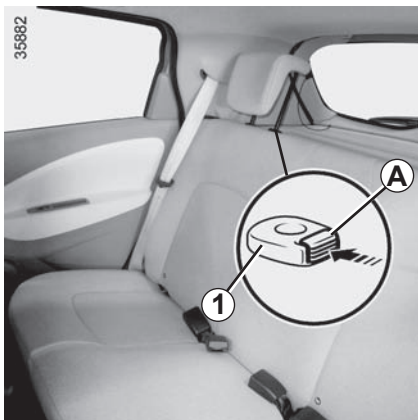

Gebruiksstand

Houd de hoofdsteun naar de voorzijde van de auto getrokken en verschuif hem omhoog of omlaag.

Verwijderen

Druk op de knop **A** van de grendel **1** en verwijder de hoofdsteun.



Terugplaatsen

Steek de poten in de hulzen en zet de hoofdsteun omlaag tot de eerste klik. Controleer de vergrendeling.

Opbergstand

Druk op de knop **A** in en laat de hoofdsteun helemaal zakken.

De hoofdsteun in de onderste stand B is een opbergstand: als er een passagier op de stoel zit, is deze stand niet toegestaan.

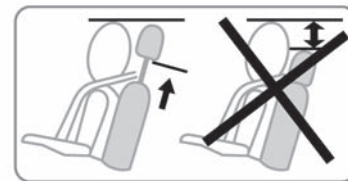

De hoofdsteun is een veiligheidsorgaan, dat altijd op zijn plaats moet zitten en goed moet zijn afgesteld. De bovenkant van de hoofdsteun moet op gelijke hoogte zijn met de kruin.

ACHTERBANK: gebruiksmogelijkheden

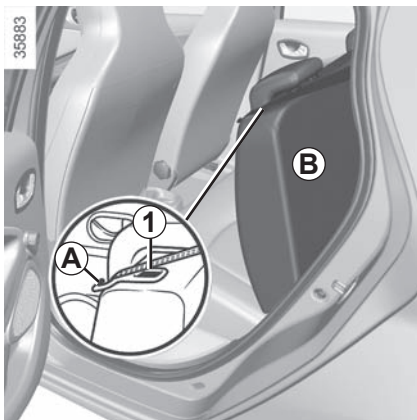

De rugleuning kan worden neergeklapt voor het transport van grote voorwerpen.

Rugleuning neerklappen

Schuif de voorstoelen voldoende naar voren.

Zet de hoofdsteunen zo laag mogelijk.

Plaats de autogordels in hun houder **A**.

Druk op de knop **1** en kantel de rugleuning **B** omlaag.

Voordat u iets aan de rugleuning doet, plaats u de autogordel in de gordelgeleider **A** zodat de gordel niet kan beschadigen.



Zorg dat tijdens het bewegen van de achterstoelen, er niets het verankeren kan hinderen (lichaamsdeel, dier, steentje, doek, speelgoed, enz.).



Voer deze verstellingen uitsluitend uit als de auto stilstaat.

Bij de achterbank in de stand twee zitplaatsen met de kleine rugleuning **B** naar beneden geklapt, is het verboden de middelste zitplaats achter te gebruiken, omdat het onmogelijk is de gordel vast te maken (sluitingen van de gordel niet toegankelijk).

Voor het terugplaatsen van de rugleuning, gaat u in omgekeerde volgorde te werk.

Zet de rugleuning weer omhoog en klik deze vast tegen zijn steun.



Controleer na het terugkanten van de rugleuning of deze weer goed is vergrendeld. **Let op bij het gebruik van een stoelhoes**, dat deze de vergrendeling van de rugleuning niet belemmert. Let op de juiste stand van de autogordels. Plaats de hoofdsteunen terug.

HOEDENPLANK

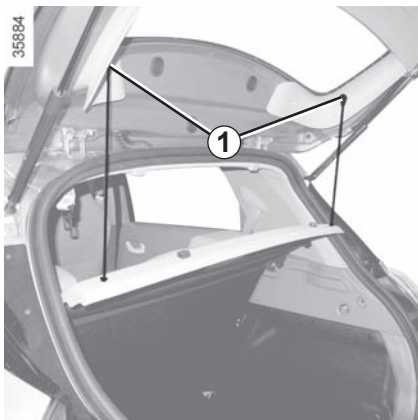

Hoedenplank

Om deze te verwijderen:

- zet de hoofdsteunen achter helemaal naar beneden;
- maak de twee koordjes **1** los;
- til de hoedenplank **2** op om deze los te maken.

Maximumgewicht op de hoedenplank;
2 kg gelijkmatig verdeeld.

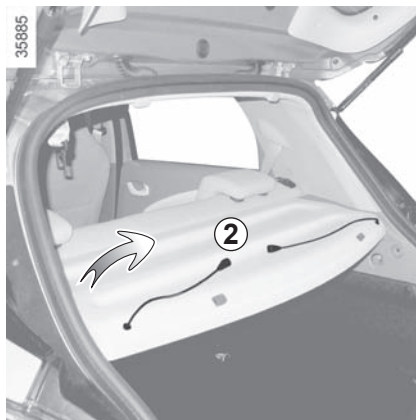

- druk de hoedenplank **2** naar binnen en draai hem;
- trek de hoedenplank naar u toe.

Bij het terugplaatsen, gaat u in omgekeerde volgorde te werk.



Zet geen bagage en vooral geen zware of harde voorwerpen op de hoedenplank.

Bij plotseling remmen of in geval van een ongeluk kunnen rondslingerende spullen de inzittenden in gevaar brengen.

BAGAGE-AFDEKPLAAT: soci t  uitvoeringen

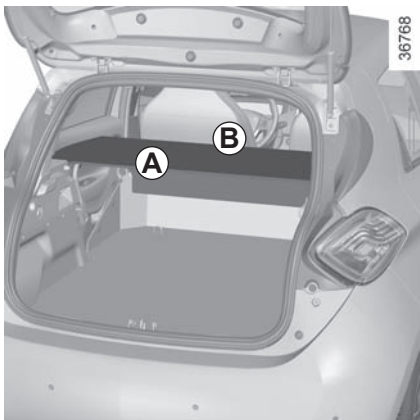

De bagage-afdekplaat bestaat uit een stijf deel **A** en een vouwbaar deel **B**.

De bagage-afdekplaat is uitgeklaapt.



De bagage-afdekplaat is ingeklapt.

Om hem te vouwen:

- til de plaat **A** lichtjes op en trek hem naar u toe om hem uit te bouwen;
- vouw daarna het deel **B** door het dubbel te klappen.



De bagage-afdekplaat is verwijderd.

Vanuit de gevouwen stand en in **horizontale stand** uitbouwen:

- trek aan   n kant de bagage-afdekplaat naar u toe zodat hij licht kantelt;
- trek vervolgens de bagage-afdekplaat aan de andere kant om hem volledig uit zijn houder te halen.



Plaats geen voorwerpen en vooral geen zware of harde voorwerpen op de bagage-afdekplaat. Bij plotseling remmen of in geval van een ongeluk kunnen rondslingerende spullen de inzittenden in gevaar brengen.

BAGAGERUIMTE/SPOILER



356874

Openen

Druk op de knop **1** en trek de achterklep omhoog.

Sluiten

Trek de achterklep omlaag, waarbij u, afhankelijk van de auto, gebruik kunt maken van de handgreep in de klep.



356887

Spoiler

Het is **verboden** voorwerpen en/of accessoires (fietsdrager, enz.) op de spoiler **A** te bevestigen.

VERVOER VAN BAGAGE

Let er bij het vervoer op dat de voorwerpen met hun langste zijde steunen tegen ofwel:

- De rugleuning van de achterbank bij de normale ladingen (**A**).
- De rugleuningen van de voorstoelen met de rugleuningen van de achterstoelen neergeklapt als u grote voorwerpen moet vervoeren (geval **B**).



Als u voorwerpen op de neergeklapte rugleuning wilt plaatsen, moet u eerst de hoofdsteunen verwijderen voordat u de rugleuning neerklapt, zodat de rugleuning zo dicht mogelijk tegen het zitkussen kan kantelen.

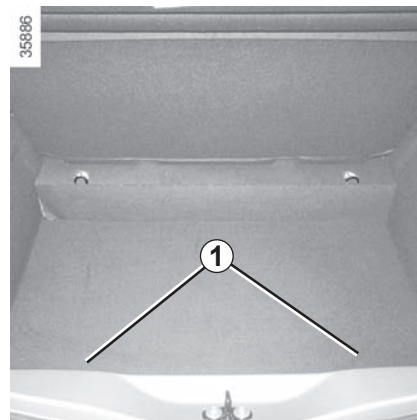

De zwaarste voorwerpen plaatst u zo laag mogelijk op de laadvloer. Zet de lading indien mogelijk vast aan de bevestigingspunten **1** (indien aanwezig) op de vloer van de laadruimte. De lading moet zo geplaatst zijn dat niets naar voren op de passagiers geslingerd kan worden als de bestuurder plotseling moet remmen. Maak de autogordels van de zitplaatsen achter vast, ook als deze niet bezet zijn.

MULTIMEDIA-UITRUSTING

De aanwezigheid en de plaats van deze uitrustingen zijn afhankelijk van de auto.

- 1 Multimediascherm met touchscreen;
- 2 Multimedia-aansluitingen;
- 3 Spraakcommando;
- 4 Bediening bij het stuurwiel;
- 5 Microfoon.



Raadpleeg voor de werking van dit systeem de gebruiksaanwijzing.



Gebruik van de telefoon

Houd u altijd aan de wettelijke voorschriften met betrekking tot het gebruik van dit apparaat.



Hoofdstuk 4: Onderhoud

Motorkap	4.2
Peilen:	4.4
koelvloeistof	4.4
remvloeistof	4.5
ruitensproeierreservoir	4.5
12 V-hulpaccu	4.6
Bandenspanning	4.8
Onderhoud van de carrosserie	4.9
Onderhoud van de bekleding	4.12

MOTORKAP (1/2)



Om deze te openen trekt u aan de handgreep **1**, links van het dashboard.



Niet onder de motorkap werken als de auto wordt opgeladen of wanneer het contact niet uit is.

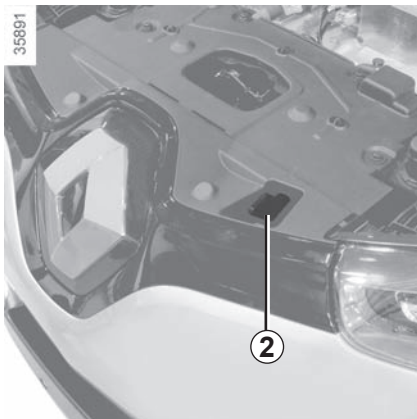

Veiligheidshaak van de motorkap

Til de motorkap enkele centimeters omhoog en duw de hendel **2** naar links.



Bij een botsing, zelfs een lichte, tegen de grille of de motorkap, moet u zo snel mogelijk het ontgrendelingssysteem van de motorkap laten controleren door een merkdealer.



Let op bij werkzaamheden dicht bij de motor, deze kan nog warm zijn. Bovendien kan de ventilatormotor onverwacht gaan draaien. Het waarschu-

wingslampje  in de motorruimte herinnert u hieraan.

Verwondingsgevaar



Controleer bij werkzaamheden onder de motorkap of de schakelaar van de ruitenwisser in de stand uit staat.

Verwondingsgevaar

MOTORKAP (2/2)

Motorkap openen

Zet de motorkap met de hand omhoog, deze wordt ondersteund met behulp van een gasveer.



Druk niet op de motorkap:
Risico van ongewenst sluiten
van de motorkap.



Controleer na werkzaamheden
in de motorruimte of er niets
is vergeten (lappen, gereedschap,
enz.).
Hierdoor kan de motor beschadigd
raken.

Sluiten van de motorkap

Controleer of er geen gereedschap of andere voorwerpen in de motorruimte zijn achtergebleven.

Om de motorkap te sluiten, pakt u het midden van de motorkap en laat u deze van 30 cm hoogte dichtvallen. Hij vergrendelt door zijn gewicht.



Controleer de vergrendeling
van de kap.
Controleer of er niets de vergrendeling belemmert (steen-
tje, doek enz.).

PEILEN (1/2)

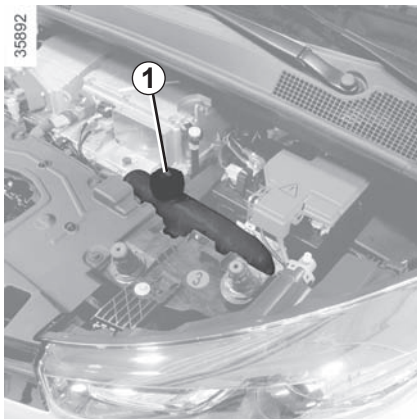

Koelvloeistof

Het peil wordt gecontroleerd met stilstande motor en op een horizontale ondergrond. Het peil **bij koude motor** moet liggen tussen de markeringen "MINI" en "MAXI" op het koelvloeistofreservoir **1**.

Vul **bij koude motor** bij, voordat het peil onder de markering "MINI" zakt.



Niet onder de motorkap werken als de auto wordt opgeladen of wanneer de motor niet uit staat.

Regelmatige controle van het peil

Controleer regelmatig de peilen van de koelvloeistof (de motor kan ernstig beschadigen door een gebrek aan koelvloeistof).

Vul uitsluitend bij met door onze technische dienst goedgekeurde producten die zorgen voor een bescherming van het koelsysteem:

- bescherming tegen bevriezen;
- bescherming tegen corrosie van het koelcircuit.

Als het peil abnormaal of herhaaldelijk daalt, moet u een merkdealer raadplegen



Zolang de motor warm is, mogen er geen werkzaamheden aan de motor en het koelsysteem worden uitgevoerd.

Risico van brandwonden.

Interval voor het vervangen

Raadpleeg het onderhoudsdocument van uw auto.



Controleer bij werkzaamheden onder de motorkap of de schakelaar van de ruitenwisser in de stand uit staat.

Verwondingsgevaar



Let op bij werkzaamheden dicht bij de motor, deze kan nog warm zijn. Bovendien kan de ventilatormotor onverwacht gaan draaien. Het waarschu-

wingslampje  in de motorruimte herinnert u hieraan.

Verwondingsgevaar

PEILEN (2/2)

35893

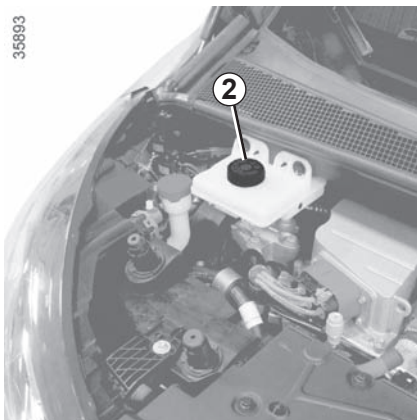

Remvloeistof

Controle van het peil moet bij stilstande motor en op horizontale ondergrond plaatsvinden. Controleer regelmatig het peil van de remvloeistof en zeker als u bij het remmen een verschil, hoe gering ook, opmerkt.

Als het peil abnormaal of herhaaldelijk daalt, moet u een merkdealer raadplegen

Vullen

Na werkzaamheden aan het hydraulische circuit moet de remvloeistof worden vervangen door een deskundige.

Gebruik hiervoor uitsluitend door onze technische dienst goedgekeurde remvloeistof uit een verzegelde verpakking.

Interval voor het vervangen

Raadpleeg het onderhoudsdocument van uw auto.

Peil 2

Het is normaal dat het remvloeistofpeil daalt met het slijten van de remblokken, maar het mag nooit beneden het merkteken “MINI” komen.

Als u zelf de slijtage van de schijven wilt controleren, dan kunt u bij de merkdealer of op de website van de fabrikant een document verkrijgen met een controlemethode.



Sommige onderdelen onder de motorkap kunnen tijdens onderhoud warm zijn. Bovendien kan de ventilateurmotor onverwacht gaan draaien.

Risico op brandwonden of verwondingen.

35894

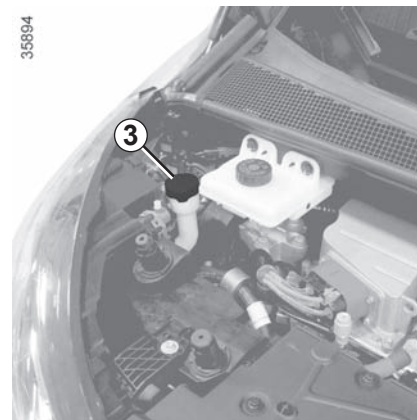

Vooruitsproeierreservoir

Vullen

Open de dop **3**, vul tot u de vloeistof ziet en sluit de dop weer.

Vloeistof

Product voor ruitensproeiers ('s winters met speciale antivries).

Sproeiers

De sproeiers van de voorruit kunt u met een naald in de juiste stand richten.

12 V-HULPACCU (1/2)

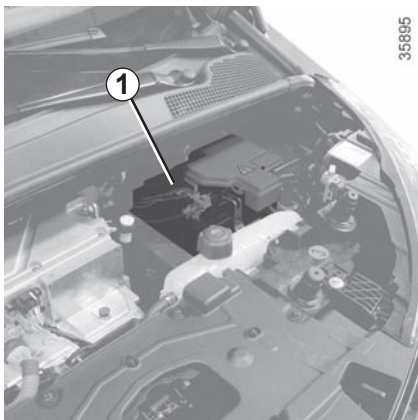

35895

De hulpaccu is een 12 V-accu: deze levert de noodzakelijke energie voor de werking van de uitrustingen van de auto (koplampen, ruitenwissers, audiosysteem ...) en bepaalde veiligheidssystemen zoals rembekrachtiging.

U mag de accu niet openen of er vloeistof aan toevoegen.

Onderhoud/vervanging

De capaciteit van uw 12 V-hulpaccu **1** kan verminderen, vooral als u uw auto gebruikt:

- bij een lage buitentemperatuur;
- na langdurig gebruik van stroomverbruikers bij afgezette motor.



Teneinde uw veiligheid en een goede werking van de elektrische uitrustingen van de auto te waarborgen (lampen, ruitenwischer, rembekrachtiging...), moet elk onderhoud aan de 12 V-hulpaccu (demontering, loskoppeling...) **verplicht** uitgevoerd worden door een gespecialiseerd vakman.

Risico op brandwonden door elektrische schokken.

U moet zich **verplicht** houden aan de vervangingsintervallen die worden aangegeven in het onderhoudsboekje zonder deze te overschrijden.

Omdat de accu van een speciaal type is, moet u deze vervangen door een gelijkwaardige accu.

Roep de hulp in van een merkdealer



Niet onder de motorkap werken als de auto wordt opgeladen of wanneer het contact niet uit is.



Let op bij werkzaamheden dicht bij de motor, deze kan nog warm zijn. Bovendien kan de ventilatormotor onverwacht gaan draaien. Het waarschuwingslampje



in de motorruimte herinnert u hieraan.

Verwondingsgevaar

12 V-HULPACCU (2/2)

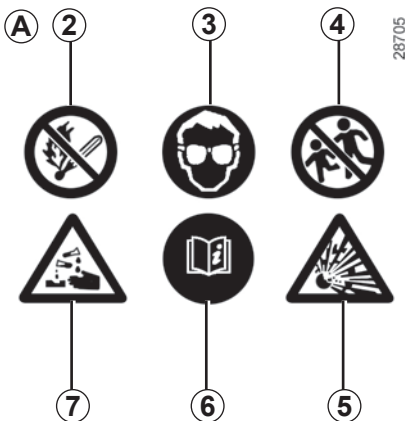

Sticker A

Houd u aan de indicaties op de accu.

2 open vuur en roken verboden;

3 oogbescherming verplicht;

4 op afstand van kinderen houden;

5 explosieve stoffen;

6 raadpleeg het instructieboekje;

7 corrosieve stoffen.

Pechhulp

Om uw auto niet te beschadigen, is het verboden om de 12 V-hulpaccu op te laden met behulp van:

- een lader van een externe accu;
- een accu van een andere auto.

Doe beroep op een merkdealer.



Het is verboden de 12 V-hulpaccu los te koppelen.

Risico op brandwonden door elektrische schokken.

Gebruik uw elektrische auto niet om de 12 V-accu van een andere auto bij pech te helpen. De elektrische spanning van 12 volt van een elektrische auto is daarvoor niet toereikend. Risico van beschadiging van de auto.

BANDENSPPANNING

35983

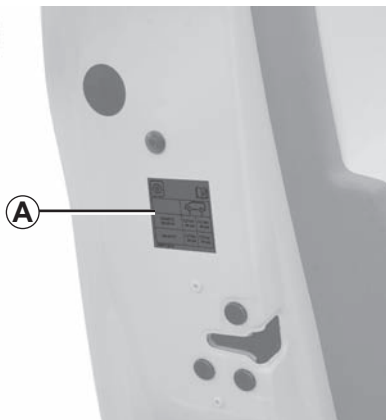

Sticker A

Open het bestuurdersportier om het te lezen.

De bandenspanning dient bij koude banden te worden gecontroleerd.

Indien u de bandenspanning niet bij **koude** banden kunt controleren, moet u de opgegeven waarden met **0,2 tot 0,3 bar (3 PSI)** verhogen. **Verlaag nooit de spanning van een warme band.**

35989

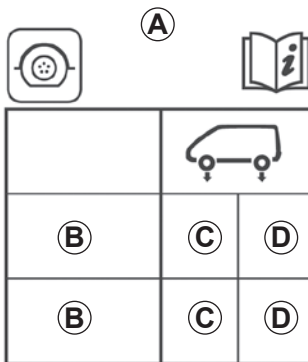

B: bandenmaat van uw auto.

C: bandenspanning van de voorwielen.

D: bandenspanning van de achterwielen.

Veiligheid van de banden en monteren van sneeuwkettingen

Raadpleeg de paragraaf "Banden" in hoofdstuk 5 voor het onderhoud en de mogelijkheid voor het gebruik van sneeuwkettingen (afhankelijk van de uitvoering).

Auto met waarschuwing bij verlies van bandenspanning

Bij te lage bandenspanning (lekke band, lage spanning, enz.) gaat het controlelampje



op het instrumentenpaneel branden.

Raadpleeg «Waarschuwing bij verlies van bandenspanning» in hoofdstuk 2.



Voor uw veiligheid en voor de naleving van de geldende wetgeving.

Als de banden moeten worden vervangen, dan mag dit alleen gebeuren met even grote banden van hetzelfde merk, hetzelfde type en dezelfde structuur op eenzelfde profiel.

Deze moeten: ten minste hetzelfde laadvermogen en dezelfde maximumsnelheid als de oorspronkelijke banden hebben, ofwel voldoen aan de door de merkdealer gestelde eisen.

Indien u deze instructies niet respecteert, kunt u uw veiligheid in gevaar brengen en is uw auto mogelijk niet conform de voorschriften.

Risico op verlies van de controle over de auto.

ONDERHOUD VAN DE CARROSSERIE (1/3)

Een goed onderhouden auto gaat langer mee. Daarom wordt aangeraden de buitenkant van de auto regelmatig te onderhouden.

Uw auto is op doelmatige wijze tegen roestvorming beschermd. Toch staat hij bloot aan de invloed van verschillende parameters.

Agressieve stoffen in de lucht

- luchtverontreiniging in steden en in industriegebieden,
- zilte lucht langs de kust, vooral bij warm weer,
- wisselende klimaatinvloeden en veranderingen in de vochtigheidsgraad (wegenzout in de winter, water waarmee de weg wordt schoongespoeld enz.).

Kleine beschadigingen in het dagelijks gebruik

Schurende stoffen

Stof in de lucht, zand, modder, opspattende steentjes, enz.

Er zijn een aantal maatregelen nodig om de hierboven genoemde gevaren te bestrijden.

Wat u moet doen

Was uw auto regelmatig, **met de motor uit**, met door onze technische diensten geselecteerde shampoos (nooit met schuurmiddelen). Spuit vooraf rijkelijk met een waterstraal het volgende af:

- de aanslag door luchtverontreiniging, bloeiende bomen (linden bijvoorbeeld);
- modder uit de wielkuipen en onder de bodemplaat die anders lange tijd het vocht kunnen vasthouden;
- de **uitwerpselen van vogels**, die een chemische reactie met de lak veroorzaken waardoor **deze snel kan ontkleuren en zelfs kan loslaten**;
Deze vlekken **moet** u direct wegwassen, want zij kunnen later niet meer door poetsen worden verwijderd.
- zout, dat vooral in de wielkuipen en onder de bodemplaat achterblijft na te hebben gereden op wegen waar gestrooid is.

Ontdoe de auto regelmatig van plantenresten (hars, bladeren enz.).

Houd bij het rijden op pas geasfalteerde wegen afstand van de andere auto's om beschadiging van lak en ruiten door opspattend grind te voorkomen.

Kleine beschadigingen van de lak moet u snel herstellen of laten herstellen zodat roest ook daar geen kans krijgt.

Laat uw merkdealer regelmatig de carrosserie inspecteren als de auto een plaatwerkgarantie heeft. Raadpleeg het onderhoudsdocument.

Houd rekening met lokale voorschriften inzake het wassen van een auto (bv. niet op de openbare weg).

Bewegende delen of mechanische organen moeten na reiniging altijd met een door onze technische dienst goedgekeurd product opnieuw worden beschermd.

Bij de merkdealer vindt u een uitgebreid gamma speciale onderhoudsproducten.

ONDERHOUD VAN DE CARROSSERIE (2/3)

Wat u niet moet doen

De auto wassen in felle zon of als het vriest.

Vuil of insectenresten wegkrabben, zonder ze eerst met water los te weken.

De auto verwaarlozen zodat vuil zich kan ophopen.

Kleine beschadigingen niet (laten) bijwerken.

Vlekken of aanslag verwijderen met oplosmiddelen die niet door onze technische diensten zijn geselecteerd. De lak kan hierdoor worden aangetast.

Vaak door sneeuw en modder rijden zonder de auto te wassen, met name de wielkuipe en de bodemplaat.



Ontvetten of reinigen met behulp van een hogedrukreiniger of sproei-producten die niet door onze technische dienst zijn goedgekeurd.

- mechanische delen (bijv. de motorruimte);
- onderkant carrosserie;
- scharnierende delen (bijv. aan de portieren);
- gelakte plastic delen aan de buitenkant (bijv. bumpers).

Hierdoor kunnen oxidatie of storingen ontstaan.

ONDERHOUD VAN DE CARROSSERIE (3/3)

Bijzonderheid van auto's met matte lak

Voor dit type lak moeten bepaalde voorzorgsmaatregelen worden genomen.

Wat u niet moet doen

Producten op basis van was gebruiken (opwrijven).

Te hard wrijven.

De auto wassen in een wasstraat.

De auto reinigen met een hogedrukreiniger.

Stickers op de lak plakken (risico op achterblijvende resten).



De auto reinigen met een hogedrukreiniger.

Wat u moet doen

De auto overvloedig met de hand met water wassen en daarbij een zachte doek, spons, enz. gebruiken.

Rijden door een wasstraat

Zet de schakelaar van de ruitenwissers in de stand Uit (raadpleeg hiervoor de paragraaf "ruitensproeier voor" in hoofdstuk 1). Controleer de bevestiging van de uitrusting aan de buitenkant, extra lampen, spiegels en zet de ruitenwisserbladen vast met tape.

Verwijder de spriet van de radioantenne indien uw auto hiermee is uitgerust.

Denk eraan na het wassen het tape te verwijderen en de antenne terug te plaatsen.

Schoonmaken van de koplampen

De koplampen hebben een "kunststof ruit", die u met een zachte doek of poetskatoen kunt schoonvegen. Als dit onvoldoende is, bevochtig deze dan met wat zeepsop en veeg af met een zachte doek of poetskatoen.

Veeg de ruit tenslotte voorzichtig af met een droge zachte doek.

Gebruik geen reinigingsmiddelen met alcohol of gereedschap zoals een ijskrabber.



Wassen van de auto

Reinig de motorruimte, de op-laadaansluiting en de tractiebatterij nooit met een hogedrukreiniger.

Risico van schade aan het elektrische circuit.

Reinig de auto nooit als deze wordt opgeladen.

Risico van mogelijk dodelijke elektrische schokken.

ONDERHOUD VAN DE BINNENBEKLEDING (1/2)

Een goed onderhouden auto gaat langer mee. Daarom wordt aangeraden de binnenkant van de auto regelmatig te onderhouden.

Een vlek moet altijd snel behandeld worden.

Reinig de bekleding (ongeacht het soort vlek) met koud of **lauwwarm zeepsop op basis van natuurlijke zeep**.

Gebruik geen detergents (afwasmiddel, producten in poedervorm, producten op alcoholbasis enz.).

Gebruik een zachte doek.

Spoel en absorbeer het overschot.

Ruiten van instrumenten

(bv. van het dashboard, het klokje, de buinthermometer, het radiopaneel ...)

Veeg deze schoon met een zachte doek of poetskatoen.

Als dat onvoldoende is, gebruik dan een in zeepsop gedrenkte doek (of poetskatoen) en veeg de ruit voorzichtig na met een andere vochtige doek of poetskatoen.

Veeg de ruit tenslotte **voorzichtig** af met een droge zachte doek.

Gebruik geen producten met alcohol en/of spuit vloeistoffen in dit gebied.

Autogordels

Deze moeten goed schoon worden gehouden.

Gebruik producten die door de merkdealer worden geleverd of lauw zeepsop en een spons; veeg de gordels met een doek droog.

Gebruik geen wasmiddelen of kleurstoffen omdat deze de gordels kunnen aantasten.

Textiel (stoelen, deurbekleding ...)

Stofzuig het textiel **regelmatig**.

Vloeistofvlekken

Gebruik zeepsop.

Absorbeer de vlek of duw er lichtjes op (nooit wrijven) met een zachte doek. Spoel daarna het restant af en absorbeer dit.

Vlekken van vaste of halfvaste substanties

Verwijder restanten van vaste of halfvaste substanties **onmiddellijk** met behulp van een spatel (ga daarbij vanaf de randen naar het midden van de vlek om te voorkomen dat deze wordt uitgesmeerd).

Reinig zoals aangegeven voor vloeistofvlekken.

Snoep en kauwgom verwijderen

Leg een ijsblokje op de vlek om deze te laten uitharden en ga daarna te werk zoals aangegeven voor vaste vlekken.

Raadpleeg de merkdealer voor advies over het onderhoud van het interieur en/of bij een onbevredigend resultaat.

ONDERHOUD VAN DE BINNENBEKLEDING (2/2)

Verwijderen/terugplaatsen van oorspronkelijk in de auto aangebrachte afneembare uitrusting

Als u afneembare uitrusting moet verwijderen om het interieur schoon te maken (bijvoorbeeld matten), moet u altijd zorgen dat u ze correct en aan de goede kant terugplaatst (de bestuursmat moet aan de kant van de bestuurder worden teruggeplaatst) en vastzet met de elementen die bij de uitrusting zijn geleverd (de bestuurdersmat bijvoorbeeld, moet altijd worden vastgezet met behulp van de voorgeïnstalleerde bevestigingselementen).

Controleer altijd, terwijl de auto nog stilstaat, of niets de besturing hindert (obstakel onder de pedalen, een hak die achter de mat blijft hangen, enzovoort).

Wat u niet moet doen

Plaats geen voorwerpen zoals deodorant, parfum, enz. bij de ventilatieroosters; deze kunnen de bekleding van het dashboard aantasten.



Gebruik van een hogedrukreiniger of sproeiproducten in het interieur van de auto:

als geen bijzondere voorzorgsmaatregelen worden genomen, bestaat het gevaar dat elektrische en elektronische componenten in de auto defect raken.



Hoofdstuk 5: Praktische tips

Gereedschapset	5.2
Pompset voor de banden	5.3
Banden (veiligheid, wielen, wintergebruik)	5.6
Koplampen (vervangen van een lamp)	5.9
Achterlichten (vervangen van een lamp)	5.10
Zijknipperlichten (vervangen van een lamp)	5.11
Binnenverlichting: vervangen van een lamp	5.12
Handsfree kaart: batterij	5.13
Handsfree kaart: batterij	5.14
Zekeringen.	5.15
Radio inbouwen.	5.17
Toebehoren	5.18
Ruitenwisser (vervangen van een ruitenwisserblad)	5.19
Slepen/pech.	5.20
Storingen	5.23

GEREEDSCHAP

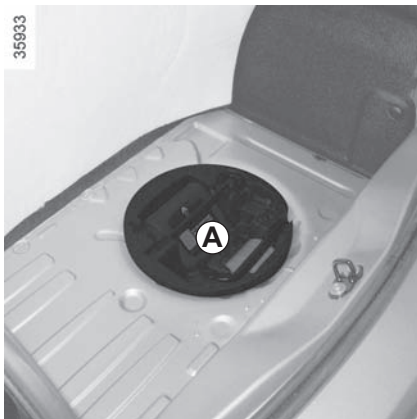

De aanwezigheid van de gereedschappen in de gereedschapset is afhankelijk van de auto.

Het gereedschap **A** bevindt zich in de bak onder de mat van de bagageruimte.

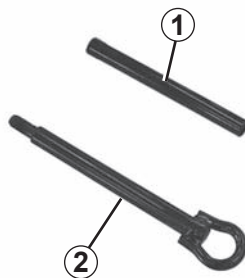

Hendel 1

Hiermee kunt u het sleepoog los- of vastzetten.

Sleepoog 2

Raadpleeg de paragraaf "Slepen" in hoofdstuk 5.



Laat nooit gereedschap in de auto rondslingeren. Dit is gevaarlijk als u plotseling moet remmen. Klem na gebruik het gereedschap weer goed vast in de gereedschapset en berg deze correct op in zijn houder: kans op letsel. Als de gereedschapset wielbouten bevat, gebruik deze bouten dan alleen voor het reservewiel: raadpleeg de sticker op het reservewiel.

POMPSET VOOR DE BANDEN (1/3)

32788



De set repareert beschadigde banden waarvan het loopvlak **A** beschadigd is door een voorwerp van minder dan 4 millimeter. Hij repareert niet alle typen lekken, zoals sneden van meer dan 4 millimeter, sneden aan de zijkant **B** van de band, enz.

Controleer ook of de velg in goede staat is.

Verwijder niet het voorwerp dat de oorzaak is van de lekkage als dit nog in de band zit.



Gebruik de pompset niet als de band beschadigd is door het rijden met een lekke band.

Controleer dus zorgvuldig de zijkant van de banden voor het repareren.

Bovendien kan het rijden met zachte of zelfs platte (of lekke) banden de veiligheid in gevaar brengen en niet te repareren blijken.

Deze reparatie is tijdelijk.

Een lekke band moet zo snel mogelijk worden gerepareerd en vóór terugplaatsing door een deskundige worden onderzocht.

Voor het vervangen van een band die met behulp van deze set gerepareerd is, moet u de specialist op de hoogte brengen.

Tijdens het rijden kan een trilling gevoeld worden door de aanwezigheid van het product in de band.



De set is uitsluitend bestemd en goedgekeurd voor het oppompen van banden van een auto die met deze set uitgerust is.

In geen geval mag de set gebruikt worden voor het oppompen van banden van een andere auto of enig ander oppompbaar voorwerp (zwemband, boot, enz.).

Voorkom dat de huid in contact komt met de vloeistof tijdens de reparatiehandelingen. Als toch druppeltjes ontsnappen, moet u deze overvloedig afspoelen.

Houd de reparatieset uit de buurt van kinderen.

Gooi het lege reservoir niet in de natuur. Lever het in bij uw merkdealer of bij een depot voor klein chemisch afval.

Het reservoir heeft een beperkte houdbaarheid die is aangegeven op zijn etiket. Controleer de houdbaarheidsdatum.

Ga bij een merkdealer langs om de pompslang en het reservoir met het reparatieproduct te laten vervangen.

POMPSET VOOR DE BANDEN (2/3)

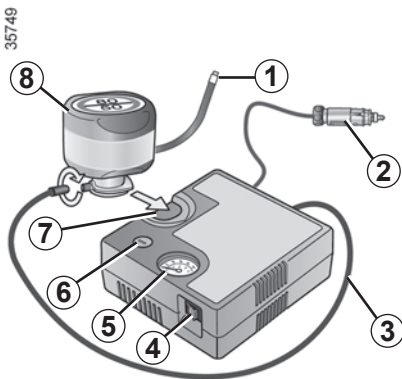

Gebruik, afhankelijk van de auto, in geval van een lekke band, de set die is opgeborgen in de bagageruimte of onder de mat van de bagageruimte.

Auto met waarschuwing bij verlies van bandenspanning

Bij te lage bandenspanning (lekke band, lage spanning, enz.) gaat het controlelampje



op het instrumentenpaneel branden. Raadpleeg "Waarschuwing bij verlies van bandenspanning" in hoofdstuk 2.

Draaiende motor, parkeerrem vastgezet,

- rol de slang van de fles uit;
- sluit de slang **3** van de compressor aan bij de toevoer van de fles **8**;
- sluit, afhankelijk van de auto, de fles **8** bij de flesafdruk **7** aan op de compressor;
- schroef het dopje van het ventiel van het betreffende wiel los en schroef de pomp-aansluiting van de fles **1** erop;
- koppel de accessoires los die eerder waren aangesloten op de accessoireaansluitingen van het voertuig;
- sluit de stekker **2** **beslist** aan op de accessoireaansluiting van uw auto;

- druk op de schakelaar **4** om de band op te pompen tot de voorgeschreven bandenspanning (raadpleeg de paragraaf "bandenspanning");
 - na maximaal **15** minuten stopt u het pompen om de spanning af te lezen (op de manometer **5**).
- NB:** terwijl de fles leegloopt (ongeveer 30 seconden), geeft de manometer **5** kort een druk van **6** bar aan, daarna daalt de spanning.
- corrigeer de bandenspanning: om deze te verhogen gaat u door met het oppompen met de set, om deze te verlagen drukt u op de knop **6**.



Voordat u de set gebruikt zet u de auto aan de kant van de weg, ver genoeg van het verkeer, schakelt u de alarmknipperlichten in, zet u de handrem vast, laat u alle inzittenden uit de auto stappen en zorgt u dat deze zich op veilige afstand van het verkeer bevinden.



Als u de auto heeft stilgezet in de berm van de weg, moet u de andere weggebruikers waarschuwen door middel van de gevarendriehoek of op een andere, in het land waar u bent, voorgeschreven manier.

POMPSET VOOR DE BANDEN (3/3)

35749

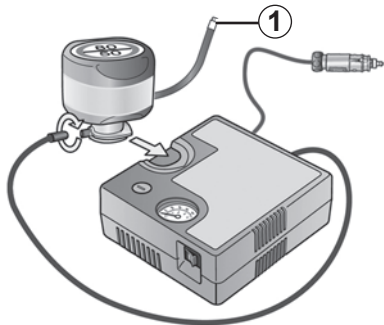

Als na 15 minuten de minimum spanning van de band van 1,8 bar nog niet is bereikt, dan is reparatie niet mogelijk. Ga niet rijden, maar neem contact op met een merkdealer.



In geval van plotseling remmen zouden deze onder de pedalen terecht kunnen komen, waardoor de bestuurder deze niet meer goed kan bedienen.

Als de band correct is opgepompt, verwijder u de set: schroef de pompdop **1** voorzichtig los zodat er geen product kan wegsprengen en berg de fles op in een plastic zak zodat er geen product kan wegstromen.

- Plak het etiket met de rijvoorschriften op een voor de bestuurder zichtbare plaats op het dashboard;
- Berg de set op.
- Als de band na de eerste keer oppompen nog steeds lek is, moet er worden gereden om het gat te vullen.
- Rijd direct weg en rijd tussen de 20 en 60 km/u om het product gelijkmatig in de band te verdelen. Stop na 3 kilometer rijden om de spanning te controleren.
- Als de spanning hoger is dan 1,3 bar, maar lager dan de voorgeschreven waarde, corrigeer deze dan (raadpleeg de sticker op de zijkant van het bestuurdersportier); als dit niet zo is, neem dan contact op met een merkdealer: er is geen reparatie mogelijk.

Voorzorgsmaatregel bij het gebruik van de set

de set mag niet langer dan 15 minuten aangesloten gebruikt worden.



Let op, als een ventieldopje ontbreekt of niet goed vastgezet is, kan er lucht uit de banden ontsnappen en de bandenspanning afnemen.

Zorg altijd dat de ventieldopjes gelijk zijn aan de originele en dat ze helemaal vastgezet zijn.



Na een reparatie met behulp van de set, mag u niet meer dan 200 km rijden. Verminder bovendien uw snelheid en rijd in elk geval niet sneller dan 80 km/u. Het etiket dat u op een zichtbare plaats op het dashboard moet plakken, herinnert u hieraan. Afhankelijk van het land of de plaatselijke voorschriften, moet een met de pompset gerepareerde band worden vervangen.

BANDEN (1/3)

De banden vormen de enige verbinding tussen de auto en het wegdek, het is daarom van het grootste belang dat zij in goede staat verkeren.

Houd u strikt aan de wettelijke voorschriften op dit gebied.



Onderhoud van de banden

De banden van uw auto moeten altijd aan de wettelijke voorschriften voldoen. Bovendien moeten de banden, in het belang van een goede wegligging van uw auto, van hetzelfde merk zijn en hetzelfde profiel hebben. De banden moeten in goede staat verkeren en voldoende profiel hebben; de merken die door onze technische dienst zijn goedgekeurd, zijn voorzien van **slijtagecontrolestiften 1**.

Als het loopvlak van een band tot aan deze stiften is weggesleten, **worden ze zichtbaar 2**: u moet **dan** deze band laten vervangen, omdat er dan nog slechts **1,6 mm profiel overblijft, waardoor ze op een natte weg onvoldoende grip hebben**.

Ook door overbelasting, door het langdurig snel rijden bij hoge buitentemperaturen en door het regelmatig rijden op slechte wegen, kunnen de banden worden beschadigd, waardoor de veiligheid in gevaar komt.



Bestuurdersfouten, zoals “rijden tegen een stoeprand”, kunnen de banden en de velgen beschadigen, en de voorwielen of achterwielen ontregelen. Laat in dat geval hun staat door een merkdealer controleren.

BANDEN (2/3)

Bandenspanning

Houd u aan de bandenspanningen, controleer de bandenspanningen ten minste eenmaal per maand en zeker voor een lange rit (raadpleeg de sticker op de zijkant van het bestuurdersportier).

Raadpleeg de paragraaf "bandenspanning" in hoofdstuk 4.



Door een **te lage bandenspanning** ontstaat vroegtijdige slijtage en worden de banden abnormaal heet, met alle gevolgen van dien voor de veiligheid:

- slechte wegligging,
- risico van een klapband of het loslaten van het loopvlak.

De bandenspanning is afhankelijk van de belasting en de snelheid. Pas de bandenspanning aan de gebruiksomstandigheden aan (raadpleeg de sticker op de zijkant van het bestuurdersportier).

Controleer de spanning bij koude banden, houd geen rekening met een hogere waarde bij warm weer of na een snel gereden rit.

Indien u de bandenspanning niet bij **koude banden** kunt controleren, moet u de opgegeven waarden met **0,2 tot 0,3 bar (3 PSI)** verhogen.

Verlaag nooit de spanning van een warme band.



Let op, als een ventieldopje ontbreekt of niet goed vastgezet is, kan er lucht uit de banden ontsnappen en de bandenspanning afnemen.

Zorg altijd dat de ventieldopjes gelijk zijn aan de originele en dat ze helemaal vastgezet zijn.

Auto met waarschuwing bij verlies van bandenspanning

Bij te lage bandenspanning (lekke band, lage spanning, enz.) gaat het controlelampje



op het instrumentenpaneel branden. Raadpleeg «Waarschuwing bij verlies van bandenspanning» in hoofdstuk 2.

BANDEN (3/3)

Het kruisen van de wielen

Wij raden u af de wielen onderling van plaats te verwisselen.

Vervangen van de banden



Voor uw veiligheid en voor de naleving van de geldende wetgeving.

Als de banden vervangen moeten worden, mag dit alleen gebeuren door even grote banden van hetzelfde merk, met dezelfde eigenschappen en met hetzelfde profiel.

Moeten ze: ten minste hetzelfde laadvermogen en dezelfde maximumsnelheid als de oorspronkelijke banden hebben, ofwel voldoen aan de door de merkdealer gestelde eisen.

Indien u deze instructies niet respecteert, kunt u uw veiligheid in gevaar brengen en is uw auto mogelijk niet conform de voorschriften.

Risico op verlies van de controle over de auto.

De banden in de winter

Sneeuwkettingen

Sneeuwkettingen mogen uitsluitend rond de voorwielen worden gelegd.

Als een te grote bandenmaat is gemonteerd, kunnen er **geen sneeuwkettingen worden gemonteerd.**

Winterbanden

Voor een optimale grip van uw auto raden wij u aan deze banden op **alle vier wielen** te monteren.

Let op: deze banden hebben soms een pijl met de draairichting en een indicatie van de maximumsnelheid die lager kan liggen dan de topsnelheid van uw auto.

Spijkerbanden

Het gebruik van spijkerbanden is slechts onder bepaalde omstandigheden toegestaan. Houd u aan de ter plaatse geldende voorschriften, en rijd niet sneller dan de daarmee toegelaten maximum snelheid.

Indien u voor deze banden kiest, moeten zij in ieder geval links en rechts voor worden gemonteerd.

NB:

Het gebruik van sneeuwbanden, thermoplastische rubberbanden of spijkerbanden beperkt de actieradius van de auto aanzienlijk.

Wij raden u in ieder geval aan een merkdealer te raadplegen. Hij weet als geen ander welke voorzieningen het beste bij uw auto passen.



Het gebruik van sneeuwkettingen is alleen mogelijk in combinatie met banden die even groot zijn als de **oorspronkelijk** op uw auto gemonteerde banden.

Het monteren van sneeuwkettingen is mogelijk, maar op voorwaarde specifieke sneeuwkettingen te gebruiken. Raadpleeg een merkdealer.

KOPLAMPEN: vervangen van een lamp

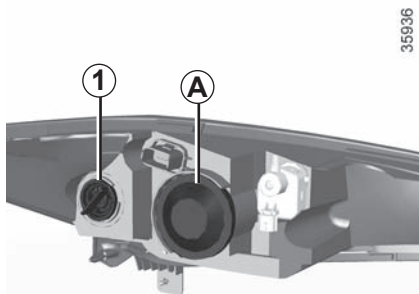

35936

U kunt de hierna beschreven lampen vervangen. Wij raden u echter aan ze door een merkdealer te laten vervangen als het u moeilijk lijkt.



De lampen staan onder druk en kunnen openbarsten bij het vervangen.

Verwondingsgevaar

Zorg dat u altijd een doos met reserve-lampen en -zekeringen in de auto hebt, deze is verkrijgbaar bij uw merkdealer.

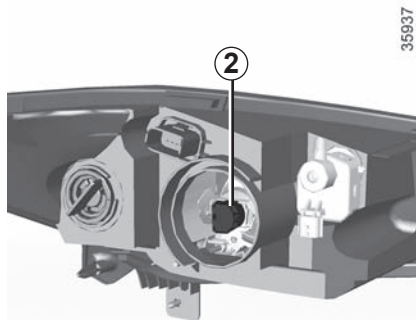

35937

Richtingaanwijzers

Zet de lamphouder **1** met een kwartslag los en vervang daarna de lamp.

Lamptype: **PY21W**.



Let op bij werkzaamheden dicht bij de motor, deze kan nog warm zijn. Bovendien kan de ventilatormotor onverwacht gaan draaien. Het waarschu-

wingslampje  in de motorruimte herinnert u hieraan.

Verwondingsgevaar

Grootlicht/dimlicht

Verwijder de kap **A**.
Draai de lamphouder **2** los en haal het geheel uit zijn behuizing.
Vervang de lamp.

Lamptype: **H7**.

Gebruik **uitsluitend** anti-U.V. 55W lampen om de plastic ruit van de koplampen niet te beschadigen.

Raak het lampglas niet aan.

Vergeet niet, na het vervangen van de lamp, de kap terug te plaatsen.

Controleer tijdens het vervangen ervan dat de kabels niet klem zitten tussen de lamphouder.

Verlichting overdag

Raadpleeg een merkdealer.



Niet onder de motorkap werken als de auto wordt opgeladen of wanneer het contact niet uit is.

ACHTERLICHTEN EN ZIJLICHTEN: vervangen van een lamp (1/2)

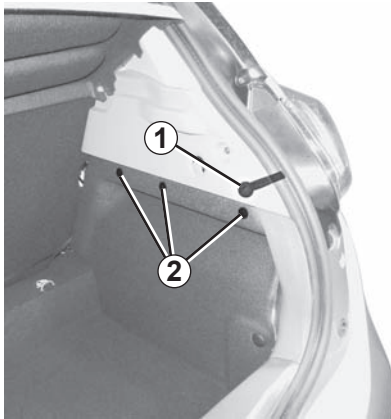

Richtingaanwijzer/ markeringslicht en remlicht

- Open de kofferbak;
- maak de kop van de bovenste klemmetjes **2** los om ze te ontgrendelen;
- maak de klemmetjes **2** los van de voering;
- maak de voering los;
- draai de schroef **1** los;

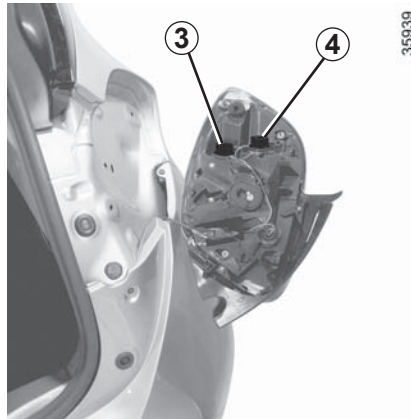

- Maak van buitenaf de lichten vrij door ze naar achteren te trekken;
- draai de lamphouder **3** los (zijlichten en remlichten) of **4** (richtingaanwijzers) en vervang de lamp.

Markerings- en remlichten **5**

Lamptype: PR21W.

Richtingaanwijzer **6**

Lamptype: PY21W.

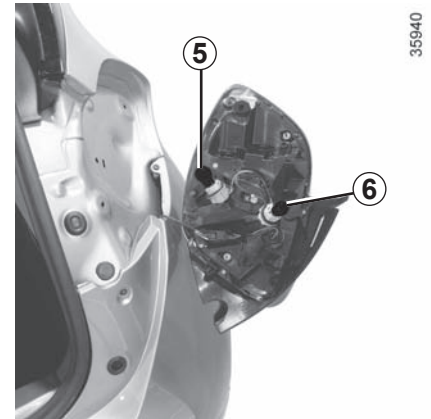

Bij het monteren

Ga bij het monteren te werk in omgekeerde volgorde en let op dat de bedrading niet wordt beschadigd.



De lampen staan onder druk en kunnen openbarsten bij het vervangen.

Risico van verwonding.

ACHTERLICHTEN EN ZIJLICHTEN: vervangen van een lamp (2/2)

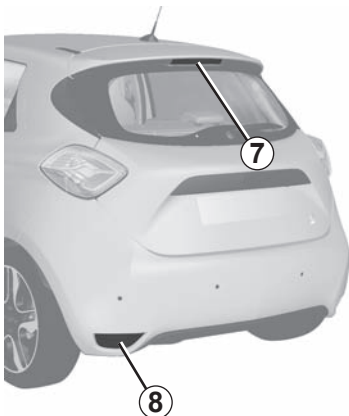

35941

Derde remlicht 7

Raadpleeg een merkdealer.

Achteruitrijlichten en mistachterlichten 8

Ga via de onderkant van de auto naar de lamphouder en draai hem daarna los door naar het midden van de auto te draaien.

Mistlicht

Lamptype: PR21W.

Achteruitrijlicht

Lamptype: P21W.

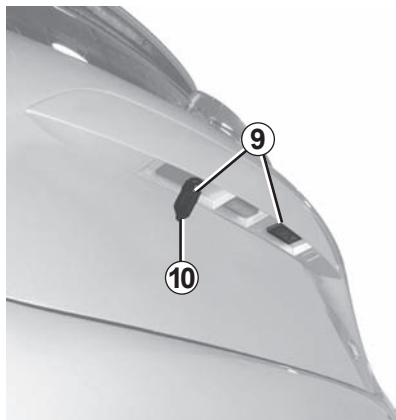

35942

Kentekenverlichting 9

- Druk tegen het lipje 10 en maak het lamphuis 9 los.
- verwijder het kapje van het lamphuis om bij de lamp te kunnen komen.

Lamptype: W5W.



De lampen staan onder druk en kunnen openbarsten bij het vervangen.

Risico van verwonding.

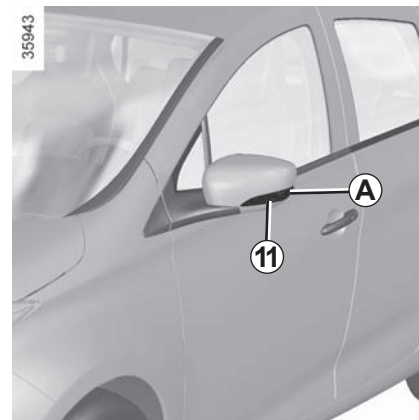

35943

Zijknipperlichten 11

- Wip het zijknipperlicht 11 los (met behulp van een platte schroevendraaier bij A om het zijknipperlicht van achteren naar voren te kantelen);
- draai de lamphouder een kwartslag en haal de lamp eruit.

Lamptype: W5W.

BINNENVERLICHTING: vervangen van een lamp



Binnenlicht

Maak de lichtkap met een kleine schroevendraaier los.

Maak de betreffende lamp vrij.

Lamptype 1: W5W.

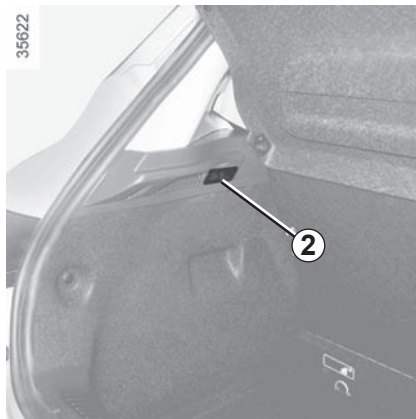

Verlichting bagageruimte

Maak met een platte schroevendraaier het lamphuis **2** los door de twee lipjes aan weerskanten van het lamphuis in te drukken.

Maak de stekker los.



De lampen staan onder druk en kunnen openbarsten bij het vervangen.

Risico van verwonding.

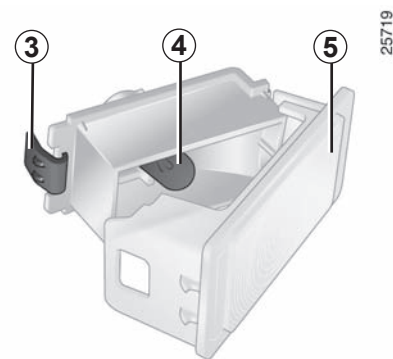

Maak de stekker los.

Druk tegen het lipje **3** zodat de lichtkap **5** vrijkomt en u de lamp **4** kunt vervangen.

Lamptype: W5W.

HANDSFREE KAART: accu (1/2)

Bij een storing

Als de batterij te zwak is om goed te kunnen werken, kunt u toch de auto starten (steek de RENAULT-card in de kaartlezer) en vergrendelen/ontgrendelen (raadpleeg de paragraaf "Vergrendelen en ontgrendelen van de portieren" in hoofdstuk 1).



Als deze vervangen moeten worden, moet u hetzelfde of een gelijkwaardig accutype gebruiken (raadpleeg een merkdealer).



Bij het vervangen:

– controleer of de accu's correct zijn geplaatst.
explosiegevaar.

– als de klep niet goed sluit: niet gebruiken en buiten bereik van kinderen houden.

De batterijtjes zijn verkrijgbaar bij een merkdealer, de levensduur is ongeveer twee jaar. Let op dat er geen inkt op het batterijtje zit: risico van slecht elektrisch contact.

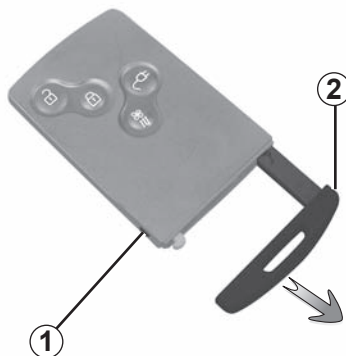

35612

Vervangen van het batterijtje

Als het bericht "Vervang batterij sleutelkaart" verschijnt op het instrumentenpaneel, vangt u het batterijtje in de kaart:

- druk op de knop **1** terwijl u trekt aan de nood sleutel **2**;
- Maak de kap **3** los via het lipje **4**.
- Verwijder het batterijtje door op één kant te drukken (beweging **A**) en de andere kant op te tillen (beweging **B**).

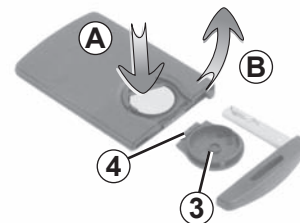

26862

- Plaats dit terug volgens de richting en sjabloon aangeduid in het deksel. **3**.

Ga bij het monteren te werk in omgekeerde volgorde en druk vervolgens, afhankelijk van de auto, vier keer, in de nabijheid van de auto, op één van de knoppen van de card: de boodschap verdwijnt als weer gestart wordt.

Zorg dat het deksel goed vastzit.



Voorzorgen met betrekking tot batterijen:

- Houd (nieuwe of oude) batterijen buiten het bereik van kinderen.
- Slik de batterijtjes niet in.

Risico van chemische brandwonden die dodelijk kunnen zijn.

- Indien er batterijtjes zijn ingeslikt of in het lichaam ingebracht, moet zo snel mogelijk een arts worden geraadpleegd.

26613



Gooi lege batterijen niet weg, maar lever ze in bij een inzamelpunt voor lege batterijen.

ZEKERINGEN (1/2)



Zekeringkastje

Controleer de staat van de zekeringen als een elektrisch apparaat niet werkt.

Maak het klepje **A** los.

Afhankelijk van de wetgeving of uit voorzorg:

Zorg dat u altijd reservelampen en zekeringen in uw auto heeft, een merkdealer kan u deze leveren.

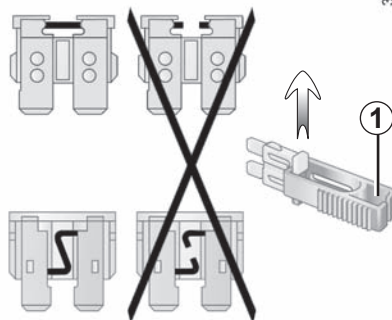

Tangetje 1

Trek de zekering los met behulp van het tangetje **1**, dat zich op de achterkant van de klep **A** bevindt.

U kunt de zekering uit het tangetje schuiven.

Gebruik niet de ongebruikte plaatsen op de zekeringplaat om reservezekeringen in te steken.



Controleer de betreffende zekering en **vervang hem**, indien nodig, **door een zekering met hetzelfde amperage als de oorspronkelijke zekering**.

Door een te sterke zekering kan de bedrading te heet worden en kan brand ontstaan als een elektrisch orgaan door een storing te veel stroom verbruikt.

ZEKERINGEN (2/2)

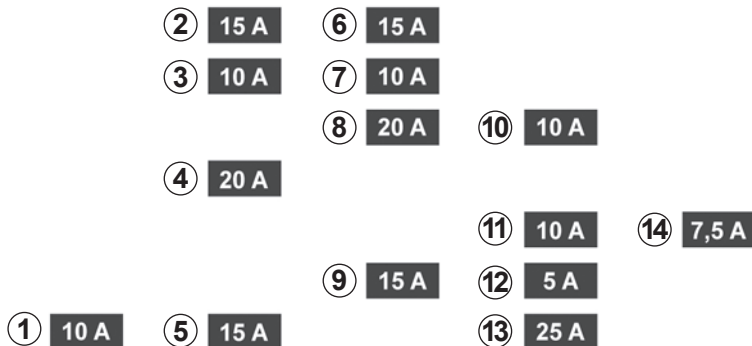

35947

Bestemming van de zekeringen

(de aanwezigheid en locatie van de zekeringen is afhankelijk van de uitvoering)

1 Remlichten;

2 Claxon;

3 Instrumentenpaneel;

4 Automatische portiervergrendeling;

5 Richtingaanwijzers;

6 Aansteker;

7 Ruitensproeier;

8 Radio;

9 Ruitenwisser achter;

10 Binnenlicht voor en verlichting kofferbak;

11 Voetgangersclaxon;

12 Remlichtschakelaar;

13 Elektrische ruitbediening bestuurdersportier;

14 Verwarmde buitenspiegels.



Controleer de betreffende zekering en **vervang hem**, indien nodig, **door een zekering met hetzelfde amperage als de oorspronkelijke zekering**.

Door een te sterke zekering kan de bedrading te heet worden en kan brand ontstaan als een elektrisch orgaan door een storing te veel stroom verbruikt.

RADIOVOORBEREIDING

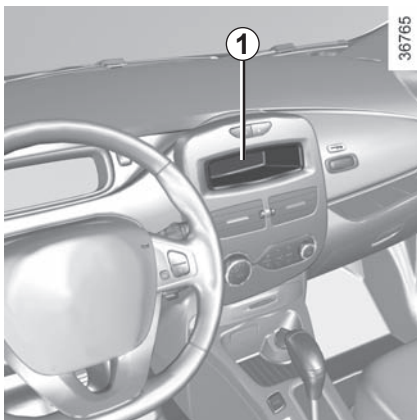

Inbouwplaats voor de radio 1

Maak het afdekplaatje los. Hierachter bevinden zich de aansluitingen voor: de antenne, de voedingen + en – en de luidsprekerbedrading.

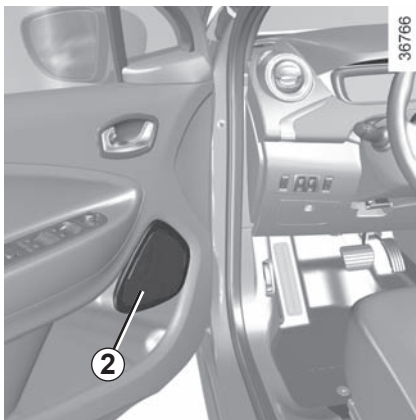

Luidsprekers in portieren 2

Raadpleeg een merkdealer voor het installeren van een uitrusting.

- Volg altijd nauwgezet de inbouwvoorschriften van de uitrusting op.
- De benodigde steunen en verbindingkabels die de merkdealer u kan leveren, verschillen per type auto en per type radio.

Raadpleeg een merkdealer voor hun onderdeelnummers.

- Wijzig niet zelf de bedrading van de auto want door een verkeerde aansluiting kan de elektrische installatie worden beschadigd (bedrading, organen en in het bijzonder de dynamo). Laat eventuele veranderingen door een merkdealer uitvoeren.



Elektrische en elektronische accessoires

Controleer vóór het installeren van een dergelijk accessoire (bij zenders/ontvangers vooral: frequentieband, vermogen, plaats van de antenne enz.) of dat geschikt is voor uw auto. Vraag advies aan een merkdealer.

Sluit alleen accessoires aan met een vermogen van maximaal 120 watt. **Risico van brand.** Als verschillende accessoireaansluitingen tegelijk worden gebruikt, mag het totale vermogen van de aangesloten accessoires niet meer zijn dan 180 watt.

Wijzig niet zelf de bedrading van de auto want door een verkeerde aansluiting kan de elektrische installatie worden beschadigd (bedrading, organen en in het bijzonder de dynamo). Laat eventuele veranderingen door een merkdealer uitvoeren.

In geval van achteraf inbouwen van een elektrische uitrusting, moet u goed in de gaten houden dat de installatie wel is beschermd door een zekering. Noteer de sterkte van deze zekering en de plaats waar hij zich bevindt.

De diagnoseaansluiting gebruiken

Het gebruik van elektronische accessoires op de diagnoseaansluiting kan ernstige storing van de elektronische systemen van de auto veroorzaken. Voor uw veiligheid is het raadzaam alleen door de fabrikant goedgekeurde elektronische accessoires te gebruiken, raadpleeg een merkdealer. **Risico van ernstig ongeval.**

Gebruik van zenders/ontvangers (telefoons, 27 Mc apparatuur, enz.)

Telefoons en 27 Mc-apparatuur met een ingebouwde antenne kunnen de werking beïnvloeden van elektronische systemen in de auto. Gebruik dergelijke apparaten daarom met een buitenantenne. **Houd u altijd aan de wettelijke voorschriften met betrekking tot het gebruik van deze apparaten.**

Achteraf inbouwen van accessoires

Als u accessoires op de auto wilt installeren: raadpleeg een merkdealer. Om zeker te zijn dat uw auto goed werkt en om elk risico te vermijden dat uw veiligheid kan aantasten, raden wij u aan om door de constructeur goedgekeurde accessoires te gebruiken: deze zijn aan uw auto aangepast en alleen deze worden door de constructeur gegarandeerd.

Als u een antidiefstalstang gebruikt, bevestig deze dan uitsluitend op het rempedaal.

Hinder bij het rijden

Aan de bestuurderskant mogen alleen voor de auto geschikte matten worden gebruikt, die moeten worden vastgezet aan de vooraf geïnstalleerde onderdelen. Controleer regelmatig of ze goed vastzitten. Stapel niet meerdere matten op elkaar. **Gevaar van hakende pedalen.**

RUITENWISSERBLADEN

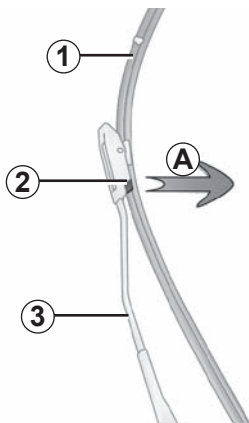

Vervangen van de ruitenwischerbladen 1

Met contact aan, motor uit, duwt u de schakelaar van de ruitenwischer helemaal naar beneden: zij stoppen in een stand waarbij de motorkap vrij is.

Til de ruitenwischerarmen 3 op, trek aan het lipje 2 (beweging A) en duw het blad naar boven.

Bij het monteren

Schuif het blad op de arm tot het vastklemt. Controleer of het blad goed is vergrendeld. Zet de schakelaar van de ruitenwischer in ruststand.

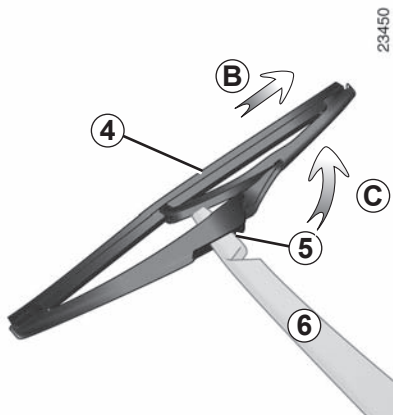

Ruitenwischerblad achter 4

- Til de ruitenwischerarm 6 op;
- laat het blad 4 kantelen tot u een weerstand voelt (beweging C);
- afhankelijk van de auto, drukt u op het lipje 5, daarna maakt u het blad vrij door er aan te trekken (beweging B).

Bij het monteren

Monteer het ruitenwischerblad in omgekeerde volgorde van losmaken. Controleer of het blad goed is vergrendeld.

Let op de staat van de ruitenwischerbladen. Hun levensduur hangt van u af:

- reinig de bladen en de voorruit regelmatig met water en zeep;
- gebruik ze niet op een droge voorruit;
- maak ze los van de voorruit als ze lange tijd niet zijn gebruikt.



- Controleer als het vriest, voordat u wegrijdt, of de ruitenwischerbladen niet aan de ruit zijn vastgevroren. De wissermotor kan hierdoor te warm worden.

- Controleer regelmatig de wischerbladen. Zodra hun werking afneemt, moet u ze vervangen, ongeveer elk jaar.

Bij het vervangen van het blad, let bij het verwijderen van het blad op, dat u hem niet op de ruit laat vallen: u zou de ruit kunnen breken.

SLEPEN, PECH (1/3)

Soorten pechverhelping

Bij energiepech

In geval van een volledig ontladen tractiebatterij is iedere vorm van slepen toegestaan: **slepen op een laadplateau** of **slepen op de weg** met behulp van het sleepoog (zie de volgende pagina's). Het is van essentieel belang om pas ongeveer 5 minuten na het vergrendelen van de portieren te beginnen met slepen.

Elk ander geval van pech

Enkel slepen op een laadplateau is toegestaan.

33442

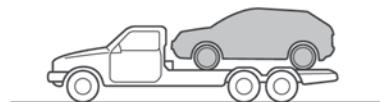

Slepen op een laadplateau

Pechverhelping dient **uitsluitend** op een laadplateau te gebeuren in alle gevallen behalve bij energiepech (volledige ontlading van de tractiebatterij). Raadpleeg volgende pagina's bij energiepech.

Voordat u gaat slepen moet u de stuurkolom ontgrendelen: met het koppelingspedaal ingedrukt, schakelt u de hendel in stand **N**. Steek de card in de lezer en druk gedurende ongeveer **twee seconden** op de startknop.

Houd u altijd aan de wettelijke bepalingen inzake pechverhelping.

SLEPEN, PECH (2/3)

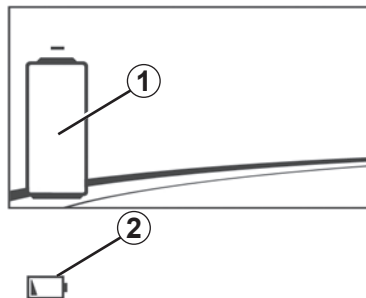

Bij energiepech: slepen

Bij volledige ontlading van de tractiebatterij:

- het controlelampje **2**  knippert;
- het indicatielampje **1** geeft een lege batterij aan.

Het is mogelijk om te slepen op een laadplateau of om de auto te slepen met behulp van een sleeppunt volgens de aanwijzingen hieronder.



Bij stilstaande motor werken de stuur- en rembekrachtiging niet meer.

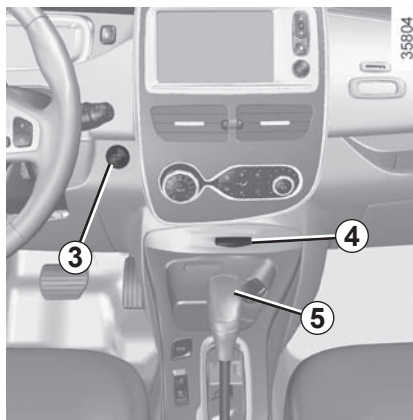

Voordat u gaat slepen, ontgrendelt de stuurkolom: zet de hendel **5** in stand **N**, steek de card in de lezer **4**, en druk gedurende ongeveer **twee seconden** op de startknop **3**.

De stuurkolom ontgrendelt, de accessoires van de auto hebben voeding, en u kunt de verlichting van de auto gebruiken (remlichten, alarmknipperlichten, enz.). u kunt de verlichting van de auto gebruiken (alarmknipperlichten, remlichten, enz.). In het donker moet de auto verlicht zijn.

Houd u altijd aan de wettelijke bepalingen inzake het slepen.

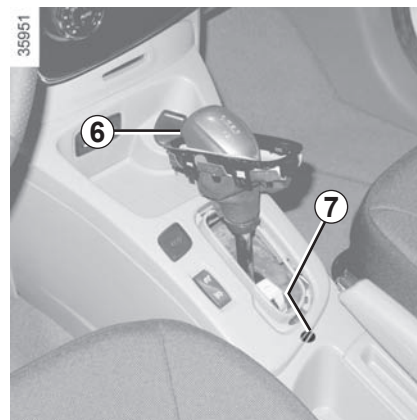

Druk na het slepen twee keer kort op de startknop van de motor (risico van het ontladen van de 12 V-accu).

Indien de selecteurhendel niet uit de stand **P** kan worden verzet als u het rempedaal indrukt, dan kunt u de hendel als volgt met de hand vrijzetten.

Wip hiervoor het plaatje aan de voet van de hendel los.

druk tegelijkertijd op het merkteken **7** en op de ontgrendelknop **6** op de hendel.

SLEPEN, PECH (3/3)

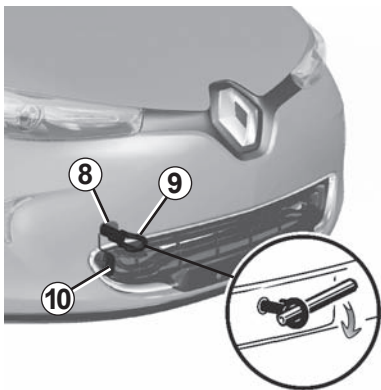

Toegang tot het sleppunt

Gebruik alleen het sleepoog aan de voorkant 8.

Dit sleppunt mag alleen gebruikt worden om de auto mee te slepen en in geen geval om de auto direct of indirect aan op te hijsen.



Haal de RENAULT card niet uit de lezer tijdens het slepen.



Laat nooit gereedschap in de auto rondslingeren. Dit is gevaarlijk als u plotseling moet remmen.

Klem na gebruik het gereedschap weer goed vast in de gereedschapset en berg deze correct op in zijn houder: risico van verwonding.

Risico van verwonding.

Maak het kapje 10 los door een plat gereedschap onder het kapje te steken.

Schroef het sleepoog 9 zo ver mogelijk vast: eerst met de hand en daarna met de hendel.

Gebruik uitsluitend het sleepoog 9 en de hendel die zijn opgeborgen onder de mat van de kofferbak in de gereedschapset (raadpleeg de paragraaf "gereedschap" in hoofdstuk 5).

NB: Het is niet aangeraden om een beschadigd sleepoog te gebruiken.

STORINGEN (1/4)

Onderstaande aanwijzingen helpen u eventuele storingen snel, maar voorlopig, te verhelpen. Laat de auto echter wel zo spoedig mogelijk door een merkdealer nakijken.

STORINGEN	MOGELIJKE OORZAKEN	WAT TE DOEN
De tractiebatterij kan niet worden opgeladen. Het waarschuwingslampje van de oplaadklep knippert rood.	De buitentemperatuur is minder dan -26 °C.	Laad uw auto weer op een gematigde plek op. Raadpleeg indien nodig de paragraaf "Slepen: pechhulp" in hoofdstuk 5.
	Er is geen stroom op de wandcontactdoos of de kabel is niet goed op het gewone stopcontact aangesloten.	Laat uw installatie controleren (hoofdschakelaar, programmeerapparaat...). Controleer de aansluitingen (opladaansluiting), raadpleeg het hoofdstuk "Elektrische auto: opladen" in hoofdstuk 1.
	Het snoer is beschadigd.	Raadpleeg een merkdealer om het te vervangen.
De tractiebatterij kan niet worden opgeladen. Het waarschuwingslampje van de oplaadklep knippert blauw.	Het laadsnoer is niet correct op de auto aangesloten.	Sluit het laadsnoer van de auto correct aan. Raadpleeg de paragraaf "Elektrische auto: opladen" in hoofdstuk 1.
De inschakeling van de airconditioning door de card RENAULT werkt niet.	De card RENAULT is buiten de herkenningzone.	Ga dichterbij de auto.
	Er is niet aan een van de gebruikswaarden voldaan.	Raadpleeg de paragraaf "Airconditioning: inschakelen op afstand" in hoofdstuk 3.

STORINGEN (2/4)

STORINGEN	MOGELIJKE OORZAKEN	WAT TE DOEN
De programmatie van de airconditioning werkt niet.	Er is niet aan een van de gebruiksvoorwaarden voldaan (de tractiebatterij wordt niet opgeladen ...).	Raadpleeg de paragraaf "Airconditioning: programmering" in hoofdstuk 3.
De afstandsbediening werkt niet voor het ontgrendelen of vergrendelen van de portieren.	Batterij van de afstandsbediening leeg. Gebruik van apparaten die op dezelfde frequentie als de afstandsbediening werken (mobiele telefoon, enz.). De auto bevindt zich in een sterk elektromagnetisch veld. Ontladen 12 V-hulpaccu.	Gebruik de sleutel. Gebruik deze apparaten niet of gebruik de sleutel. Vervang de accu of laat deze vervangen. U kunt uw auto altijd vergrendelen, ontgrendelen en starten (raadpleeg de paragrafen "Portieren vergrendelen, ontgrendelen" in hoofdstuk 1 en "Starten, stoppen van de motor" in hoofdstuk 2).
De stuurkolom blijft vergrendeld.	Stuurwiel geblokkeerd.	Beweeg het stuurwiel terwijl u de startknop van de motor ingedrukt houdt (raadpleeg de paragraaf "starten van de motor" in hoofdstuk 2).
Trillingen.	Banden te zacht, beschadigd of uit balans.	Controleer de bandenspanning. Als deze goed is, laat de staat van de banden dan door een merkdealer controleren.

STORINGEN (3/4)

Elektrische organen	MOGELIJKE OORZAKEN	WAT TE DOEN
De ruitenwissers werken niet.	Ruitenwisserbladen kleven.	Maak de wisserbladen los van de ruit.
	Zekering ruitenwisser voor doorgebrand.	Raadpleeg een merkdealer.
	Zekering ruitenwisser achter doorgebrand (interval, rustcontact).	Vervang de zekering of laat deze vervangen; raadpleeg de paragraaf "Zekeringen" in hoofdstuk 5.
	Motor defect.	Raadpleeg een merkdealer.
De ruitenwisser stopt niet.	Elektrische verstelling defect.	Raadpleeg een merkdealer.
Knipperfrequentie te hoog.	Lamp doorgebrand.	Vervang de lamp of laat deze vervangen.
De knipperlichten werken niet meer.	Aan één kant: Lamp doorgebrand.	Vervang de lamp of laat deze vervangen.
	Aan twee kanten: – zekering doorgebrand,	Vervang de zekering of laat deze vervangen; raadpleeg de paragraaf "Zekeringen" in hoofdstuk 5.
	– knipperautomaat defect.	Te vervangen: raadpleeg een merkdealer.

STORINGEN (4/4)

Elektrische organen	MOGELIJKE OORZAKEN	WAT TE DOEN
De koplampen werken niet meer.	Aan één kant:	– lamp doorgebrand, Vervang de lamp of laat deze vervangen.
		– draad los of stekker niet goed aangesloten. Controleer en sluit de draad of stekker aan.
	Aan tweekanten:	– circuit met zekering. Controleer en vervang deze indien nodig.
De koplampen blijven branden.	Elektrische verstelling defect.	Raadpleeg een merkdealer.
Condens in de koplampen of achterlichten.	Dit is geen defect. Condens in de verlichting is een normaal verschijnsel dat wordt veroorzaakt door variaties in temperatuur en vochtigheid. Als de lichten branden verdwijnt het snel.	

Hoofdstuk 6: Technische gegevens

Identificatieplaatjes auto	6.2
Identificatieplaatje motor	6.3
Motorkenmerk	6.3
Massa's	6.4
Afmetingen	6.5
Onderdelen en reparaties	6.6
Onderhoudscoupons	6.7
Plaatwerkcontrole	6.13

IDENTIFICATIEPLAATJES AUTO

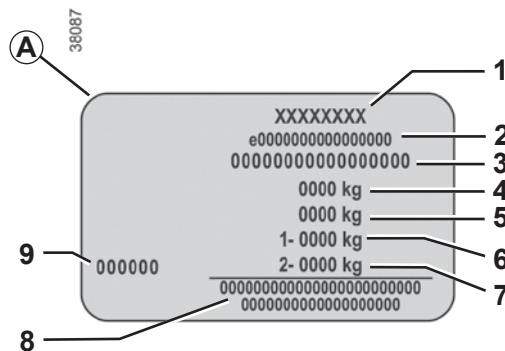
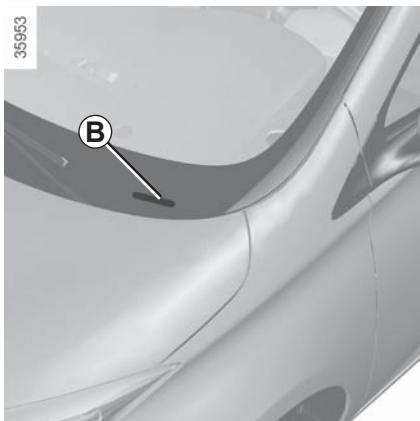

De gegevens op het constructeursplaatje moeten bij eventuele klachten en bij het bestellen van onderdelen altijd worden vermeld.

Constructeursplaatje A

- 1 Naam van de fabrikant.
- 2 Nummer van communautair ontwerp of registratienummer.
- 3 Identificatienummer.
Afhankelijk van de auto wordt deze informatie herhaald op de marking B.
- 4 MMAC (max. toegelaten totaal massa).

- 5 Max. toegelaten treinmassa: auto met aanhanger.
- 6 MMTA (max. toegelaten massa) gemeten onder de vooras.
- 7 Max. toegelaten massa gemeten onder de achteras.
- 8 Gereserveerd voor zakelijke of aanvullende inschrijvingen.
- 9 Laknummer (kleurcode).

IDENTIFICATIEPLAATJES MOTOR/MOTORKENMERK

33293

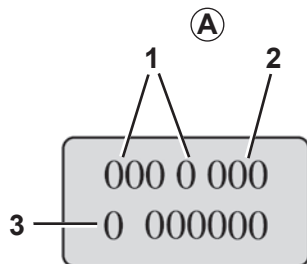

De gegevens op het constructeursplaatje of de sticker **A** moeten bij correspondentie en bij het bestellen van onderdelen altijd worden vermeld.

(de plaats is afhankelijk van het motortype)

- 1 Type van de motor.
- 2 Indicenummer van de motor.
- 3 Motornummer.

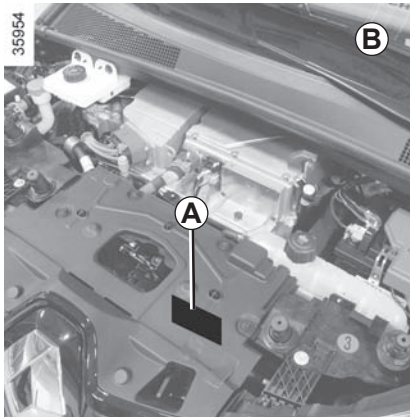

Motorkenmerk

B: Motortype: 5AM

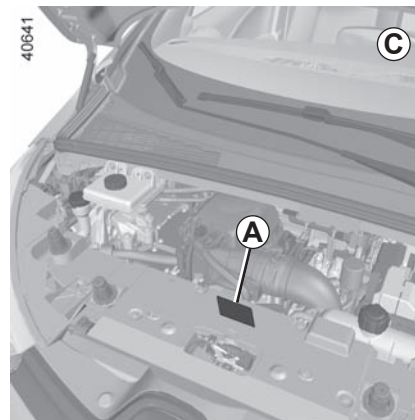

C: Motortype: 5AQ

MASSA'S (in kg)

De aangegeven massa's zijn van de basisuitvoering zonder opties: zijn variëren naargelang de uitrusting van uw auto. Raadpleeg de merkdealer.

Max. toegelaten totaal massa (MMAC) Max. toegelaten trein massa (MTR)	De massa's staan op het constructeursplaatje (raadpleeg de paragraaf "Identificatieplaatjes" in hoofdstuk 6)
Aanhangwagenmassa geremd	Verboden
Aanhangwagenmassa ongeremd	Verboden
Maximale kogeldruk op trekhaak	Verboden
Toegelaten dakbelasting inclusief dragende delen	Verboden

AFMETINGEN (in meters)

35955

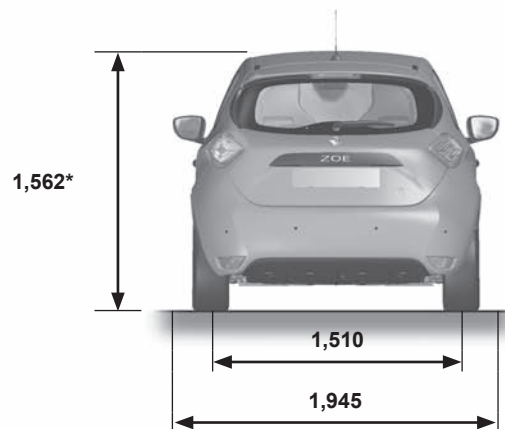
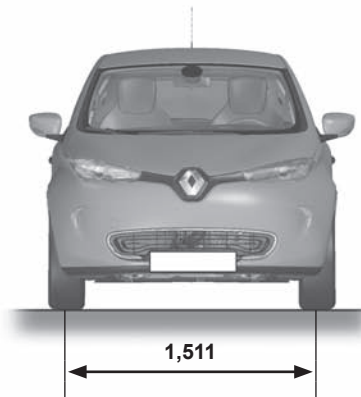
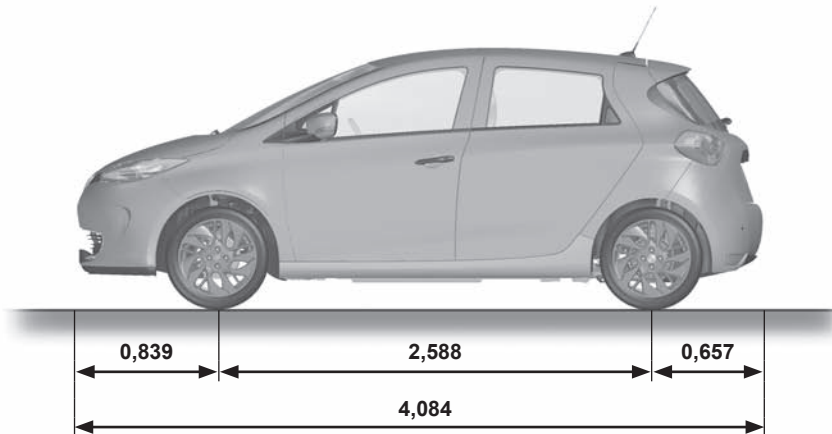

* Onbelast

ONDERDELEN EN REPARATIES

De originele onderdelen worden met de grootste zorg ontwikkeld en gecontroleerd. Zij voldoen dan ook aan dezelfde kwaliteitsnormen als de onderdelen die in de fabriek worden gebruikt.

Door het gebruik van de originele onderdelen houdt u de prestaties van uw auto optimaal. Bovendien zijn reparaties die uitgevoerd zijn door een merkdealer met originele onderdelen gegarandeerd volgens de voorwaarden die achter op de reparatieopdracht staan.

ONDERHOUDSCOUPONS (1/6)

VIN:

Datum: Km:		Factuurnr.:	Toelichting/diversen
Type werkzaamheden: Onderhoudsbeurt <input type="checkbox"/> <input type="checkbox"/>	Stempel		
Plaatwerkcontrole: OK <input type="checkbox"/> Niet OK* <input type="checkbox"/> *Zie specifieke bladzijde			
Datum: Km:		Factuurnr.:	Toelichting/diversen
Type werkzaamheden: Onderhoudsbeurt <input type="checkbox"/> <input type="checkbox"/>	Stempel		
Plaatwerkcontrole: OK <input type="checkbox"/> Niet OK* <input type="checkbox"/> *Zie specifieke bladzijde			
Datum: Km:		Factuurnr.:	Toelichting/diversen
Type werkzaamheden: Onderhoudsbeurt <input type="checkbox"/> <input type="checkbox"/>	Stempel		
Plaatwerkcontrole: OK <input type="checkbox"/> Niet OK* <input type="checkbox"/> *Zie specifieke bladzijde			

ONDERHOUDSCOUPONS (2/6)

VIN:

Datum: Km:		Factuurnr.:	Toelichting/diversen
Type werkzaamheden: Onderhoudsbeurt <input type="checkbox"/> <input type="checkbox"/>	Stempel		
Plaatwerkcontrole: OK <input type="checkbox"/> Niet OK* <input type="checkbox"/> *Zie specifieke bladzijde			

Datum: Km:		Factuurnr.:	Toelichting/diversen
Type werkzaamheden: Onderhoudsbeurt <input type="checkbox"/> <input type="checkbox"/>	Stempel		
Plaatwerkcontrole: OK <input type="checkbox"/> Niet OK* <input type="checkbox"/> *Zie specifieke bladzijde			

Datum: Km:		Factuurnr.:	Toelichting/diversen
Type werkzaamheden: Onderhoudsbeurt <input type="checkbox"/> <input type="checkbox"/>	Stempel		
Plaatwerkcontrole: OK <input type="checkbox"/> Niet OK* <input type="checkbox"/> *Zie specifieke bladzijde			

ONDERHOUDSCOUPONS (3/6)

VIN:

Datum: Km:		Factuurnr.:	Toelichting/diversen
Type werkzaamheden: Onderhoudsbeurt <input type="checkbox"/> <input type="checkbox"/>		Stempel	
Plaatwerkcontrole: OK <input type="checkbox"/> Niet OK* <input type="checkbox"/> *Zie specifieke bladzijde			
Datum: Km:		Factuurnr.:	Toelichting/diversen
Type werkzaamheden: Onderhoudsbeurt <input type="checkbox"/> <input type="checkbox"/>		Stempel	
Plaatwerkcontrole: OK <input type="checkbox"/> Niet OK* <input type="checkbox"/> *Zie specifieke bladzijde			
Datum: Km:		Factuurnr.:	Toelichting/diversen
Type werkzaamheden: Onderhoudsbeurt <input type="checkbox"/> <input type="checkbox"/>		Stempel	
Plaatwerkcontrole: OK <input type="checkbox"/> Niet OK* <input type="checkbox"/> *Zie specifieke bladzijde			

ONDERHOUDSCOUPONS (4/6)

VIN:

Datum: Km:		Factuurnr.:	Toelichting/diversen
Type werkzaamheden: Onderhoudsbeurt <input type="checkbox"/> <input type="checkbox"/>	Stempel		
Plaatwerkcontrole: OK <input type="checkbox"/> Niet OK* <input type="checkbox"/> *Zie specifieke bladzijde			

Datum: Km:		Factuurnr.:	Toelichting/diversen
Type werkzaamheden: Onderhoudsbeurt <input type="checkbox"/> <input type="checkbox"/>	Stempel		
Plaatwerkcontrole: OK <input type="checkbox"/> Niet OK* <input type="checkbox"/> *Zie specifieke bladzijde			

Datum: Km:		Factuurnr.:	Toelichting/diversen
Type werkzaamheden: Onderhoudsbeurt <input type="checkbox"/> <input type="checkbox"/>	Stempel		
Plaatwerkcontrole: OK <input type="checkbox"/> Niet OK* <input type="checkbox"/> *Zie specifieke bladzijde			

ONDERHOUDSCOUPONS (5/6)

VIN:

Datum: Km:		Factuurnr.:	Toelichting/diversen
Type werkzaamheden: Onderhoudsbeurt <input type="checkbox"/> <input type="checkbox"/>	Stempel		
Plaatwerkcontrole: OK <input type="checkbox"/> Niet OK* <input type="checkbox"/> *Zie specifieke bladzijde			
Datum: Km:		Factuurnr.:	Toelichting/diversen
Type werkzaamheden: Onderhoudsbeurt <input type="checkbox"/> <input type="checkbox"/>	Stempel		
Plaatwerkcontrole: OK <input type="checkbox"/> Niet OK* <input type="checkbox"/> *Zie specifieke bladzijde			
Datum: Km:		Factuurnr.:	Toelichting/diversen
Type werkzaamheden: Onderhoudsbeurt <input type="checkbox"/> <input type="checkbox"/>	Stempel		
Plaatwerkcontrole: OK <input type="checkbox"/> Niet OK* <input type="checkbox"/> *Zie specifieke bladzijde			

ONDERHOUDSCOUPONS (6/6)

VIN:

Datum: Km:		Factuurnr.:	Toelichting/diversen
Type werkzaamheden: Onderhoudsbeurt <input type="checkbox"/> <input type="checkbox"/>	Stempel		
Plaatwerkcontrole: OK <input type="checkbox"/> Niet OK* <input type="checkbox"/> *Zie specifieke bladzijde			

Datum: Km:		Factuurnr.:	Toelichting/diversen
Type werkzaamheden: Onderhoudsbeurt <input type="checkbox"/> <input type="checkbox"/>	Stempel		
Plaatwerkcontrole: OK <input type="checkbox"/> Niet OK* <input type="checkbox"/> *Zie specifieke bladzijde			

Datum: Km:		Factuurnr.:	Toelichting/diversen
Type werkzaamheden: Onderhoudsbeurt <input type="checkbox"/> <input type="checkbox"/>	Stempel		
Plaatwerkcontrole: OK <input type="checkbox"/> Niet OK* <input type="checkbox"/> *Zie specifieke bladzijde			

PLAATWERKCONTROLE (1/5)

De garantie blijft alleen van kracht na de reparatie die hieronder staat aangegeven.

VIN :

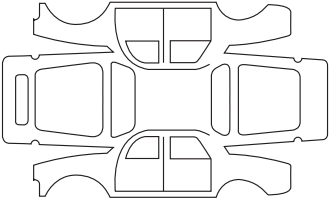
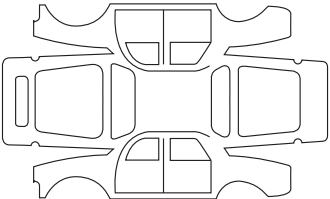
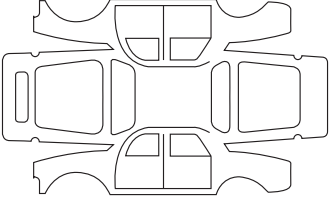
Uit te voeren plaatwerkreparatie:		Stempel
Datum reparatie:		
Reparatie nodig van:		Stempel
Datum reparatie:		
Reparatie nodig van:		Stempel
Datum reparatie:		

PLAATWERKCONTROLE (2/5)

De garantie blijft alleen van kracht na de reparatie die hieronder staat aangegeven.

VIN :

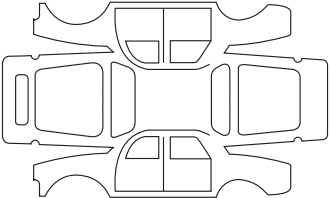
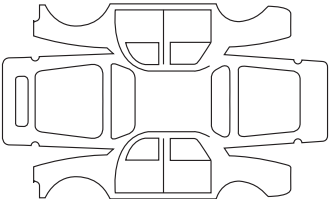
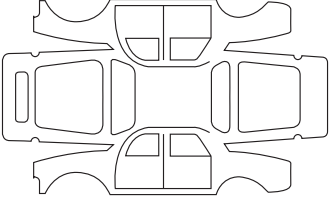
Uit te voeren plaatwerkreparatie:		Stempel
Datum reparatie:		
Reparatie nodig van:		Stempel
Datum reparatie:		
Reparatie nodig van:		Stempel
Datum reparatie:		

PLAATWERKCONTROLE (3/5)

De garantie blijft alleen van kracht na de reparatie die hieronder staat aangegeven.

VIN :

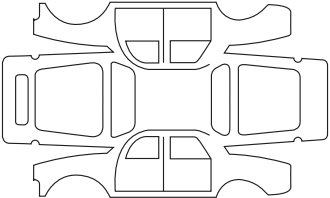
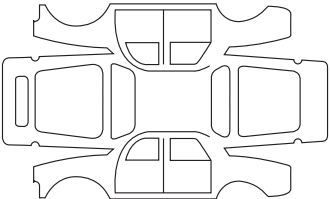
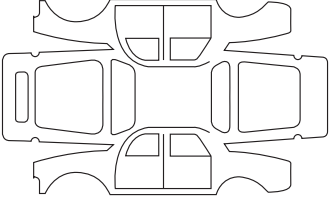
Uit te voeren plaatwerkreparatie:		Stempel
Datum reparatie:		
Reparatie nodig van:		Stempel
Datum reparatie:		
Reparatie nodig van:		Stempel
Datum reparatie:		

PLAATWERKCONTROLE (4/5)

De garantie blijft alleen van kracht na de reparatie die hieronder staat aangegeven.

VIN :

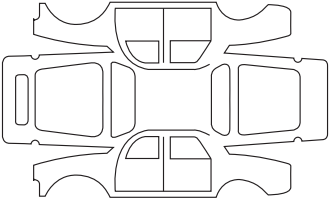
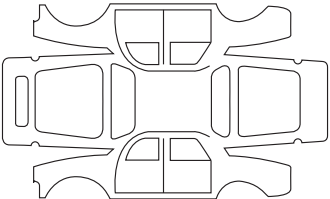
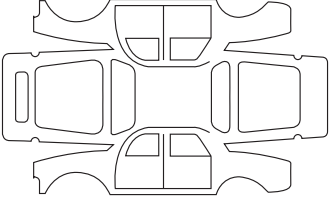
Uit te voeren plaatwerkreparatie:		Stempel
Datum reparatie:		
Reparatie nodig van:		Stempel
Datum reparatie:		
Reparatie nodig van:		Stempel
Datum reparatie:		

PLAATWERKCONTROLE (5/5)

De garantie blijft alleen van kracht na de reparatie die hieronder staat aangegeven.

VIN :

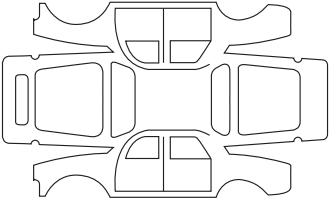
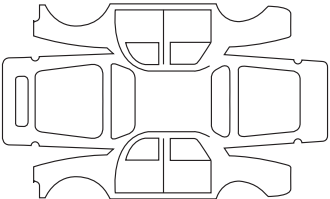
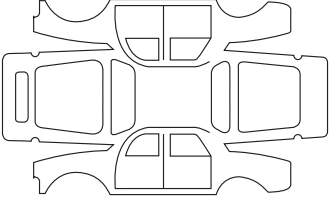
Uit te voeren plaatwerkreparatie:		Stempel
Datum reparatie:		
Reparatie nodig van:		Stempel
Datum reparatie:		
Reparatie nodig van:		Stempel
Datum reparatie:		



ALFABETISCHE INHOUDSOPGAVE (1/4)

A

aangesloten services.....	1.3
aanvullende bevestigingsmiddelen.....	1.38 → 1.41, 1.44
bescherming zijkant.....	1.43
bij de autogordels achterin.....	1.38 → 1.42
bij de autogordels voorin.....	1.38 → 1.41
aanvullende bevestigingsmiddelen bij de gordels.....	1.38 → 1.44
aanwijzers:	
buitentemperatuur.....	1.77
richtingaanwijzers.....	1.80, 5.9
ABS.....	2.16 → 2.20
accessoiraansluiting.....	3.25
accessoires.....	5.18
accu.....	1.65
achterbank.....	3.27
gebruiksmogelijkheden.....	3.27
achterklep.....	3.30
achteruitrijcamera.....	2.30 – 2.31
achteruitrijradar.....	2.28 – 2.29
achteruitversnelling	
inschakelen.....	2.5 – 2.6
actieradius van de auto.....	2.7 → 2.11
actieradius van de tractiebatterij.....	2.7 → 2.9
afstellen van de juiste zithouding.....	1.34
airbag.....	1.38 → 1.44
activeren passagiersairbags voorin.....	1.58
uitschakelen passagiersairbag voorin.....	1.56
airconditioning.....	1.21 – 1.22, 3.4 → 3.11, 3.17 – 3.18
alarmknipperlichten.....	1.80, 1.82
antiblokkeersysteem: ABS.....	2.16 → 2.20
anticorrosiebescherming.....	4.9
armsteun	
voor.....	3.23
asbak.....	3.25
autogordels.....	1.34 → 1.41, 1.43 – 1.44, 1.65
automatische portiervergrendeling tijdens het rijden.....	1.32

B

bagageruimte.....	3.30
banden.....	2.13 → 2.15, 4.8, 5.6 → 5.8

bandenspanning.....	2.13 → 2.15, 4.8, 5.7
batterij 12 volt.....	1.2 → 1.6, 4.6 – 4.7
onderhoud.....	4.6 – 4.7
bedieningsorganen.....	1.60 → 1.66
bevestigingsmiddelen voor kinderen.....	1.45 – 1.46, 1.48 → 1.58
bevestigingssysteem voor kinderen.....	1.45 – 1.46, 1.48 → 1.58
binnenlicht.....	3.21, 5.12
boodschappen op het instrumentenpaneel.....	1.69 → 1.76
boordcomputer.....	1.69 → 1.76
buitentemperatuur.....	1.77 – 1.78

C

claxon.....	1.80
claxon en lichtsignaal.....	1.80
commando's.....	1.60 → 1.63
controlelampjes.....	1.64 → 1.66, 1.69 – 1.70

D

dashboard.....	1.60 → 1.63
dashboardkastje.....	3.24
display.....	1.60 → 1.68, 2.29, 3.32

E

ECO-modus.....	2.9
econometer.....	1.68, 2.7
ECO-rijden.....	2.7 → 2.9
ECO-werkingsmodus.....	2.9
elektrisch circuit 400 volt.....	1.2 → 1.6
elektrische auto	
actieradius van de auto.....	2.10 – 2.11
belangrijke aanbevelingen.....	1.7
geluid.....	1.6
opladen.....	1.8 → 1.16
presentatie.....	1.2 → 1.6
rijgedrag.....	1.6, 2.10 – 2.11
elektronisch stabiliteits programma: ESP.....	2.16 → 2.20
energie	
actieradius.....	2.7 → 2.9
besparing.....	2.10
ECO-modus.....	2.9

ALFABETISCHE INHOUDSOPGAVE (2/4)

econometer (functie)	2.7
energiebesparing	2.7 → 2.11
energieterugwinning	2.10
energieverbruik	1.67 – 1.68, 2.10 – 2.11
ESP: elektronisch stabiliteits programma	2.16 → 2.20
extra portiervergrendeling	1.27

G

gegevens van de motor	6.3
geïntegreerde bediening van handsfree telefoon	3.32
geluidssignaal	1.28 – 1.29, 1.80, 1.83
gereedschap	5.2
gordelspanners	1.38 → 1.41
autogordels voorin	1.38 → 1.41

H

handrem	2.6
handsfree kaart: batterij	5.13 – 5.14, 5.14
handsfree kaart: gebruik	5.13 – 5.14, 5.14
hoedenplank	3.28
hoofdsteunen	3.26

I

inrichting	3.22 → 3.24
instrumentenpaneel	1.64 → 1.76, 1.82
interieurbekleding	
onderhoud	4.12 – 4.13
ionisator	3.16

K

kaart: batterij	5.13 – 5.14, 5.14
kaartleeslampje	3.21
kinderen	1.19 – 1.20, 1.28 – 1.29, 1.45 – 1.46
kinderen (veiligheid)	1.25, 3.19 – 3.20
kinderen vervoeren	1.45 – 1.46, 1.48 → 1.58
kinderveiligheid	1.19 – 1.20, 1.25, 1.29, 1.45 – 1.46, 1.48 → 1.58, 3.19 – 3.20
kinderzitjes	1.45 – 1.46, 1.48 → 1.55
klokje	1.77 – 1.78
knipperlichten	1.80, 5.9

koelvloeistof	4.4
koplampen	
verstellen	1.85
koplampen elektrisch verstellen	1.85
koplampsproeiers	1.87

L

lak	
onderhoud	4.9 → 4.11
lampen	
vervangen	5.10 – 5.11
lichten:	
achteruitrijlichten	5.11
alarmknipperlichten	1.80
dimlichten	1.64, 1.82, 5.9
grootlicht	1.64, 1.83, 5.9
kentekenverlichting	5.11
markeringslichten	1.82, 5.10
mistlichten	1.64, 1.84, 5.11
regeling	1.85
remlichten	5.10 – 5.11
richtingaanwijzers	1.64, 1.80, 5.9 – 5.10
zijknipperlichten	5.11
lichtsignaal	1.80
luidsprekers	
plaats	5.17

M

make-up spiegels	3.21
massa's	6.4
meters:	
instrumentenpaneel	1.64 → 1.70
milieu	2.12
motorkap	4.2 – 4.3
multimedia (uitrusting)	3.32
multimedia uitrusting	3.32, 5.17

N

navigatie	3.32
navigatiesysteem	3.32

ALFABETISCHE INHOUDSOPGAVE (3/4)

noodsleutel.....	1.19 – 1.20
noodstopbekrachtiging.....	2.16 → 2.20
noodstopbekrachtiging: BAS.....	2.16 → 2.20

O

onderdelen.....	6.6
onderhoud:	
carrosserie.....	4.9 → 4.11
interieurbekleding.....	4.12 – 4.13
mechanisch.....	4.2 – 4.3, 6.7 → 6.12
onderhoudscoupons.....	6.7 → 6.12
ontgrendelen van de portieren.....	1.30 – 1.31
opbergruimtes.....	3.22 → 3.24
openen van de portieren.....	1.28 → 1.31
oplaadklep.....	1.8 → 1.16
oplaadsnoer.....	1.8 → 1.16, 1.21 – 1.22
oplaadstopcontact.....	1.2 → 1.6, 1.8 → 1.16

P

parkeerhulp.....	2.28 → 2.31
peilen	
remvloeistof.....	4.5
ruitensproeierreservoir.....	4.5
peilen:	
koelvloeistof.....	4.4
plaatwerkcontrole.....	6.13 → 6.17
pompset voor de banden.....	5.3 → 5.5
portieren.....	1.28 – 1.29, 1.32
portieren / achterklep.....	1.27 – 1.29, 1.32
portieren vergrendelen.....	1.19 → 1.29, 1.32
portiervergrendeling.....	1.27, 1.30 → 1.32
praktische tips.....	2.10 – 2.11
presentatie van de elektrische auto	
belangrijke aanbevelingen.....	1.7
programmeren van de verwarming, airconditioning.....	3.12 → 3.15

R

radio.....	3.32
radio inbouwen.....	5.17
radiovoorbereiding.....	5.17

remvloeistof.....	4.5
RENAULT card	
gebruik.....	1.19 → 1.27, 3.11
reservoir	
koelvloeistof.....	4.4
remvloeistof.....	4.5
ruitensproeier.....	4.5
rijden.....	2.2 → 2.6, 2.10 – 2.11, 2.13 → 2.29
rijpositie	
instellingen.....	1.34 → 1.37
rijtips.....	2.7 → 2.11
rijverlichting.....	1.82, 5.9
ruitbediening.....	3.19 – 3.20
ruitensproeiers.....	1.86 → 1.88, 4.5
ruitенwiser.....	1.86 → 1.88
bladen.....	5.19
ruitенwiser/-sproeier.....	1.86 → 1.88
ruitенwiserbladen.....	5.19

S

schakelen.....	2.5 – 2.6
schoonmaken:	
binnenkant auto.....	4.12 – 4.13
signaal	
geluid.....	1.80
licht.....	1.80
signaal bij verlies van bandenspanning.....	2.13 → 2.15
signalen verlichting.....	1.82 → 1.85
sjorringen.....	1.48 – 1.49, 3.31
sleepogen.....	5.2, 5.21 – 5.22
slepen	
pechhulp.....	5.20 → 5.22
bij lege batterijen.....	5.20 → 5.22
sluiten van de portieren.....	1.28 → 1.31
snelheidsbegrenzer.....	1.65, 2.21 → 2.23
snelheidsregelaar.....	1.65, 2.21 → 2.27
snelheidsregelaar/-begrenzer.....	2.21 → 2.27
spiegels.....	1.79
spoiler.....	3.30
starten.....	2.2 → 2.4

ALFABETISCHE INHOUDSOPGAVE (4/4)

starten van de motor.....	2.2 → 2.4
stilzetten van de motor	2.4
storingen.....	1.75, 5.23 → 5.26
stuurbekrachtiging	1.59
stuurwiel	
verstellen.....	1.59

T

technische gegevens.....	6.6
telefoon.....	3.32
temperatuurregeling	3.4 → 3.10
tijd.....	1.77 – 1.78
tractiebatterij.....	1.2 → 1.6
tractiebatterij opladen	1.8 → 1.16
tractiecontrole.....	2.16 → 2.20

U

uitschakelen passagiersairbag voorin	1.56
uitschakelvertraging.....	1.83, 1.85

V

veiligheidsvoorzieningen zijkant	1.43
ventilatie	3.4 → 3.10
ventilatioeroosters	3.2 – 3.3
verlichting	
instrumentenpaneel.....	1.82
binnenkant.....	3.21, 5.12
buitenkant.....	1.82 → 1.84
versnellingsbediening	2.5 – 2.6
versnellingshendel.....	2.5 – 2.6
verstellen van de koplampen.....	1.85
verstellen van de voorstoelen.....	1.33
vervangen van een lamp	5.10 – 5.11
vervoer van voorwerpen	
in de bagageruimte	3.30 – 3.31
verwarming.....	3.4 → 3.10, 3.12 → 3.15, 3.17
verwarming, airconditioning: programmeren	2.11, 3.12 → 3.15
voetgangersclaxon	1.81
voorstoelen	
met handmatige bediening.....	1.33

verstellen.....	1.33 → 1.37
-----------------	-------------

W

wassen	4.9 → 4.11
wieldopsleutel.....	5.2
wielen (veiligheid).....	5.6 → 5.8

Z

zekeringen.....	5.15 – 5.16
zonneklep.....	3.21



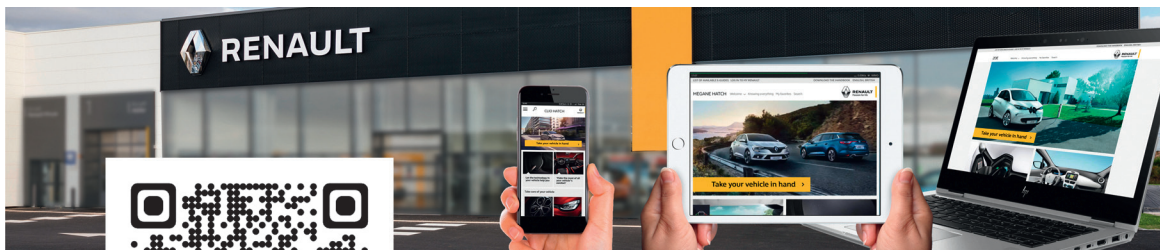

RENAULT S.A.S. SOCIÉTÉ PAR ACTIONS SIMPLIFIÉE AU CAPITAL DE 533 941 113 € / 13-15, QUAI LE GALLO
92100 BOULOGNE-BILLANCOURT R.C.S. NANTERRE 780 129 987 – SIRET 780 129 987 03591 / TÉL. : 0810 40 50 60
NU 979-14 – 99 91 096 09S – 10/2018 – Edition néerlandaise

