



Renault ESPACE

Instructieboekje



een passie voor presteren



ELF partner van de
World Series
by RENAULT



RENAULT adviseert ELF

ELF en Renault, partners op het vlak van hightech in de automobielsector, bundelen hun krachten zowel op het circuit als op de weg. Dankzij deze jarenlange samenwerking beschikt u over een gamma smeermiddelen die perfect op uw Renault zijn afgestemd. De duurzame bescherming en optimale prestaties van uw motor zijn zo gegarandeerd. Om te weten welk gehomologeerd smeermiddel van ELF het beste geschikt is om de olie in de motor van uw auto te verversen of bij te vullen, kunt u advies vragen aan uw Renault-dealer of het onderhoudsboekje van uw auto raadplegen.



www.lubricants.elf.com



Een merk van **TOTAL**



Welkom aan boord van uw auto

In dit instructieboekje worden aanwijzingen gegeven voor de bediening en het onderhoud, zodat u:

- uw auto goed leert kennen waardoor u al zijn kwaliteiten, functies en zijn vele mogelijkheden ten volle kunt benutten.
- de werking optimaal kunt houden door eenvoudige maar stipt op te volgen onderhoudsvorschriften.
- zonder overbodig tijdverlies zelf kleine storingen kunt verhelpen, waarvoor geen specialist nodig is.

Door dit instructieboekje zorgvuldig te bestuderen, wordt u geïnformeerd over de mogelijkheden en de nieuwe technieken die erin zijn toegepast. Als sommige punten nog onduidelijk zijn, willen de technici van onze dealers u graag alle verdere informatie geven.

De volgende symbolen kunnen u helpen:

 en  Deze verschijnen in de auto en geven aan dat u de handleiding moet raadplegen voor informatie over en/of beperkingen voor handelingen met betrekking tot de uitrusting van uw auto.



dit duidt overal in het instructieboekje op een risico, een gevaar of een veiligheidsadvies.

Dit instructieboekje is tot stand gekomen aan de hand van de gegevens die op het moment van samenstelling van dit boekje bekend waren. **In dit boekje staan alle mogelijke uitrustingen (standaard of optioneel) van dit model beschreven. De aanwezigheid ervan in de auto is afhankelijk van de uitvoering, de gekozen opties en het land van aflevering. Ook kunnen er uitrustingen zijn opgenomen die pas op een later tijdstip in de auto zullen worden toegepast.**

Wij wensen u een goede reis in uw auto.

Vertaald uit het Frans. Gehele of gedeeltelijke nadruk of vertaling is verboden zonder schriftelijke toestemming van de constructeur van de auto.

I N H O U D

Hoofdstuk

Ken uw auto

1

Rijden

2

Comfort

3

Onderhoud

4

Praktische tips

5

Technische gegevens

6

Alfabetische inhoudsopgave

7

Hoofdstuk 1: Ken uw auto

De RENAULT-kaart: algemene informatie en gebruik	1.2
Portieren vergrendelen, ontgrendelen	1.8
Portieren openen en sluiten	1.11
Automatische portiervergrendeling tijdens het rijden	1.14
Hoofdsteun – stoelen	1.15
Autogordels	1.23
Aanvullende bevestigingsmiddelen:	1.27
bij de autogordels voorin	1.27
bij de autogordels achterin	1.31
bescherming zijkant	1.32
Spiegels	1.34
Kinderveiligheid: algemene informatie	1.37
keuze van de bevestiging van het kinderzitje	1.40
installatie van het kinderzitje, algemeen	1.43
Kinderzitjes: bevestiging met de autogordel of met het Isofix-systeem	1.45
uitschakelen, inschakelen van de passagiersairbag voorin	1.57
Bedieningsorganen	1.60
Instrumentenpaneel	1.62
boordcomputer	1.72
menu voor het personaliseren van de auto-instellingen	1.82
Klok en buitentemperatuur	1.83
Stuurwiel	1.84
Stuurbekrachtiging	1.85
Claxon en lichtsignalen	1.86
Verlichting en signalen	1.87
Ruitenwisser, sproeier voor	1.92
Ruitenwisser/-sproeier achter	1.98
Brandstoftank (brandstof tanken)	1.100
Reagenstank	1.104

RENAULT CARD: algemeen (1/2)

39100

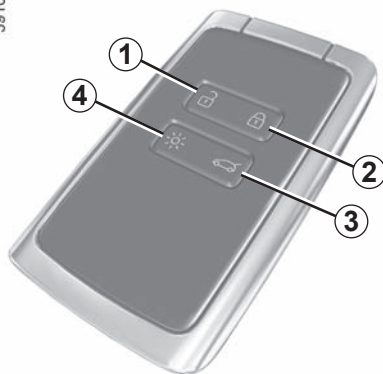

- 1 Ontgrendelen van alle portieren.
- 2 Vergrendelen van alle portieren.
- 3 De bagageruimte vergrendelen/ontgrendelen en, afhankelijk van de auto, de achterklep automatisch openen/sluiten (raadpleeg de paragraaf "Gemotoriseerde achterklep" in hoofdstuk 3).
- 4 Op afstand inschakelen van de verlichting.

Met de RENAULT card kunt u:

- de portieren, de achterklep en de tankdopklep vergrendelen/ontgrendelen (raadpleeg de volgende bladzijdes);
- de verlichting inschakelen op afstand van de auto (raadpleeg de volgende bladzijdes);
- de elektrische ruiten en, afhankelijk van de auto, het open dak automatisch op afstand sluiten (zie hiervoor de paragrafen "Elektrische ruitbediening" en "Elektrisch bediend open dak" in hoofdstuk 3);
- het starten van de motor, zie paragraaf "Starten, stilzetten van de motor" in hoofdstuk 2.

Actieradius

Controleer of het batterijtje nog goed en van het juiste model is en of het correct werd geplaatst. De levensduur is ongeveer twee jaar: vervang het als de boodschap "Vervang batterij sleutelkaart" op het instrumentenpaneel verschijnt (raadpleeg de paragraaf "RENAULT-card: batterijtje" in hoofdstuk 5).

Bereik van de RENAULT card

Het bereik van de card wordt beïnvloed door de omgeving. Let op bij het vasthouden van de RENAULT card dat u niet per ongeluk op de knoppen drukt waardoor de portieren worden vergrendeld of ontgrendeld.

Bij lege batterij, kunt u de auto altijd vergrendelen/ontgrendelen en starten. Raadpleeg de paragrafen "Vergrendelen, ontgrendelen van de portieren" in hoofdstuk 1 en "Starten, stoppen van de motor" in hoofdstuk 2.

RENAULT CARD: algemeen (2/2)

39100



Functie “verlichting op afstand”

Als u op de knop 4 drukt, gaan de dimlichten en binnenverlichting ongeveer 20 seconden branden. Hiermee kan de auto op afstand herkend worden, bijvoorbeeld op een parkeerterrein.

NB: nog een druk op knop 4 dooft de verlichting.

Advies

Stel de kaart niet bloot aan warmte, koude of vocht.

Berg de RENAULT card nooit op een plek op waar deze verbogen of per ongeluk beschadigd zou kunnen worden: dit kan bijvoorbeeld gebeuren als u op de card gaat zitten als deze in uw achterzak zit.

Vervangen of extra RENAULT card

Bij verlies, of voor het bestellen van een extra RENAULT card, kunt u deze uitsluitend bestellen bij een merkdealer.

Het vervangen van een RENAULT card moet altijd bij een merkdealer gebeuren. Het systeem moet met **alle RENAULT** cards worden gereset.

Het is mogelijk maximaal vier RENAULT cards per auto te gebruiken.



Verantwoordelijkheid van de bestuurder tijdens het parkeren of stoppen van de auto

Laat nooit, zelfs niet eventjes, een kind, een afhankelijke volwassene of een dier in de auto achter als u deze verlaat.

Ze kunnen zichzelf of anderen in gevaar brengen door bijvoorbeeld de motor te starten, organen te bedienen zoals bijvoorbeeld de ruitbediening, of de portieren te vergrendelen.

Bovendien kan bij warm en/of zonnig weer de temperatuur in het interieur heel erg snel oplopen.

LEVENSGEVAAR OF GEVAAR VAN ERNSTIG LETSEL.

“HANDSFREE” CARD RENAULT: gebruik (1/4)

Er zijn twee manieren voor het vergrendelen/ontgrendelen van de auto:

- de RENAULT-kaart in "Handsfree"-modus;
- de RENAULT-kaart in afstandsbedieningsmodus.

Berg de RENAULT-card niet op op een plaats waar andere elektronische apparaten (computer, telefoon enz.) de werking ervan kunnen verstoren.



Verantwoordelijkheid van de bestuurder tijdens het parkeren of stoppen van de auto

Laat nooit, zelfs niet eventjes, een kind, een afhankelijke volwassene of een dier in de auto achter als u deze verlaat.

Ze kunnen zichzelf of anderen in gevaar brengen door bijvoorbeeld de motor te starten, organen te bedienen zoals bijvoorbeeld de ruitbediening, of de portieren te vergrendelen.

Bovendien kan bij warm en/of zonnig weer de temperatuur in het interieur heel erg snel oplopen.

LEVENSGEVAAR OF GEVAAR VAN ERNSTIG LETSEL.



39276

Gebruik van de card in “handsfree”-modus

De “handsfree”-modus maakt de ontgrendeling/vergrendeling mogelijk zonder de knoppen op de card te gebruiken, RENAULT wanneer de card zich in de toegangszone 1 bevindt.

Opmerking: u kunt de handsfree toegang uitschakelen via het multimediascherm (lees de betreffende gebruiksaanwijzing).

“HANDSFREE”-CARD RENAULT: gebruik (2/4)

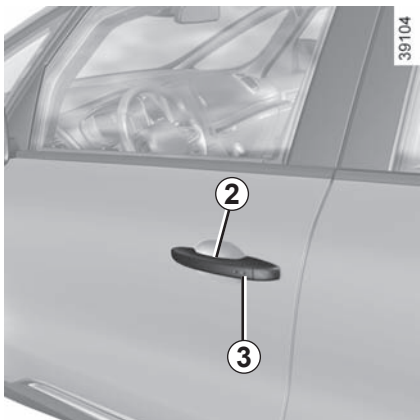

“Handsfree” ontgrendelen

Met de RENAULT card in zone **1**, steekt u uw hand achter portierhandgreep **2**: de auto wordt ontgrendeld.

Het ontgrendelen ziet u aan het **één** keer oplichten van de knipperlichten.

Met een druk op de knop **4** wordt de wagen volledig ontgrendeld en wordt ook de bagageruimte ontsloten, in het geval van auto's die zijn uitgerust met een gemotoriseerde achterklep wordt de koffer volledig geopend.

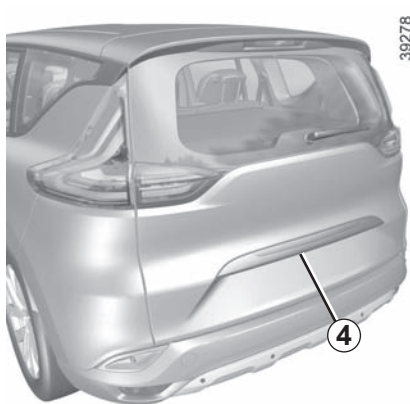

Opmerking: het handsfree systeem kan tijdelijk problemen ondervinden als één van de sensoren die in de portierhandgreep zijn ingebouwd, is afgedekt (door vuil, modder, sneeuw, strooizout, enz.). Reinig de sensoren. Als het probleem aanhoudt, moet u een merkdealer raadplegen.

“Handsfree” vergrendelen vanop afstand

Loop met de RENAULT card bij u, als de portieren en de bagageruimte dicht zijn, weg van de auto: deze vergrendelt automatisch zodra u uit de toegangszone bent.

NB: de afstand waarop de auto vergrendeld wordt, hangt af van de omgeving.

Het vergrendelen wordt gevisualiseerd door het knipperen van de alarmknipperlichten, vervolgens blijft een lampje gedurende vier seconden branden en hoort u een geluidssignaal.

“Handsfree” vergrendelen met behulp van de knop **3**

Als u uw auto wilt vergrendelen en de card in de buurt moet blijven met gesloten portieren en bagageruimte, raakt u de knop van de handgreep **3** van het bestuurdersportier aan. De auto vergrendelt.

NB: de RENAULT-card moet zich in de toegangszone **1** van de auto bevinden om het vergrendelen met de knop mogelijk te maken.

“HANDSFREE”-CARD RENAULT: gebruik (3/4)



Bijzonderheden met betrekking tot het vergrendelen

Wacht na het vergrendelen door aanraking van de knop **3** ongeveer drie seconden om de auto te ontgrendelen. Tijdens deze 3 seconden kunt u nagaan of de auto goed vergrendeld is door aan de handgrepen van de deuren te trekken.

Indien een portier geopend of slecht gesloten is:

- bij vergrendelen met de knop **3** wordt de auto snel vergrendeld/ontgrendeld zonder knipperen van de alarmknipperlichten;
- wanneer de bestuurder zich vervolgens van zijn auto verwijdt, is de auto niet vergrendeld.

39100

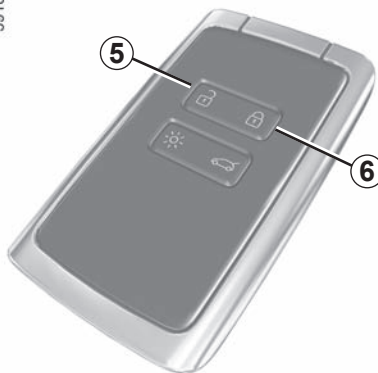

Indien de card RENAULT zich in de detectiezone bevindt, wordt de vergrendeling op afstand na ongeveer 15 minuten uitgeschakeld.

De vergrendeling van het voertuig kan enkel gebeuren indien er zich een card in de zone bevindt **7**.

Na het ontgrendelen met een druk op de knop op de card RENAULT en indien er geen portier wordt geopend, wordt de “handsfree”-vergrendeling op afstand uitgeschakeld.

39277



Gebruik van de card met afstandsbediening

Ontgrendelen met behulp van de RENAULT card

Druk op de knop **5**.
Het ontgrendelen ziet u aan het **één** keer oplichten van de knipperlichten.

Vergrendelen met behulp van de RENAULT card

Portier en bagageruimte gesloten, druk op de knop **6**: de auto vergrendelt.
Het vergrendelen ziet u aan het **twee keer** oplichten van de alarmknipperlichten.

“HANDSFREE” CARD RENAULT: gebruik (4/4)

NB: de maximale afstand waarop de auto vergrendeld wordt, hangt af van de omgeving.

Bijzonderheden

De auto kan niet worden vergrendeld als een portier (of de achterklep) open of niet goed gesloten is, in dat geval vergrendelt/ontgrendelt de auto snel en knipperen de alarmknipperlichten niet.

Wanneer de card zich bij een **gestarte motor** en na het openen en sluiten van een deur niet langer binnen de zone 7 bevindt, waarschuwt de boodschap “Kaart niet gedetect.” u dat de card zich niet langer in de auto bevindt. Dit helpt bijvoorbeeld voorkomen dat u wegrijdt nadat een passagier is uitgestapt met de card bij zich.

De waarschuwing verdwijnt zodra de card weer gedetecteerd is.

Als de motor draait werken de knoppen van de card niet.

39100

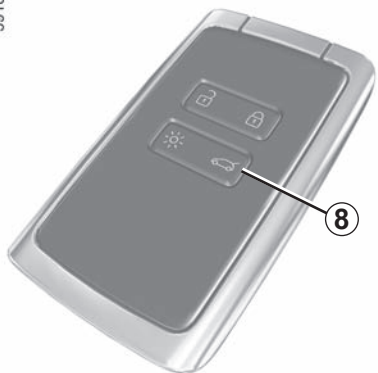

Vergrendelen/ontgrendelen van alleen de achterklep

Voor voertuigen die niet zijn uitgerust met een gemotoriseerde achterklep, druk op de knop 8 om enkel de koffer te vergrendelen/ontgrendelen.



Verantwoordelijkheid van de bestuurder tijdens het parkeren of stoppen van de auto

Laat nooit, zelfs niet eventjes, een kind, een afhankelijke volwassene of een dier in de auto achter als u deze verlaat.

Ze kunnen zichzelf of anderen in gevaar brengen door bijvoorbeeld de motor te starten, organen te bedienen zoals bijvoorbeeld de ruitbediening, of de portieren te vergrendelen.

Bovendien kan bij warm en/of zonnig weer de temperatuur in het interieur heel erg snel oplopen.

LEVENSGEVAAR OF GEVAAR VAN ERNSTIG LETSEL.

VERGRENDELEN, ONTGRENDELEN VAN DE PORTIEREN (1/3)

De RENAULT-card werkt niet

In sommige gevallen werkt de RENAULT card niet:

- batterij van de RENAULT card leeg, accu ontladen, enz.
- gebruik van apparaten die op dezelfde frequentie als de card werken (mobiele telefoon, enz.);
- de auto bevindt zich in een sterk elektromagnetisch veld.

In dat geval is het mogelijk:

- de in de card geïntegreerde sleutel te gebruiken;
- de portieren één voor één met de hand te vergrendelen;
- de schakelaar voor het vergrendelen/ontgrendelen van de portieren van binnenuit te gebruiken (raadpleeg de volgende bladzijden).

40303



In de card geïntegreerde sleutel

Met de geïntegreerde sleutel **2** kunt u het linkervoorportier vergrendelen of ontgrendelen wanneer de RENAULT-card niet werkt.

Toegang tot sleutel 2

Schuif de behuizing achter **1** omlaag terwijl u op de zone **A** drukt.

39102

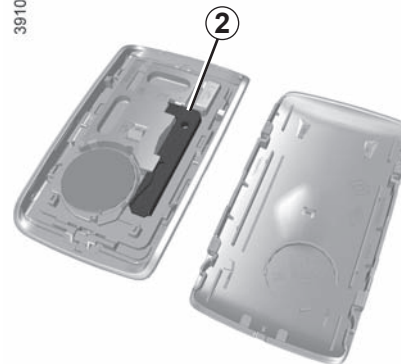

VERGRENDELEN, ONTGRENDELEN VAN DE PORTIEREN (2/3)

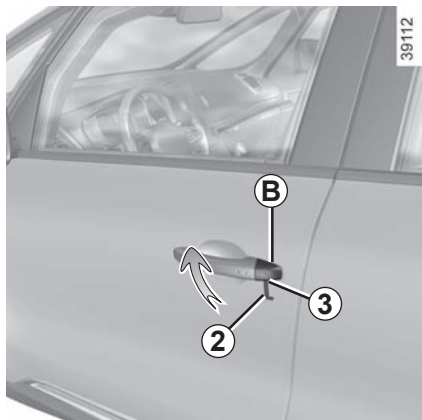

Gebruik van de in de RENAULT card geïntegreerde sleutel

- Steek het uiteinde van de sleutel **2** in de uitsparing **3** onder aan het afdekkapje **A** van het linkervoorportier;
- Beweeg het omhoog om het afdekkapje **B** te verwijderen;
- Steek de sleutel **2** in het slot en vergrendel of ontgrendel het linkervoorportier.

Zodra u zich in de auto bevindt, steekt u de geïntegreerde sleutel opnieuw in de uitsparing van de RENAULT-card.

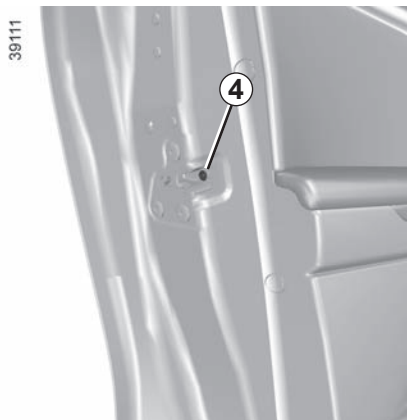

Handmatig vergrendelen van de portieren

Draai met het portier geopend de schroef **4** (met behulp van het uiteinde van de sleutel) en sluit het portier.

Nu is het portier van buitenaf vergrendeld.

Het openen kan alleen van binnenuit gebeuren of met de nood sleutel voor het linker voorportier.

VERGRENDELEN, ONTGRENDELEN VAN DE PORTIEREN (3/3)

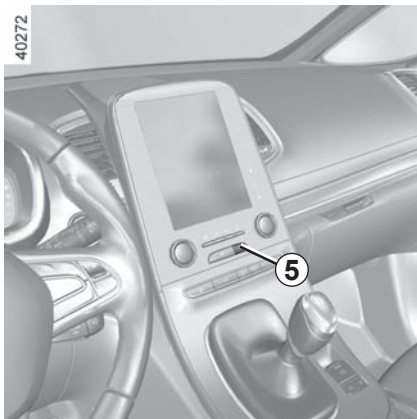

Schakelaar voor het vergrendelen/ontgrendelen van de portieren van binnenuit

De schakelaar **5** bedient tegelijk de portieren, de achterklep en de brandstoftklep.

Als een portier (of de achterklep) open of niet goed gesloten is, vergrendelen/ontgrendelen de portieren snel.

Bij vervoer van voorwerpen met geopende bagageruimte kunt u toch de andere portieren vergrendelen: **druk bij stilstaande motor** langer dan vijf seconden op de schakelaar **5** om de andere portieren te vergrendelen.

Vergrendelen van de portieren en kleppen zonder de RENAULT card

Dit is bijvoorbeeld het geval als een batterijtje ontladen is, de RENAULT card tijdelijk niet werkt, enz.

Druk **met de motor uit en een portier (of achterklep) geopend** meer dan vijf seconden op de schakelaar **5**.

Bij het sluiten van het portier worden alle portieren vergrendeld.

De auto kan van buitenaf alleen ontgrendeld worden als de RENAULT card zich in de toegangszone van de auto bevindt, of met behulp van de in de RENAULT card geïntegreerde sleutel.

Controlelampje van de portiervergrendeling

Wanneer de **RENAULT-card** zich in de auto bevindt en u op de knop **START** drukt, geeft het controlelampje in de schakelaar **5** aan of de portieren al dan niet vergrendeld zijn:

- lampje brandt, de portieren zijn vergrendeld;
- lampje uit, de portieren zijn ontgrendeld.

Als u de portieren van buitenaf vergrendelt, blijft het controlelampje branden en dooft het daarna.



Laat nooit een RENAULT card in de auto liggen als u de auto verlaat.



Verantwoordelijkheid van de bestuurder

Bedenk dat het rijden met vergrendelde portieren een belemmering kan zijn voor hulpverleners in geval van nood.

PORTIEREN OPENEN EN SLUITEN (1/3)



Openen van buitenaf

Als de portieren ontgrendeld zijn of met de **-RENAULT**card bij u, trekt u de portierhandgreep **1** naar u toe.



Openen van binnenuit

Trek aan de portierhandgreep **2**.

Waarschuwingssignaal verlichting brandt nog

Er klinkt een geluidssignaal bij het openen van het bestuurdersportier om u te waarschuwen dat de lichten nog branden.



Uit veiligheidsoverwegingen, mag u de deur alleen openen en sluiten als de auto stilstaat.

PORTIEREN OPENEN EN SLUITEN (2/3)

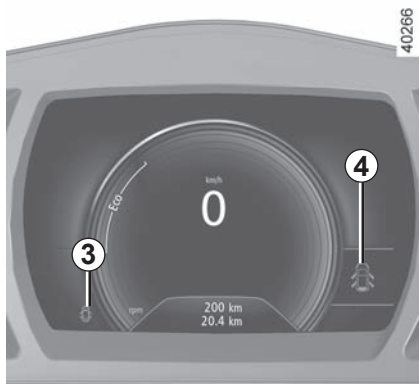

Waarschuwing portier vergeten te sluiten

Bij stilstaande auto, met het contact aan, licht het controlelampje **3** op het instrumentenpaneel op, samen met het controlelampje **4** om aan te geven dat een of meerdere portieren (portieren, achterklep) niet of niet goed gesloten zijn.

Zodra de auto ongeveer 20 km/u rijdt, geeft een waarschuwingslampje aan welk(e) portier(en) of de bagageruimte niet of niet goed gesloten is (zijn), samen met de boodschap "Achterklep open" of "Portier open" en een geluidssignaal dat gedurende 40 seconden weerklinkt, of tot het portier/de bagageruimte gesloten is.

PORTIEREN OPENEN EN SLUITEN (3/3)

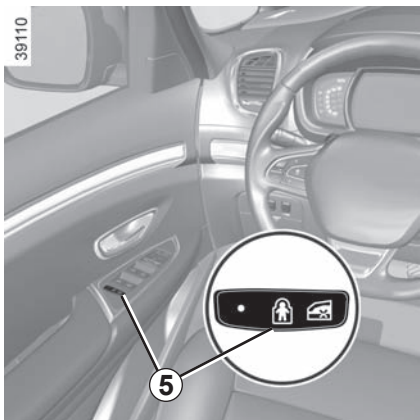

Veiligheid van de kinderen

Druk op de schakelaar **5** om de elektrische ruitbediening achter en het openen van de achterportieren van binnenuit onmogelijk of mogelijk te maken.

Het oplichten van het lampje in de schakelaar geeft de vergrendeling aan.

storingen

Als er een storing in het systeem is:

- er klinkt een geluidssignaal;
- het bericht “Controleer kinderbeveiliging” verschijnt op het instrumentenpaneel;
- het ingebouwde controlelampje licht niet op.

Raadpleeg een merkdealer.



Uit veiligheidsoverwegingen, mag u de deur alleen openen en sluiten als de auto stilstaat.



Verantwoordelijkheid van de bestuurder tijdens het parkeren of stoppen van de auto

Laat nooit, zelfs niet eventjes, een kind, een afhankelijke volwassene of een dier in de auto achter als u deze verlaat.

Het kan zichzelf of anderen in gevaar brengen door bijvoorbeeld de motor te starten, door organen te bedienen zoals bijvoorbeeld de ruitbediening, of de portieren te vergrendelen.

Bovendien kan bij warm en/of zonnig weer de temperatuur in het interieur heel erg snel oplopen.

LEVENSGEVAAR OF GEVAAR VAN ERNSTIG LETSEL.

AUTOMATISCHE PORTIERVERGREDELING TIJDENS HET RIJDEN

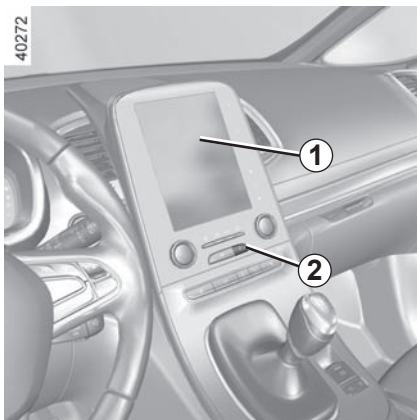

De werking van het systeem

Na het wegrijden van de auto, vergrendelen de portieren automatisch als de auto een snelheid van ongeveer 10 km/u heeft bereikt.

De portieren ontgrendelen automatisch

- door te drukken op de schakelaar **2** van de portiervergrendeling;
- bij stilstaande auto, door een portier te openen van in de auto.

NB: na het openen/sluiten van een portier, vergrendelt dit weer automatisch zodra de auto 10 km/u rijdt;

Inschakelen/Uitschakelen van de functie

Voor het inschakelen: druk, bij stilstaande auto met draaiende motor, op de schakelaar **2** tot u een geluidssignaal hoort.

Voor het uitschakelen: druk bij stilstaande auto en draaiende motor op de schakelaar **2** tot u twee geluidssignalen hoort.

U kunt de functie ook uitschakelen/inschakelen in het menu van het multifunctionele scherm **1** (raadpleeg de informatie in “Menu voor het personaliseren van de auto-instellingen” in hoofdstuk 1, functie “Auto. portiervergr. tijdens het rijden”).

Bij een storing

Als u een storing constateert (geen automatische vergrendeling, het lampje in schakelaar **2** licht niet op bij het vergrendelen van de portieren), controleer dan of de vergrendeling niet per ongeluk is uitgeschakeld en of alle portieren goed gesloten zijn. Als ze goed gesloten zijn en het probleem aanhoudt, raadpleeg dan een merkdealer.



Verantwoordelijkheid van de bestuurder

Bedenk dat het rijden met vergrendelde portieren een belemmering kan zijn voor hulpverleners in geval van nood.

HOOFDSTEUNEN VOOR

39116

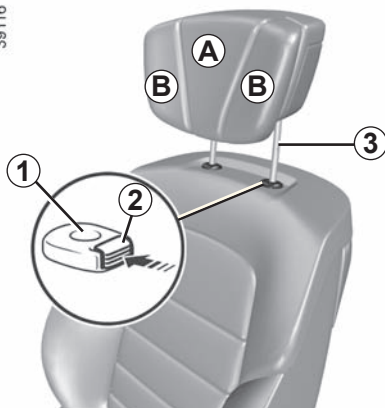

Hoofdsteun hoger zetten

Trek de hoofdsteun tot de gewenste hoogte omhoog.

Hoofdsteun lager zetten

Druk op de knop 2 en schuif de hoofdsteun omlaag tot de gewenste stand is bereikt.

Helling afstellen

Afhankelijk van de uitvoering van de auto, beweegt u het deel A naar voren of naar achteren tot de gewenste stand is bereikt.

Afstellen van de zijbevestigingen B

Afhankelijk van de auto, kunt u de delen B onafhankelijk van elkaar afstellen tot het gewenste comfort bereikt is.

Verwijderen van de hoofdsteun

Zet deze in de hoogste stand (zet de rugleuning indien nodig schuin naar achteren). Druk op de knop 2 en trek hem omhoog tot hij vrijkomt.

Hoofdsteun terugplaatsen

Controleer of de poten van de hoofdsteun 3 schoon zijn.

Steek de poten van de hoofdsteun in de houders 1 (zet de rugleuning indien nodig schuin naar achteren).

Schuif de hoofdsteun naar binnen tot hij blokkeert, druk dan op de knop 2 en druk de hoofdsteun zo ver mogelijk omlaag.

Controleer of de hoofdsteun correct vergrendeld is.

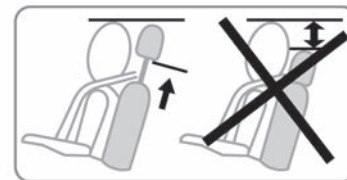

De hoofdsteun is een veiligheidsorgaan dat altijd op zijn plaats moet zitten en goed moet zijn afgesteld. Hij geeft een maximale beveiliging als de bovenkant van de hoofdsteun op gelijke hoogte is met de kruin en de afstand tussen het achterhoofd en de hoofdsteun bij A zo klein mogelijk is.

26342

VOORSTOLEN ZONDER ELEKTRISCHE VERSTELLING (1/2)

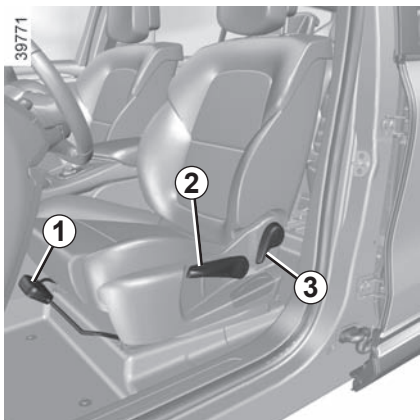

Vooruit of achteruit schuiven van de stoel

Trek de handgreep **1** omhoog om te ontgrendelen. In de gewenste stand laat u de handgreep los. Controleer of de zitting vergrendeld is.

Zitting hoger of lager zetten

Beweeg de hendel **2** zo vaak als nodig is omhoog of omlaag.

Rugleuning verstellen

Trek de handgreep **3** omhoog tot de rugleuning in de gewenste stand staat. In de gewenste stand laat u de handgreep los. Controleer of de zitting vergrendeld is.



Om de lendensteun van de stoel te verstellen

Zet de hendel **4** lager voor een stevigere ondersteuning en hoger voor een zwakkere.



Let er op dat de rugleuningen van de stoelen goed vergrendeld zijn.

VOORSTOLEN ZONDER ELEKTRISCHE VERSTELLING (2/2)

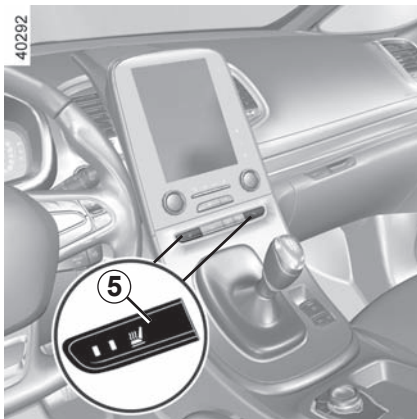

Stoelverwarming

Contact aan:

- Druk op de schakelaar **5** op de gewenste stoel voor de eerste keer om de hoge stand van het verwarmingssysteem te activeren. Beide geïntegreerde waarschuwingslichtjes op de schakelaar gaan branden;
- druk een tweede keer op de schakelaar om de verwarming in de stand laag te zetten. Een geïntegreerd waarschuwingslampje gaat branden;
- druk een derde keer om de verwarming uit te schakelen.

storingen

Wanneer er een storing is gedetecteerd, knipperen de geïntegreerde waarschuwingslampjes op de schakelaar **5** van de stoel.

Ga naar een merkdealer.



Om veiligheidsredenen mogen deze afstellingen alleen uitgevoerd worden als de auto stilstaat.

Voor een optimale werking van de autogordels moet u de rugleuningen niet te veel achterover zetten.

Laat geen spullen op de vloer (bij de bestuurder) liggen. In geval van plotseling remmen zouden deze onder de pedalen terecht kunnen komen, waardoor de bestuurder deze niet meer goed kan bedienen.

VOORSTOEL MET ELEKTRISCHE BEDIENING (1/2)

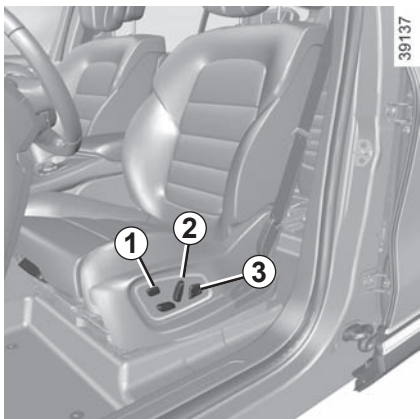

Bij auto's die hiermee zijn uitgerust, kan de schakelaar **1** worden gebruikt om het menu "Zitplaatsen" op het multimediасherm te openen (zie de volgende pagina's).

Rugleuning verstellen

Om de helling van de rugleuning te verstellen, beweegt u de bovenkant van de schakelaar **2** naar voren of naar achteren.

Lendensteun van de bestuurdersstoel verstellen

Beweeg de schakelaar **3** naar voren, naar achteren, naar boven of naar beneden.



Zitting verstellen

Zitting vooruit of achteruit schuiven

Beweeg de schakelaar **4** naar voren of naar achteren.

Zitting hoger of lager zetten

Beweeg de achterkant van de schakelaar **4** omhoog of omlaag.

Om de zitting te kantelen

(afhankelijk van de auto)

Beweeg de voorkant van de schakelaar **4** omhoog of omlaag.

Om de lengte van de zitting af te stellen

Trek de handgreep (**5**) omhoog om te ontgrendelen. In de gewenste stand laat u de handgreep los. Controleer of de zitting vergrendeld is.



Voer deze verstellingen uitsluitend uit als de auto stilstaat.

Let er op dat de rugleuning van de stoelen goed vergrendeld zijn.

Voor een optimale werking van de autogordels moet u de rugleuning niet te veel achterover zetten.

Laat geen voorwerpen op de vloer (voor de bestuurder) liggen. In geval van plotseling remmen zouden deze onder de pedalen terecht kunnen komen, waardoor de bestuurder deze niet meer goed kan bedienen.

VOORSTOEL MET ELEKTRISCHE BEDIENING (2/2)

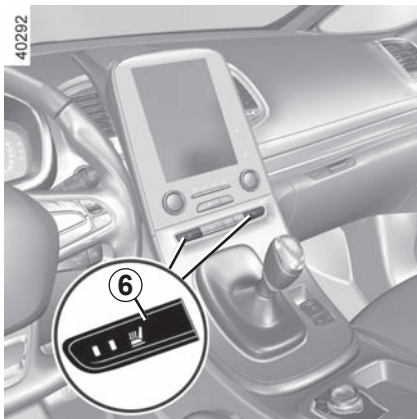

Stoelverwarming

Contact aan:

- Druk op de schakelaar **6** op de gewenste stoel voor de eerste keer om de hoge stand van het verwarmingssysteem te activeren. Beide geïntegreerde waarschuwingslichtjes op de schakelaar gaan branden;
- druk een tweede keer op de schakelaar om de verwarming in de stand laag te zetten. Een geïntegreerd waarschuwingslampje gaat branden;
- druk een derde keer om de verwarming uit te schakelen.

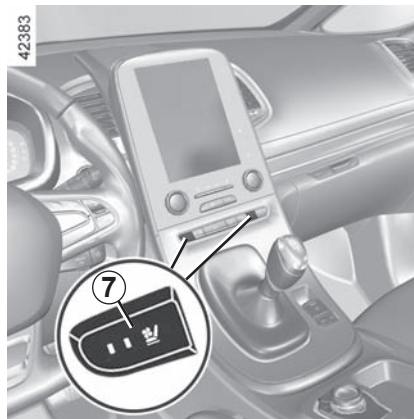

Geventileerde stoelen

De werking van geventileerde stoelen is gebaseerd op het absorberen en afvoeren van de lucht in het interieur zonder gebruik te maken van de functies voor airco en verwarming van de auto. Voor de beste prestaties adviseren wij om bij het gebruik van deze functie altijd de airconditioning in te schakelen.

Contact aan:

- als u één keer drukt op de schakelaar **7** van de gewenste stoel, schakelt u het ventilatiesysteem in op de hoogste stand. Beide geïntegreerde waarschuwingslichtjes op de schakelaar gaan branden;
- als u een tweede keer drukt, schakelt u de ventilatie naar de laagste stand. Eén geïntegreerd waarschuwingslampje gaat branden;
- als u een derde keer drukt, schakelt u de ventilatie uit.

Opmerking: als u de motor uitzet en opnieuw start, is de ventilatie of de verwarming uitgeschakeld.

VOORSTOLEN: werking (1/3)

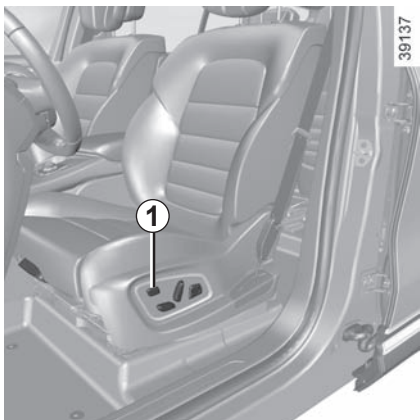

Het bedieningsscherm biedt u afhankelijk van de auto toegang tot meerdere functies van de stoelen.

Voor auto's die hiermee zijn uitgerust, kunt u met de schakelaar **1** rechtstreeks naar het menu Stoelen van het bedieningsscherm gaan.

Raadpleeg de gebruiksaanwijzing van het multimediasysteem voor meer informatie.



Massage

U kunt de massagefunctie van de bestuurdersstoel of de stoel van de passagier voorin inschakelen.

Op het bedieningsscherm kiest u het menu "Voertuig", "Zitplaatsen" en vervolgens "Massage".

Blader door het menu "Bestuurder" of "Passagier" om:

- het soort massage in te stellen (stimulerend, relaxerend of lenden);
- de intensiteit in te stellen (+ of -);
- de snelheid in te stellen (+ of -);
- de ingestelde parameters te resetten. Druk op **2** en vervolgens op "Resetten";
- de stoelmassage in of uit te schakelen (ON of OFF).

NB: de gekozen werkingsstand in het menu "Multi-Sense" kan gevolgen hebben op de instelling van de massage (raadpleeg de paragraaf "Multi-Sense" in hoofdstuk 3).

VOORSTOLEN: werking (2/3)



Afstellen

Op het bedieningsscherm kiest u het menu "Voertuig", "Zitplaatsen" en vervolgens "Instellingen".

U kunt de volgende elementen in- of uitschakelen:

- gemakkelijke toegang van de bestuurder;
- comfortafstelling voor de passagier;
- visuele feedback van de huidige beweging.

Gemakkelijke toegang voor bestuurder

Druk op "ON" of "OFF" om deze functie te activeren of deactiveren.

Als deze functie geactiveerd is, gaat de stoel automatisch achteruit als de bestuurder uitstapt en keert deze terug in de oorspronkelijke stand als de startknop wordt ingedrukt.

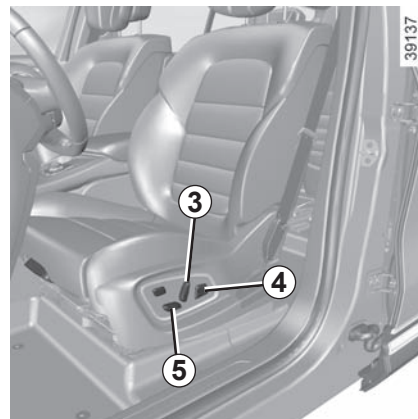

Comfortafstelling voor de passagier

Druk op "ON" of "OFF" om deze functie te activeren of te deactiveren.

Als deze functie is geactiveerd, kan de bestuurder de stoel van de passagier afstellen met de schakelaars 3, 4 en 5.

VOORSTOELEN: werking (3/3)

Stand

De zitpositie van de bestuurdersstoel kan worden opgeslagen.

In de zitpositie zijn de afstellingen van de zitting en van de rugleuning van de stoel en van de buitenspiegels opgenomen.

De zitpositie kan worden opgeslagen in het geheugen en daaruit worden opgeroepen, door op de knoppen te drukken:

- de “handsfree” RENAULT-card is gedetecteerd;
- bij het openen van het bestuurdersportier.

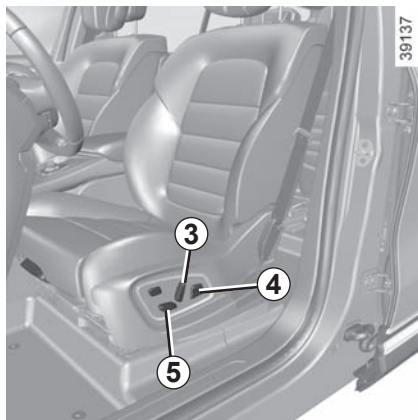

Opslaan van de zitpositie

- afstellen van de bestuurdersstoel met behulp van de schakelaars **3**, **4** en **5** (zie vorige bladzijde);
- afstellen van de buitenspiegels;
- selecteer op het bedieningsscherm het menu “Voertuig”, “Zitplaatsen”, “Instellingen” en vervolgens “Positie” en selecteer daarna “Opslaan”.

De stand van de buitenspiegels bij vooruit rijden en in achteruitversnelling en de positie van de bestuurdersstoel worden opgeslagen.



Oproepen van de zitpositie

Selecteer terwijl de auto **stilstaat** het menu “Voertuig”, “Zitplaatsen”, “Instellingen” en vervolgens “Positie” op het bedieningsscherm, selecteer “Oproepen” en bevestig.

NB: het oproepen van de opgeslagen zitpositie wordt onderbroken als u op één van de knoppen van de afstelling van de stoel drukt.

Tijdens het rijden, is het niet mogelijk de geheugenpositie op te roepen.



Voer deze verstellingen uitsluitend uit als de auto stilstaat.

AUTOGORDELS (1/3)

Gebruik tijdens het rijden altijd de autogordel. Bovendien dient u zich te houden aan de wetgeving van het land waarin u zich bevindt.

Voor een doeltreffende bescherming door de autogordels achter moeten de achterstoelen goed zijn vergrendeld. Raadpleeg de paragrafen “gebruiksmogelijkheden van de achterstoelen” en “afstellingen van de achterstoelen” in hoofdstuk 3.



verkeerd afgestelde of gedraaide autogordels kunnen bij een ongeval letsel veroorzaken.

Gebruik één autogordel per persoon, kind of volwassene.

Zwangere vrouwen moeten ook hun gordel dragen. Let in dat geval op dat de heupgordel niet te veel op de onderbuik drukt, zonder de gordel te los te dragen.

Stel, voordat u start de juiste zithouding af, en daarna voor alle inzittenden de autogordel om de beste bescherming te krijgen.

De juiste zithouding

- **Ga goed diep in uw stoel zitten** (na uw mantel, jas, enz. uitgetrokken te hebben). Dit is belangrijk voor een goede ondersteuning van de rug;
- **verschuif de stoel zodat u makkelijk bij de pedalen kunt komen.** Plaats de stoel zo ver naar achteren dat u het koppelingspedaal nog net geheel kunt indrukken. Stel de rugleuning zo af dat u de armen moet strekken om bij de bovenkant van het stuurwiel te kunnen komen;
- **stel de hoofdsteun af.** De afstand tussen de hoofdsteun en uw achterhoofd moet zo klein mogelijk zijn;
- **stel de hoogte van het zitkussen af.** Verstel het kussen om een zo goed mogelijk zicht op het verkeer te hebben;
- **stel de stand van het stuurwiel af.**



Afstellen van de autogordel

Ga goed tegen de rugleuning aan zitten.

De band van de schoudergordel **1** moet zo dicht mogelijk langs de hals over de schouder lopen, zonder dat de gordel de hals raakt.

De band van de heupgordel **2** moet vlak over de heupen langs het bekken lopen.

De autogordel moet zo direct mogelijk tegen het lichaam gedragen worden. Bijv. niet over te dikke kleding of over ertussen gestoken voorwerpen, enz.

AUTOGORDELS (2/3)

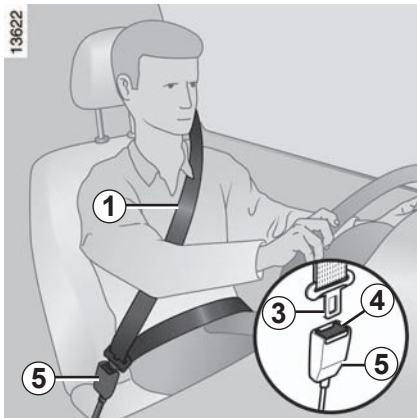

Vergrendelen

Trek de riem **langzaam en rustig** over u heen en druk de gesp **3** in de sluiting **5** (controleer de vergrendeling door aan de gesp **3** te trekken).

Als de gordel blokkeert, laat hem dan een stuk teruggaan en rol hem opnieuw af.

Als de autogordel compleet is geblokkeerd, trek dan langzaam, maar krachtig, aan de gordel om deze ongeveer 3 cm naar buiten te trekken. Laat hem zichzelf oprollen en rol hem opnieuw af.

Als het probleem aanhoudt, dient u een merkdealer te raadplegen.



Waarschuwinglampje autogordel van de bestuurder vergeten en, afhankelijk van de auto, van de voorpassagier

Het licht op de binnenspiegel op bij het starten van de motor en daarna, als de gordel van de bestuurder of passagier voorin (als de stoel bezet is) niet vastgemaakt is en de auto ongeveer 20 km/uur bereikt, knippert het en een geluidssignaal klinkt gedurende ongeveer 120 seconden.

N.B.: een voorwerp op de zitting van de passagiersstoel kan in sommige gevallen het waarschuwinglampje inschakelen.

Waarschuwing achtergordel niet vastgemaakt (afhankelijk van de auto)

Het controlelampje  licht het instrumentenpaneel op, samen met het overzicht **6**, gedurende 30 seconden na het starten van de auto, het openen van een portier of het vastmaken/losmaken van een autogordel achter.

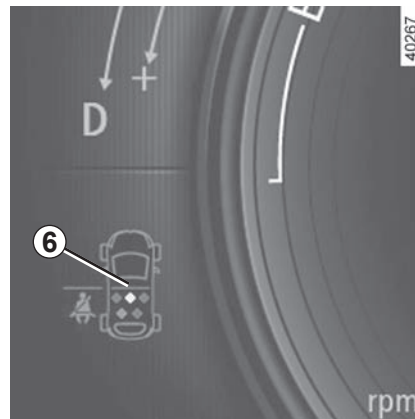

Controleer of de passagiers achter goed vastgemaakt zijn en het aantal vastgemaakte gordels overeenkomt met het aantal bezette plaatsen op de achterstoelen.

Op het overzicht **6**:

- groen: autogordel vastgemaakt
- rood: autogordel niet vastgemaakt.

Ontgrendelen

Druk op de knop **4**, de gordel wordt door het oprolmechanisme teruggetrokken. Begeleid hem.

AUTOGORDELS (3/3)



Hoogteverstelling van de gordel van de voorstoelen

Verplaats de knop 7 om de hoogte van de gordel zo af te stellen dat de riem van de borstkas loopt zoals hiervoor is aangegeven. Druk op de knop 7 en zet de hoofdsteen omhoog of omlaag. Controleer na het afstellen of de knop weer goed is vergrendeld.

De volgende raadgevingen gelden voor de autogordels voor en achter.



- Verander niets aan de oorspronkelijke onderdelen van het veiligheidsmechanisme: gordels, stoelen en de bevestigingen ervan. Raadpleeg een merkdealer voor het monteren van bv. een kinderzitje.
- Zorg dat er geen voorwerpen tussen de riemen worden gestoken die speling kunnen veroorzaken (wasknijpers, klemmetjes, enz.): een autogordel die te los zit, kan verwondingen veroorzaken in geval van een ongeluk.
- Draag nooit de schoudergordel achter de rug of onder de arm langs aan de kant van het portier.
- Een autogordel mag nooit door meer personen tegelijk gebruikt worden; sla uw gordel nooit om een baby of een kind heen dat op uw schoot zit.
- De gordel mag niet gedraaid zijn.
- Na een botsing moet u de gordels laten controleren en indien nodig vervangen. Gordels die beschadigingen vertonen moeten ook worden vervangen.
- Let op dat de gesp van de gordel in de juiste sluiting vastzit.
- Zorg dat er geen voorwerp in de sluiting van de gordel kan komen waardoor de werking belemmerd wordt.
- Let er bij het terugplaatsen van de achterbank op dat de autogordels en sluitingen goed zitten zodat deze weer op de juiste wijze kunnen worden gebruikt.
- Zorg dat u de sluiting goed plaatst (deze mag niet verborgen of bedekt worden door of blijven haken achter personen of voorwerpen).

AUTOGORDELS ACHTER



Achterstoelen zijkant tweede rij

Rol de gordel **1** langzaam af.

Klik de verschuifbare gesp **2** in de bijbehorende rode sluiting **3**.

Gebruiksmogelijkheden van de achterstoelen

Raadpleeg paragraaf "gebruiksmogelijkheden van de achterstoelen" in hoofdstuk 3.

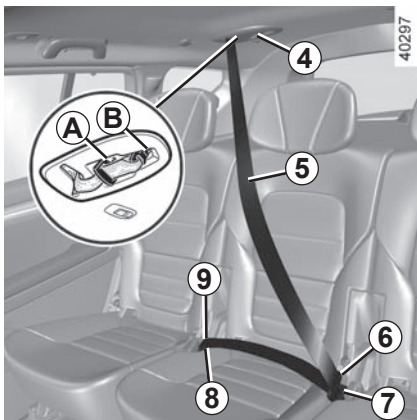

Achterstoel midden tweede rij

Trek de gordel **5** langzaam uit zijn houder **4**.

Klik de gesp **9** vast in de zwarte sluiting **8**.

Klik de laatste verschuifbare gesp **6** in de rode sluiting **7**.

Om de autogordel op te slaan, duwt u de gordel in de houder **4** en plaatst u de twee sluitingen op hun respectieve plaatsen **A** en **B**.

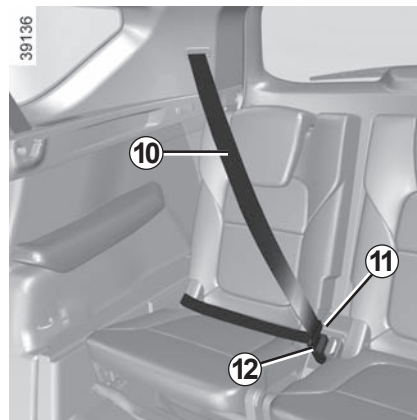

Achterstoelen derde rij (uitvoeringen 7 zitplaatsen)

Rol de gordel **10** langzaam af.

Klik de gesp **11** vast in de bijbehorende zwarte sluiting **12**.



Controleer of de autogordels achterin nog goed op hun plaats zitten en goed werken na elke verandering aan de achterstoelen.

AANVULLENDE VOORZIENINGEN OP DE VOORGORDEL (1/4)

Afhankelijk van de auto, kunnen deze bestaan uit:

- gordelspanners van het oprolmechanisme van de autogordel;
- gordelspanners van de heupgordel;
- krachtbegrenzers voor de bescherming van de borstkas;
- airbags - Bestuurder en passagier voorin.

Deze voorzieningen worden gelijktijdig of afzonderlijk, afhankelijk van de ernst van de aanrijding, geactiveerd bij een frontale botsing.

Afhankelijk van de ernst van de aanrijding, kan het systeem de volgende middelen activeren:

- de blokkering van de autogordel;
- de gordelspanner van het oprolmechanisme van de autogordel (die in werking komt om de speling van de autogordel op te heffen);
- de gordelspanner van de heupgordel drukt de inzittende vast op zijn stoel;
- voorin airbag.

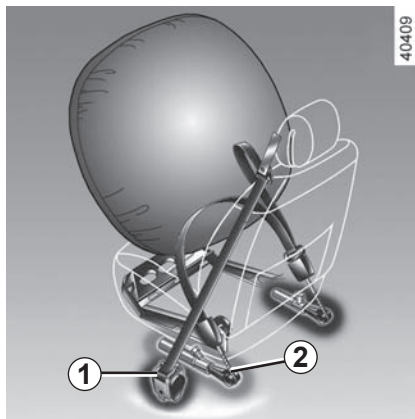

Gordelspanners

De gordelspanners dienen ervoor om de autogordel strak tegen het lichaam te trekken en daardoor de inzittende in zijn stoel te drukken wat de effectiviteit van de gordel verhoogt.

Bij contact aan, kan tijdens een ernstige frontale aanrijding, afhankelijk van de ernst van de schok, het systeem de volgende onderdelen activeren:

- de gordelspanner van het oprolmechanisme van de autogordel **1** die de gordel direct strak trekt;
- de gordelspanner van de heupgordel **2** op de voorstoelen.



– Laat al deze veiligheidsvoorzieningen controleren na een aanrijding.

– Het is streng verboden zelf werkzaamheden uit te voeren aan het gehele systeem (gordelspanners, airbags, rekeneenheden, bedrading) of deze in een andere auto over te zetten.

– Om te voorkomen dat het systeem onopzettelijk wordt geactiveerd en verwondingen veroorzaakt, mag uitsluitend deskundig personeel van de merkdealer aan de airbags werken.

– Het elektrische ontstekingsmechanisme van de gordelspanners mag uitsluitend door speciaal opgeleid personeel met speciaal gereedschap worden gecontroleerd.

– Laat de gaspatronen van de gordelspanners en de airbags door een merkdealer verwijderen voordat de auto wordt gesloopt.

AANVULLENDE VOORZIENINGEN OP DE VOORGORDEL (2/4)

Krachtbegrenzer

Vanaf een bepaalde hevigheid van de schok van de aanrijding komt dit mechanisme in werking om de kracht die de gordel op het lichaam uitoefent te begrenzen tot een draaglijk niveau.

Airbags van bestuurder en passagier voorin

Deze bevindt zich bij de linker en rechter voorstoel.

De aanwezigheid van deze uitrusting wordt aangegeven met het woord "airbag" op het stuurwiel, het dashboard (in de zone van de airbag **A**) en, afhankelijk van de auto, een pictogram aan de onderkant van de voorruit.

Elk airbagsysteem bestaat uit:

- een airbag en een gaspatroon in het stuurwiel voor de bestuurder en in het dashboard voor de passagier voorin;
- een rekeneenheid die het systeem bewaakt en de elektrische ontsteking van de gaspatroon bestuurt;
- aparte opname-elementen;
- een controlelampje  op het instrumentenpaneel.

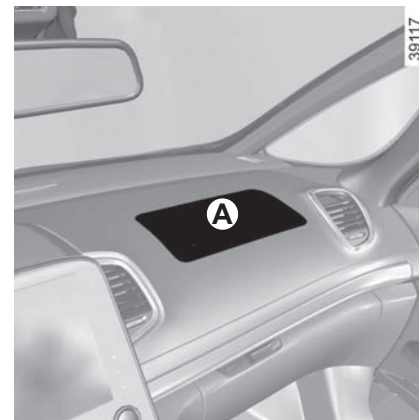

Bij het afgaan van de airbag vindt een explosie plaats. Daarom komen bij het ontplooiën van de airbag warmte en rook vrij zonder enig brandgevaar en klinkt er een luide knal. De airbag die onmiddellijk naar buiten komt, kan ongevaarlijke, lichte schaafwonden of ander ongemak veroorzaken.

AANVULLENDE VOORZIENINGEN OP DE VOORGORDEL (3/4)

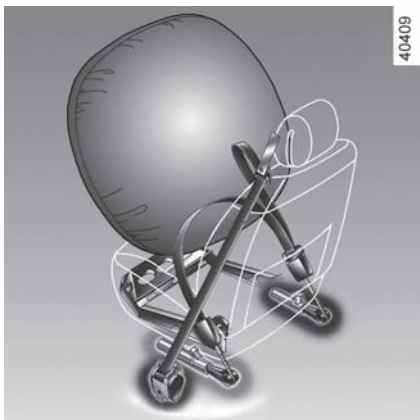

Werking

Het systeem werkt alleen als het contact aanstaat.

Bij een zware frontale aanrijding, worden de airbags snel opgeblazen om de klap van het hoofd en de borstkas van de bestuurder tegen het stuurwiel en van de passagier tegen het dashboard op te vangen. Daarna lopen de airbags direct weer leeg om het verlaten van de auto niet te bemoeilijken.

Storingen



Dit controlelampje licht op bij het starten van de motor en dooft na ongeveer drie secondes.

Als het niet oplicht bij het aanzetten van het contact of als blijft branden, wijst dit op een storing in het systeem.

Raadpleeg zo spoedig mogelijk een merkdealer.

Wacht u hier te lang mee dan betekent dat, dat de bescherming in de tussenliggende periode misschien niet optimaal is.

AANVULLENDE VOORZIENINGEN OP DE VOORGORDEL (4/4)

Hier volgt een aantal aanwijzingen om elke belemmering bij het oplazen van de airbag of verwonding door rondvliegende voorwerpen te voorkomen.



Waarschuwingen met betrekking tot de airbag van de bestuurder

- Verander niets aan het stuurwiel of de naafdop.
- Dek de naafdop niet af.
- Bevestig geen voorwerpen (speldjes, logo, klokje, telefoonsteun, enz.) op het stuurwiel.
- Het stuurwiel mag niet worden gedemonteerd. Uitsluitend speciaal opgeleide monteurs van de merkdealer mogen deze werkzaamheden uitvoeren.
- Ga niet te dicht achter het stuurwiel zitten, maar rijd met licht gebogen armen (raadpleeg de paragraaf “Afstellen juiste zithouding” in hoofdstuk 1). Zo blijft er voldoende ruimte over voor een goede en effectieve bescherming door de werking van de airbag.

Waarschuwingen inzake de passagiers airbag

- Plak of bevestig niets op het dashboard (speldjes, logo's, klokjes, telefoonhouder enz.) in de airbagzone.
- Houd de ruimte tussen het dashboard en de voorpassagier vrij (geen dier of pakjes op schoot, geen paraplu of wandelstok tegen het dashboard zetten).
- Laat de passagier nooit zijn voeten op het dashboard of de stoel leggen. Dit kan zeer gevaarlijk zijn. Kom niet te dicht (met knieën, hoofd of handen) bij het dashboard.
- Schakel de aanvullende veiligheidsvoorzieningen van de autogordel van de passagier voorin direct weer in na het verwijderen van een kinderzitje, om de bescherming van de passagier te garanderen in geval van een botsing.

HET IS VERBODEN EEN KINDERZITJE ACHTERSTEVOREN OP DE PASSAGIERSSTOEL VOOR TE PLAATSEN ZOLANG DE AIRBAGS VAN DE VOORPASSAGIER NIET UITGESCHAKELD ZIJN.

(Zie “Kinderveiligheid: uitschakelen, inschakelen van de passagiersairbag voorin” in hoofdstuk 1)

AANVULLENDE VEILIGHEIDSVORZIENINGEN ACHTERIN

Krachtbegrenzer

Vanaf een bepaalde hevigheid van de schok van de aanrijding komt dit mechanisme in werking om de kracht die de gordel op het lichaam uitoefent te begrenzen tot een draaglijk niveau.



- Laat al deze veiligheidsvoorzieningen controleren na een aanrijding.
- Het is streng verboden zelf werkzaamheden uit te voeren aan het gehele systeem (airbags, reken-eenheden, bedrading) of deze in een andere auto over te zetten.
- Om te voorkomen dat het systeem ten onrechte in werking komt, mag uitsluitend deskundig personeel van de merkdealer aan de airbags werken.

VEILIGHEIDSVORZIENINGEN BESCHERMING ZIJKANT

Zijairbags

De zijairbag is aan de kant van het portier ondergebracht in de rugleuning van de voorstoelen en komt in werking om de inzittenden te beschermen bij een zware aanrijding tegen de zijkant.

Zijruitairbags

Deze airbags bevinden zich aan de zijanten van de auto en worden geactiveerd langs de zijruiten bij de voor- en achterdeur om de inzittenden te beschermen bij een hevige botsing tegen de zijkant.

Afhankelijk van de auto, herinnert een pictogram op de voorruit aan de aanwezigheid van de aanvullende veiligheidsvoorzieningen (airbags, gordelspanners enz.) in het interieur.



Waarschuwingen inzake de zijairbag

- **Stoelhoezen:** voor de stoelen met airbags zijn speciale stoelhoezen nodig. Raadpleeg een merkdealer om te weten of dergelijke hoezen leverbaar zijn. Het gebruik van andere hoezen (of hoezen die bestemd zijn voor een ander model) kan de goede werking van deze airbags belemmeren en daardoor de veiligheid van de inzittenden in gevaar brengen.
- Plaats voorin geen accessoires, voorwerpen of dieren tussen de rugleuning, het portier en de interieurbekleding. Dek de rugleuning van de stoel ook nooit af met bijvoorbeeld kleding of accessoires. De werking van de airbag kan hierdoor belemmerd worden en verwondingen veroorzaken als de airbag wordt geactiveerd.
- Demontage of wijziging van de stoel en de interieurbekleding is verboden, tenzij dit gebeurt door deskundig personeel van de merkdealer.

AANVULLENDE BEVESTIGINGSMIDDELEN

Hier volgt een aantal aanwijzingen om elke belemmering bij het oplazen van de airbag of verwonding door rondvliegende voorwerpen te voorkomen.



De airbag is een aanvullende bescherming bij het gebruik van de autogordel. Beide organen vormen één veiligheidssysteem. De gordel moet altijd worden gedragen. Het niet dragen kan bij een ongeval de inzittenden blootstellen aan zeer zware verwondingen en de gevolgen van de werking van de airbag verergeren.

Bij een botsing, zelfs een zware, tegen de achterkant of bij het over de kop gaan van de auto worden de airbags of de gordelspanners niet altijd geactiveerd. Zware stoten onder de auto veroorzaakt door stoepen, gaten in het wegdek, stenen, kunnen de airbagsystemen activeren.

- **Het is streng verboden** zelf werkzaamheden uit te voeren aan airbags, gordelspanners rekeneenheid, bedrading, enz. Deze mogen uitsluitend door speciaal opgeleide monteurs van de merkdealer worden gecontroleerd en gerepareerd.
- Om te voorkomen dat de airbag(s) ten onrechte wordt/worden opgeblazen of juist niet als dat wel nodig zou zijn, mag uitsluitend deskundig personeel van de merkdealer aan het systeem werken.
- Laat het airbagsysteem controleren na een aanrijding of (een poging tot) diefstal van de auto.
- Als u de auto uitleent of verkoopt, breng de nieuwe rijder/eigenaar dan op de hoogte van deze bijzonderheden door hem dit instructieboekje bij de auto te leveren.
- Laat de gaspatro(o)n(en) door een merkdealer verwijderen voordat de auto wordt gesloopt.

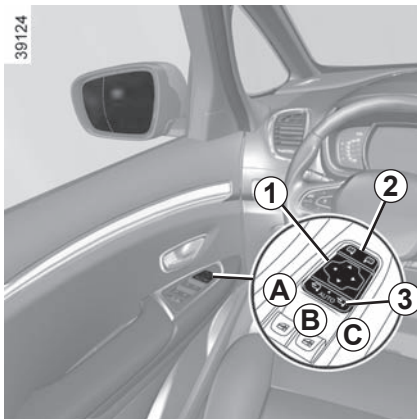

Buitenspiegels

Verstellen

Selecteer de spiegel met behulp van de schakelaar **2**, en verstel hem daarna met de knop **1** in de gewenste stand.

Verwarmde buitenspiegels

Het ontdooien gebeurt tegelijk met het verwarmen van de achterraut.

Raadpleeg de paragraaf "Thermostatische airconditioning" in Hoofdstuk 3.

Inklapbare buitenspiegels

De spiegels klappen automatisch in bij het vergrendelen van de auto (schakelaar **3** in stand **B**).

U kunt altijd het inklappen (schakelaar **3** in stand **A**) of het uitklappen (schakelaar **3** in stand **C**) van de spiegel regelen.

De automatische werking is dan uitgeschakeld. Om deze weer in te schakelen, zet u de schakelaar **3** op **B**.



Voorwerpen in het buitenspiegelglas zijn dichterbij dan ze lijken. Voor uw eigen veiligheid dient u hiermee rekening te houden bij het bepalen van de afstand, voordat u een manoeuvre uitvoert.

Functie welkomst en afscheid

Selecteer in het bedieningsscherm het menu "Voertuig", "Gebruikersinstellingen", "Externe welkomst" en activeer of deactiveer de functie (ON of OFF).

Afhankelijk van de geselecteerde keuze worden de spiegels uitgeklappt:

- wanneer het contact de volgende keer wordt aangezet (functie gedeactiveerd);
- wanneer de RENAULT-card wordt gedetecteerd of de auto wordt ontgrendeld (functie geactiveerd).



Voer deze verstellingen uitsluitend uit als de auto stilstaat.

SPIEGELS (2/3)

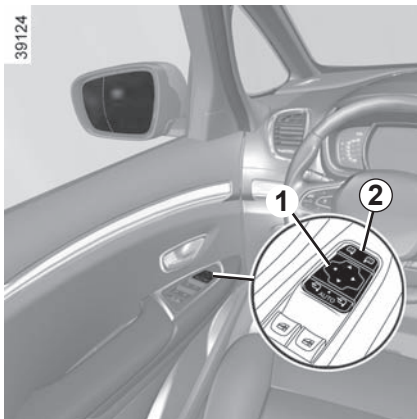

Kantelende spiegels bij achteruitrijden

Voor auto's met een bestuurdersstoel met geheugen kunt u de spiegels specifiek afstellen bij het achteruitrijden en de stand in het geheugen opslaan.

Selecteer bij stilstaande auto en ingeschakelde achteruitversnelling de spiegel met behulp van schakelaar **2** en zet daarna de spiegel met knop **1** in de gewenste stand.

Vastleggen van de afstellingen

- De buitenspiegels afstellen (zie vorige paragrafen);
- Selecteer op het bedieningsscherm het menu “Voertuig”, “Zitplaatsen”, “Instellingen” en vervolgens “Positie” en selecteer dan “Opslaan”.

De posities van de buitenspiegels in vooruit- en achteruitversnelling, en de positie van de bestuurdersstoel worden tegelijk opgeslagen.

Oproepen van de geheugenpositie

Selecteer op het bedieningsscherm het menu “Voertuig”, “Zitplaatsen”, “Instellingen” en vervolgens “Positie” en selecteer dan “Oproepen”.

De standen van de buitenspiegels bij het vooruitrijden en het achteruitrijden en van de voorstoelen worden opgeroepen.

Teruggaan naar de rijstand

Er wordt overgeschakeld van de stand bij achteruitrijden naar de stand bij vooruitrijden:

- ongeveer 9 seconden nadat uit de achteruitversnelling is geschakeld, wanneer de snelheid minder dan 10 km/u bedraagt;
- wanneer in vooruit wordt geschakeld en de snelheid meer dan 10 km/u bedraagt;
- wanneer de motor stilstaat;
- wanneer de schakelaar **2** in neutrale stand staat.



Voer deze verstellingen uitsluitend uit als de auto stilstaat.

SPIEGELS (3/3)

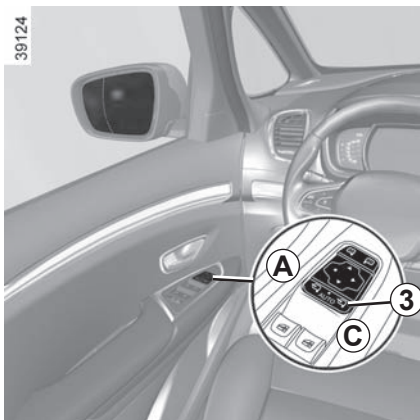

Bijzonder geval:

Wanneer de spiegel handmatig is in- of uitgeklaapt, kan hij worden teruggezet naar een bepaalde gebruiksstand. Daartoe zet u de schakelaar **3** in **C**. U hoort een mechanische klik van het spiegelblok.

Als dat niet het geval is, zet u de schakelaar **3** in **A** en zet u vervolgens schakelaar **3** in **C**, totdat u de mechanische klik van de spiegel hoort.

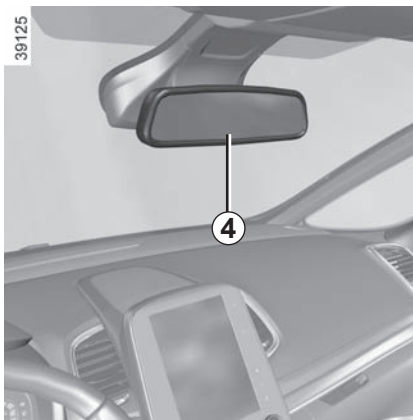

Binnenspiegel

De spiegel **4** wordt automatisch donkerder onder invloed van de verlichting van achter u rijdende voertuigen of sterk licht.

Afhankelijk van de auto verschijnt de informatie over het in- en uitschakelen van de passagiersairbag voorin op de binnenspiegel (raadpleeg de paragraaf "Kinderveiligheid: inschakelen/uitschakelen van de passagiers airbag voorin" in hoofdstuk 1).

KINDERVEILIGHEID: algemeen (1/2)

Vervoer van kinderen

U dient zich te houden aan de wetgeving van het land waarin u zich bevindt.

Het kind moet, net als een volwassene, altijd correct zitten en zijn vastgemaakt, ongeacht het traject. U bent verantwoordelijk voor de kinderen die u vervoert.

Een kind is geen volwassene in miniatuur-formaat. Het staat bloot aan specifieke letselrisico's doordat de spieren en botten nog in de groei zijn. De autogordel alleen is niet geschikt voor het vervoer. Gebruik het juiste kinderzitje en gebruik het correct.



Om het openen van de portieren te voorkomen, gebruikt u de "Kinderveiligheid" (raadpleeg de paragraaf "Openen en sluiten van de portieren" in hoofdstuk 1).



Een botsing met 50 km/u komt overeen met een val van 10 meter hoogte. Het niet vastmaken van een kind is hetzelfde als het laten spelen op een balkon zonder balustrade op de vierde verdieping!

Houd een kind nooit in uw armen. Bij een ongeluk zal u het niet kunnen tegenhouden, zelfs niet als u zelf in uw gordel vastzit.

Als uw auto betrokken is geweest bij een verkeersongeluk, moet u het kinderzitje vervangen en de gordels en de ISOFIX verankeringen laten controleren.



Verantwoordelijkheid van de bestuurder tijdens het parkeren of stoppen van de auto

Laat nooit, zelfs niet eventjes, een kind, een afhankelijke volwassene of een dier in de auto achter als u deze verlaat.

Het kan zichzelf of anderen in gevaar brengen door bijvoorbeeld de motor te starten, door organen te bedienen zoals bijvoorbeeld de ruitbediening, of de portieren te vergrendelen.

Bovendien kan bij warm en/of zonnig weer de temperatuur in het interieur heel erg snel oplopen.

LEVENSGEVAAR OF GEVAAR VAN ERNSTIG LETSEL.

KINDERVEILIGHEID: algemeen (2/2)

Gebruik van een kinderzitje

De bescherming die het kinderzitje biedt is afhankelijk van zijn capaciteit om het kind vast te houden en van de installatie ervan. Door een verkeerde installatie komt de bescherming van het kind in gevaar bij krachtig remmen of een botsing.

Controleer voordat u een kinderzitje koopt, of het voldoet aan de wettelijke eisen van het land waar u zich bevindt en of het gemonteerd kan worden in uw auto. Raadpleeg een merkdealer om te weten welke zitje geadviseerd worden voor uw auto.

Lees, vóór het monteren van een kinderzitje, de gebruiksaanwijzing en houd u aan de instructies. Neem, bij problemen met het installeren, contact op met de fabrikant van de uitrusting. Bewaar de gebruiksaanwijzing bij het zitje.

Geef het goede voorbeeld door uw gordel vast te maken en leer uw kind:

- zich correct vast te maken,
- in en uit te stappen aan de andere kant van het verkeer.

Gebruik geen tweedehands kinderzitje of zonder gebruiksaanwijzing.

Let op dat niets in de buurt van het kinderzitje de installatie ervan belemmert.



Laat een kind nooit onbewaakt achter in de auto.

Controleer of uw kind altijd vastzit en het harnas of de gordel correct is afgesteld en aangepast. Vermijd te dikke kleding waardoor ruimte tussen de riemen kan ontstaan.

Zorg ervoor dat uw kind zijn hoofd of armen niet uit het raam kan steken.

Controleer regelmatig de juiste houding van het kind, met name als het slaapt.

KINDERVEILIGHEID: keuze van het kindertzitje



31235

Kinderzitje “achterstevoren”

Het hoofd van een baby is, naar verhouding, zwaarder dan dat van een volwassene en de nek is zeer kwetsbaar. Vervoer het kind zo lang mogelijk in deze stand (minstens tot het 2 jaar is). Zo worden het hoofd en de nek ondersteund.

Kies een omhullend zitje voor een betere bescherming opzij en vervang het zodra het hoofd van het kind boven het kuipzitje uitsteekt.



38824

Kinderzitje “vooruit”

Het hoofd en de buik van een kind zijn de lichaamsdelen die het meest beschermd moeten worden. Een vooruit geplaatst kindertzitje dat stevig in de auto is vastgezet, vermindert het risico dat het kind zijn hoofd stoot. Vervoer uw kind in een vooruit geplaatst zitje met een harnas als de lengte van het kind dat toelaat.

Kies voor een kuipzitje voor een betere zijdelingse bescherming.



31234

Zittingverhogers

Vanaf 15 kg of 4 jaar kan een kind reizen op een zittingverhoger waarmee de autogordel kan worden aangepast aan zijn lichaamsbouw. De zitting van de verhoger moet geleiders hebben die de gordel over de heupen van het kind en niet over de buik laten lopen. Een in hoogte verstelbare rugleuning met een gordelgeleider wordt geadviseerd om de gordel op het midden van de schouder te plaatsen. Deze mag nooit over de hals of over de armen lopen.

Kies een omhullend zitje voor een betere bescherming opzij.

KINDERVEILIGHEID: keuze van de bevestiging van het kindersitje (1/3)

Er zijn twee bevestigingssystemen voor kindersitjes: met de autogordel of met het **ISOFIX** systeem.

Bevestiging met de autogordel

De autogordel moet worden afgesteld om goed te kunnen werken bij krachtig remmen of bij een botsing.

Laat de gordel lopen zoals de fabrikant van het kindersitje voorschrijft.

Controleer altijd de vergrendeling van de autogordel door eraan te trekken en zet hem daarna zo strak mogelijk door op het kindersitje te drukken.

Controleer of het zitje goed vastzit door het zitje naar links/rechts en naar voren/achter te bewegen: het zitje moet stevig vast blijven zitten.

Controleer of het kindersitje niet dwars is geïnstalleerd en niet tegen een ruit rust.



Gebruik geen kindersitje dat de gordel waarmee het vastzit zou kunnen losmaken: het onderdeel van het zitje mag niet op de gesp en/of de sluiting van de gordel rusten.



De autogordel mag nooit losgemaakt of verdraaid worden. Laat de gordel nooit onder de armen of achter de rug lopen.

Controleer of de gordel niet beschadigd is door scherpe randen.

Als de autogordel niet normaal werkt, kan deze het kind niet beschermen. Raadpleeg een merkdealer. Gebruik deze zitplaats niet zolang de gordel niet is gerepareerd.

KINDERVEILIGHEID: keuze van de bevestiging van het kindersitje (2/3)

Bevestiging met **ISOFIX** systeem

Goedgekeurde kindersitjes **ISOFIX** zijn gestandaardiseerd volgens de huidige regelgeving als één van de vier onderstaande gevallen van toepassing is:

- universeel **ISOFIX** 3-punts vooruit;
- semi-universeel **ISOFIX** 2-punts;
- Specifiek;
- **i-Size** Met:
 - een gordel die aan de derde ring van de betreffende stoel wordt vastgemaakt;
 - of een steun die op de vloer van de auto rust, geschikt voor de goedgekeurde stoel **i-Size**, met als bedoeling te voorkomen dat het kindersitje beweegt bij een botsing.

Controleer in het laatste geval of uw kindersitje geïnstalleerd kan worden door de lijst van geschikte auto's te raadplegen.

Bevestig het kindersitje met de **ISOFIX** grensels als het deze heeft. Het **ISOFIX** systeem garandeert een gemakkelijke, snelle en veilige montage.

Het **ISOFIX** systeem bestaat uit 2 ringen en, in sommige gevallen, een derde ring.



Verander niets aan de onderdelen van het oorspronkelijk gemonteerde systeem: gordels, **ISOFIX**, stoelen en de bevestigingen ervan.



Voordat u een **ISOFIX** kindersitje installeert dat u hebt gekocht voor een andere auto, moet u nagaan of het geïnstalleerd mag worden. Raadpleeg de lijst van de fabrikant van het zitje waarop de auto's staan waarin het zitje gebruikt mag worden.

KINDERVEILIGHEID: keuze van de bevestiging van het kindersitje (3/3)

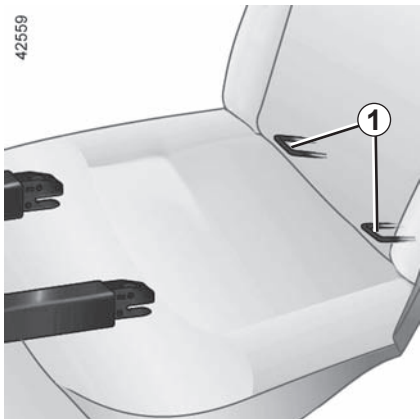

Bevestiging met het **ISOFIX** systeem (vervolg)

De twee ringen **1** bevinden zich tussen de rugleuning en de zitting van de stoel en zijn te herkennen aan een markering.

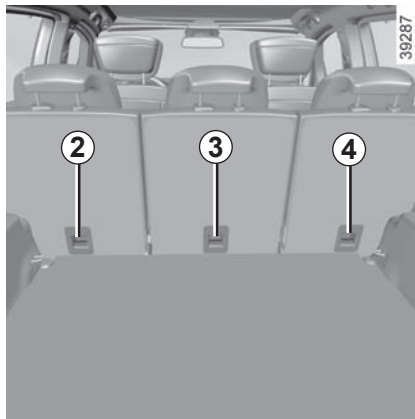

De derde ring **2, 3** of **4** wordt gebruikt voor het vastmaken van de bovenste riem van bepaalde stoelen **ISOFIX**.



De **ISOFIX** verankeringen mogen alleen gebruikt worden voor kindersitjes met het **ISOFIX** systeem. Bevestig nooit andere kindersitjes, noch de gordel of andere voorwerpen op deze verankeringspunten. Controleer of niets in de weg zit bij de verankeringspunten.

Als uw auto betrokken is geweest bij een verkeersongeluk, moet u de **ISOFIX** verankeringen laten controleren en het kindersitje vervangen.

De ringen bevinden zich op de rugleuning van de achterstoelen en zijn te herkennen aan het symbool .

Bevestig in alle gevallen de haak van de riem op de bijbehorende ring (**2** en **4** voor de achterplaatsen zijkant en **3** voor de achterplaats in het midden) en plaats de stoel van de auto in de gewenste stand.

Span de riem zodat de rugleuning van het kindersitje goed tegen de rugleuning van de stoel in de auto is geplaatst.



Controleer of de rugleuning van het vooruit geplaatste kindersitje goed tegen de rugleuning van de stoel in de auto is geplaatst. In dit geval rust het kindersitje niet altijd op de zitting van de stoel in de auto.



U **moet** de riem van het kindersitje aan de bijbehorende ring bevestigen.

U mag geen ander bevestigingspunt gebruiken.

KINDERVEILIGHEID: installatie van het kinderzitje, algemeen (1/2)

Op bepaalde zitplaatsen mogen geen kinderzitjes bevestigd worden. Op het schema op de volgende bladzijde ziet u waar u een kinderzitje mag bevestigen.



Monteer het kinderzitje bij voorkeur op een zitplaats achterin.

Controleer of het kinderzitje of de voeten van het kind het goed vergrendelen van de voorstoel niet belemmeren. Raadpleeg de paragraaf "Voorstoel" in hoofdstuk 1.

Controleer of het kinderzitje, door het installeren ervan in de auto, niet loskomt van het onderstel.

Als u de hoofdsteun moet verwijderen, berg deze dan goed op zodat deze niet in een projectiel kan veranderen bij krachtig remmen of een botsing.

Maak het kinderzitje altijd goed vast aan de auto, ook als het niet in gebruik is, zodat het niet in een projectiel kan veranderen bij krachtig remmen of een botsing.

De genoemde types kinderzitjes zijn niet overal leverbaar. Controleer voordat u een ander kinderzitje gebruikt bij de fabrikant of het gemonteerd kan worden.

Op zitplaats voorin

Het vervoer van een kind op de plaats van de voorpassagier is niet in alle landen toegestaan. Raadpleeg de geldende wetgeving en volg de aanwijzingen van het schema op de volgende bladzijde.

Voordat u een kinderzitje op deze plaats installeert (indien dit toegestaan is)

- zet de autogordel zo ver mogelijk naar beneden;
- schuif de stoel zo ver mogelijk naar achteren;
- zet de rugleuning enigszins schuin (ongeveer 25°);
- zet de zitting, indien mogelijk, zo ver mogelijk omhoog.

Zet de hoofdsteun van de stoel in ieder geval maximaal omhoog zodat hij het kinderzitje niet hindert (raadpleeg de paragraaf "Hoofdsteunen voor" in hoofdstuk 1).

Als het kinderzitje is geïnstalleerd en als dit mogelijk is, verplaatst u de autostoel indien nodig naar voren (voor de nodige ruimte op de achterste zitplaatsen voor de passagiers of andere kinderzitjes). Een kinderzitje dat achterstevoren staat, mag het dashboard niet raken of niet in maximale naar voren geschoven positie staan.

Wijzig de andere afstellingen niet meer na het installeren van het kinderzitje.



LEVENSGEVAAR OF RISICO OP ERNSTIG LETSEL:

controleer voordat u een kinderzitje achterstevoren op deze stoel bevestigt, of de airbag is uitgeschakeld (zie "Kinderveiligheid: uitschakelen, inschakelen van de passagiersairbag voorin" in hoofdstuk 1).

KINDERVEILIGHEID: installatie van het kinderzitje, algemeen (2/2)

Zitplaats achterin

Een reiswieg wordt dwars in de auto geïnstalleerd en neemt ten minste twee zitplaatsen in beslag. Plaats het hoofd van het kind aan de tegenover het portier gelegen kant.

Zet de voorstoel van de auto zo ver mogelijk naar voren om een kinderzitje achterstevoeren te installeren, en zet deze daarna zo ver mogelijk terug zonder dat deze tegen het kinderzitje komt.

Voor de veiligheid van het vooruit geplaatste kind:

- Zet de desbetreffende stoel zo ver mogelijk naar achteren;
- Zet de stoel voor het kind naar voren en stel de positie van de rugleuning in om contact tussen de stoel en de benen van het kind te vermijden.



Controleer of het kinderzitje of de voeten van het kind het goed vergrendelen van de stoel ervoor niet belemmeren. Raadpleeg de paragrafen “Voorstoel” in hoofdstuk 1 of “Gebruiksmogelijkheden van de achterbank” in hoofdstuk 3.

Verwijder in ieder geval de hoofdsteun van de stoel achteraan waarop het kinderzitje is geplaatst (raadpleeg de paragraaf “Hoofdsteunen achter” in hoofdstuk 3). Zet de achterstoel indien nodig zo ver mogelijk naar achteren. Dit moet gebeuren voordat u het kinderzitje plaatst.

Controleer of het kinderzitje goed tegen de rugleuning van de stoel van de auto rust.



Een kinderzitje met een vloersteun mag nooit worden geïnstalleerd op de middelste zitplaats achterin.

LEVENSGEVAAR OF GEVAAR VAN ERNSTIG LETSEL.



Bij auto's met zeven zitplaatsen mag een kinderzitje met vloersteun nooit op de stoelen van de derde rij worden geplaatst.

Voor auto's met zeven zitplaatsen moet u de achterstoelen van de tweede rij zo veel mogelijk naar voren zetten voordat u een kind op de achterstoelen van de derde rij zet.



Controleer bij monteren van een kinderzitje (verhoging Groep 2 of 3) of de autogordel goed werkt (oploft): raadpleeg de paragraaf “Autogordels achterin” in hoofdstuk 1. Pas indien nodig de stand van de autostoel aan.



De vloer van uw auto beschikt over opbergruimtes. Controleer, voordat u een kinderzitje met poot monteert, of dit zitje hier gemonteerd kan worden. Raadpleeg de lijst met auto's waarvoor het kinderzitje geschikt is die geleverd is bij het kinderzitje.

Risico van ernstige verwondingen bij plotseling remmen of in geval van een ongeluk.

KINDERZITJES: bevestiging met de autogordel (1/6)

Installatieoverzicht vijfdeursuitvoering



39288



LEVENSGEVAAR OF GEVAAR VAN ERNSTIG LETSEL

controleer voordat u een kindersitje achterstevoren op de plaats van de passagier voorin installeert, of de airbag wel is uitgeschakeld (zie "Kinderveiligheid: uit-/inschakelen van de passagiersairbag voorin" in hoofdstuk 1).



Door het gebruik van een niet bij de auto passend kinderveiligheidssysteem wordt de baby of het kind niet correct beschermd. Het kan ernstig of zelfs dodelijk letsel oplopen.



Controleer de staat van de airbag voordat u een passagier laat plaatsnemen of een kindersitje installeert.



Plaats verboden voor het installeren van een kindersitje.

Kindersitje bevestigd met behulp van de gordel



Plaats toegelaten voor de bevestiging met de gordel van een als "Universeel" goedgekeurd zitje.

KINDERZITJES: bevestiging met de autogordel (2/6)

In de tabel hieronder staat dezelfde informatie als op het overzicht van de vorige bladzijde, overeenkomstig de wettelijke voorschriften.

Uitvoering vijf zitplaatsen				
Type kinderzitje	Gewicht van het kind	Passagiersstoel voorin (1)	Zitplaatsen achter aan de zijkanten	Zitplaats midden achter
Reiswieg dwars Groep 0	< tot 10 kg	X	U (2)	X
Kuipzitje achterstevoren geplaatst Groepen 0 of 0 +	< tot 10 kg en tot < 13 kg	U (5)	U (3)	U (3)
Kuipzitje/kinderzitje achterstevoren Groepen 0 + en 1	< tot 13 kg en 9 tot 18 kg	U (5)	U (3)	U (3)
Kinderzitje vooruit geplaatst Groep 1	9 tot 18 kg	X	U (3) (4)	U (3) (4)
Zittingverhoger Groepen 2 en 3	15 tot 25 kg en 22 tot 36 kg	X	U (3) (4)	U (3) (4)



(1) LEVENSGEVAAR OF GEVAAR VAN ERNSTIG LETSEL: controleer voordat u een kinderzitje achterstevoren op de plaats van de passagier voorin installeert, of de airbag wel is uitgeschakeld (zie "Kinderveiligheid: uitschakelen, inschakelen van de passagiers-airbag voorin" in hoofdstuk 1).

KINDERZITJES: bevestiging met de autogordel (3/6)

X = Plaats niet toegestaan voor het installeren van dit type kinderzitje.

U = Plaats toegestaan voor de bevestiging met de gordel van een in de handel verkrijgbaar als "Universeel" goedgekeurd zitje; controleer of het gemonteerd kan worden.

- (2) Een reiswieg wordt dwars in de auto geïnstalleerd en neemt ten minste twee zitplaatsen in beslag. Plaats het hoofd van het kind aan de tegenover het portier van de auto gelegen kant.
- (3) Zet de stoel van de auto indien nodig zo ver mogelijk naar achteren. Zet de voorstoel van de auto zo ver mogelijk naar voren om een kinderzitje achterstevoren te installeren, en zet deze daarna zo ver mogelijk terug zonder dat deze tegen het kinderzitje komt.
- (4) Verwijder in ieder geval de hoofdsteun van de stoel achteraan waarop het kinderzitje is geplaatst. Dit moet gebeuren voordat u het kinderzitje plaatst. Raadpleeg de paragraaf "Hoofdsteunen achter" in hoofdstuk 3. Zet de stoel voor het kind naar voren en zet de rugleuning recht om contact tussen de stoel en de benen van het kind te vermijden.
- (5) Zet de stoel van de auto zo ver mogelijk naar achteren en zo hoog mogelijk, en zet de rugleuning lichtjes schuin (ongeveer 25°).

KINDERZITJES: bevestiging met autogordel (4/6)

In de tabel hieronder staat dezelfde informatie als op het overzicht op de volgende bladzijden, overeenkomstig de wettelijke voorschriften.

Uitvoering met zeven zitplaatsen					
Type kindersitje	Gewicht van het kind	Passagiersstoel voorin (1)	Zitplaatsen zijkant achter van rij 2	Zitplaats midden achter van rij 2	Zitplaats achter van rij 3 (5)
Reiswieg dwars Groep 0	< tot 10 kg	X	U (2)	X	U
Kuipzitje achterstevoren geplaatst Groepen 0 of 0 +	< tot 10 kg en tot < 13 kg	U (6)	U (3)	U (3)	U
Kuipzitje/kindersitje achterstevoren Groepen 0 + en 1	< tot 13 kg en 9 tot 18 kg	U (6)	U (3)	U (3)	U
Kindersitje vooruit geplaatst Groep 1	9 tot 18 kg	X	U (3) (4)	U (3) (4)	U
Zittingverhoger Groepen 2 en 3	15 tot 25 kg en 22 tot 36 kg	X	U (3) (4)	U (3) (4)	U



(1) LEVENSGEVAAR OF GEVAAR VAN ERNSTIG LETSEL: controleer voordat u een kindersitje achterstevoren op de plaats van de passagier voorin installeert, of de airbag wel is uitgeschakeld (zie "Kinderveiligheid: uitschakelen, inschakelen van de passagiers-airbag voorin" in hoofdstuk 1).

KINDERZITJES: bevestiging met autogordel (5/6)

X = Plaats niet toegestaan voor het installeren van dit type kinderzitje.

U = Plaats toegestaan voor de bevestiging met de gordel van een in de handel verkrijgbaar als "Universeel" goedgekeurd zitje; controleer of het gemonteerd kan worden.

- (2) Een reiswieg wordt dwars in de auto geïnstalleerd en neemt ten minste twee zitplaatsen in beslag. Plaats het hoofd van het kind aan de tegenover het portier van de auto gelegen kant.
- (3) Zet de stoel van de auto indien nodig zo ver mogelijk naar achteren. Zet de voorstoel van de auto zo ver mogelijk naar voren om een kinderzitje achterstevoren te installeren, en zet deze daarna zo ver mogelijk terug zonder dat deze tegen het kinderzitje komt.
- (4) Verwijder in ieder geval de hoofdsteun van de stoel achteraan waarop het kinderzitje is geplaatst. Dit moet gebeuren voordat u het kinderzitje plaatst. Raadpleeg de paragraaf "Hoofdsteunen achter" in hoofdstuk 3. Zet de stoel voor het kind naar voren en zet de rugleuning recht om contact tussen de stoel en de benen van het kind te vermijden.
- (5) Zet de stoel(en) vóór het kind dat op de derde rij is geplaatst zoveel mogelijk naar voren.
- (6) Zet de stoel van de auto zo ver mogelijk naar achteren en zo hoog mogelijk, en zet de rugleuning lichtjes schuin (ongeveer 25°).

KINDERZITJES: bevestiging met autogordel (6/6)

Overzicht van de installatie uitvoering zeven zitplaatsen



30209



Controleer de staat van de airbag voordat u een passagier laat plaatsnemen of een kindersitje installeert.



Plaats verboden voor het installeren van een kindersitje.

Kindersitje bevestigd met behulp van de gordel



Plaats toegelaten voor de bevestiging met de gordel van een als "Universeel" goedgekeurd zitje.



LEVENSGEVAAR OF GEVAAR VAN ERNSTIG LETSEL: controleer voordat u een kindersitje op de plaats van de passagier voorin installeert, of de airbag wel is uitgeschakeld (raadpleeg de paragraaf "Kinderveiligheid: uitschakelen, inschakelen van de passagiersairbagairbag voorin" in hoofdstuk 1).



Door het gebruik van een niet bij de auto passend kinderveiligheidssysteem wordt de baby of het kind niet correct beschermd. Het kan ernstig of zelfs dodelijk letsel oplopen.

KINDERZITJES: Isofix-bevestigingssysteem (1/6)

Installatieoverzicht vijfdeursuitvoering

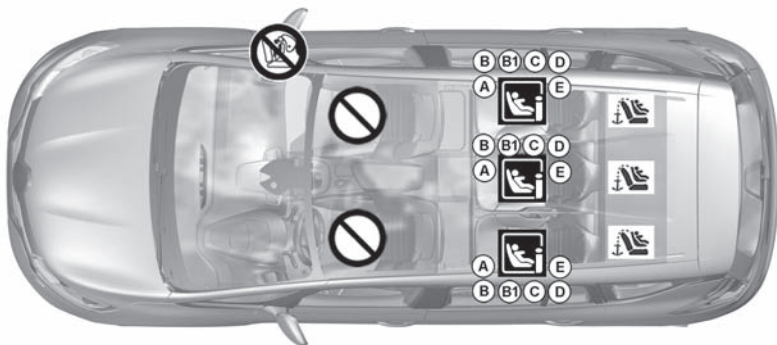

40407



Door het gebruik van een niet bij de auto passend kinderveiligheidssysteem wordt de baby of het kind niet correct beschermd. Het kan ernstig of zelfs dodelijk letsel oplopen.



Plaats verboden voor het installeren van dit type kindersitje.

Kindersitje bevestigd met behulp van de ISOFIX bevestiging



Plaats waar een ISOFIX kindersitje is toegelaten.



De zitplaatsen achterin zijn voorzien van een verankeringspunt voor de bevestiging van een universeel ISOFIX kindersitje vooruit. De verankeringspunten bevinden zich op de rugleuningen van de achterstoelen.

De grootte van een ISOFIX kindersitje wordt aangegeven door een letter:

- A, B en B1: voor zitjes vooruit van groep 1 (van 9 tot 18 kg);
- C en D: kuipzitjes of zitjes achterstevoren van groep 0+ (onder 13 kg) of van groep 1 (van 9 tot 18 kg);
- E: kuipzitjes achterstevoren van groep 0 (onder 10 kg) of 0+ (onder 13 kg);
- F en G: reiswieg van groep 0 (onder 10 kg).

KINDERZITJES: Isofix-bevestigingssysteem (2/6)

In de tabel hieronder staat dezelfde informatie als op het overzicht van de vorige bladzijde, overeenkomstig de wettelijke voorschriften.

Uitvoering vijf zitplaatsen					
Type kinderzitje	Gewicht van het kind	Grootte van het ISOFIX zitje	Passagiersstoel voorin	Zitplaatsen achter aan de zijkanten	Zitplaats midden achter
Reiswieg dwars Groep 0	< tot 10 kg	F, G	X	X	X
Kuipzitje achterstevo- ren geplaatst Groepen 0 of 0 +	< tot 10 kg en tot < 13 kg	E	X	IL (1)	IL (1)
Kuipzitje/kinderzitje ach- terstevoren Groepen 0 + en 1	< tot 13 kg en 9 tot 18 kg	C, D	X	IL (1)	IL (1)
Kinderzitje vooruit ge- plaatst Groep 1	9 tot 18 kg	A, B, B1	X	IUF - IL (1) (2)	IUF - IL (1) (2)
Zittingverhoger Groepen 2 en 3	15 tot 25 kg en 22 tot 36 kg		X	IUF - IL (1) (2)	IUF - IL (1) (2)
Stoel i-Size			X	i-U	i-U

KINDERZITJES: Isofix-bevestigingssysteem (3/6)

X = Plaats niet toegestaan voor het installeren van een kinderzitje ISOFIX.

IUF/IL = Plaats toegestaan voor bevestiging door middel van ISOFIX-bevestigingen, indien aanwezig, van een kinderzitje dat goedgekeurd is als "Universeel/semi-universeel of specifiek voor een auto"; controleer of het gemonteerd kan worden.

i-U = Geschikt voor i-formaat kinderzitjes in de "universele" categorie vooruit en achteruit geplaatst.

- (1)** Zet de stoel van de auto indien nodig zo ver mogelijk naar achteren. Zet de voorstoel van de auto zo ver mogelijk naar voren om een kinderzitje achterstevoren te installeren, en zet daarna de stoel ervoor zo ver mogelijk terug zonder dat deze tegen het kinderzitje komt.
- (2)** Verwijder in ieder geval de hoofdsteun van de stoel achteraan waarop het kinderzitje is geplaatst. Dit moet gebeuren voordat u het kinderzitje plaatst. Raadpleeg de paragraaf "Hoofdsteunen achter" in hoofdstuk 3. Zet de stoel voor het kind naar voren en zet de rugleuning recht om contact tussen de stoel en de benen van het kind te vermijden.

KINDERZITJES: bevestiging via het Isofix-bevestigingssysteem (4/6)

In de tabel hieronder staat dezelfde informatie als op het overzicht op de volgende bladzijden, overeenkomstig de wettelijke voorschriften.

Uitvoering met zeven zitplaatsen						
Type kinderzitje	Gewicht van het kind	Grootte van het zitje ISOFIX	Passagiersstoel voorin	Zitplaatsen zijkant achter van rij 2	Zitplaats midden achter van rij 2	Zitplaats midden achter van rij 3 (3)
Reiswieg dwars Groep 0	< tot 10 kg	F, G	X	X	X	X
Kuipzitje achterstevo- ren geplaatst Groepen 0 of 0 +	< tot 10 kg en tot < 13 kg	E	X	IL (1)	IL (1)	X
Kuipzitje/kinderzitje ach- terstevoren Groepen 0 + en 1	< tot 13 kg en 9 tot 18 kg	C, D	X	IL (1)	IL (1)	X
Kinderzitje vooruit ge- plaatst Groep 1	9 tot 18 kg	A, B, B1	X	IUF - IL (1) (2)	IUF - IL (1) (2)	X
Zittingverhoger Groepen 2 en 3	15 tot 25 kg en 22 tot 36 kg		X	IUF - IL (1) (2)	IUF - IL (1) (2)	X
Stoel i-Size			X	i-U	i-U	X

KINDERZITJES: bevestiging via het Isofix-bevestigingssysteem (5/6)

X = Plaats niet toegestaan voor het installeren van een kinderzitje ISOFIX.

IUF/IL = Plaats toegestaan voor bevestiging door middel van ISOFIX-bevestigingen, indien aanwezig, van een kinderzitje dat goedgekeurd is als "Universeel/semi-universeel of specifiek voor een auto"; controleer of het gemonteerd kan worden.

i-U = Geschikt voor i-formaat kinderzitjes in de "universele" categorie vooruit en achteruit geplaatst.

- (1)** Zet de stoel van de auto indien nodig zo ver mogelijk naar achteren. Zet de voorstoel van de auto zo ver mogelijk naar voren om een kinderzitje achterstevoren te installeren, en zet daarna de stoel ervoor zo ver mogelijk terug zonder dat deze tegen het kinderzitje komt.
- (2)** Verwijder in ieder geval de hoofdsteun van de stoel achteraan waarop het kinderzitje is geplaatst. Dit moet gebeuren voordat u het kinderzitje plaatst. Raadpleeg de paragraaf "Hoofdsteunen achter" in hoofdstuk 3. Zet de stoel voor het kind naar voren en zet de rugleuning recht om contact tussen de stoel en de benen van het kind te vermijden.
- (3)** Zet de stoel(en) vóór het kind dat op de derde rij is geplaatst zoveel mogelijk naar voren.

KINDERZITJES: bevestiging via het Isofix-bevestigingssysteem (6/6)

Overzicht van de installatie in de uitvoering met zeven zitplaatsen

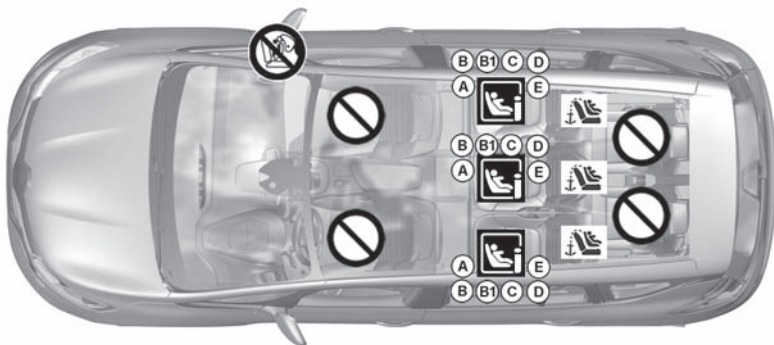

Door het gebruik van een niet bij de auto passend kinderveiligheidssysteem wordt de baby of het kind niet correct beschermd. Het kan ernstig of zelfs dodelijk letsel oplopen.



Plaats verboden voor het installeren van dit type kindersitje.

Kindersitje bevestigd met behulp van de ISOFIX bevestiging



Plaats waar een ISOFIX kindersitje is toegelaten.



De zitplaatsen achterin zijn voorzien van een verankeringspunt voor de bevestiging van een universeel ISOFIX kindersitje vooruit. De verankeringspunten bevinden zich op de rugleuningen van de achterstoelen.

De grootte van een ISOFIX kindersitje wordt aangegeven door een letter:

- A, B en B1: voor zitjes vooruit van groep 1 (van 9 tot 18 kg);
- C en D: kuipzitjes of zitjes achterstevoren van groep 0+ (onder 13 kg) of van groep 1 (van 9 tot 18 kg);
- E: kuipzitjes achterstevoren van groep 0 (onder 10 kg) of 0+ (onder 13 kg);
- F en G: reiswieg van groep 0 (onder 10 kg).

KINDERVEILIGHEID: uitschakelen, inschakelen van de passagiers AIRBAG VOORIN (1/3)

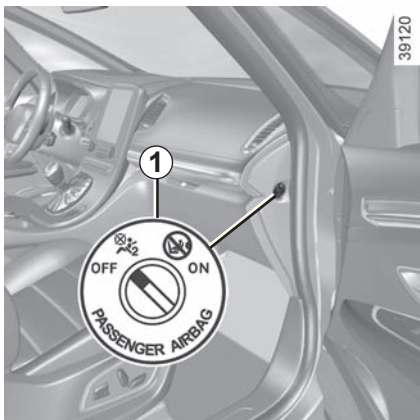

Uitschakelen van de passagiersairbag voorin

Voordat u een kinderzitje op de passagiersstoel voorin installeert:

- controleer of het kinderzitje op deze stoel kan worden geïnstalleerd;
- het volgende is van essentieel belang: **deactivering** van de airbag voor een kinderzitje waarin het kind achterstevoren in de auto zit.

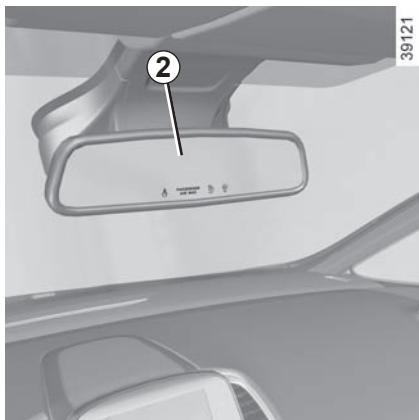



Uitschakelen van airbag: druk met stilstaande auto op de grendel **1** en draai deze naar stand OFF.

Controleer **altijd**, met het contact aan, of het controlelampje  op de spiegel **2** brandt.

Dit lampje blijft constant branden om u eraan te herinneren dat u een kinderzitje kunt gebruiken.



De passagiersairbag voorin mag alleen worden geactiveerd of gedeactiveerd wanneer de **auto stilstaat**.

Als dit bij rijdende auto gebeurt, lichten de controlelampjes  en  op.

Om de staat van de airbag weer in overeenstemming te brengen met de stand van de grendel, zet u het contact uit en weer aan.



GEVAAR

Omdat het gevaarlijk is als de passagiersairbag voorin wordt geactiveerd als er een kinderzitje achterstevoren op de stoel is geplaatst, mag u **NOOIT** een bevestigingssysteem voor kinderen achterstevoren installeren op een stoel met een **ACTIEVE** frontale **AIRBAG**. Dit kan de **DOOD** van het **KIND** of **ERNSTIG LETSEL** tot gevolg hebben.

KINDERVEILIGHEID: uitschakelen, inschakelen van de passagiers AIRBAG VOORIN (2/3)

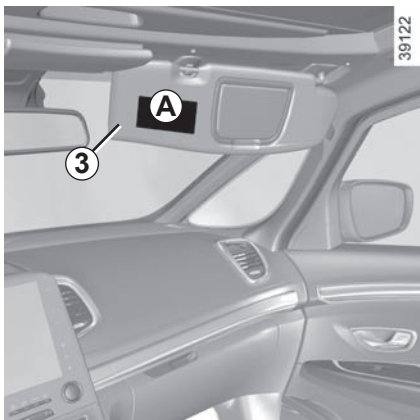

GEVAAR

Omdat het gevaarlijk is als de passagiersairbag voorin wordt geactiveerd als er een kinderzitje achterstevoren op de stoel is geplaatst, mag u **NOOIT** een bevestigingssysteem voor kinderen achterstevoren installeren op een stoel met een **ACTIEVE** frontale **AIRBAG**. Dit kan de **DOOD** van het **KIND** of **ERNSTIG LETSEL** tot gevolg hebben.

A

35770



Deze voorschriften staan op de markeringen op het dashboard en op de stickers **A** op elke kant van de zonneklep van de passagier **3** (zie het voorbeeld van de sticker hierboven).

KINDERVEILIGHEID: uitschakelen, inschakelen van de passagiers AIRBAG VOORIN (3/3)

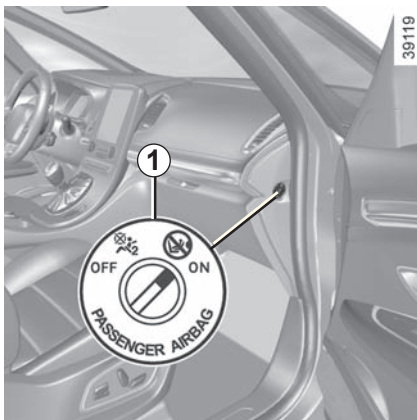

Inschakelen van de passagiersairbag voorin

Zodra het kinderzitje van de passagiersstoel verwijderd is, moet u de airbag weer inschakelen om de voorpassagier bij een botsing te beschermen.

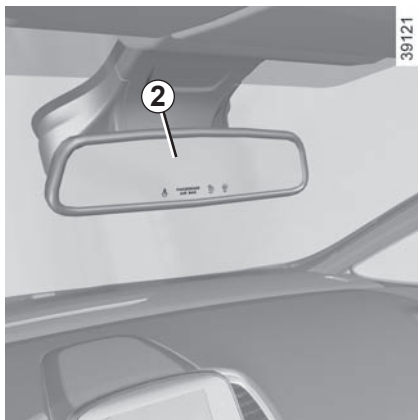

De airbag opnieuw inschakelen: druk bij stilstaande autoen contact uit, de grendel 1 in en draai deze in de stand ON.

Met het contact aan moet u **absoluut** controleren of het controlelampje  2 uit is

en of het controlelampje  op de spiegel 2 ongeveer 1 minuut brandt na elke start.

De passagiersairbag voorin is ingeschakeld.

Storingen



In geval van een storing aan het systeem voor het in- en uitschakelen van de passagiersairbag, is het verboden een achterstevoren geplaatst kinderzitje op de voorstoel te gebruiken.

Het gebruik van de voorstoel door een passagier wordt ook afgeraden.

Raadpleeg zo spoedig mogelijk een merkdealer.



De passagiersairbag voorin mag alleen worden geactiveerd of gedeactiveerd wanneer de **auto stilstaat**.

Als dit bij rijdende auto gebeurt, lichten de controlelampjes  en  op.

Om de staat van de airbag weer in overeenstemming te brengen met de stand van de grendel, zet u het contact uit en weer aan.

BESTUURDRERSSTOEL (1/2)

40269

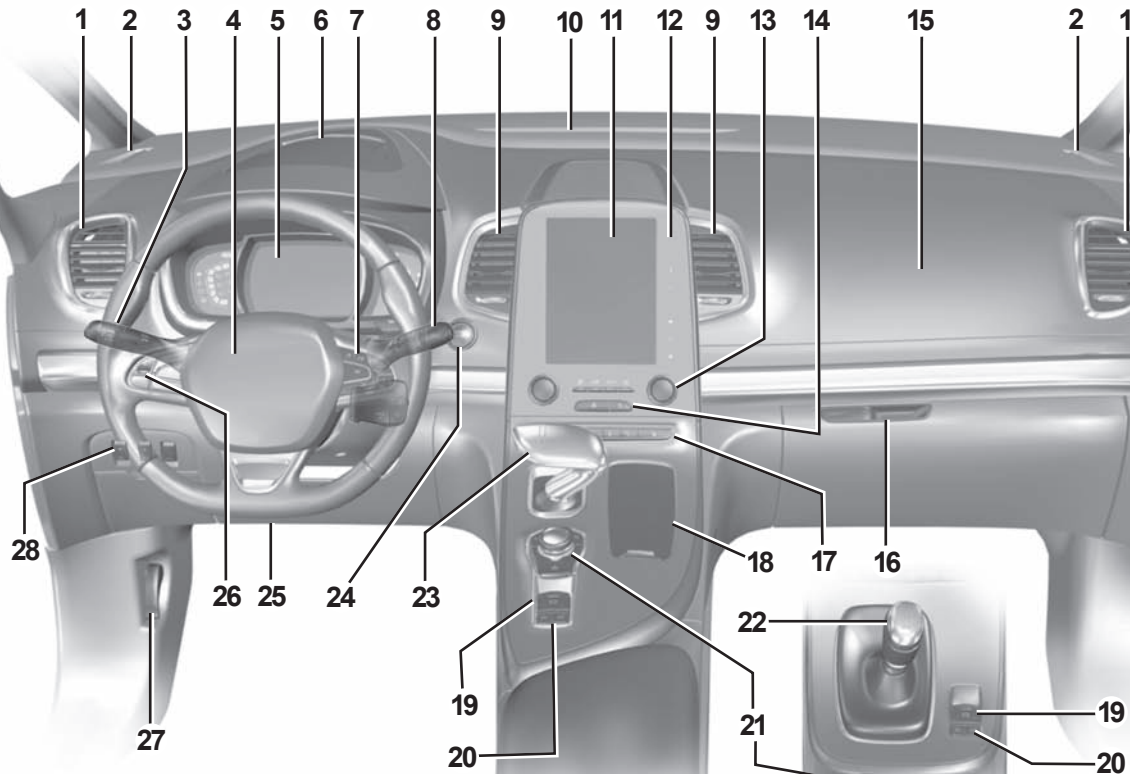

BESTUURDERSSTOEL (2/2)

De aanwezigheid van de hierna beschreven uitrusting IS AFHANKELIJK VAN DE UITVOERING VAN DE AUTO EN VAN HET LAND.

- 1 Zijrooster.
 - 2 Ventilatiooster van zijruit
 - 3 Schakelaar voor:
 - richtingaanwijzer;
 - verlichting;
 - Mistachterlicht.
 - 4 Bestuurdersstoel/Airbag, claxon
 - 5 Instrumentenpaneel
 - 6 Head-up display.
 - 7 Schakelaars:
 - functiekeuze van de boordcomputer en van het menu voor het personaliseren van de auto-instellingen;
 - afstandsbediening van de radio, van het navigatiesysteem
 - 8 Schakelaar voor de ruitenwissers en -sproeiers voor en achter.
 - 9 Centrale ventilatioosters.
 - 10 Ontwasemingskleuf onder de voorruit
- 11 Multifunctioneel aanraakscherm.
 - 12 Knoppen op het bedieningsscherm:
 - inschakelen/uitschakelen van het scherm;
 - volume;
 - startmenu;
 - menu Rijhulpmiddelen;
 - instellingen.
 - 13 Bediening van de verwarming of de air-conditioning
 - 14 Schakelaars voor:
 - alarmknipperlichten;
 - portiervergrendeling.
 - 15 Passagiersstoel Airbag
 - 16 Opberglade.
 - 17 Schakelaars voor:
 - stoelverwarming voor;
 - geventileerde voorstoelen;
 - inschakelen/uitschakelen van de ECO-modus;
 - inschakelen/uitschakelen van de parkeerhulp;
 - inschakelen/uitschakelen van de functie Stop and Start.
 - 18 opbergruimte.
 - 19 Bediening van de automatische parkeerrem.
 - 20 Hoofdschakelaar voor:
 - snelheidsbegrenzer;
 - snelheidsregelaar;
 - adaptieve snelheidsregelaar.
 - 21 Centrale multifunctionele bediening en Multi-Sense
 - 22 Versnellingshendel van handgeschakelde versnellingsbak.
 - 23 Versnellingshendel van automatische versnellingsbak.
 - 24 Knop voor het starten/stoppen van de motor.
 - 25 Hoogte- en diepteverstelling van het stuurwiel.
 - 26 Schakelaars voor de snelheidsregelaar/-begrenzer en adaptieve cruise control.
 - 27 Knop voor het ontgrendelen van de motorkap.
 - 28 Schakelaar voor het openen/sluiten van de gemotoriseerde achterklep.

CONTROLE- EN WAARSCHUWINGSLAMPJES (1/6)

De hierna beschreven weergave informatie HANGT AF VAN DE UITRUSTING VAN DE AUTO EN VAN HET LAND.



Instrumentenpaneel A: het licht op zodra het bestuurdersportier wordt geopend.

Het oplichten van sommige controlelampjes gaat vergezeld van een boodschap.

Waarschuwinglampje : Het is nodig **voorzichtig** direct naar een merkdealer te rijden. Als u dit voorschrift negeert, loopt u het risico dat uw auto beschadigd wordt.



Controlelampje markeringslicht



Controlelampje grootlicht



Controlelampje dimlicht



Controlelampje mistachterlicht



Controlelampje automatisch grootlicht

Raadpleeg de paragraaf "Verlichting en signalen" in hoofdstuk 1.



Controlelampje richtingaanwijzers links



Controlelampje richtingaanwijzers rechts



Waarschuwinglampje brandstofpeil

Het licht oranje op bij het aanzetten van het contact of bij het starten van de motor en dooft binnen enkele seconden.

Als het tijdens het rijden oranje oplicht met een geluidssignaal: ga zo snel mogelijk tanken. U kunt dan nog ongeveer 50 km rijden.



Het waarschuwinglampje **STOP** dwingt u, voor uw veiligheid, direct te stoppen zonder het verkeer in gevaar te brengen. Stop de motor en start deze niet opnieuw. Roep de hulp in van een merkdealer.



Als er geen visueel of geluidssignaal terug komt, geeft het een storing van het instrumentenpaneel weer. U moet direct stoppen zonder het overige verkeer in gevaar te brengen. Zorg dat de auto inderdaad goed gestopt is en neem contact op met een merkdealer.

CONTROLE- EN WAARSCHUWINGSLAMPJES (2/6)

De hierna beschreven weergave informatie HANGT AF VAN DE UITRUSTING VAN DE AUTO EN VAN HET LAND.



STOP Waarschuwinglampje stop onmiddellijk

Dit gaat branden wanneer het contact wordt aangezet of de motor wordt gestart en dooft zodra de motor draait. Het gaat tegelijk met andere waarschuwinglampjes en/of boodschap(pen) branden en gaat vergezeld van een geluidssignaal.

Het dwingt u, voor uw veiligheid, direct te stoppen zonder het verkeer in gevaar te brengen. Stop de motor en start deze niet opnieuw.

Roep de hulp in van een merkdealer.



Waarschuwinglampje storing remsysteem

Het licht op bij het aanzetten van het contact of het starten van de motor en dooft binnen enkele seconden.

Als het controlelampje tijdens het remmen gaat branden samen met het waarschuwinglampje **STOP** en er een geluidssignaal klinkt, dan wijst dat op een daling van de hoeveelheid remvloeistof of op een storing aan het remsysteem. Stop en roep de hulp in van een merkdealer.



Waarschuwinglampje laadstroom

Het licht op bij het aanzetten van het contact of het starten van de motor en dooft binnen enkele seconden.

Als het tijdens het rijden gaat branden samen met het waarschuwinglampje **STOP** en er een geluidssignaal klinkt, betekent dit dat het elektrische circuit onvoldoende of te veel geladen wordt.

Stop en roep de hulp in van een merkdealer.



Waarschuwinglampje oliedruk

Het licht op bij het aanzetten van het contact of het starten van de motor en dooft binnen enkele seconden.

Als het tijdens het rijden gaat branden samen met het waarschuwinglampje **STOP** en er een geluidssignaal klinkt, moet u direct stoppen en het contact uitzetten.

Controleer het oliepeil van de motor. Als het peil normaal is, is er een andere oorzaak. Roep de hulp in van een merkdealer.



Waarschuwinglampje snelheidsafhankelijke stuurbekrachting

Het licht op bij het aanzetten van het contact of het starten van de motor en dooft binnen enkele seconden.

Als het tijdens het rijden oplicht samen met het waarschuwinglampje **STOP**, duidt dit op een storing in het systeem.

Roep de hulp in van een merkdealer.

CONTROLE- EN WAARSCHUWINGSLAMPJES (3/6)

De hierna beschreven weergave informatie HANGT AF VAN DE UITRUSTING VAN DE AUTO EN VAN HET LAND.

Controlelampe ECO-modus

Dit lampje gaat branden wanneer de ECO -modus wordt geactiveerd. Raadpleeg de paragraaf “Zuinig rijden” in hoofdstuk 2.

Controlelampje vrijloop in de ECO-stand

Dit brandt in de ECO -stand als de vrijloopstand ECO” is ingeschakeld (ON) in de gebruikersinstellingen.

Het controlelampje brandt zwak als de auto niet in vrijloop is.

Dit lampje brandt helder als de auto in vrijloop is (automatisch neutraal).

Raadpleeg de paragraaf “Tips voor het rijden, ECO-rijden” in hoofdstuk 2.

Waarschuwinglampje luchtverontreiniging

Op auto's die hiermee zijn uitgerust, gaat het lampje branden wanneer de motor wordt gestart en gaat het lampje uit wanneer de motor wordt uitgeschakeld als de auto zich in de motorstand-byfase bevindt (raadpleeg de informatie over de “Functie Stop en Start” in hoofdstuk 2), afhankelijk van de auto.

- Als het continu brandt, moet u zo snel mogelijk een merkdealer raadplegen;
- als het knippert, moet u vaart verminderen tot het knippen ophoudt. Raadpleeg zo spoedig mogelijk een merkdealer.

Raadpleeg de paragraaf “Tips voor zuinig rijden en minder luchtverontreiniging” in hoofdstuk 2.

Waarschuwinglampje noodstopbekrachtiging

Raadpleeg de paragraaf “Hulp- en correctiesystemen tijdens het rijden” in hoofdstuk 2.

Waarschuwinglampje antiblokkersysteem

Het licht op bij het aanzetten van het contact of het starten van de motor en dooft binnen enkele seconden.

Als dit lampje tijdens het rijden oplicht, wijst dit op een storing in het ABS-systeem.

Er kan dan met de auto worden geremd als bij een auto zonder ABS. Raadpleeg snel een merkdealer.

Waarschuwinglampje koelvloeistoftemperatuur

Dit licht rood op bij het aanzetten van het contact of het starten van de motor.

Als het rood wordt, moet u stoppen en de motor een tot twee minuten stationair laten draaien.

De temperatuur moet afnemen. Als dit niet zo is moet u de motor stoppen. Laat deze afkoelen voordat u de koelvloeistof controleert.

Roep de hulp in van een merkdealer.

CONTROLE- EN WAARSCHUWINGSLAMPJES (4/6)

De hierna beschreven weergave informatie HANGT AF VAN DE UITRUSTING VAN DE AUTO EN VAN HET LAND.



Controlelampje voorverwarming(dieselmotor)

Met contact aan, moet het oplichten. Het geeft aan dat voorverwarmingsstiftten werken.

Het dooft als de voorverwarming klaar is. De motor kan starten.

Waarschuwinglampje geopend(e) portier(en)

Waarschuwing achtergordel niet vastgemaakt (afhankelijk van de auto)

Het controlelampje  licht op met, afhankelijk van de auto, een waarschuwinglampje op het instrumentenpaneel dat aangeeft hoeveel autogordels zijn vastgemaakt gedurende ongeveer 30 seconden bij het starten van de auto, het openen van een portier of het vastmaken/losmaken van een autogordel achter. Controleer of de passagiers achter goed vastgemaakt zijn en het aantal vastgemaakte gordels overeenkomt met het aantal bezette plaatsen op de achterstoelen.



Indicatielampje voor overschakelen naar de volgende versnelling

Ze lichten op om u te adviseren naar een hogere versnelling (pijl omhoog) of lagere versnelling (pijl omlaag) te schakelen. Raadpleeg de paragraaf “Tips voor het rijden, zuinig rijden” in hoofdstuk 2.



Waarschuwinglampje parkeerhulp

Raadpleeg de paragraaf “Parkeerhulp” in hoofdstuk 2.



RichtingaanwijzerAirbag

Het lampje op het instrumentenpaneel gaat branden als het contact wordt aanzet of de motor wordt gestart en dooft na enkele seconden.

Als het niet oplicht bij het aanzetten van het contact of als het oplicht bij draaiende motor, wijst dit op een storing in het systeem.

Raadpleeg zo spoedig mogelijk een merkdealer.



Waarschuwinglampje voet op het rempedaal

Het licht op zodra het rempedaal moet worden ingedrukt. Raadpleeg de paragraaf “Automatische transmissie” in hoofdstuk 2.

Raadpleeg de paragraaf “Tips voor het rijden, zuinig rijden” in hoofdstuk 2.



Waarschuwinglampje automatische parkeerrem vastgezet

Raadpleeg de paragraaf “Parkeerrem” in hoofdstuk 2.

CONTROLE- EN WAARSCHUWINGSLAMPJES (5/6)

De hierna beschreven weergave informatie HANGT AF VAN DE UITRUSTING VAN DE AUTO EN VAN HET LAND.



Waarschuwinglampje van het niet dragen van de autogordels achter

Het licht gedurende ongeveer 30 seconden op bij het starten van de auto, het openen van een portier of het vastmaken/losmaken van een autogordel achter. Raadpleeg de paragraaf "Autogordels" in hoofdstuk 1.



Waarschuwinglampje motor op stand-by

Raadpleeg de paragraaf "Stop and Start-functie" in hoofdstuk 2.



Waarschuwinglampje motor kan niet op stand-by worden gezet

Raadpleeg de paragraaf "Stop and Start-functie" in hoofdstuk 2.



Controlelampjes snelheidsbegrenzer, snelheidsregelaar en Adaptive Cruise Control

Raadpleeg de paragrafen "Snelheidsbegrenzer", "Snelheidsregelaar" en "Adaptive cruise control" in hoofdstuk 2.



Controlesysteem bandenspanning

Raadpleeg de paragraaf "Systeem voor het controleren van de bandenspanning" in hoofdstuk 2.



Waarschuwinglampje nood-stopbekrachtiging

Raadpleeg de paragraaf "Hulp- en correctie-systemen tijdens het rijden" in hoofdstuk 2.



Waarschuwinglampje

Dit gaat branden wanneer het contact wordt aangezet of de motor wordt gestart en dooft zodra de motor draait. Het kan tegelijk gaan branden met andere waarschuwinglampjes en/of boodschappen op het instrumentenpaneel.

Het is nodig **voorzichtig** direct naar een merkdealer te rijden. Als u dit voorschrift negeert, loopt u het risico dat uw auto beschadigd wordt.



Waarschuwinglampje Elektronisch Stabiliteitsprogramma (ESC) en tractiecontrole

Het licht op bij het aanzetten van het contact of het starten van de motor en dooft binnen enkele seconden.

Er zijn verschillende mogelijkheden voor het oplichten van het waarschuwinglampje: raadpleeg de paragraaf "Hulp- en correctie-systemen tijdens het rijden" in hoofdstuk 2.

CONTROLE- EN WAARSCHUWINGSLAMPJES (6/6)

De hierna beschreven weergave informatie HANGT AF VAN DE UITRUSTING VAN DE AUTO EN VAN HET LAND.



 **Waarschuwinglampje voor het reagenspeil en storingen in het EGR-systeem**

Zie "Reagenstank" in hoofdstuk 1.

 **Systeemwaarschuwinglampje roetfilter (benzine-uitvoering)**

Zie "Bijzonderheden van de benzinemotor" in hoofdstuk 2.

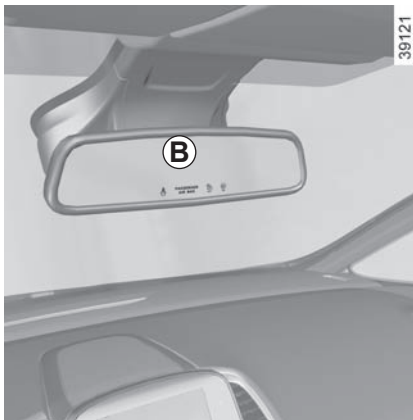

Op de spiegel B

 **PassagiersAirbag ON**
Zie "Kinderveiligheid: uitschakelen/inschakelen van de passagiersairbag voorin" in hoofdstuk 1.

 **PassagiersAirbag OFF**
Zie "Kinderveiligheid: uitschakelen/inschakelen van de passagiersairbag voorin" in hoofdstuk 1.

 **Waarschuwinglampje autogordel bestuurder vergeten en, afhankelijk van de auto, autogordel voorpassagier vergeten**

Het licht op in de spiegel bij het aanzetten van het contact en daarna, als de gordel van de bestuurder of passagier voorin (als de stoel bezet is) niet vastgemaakt is en de auto ongeveer 20 km/uur bereikt, knippert het en klinkt gedurende ongeveer 120 seconden een geluidssignaal.

N.B.: een voorwerp op de zitting van de passagiersstoel kan het waarschuwinglampje inschakelen.

DISPLAYS EN METERS (1/4)



Instrumentenpaneel A

U kunt de inhoud en de kleuren van uw instrumentenpaneel naar eigen keuze instellen.

Kies in het bedieningsscherm

- een van de werkingsstanden van Multi-Sense.
Raadpleeg de paragraaf “Multi-Sense” in hoofdstuk 3.
- het menu “Systeem” en daarna “Gebruikersprofiel”. Raadpleeg de gebruiksaanwijzing van de uitrusting.

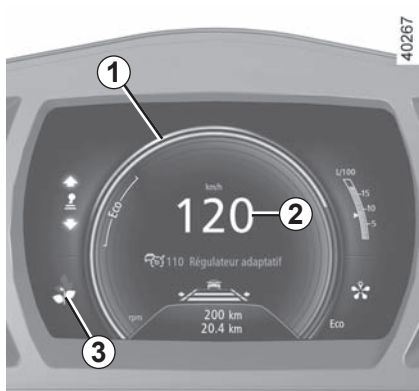

Toerenteller 1 (schaalverdeling × 1000)

Snelheidsmeter 2

Deze wordt op een andere manier weergegeven volgens de gekozen instelling op het instrumentenpaneel.

Geluidssignaal snelheidsverklikker

Afhankelijk van de uitvoering van de auto en van het land, klinkt er iedere 40 seconden gedurende 10 seconden een geluidssignaal zolang de auto sneller rijdt dan 120 km/u.

Indicatielampje rijstijl 3

Raadpleeg de paragraaf “Zuinig rijden” in hoofdstuk 2.

Boordcomputer

Raadpleeg de paragraaf “Boordcomputer” in hoofdstuk 1.

DISPLAYS EN METERS (2/4)

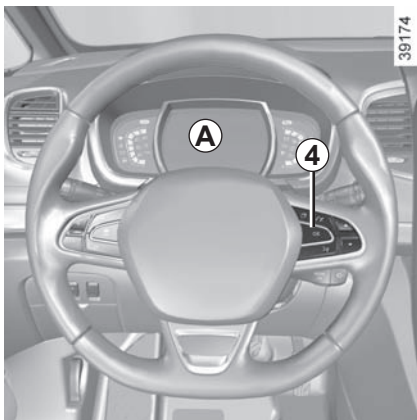

Waarschuwing minimumpeil motorolie

Bij het starten van de motor waarschuwt het display op het instrumentenpaneel **A** u als het minimum oliepeil is bereikt. Raadpleeg de paragraaf "Peil van de motorolie" in hoofdstuk 4.

Bij de eerste waarschuwing kunt u deze laten verdwijnen door op de schakelaar **4** "OK" te drukken.

De volgende waarschuwingen verdwijnen automatisch na ongeveer 30 seconden.

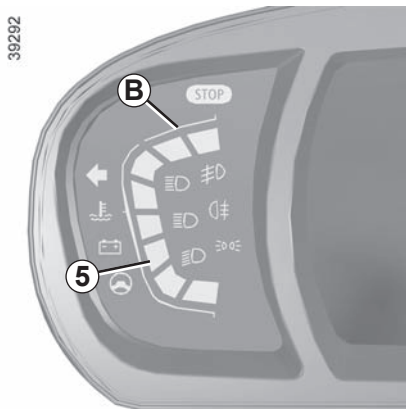

Koelvloeistoftemperatuurmeter 5

Bij normaal gebruik, moet de meter **5** voor de zone **B** blijven. Bij zware motorbelasting kan hij wel in de buurt komen. Dit is niet ernstig tenzij het waarschuwingslampje **STOP** gaat branden en een boodschap verschijnt op het instrumentenpaneel en een geluidssignaal klinkt.

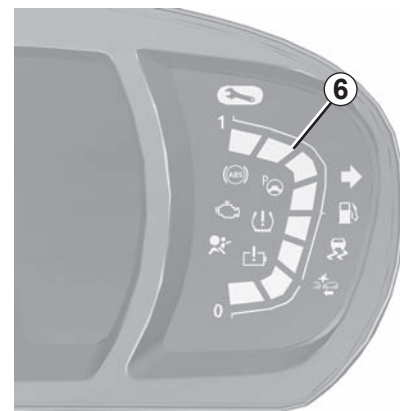

Brandstofpeilmeter 6

Als het minimumpeil is bereikt, licht het waarschuwingslampje  in de meter oranje op en klinkt een geluidssignaal. Ga zo snel mogelijk tanken.

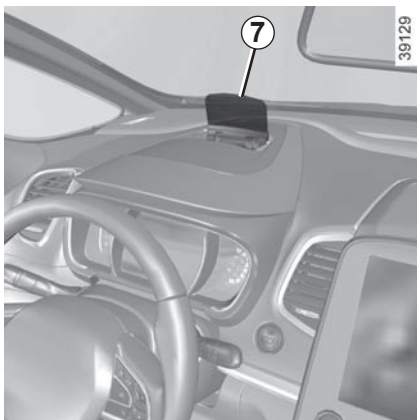

Head-up display 7

Op dit display wordt de rij- en navigatie-informatie van het instrumentenpaneel en het bedieningsscherm overgenomen.

Als de auto ermee uitgerust is, vouwt het uit bij het starten van de motor en klapt het in wanneer de motor wordt uitgezet.

Forceer het uitvouwen/inklappen van het head-up display niet.

U kunt sommige parameters vanaf het bedieningsscherm instellen: ga terwijl de motor draait naar het menu “Systeem”, “Scherm” en vervolgens “Head-up display”.

De hoogte van de informatie op het display afstellen

Naargelang van uw rijkhouding kunt u de informatie op het display naar boven of naar beneden verplaatsen.

Helderheid van het display instellen

U kunt de helderheid van het display in dag/nachtmodus instellen

- **automatisch**: de helderheid verandert afhankelijk van de lichtsterkte buiten.
- **handmatig**: de helderheid verandert automatisch samen met het in-/uitschakelen van de lichten.

In beide gevallen verandert de helderheid in dagmodus samen met de lichtsterkte buiten.



Voer deze verstellingen uitsluitend uit als de auto stilstaat.

De goede zichtbaarheid van de informatie kan worden beïnvloed door:

- de stand van de stoel
- de aanwezigheid van voorwerpen op het uitgevouwen display
- de polarisatie van bepaalde brillenglazen
- extreme weersomstandigheden (regen, sneeuw, felle zon ...)



Wanneer het instrumentenpaneel en het head-up display/het bedieningsscherm tegenstrijdige informatie geven, moet u de informatie op het instrumentenpaneel volgen.

DISPLAYS EN METERS (4/4)

Storingen

Bij storing (het display wordt niet uitgevouwen wanneer de motor start of het display wordt opnieuw ingeklapt terwijl de motor draait, doordat er een voorwerp is tegen gebotst), doet u het volgende:

- stop/start de motor

of

- wijzig met behulp van het bedieningscherm de instellingen voor het uitvouwen van het display.

Als het probleem aanhoudt, moet u een merkdealer raadplegen.

Ongeacht of het display is uitgevouwen of ingeklapt, mogen er geen voorwerpen op het display of in de ervoor voorziene opbergruimte worden geplaatst.

Gebruik geen oplosmiddelen, afwasmiddelen of schuurdoeken om het display te reinigen.

Gebruik alleen microvezeldoekjes.



Bedieningsscherm *B*

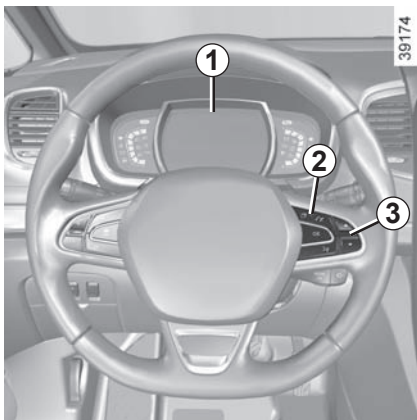

Raadpleeg de gebruiksaanwijzing van de uitrusting of de hoofdstukken over de desbetreffende functies.

BOORDCOMPUTER: algemeen (1/2)



Boordcomputer 1

Afhankelijk van de auto, beschikt hij over de volgende functies:

- afgelegde afstand;
- gegevens van de reis;
- informatieboodschappen;
- storingsboodschappen (in combinatie met het lampje );
- alarmboodschappen (in combinatie met het lampje );
- Bereik van brandstof en reagens

Alle functies zijn beschreven op de volgende bladzijden.

Keuzetoetsen display 2

Blader door de volgende informatie door herhaaldelijk te tikken op de knop **2** (de weergave hangt af van de weergavevoorkeuren van het geselecteerde instrumentenpaneel, de uitrusting van de auto en het land):

- huidig verbruik;
- snelheid van de auto;
- navigatie;
- audio;
- kompas;
- motorvermogen;
- telefoon (raadpleeg “Multimedia-uitrusting” in hoofdstuk 3).

Keuzetoetsen display 3

Laat de volgende informatie langskomen door achter elkaar kort op de knop **3** te drukken (de weergave hangt af van de uitrusting van de auto en het land):

- totaal teller en dagteller van de afgelegde afstand;
- gegevens van de reis:
 - het gemiddeld verbruik;
 - huidig verbruik;
 - geschat bereik met resterende brandstof;
 - Afgelegde afstand
 - Gemiddelde snelheid
- huidige snelheid;
- onderhoudsinterval
- reset van de bandenspanning;
- functieoverzicht, storings- en informatieberichten;
- geschat bereik met de resterende reagens.

BOORDCOMPUTER: algemeen (2/2)



Nulinstelling van de dagteller

Druk met de gekozen aanduiding op “dag-teller” op de toets OK **4** tot de dagteller op nul staat.

Nulinstelling van de gegevens van de reis

Druk met de gekozen aanduiding op één van de reisgegevens op de toets OK **4** tot de aanduiding op nul staat.

Betekenis van de waarden gedurende de eerste paar kilometer na een nulinstelling

De waarden van gemiddeld verbruik en gemiddelde snelheid worden stabiel en nauwkeuriger naarmate de afgelegde afstand vanaf de laatste nulinstelling groter wordt.

Het gemiddeld verbruik kan afnemen als:



- de auto met een constante snelheid rijdt;
- de motor zijn bedrijfstemperatuur bereikt (nulinstelling bij koude motor);
- u vanuit druk stadsverkeer op de buitenweg komt.

Automatische nulinstelling van de gegevens van de reis

De nulinstelling gebeurt automatisch als één van de gegevens zijn maximale waarde bereikt.



BOORDCOMPUTER: gegevens van de reis (1/5)

De hierna beschreven weergave informatie HANGT AF VAN DE UITRUSTING VAN DE AUTO EN VAN HET LAND.

Voorbeelden van de selectie	Betekenis van de gekozen aanduiding
<p>101778 km 112.4 km</p>	<p>➔ a) Totaalteller en dagteller.</p>
<p>Brandstof verbr.  8 L</p>	<p>➔ b) Gegevens van de reis: Verbruikte brandstof. Hoeveelheid verbruikte brandstof sinds de laatste nulinstelling.</p>
<p>Midden  5.8 L/100</p>	<p>➔ Gemiddeld verbruik sinds de laatste nulinstelling. De waarde wordt aangegeven na minstens 400 meter gereden te hebben sinds de laatste nulinstelling.</p>
<p>Actueel verbruik  7.4 L/100</p>	<p>➔ Actueel brandstofverbruik. De waarde wordt aangegeven zodra de auto sneller rijdt dan 30 km/u.</p>



BOORDCOMPUTER: gegevens van de reis (2/5)

De hierna beschreven weergave informatie HANGT AF VAN DE UITRUSTING VAN DE AUTO EN VAN HET LAND.

Voorbeelden van de selectie	Betekenis van de gekozen aanduiding
<p>Actieradius</p>  <p>541 km</p>	<p>➔ b) Gegevens van de reis (vervolg): Het bereik met de overgebleven brandstof. Deze waarde wordt aangegeven na 400 meter gereden te hebben.</p>
<p>Afstand</p>  <p>522 km</p>	<p>➔ Afgelegde afstand sinds de laatste nulinstelling.</p>
<p>Midden</p>  <p>123.4 km/H</p>	<p>➔ Gemiddelde snelheid sinds de laatste nulinstelling. Deze waarde wordt aangegeven na 400 meter gereden te hebben.</p>

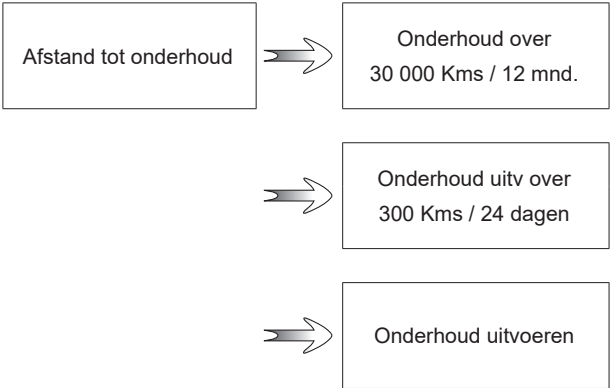

BOORDCOMPUTER: gegevens van de reis (3/5)

De hierna beschreven weergave informatie HANGT AF VAN DE UITRUSTING VAN DE AUTO EN VAN HET LAND.

Voorbeelden van de selectie	Betekenis van de gekozen aanduiding
Boordcomputer met de ingebouwde onderhoudsboodschap	
 <p>Afstand tot onderhoud → Onderhoud over 30 000 Kms / 12 mnd.</p> <p>→ Onderhoud uitv over 300 Kms / 24 dagen</p> <p>→ Onderhoud uitvoeren</p>	<p>c) Overgebleven afstand tot de volgende onderhoud of olieerversing.</p> <p>Afstand tot de volgende onderhoudsbeurt Als met het contact aan en stilstaande motor de boodschap “Afstand tot onderhoud” verschijnt, drukt u ongeveer 5 seconden op toets OK om de afstand tot de volgende onderhoudsbeurt weer te geven (afstand of tijd tot de volgende onderhoudsbeurt). Als de afstand dichtbij de termijn is, zijn verschillende gevallen mogelijk:</p> <ul style="list-style-type: none">– overgebleven afstand minder dan 1500 km of een maand: de boodschap “Onderhoud uitv over” wordt weergegeven met de dichtstbijzijnde termijn (afstand of tijd);– overgebleven afstand is 0 km of datum van onderhoudsbeurt is bereikt: de boodschap “Onderhoud uitvoeren” wordt weergegeven en het controlelampje  gaat branden. <p>Laat zo snel mogelijk een onderhoudsbeurt uitvoeren.</p>
<p>Resetten: om de afstand tot de volgende olieerversing/onderhoudsbeurt te resetten, drukt u ongeveer 10 seconden zonder onderbreking op de toets 2 tot de afstand tot de volgende onderhoudsbeurt permanent wordt weergegeven.</p> <p>NB: als een onderhoudsbeurt wordt uitgevoerd zonder de olie te verversen, dan moet alleen de afstand tot de volgende onderhoudsbeurt worden gereset. Bij olie verversen moet zowel de afstand tot de volgende onderhoudsbeurt als tot de volgende olieerversing worden gereset.</p>	

BOORDCOMPUTER: gegevens van de reis (4/5)

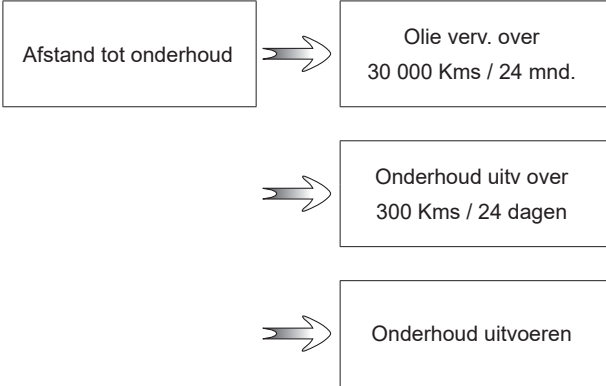
De hierna beschreven weergave informatie HANGT AF VAN DE UITRUSTING VAN DE AUTO EN VAN HET LAND.

Voorbeelden van de selectie	Betekenis van de gekozen aanduiding
<p data-bbox="157 210 628 255">Boordcomputer met de boodschap afstand tot de volgende onderhoudsbeurt (vervolg)</p> <div data-bbox="87 300 692 686"><p data-bbox="107 344 319 361">Afstand tot onderhoud</p><p data-bbox="455 325 662 381">Olie verv. over 30 000 Kms / 24 mnd.</p><p data-bbox="462 465 654 521">Onderhoud uitv over 300 Kms / 24 dagen</p><p data-bbox="458 622 659 639">Onderhoud uitvoeren</p></div>	<p data-bbox="719 275 1425 320">c) Overgebleven afstand tot de volgende onderhoud of olieerversing.</p> <p data-bbox="746 323 976 340">Afstand olieerversing</p> <p data-bbox="746 343 1425 510">Als met het contact aan en stilstaande motor de boodschap "Afstand tot de volgende onderhoudsbeurt" verschijnt, drukt u ongeveer 5 seconden op de toets OK om de afstand tot de volgende onderhoudsbeurt weer te geven, daarna drukt u op de toets 2 om de afstand tot de volgende olieerversing weer te geven (afstand of tijd tot de volgende onderhoudsbeurt). Als de afstand dichtbij de termijn is, zijn verschillende gevallen mogelijk:</p> <ul data-bbox="746 514 1425 658" style="list-style-type: none">- overgebleven afstand minder dan 1500 km of een maand: de boodschap "Onderhoud uitv over" wordt weergegeven met de dichtstbijzijnde termijn (afstand of tijd);- overgebleven afstand is gelijk aan 0 km of datum olieerversing bereikt: de boodschap "Onderhoud uitvoeren" wordt weergegeven en het controlelampje  gaat branden. <p data-bbox="746 661 1120 678">Laat zo snel mogelijk de olie verversen.</p>

afhankelijk van de auto past de afstand tot olieerversing zich aan de rijstijl aan (veel langzaam rijden, huis-aan-huis bezorgen, lang rijden met stationair toerental, trekken van een aanhangwagen enz.). De overgebleven afstand tot de volgende olieerversing kan dus in sommige gevallen sneller afnemen dan de werkelijk afgelegde afstand.

Resetten: om de afstand tot de volgende onderhoudsbeurt opnieuw in te stellen, drukt u ongeveer 10 seconden zonder onderbreking op de toets **2** totdat de afstand tot de volgende onderhoudsbeurt permanent wordt weergegeven.

NB: als een onderhoudsbeurt wordt uitgevoerd zonder de olie te verversen, dan moet alleen de afstand tot de volgende onderhoudsbeurt worden gereset. Bij olie verversen moet zowel de afstand tot de volgende onderhoudsbeurt als tot de volgende olieerversing worden gereset.

BOORDCOMPUTER: gegevens van de reis (5/5)

De hierna beschreven weergave informatie HANGT AF VAN DE UITRUSTING VAN DE AUTO EN VAN HET LAND

Voorbeelden van de selectie	Betekenis van de gekozen aanduiding
<div data-bbox="95 288 359 418"><p>2.5 2.5 2.5 2.5</p></div> <p data-bbox="414 344 429 359">+</p> <div data-bbox="476 288 742 418"><p>Bandenspanning</p></div> <div data-bbox="278 471 539 601"><p>Geen bericht in geheugen</p></div>	<p data-bbox="783 318 852 353">➔</p> <p data-bbox="881 295 1218 314">d) Reset van de bandenspanning</p> <p data-bbox="908 331 1427 374">Raadpleeg de paragraaf “Systeem voor het controleren van de bandenspanning” in hoofdstuk 2.</p> <p data-bbox="783 519 852 555">➔</p> <p data-bbox="881 538 1085 557">e) Functieoverzicht.</p> <p data-bbox="908 574 1195 593">Aanduiding achtereenvolgens:</p> <ul data-bbox="908 610 1427 712" style="list-style-type: none">- van informatieboodschappen (passagiersairbag OFF enz.);- storingsboodschappen (inspuitsysteem controleren enz.).
<div data-bbox="278 810 539 940"><p>Vul AdBlue bij voor 2400 km</p></div>	<p data-bbox="783 855 852 891">➔</p> <p data-bbox="881 852 1279 871">f) Actieradius met resterende reagens.</p> <p data-bbox="908 888 1230 907">Zie “Reagenstank” in hoofdstuk 1.</p>

BOORDCOMPUTER: informatieboodschappen

Zij kunnen u helpen bij het starten van de auto of u informeren over een keuze of een omstandigheid.
Voorbeelden van informatieboodschappen worden hierna gegeven.

Voorbeelden van boodschappen	Betekenis van de gekozen aanduiding
« Parkeerrem aangetrokken »	Geeft aan dat de parkeerrem is vastgezet.
« Test systemen »	Wordt weergegeven, contact aan, als de auto zichzelf controleert.
« Draai stuurwiel + START »	Draai het stuurwiel licht terwijl u op de startknop van de auto druk om de stuurkolom te ontgrendelen.
« Stuurkolom niet geblokkeerd »	Geeft aan dat de stuurkolom niet geblokkeerd is.

BOORDCOMPUTER: storingsboodschappen

Zij verschijnen bij het waarschuwingslampje  en het is noodzakelijk direct voorzichtig naar een merkdealer te rijden. Als u dit voorschrift negeert, loopt u het risico dat uw auto beschadigd wordt.

Zij verdwijnen door een druk op de keuzetoets van de aanduiding of na enkele secondes en worden opgeslagen in het functieoverzicht. Het lampje  blijft branden. Voorbeelden van storingsboodschappen worden hieronder gegeven.

Voorbeelden van boodschappen	Betekenis van de gekozen aanduiding
« Brandstoffilter aftappen »	Geeft aan dat er water in het brandstoffilter is, raadpleeg zo snel mogelijk een merkdealer.
« Controleer verlichting »	Geeft een storing van de koplampen aan.
« Controleer voertuig »	Geeft een storing aan van een van de opname-elementen van de pedalen, van het beheersysteem van de accu of van een opname-element van het oliepeil.
« Controleer airbag »	Geeft een storing aan van de aanvullende veiligheidsvoorzieningen. In geval van een ongeluk, bestaat het risico dat ze niet geactiveerd worden.
« Controleer lucht verontreiniging »	<ul style="list-style-type: none">– Geeft een storing aan van het roetfiltersysteem van de auto.– Geeft een storing aan in het systeem voor emissiebeperking als dit gepaard gaat met het controlelampje . Zie "Reagenstank" in hoofdstuk 1.

BOORDCOMPUTER: alarmboodschappen

Zij verschijnen met het controlelampje **STOP** en dwingen u, voor uw veiligheid, direct te stoppen zonder het verkeer in gevaar te brengen. Stop de motor en start deze niet opnieuw. Roep de hulp in van een merkdealer.

Voorbeelden van alarmboodschappen worden hierna gegeven. **NB:** de boodschappen verschijnen op het display alleen of afwisselend (als er meer boodschappen zijn), zij kunnen gecombineerd zijn met een waarschuwinglampje en/of een geluidssignaal.

Voorbeelden van boodschappen	Betekenis van de gekozen aanduiding
« Risico op motorschade »	Geeft een storing van het inspuitsysteem, een oververhitting van de motor van de auto of een ernstig probleem met de motor van de auto aan.
“ Storing stuurbekracht. ” of “ Gevaar: stuurkolom kan blokkeren ”	Geeft een probleem met de stuurinrichting aan, of een probleem met de vier bestuurbare wielen.
“ Storing remsysteem ” of “ Stop voertuig ”	Geeft een probleem met het remsysteem aan. Zet de automatische parkeerrem met de hand vast en zorg of de auto niet weggrolt door middel van een blok.
« Storing remsysteem »	Geeft een probleem in het laadstroomcircuit van de accu aan (dynamo, enz.).
« Lekke band »	Geeft een lekke band aan van het op het instrumentenpaneel aangegeven wiel.

MENU VOOR HET PERSONALISEREN VAN DE INSTELLINGEN VAN DE AUTO

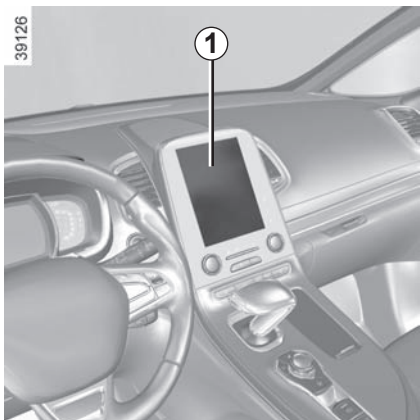

Deze in het bedieningsscherm **1** ingebouwde functie zorgt, afhankelijk van de uitrusting van de auto, voor het inschakelen/uitschakelen en de afstelling van sommige functies van de auto.

Openen van het menu voor het personaliseren van de instellingen van de auto

Bij stilstaande auto, selecteert u vanaf het bedieningsscherm **1** het menu "Voertuig", "Gebruikersinstellingen" om naar de verschillende instellingen te gaan.

Selectie van de instellingen

Selecteer de functie die u wilt instellen:

- a) Freewheelen in ECO-modus ;
(raadpleeg de informatie in "Tips voor het rijden, zuinig rijden" in hoofdstuk 2)
- b) Automatische deurvergrendeling tijdens rijden ;
- c) Handsfree Open / Sluiten ;
- d) Volume knipperlichten ;
- e) Intern welkomstgeluid ;
- f) Extern welkom ;
- g) Binnenverlicht. Automatisch ;
- h) Achterste ruitenwisser bij ingeschakelde versnelling achter ;
- i) Rijstijlindicator.

Afhankelijk van de functie selecteert u ON of OFF voor in- of uitschakelen en + of - om het volume in te stellen.



Voer deze verstellingen uitsluitend uit als de auto stilstaat.

KLOKJE EN BUITENTHERMOMETER

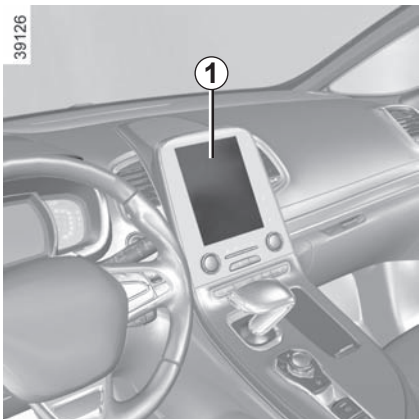

De tijd en/of de buitentemperatuur worden aangegeven op het bedieningscherm 1

Raadpleeg de gebruiksaanwijzing van de uitrusting.

Buientemperatuurmeter

Bijzonderheid:

Als de buitentemperatuur tussen $-3\text{ }^{\circ}\text{C}$ en $+3\text{ }^{\circ}\text{C}$ ligt, knipperen de tekens $^{\circ}\text{C}$ (waarschuwing voor kans op gladheid).



Buientemperatuurmeter

De buienthermometer is beslist geen gladheidsdetector. Gladheid is niet alleen van de temperatuur afhankelijk, maar van meer factoren zoals de ligging van de weg en de vochtigheid van de lucht.

Als de elektrische voeding onderbroken is geweest (losgenomen accukabel, zekering doorgebrand enz.) wordt de klok automatisch weer gelijk gezet na enkele minuten, zodra het systeem weer informatie kan ontvangen GPS.

STUURWIEL

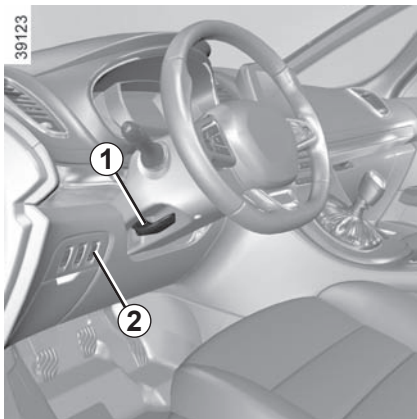

Hoogte- en diepteverstelling van het stuurwiel

Laat de hendel **1** zakken en zet het stuurwiel in de gewenste stand.

Til daarna de hendel geheel terug omhoog en voorbij het zware punt om het stuurwiel te blokkeren.

Controleer of het stuurwiel goed is vergrendeld.



Voer deze afstellingen om veiligheidsredenen uitsluitend uit als de auto stilstaat.

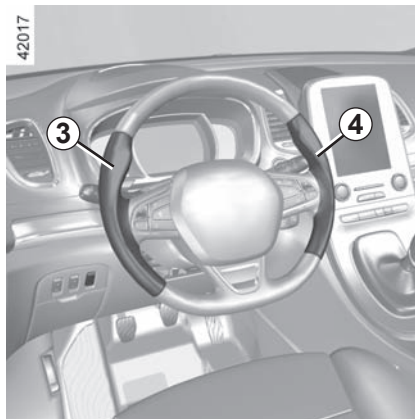

Stuurwielverwarming

(Afhankelijk van de auto)

Met deze functie wordt het stuurwiel verwarmd in de zones **3** en **4**.

De werking van de startvergrendeling

Wanneer de temperatuur is bereikt, worden de zones ongeveer 30 minuten verwarmd, waarna de functie automatisch wordt uitgeschakeld.

Schakel de functie in

Met het contact aan drukt u op de schakelaar **2**, waarna het controlelampje op de schakelaar gaat branden.

Uitschakelen van de functie

- Automaat:

De functie wordt ongeveer 30 minuten na de verwarmingsfase automatisch uitgeschakeld. Het geïntegreerde controlelampje in de schakelaar **2** blijft branden.

Opmerking: als de functie automatisch is uitgeschakeld, drukt u twee keer op de schakelaar **2** om deze opnieuw te activeren.

Als de schakelaar **2** niet opnieuw wordt ingedrukt, wordt de functie weer ingeschakeld wanneer het contact wordt aangezet.

- Handmatig:

Als u de functie wilt uitschakelen tijdens de verwarmingsfase, drukt u op de schakelaar **2**. Het controlelampje in de schakelaar **2** dooft.

STUURBEKRACHTIGING

Stuurbekrachtiging

Snelheidsafhankelijke stuurbekrachtiging

De snelheidsafhankelijke stuurbekrachtiging past de mate van bekrachtiging automatisch aan de snelheid waarmee u rijdt aan.

Bij het parkeren is er veel bekrachtiging (voor meer comfort) en met het toenemen van de snelheid vermindert de bekrachtiging (voor een grotere veiligheid bij snel rijden).

Bijzonderheid van Stop and Start

Wanneer de motor op stand-by wordt gezet, werkt de stuurbekrachtiging niet. De stuurbekrachtiging wordt opnieuw ingeschakeld wanneer de motor opnieuw wordt gestart of de snelheid meer dan ongeveer 1 km/u bedraagt (afdeling, helling ...).

Opm.: de stuurbekrachtiging hangt af van de werkingsstand die is gekozen in het menu "Multi-Sense" (zie "Multi-Sense" in hoofdstuk 3).

Laat het stuurwiel niet in een uiterste stand gedraaid staan als de auto stil staat.

Bij stilstaande motor of bij een storing in het systeem blijft het mogelijk het stuurwiel te draaien. Er moet meer kracht gezet worden.



Zet nooit de motor af tijdens het rijden: bij uitgeschakelde motor is er geen bekrachtiging.

CLAXON EN LICHTSIGNALLEN



Claxon

Druk op het midden van het stuurwiel **A** om de claxon te laten klinken.

Lichtsignaal

Trek voor een lichtsignaal de schakelaar **1** naar u toe.

Richtingaanwijzers

U verplaatst de schakelaar **1** evenwijdig aan het stuurwiel en in de richting waarin u dit gaat draaien.

Werking van de sneltoets

Tijdens het rijden wordt het stuur mogelijk slechts weinig gedraaid, waardoor de schakelaar niet vanzelf terugkomt in de ruststand. Beweeg in dat geval de hendel kort naar de tussenstand **1** en laat deze daarna los: de hendel komt terug in de beginstand en de richtingaanwijzer knippert drie keer.



Alarmknipperlichten

Druk op de schakelaar **2**. Deze schakelaar schakelt gelijktijdig de vier knipperlichten en de zijknipperlichten in. Gebruik deze alleen als gevaar dreigt om andere weggebruikers te waarschuwen dat u gedwongen bent te stoppen op een abnormale plaats of zelfs waar dit verboden is, of bij bijzondere rij- of verkeersomstandigheden.

Afhankelijk van de uitvoering van de auto, kunnen tijdens krachtig remmen de knipperlichten automatisch inschakelen. U kunt deze uitschakelen door op de schakelaar **2** te drukken.

VERLICHTING EN SIGNALLEN (1/5)



Markeringslichten

Draai de ring **3** tot het symbool bij het merkteken **2** staat. Dit controlelampje op het instrumentenpaneel licht op.



Voordat u in het donker wegrijdt: controleer de werking van de elektrische installatie. Zorg ervoor dat de lichten niet bedekt zijn (vuil, modder, sneeuw, vervoer van voorwerpen enz.).

43298



Grootlicht

Duw met de dimlichten aan tegen de lichtschakelaar **1**. Dit controlelampje op het instrumentenpaneel licht op.

Om terug te keren naar de stand dimlicht, trekt u de lichtschakelaar **1** naar u toe.



Dimlicht

Handbediend

Draai de ring **3** tot het symbool bij het merkteken **2** staat. Dit controlelampje op het instrumentenpaneel licht op.

Automatische werking

Draai de ring **3** tot het symbool AUTO bij het merkteken **2** staat: draaiende motor, de dimlichten schakelen automatisch in en uit, naargelang de helderheid buiten, zonder dat u de schakelaar **1** hoeft te bedienen.

In de stand AUTO, met het grootlicht aan, kunt u nog teruggaan naar de dimlichten door de schakelaar **1** naar u toe te trekken.

VERLICHTING EN SIGNALLEN (2/5)



Automatisch grootlicht

Afhankelijk van de auto ontsteekt en dooft dit systeem automatisch het grootlicht. Het gebruikt een camera geplaatst achter de binnenspiegel om voorliggers en tegenliggers te detecteren.

Het grootlicht wordt automatisch ontstoken wanneer:

- er weinig licht buiten is;
- er geen andere auto of verlichting wordt gedetecteerd;
- als de auto sneller dan ongeveer 40 km/u rijdt.

Als niet aan een van de voorwaarden hieronder wordt voldaan, wordt overgeschakeld naar dimlicht.



Het systeem voor het automatisch inschakelen van het grootlicht is in geen geval een vervanging voor de oplettendheid en verantwoordelijkheid van de bestuurder inzake de verlichting van het voertuig en de aanpassing daarvan aan de licht-, zicht- en verkeersomstandigheden.

Het systeem kan onder bepaalde omstandigheden niet goed werken, met name:

- extreme weersomstandigheden (regen, sneeuw, mist enz.);
- als er iets achter de voorruit of voor de camera zit;
- als een achterligger of tegenligger weinig verlichting voert of afgedekte lampen heeft;
- verkeerde afstelling van de koplampen;
- reflecterende systemen;
- ...

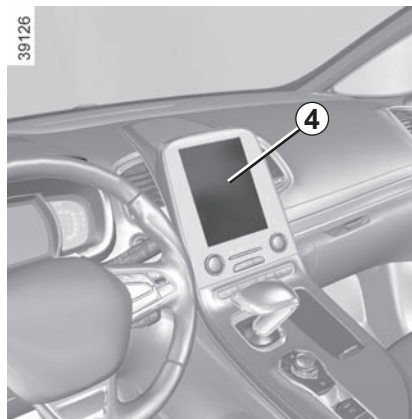

Inschakelen

Auto's met een navigatiesysteem

Kies op het multimediascherm **4** het menu "Voertuig", "Rijhulpsystemen", "Grootlichtassistent" en kies daarna "ON" of "OFF".

VERLICHTING EN SIGNALLEN (3/5)



Auto's zonder navigatiesysteem

- Druk bij stilstaande auto lang op de schakelaar **5** OK om naar het menu met de instellingen te gaan;
- druk de schakelaar **6** herhaaldelijk omhoog of omlaag tot u het menu “Rijhulpsystemen” bereikt. Druk op de schakelaar **5** OK;

- druk de schakelaar **6** achtereenvolgens omhoog of omlaag tot u bij het menu “Grootlichtassistent” komt en druk op de schakelaar **5** OK.
- druk opnieuw op de schakelaar **5** OK om de functie te activeren of te deactiveren.

Inschakelen/uitschakelen

Om automatisch grootlicht in te schakelen:

- draai de ring **3** tot het symbool AUTO bij het merkteken **2** staat;
- druk op de schakelaar **1**.

Het controlelampje  wordt op het instrumentenpaneel weergegeven.

Om automatisch grootlicht uit te schakelen:

- trek de schakelaar **1** naar u toe;
- of draai de ring **3** in een andere stand dan AUTO.

Het controlelampje  op het instrumentenpaneel gaat uit..

43298

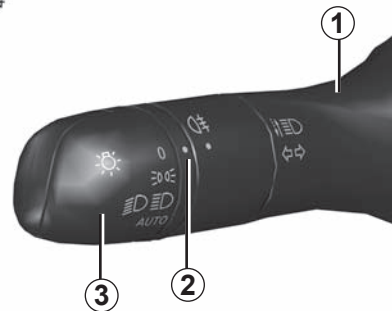

Opmerking: zorg ervoor dat de voorruit niet is bedekt (door vuil, modder, damp enzovoort).

Bij een storing

Wanneer het bericht “Controleer aut_verlichting” verschijnt op het instrumentenpaneel, is het systeem uitgeschakeld. Raadpleeg een merkdealer.

Als de motor is gestart en als de schakelaar **1** naar achteren is geduwd, trekt u en duwt u deze opnieuw in om het systeem weer in te schakelen.

43298



Functie verlichting overdag

De dagrijverlichting voor schakelt automatisch in zonder dat u de schakelaar **1** hoeft te bedienen bij het starten van de motor, en gaat uit bij het stoppen van de motor.



Het gebruik 's nachts van een draagbaar navigatiesysteem op het gedeelte van de voorruit onder de camera, kan de werking van het automatische grootlichtsysteem verstoren (risico van reflecties op de voorruit).

Bij een storing

Als het bericht “Controleer verlichting” verschijnt in combinatie met het waarschuwinglampje  en het waar-

schuwingslampje  knippert op het instrumentenpaneel, is er een storing in de verlichting. Raadpleeg een merkdealer.

Uitschakelen van de lichten

Er zijn twee mogelijkheden:

- handmatig, zet de ring **3** in stand **0**;
- automatisch, de lichten doven, na het stoppen van de motor, bij het openen van het bestuurdersportier of bij het vergrendelen van de auto. In dat geval schakelen, bij de volgende keer starten van de motor, de lichten opnieuw in, overeenkomstig de stand van de ring **3**.

Waarschuwingssignaal verlichting brandt nog

Er klinkt een geluidssignaal bij het openen van het bestuurdersportier om u te waarschuwen dat de lichten nog branden.

Koplampen afstellen

De koplampen worden automatisch afgesteld aan de hand van de belading van de auto;

Functie “uitschakelvertraging”

Met deze functie blijven de dimlichten korte tijd branden (voor het verlichten van het openen een hek, enz.).

Met de motor en de verlichting uitgeschakeld en de ring **3** in de stand **0** of **AUTO** trekt u de schakelaar **1** naar u toe: de dimlichten gaan ongeveer dertig seconden branden. Om deze tijd te verlengen, kunt u de schakelaar tot vier keer naar u toe trekken (de maximale tijd is twee minuten). Het bericht “Follow me home voor _ _ _” verschijnt samen met de oplichttijd op het instrumentenpaneel. Daarna kunt u uw auto vergrendelen.

Om de verlichting uit te schakelen voordat deze automatisch uitschakelt, verdraait u de ring **3** (de stand is onbelangrijk) en draait u deze daarna terug in de stand **AUTO**.

43298

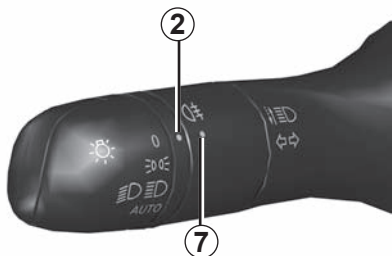

Functie welkomst en afscheid

(afhankelijk van de auto)

Als de functie is geactiveerd, gaan de lichten automatisch branden wanneer de RENAULT-kaart wordt gedetecteerd of wanneer de auto wordt ontgrendeld.

Ze gaan automatisch uit:

- ongeveer één minuut nadat ze zijn aangegaan;
- wanneer de motor wordt gestart, naargelang van de stand van de schakelaar voor de verlichting;

of

- wanneer de auto wordt vergrendeld.

Welkomstverlichting onder de buitenspiegels

Als de functie is ingeschakeld, schakelt de verlichting onder de buitenspiegels automatisch in als de RENAULT-card wordt gedetecteerd, wanneer de auto wordt ontgrendeld of wanneer een portier wordt geopend. Ze gaan automatisch uit:

- ongeveer één minuut nadat ze zijn aangegaan;
 - bij het starten van de motor;
- of
- wanneer de auto wordt vergrendeld.

De functies inschakelen, uitschakelen

Selecteer op het multimediascherm "Voertuig", "Gebruikersinstellingen", "Externe welkomst". Kies "ON" of "OFF" om de functie in of uit te schakelen.



Mistachterlicht

Draai de middelste ring 7 van de schakelaar zo dat het symbool bij het merkteken 2 staat en laat dan los.

De werking is afhankelijk van de gevoerde verlichting; het controlelampje op het instrumentenpaneel gaat branden.

Zodra de weersomstandigheden dit toelaten moet u de mistachterlichten uitschakelen om de achter u rijdende weggebruikers niet te hinderen.

Lichten uit

Draai opnieuw de ring 7 om het merkteken 2 tegenover het symbool van het mistlicht te brengen dat u wilt uitschakelen. Het bijbehorende controlelampje op het instrumentenpaneel dooft.

Bij het uitschakelen van de verlichting gaan ook de mistlichten achter uit.

Bij mist, sneeuw of bij het vervoer van voorwerpen die voorbij de voorkant van het dak uitsteken, werkt de automatische verlichting niet altijd.

Het inschakelen van de mistlichten blijft onder controle van de bestuurder: de controlelampjes op het instrumentenpaneel informeren u over het inschakelen (controlelampje brandt) of uitschakelen (controlelampje uit).

RUITENWISSER, -SPROEIER VOOR (1/6)

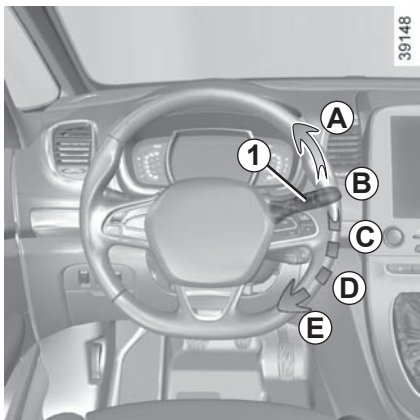

Auto voorzien van ruitenwisser voor met interval

A een keer wissen

Door kort te drukken maakt de ruitenwisser één wisbeweging.

B stoppen

C wissen met intervallen

De wissers vegen met tussenpozen van enkele secondes. De duur van het interval is te regelen door de ring **2** te verdraaien;

D langzaam continu wissen

E snel continu wissen

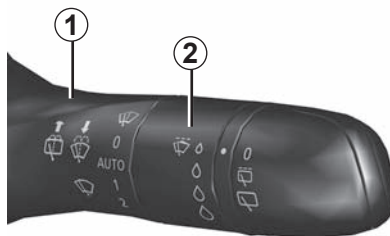

Bijzonderheid

Tijdens het rijden gaat de wisser langzamer werken als de auto stopt. Van snel continu wissen naar langzaam continu wissen. Zodra de auto weer gaat rijden, beginnen de wissers weer met de oorspronkelijk ingestelde snelheid te werken.

Als u de schakelaar **1** in een andere stand zet, schakelt u hiermee bovengenoemd automatische uit.

De standen **A**, **C** en **D** zijn toegankelijk met contact aan. De stand **E** is uitsluitend toegankelijk bij draaiende motor.

De werking van een ruitenwisserblad

Let op de staat van de ruitenwisserbladen. Hun levensduur hangt van u af:

- houd de bladen schoon: reinig de bladen en de ruit regelmatig met water en zeep;
- gebruik ze niet op een droge ruit;
- maak ze los van de ruit als ze lange tijd niet zijn gebruikt.

Vervang ze in elk geval, zodra hun werking afneemt, ongeveer eens per jaar. Raadpleeg "Ruitenwisserbladen: vervangen" in hoofdstuk 5.

Voorzorgen bij het gebruik van de wissers

- Maak, als het vriest of sneeuwt, de achterruit schoon voordat u de ruitenwisser aanzet (de motor kan oververhitten).
- zorg dat niets de beweging van de wisser hindert.

RUITENWISSER, -SPROEIER VOOR (2/6)

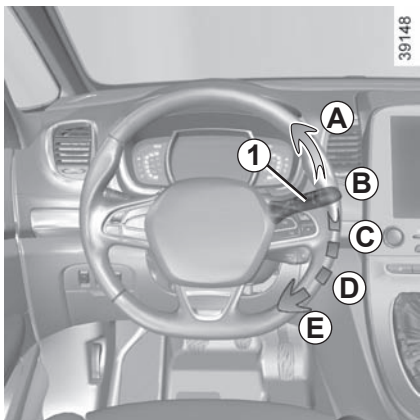

Auto voorzien van ruitenwisser voor met regensensor

De regensensor bevindt zich op de voorruit, voor de binnenspiegel.

A een keer wissen

Door kort te drukken maakt de ruitenwisser één wisbeweging.

B stoppen

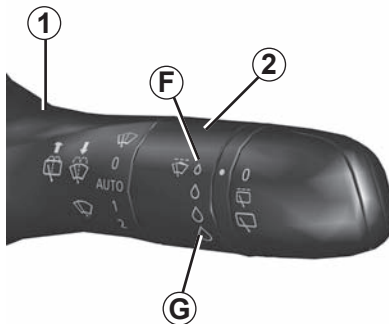

C automatisch wissen

In deze stand signaleert het systeem water op de voorruit en schakelt het wissen in met een aangepaste wissnelheid. De inschakeldrempel van het wissen en de duur van het interval is te regelen door de ring 2 te verdraaien:

- F: minimumgevoeligheid
- G: maximumgevoeligheid

Hoe hoger de gevoeligheid, des te sneller reageren de ruitenwissers en wordt de frequentie van het wissen verhoogd.

Wanneer automatisch wissen is ingeschakeld of de gevoeligheid wordt verhoogd, wordt één wisbeweging uitgevoerd.

Opmerking:

- de regensensor heeft enkel een ondersteunende functie. Bij beperkte zichtbaarheid moet de bestuurder zijn ruitenwisser handmatig inschakelen. Bij mist of sneeuwval werkt de ruitenwisser niet altijd automatisch en blijft deze onder uw controle.
- bij temperaturen onder nul wordt automatisch wissen niet ingeschakeld wanneer de auto wordt gestart. Deze functie wordt automatisch ingeschakeld wanneer de auto sneller rijdt dan een bepaalde snelheid (ongeveer 8 km/uur).
- schakel automatisch wissen niet in bij droog weer;
- ontdooi de voorruit volledig voordat u het automatisch wissen inschakelt.

RUITENWISSER, -SPROEIER VOOR (3/6)

Bij een storing

Bij een storing van het automatisch wissen, schakelt de ruitenswisser over op wissen met intervallen. Roep de hulp in van een merkdealer.

De werking van de regensensor kan worden verstoord bij:

- beschadigde ruitenswisserbladen; wanneer de ruitenswissers een watersluier of watersporen achterlaten op de detectiezone van de sensor, kan dit de reactiesnelheid van het automatisch wissen vergroten of de frequentie van het wissen verhogen;
- barsten of scheuren in de voorruit ter hoogte van de sensor, stof, vuil, insecten of rijm op de voorruit of het gebruik van reinigingswas of waterafstotende producten; het automatisch wissen is in dat geval minder gevoelig en reageert mogelijk zelfs niet.

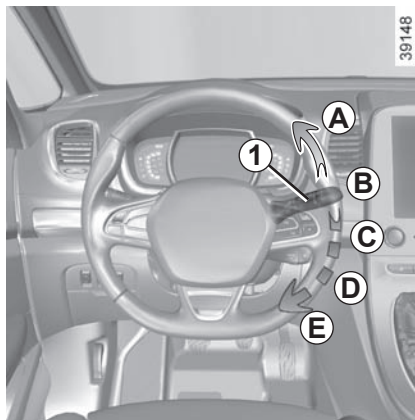

D langzaam continu wissen

E snel continu wissen

De standen **A** en **D** zijn toegankelijk met contact aan. De standen **C** en **E** zijn uitsluitend toegankelijk bij draaiende motor.

Bijzonderheid

Tijdens het rijden gaat de wisser langzamer werken als de auto stopt. Van snel continu wissen naar langzaam continu wissen. Zodra de auto weer gaat rijden, beginnen de wissers weer met de oorspronkelijk ingestelde snelheid te werken.

Als u de schakelaar **1** in een andere stand zet, schakelt u hiermee bovengenoemd automatisme uit.

Voorzorgsmaatregelen

- Controleer bij vorst voordat u de ruitenswisser inschakelt of de ruitenswisserbladen niet zijn vastgevroren. Als u de ruitenswisser inschakelt terwijl de bladen zijn vastgevroren, kunt u zowel de bladen als de motor van de ruitenswisser beschadigen.
- Gebruik de ruitenswisser niet op een droge ruit, dit zorgt ervoor dat de bladen sneller verslijten of beschadigd raken.

RUITENWISSER, -SPROEIER VOOR (4/6)

Bijzondere stand van de ruitenwisser voor (onderhoudsstand)

In deze stand kunnen de bladen worden opgetild om ze van de voorruit te verwijderen.

Dit kan nuttig zijn:

- om de bladen te reinigen;
- om de bladen van de voorruit los te maken in winterse weersomstandigheden;
- om de bladen te vervangen (raadpleeg paragraaf “Ruitenwisserbladen” in hoofdstuk 5).

Zet met contact aan en stilstaande motor de schakelaar voor de ruitwissers helemaal naar beneden (stand snel continu wissen), de ruitenwisserbladen stoppen in een stand waarbij de motorkap vrij is.

Om de bladen terug te plaatsen, gaat u na of de bladen correct zijn neergeklapt op de voorruit en zet u de schakelaar met het contact aan vervolgens in de stand **B** (stop).

Voordat u het contact inschakelt, moet u de ruitenwisser neerklappen op de voorruit. Zo niet, bestaat het risico dat de motorkap of de ruitenwisser beschadigd raakt wanneer u de ruitenwisser inschakelt.

Opmerking:

Als de ruitenwisser niet langer onder spanning staat kunt u, 1 minuut na het vergrendelen van de auto, de bladen handmatig verplaatsen. Forceer de armen van de ruitenwisser niet, zoniet kunnen de motor, de armen en de bladen van de ruitenwisser beschadigd raken.

Om de bladen correct terug te plaatsen na werkzaamheden, moet u ervoor zorgen dat de bladen op de voorruit rusten, zet u het contact aan en beweegt u de schakelaar van de ruitenwisser.

Het ruitenwisserblad aan bestuurderskant moet altijd boven het blad aan de passagierskant liggen. Als dat niet het geval is, zal de ruitenwisser één wisbeweging maken zodra de auto sneller rijdt dan ongeveer 7 km/uur.

Wanneer er zich obstakels op de voorruit bevinden (vuil, sneeuw, ijs ...), maakt u de voorruit (inclusief de centrale zone achter de binnenspiegel) schoon voordat u de ruitwissers inschakelt (risico op oververhitting van de motor).

Als een obstakel de beweging van een blad verhindert, kan dat blad stoppen met wissen. Verwijder het obstakel en schakel de ruitenwisser opnieuw in met de ruitwisserschakelaar.



Voordat u iets aan de voorruit doet (wassen van de auto, ontdooien, reinigen van de voorruit enz.) moet u de schakelaar **1** in stand **B** (uit) zetten.

Risico van verwonding en/of beschadigingen.

RUITENWISSER, -SPROEIER VOOR (5/6)

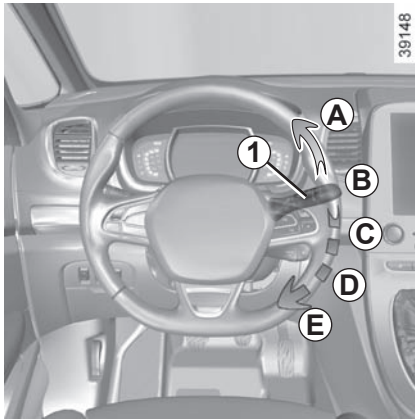

Ruitensproeier

Contact aan: trek de schakelaar **1** naar u toe en laat deze weer los.

Door een korte actie komt de ruitensproeier in werking en maakt de ruitenwisser één wisbeweging.

Door een lange actie komt de ruitensproeier in werking en maakt de ruitenwisser drie wisbewegingen, en na enkele secondes nog een vierde.

Opmerking:

Bij temperaturen onder nul kan de ruitenservloeistof aanvriezen op de voorruit en het zicht verminderen. Verwarm de voorruit met behulp van de ontwasemingsschakelaar voordat u ze reinigt.



Controleer bij werkzaamheden onder de motorkap of de schakelaar van de ruitenwisser in stand **B** (uit) staat.

Verwondingsgevaar.

RUITENWISSER, -SPROEIER VOOR (6/6)

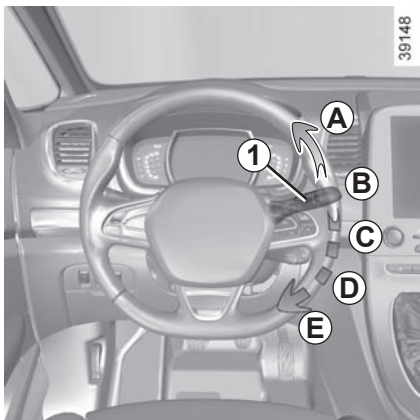

Koplampsproeiers

Koplampen branden

De koplampsproeiers, als de auto hiermee is uitgerust en de motor draait, komen tegelijk met de ruitensproeiers in werking als u de schakelaar **1** ongeveer 2 seconden naar u toe getrokken houdt.

De koplampsproeiers worden eveneens ingeschakeld als u de schakelaar van de voorruitensproeier drie keer lang ingedrukt houdt.

NB:

om de goede werking van de koplampsproeier te waarborgen tijdens de winter, moet u de sneeuw van de afdekplaatjes van de sproeiers verwijderen en de afdekplaatjes van de sproeiers ontdooien met behulp van een ontdooispray.

Het is echter aanbevolen om op regelmatige tijdstippen hardnekkig vuil op het glas van de koplampen te verwijderen.

Als het minimumpeil van de ruitensproeier-vloeistof nadert, kan het circuit van de koplampsproeier lucht aanzuigen.

Vul ruitensproeier-vloeistof bij en schakel het systeem in, bij **draaiende motor**, om het weer te vullen.



Controleer bij werkzaamheden onder de motorkap of de schakelaar van de ruitenwisser in stand **B** (uit) staat.

Verwondingsgevaar.

RUITENWISSER, RUITENSPROEIER ACHTER (1/2)

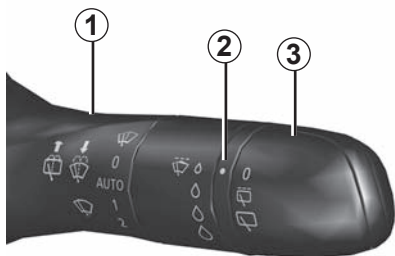

Achterruitwisser

Draai met contact aan de ring **3** van de schakelaar **1** tot het merkteken **2** tegenover het symbool staat.

- **stoppen;**
- **wissen met intervallen.**
De ruitenwisserbladen vegen met tussenpozen van enkele seconden. De frequentie van het wissen varieert naargelang de rijsnelheid van de auto;
- **langzaam continu wissen.**

Om de werking te stoppen, laat u opnieuw de ring **3** draaien.

N.B.

Wanneer u de auto door een wasstraat rijdt, moet u de ring **3** van de schakelaar **1** in ruststand zetten om het automatisch wissen uit te zetten.

Houd u aan de gebruiksvorschriften.

Gebruik de ruitenwisserarm niet om de achterklep te openen of te sluiten.



Voordat u iets aan de achterruit doet (wassen van de auto, ontdooien, reinigen enz.) moet u de schakelaar **1** in ruststand

zetten.

Risico van verwonding en/of beschadigingen.

De werking van een ruitenwisserblad

Let op de staat van de ruitenwisserbladen. Hun levensduur hangt van u af:

- houd de bladen schoon: reinig de bladen en de ruit regelmatig met water en zeep;
- gebruik ze niet op een droge ruit;
- maak ze los van de ruit als ze lange tijd niet zijn gebruikt.

Vervang ze in elk geval, zodra hun werking afneemt, ongeveer eens per jaar. Raadpleeg "Ruitenwisserbladen: vervangen" in hoofdstuk 5.

Voorzorgen bij het gebruik van de wissers

- Maak, als het vriest of sneeuwt, de achterruit schoon voordat u de ruitenwisser aanzet (de motor kan oververhitten).
- zorg dat niets de beweging van de wisser hindert.

RUITENWISSER, RUITENSPROEIER ACHTER (2/2)

Inschakelen/uitschakelen van de achterruiwiser

Wanneer de achteruitversnelling wordt ingeschakeld, wordt het wissen met intervallen van de achterruiwiser ingeschakeld (als de ruitwissers van de voorruit werken). Als uw auto is uitgerust met een menu om de auto-instellingen te personaliseren, kunt u deze functie activeren of deactiveren. Raadpleeg hiervoor de paragraaf "Menu voor het personaliseren van de instellingen van de auto" in hoofdstuk 1, functie "Wissen achter bij achteruit rijden".

Voor auto's die niet zijn uitgerust met een menu om de instellingen te personaliseren, kunt u de functie laten deactiveren door een merkdealer.

Wanneer er zich obstakels op de achterruiwiser bevinden (vuil, sneeuw ...), probeert de ruitwiser alle obstakels weg te wissen. Als een obstakel de beweging van het blad verhindert, kan het blad stoppen. Verwijder het obstakel, wacht ongeveer 30 seconden en schakel de ruitwiser opnieuw in met de schakelaar voor het wissen.

Voorzorgsmaatregelen

- Controleer bij vorst voordat u de ruitwiser inschakelt of de ruitwiserbladen niet zijn vastgevroren. Als u de ruitwiser bedient terwijl het blad geblokkeerd is door vorst, bestaat het risico dat zowel het blad als de motor van de ruitwiser beschadigd raken.
- Gebruik de ruitwiser niet op een droge ruit, dit zorgt ervoor dat de bladen sneller verslijten of beschadigd raken.

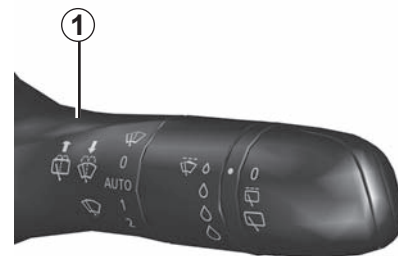

39142



Ruitwissers/ ruitensproeiers achter

Duw met het contact aan lang tegen de schakelaar **1** en laat vervolgens los.

Als u de schakelaar lang bedient, wordt de achterruiwiser ingeschakeld en maakt de achterruiwiser drie wisbewegingen, en na enkele seconden nog een vierde.

BRANDSTOFTANK (1/4)

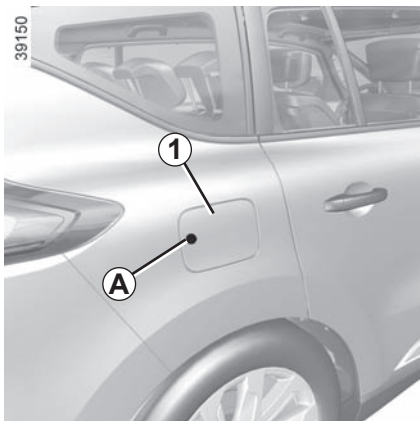

Bruikbare inhoud van de tank:
ongeveer **56 liter**.

Om bij ontgrendelde auto het klepje **1** te openen, drukt u op de zone **A** en laat u vervolgens los. Het klepje **1** wordt ontsloten.

De klep **2** is in de vulopening ingebouwd.

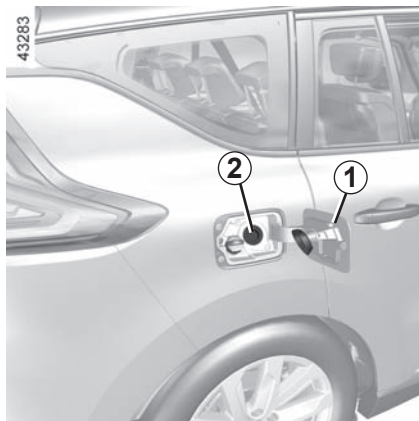

Zie "Tanken van brandstof" voor info over het vullen van de brandstoftank.

Druk met uw hand het klepje **1** zo ver mogelijk terug om het te sluiten.



Druk **nooit** met de vingers op de klep **2**.

Maak de omgeving van het vulsysteem niet schoon met een hogedrukreiniger.

BRANDSTOFTANK (2/4)

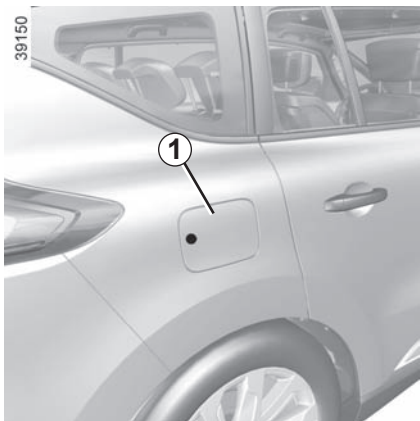

Soort brandstof

Gebruik **brandstof van goede kwaliteit** die overeenkomt met de normen die in elk land zijn vastgelegd en **beslist** overeenkomt met de indicaties op de sticker op klepje **1**.

Zie "Gegevens van de motor" in hoofdstuk 6.

Dieselmotor

Gebruik **uitsluitend** dieselbrandstof die overeenkomt met de indicaties op de sticker aan de binnenkant van het klepje **1**.

Benzinemotor

Gebruik **uitsluitend** loodvrije benzine. Het octaangehalte (RON) moet overeenkomen met de indicaties op de sticker op het klepje **1**. Raadpleeg de paragraaf "Gegevens van de motor" in hoofdstuk 6.



Vermeng de dieselbrandstof nooit met benzine (loodvrij of E85), zelfs niet een kleine hoeveelheid.

Gebruik geen ethanol als uw auto hier niet voor aangepast is.

Voeg **niets** toe aan de brandstof (toevoegmiddel, reagens, enz.) - anders kan de motor beschadigd raken.

Brandstofsoorten die voldoen aan de Europese normen en die compatibel zijn met de motoren van auto's verkocht in Europa: zie "Motorgegevens" in hoofdstuk 6.

BRANDSTOFTANK (3/4)

Tanken van brandstof

Druk met het vulpistool de klep **2** open en steek het **zo ver mogelijk** naar binnen voordat u met tanken begint (spatgevaar).

Houd tijdens het tanken het vulpistool in deze stand tot u klaar bent met tanken.

Als het vulpistool automatisch is afgeslagen, mag u het nog maximaal twee keer gebruiken, om voldoende ruimte in de tank over te houden voor het uitzetten van de brandstof.

Let op dat bij het tanken geen water bij de brandstof komt. De klep **2** en zijn omgeving moeten schoon blijven.

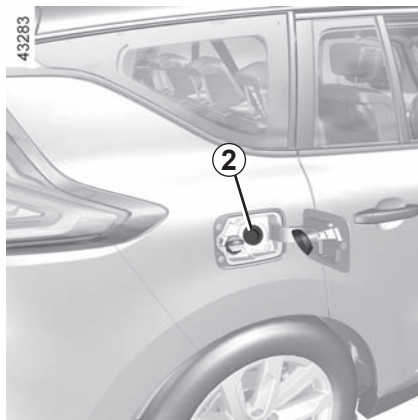

Benzinemotor

Schade die ontstaan is als gevolg van het tanken van loodhoudende benzine wordt niet door de fabrieksgarantie gedekt.

Om te voorkomen dat er abusievelijk loodhoudende benzine wordt getankt, heeft de vulhals een nauwe doorlaat met een veiligheidssysteem waarin **alleen een vulpistool met loodvrije benzine past**.

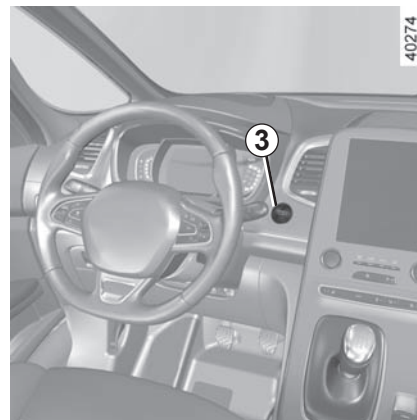

Auto uitgerust met de functie Stop and Start

Voordat brandstof wordt getankt, moet de motor worden afgezet (en niet op stand-by worden gezet): zet de motor af met een druk op de motorstopknop **3** (raadpleeg de paragraaf "Starten/stoppen van de motor" in hoofdstuk 2).

BRANDSTOFTANK (4/4)



Tank leeggereden bij dieselmotor

Druk met de **RENAULT**-card in het interieur op de startknop **3** zonder de pedalen aan te raken. Wacht een paar minuten voordat u de auto start. Hiermee kan het brandstofcircuit worden ontvlucht. Als de motor niet start, herhaalt u de procedure.

Neem als de motor na verschillende pogingen niet start, contact op met een merkdealer.



Wijzig of repareer niet zelf het brandstofsysteem (rekeneenheden, bedrading, brandstofcircuit, inspuitstukken of verstuivers, beschermkappen) vanwege de grote gevaren voor de veiligheid die hierdoor kunnen ontstaan. Laat deze werkzaamheden uitsluitend door uw merkdealer uitvoeren.



Aanhoudende stank van brandstof

In geval van een aanhoudende stank van brandstof, moet u:

- onmiddellijk stoppen, rekening houdend met het overige verkeer en het contact afzetten;
- de alarmknipperlichten aanzetten en alle passagiers uit laten stappen en ze ver van het verkeer houden;
- roep de hulp in van een merkdealer.

REAGENSTANK (1/4)

U dient zich te houden aan de wetgeving van het land waarin u zich bevindt.

Overtreding van de geldende regelgeving is strafbaar.

De werking van de startvergrendeling

De reagens bestemd is voor dieselmotoren voorzien van het SCR (selectieve katalysator)-systeem.

Het gebruik van reagens vermindert de uitstoot van uitlaatgassen doordat de schadelijke stoffen worden omgezet in waterdamp en stikstof.

Reagenskwaliteit

Gebruik **alleen reagentia die voldoen aan standaard ISO 22241** en in overeenstemming met de markering op de vuldop.

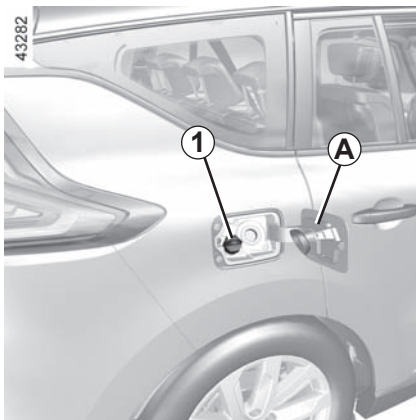

Vullen

Inhoud van de tank: ongeveer 22 liter.

Open, met het contact uit, het deksel **A** en draai de dop **1** los.

Opmerking: er kan ammoniumhydroxidedamp ontsnappen uit de opening als de temperatuur van de tank hoog is.

Auto uitgerust met de functie Stop and Start

Om reagens bij te vullen, moet de motor worden afgezet (niet op stand-by): zet de motor af (zie "De motor starten/stoppen" in hoofdstuk 2).



Als het bericht "XXX KM Fout AdBlue bijvullen" verschijnt, vult u de reagenstank bij. Volg de instructies voor bijvullen.

Risico op stilstand van de auto.



De tankdop is van een speciaal type.

Vraag naar hetzelfde type als u een andere dop koopt. Ga naar een merkdealer. Maak de omgeving van het vulsysteem niet schoon met een hogedrukreiniger.

REAGENSTANK (2/4)

Vorzorgsmaatregelen

U kunt de tank bijvullen bij de pomp. In andere gevallen is het belangrijk dat u de informatie op de reagenscontainer (blik of fles) leest.

Wees voorzichtig met de reagens bij het bijvullen.

Het kan kleding, schoenen, onderdelen van de carrosserie enz. beschadigen.

Als er reagens overstroomt of op het lakwerk terecht komt, moet het betroffen gebied snel met veel water en een zachte doek worden gereinigd.

Opmerking: als het reagens kristalliseert, gebruikt u een zachte spons.



De reagens mag niet in contact komen met ogen of huid. Bij onverhoopt contact spoelen met veel water. Indien nodig een arts raadplegen.

Bij extreem koud weer

Als het vriest moet de reagenstank

worden bijgevuld als de -indicator en het bericht "Vul AdBlue bij voor 1200 km" verschijnen op het instrumentenpaneel.

Bijzondere gevallen

De reagensvloeistof bevriest bij temperaturen lager dan ongeveer -10°C.

Probeer in deze omstandigheden niet om de vloeistof bij te vullen als deze bevroren is. Indien u het reservoir moet vullen of bijvullen

met reagens ( aan), zet u de auto indien mogelijk op een warmere plek zodat de reagens weer vloeibaar wordt. Anders vraagt u een vakman om reagensvloeistof bij te vullen.

Nadat u de reagenstank hebt bijgevuld, controleert u of de dop en het klepje zijn gesloten. Start dan de motor en **WACHT 10 seconden terwijl de auto stilstaat met draaiende motor** voordat u weer wegrijdt.

Als u dit niet doet, wordt het bijvullen van de tank pas geregistreerd nadat de auto tientallen minuten heeft gereden.

De boodschap "--- Vul AdBlue" en/of de controlelampjes kunnen zichtbaar blijven totdat het bijvullen is geregistreerd door het systeem.



Er mogen geen werkzaamheden worden uitgevoerd aan onderdelen van het systeem. Om schade te voorkomen mag uitsluitend deskundig personeel van de merkdealer werkzaamheden aan het systeem uitvoeren.

REAGENSTANK (3/4)

Onderhoud/actieradius







De informatie op het instrumentenpaneel kan worden vergezeld door een geluidssignaal.

Controleen waarschuwingslampjes	Boodschap	Wat te doen?
–	“Niveau AdBlue Correct”	–
–	“Vul AdBlue bij voor 2400 km”	Wanneer het bericht verschijnt als het contact wordt aangezet, hebt u een actieradius van minder dan 2400 km . Laat een merkdealer de reagenstank vullen of bijvullen .
 verschijnt.	“Vul AdBlue bij voor 1200 km”	Wanneer het bericht verschijnt als het contact wordt aangezet, hebt u een actieradius tussen 1200 km en 800 km . Laat een merkdealer de reagenstank vullen of bijvullen .
 verschijnt.	“XXX KM Fout AdBlue bijvullen”	Het bericht verschijnt als het contact wordt aangezet en wordt herhaald: – Ongeveer elke 100 km: u hebt een actieradius tussen ongeveer 800 km en 200 km ; – Ongeveer elke 50 km: u hebt een actieradius van minder dan 200 km . In alle gevallen moet de tank met reagens zo spoedig mogelijk door u of een geautoriseerde dealer worden gevuld .
 verschijnt.	“0 KM Fout AdBlue bijvullen”	De motor wil niet starten. Voor een herstart moet u zelf de reagenstank bijvullen.

REAGENSTANK (4/4)

Systeemstoring

Als het controlelampje gaat branden, kan ook een pieptoon te horen zijn.

Controleen waarschuwingslampjes	Boodschap	Interpretatie
 en  gaan branden.	"Controleer lucht verontreiniging"	Geeft een storing in het systeem aan. Raadpleeg zo snel mogelijk de merkdealer.
 en  gaan branden.	"XXX KM Fout antiluchtveront."	Geeft aan dat er een systeemfout is en dat binnen 800 km de auto niet meer opnieuw kan worden gestart . Deze waarschuwingen worden herhaald: <ul style="list-style-type: none">– Elke 100 km, totdat er ongeveer 200 km resteert voordat de auto niet meer kan worden gestart;– Elke 50 km wanneer er minder dan 200 km resteert voordat de auto niet meer kan worden gestart. Raadpleeg zo snel mogelijk de merkdealer.
 en  gaan branden.	"0 KM Fout antiluchtveront."	Geeft aan dat de auto niet opnieuw zal starten nadat het contact is uitgeschakeld. Roep de hulp in van een merkdealer.



Hoofdstuk 2: Het rijden

(met tips voor zuinig en milieubewust autorijden)

Inrijden	2.2
Starten – stilzetten van de motor	2.3
Functie Stop & Start	2.6
Bijzonderheden versies met benzinemotor	2.10
Bijzonderheden van de dieselmotor	2.12
Versnellingshendel	2.13
Elektronische parkeerrem	2.14
Tips voor het rijden, Eco-rijden	2.18
Tips voor onderhoud en minder luchtverontreiniging	2.23
Milieu	2.24
Controlesysteem bandenspanning	2.25
Rijhulpsystemen	2.28
Lane departure warning	2.40
Dodehoekwaarschuwing	2.43
Waarschuwing veiligheidsafstand	2.46
Snelheidsbegrenzer	2.48
Snelheidswaarschuwing	2.51
Snelheidsregelaar	2.54
Adaptieve snelheidsregelaar	2.58
Parkeerhulp	2.65
Achteruitrijcamera	2.69
Parkeerhulp	2.71
Veringen voor elektronische schokdemping	2.75
Automatische transmissie	2.76

INRIJDEN

Benzinemotor

Rijd de eerste **1 000 km** niet sneller dan 130 km/u in de hoogste versnelling en laat de motor met niet meer dan 3 000 tot 3 500 tr/min draaien.

Pas na ongeveer **3 000 km** zal uw auto echter zijn volle vermogen kunnen geven.

Onderhoudsbeurten: zie het onderhoudsdocument van uw auto.

Dieselmotor

Rijd de eerste **1500 km** niet sneller dan 130 km/uur in de hoogste versnelling en houd het toerental onder 2500 tr/min. Daarna kunt u sneller rijden, maar de motor bereikt zijn volle vermogen pas na 6000 km.

Trek tijdens het inrijden nooit snel op. Als de motor nog koud is mag u hem in de lagere versnellingen nooit met een hoog toerental laten draaien.

Onderhoudsbeurten: zie het onderhoudsdocument van uw auto.

STARTEN, STOPPEN VAN DE MOTOR (1/3)



39277

De RENAULT-card moet zich binnen de detectiezone **1** bevinden.

Om te starten:

- zet voor een auto met automatische transmissie de hendel in stand **P** druk het rempedaal in en druk op de knop **2**;
- druk voor een auto met een handmatige versnellingsbak het rempedaal of koppelpedaal in en druk op de knop **2**. Als een versnelling ingeschakeld is, is het indrukken van het koppelpedaal voldoende om te kunnen starten.

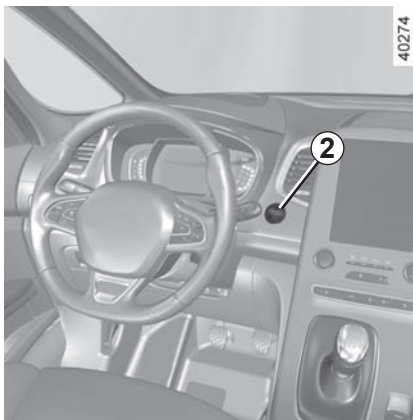

40274

Bijzonderheden

- Als aan een van die startvoorwaarden niet voldaan wordt, verschijnt de boodschap “Druk op rem + START” of “Ontkoppel + START” of “Selecteer stand P” op het instrumentenpaneel;
- in sommige gevallen moet het stuurwiel worden bewogen bij het indrukken van de startknop **1** om het ontgrendelen van de stuurkolom mogelijk te maken, de boodschap “Draai stuurwiel + START” waarschuwt u;

“Handsfree” starten met achterklep open

In dat geval mag de RENAULT-card zich niet in de bagageruimte bevinden om te vermijden dat u ze zou kwijtraken.



Verantwoordelijkheid van de bestuurder tijdens het parkeren of stoppen van de auto

Laat nooit, zelfs niet eventjes, een kind, een afhankelijke volwassene of een dier in de auto achter als u deze verlaat.

Ze kunnen zichzelf of anderen in gevaar brengen door bijvoorbeeld de motor te starten, organen te bedienen zoals bijvoorbeeld de ruitbediening, of de portieren te vergrendelen.

Bovendien kan bij warm en/of zonnig weer de temperatuur in het interieur heel erg snel oplopen.

LEVENSGEVAAR OF GEVAAR VAN ERNSTIG LETSEL.

STARTEN, STOPPEN VAN DE MOTOR (2/3)

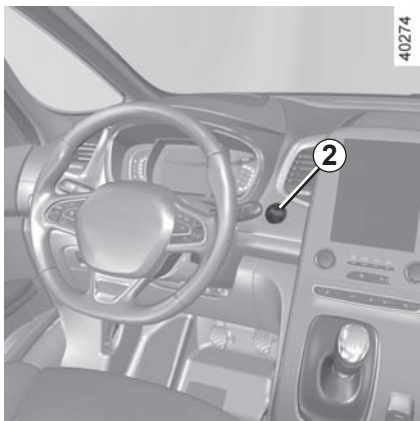

Functie accessoires

(Contact aanzetten)

Zodra u bent ingestapt, hebt u een aantal functies van de auto (radio, navigatiesysteem ruitenwisser, enz.) ter beschikking.

Om de andere functies te gebruiken, drukt u met de RENAULT-card in de auto op de knop **2** zonder de pedalen in te drukken.



Bij een storing

In sommige gevallen werkt de "handsfree" RENAULT card niet:

- batterij van de RENAULT-card leeg enz.
- nabijheid van een apparaat dat de dezelfde frequentie gebruik (scherm, mobiele telefoon, computerspel, enz.);
- de auto bevindt zich in een sterk elektromagnetisch veld.

De boodschap "Breng kaart naar startknop" verschijnt op het instrumentenpaneel.

Druk het rem- of koppelingspedaal in en houdt vervolgens de RENAULT-card **3** (met de zijde met het logo) gedurende ongeveer 2 seconden tegen de startknop **2**. Druk op de knop **2** om de auto te starten. De boodschap dooft.

STARTEN, STOPPEN VAN DE MOTOR (3/3)

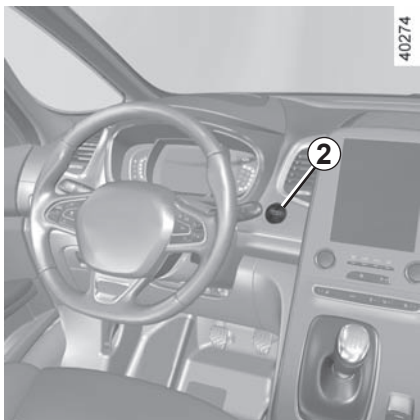

Voorwaarden voor het stoppen van de motor

Druk als de auto stilstaat, met de RENAULT-card in de auto, op de knop 2: de motor stopt. De stuurkolom vergrendelt bij het openen van het bestuurdersportier of bij het vergrendelen van de auto.

Voor auto's met automatische transmissie wordt de parkeerstand **P** automatisch ingeschakeld.

Als de RENAULT-card niet in het interieur aanwezig is als u de motor wilt stoppen, verschijnt de boodschap "premere a lungo ingedrukt houden" op het instrumentenpaneel: druk langer dan twee seconden op de knop 2. Als de card niet meer in de auto aanwezig is, moet u er eerst voor zorgen dat u ze bij de hand kunt hebben voordat u lang op de knop drukt. Zonder RENAULT -card zult u niet meer kunnen starten.

Als de motor is gestopt, blijven de op dat moment ingeschakelde accessoires (radio, enz.) ongeveer 10 minuten werken.

Als het bestuurdersportier geopend wordt, schakelen de accessoires uit.



Zet nooit het contact uit voordat de auto compleet stilstaat. Door het stilzetten van de motor is er geen bekrachtiging meer van Door het stilzetten van de motor is er geen bekrachtiging meer van de remmen, stuurinrichting, enz. en zijn de passieve veiligheidsorganen zoals de airbags en gordelspanners uitgeschakeld.



Controleer, als u de auto verlaat en vooral als u de RENAULT card bij u heeft, of de motor echt gestopt is.



Verantwoordelijkheid van de bestuurder tijdens het parkeren of stoppen van de auto

Laat nooit, zelfs niet eventjes, een kind, een afhankelijke volwassene of een dier in de auto achter als u deze verlaat.

Ze kunnen zichzelf of anderen in gevaar brengen door bijvoorbeeld de motor te starten, organen te bedienen zoals bijvoorbeeld de ruitbediening, of de portieren te vergrendelen.

Bovendien kan bij warm en/of zonnig weer de temperatuur in het interieur heel erg snel oplopen.

LEVENSGEVAAR OF GEVAAR VAN ERNSTIG LETSEL.

FUNCTIE STOP AND START (1/4)

Dit systeem zorgt voor een lager brandstofverbruik en vermindert de uitstoot van broeikasgassen. Het systeem wordt automatisch ingeschakeld wanneer de auto begint te rijden. Tijdens het rijden zet het systeem de motor af (op stand-by) wanneer de auto stilstaat (file, voor een stoplicht enz.).

Omstandigheden waarbij de motor op stand-by wordt gezet

De auto heeft na de laatste stilstand gereden.

Voor auto's met automatische versnellingsbak:

- de versnellingsbak staat in stand D, M of N;
- en
- het rempedaal wordt (voldoende hard) ingedrukt;
- en
- het gaspedaal wordt niet ingedrukt;
- en
- de snelheid is nul gedurende ongeveer 1 seconde

De motor blijft op stand-by staan wanneer stand P inschakelt, of wanneer stand N inschakelt terwijl de parkeerrem is aangetrokken en het rempedaal wordt losgelaten.

Voor auto's met een handgeschakelde versnellingsbak:

- de versnellingshendel in de neutrale stand staat (neutraal);
- en
- het koppelingspedaal wordt losgelaten

Als het controlelampje  knippert, is het koppelingspedaal niet voldoende losgelaten;

- en
- de auto rijdt met een snelheid die lager is dan ongeveer 3 km/u.

Voor alle auto's:

Het waarschuwingslampje  op het instrumentenpaneel gaat branden wanneer de motor op stand-by staat.

De uitrustingen van de auto blijven in werking terwijl de motor stilstaat.

Wanneer de motor afslaat terwijl het systeem in werking is, moet u het koppelingspedaal volledig induwen om de motor weer te starten.

De stuurbevoegdheid werkt mogelijk niet meer als de motor naar stand-by gaat. In dat geval werkt deze pas weer als de motor niet meer in stand-by is of als de snelheid hoger is dan ongeveer 1 km/u (bij afdalen, enz.).



Voordat u uit de auto stapt, moet u het contact verbreken door de stopknop van de motor in te drukken (raadpleeg de paragraaf "Starten, stoppen van de motor").



Rijd niet met de auto wanneer de motor op stand-by staat (het waarschuwingslampje  wordt op het instrumentenpaneel weergegeven).



Wanneer de motor op stand-by wordt gezet, wordt de automatische parkeerrem (afhankelijk van de auto) niet automatisch vastgezet.

FUNCTIE STOP AND START (2/4)

Verhinderen dat de motor op stand-by wordt gezet

In bepaalde omstandigheden, zoals bij invoegen op een kruispunt, is het mogelijk om bij geactiveerd systeem de motor draaiende te houden om snel te kunnen starten.

Automatische transmissie:

laat de auto stilstaan en oefen slechts een lichte druk uit op het rempedaal

Handgeschakelde versnellingsbak:

houd het koppelingspedaal ingedrukt

Stand-by uitschakelen

Voor de automatische versnellingsbak:

- het rempedaal is niet ingedrukt en stand D of M is ingeschakeld, of
- het rempedaal wordt losgelaten, stand N is ingeschakeld en de parkeerrem is vrijgezet of,
- het rempedaal wordt opnieuw ingedrukt, of stand P is ingeschakeld of stand N is ingeschakeld terwijl de parkeerrem is vastgezet of,
- stand R is ingeschakeld of,
- het gaspedaal is ingedrukt - of
- bij handbediening wordt de versnellingshendel verplaatst naar + of -.

Voor de manuele versnellingsbak:

- de versnellingsbak staat in neutraal en het koppelingspedaal wordt lichtjes ingedrukt of,
- de versnelling is ingeschakeld en het koppelingspedaal is volledig ingedrukt.

Bijzonderheid: afhankelijk van de auto, brandt het controlelampje  gedurende enkele seconden op het instrumentenpaneel als u het contact uitzet wanneer de motor op stand-by staat.

Voor auto's met een handgeschakelde versnellingsbak

Het herstarten kan worden onderbroken als het koppelingspedaal te snel wordt losgelaten terwijl een versnelling wordt ingeschakeld.

Voordat brandstof wordt getankt, moet de motor worden afgezet (en niet op stand-by worden gezet): u moet de motor afzetten door de stopknop van de motor in te drukken (raadpleeg de paragraaf "Starten, stoppen van de motor").

FUNCTIE STOP AND START (3/4)

Omstandigheden waarbij de motor niet op stand-by wordt gezet

Onder bepaalde omstandigheden kan het systeem de motor niet op stand-by zetten. Dit is het geval als:

- de achteruitversnelling is ingeschakeld;
- de motorkap niet is vergrendeld;
- het bestuurdersportier niet is gesloten;
- de autogordel van de bestuurder niet is vastgemaakt;
- de buitentemperatuur is te hoog of te laag;
- de accu onvoldoende geladen is;
- het verschil tussen de temperatuur in de auto en de ingestelde temperatuur van de thermostatische airconditioning te groot is;
- de parkeerhulp is ingeschakeld;
- de hoogte is te groot;

- de helling is te steil voor auto's met automatische transmissie;
- de functie "helder zicht" is ingeschakeld (raadpleeg de paragraaf "thermostatische airconditioning" in hoofdstuk 3);
- de motortemperatuur is te laag;
- de luchtzuiveringscyclus wordt vernieuwd;
- of
- ...

Het waarschuwingslampje  verschijnt op het instrumentenpaneel en geeft aan dat de motor niet in stand-by kan gaan.



Schakel altijd de functie Stop and Start uit voordat u werkzaamheden in de motorruimte uitvoert.

Bijzonderheden van de auto's met een RENAULT-kaart

Als de bestuurder, terwijl de motor is afgezet (verkeersopstopping, stilstaan voor een stoplicht enz.), zijn gordel losmaakt en het bestuurdersportier opent, of uit zijn stoel komt, wordt het contact verbroken.

De automatische parkeerrem zet zich automatisch vast.

Om weer weg te rijden en het Stop and Start-systeem weer in te schakelen, drukt u op de startknop (raadpleeg de paragraaf "Starten, stoppen van de motor" in hoofdstuk 2).

FUNCTIE STOP AND START (4/4)

Bijzonderheid van het automatisch weer starten van de motor

Onder bepaalde omstandigheden kan de motor vanzelf weer starten om uw veiligheid en uw comfort te waarborgen.

Dat kan zich met name voordoen wanneer:

- de buitentemperatuur is te hoog of te laag;
- de functie “helder zicht” is ingeschakeld (raadpleeg de paragraaf “thermostatische airconditioning” in hoofdstuk 3);
- de accu onvoldoende geladen is;
- de rijsnelheid van de auto hoger is dan 5 km/u (bij afdalen);
- het rempedaal herhaaldelijk wordt ingedrukt of er vaak wordt geremd;
- ...

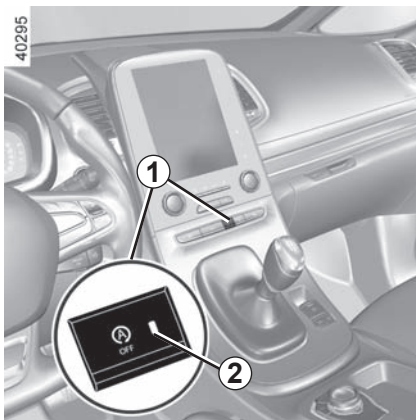

Inschakelen, uitschakelen van de functie

Druk de schakelaar **1** in om de functie uit te schakelen. De boodschap “Stop & start niet actief” verschijnt op het instrumentenpaneel en het controlelampje **2** in de schakelaar licht op.

Met nog een keer indrukken schakelt het systeem weer in. De boodschap “Stop & start actief” verschijnt op het instrumentenpaneel en het controlelampje **2** in de schakelaar **1** dooft.

Bijzonderheid: als de motor op stand-by staat en op de schakelaar **1** wordt gedrukt, wordt de motor automatisch opnieuw gestart.

Het systeem wordt automatisch weer ingeschakeld bij elke vrijwillige start van het voertuig door het indrukken van de startknop (raadpleeg de paragraaf “Starten, stoppen van de motor” in hoofdstuk 2).

Storingen

Wanneer de boodschap “Stop & start controleren” op het instrumentenpaneel verschijnt en tegelijkertijd het controlelampje **2** in de schakelaar **1** oplicht, wordt het systeem uitgeschakeld.

Raadpleeg een merkdealer.



Voordat u uit de auto stapt, moet u het contact verbreken door de stopknop van de motor in te drukken (raadpleeg de paragraaf “Starten, stoppen van de motor”).

BIJZONDERE KENMERKEN VAN BENZINE-UITVOERINGEN (1/2)

Onder bepaalde omstandigheden, zoals:

- te lang doorrijden als het waarschuwingslampje brandstofreserve brandt;
- het gebruik van loodhoudende benzine;
- het gebruik van niet goedgekeurde smeermiddelen of brandstofadditieven.

Of bij het optreden van storingen zoals:

- een defect ontstekingsstelsel, brandstofgebrek of losse bougiekabel waardoor de ontsteking overslaat en de auto met horten en stoten rijdt;
- vermoegensverlies van de motor,

kan de katalysator oververhit raken **waar-door hij minder effectief wordt en ook andere delen van de auto te heet kunnen worden.**

Indien u één van de hiervoor genoemde storingen constateert, dient u uw auto zo spoedig mogelijk door een merkdealer te laten herstellen.

Door de in het garantie- en onderhoudsdocument voorgeschreven onderhoudsbeurten uit te laten voeren door een merkdealer kunt u dergelijke storingen voorkomen.

Bij startmoeilijkheden

Als de auto niet direct aanslaat mag u de startmotor **niet lang achtereen laten draaien** om beschadiging van de katalysator te voorkomen. Ook mag de auto **niet worden aangeduwd of aangesleept**, zolang de **oorzaak** van het defect **niet is opgespoord en verholpen**.

Ga niet door met starten maar roep de hulp in van een merkdealer en laat de storing verhelpen.



Parkeer de auto niet of blijf niet met draaiende motor staan op een plaats waar de uitlaat zich boven brandbaar materiaal bevindt. Onder ongunstige omstandigheden (droogte, harde wind) kan brand ontstaan als de hete uitlaat in contact komt met gras of bladeren.

BIJZONDERE KENMERKEN VAN BENZINE-UITVOERINGEN (2/2)/ROETFILTER

Roefilter

Het roefilter wordt gebruikt bij de behandeling van uitlaatgassen van de benzinemotor.

Het waarschuwingslampje  op het instrumentenpaneel geeft, afhankelijk van de auto, aan dat het filter is verstopt en moet worden schoongemaakt. Om het reinigen

nadat het  waarschuwingslampje is gaan branden, rij tussen ongeveer 50 en 110 km/u, rekening houdend met de verkeersomstandigheden en de snelheidsbeperkingen, totdat het lampje dooft.

Na ongeveer 5 tot 20 minuten zou het waarschuwingslampje moeten doven.

Opmerking: Het controlelampje kan 20 minuten uitgaan als niet volledig is voldaan aan de rijcondities voor het reinigen van het filter.

Als de auto stopgezet is voordat het controlelampje gedoofd is, moet u de handeling opnieuw uitvoeren vanaf het begin.

Als het filter verzadigd is geraakt, gaat het  waarschuwingslampje branden en

afhankelijk van de auto, het  waarschuwingslampje branden op het instrumentenpaneel, samen met het bericht "Controleerinspuitsysteem". Raadpleeg in dat geval een merkdealer.

Als het **STOP** waarschuwingslampje op-

licht en, afhankelijk van de auto, het  waarschuwingslampje oplicht, samen met het bericht "Risico op motorschade", stop de auto, zet de motor uit en neem contact op met een merkdealer.



Het waarschuwingslampje **STOP** dwingt u, voor uw veiligheid, direct te stoppen zonder het verkeer in gevaar te brengen. Stop de motor en start deze niet opnieuw. Roep de hulp in van een merkdealer.

BIJZONDERHEDEN VAN DE UITVOERINGEN MET EEN DIESELMOTOR

Toerental van de dieselmotor

De inspuitspomp van de dieselmotor heeft een mechanische begrenzing **die er voor zorgt dat het afgestelde motortoerental in geen van de versnellingen kan worden overschreden.**

Als de boodschap “Controleer stuur vergrendeling” wordt weergegeven en de controle-

lampjes  en  oplichten, raadpleeg dan snel een merkdealer.

Afhankelijk van de gebruikte brandstofsoort, kan er soms witte rook ontstaan tijdens het rijden.

Dit wordt veroorzaakt door het automatisch reinigen van het roetfilter en heeft geen gevolgen voor het rijgedrag van de auto.

43218

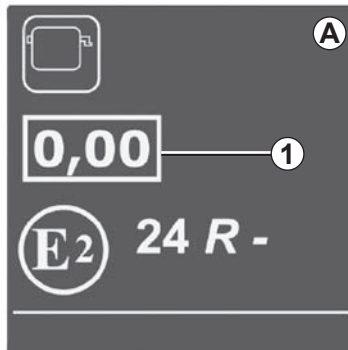

Label met de opaciteit van motorgassen

U vindt **1** informatie over het label **A** in de motorruimte.

1 Dieseluittoot.

Voorzorgen in de winter

Om problemen bij vorst te voorkomen:

- zorg dat de accu steeds goed geladen is,
- laat het brandstofpeil in de tank niet onnodig laag komen om condensatie van waterdamp tegen te gaan.



Parkeer de auto niet of blijf niet met draaiende motor staan op een plaats waar de uitlaat zich boven brandbaar materiaal bevindt. Onder ongunstige omstandigheden (droogte, harde wind) kan brand ontstaan als de hete uitlaat in contact komt met gras of bladeren.

VERSNELLINGSHENDEL

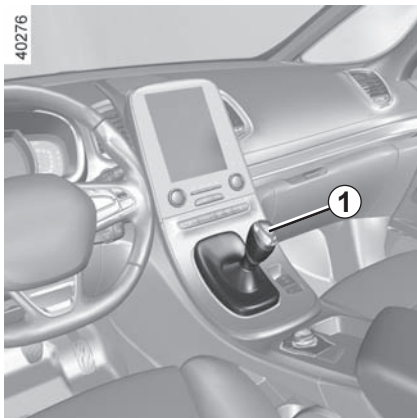

Inschakelen achteruitversnelling

Auto's met een handgeschakelde versnellingsbak: volg de tekening op de knop **1** van de hendel en, afhankelijk van de uitvoering van de auto, trek de ring omhoog tegen de knop om de achteruitversnelling in te schakelen.

Auto's met een automatische transmissie: raadpleeg de paragraaf "Automatische transmissie" in hoofdstuk 2.

De achteruitrijlichten gaan branden, zodra de achteruitversnelling is ingeschakeld en het contact aanstaat.



Bij het manoeuvreren kan de auto aan de onderkant ergens tegenaan rijden (bijvoorbeeld: contact met een paaltje, een trottoir of ander stadsmeubilair) en daardoor schade oplopen (bijvoorbeeld: vervorming van een as enz.).

Om ieder risico van een ongeluk te voorkomen, moet u uw auto door een merkdealer laten controleren.

ELEKTRONISCHE PARKEERREM (1/4)

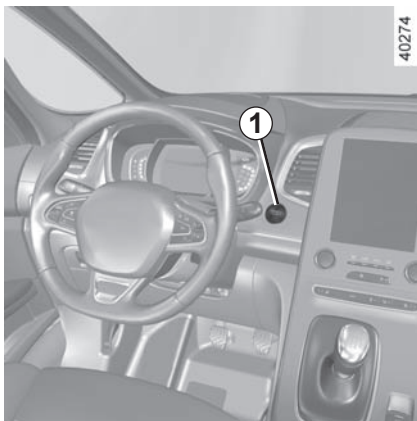

Automatische werking

Vastzetten van de automatische parkeerrem

Bij stilstaande auto kunt u de auto blokkeren met behulp van de automatische parkeerrem:

- als de motor is uitgeschakeld door te drukken op de start/stop-knop van de motor 1.

of

- als de bestuurdersgordel niet is vastgemaakt;

of

- bij openen van het bestuurdersportier;

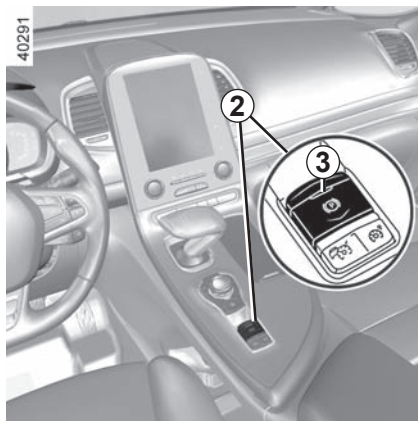

of

- bij auto's met een automatische transmissie, als **stand P is ingeschakeld**;

of

- als **de bestuurder de zitting van de stoel niet meer raakt** (bijv. als hij zich buigt om een voorwerp van de vloer achterin te rapen, enz.).

In alle andere gevallen, bijvoorbeeld **motor afgeslagen of geschakeld naar stand-by door de Stop and Start-functie** (zie de informatie over de Stop and Start-functie in hoofdstuk 2), wordt de automatische parkeerrem niet automatisch ingeschakeld. De handbediening moet dan gebruikt worden. Voor bepaalde modellen in sommige landen wordt de rem niet automatisch vastgezet. Zie "Handbediening".

Het vastzetten van de automatische parkeerrem wordt bevestigd door het bericht "Parkeerrem aangetrokken" en het contro-

lelampje  op het instrumentenpaneel en door het oplichten van het controlelampje 3 op de schakelaar 2.

Na het stilzetten van de motor, dooft het controlelampje 3 enkele minuten na het vastzetten van de automatische parkeerrem en het

controlelampje  gaat uit bij het vergrendelen van de auto.



Controleer, voordat u de auto verlaat, of de automatische parkeerrem inderdaad is vastgezet. Het vastzetten is te zien aan het branden van het lampje 3 op schakelaar 2 en van het lampje  op het instrumentenpaneel tot de portieren worden vergrendeld.

ELEKTRONISCHE PARKEERREM (2/4)

Automatische werking (vervolg)

Opmerking: in sommige situaties (automatische parkeerrem defect, handmatig ontgrendelen van de automatische parkeerrem, enz.), klinkt er een geluidssignaal en verschijnt het bericht "Parkeerrem aantrekken" op het instrumentenpaneel om u te waarschuwen dat de automatische parkeerrem is losgezet.

- met draaiende motor: bij het openen van het bestuurdersportier;
- met motor uit (in geval van afslaan van de motor bijvoorbeeld): bij het openen van een voorportier.

In dit geval, trekt u en laat u de schakelaar **2** weer los om de automatische parkeerrem aan te trekken.

De parkeerrem automatisch vrij zetten

Het loszetten gebeurt zodra u gas geeft om weg te rijden.

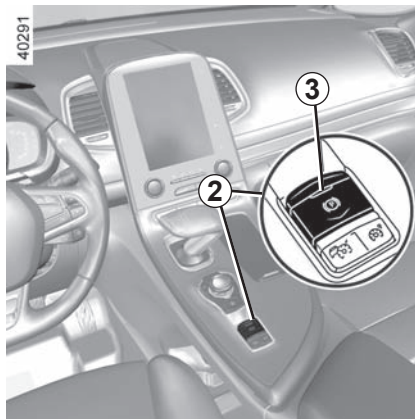

Handbediend

U kunt de automatische parkeerrem met de hand bedienen.

Handmatig vastzetten van de automatische parkeerrem

Trek aan schakelaar **2**. Het controlelampje **3**

en het controlelampje  verschijnen op het instrumentenpaneel.

Handmatig loszetten van de automatische parkeerrem

Druk op de schakelaar **1** zonder te drukken op de pedalen, om het contact in te schakelen. Druk op het rempedaal en druk dan op de schakelaar **2**: het controlelampje **3** op de

schakelaar en het controlelampje  op het instrumentenpaneel gaan uit.

Kortstondige stop

Om de elektronische parkeerrem handmatig te activeren (als u moet stoppen voor een verkeerslicht of bij stilstaande auto met draaiende motor enzovoort): trek aan de schakelaar **2** en laat los. Het loszetten is automatisch zodra de auto weer gaat rijden.



Controleer, voordat u de auto verlaat, of de automatische parkeerrem inderdaad is vastgezet. Het controlelampje **3** op schakelaar **2** en het controlelampje



op het instrumentenpaneel verschijnen om aan te geven dat de parkeerrem is geactiveerd. De controlelampjes verdwijnen als de deuren worden vergrendeld.

ELEKTRONISCHE PARKEERREM (3/4)

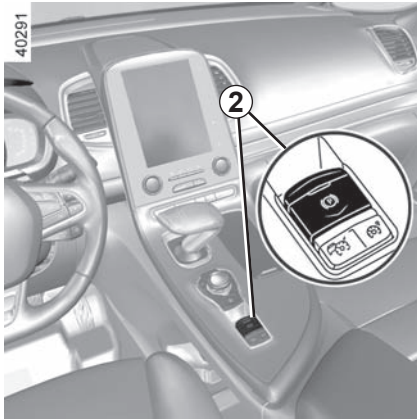

Bijzondere gevallen

Als u wilt parkeren op een helling of terwijl u een caravan of een aanhangwagen trekt, moet u enkele seconden aan de schakelaar **2** trekken voor een maximale remwerking.

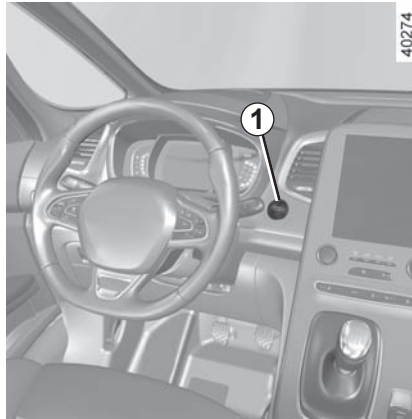

Parkeren met vrijgezette automatische parkeerrem (bijvoorbeeld als het vriest):

- Stop de motor door te drukken op de start/stopknop van de motor **1**;
- Zet de automatische parkeerrem handmatig los.
- laat terwijl de auto in versnelling **P** staat het rempedaal en de schakelaar **2** los.



Als het bericht “Elektr. storing GEVAAR” of “Accu controleren” verschijnt, zet u de parkeerrem handmatig vast door te trekken aan de schakelaar **2** (of de versnellingshendel in **P** zetten voor auto's met automatische transmissie) voordat u de motor uitschakelt.

Risico dat de auto wegrolt.

Roep de hulp in van een merkdealer.



Als er geen visueel of geluidssignaal terug komt, geeft het een storing van het instrumentenpaneel weer. U moet direct stoppen zonder het overige verkeer in gevaar te brengen. Zorg dat de auto inderdaad goed gestopt is en neem contact op met een merkdealer.

Uitvoering met automatische transmissie

Bij bestuurdersportier open of slecht gesloten en draaiende motor, wordt het automatisch loszetten uit veiligheidsoverwegingen gedeactiveerd, (dit om te voorkomen dat de auto alleen zonder bestuurder weg rolt). Het bericht “Ontgrendel park. rem handmatig” verschijnt op het instrumentenpaneel als de bestuurder het gaspedaal indrukt.



Verlaat nooit uw auto zonder **P** in te schakelen en de motor uit te schakelen. Als u namelijk gas geeft terwijl er een versnelling is ingeschakeld, kan de stilstaande auto gaan rijden.

Kans op ongevallen.

Storingen

- Bij een storing verschijnt het waarschuwingslampje  op het instrumentenpaneel, samen met het bericht “Controleer parkeerrem” en soms het waarschuwingslampje . Raadpleeg snel een merkdealer.
- Bij een storing van de automatische parkeerrem verschijnt het waarschuwingslampje , samen met het bericht “Storing remsysteem”, een geluidssignaal en soms het waarschuwingslampje . U moet direct stoppen zonder het overige verkeer in gevaar te brengen.



U moet dan om de auto te blokkeren de eerste versnelling inschakelen (handgeschakelde versnellingsbak) of stand **P** (automatische transmissie). Als de helling erg steil is, legt u blokken voor de wielen.

TIPS VOOR HET RIJDEN, ZUINIG RIJDEN (1/5)

Het brandstofverbruik is goedgekeurd overeenkomstig een voorgeschreven standaardmethode. Deze methode is voor alle autofabrikanten hetzelfde en maakt het mogelijk om auto's met elkaar te vergelijken. Het werkelijke verbruik is afhankelijk van de gebruiksomstandigheden van de auto, de uitrustingen en de rijstijl. Raadpleeg voor een optimaal brandstofverbruik onderstaande aanbevelingen.

Afhankelijk van de auto beschikt u over verschillende functies die u kunnen helpen het brandstofverbruik te verminderen:

- de toerenteller;
- Indicatielampje voor overschakelen naar de volgende versnelling;
- het indicatielampje rijstijl;
- de trajectbalans en tips voor zuinig rijden via het bedieningsscherm;
- stand ECO;
- Stop and Start (zie de informatie over de Stop and Start -functie in hoofdstuk 2).

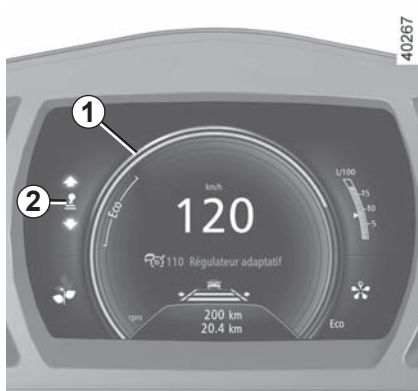

Controlelampje  verschijnt op het instrumentenpaneel als parameter "Freewheelen in ECO-modus" is ingeschakeld (ON in menu "Gebruikersinstellingen").

Deze informatie wordt aangevuld door het navigatiesysteem, als de auto hiermee is uitgerust.

Op het instrumentenpaneel

De informatieweergave kan worden ingedeeld en gepersonaliseerd aan de hand van de personaliseringsstijl van het instrumentenpaneel die werd gekozen met het bedieningsscherm.

De toerenteller met ECO-zone 1

Rijden in de ECO-zone zorgt meestal voor een optimaal brandstofverbruik.

Indicatielampje voor overschakelen naar de volgende versnelling 2

Afhankelijk van de auto geeft een waarschuwinglampje op het instrumentenpaneel het beste moment aan om naar een hogere of lagere versnelling te schakelen om het brandstofverbruik zo laag mogelijk te houden:



schakel een hogere versnelling in;



schakel naar een lagere versnelling.

Als u deze indicator regelmatig volgt, daalt het brandstofverbruik van uw auto.

TIPS VOOR HET RIJDEN, ZUINIG RIJDEN (2/5)



Indicatielampje rijstijl 3

Dit lampje informeert u in real time over uw rijstijl. U wordt gewaarschuwd door de indicator 3.

Hoe meer blaadjes de indicator 3 weergeeft, hoe rustiger en zuiniger u rijdt.

Als u deze indicator regelmatig volgt, daalt het brandstofverbruik van uw auto.

Voor **in -of uitschakelen** van de rijstijlindicatie raadpleegt u het instructieboekje van het mediasysteem.

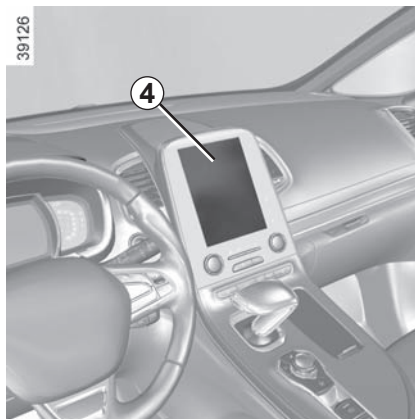

Op het bedieningsscherm

Trajectbalans

Nadat de motor is afgezet, geeft de "Trajectbalans"-weergave op het scherm 4 informatie over uw laatste traject.

Het geeft aan:

- het gemiddeld verbruik;
- het aantal afgelegde kilometers;
- het aantal gewonnen kilometers. Dit komt overeen met een rijstijl waarbij geen brandstof wordt verbruikt (vertragen en/of voet niet op het gaspedaal).

Een algemene melding van 0 tot 100 geeft u de mogelijkheid om uw prestaties als zuinige bestuurder in te schatten. Hoe hoger het cijfer, hoe lager uw brandstofverbruik. De tips voor zuinig rijden worden u gegeven om uw prestaties te verbeteren.

Het opslaan van uw voorkeurstrojecten geeft u de mogelijkheid om uw prestaties onderling te vergelijken en ze te vergelijken met de prestaties van andere gebruikers van de auto.

Voor meer informatie raadpleegt u het instructieboekje van het mediasysteem.

TIPS VOOR HET RIJDEN, ZUINIG RIJDEN (3/5)

stand ECO

De ECO-modus is een functie die het brandstofverbruik zo laag mogelijk houdt. Deze werkt op bepaalde stroomverbruikende systemen in de auto (verwarming, airconditioning, stuurbechrachting, enz.) en op bepaalde rij-activiteiten (versnellen, vertragen, schakelen, gebruik van snelheidsregelaar, enz.).

Doordat de versnelling wordt beperkt, wordt gezorgd voor een rijstijl die geschikt is voor in de stad of de periferie waarbij weinig brandstof wordt verbruikt. Doordat de airconditioning slechts beperkt wordt gebruikt, daalt het brandstofverbruik zonder dat het warmtecomfort verlaagt.

Vrijloop in de ECO-modus

Afhankelijk van de auto wordt, bij auto's met een automatische transmissie, in de remfasen (met de voet volledig van het gaspedaal), de vrijloop ingeschakeld (automatisch neutraal) om afremmen op de motor te verminderen zodat u verder komt zonder gas te geven, om brandstof te besparen.

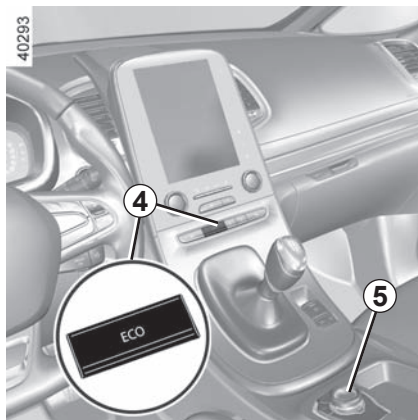

Activeren van de functie

De functie kan worden ingeschakeld:

- door op de schakelaar **4** te drukken.
- met de centrale bediening **5** (raadpleeg de paragraaf “Multi-Sense” in hoofdstuk 3);
- vanuit het navigatiemenu van het multi-mediascherm (raadpleeg het instructieboekje van het multimediasysteem).

Het controlelampje **ECO** verschijnt op het instrumentenpaneel om de inschakeling te bevestigen.

Tijdens het rijden kan de ECO-modus tijdelijk worden verlaten om de motor weer op volle kracht te laten werken.

Druk daartoe het gaspedaal diep in.

De ECO-modus wordt weer ingeschakeld zodra u de druk op het gaspedaal vermindert.

Uitschakelen van de functie

Druk op de schakelaar **4**.

Het controlelampje **ECO** op het instrumentenpaneel gaat uit om de uitschakeling te bevestigen.

TIPS VOOR HET RIJDEN, ZUINIG RIJDEN (4/5)



Tips voor het rijden en zuinig rijden

Rijgedrag

- Rijd kalm tot de motor zijn bedrijfstemperatuur heeft bereikt; dit is beter dan warmdraaien bij stilstaande auto.
- Snelheid kost geld.
- Bij een dynamische rijstijl waarbij u vaak en krachtig versnelt en vertraagt, zal de tijdswinst niet opwegen tegen de gemaakte brandstofkosten.

- Laat het toerental van de motor in de lagere versnellingen niet te ver oplopen. Kies indien mogelijk altijd de hoogste versnelling.
- Rijd bij een stoplicht kalm weg.
- Rem zo weinig mogelijk. Regel de snelheid van de auto met het gaspedaal door voor een obstakel of een bocht tijdig gas terug te nemen.
- Geef op een helling geen gas bij: houd het gaspedaal bij voorkeur in dezelfde stand.
- Bij een moderne auto is het niet nodig bij het schakelen tweemaal te ontkoppelen of voor het stilzetten van de motor nog even gas te geven.

- Diepe plassen, overstromingen:



Rijd niet door als het water op de weg hoger staat dan de onderrand van de velgen.



Hinder bij het rijden

Aan de bestuurderskant mogen alleen voor de auto geschikte matten worden gebruikt, die moeten worden vastgezet aan de vooraf geïnstalleerde onderdelen. Controleer regelmatig of ze goed vastzitten. Stapel niet meerdere matten op elkaar.

Gevaar van hakende pedalen

TIPS VOOR HET RIJDEN, ZUINIG RIJDEN (5/5)

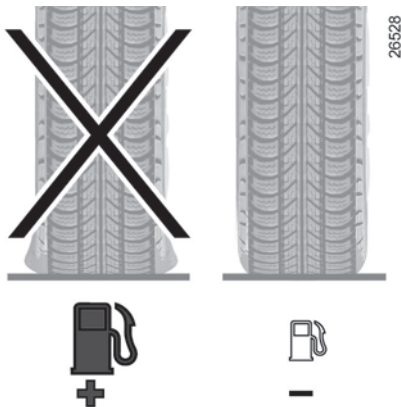

Banden

- Door een te lage bandenspanning neemt het verbruik toe.
- Gebruik bij voorkeur de bandenspanning bij de hoogste snelheid of de bandenspanning die op de zijkant van het bestuurdersportier is aangegeven om het brandstofverbruik te verminderen (raadpleeg de paragraaf "Bandenspanning" in hoofdstuk 4).
- Indien banden worden gemonteerd die niet zijn voorgeschreven, kan het verbruik stijgen.

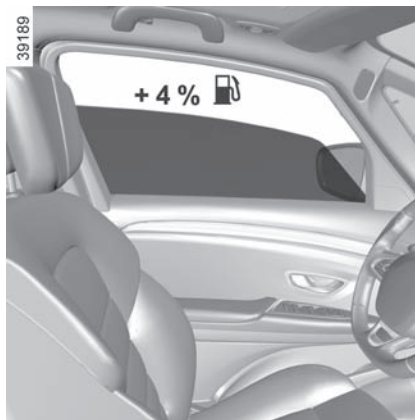

Tips voor het gebruik

- Gebruik bij voorkeur de ECO-modus.
- Ook het opwekken van elektriciteit kost brandstof. Schakel alleen die verbruikers in die u nodig hebt. **Maar** veiligheid voor alles: Rijd met dimlicht zodra het zicht minder wordt (zien en gezien worden).
- Gebruik de ventilatioosters. Bij 100 km/u verhogen openstaande ruiten het verbruik met 4%.
- Vul de tank niet tot aan de rand, dit voorkomt overstromen.

- **Voor auto's met airconditioning** is een hoger brandstofverbruik normaal (vooral in stadsverkeer) als de airconditioning aanstaat. Voor auto's met een airconditioning zonder automatische werkstand, zet het systeem uit, als u het niet meer nodig hebt.

Tips voor zuinig rijden en minder luchtverontreiniging:

- Open bij zeer warm weer of als de auto in de zon heeft gestaan enkele minuten de portieren voordat u start, zodat de hete lucht uit de auto kan ontsnappen.
- Rijd niet met een leeg imperiaal op uw auto.
 - Gebruik een aanhangwagen voor het vervoer van grote voorwerpen.
 - Gebruik een goedgekeurde dakspoiler als u met een caravan op reis gaat en stel de spoiler in de juiste stand af.
 - Gebruik uw auto zo weinig mogelijk op korte afstanden. De motor komt dan niet op temperatuur.

TIPS VOOR ONDERHOUD EN MINDER LUCHTVERONTREINIGING

Uw auto voldoet aan de eisen voor recycling aan het einde van de gebruiksduur, die van kracht werden in 2015.

Bepaalde onderdelen van uw auto zijn daarom ontwikkeld met het oog op hun later recycling.

Deze onderdelen zijn gemakkelijk te demonteren om opgehaald en behandeld te worden door gespecialiseerde recyclingbedrijven.

Door zijn ontwerp, door de fabrieksafstellingen en door zijn matig verbruik is uw auto in overeenstemming met de wettelijke bepalingen over luchtverontreiniging in ons land. Hij produceert zo weinig mogelijk schadelijke uitlaatgassen en rijdt zo zuinig mogelijk. Maar de luchtverontreiniging en het verbruik van uw auto hangen ook van u af. Let op dat hij goed wordt onderhouden en goed wordt gebruikt.

Onderhoud

Overtreding van de bepalingen inzake luchtverontreiniging is strafbaar.

Voor een goede werking van het uitlaatsysteem en het handhaven van de emissiewaarden mogen er alleen originele door de fabrikant voorgeschreven onderdelen gebruikt worden voor het brandstof- en uitlaatsysteem van uw auto.

Laat uw auto controleren en afstellen door een merkdealer, in overeenstemming met de instructies in het onderhoudsprogramma van uw auto: de merkdealer beschikt over alle gereedschappen om de oorspronkelijke afstellingen van uw auto te garanderen.

Afstelling van de motor

- **Bougies:** voor het verkrijgen van de optimale omstandigheden waarbij een laag verbruik, een hoog rendement en goede prestaties samengaan, is het bestlist noodzakelijk dat de door ons voorgeschreven bougies worden gebruikt. Laat steeds bougies van het juiste merk en type met de juiste elektrodenafstand monteren. Raadpleeg hiervoor een merkdealer.
- **Oplichten en stationair toerental:** geen afstelling nodig.

- **Luchtfilter, brandstoffilter:** een vervuild filterelement vermindert het rendement. Laat het vervangen.

Controle van de uitlaatgassen

Het controlesysteem van de uitlaatgassen waarschuwt bij een storing in de werking van de katalysator.

Een dergelijke storing kan leiden tot een verhoogde uitstoot van schadelijke uitlaatgassen en schade aan mechanische organen.



Dit waarschuwingslampje op het instrumentenpaneel geeft eventuele storingen van het systeem aan:

Dit gaat branden bij het aanzetten van het contact, en dooft bij het starten van de motor.

- Als het continu brandt, moet u zo snel mogelijk een merkdealer raadplegen;
- als het knippert, moet u vaart verminderen tot het knipperen ophoudt. Raadpleeg zo spoedig mogelijk een merkdealer.



Zie "Reagenstank" in hoofdstuk 1.

MILIEU

Uw auto is ontwikkeld met een zo groot mogelijke aandacht voor het **milieu** gedurende zijn gehele bestaan: bij zijn fabricage, tijdens zijn gebruik en ten slotte als hij gesloopt wordt.

Deze aandacht blijkt uit het ondertekenen eco^2 door de fabrikant.

Fabricage

De fabricage van uw auto vindt plaats in een fabriek die stappen onderneemt tot vermindering van de milieueffecten op de leefomgeving en de natuur (vermindering van wateren energieverbruik, lichte geluidsoverlast, wateren luchtverontreiniging, scheiden van afval en terugwinnen van materialen uit afvalstoffen).

Emissies

Voor de gebruiksfase van de auto, is hij zo ontworpen dat hij minder broeikasgassen (CO_2) uitstoot, en dus minder verbruikt (bijv.: 140 g/km komt overeen met 5,3 l/100 km voor een dieselmotor).

Bovendien zijn de auto's uitgerust met systemen, zoals een katalysator, een lambda sonde om de uitlaatgassen te reinigen. Een filter met actieve koolstof voorkomt dat de uit de tank afkomstige benzinedamp in de atmosfeer terecht komt.

Bij sommige auto's met een dieselmotor is dit systeem aangevuld met een roetfilter waardoor de uitstoot van roetdeeltjes verminderd wordt.

Denk zelf ook aan het milieu

- Gebruikte en vervangen onderdelen na een door u zelf uitgevoerde onderhoudsbeurt aan uw auto (accu, oliefilter, luchtfilter, batterijen, enz.) en oliebekken (leeg of gevuld met oude olie) moeten bij daarvoor bestemde depots voor klein chemisch afval ingeleverd worden.

- De auto moet aan het eind van zijn bestaan door een gespecialiseerd bedrijf worden gesloopt om te worden gerecycled.
- Houd u aan de lokale voorschriften.

Kringloop

Uw auto is voor 85% recycleerbaar en voor 95% herbruikbaar.

Om deze doelstellingen te behalen, is een groot aantal onderdelen van de auto ontworpen om gerecycled te worden. De constructie en de materialen zijn zodanig ontworpen dat de demontage van deze componenten en hun herverwerking in specifieke bedrijven wordt vergemakkelijkt.

Om het gebruik van grondstoffen terug te dringen, bevat de auto met name veel onderdelen van gerecycleerde kunststoffen en duurzame materialen (materialen van planten of dieren, zoals katoen en wol).

CONTROLESYSTEEM BANDENSPIJNING (1/3)

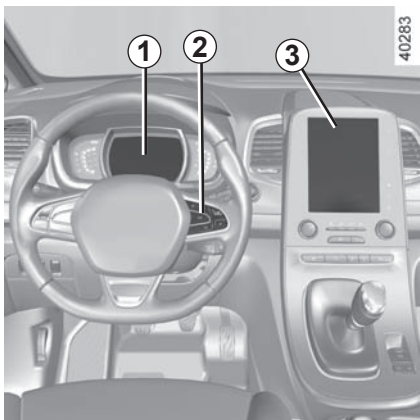

Als uw auto is uitgerust met dit systeem, be-
waakt het de bandenspanningen.

De werking van het systeem

Elk wiel (behalve het reservewiel) beschikt
over een drukzender in het ventiel, die de
bandenspanning periodiek meet.

Het systeem geeft de bandenspanning weer
op het instrumentenpaneel **1** en waarschuwt
als de banden te zacht zijn.

Reset van de referentiewaarde voor bandenspanning

Deze gebeurt:

- wanneer de referentiespanning in de
banden moet worden gewijzigd om aan-
gepast te zijn aan de gebruiksomstigh-
heden (onbelast, belast, rijden op de au-
tosnelweg ...);
- na het wisselen van de wielen (dit wordt
echter afgeraden);
- na het verwisselen van een wiel.

Deze test moet altijd gebeuren na controle
van de bandenspanning in de vier banden
als deze koud zijn.

De bandenspanning moet afgestemd zijn op
het huidige gebruik van de auto (onbelast,
belast, rijden op de autosnelweg ...).

Het resetten kan ook gebeuren vanaf
het bedieningsscherm **3**. Selecteer het
menu "Voertuig", "Bandenspanning".

Resetprocedure

Contact aan:

- druk meermaals kort op de knop **2** om de
weergave van de bandenspanning en de
"Bandenspanning"-functie te selecteren;
- houd de knop **2** ingedrukt (ongeveer
3 seconden) om het resetten te starten.
De knipperende banden gevolgd door de
boodschappen "Inleren bandsp bezig" en
daarna "Plaatsbepaling banden actief" en
daarna "Plaatsbepaling banden actief"
wijst erop dat het verzoek om de referen-
tiewaarde voor bandenspanning te reset-
ten is bevestigd.

Het resetten kan een paar minuten duren tij-
dens het rijden.

Als na het resetten korte afstanden worden
gereden, is het mogelijk dat de boodschap
"Plaatsbepaling banden actief" na meerdere
keren herstarten nog steeds wordt weerge-
geven.

Opmerking

De referentiewaarde mag niet lager zijn dan
de aanbevolen waarde die op de zijkant van
het portier vermeld staat.

CONTROLESYSTEEM BANDENSPIANNING (2/3)



Display

Het display 1 en het controlelampje 4

 op het instrumentenpaneel informeren u over eventuele afwijkingen (lage bandenspanning, lekke band, defect systeem ...).



Waarschuingslampje **STOP** dwingt u, voor uw veiligheid, direct te stoppen zonder het verkeer in gevaar te brengen.



« Bandenspanning aanpassen »

Een wiel **B** wordt weergegeven in het oranje,

het waarschuingslampje 4  gaat branden en de boodschap “Bandenspanning aanpassen” verschijnt.

Dit geeft een wiel met te weinig spanning aan.

Controleer en corrigeer indien nodig de bandenspanning van de vier koude wielen.

Het waarschuingslampje 4  dooft na enkele minuten rijden.

« Lekke band »

Een wiel **B** wordt weergegeven in het rood,

het waarschuingslampje 4  gaat branden, de boodschap “Lekke band” wordt weergegeven en er klinkt een geluidssignaal.

Deze boodschap wordt vergezeld door het lampje **STOP**.

Ze geven aan dat het betreffende wiel lek of veel te zacht is. Vervang het of roep de hulp in van een merkdealer als de band lek is. Pomp de band op als de bandenspanning te laag is.

« Controleer wielsensoren »

Een wiel **A** verdwijnt, het waarschuings-

lampje 4  knippert gedurende enkele seconden en blijft daarna branden en de boodschap “Controleer wielsensoren” verschijnt.

Deze boodschap wordt vergezeld door het lampje . Dit geeft aan dat in minstens een van de wielen geen drukzender zit (bijvoorbeeld het reservewiel). Neem in alle overige gevallen contact op met een merkdealer.

Een plots verlies van bandenspanning (klapband ...) kan mogelijk niet door het systeem worden opgespoord.

CONTROLESYSTEEM BANDENSPANNING (3/3)

“Plaatsbepaling banden mislukt”

Deze boodschap “Plaatsbepaling banden mislukt” verschijnt tijdens het rijden als een of meerdere wielen zijn uitgerust met sensoren die niet erkend zijn door Renault.

Raadpleeg een merkdealer.

Corrigeren van de bandenspanning

De bandenspanning moet koud worden gecorrigeerd (raadpleeg de sticker op de zijkant van het bestuurdersportier). Indien u de bandenspanning niet bij koude banden kunt controleren, moet u de opgegeven waarden met 0,2 tot 0,3 bar (3 PSI) verhogen.

Verlaag nooit de spanning van een warme band.



Vervangen van wielen/banden

Voor dit systeem zijn specifieke uitrustingen nodig (wielen, sierdoppen enz.). Raadpleeg de paragraaf “Banden” in Hoofdstuk 5.

Raadpleeg een merkdealer voor het vervangen van de banden en om de geschikte accessoires voor het systeem te kennen die beschikbaar zijn: het gebruik van enig ander accessoire kan de goede werking van het systeem belemmeren of een wielsensor beschadigen.

Reservewiel

Het reservewiel, als uw auto daarmee is uitgerust, heeft geen drukzender. Als de auto ermee is uitgerust, knippert het waarschu-

wingslampje  enkele seconden en blijft daarna branden, terwijl het waarschuwingsslampje  en de boodschap “Controleer wielsensoren” op het instrumentenpaneel verschijnen.

Spuitbussen voor bandenreparatie en pompset

Vanwege de specifieke eigenschappen van de ventielen, mag u alleen uitrustingen gebruiken die door de merkdealer goedgekeurd zijn. Raadpleeg de paragraaf “Pompset voor de banden” in hoofdstuk 5.



Verwisselen van een wiel

het kan enkele minuten duren voordat het systeem de juiste posities van de wielen en de bandenspanningen heeft verwerkt, controleer daarom de bandenspanning na elke ingreep.



Deze functie is een extra hulp tijdens het rijden.

Deze functie neemt niet de taak van de bestuurder over. De bestuurder moet altijd opletten en blijft verantwoordelijk. Controleer de bandenspanning, inclusief het reservewiel, één keer per maand.

HULP- EN CORRECTIESYSTEMEN TIJDENS HET RIJDEN (1/12)

- ABS (antiblokkeersysteem van de wielen);
- ESC (elektronisch stabiliteitsprogramma) met onderstuurcontrole en tractiecontrole;
- noodstopbekrachtiging;
- geavanceerde tractiecontrole;
- actieve noodstop;
- hulp bij het rijden met aanhangwagen;
- hulp bij wegrijden op een helling;
- achterwielbesturing.

Op de volgende bladzijden zijn andere rijhulpsystemen beschreven.



Deze functies zijn extra hulpmiddelen in kritieke situaties waarbij het rijgedrag van de auto aangepast wordt.

Deze functies kunnen de taak van de bestuurder niet overnemen. **De limieten van de auto worden hiermee niet verlegd en vormen ook geen reden om harder te gaan rijden.** Deze functies kunnen dus in geen geval de oplettendheid of de verantwoordelijkheid van de bestuurder overnemen - de bestuurder moet altijd alert zijn op plotselinge gebeurtenissen die zich tijdens het rijden kunnen voordoen.

ABS (antiblokkeersysteem van de wielen)

Bij krachtig remmen, voorkomt het ABS het blokkeren van de wielen, waardoor de remweg beheersbaar en de auto bestuurbaar blijft.

In deze situatie zijn uitwijkmanoeuvres tijdens het remmen mogelijk. Bovendien verbetert dit systeem de remweg, met name op een weg met weinig grip (natte weg, enz.). U voelt het in werking komen van het systeem aan het trillen van het rempedaal. Het ABS kan echter nooit de natuurkundige eigenschappen van de grip tussen de banden en het wegdek verbeteren. Blijf **altijd** de gebruikelijke voorzichtigheid in acht houden (afstand bewaren, enz.).

Bij krachtig remmen kunt u het rempedaal **diep ingedrukt houden**. Het is niet nodig "pompend" te remmen. Het ABS regelt de kracht in het remsysteem.

HULP- EN CORRECTIESYSTEMEN TIJDENS HET RIJDEN (2/12)

Storingen:

-  en  worden verlicht op het instrumentenpaneel en de berichten “controllare ABS”, “Controleer remsysteem” en “Controleer ESC” worden getoond: dit geeft aan dat ABS, ESC en de noodstopbekrachtiging zijn uitgeschakeld. **Het remmen blijft mogelijk;**
- , ,  en  lichten op het instrumentenpaneel op met de boodschap “Storing remsysteem”: **dit wijst op een storing in de remsystemen.**

Raadpleeg in beide gevallen een merkdealer.



Het waarschuwingslampje **STOP** dwingt u, voor uw veiligheid, direct te stoppen zonder het verkeer in gevaar te brengen. Stop de motor en start deze niet opnieuw. Roep de hulp in van een merkdealer.



Het remsysteem werkt nog gedeeltelijk. Maar **het is gevaarlijk om krachtig te remmen**. U moet direct stoppen zonder het overige verkeer in gevaar te brengen. Roep de hulp in van een merkdealer.

HULP- EN CORRECTIESYSTEMEN TIJDENS HET RIJDEN (3/12)

Elektronisch stabiliteitsprogramma ESC met onderstuurcontrole en tractiecontrole

Elektronisch stabiliteitsprogramma ESC

Dit systeem helpt u de controle over de auto te behouden in kritieke rij situaties (uitwijken voor een obstakel, verlies van grip op de weg in een bocht, enz.).

De werking van het systeem

Een opname-element in het stuurwiel registreert de richting waarin de bestuurder de auto wil laten rijden.

Andere opname-elementen in de auto registreren de werkelijke verplaatsingsrichting.

Het systeem vergelijkt de door de bestuurder gekozen richting met de werkelijke verplaatsingsrichting van de auto en corrigeert deze laatste door, indien nodig, de remmen van sommige wielen te laten werken en/of het motorvermogen aan te passen. Als het systeem is ingeschakeld, knippert het con-

trolelampje  op het instrumentenpaneel.

Onderstuurcontrole

Dit verbetert de werking van het ESC bij sterk onderstuur van de auto (als de voorwielen hun grip verliezen).

Tractiecontrole

Dit systeem helpt het slippen van de aangedreven wielen te beperken en de auto bij het wegrijden, accelereren of decelereren te controleren.

De werking van het systeem

Met behulp van opname-elementen bij de wielen, meet en vergelijkt het systeem constant de snelheid van de aangedreven wielen en remt het deze af als ze doorslippen. Als een wiel neigt naar doorslippen, zorgt het systeem voor het afremmen van het betreffende wiel, totdat de snelheid van het wiel overeenkomt met de grip op de weg. Het systeem reageert ook door het toeren-tal van de motor aan te passen aan de hoeveelheid grip onder de wielen, onafhankelijk van de mate waarin het gaspedaal wordt ingedrukt.

Bij een storing

Als het systeem een storing signaleert, verschijnt de boodschap "Controleer ESC" op het instrumentenpaneel, in combinatie met het oplichten van controlelampjes 

en .

In dit geval zijn het ESC en de tractiecontrole uitgeschakeld. Doe beroep op een merkdealer.

HULP- EN CORRECTIESYSTEMEN TIJDENS HET RIJDEN (4/12)

Noodstopbekrachtiging

Dit systeem is een aanvulling op het ABS dat zorgt voor het verminderen van de remweg van de auto.

De werking van het systeem

Het systeem herkent wanneer een noodstop wordt uitgevoerd. In zo'n noodsituatie ontwikkelt de rembekrachtiging zijn maximale kracht en kan de regeling door het ABS in werking komen.

Het ABS-remsysteem blijft werken zolang het rempedaal ingedrukt is.

Oplichten van de alarmknipperlichten

Afhankelijk van de auto, kunnen deze bij krachtig afremmen gaan branden.

Remanticipatie

Afhankelijk van de auto anticipeert het systeem, als u snel het gaspedaal loslaat, op het remmen om de remweg te verminderen.

Bijzondere gevallen

Tijdens het gebruik van de snelheidsregelaar:

- als u het gaspedaal gebruikt, kan het systeem in werking komen als u het pedaal loslaat;
- als u het gaspedaal niet gebruikt, zal het systeem niet in werking komen.

Bij een storing

Als het systeem een storing signaleert, verschijnt de boodschap "Controleer remsysteem" op het instrumentenpaneel, in combinatie met het oplichten van het lampje



Raadpleeg een merkdealer.

HULP- EN CORRECTIESYSTEMEN TIJDENS HET RIJDEN (5/12)

Geavanceerde tractiecontrole (wegliggingscontrole)

Wanneer het voertuig hiermee is uitgerust, zorgt de wegliggingcontrole ervoor dat de auto gemakkelijker te besturen is op een wegdek met minder grip (onvast wegdek, ...).



Deze functies zijn extra hulpmiddelen in kritieke situaties waarbij het rijgedrag van de auto aangepast wordt.

Deze functies kunnen de taak van de bestuurder niet overnemen. **De limieten van de auto worden hiermee niet verlegd en vormen ook geen reden om harder te gaan rijden.** Deze functies kunnen dus in geen geval de oplettenheid of de verantwoordelijkheid van de bestuurder overnemen - de bestuurder moet altijd alert zijn op plotselinge gebeurtenissen die zich tijdens het rijden kunnen voordoen.

Inschakelen, uitschakelen van het systeem

Op het multimediascherm kiest u het menu "Voertuig", "Hulp bij het rijden", "Tractiecontrole" en vervolgens de werkingsstand:

« Auto »

Het bericht "Doorslip regel. automatisch" verschijnt gedurende ongeveer 15 seconden op het instrumentenpaneel.

Deze stand garandeert een optimaal gebruik in normale rijomstandigheden (droog, vochtig, lichte sneeuw, ...).

« Expert »

Deze stand garandeert een optimaal gebruik bij het rijden op een onvast wegdek (modder, zand, dode bladeren ...). De werkingsstand "Expert" maakt gebruik van de functies van de tractiecontrole.

Vanaf ongeveer 40 km/uur schakelt het systeem automatisch over op de werkingsstand "Auto" en licht de melding "Doorslip regel. automatisch" gedurende ongeveer 15 seconden op het instrumentenpaneel op.

Opmerking: de standaardwerkingsstand van het systeem is Auto.



Banden

Als de banden vervangen moeten worden, mag dit alleen gebeuren door even grote banden van hetzelfde merk, met dezelfde eigenschappen en met hetzelfde profiel.

Zij moeten: ofwel gelijk zijn aan de oorspronkelijk gemonteerde, ofwel voldoen aan de door de merkdealer gestelde eisen.

HULP- EN CORRECTIESYSTEMEN TIJDENS HET RIJDEN (6/12)

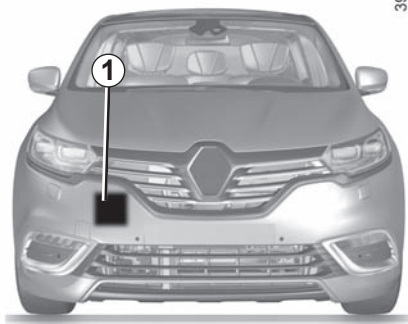

39295

Actieve noodstop

Met behulp van de radar **1** bepaalt het systeem de afstand tot de voorligger en waarschuwt het de bestuurder bij risico op een frontale botsing. Het systeem kan de auto vanzelf afremmen om de schade bij een aanrijding te beperken.

NB: zorg ervoor dat de radar **1** niet bedekt is (vuil, modder, sneeuw...).

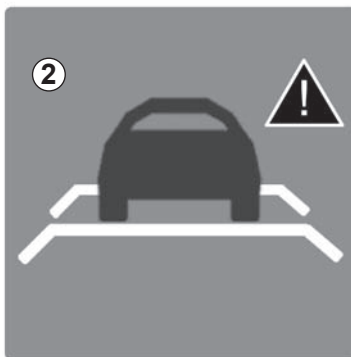

39526

Werking

Wanneer tijdens het rijden (met een snelheid tussen 30 en 140 km/u) het risico ontstaat op een botsing met de voorligger, brandt het controlelampje **2** rood op het instrumentenpaneel en afhankelijk van de auto, ook op het head-up display. U krijgt ook een geluidssignaal.

Als de bestuurder het rempedaal indrukt en het systeem nog altijd een risico op een botsing detecteert, wordt sterker afgeremd.

Als de bestuurder niet reageert op de waarschuwing en een botsing onvermijdelijk wordt, schakelt het systeem de remmen in.

Het systeem detecteert geen voertuigen die in dezelfde richting rijden. Het systeem kan dan ook geen motorrijders detecteren, aangezien hun verplaatsingsrichting moeilijk te bepalen is.

HULP- EN CORRECTIESYSTEMEN TIJDENS HET RIJDEN (7/12)

39126

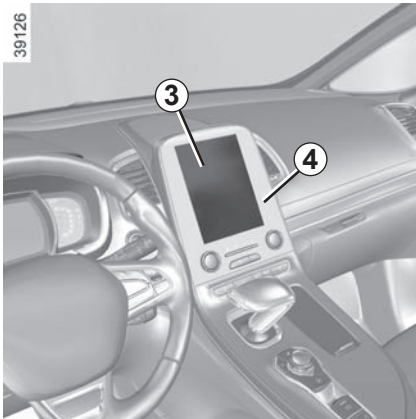

Inschakelen, uitschakelen van het systeem

Kies op het multimediascherm **3** het menu “Voertuig”, “Hulp bij het rijden”, “Precrash-systeem” en kies dan “ON” of “OFF”.

Als het systeem wordt uitgeschakeld, gaat

het waarschuwingslampje  op het instrumentenpaneel branden.

Het systeem wordt opnieuw ingeschakeld telkens het contact wordt aangezet.

Omstandigheden waarin het systeem niet werkt

Het systeem wordt mogelijk niet ingeschakeld:

- wanneer de versnellingshendel in neutrale stand of neutraal staat;
- wanneer de handrem is ingeschakeld;
- in een bocht.

Bij een storing

Als het systeem een storing signaleert, gaat

het controlelampje  branden, met de melding “Actieve remmen uitgeschakeld”.

Er zijn twee mogelijkheden:

- Er zijn tijdelijke problemen in het systeem (er zit bijvoorbeeld vuil, modder, sneeuw enzovoort op de sensor). Parkeer in dat geval de auto en zet de motor uit. Reinig de detectiezone van de radar. Als u de motor weer start, is het controlelampje uit en wordt de melding niet meer weergegeven.
- Als dit niet het geval is, heeft dit mogelijk een andere oorzaak. Neem contact op met een merkdealer.

Om direct naar het menu “Hulp bij het rijden” te gaan, drukt u op de toets **4**





Actieve noodstop

Deze functie is een extra hulp tijdens het rijden. Deze functie kan in geen geval de waakzaamheid en verantwoordelijkheid van de bestuurder vervangen; deze moet altijd de controle over zijn auto behouden.

Werkzaamheden/repatries van het systeem

- Bij een botsing kan de aliniëring van de radar worden gewijzigd, wat gevolgen kan hebben voor de correcte werking. Schakel de functie uit en neem contact op met een merkdealer.
- Alle werkzaamheden in de buurt van de radar (reparaties, vervangingen, lak bijwerken) moeten worden uitgevoerd door een vakman.
- Het monteren van accessoires die de radar kunnen blokkeren, is verboden (bullbar...).

Enkel een merkdealer mag aan het systeem werken.

Storingen van het systeem

Bepaalde omstandigheden kunnen het systeem verstoren of de correcte werking ervan verhinderen, bijvoorbeeld:

- een complexe omgeving (metalen brug ...);
- slechte weersomstandigheden (sneeuw, hagel, ijzel ...).

Risico op onterecht remmen.



Actieve noodstop

Beperkingen voor de werking van het systeem

- Het systeem reageert enkel op bewegende voertuigen of voertuigen die in beweging werden gedetecteerd.
- Voor voertuigen die in tegengestelde richting rijden wordt geen waarschuwing afgegeven en treedt het systeem niet in werking.
- De radarzone moet schoon blijven en mag niet worden gemanipuleerd, om de goede werking van het systeem te waarborgen.
- Het systeem kan reageert minder efficiënt op kleine voertuigen, zoals motoren of fietsen, dan op andere voertuigen.

Uitschakelen van de functie

Schakel de functie uit in deze gevallen:

- de knipperlichten niet werken;
- de voorkant van de auto is beschadigd;
- de auto wordt gesleept (bij pech).

Onderbreking van de functie

U kunt het actief remmen op elk moment onderbreken door kort het gaspedaal in te drukken of aan het stuur te draaien om uit te wijken.

Als het systeem abnormaal werkt, schakelt u dit uit en raadpleegt u een merkdealer.

HULP- EN CORRECTIESYSTEMEN TIJDENS HET RIJDEN (10/12)

Hulp bij het rijden met aanhangwagen

Het systeem helpt de auto onder controle te houden bij gebruik met een aanhangwagen. Het detecteert trillingen die veroorzaakt worden door het trekken van een aanhangwagen in bijzondere rijomstandigheden.

Werkingsvoorwaarden

- De functie moet worden ingeschakeld door een merkdealer;
- de trekhaak moet door een merkdealer erkend zijn;
- de bedrading moet erkend zijn door een merkdealer;
- de trekhaak moet op de auto aangesloten zijn.

De werking van het systeem

De functie stabiliseert de auto door:

- de voorwielen asymmetrisch af te remmen om de trillingen die door de aanhangwagen worden veroorzaakt af te zwakken;
- de vier wielen af te remmen en het motorkoppel te verminderen om de snelheid van de auto te verlagen totdat de trillingen stoppen.

Het controlelampje  knippert op het instrumentenpaneel om u te informeren.



Als de bedrading van de trekhaak in gebruik is maar er geen aanhangwagen wordt gesleept (fietsendrager, bagagedrager met verlichting ...) kan de functie in bepaalde rijomstandigheden tussenbeide komen, bijvoorbeeld bij spoorvorming.

Risico op vertraging van de auto.

HULP- EN CORRECTIESYSTEMEN TIJDENS HET RIJDEN (11/12)

Hulp bij wegrijden op een helling

Afhankelijk van de helling van de weg helpt dit systeem de bestuurder bij het wegrijden op een helling. Het voorkomt dat de auto achteruit rolt, door automatisch de remmen vast te zetten als de bestuurder het rempedaal loslaat om het gaspedaal te bedienen.

Werking van het systeem

Het werkt alleen als de versnellingshendel niet in de neutrale stand staat (niet in **N** of **P** voor een automatische transmissie) en als de auto geheel stil staat (rempedaal ingedrukt).

Het systeem houdt de auto ongeveer **2 secondes** stil. Daarna komen de remmen vrij (de auto rijdt naargelang de helling).



Het systeem van de hulp bij het wegrijden op een helling kan niet in alle gevallen totaal verhinderen dat de achteruit rijdt (zeer steile helling, enz.).

De bestuurder kan altijd het rempedaal bedienen om het achteruitrijden van de auto te verhinderen.

De hulp bij het wegrijden op een helling mag niet gebruikt worden om de auto langdurig stil te houden: gebruik het rempedaal.

Deze functie is niet bedoeld om de auto permanent te laten stilstaan.

Gebruik indien nodig het rempedaal om de auto te stoppen.

De bestuurder moet bijzonder voorzichtig rijden op een glad oppervlak of bij weinig grip.

Gevaar van ernstige verwondingen.

A

39297



Achterwielbesturing

Voor de auto's die hiermee uitgerust zijn, maakt dit systeem het mogelijk, als de auto rijdt, de achterwielen te sturen afhankelijk van de rijomstandigheden: bij lage snelheid verbetert dit systeem de wendbaarheid, bij hoge snelheid de stabiliteit.

Bij het rijden met lage snelheid sturen de achterwielen tegengesteld aan de voorwielen (figuur **A**) om de wendbaarheid van de auto te verbeteren. Dit is handig in stadsverkeer, op een bochtige weg, bij het inparke- ren, enz.

B

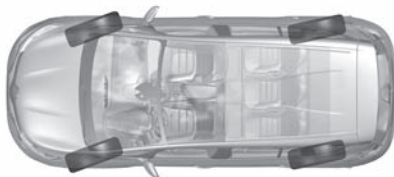

39298



Bij hogere snelheden sturen de achterwielen in dezelfde richting als de voorwielen (figuur **B**) om de stabiliteit van de auto te vergroten. Dit is handig bij het wisselen van rijstrook, bij het nemen van een bocht enz.

Opmerking: de configuratie van het systeem (wendbaarheid enzovoort) is afhankelijk van de gekozen modus in het menu "Multi-Sense" (raadpleeg de informatie over "Multi-Sense" in hoofdstuk 3).

Storingen

- Als het waarschuwingslampje  in combinatie met de boodschap "Controleer stuurbekracht." op het instrumentenpaneel verschijnt: raadpleeg een merkdealer.
- Als het waarschuwingslampje  in combinatie met de boodschap "Storing stuurbekracht." op het instrumentenpaneel verschijnt, **duidt dit op een storing in het systeem.**



STOP betekent dat u direct moet stoppen zonder het overige verkeer in gevaar te brengen. Roep de hulp in van een merkdealer.

Bij een botsing tegen de onderkant van de auto (bijvoorbeeld: contact met een paaltje, een stoeprand of ander stadsmeubilair) kunt u de auto beschadigen (bijvoorbeeld: vervorming van een as).

Om ieder risico van een ongeluk te voorkomen, moet u uw auto door een merkdealer laten controleren.

WAARSCHUWING BIJ VERLATEN VAN RIJSTROOK (1/3)

Deze functie waarschuwt de bestuurder bij onopzettelijke overschrijding van een doorgetrokken of onderbroken streep.

Deze functie gebruikt een camera die zich achter de achteruitkijkspiegel op de voorruit bevindt.

Voor auto's die hiermee zijn uitgerust, wordt bepaalde informatie getoond op het head-up display.



Deze functie is een extra hulpmiddel voor de besturing als onopzettelijk een doorgetrokken of onderbroken streep wordt overschreden. Deze functie neemt niet de taak van de bestuurder over. Deze functie kan namelijk onder bepaalde omstandigheden niet goed werken, met name:

- Slecht zicht (regen, sneeuw, mist, vuile voorruit, verblindende zon op de voorruit, gedeeltelijk uitgewiste lijnen enz.);
- weg met scherpe bochten;
- wanneer men dicht achter een andere auto op dezelfde rijstrook rijdt;
- wegbelijning die versleten is, weinig contrasteert of lange onderbrekingen heeft;
- smalle weg;
- ...

In dit geval blijven de zichtbaarheidsindicatoren van de strepen grijs op het instrumentenpaneel om aan te geven dat de functie niet gereed is om te waarschuwen (de strepen worden niet gedetecteerd).

Deze functie is in geen geval een vervanging voor de oplettendheid en verantwoordelijkheid van de bestuurder bij het manoeuvreren.

WAARSCHUWING BIJ VERLATEN VAN RIJSTROOK (2/3)

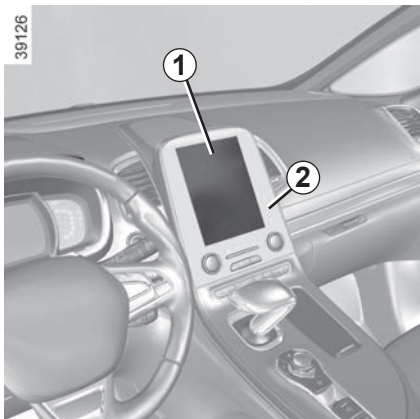

Inschakelen/uitschakelen

Vanaf het bedieningsscherm **1**: selecteer "Voertuig", "Hulp bij het rijden", "Waarschuwing bij verlaten van rijvak" en kies vervolgens "ON" of "OFF".

Wanneer de functie is geactiveerd, worden de zichtbaarheidsindicatoren **3** van de strepen links en rechts in het grijs weergegeven op het instrumentenpaneel.

Om direct naar het menu "Hulp bij het rijden" te gaan, drukt u op de toets **2**

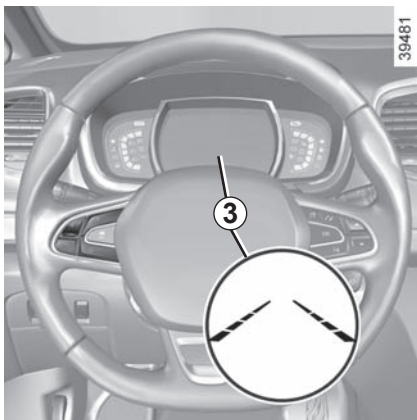

De functie is gereed om te waarschuwen als:

- de auto sneller dan ongeveer 70 km/u. rijdt;
- en
- de strepen worden gedetecteerd en de zichtbaarheidsindicatoren **3** zijn groen gekleurd.

De functie geeft een waarschuwing als een streep wordt overschreden zonder dat de richtingaanwijzers worden aangezet. De functie waarschuwt de bestuurder door een geluidssignaal te laten klinken en de indicator voor de zijstreep die werd overschreden rood te maken op het instrumentenpaneel.

Omstandigheden waarbij geen waarschuwingen worden gegeven

- De richtingaanwijzers waren aangezet of zijn minder dan ongeveer 4 seconden aan geweest voordat de streep werd overschreden;
- De streep wordt zeer snel overschreden;
- Er wordt continu over een streep gereden;
- Bij het nemen van bochten maakt de functie het mogelijk om deze iets af te snijden;
- ...

WAARSCHUWING BIJ VERLATEN VAN RIJSTROOK (3/3)

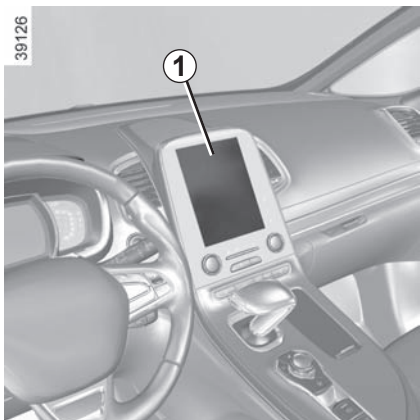

Afstellen

Selecteer vanaf het bedieningsscherm **1** “Voertuig”, “Hulp bij het rijden”, “Instelling voor waarschuwing bij verlaten van rijbaan” en vervolgens:

- stelt u in volume het geluidsvolume van de waarschuwing in door een van de vijf niveaus te kiezen;
- stelt u in gevoeligheid de gevoeligheid van de streepdetectie door te kiezen uit:
 - “Laag” streep gedetecteerd bij overschrijding;
 - “Midden” streep gedetecteerd bij naderen;
 - “hoog” streep gedetecteerd in de buurt.

Bij een storing

Bij een storing verschijnt de boodschap “Controleer Lane departure” op het instrumentenpaneel en verdwijnen de zichtbaarheidsindicatoren van de strepen links en rechts van het instrumentenpaneel.

Raadpleeg een merkdealer.

DODEHOEKWAARSCHUWING (1/3)

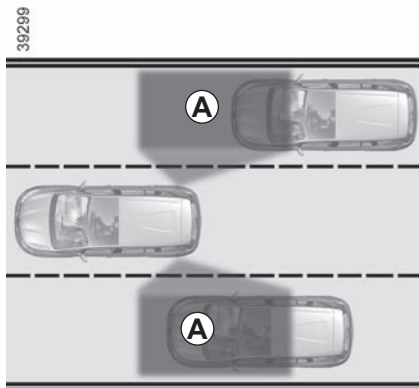

Dit systeem waarschuwt de bestuurder als er zich een auto in het detectiegebied bevindt **A**.

Dit systeem schakelt in als de auto rijdt met een snelheid die tussen ongeveer 30 km/u en 140 km/u bedraagt.

Deze functie maakt gebruik van de **1**-sensoren die aan beide zijden in de voor- en achterbumpers zijn geïnstalleerd.

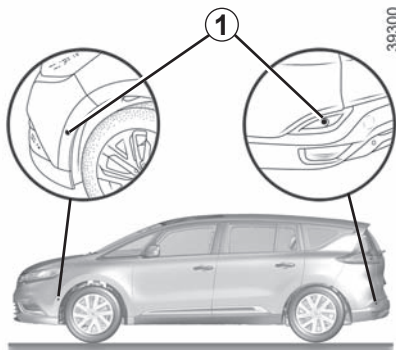

Inschakelen/uitschakelen

Kies op het multimediascherm **2** het menu "Voertuig", "Hulp bij het rijden", "Dodehoekwaarschuwing" en kies dan "ON" of "OFF".

Wanneer de motor wordt gestart, komt het systeem in dezelfde staat als vóór het uitzetten van het contact.

U kunt direct naar het menu "Hulp bij het rijden" gaan met de toets **3** .

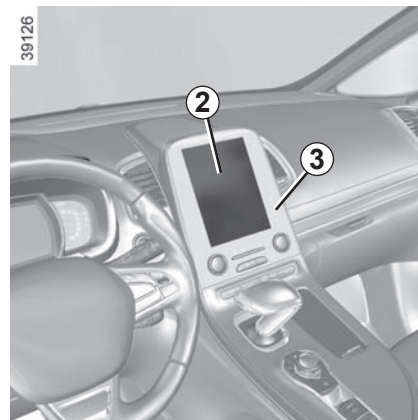

Bijzonderheid

Zorg ervoor dat de sensoren niet bedekt zijn (vuil, modder, sneeuw, ...).

Indien een van de sensoren bedekt is, verschijnt het bericht "Dodehoek ass reinig sensor" op het instrumentenpaneel. In dat geval moet u de sensoren reinigen.

DODEHOEKWAARSCHUWING (2/3)

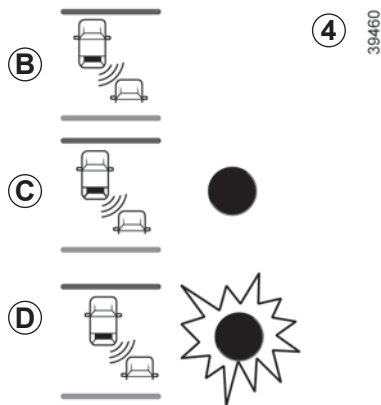

Indicator 4

Op elke binnenspiegel **5** bevindt zich een indicator **4**.

Opmerking: reinig de binnenspiegels **5** regelmatig zodat de indicatoren **4** zichtbaar blijven.

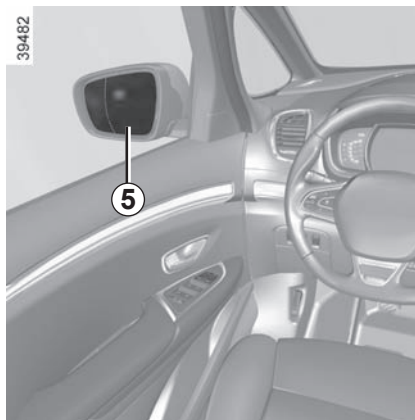

Werking

Deze functie geeft een waarschuwing:

- als de auto tussen 30 km/u en 140 km/u rijdt;
- als er zich een auto in de dodehoekzone bevindt die zich in dezelfde richting verplaatst als uw auto.

Als uw auto een andere auto inhaalt, wordt de indicator **4** enkel ingeschakeld als de ingehaalde auto zich langer dan een seconde in de dode hoek bevindt.

Display B

De functie is ingeschakeld en detecteert geen enkele andere auto.

Display C

Eerste waarschuwing: de indicator **4** geeft aan dat er zich een auto in de dode hoek bevindt.

Display D

De richtingaanwijzer is ingeschakeld, de indicator **4** knippert wanneer de functie een auto detecteert in de dodehoekzone van de richting waarin u het stuur draait. Als u de richtingaanwijzer uitschakelt, schakelt de indicator terug naar de eerste waarschuwing (display **C**).

De detectiecapaciteit van het systeem volgt een standaardrijvakbreedte. Als u in een smalle rijstrook rijdt, kan het systeem auto's in andere rijstroken detecteren.

DODEHOEKWAARSCHUWING (3/3)

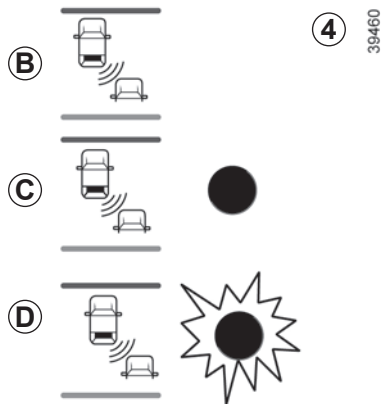

Omstandigheden waarin de dodehoekwaarschuwing niet werkt

- Als het voorwerp niet beweegt;
- als er veel verkeer is;
- in een bocht;
- als de sensors voorin en achterin tegelijkertijd een voorwerp opmerken (bv. een lange vrachtwagen).
- ...

Storingen

Wanneer het systeem een fout opmerkt, verschijnt de boodschap "Controleer Dodehoek ass" op het instrumentenpaneel. Roep de hulp in van een merkdealer.

NB: bij het starten van de motor, knippert de indicator 4, display B, 3 keer. Dit is normaal.



– De detectiecapaciteit van het systeem volgt een standaardrijvakbreedte. Als u op een breed rijvak rijdt, kan het systeem geen auto's detecteren in de dode hoek.

- In geval van blootstelling aan sterke elektromagnetische golven (zoals onder hoogspanningslijnen) of in erg slechte weersomstandigheden (hevige regen, sneeuw, enz.) kan het systeem tijdelijk niet goed werken. Let op de rijomstandigheden.

Kans op ongevallen.



Vanwege de sensoren in de bumpers moet elke handeling (reparatie, vervanging, bijwerking van de lak, ...) worden uitgevoerd door een gekwalificeerde monteur.



Deze functie is een extra hulp die aangeeft dat er zich een auto in de dode hoek van uw auto bevindt.

Ze kan dus in geen geval de oplettenheid of de verantwoordelijkheid van de bestuurder overnemen.

De bestuurder moet altijd op zijn hoede blijven voor plotselinge gebeurtenissen tijdens het rijden: let dus altijd op of er zich bij het manoeuvreren geen kleine, smalle obstakels (zoals een kind, dier, kinderwagen, fiets, steen, paaltje enz.) in uw blinde hoek bevinden.

WAARSCHUWING VEILIGHEIDSAFSTAND (1/2)

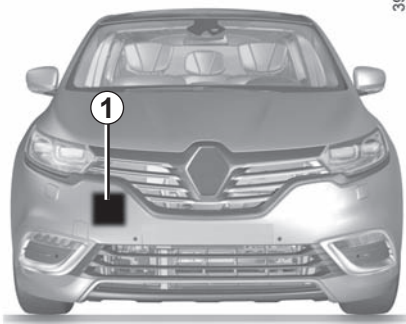

Deze functie vertelt de bestuurder met behulp van de radar **1** welk tijdsinterval hem scheidt van zijn voorligger, zodat een veilige afstand kan worden bewaard tussen de twee voertuigen.

NB: zorg ervoor dat de radar **1** niet bedekt is (vuil, modder, sneeuw ...).

Deze functie wordt ingeschakeld als de auto rijdt met een snelheid die tussen ongeveer 30 km/u en 200 km/u bedraagt.

Wanneer de motor wordt gestart, komt de functie in dezelfde staat als vóór het uitzetten van de motor.

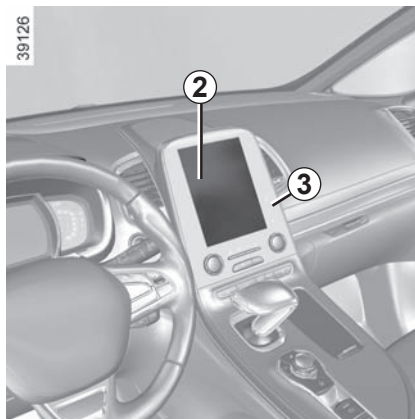

Inschakelen/uitschakelen van de functie

Op het bedieningsscherm **2** kiest u het menu "Voertuig", "Hulp bij het rijden", "Waarschuwing voor afstand" en kiest u vervolgens "ON" of "OFF".

Om direct naar het menu "Hulp bij het rijden" te gaan, drukt u op de toets **3**



Deze functie is een extra hulp tijdens het rijden. Deze functie kan in geen geval de waakzaamheid en verantwoordelijkheid van de bestuurder vervangen, die altijd de controle over zijn auto moet behouden.

WAARSCHUWING VEILIGHEIDSAFSTAND (2/2)

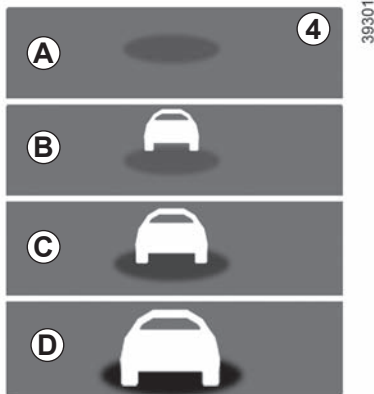

Werking

Wanneer de functie wordt ingeschakeld, vertelt de indicator **4** u welke afstand er tussen uw auto en uw voorligger ligt.

- **A** (grijs): functie niet in werking;
- **A** (groen): geen auto gedetecteerd;
- **B** (groen): het tijdsinterval is groter of gelijk aan ongeveer 2 seconden (de afstand tussen de twee voertuigen is aangepast aan uw snelheid);

- **C** (oranje): het tijdsinterval bedraagt ongeveer 1 à 2 seconden (de afstand tussen de twee voertuigen is onvoldoende);
- **D** (rood): het tijdsinterval bedraagt ongeveer 1 seconde of minder (de afstand tussen de twee voertuigen is veel te kort).

Als het tijdsinterval tussen de twee voertuigen minder dan ongeveer 0,5 seconden bedraagt, knippert het waarschuwinglampje **4** op het instrumentenpaneel. In bepaalde omstandigheden wordt het tijdsinterval mogelijk niet getoond:

- in een bocht;
- bij het veranderen van rijstrook;
- als de voorligger ver genoeg of buiten bereik van de sensor is.

Voor auto's die hiermee zijn uitgerust, wordt bepaalde informatie getoond op het head-up display.

De functie is niet beschikbaar wanneer Adaptive Cruise Control ingeschakeld is.



De meting wordt getoond ter informatie: het systeem heeft geen uitwerking op de auto.

De functie is niet bestemd om gebruikt te worden in de stad of in dynamische rijomstandigheden (bochten, versnellingen, bruusk remmen ...), maar wel in stabiele rijomstandigheden.

De functie heeft geen invloed op het remsysteem.

De radarzone moet schoon blijven en mag niet worden gemanipuleerd, om de goede werking van het systeem te waarborgen.

Alle werkzaamheden in de buurt van de radar (reparaties, vervangingen, lak bijwerken) moeten worden uitgevoerd door een vakman.

SNELHEIDSBEGRENER (1/3)



De snelheidsbegrener is een functie die u helpt om een door u gekozen **maximumsnelheid** niet te overschrijden.

U kunt als u dat wenst de functie "Waarschuwing snelheidsverklipper" koppelen aan de snelheidsbegrener (raadpleeg de paragraaf "Waarschuwing snelheidsverklipper" in hoofdstuk 2).

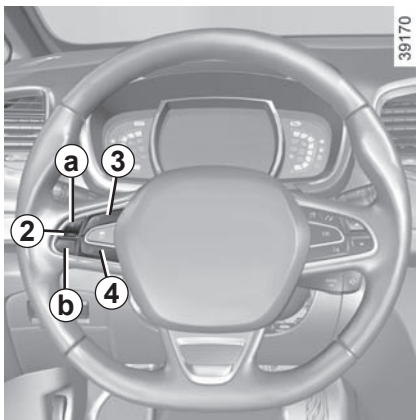

Bediening

- 1 Hoofdschakelaar Aan/Uit.
- 2 Schakelaars voor:
 - a Inschakelen, in geheugen opslaan en verhogen van de maximumsnelheid(+);
 - b Verlagen van de maximumsnelheid (-).
- 3 Inschakelen met oproepen van de maximumsnelheid (R).
- 4 Uitschakelen van de functie (de ingestelde maximumsnelheid blijft in het geheugen) (O).

Inschakelen

Druk op schakelaar **1** aan . Het controlelampje gaat branden en de boodschap "Begrener" verschijnt op het instrumentenpaneel met streepjes om aan te geven dat de snelheidsbegrener is ingeschakeld en wacht op het opslaan van een maximumsnelheid.

Om de actuele snelheid op te slaan, drukt u op de schakelaar **2** aan **a (+)**: de maximumsnelheid vervangt de streepjes.

De minimum te registreren snelheid is 30 km/u.

SNELHEIDSBEGRENZER (2/3)

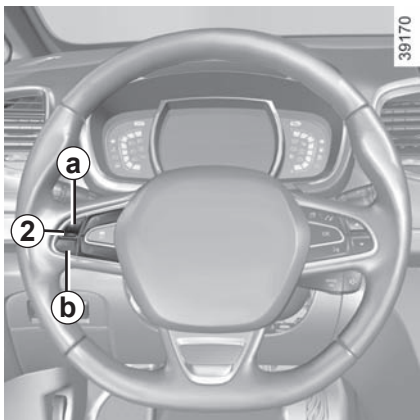

Het rijden

Als een ingestelde snelheid in het geheugen staat, grijpt het systeem niet in zolang deze snelheid niet bereikt wordt. Het rijden is hetzelfde als met een auto zonder snelheidsbegrenzer.

Zodra u de ingestelde snelheid bereikt, overschrijdt de auto de ingestelde snelheid niet, ook niet als u het gaspedaal verder indrukt, behalve indien nodig (raadpleeg de paragraaf "Overschrijding van de maximumsnelheid").

Verandering van de ingestelde maximumsnelheid

Om de maximumsnelheid te verhogen drukt u een of een paar keer op de schakelaar **2** :

- aan kant **a** (+) om de snelheid te verhogen;
- aan kant **b** (-) om de snelheid te verlagen.

Overschrijden van de ingestelde snelheid

Het blijft altijd mogelijk de ingestelde maximum snelheid te overschrijden door: **zo snel en diep mogelijk** het gaspedaal in te drukken (voorbij het "zware punt")

Tijdens het overschrijden van de snelheid knippert de snelheid in het rood op het instrumentenpaneel.

Laat daarna het gaspedaal los: de snelheidsbegrenzer komt weer in werking zodra u langzamer rijdt dan de in het geheugen opgeslagen snelheid.

Onmogelijkheid om de ingestelde maximum snelheid vast te houden

Tijdens een steile afdaling kan het systeem de maximumsnelheid niet vasthouden: de opgeslagen snelheid knippert in het rood op het instrumentenpaneel en er klinkt met regelmatig interval een geluidssignaal om u hiervan op de hoogte te brengen.



De snelheidsbegrenzer heeft in geen enkel geval invloed op het remsysteem.

SNELHEIDSBEGRENZER (3/3)



Onderbreken van de functie

De werking van de snelheidsbegrenzer wordt opgeschort (stand-by) als u op schakelaar **4** (O) drukt. In dit geval blijft de ingestelde maximumsnelheid in het geheugen en de boodschap "In geheugen" met de ingestelde snelheid verschijnt op het instrumentenpaneel.

Opnieuw inschakelen van de maximumsnelheid

Als een snelheid in het geheugen is opgenomen, is het mogelijk deze op te roepen door op de schakelaar **3** (R) te drukken.

Als de begrenzer is opgeschort, komt de functie weer in werking door een druk op de kant + (**2**) van de schakelaar **a**, ongeacht de snelheid die in het geheugen is opgeslagen: het is de snelheid van de auto op dat moment waarmee rekening wordt gehouden.

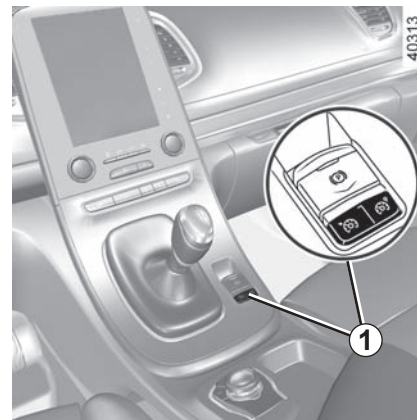

Uitschakelen van de functie

De werking van de snelheidsbegrenzer wordt onderbroken als u drukt op de schakelaar **1**, in dat geval is er geen snelheid meer in het geheugen opgeslagen. Het doven van het oranje lampje  op het instrumentenpaneel bevestigt dat de functie uitgeschakeld is.

WAARSCHUWING SNELHEIDSVERKLIKKER (1/3)



De waarschuwing snelheidsverklikker met verkeersbordherkenning laat de bestuurder weten wanneer hij de snelheidsbeperking voor de weg waarop hij rijdt, overschrijdt.

De werking van het systeem

Het systeem detecteert verkeersborden die de maximumsnelheid aangeven aan de kant van de weg en geeft de maximumsnelheid weer.

Deze functie maakt hoofdzakelijk gebruik van de informatie van de camera **1** op de voorruit, achter de achteruitkijkspiegel.

NB: zorg ervoor dat de voorruit niet wordt afgedekt (vuil, ijs, sneeuw ...).

Het systeem gebruikt eveneens informatie van andere systemen van de auto (navigatie-GPS...).

Als de snelheidsbegrenzer is ingeschakeld, kunt u de ingestelde snelheid aanpassen aan de snelheid aangegeven door het systeem.

Als de maximumsnelheid wordt overschreden, wordt de weergave van het bord gewijzigd (de tekens worden in het rood aangegeven of de cirkel rond het bord knippert) om u daarvan op de hoogte te brengen.

Voor auto's die hiermee zijn uitgerust, wordt bepaalde informatie getoond op het head-up display.

Bijzondere omstandigheden

- Als de auto in een land rijdt met andere snelheidseenheden dan die van de auto, wordt het snelheidsbord weergegeven in de eenheid van het desbetreffende land, samen met de omgerekende maximumsnelheid in de eenheid van het instrumentenpaneel van de auto.
- Voor landen waar de maximumsnelheid op bepaalde soorten wegen wordt verlaagd bij regenweer, kan het systeem de maximumsnelheid wijzigen enkele seconden nadat de ruitenwissers van de voorruit worden ingeschakeld.
- Het systeem houdt geen rekening met uitzonderlijke snelheidsbeperkingen, bijvoorbeeld op dagen waarop de luchtverontreiniging piekt.

WAARSCHUWING SNELHEIDSVERKLIKKER (2/3)

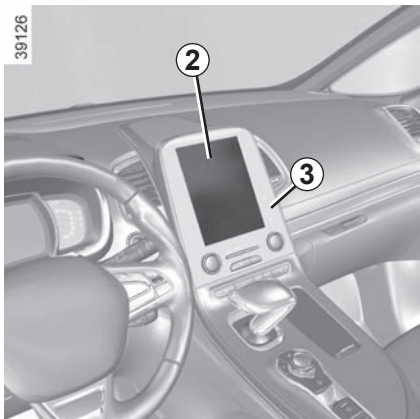

Inschakelen/uitschakelen van het systeem

Op het multifunctionele scherm **2** kiest u het menu "Voertuig", gevolgd door "Hulp bij het rijden", "Inst. waarschuwing snelheid", "Snelheidswaarschuwing", en kiest u vervolgens "ON" of "OFF".

Om direct naar het menu "Hulp bij het rijden" te gaan, drukt u op de toets **3**

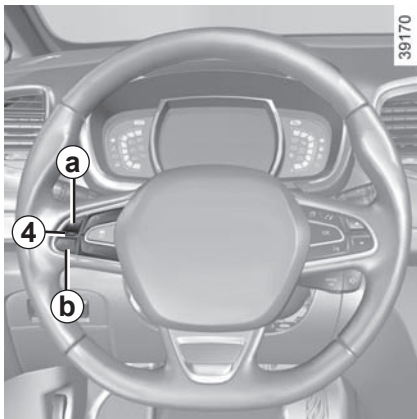

Als de functie is ingeschakeld en de plaatselijke wetgeving dit toestaat, kunt u de "gevaarlijke zones" instellen. Het systeem vertelt u hoe ver u van deze zone bent verwijderd en zodra u deze zone inrijdt.

Verandering van de ingestelde maximumsnelheid

Als de ingestelde snelheid van de snelheidsbegrenzer verschilt van de gedetecteerde snelheid, drukt u lang op de schakelaar **4** :

- aan kant **a** (+) om de ingestelde snelheid te verhogen tot de gedetecteerde snelheid;
- aan kant **b** (-) om de ingestelde snelheid te verlagen tot de gedetecteerde snelheid.

Bij een storing

kan het systeem de snelheidsbeperking niet detecteren als:

- de voorruit niet schoon is;
- de camera verblind wordt door de zon;
- het zicht niet goed genoeg is ('s nachts, mist ...);
- de verkeersborden onleesbaar zijn (sneeuw ...) of verborgen zijn (achter een andere auto of bomen);
- de informatie van een navigatiesysteem niet actueel is.



Deze functie is een extra hulp tijdens het rijden. Deze functie kan in geen geval de waakzaamheid en verantwoordelijkheid van de bestuurder vervangen, die altijd de controle over zijn auto moet behouden.

De bestuurder moet zijn snelheid altijd aanpassen aan de rijomstandigheden, ongeacht de aanwijzingen van het systeem.

Met het systeem kunnen verkeersborden die de maximumsnelheid aangeven worden gedetecteerd. Andere verkeersborden worden niet gedetecteerd.

De bestuurder mag de borden die niet door het systeem worden gedetecteerd echter niet negeren en moet zich aan altijd in eerste instantie aan de verkeersborden en de voorschriften van het verkeersreglement houden.

Bij slecht zicht (mist, sneeuw, vorst ...) kan het systeem niet de juiste snelheidsbeperking aangeven.

De bestuurder moet zijn snelheid altijd aanpassen aan het verkeer, ongeacht de aanwijzingen van het systeem.

SNELHEIDSREGELAAR (1/4)

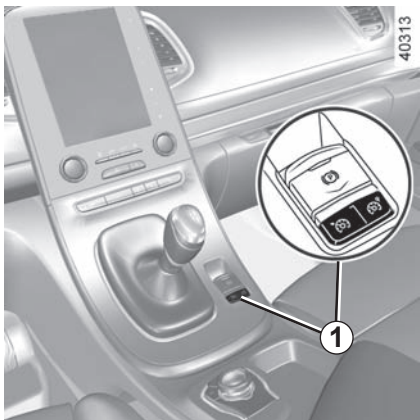

De snelheidsregelaar is een functie die u helpt de door u gekozen rijsnelheid op een constante waarde vast te houden, dit wordt de **ingestelde snelheid** genoemd.

Vanaf 30 km/u kunt u de snelheid traploos instellen.



De snelheidsregelaar heeft in geen enkel geval invloed op het remsysteem.



Bedieningsknoppen

- 1 Hoofdschakelaar Aan/Uit.
- 2 Schakelaars voor:
 - a Inschakelen, in het geheugen opslaan en verhogen van de ingestelde snelheid (+) ;
 - b Verlagen van de ingestelde snelheid (-)
- 3 Inschakelen met oproepen van de ingestelde snelheid (R).
- 4 Uitschakelen van de functie (de ingestelde snelheid blijft in het geheugen) (O).



Deze functie is een extra hulp tijdens het rijden. Ze vervangt niet de taak van de bestuurder. U moet zich ten allen tijde houden aan de voorgeschreven snelheid en blijven opletten (u moet altijd klaar zijn om te remmen in alle omstandigheden), de snelheidsregelaar ontslaat de bestuurder niet van zijn verantwoordelijkheid. De snelheidsregelaar moet niet gebruikt worden in druk verkeer, op een bochtige of gladde weg (ijzel, aquaplaning, kiezelsteentjes) en als de weersomstandigheden ongunstig zijn (mist, regen, zijwind, enz.).

Kans op ongevallen.

SNELHEIDSREGELAAR (2/4)

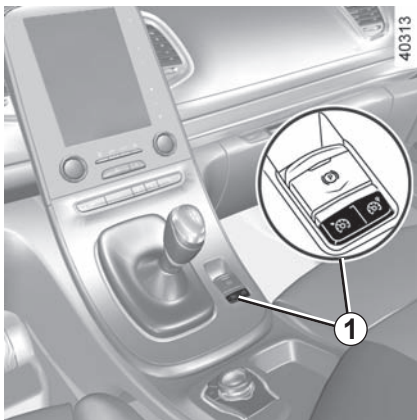

Inschakelen

Druk op schakelaar **1** aan .

Het groene controlelampje  gaat branden en de boodschap "Controleer regelaar" verschijnt op het instrumentenpaneel met streepjes om aan te geven dat de snelheidsregelaar is ingeschakeld en wacht op het opslaan van een snelheid.

Instellen van de snelheid

Rijdend met een constante snelheid (vanaf ongeveer 30 km/u) drukt u op de schakelaar **2** aan de kant van **a** (+): de functie wordt ingeschakeld en de actuele snelheid wordt opgeslagen.

De ingestelde snelheid vervangt de streepjes en de instelling van de functie wordt bevestigd doordat de ingestelde snelheid in het groen wordt getoond, de boodschap "Controleer regelaar" verschijnt en het controlelampje  oplicht.

Als u de functie probeert in te schakelen wanneer u minder dan 30 km/u rijdt, verschijnt de boodschap "Snelh ongeldig" en blijft de functie uitgeschakeld.

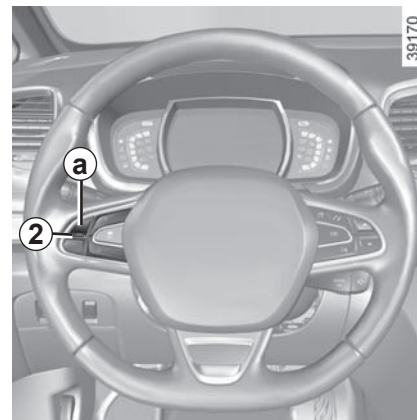

Het rijden

Als een snelheid in het geheugen is vastgelegd en de regeling ingeschakeld is, kunt u uw voet van het gaspedaal nemen.



Let op: u moet de voeten dicht bij de pedalen te houden om te kunnen ingrijpen bij noodsituaties.

SNELHEIDSREGELAAR (3/4)

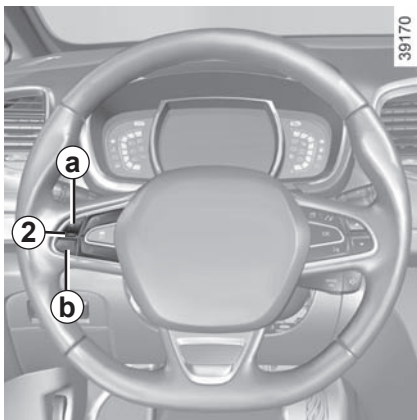

Veranderen van de ingestelde snelheid

Om de ingestelde snelheid aan te passen, drukt u een paar keer op de schakelaar **2** :

- aan kant **a** (+) om de snelheid te verhogen;
- aan kant **b** (-) om de snelheid te verlagen.



De snelheidsregelaar heeft in geen enkel geval invloed op het remsysteem.

Overschrijden van de ingestelde snelheid

U kunt de snelheid van de auto altijd verhogen door het gaspedaal in te drukken. Tijdens het overschrijden van de snelheid knippert de ingestelde snelheid in het rood op het instrumentenpaneel.

Laat daarna het gaspedaal los: na enkele seconden gaat de auto automatisch weer tegen de oorspronkelijk ingestelde snelheid rijden.

Onmogelijkheid om de gekozen ingestelde snelheid vast te houden

Tijdens een steile afdaling kan het systeem de ingestelde snelheid niet vasthouden: de snelheid in het geheugen knippert in het rood op het instrumentenpaneel om u hiervan op de hoogte te brengen.

SNELHEIDSREGELAAR (4/4)



Onderbreken van de functie

De functie wordt uitgeschakeld als u drukt op:

- de schakelaar **4** (O);
- het rempedaal;
- het koppelingspedaal of het in neutraal schakelen voor de auto's met automatische transmissie.

In de drie gevallen blijft de ingestelde snelheid in het geheugen en de boodschap "In geheugen" en de snelheid verschijnen op het instrumentenpaneel.

De opschorting wordt bevestigd doordat de ingestelde snelheid grijs wordt weergegeven en de boodschap "In geheugen" verschijnt.

Opnieuw inschakelen van de gekozen snelheid

Als een snelheid in het geheugen is opgeslagen, kan deze worden opgeroepen als de omstandigheden dat toelaten (verkeersdrukke, staat van het wegdek, weersomstandigheden enz.). Druk op de schakelaar **3** (R) als de rijnsnelheid van de auto hoger is dan 30 km/u.

Bij het oproepen van de in het geheugen opgeslagen snelheid wordt het inschakelen van de regelaar bevestigd door het groen oplichten van de ingestelde snelheid en de boodschap "Controleer regelaar".

NB: als de eerder opgeslagen snelheid veel hoger is dan de actuele snelheid, trekt de auto snel op naar deze hogere snelheid.

Als de regelaar is opgeschort, komt de functie weer in werking door een druk op kant **a** (+) van de schakelaar **2**, ongeacht de snelheid die in het geheugen is opgeslagen: het is de snelheid van de auto op dat moment waarmee rekening wordt gehouden.

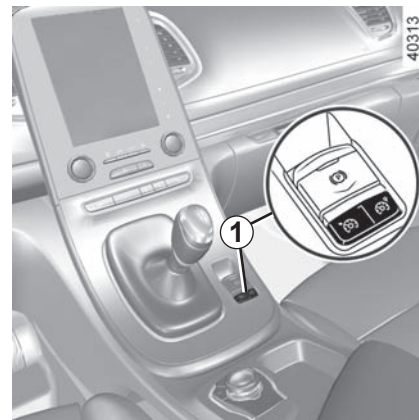

Uitschakelen van de functie

De werking van de snelheidsregelaar wordt onderbroken als u op de schakelaar **1** drukt, er is dan geen snelheid meer ingesteld. Het doven van het groene lampje (Ⓢ) en de bijbehorende boodschap op het instrumentenpaneel bevestigt dat de functie uitgeschakeld is.



Het onderbreken of uitschakelen van de snelheidsregelaar brengt geen snelle snelheidsvermindering met zich mee: u moet remmen door het rempedaal in te drukken.

ADAPTIVE CRUISE CONTROL (1/7)

Als het verkeer dit toelaat (hoofdweg met vlot verkeer of autosnelweg), biedt de instelbare snelheidsregelaar u de mogelijkheid om een gekozen snelheid, de zogeheten ingestelde snelheid, aan te houden. De snelheid is instelbaar van 50 tot en met 140 km/u of 150 km/u, afhankelijk van de auto, en de volgafstand tot uw voorligger op hetzelfde rijvak wordt automatisch bewaard.

De radar heeft een bereik van 120 meter.

Opmerking: de bestuurder moet zich houden aan de maximumsnelheid in het land waar hij/zij rijdt.

Opmerking: de instelbare snelheidsregelaar kan het voertuig afremmen tot een derde van het remvermogen. Naargelang van de situatie moet de bestuurder mogelijk zelf harder remmen.

Voor auto's die hiermee zijn uitgerust, wordt bepaalde informatie getoond op het head-up display.



Deze functie is een extra hulp tijdens het rijden. Deze functie neemt niet de taak van de bestuurder over.

U moet zich te allen tijde houden aan de voorgeschreven snelheid en blijven opletten (u moet altijd klaar zijn om te remmen in alle omstandigheden), de snelheidsregelaar ontslaat de bestuurder niet van zijn verantwoordelijkheid.

Adaptive cruise control mag niet worden gebruikt in druk verkeer, op een bochtige of gladde weg (ijzel, aquaplaning, kiezelsteentjes) of als de weersomstandigheden ongunstig zijn (mist, regen, zijwind enz.).

Kans op ongevallen.

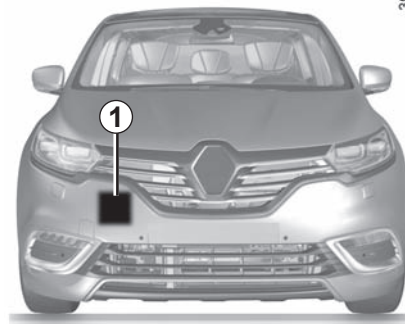

39295

Locatie van de radar

Zorg ervoor dat de radar **1** niet bedekt is (vuil, modder, sneeuw ...).

ADAPTIVE CRUISE CONTROL (2/7)

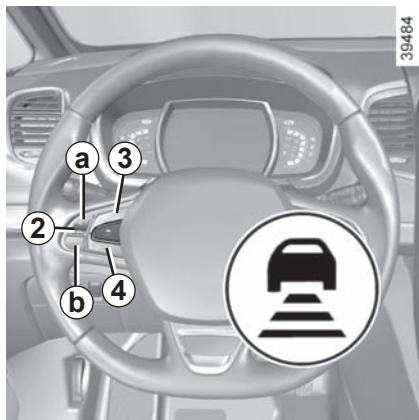

Bedieningsknoppen

- 5 Hoofdschakelaar Aan/Uit.
- 2 Schakelaars voor:
 - a Inschakelen, in het geheugen opslaan en verhogen van de ingestelde snelheid (+);
 - b Verlagen van de ingestelde snelheid (-)
- 3 Inschakelen met oproepen van de ingestelde snelheid (R).
- 4 Uitschakelen van de functie (de ingestelde snelheid blijft in het geheugen) (O).
- 6 De volgfstand instellen

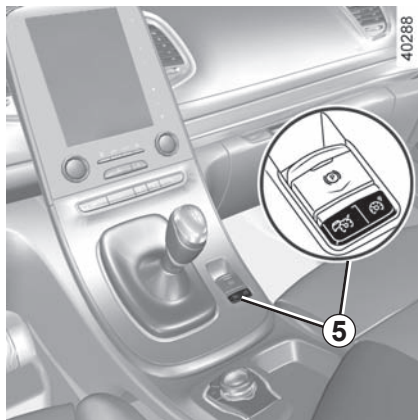



Inschakelen

Druk op de schakelaar **5**. Het groene controlelampje  gaat branden en de boodschap "Adaptieve regelaar" verschijnt op het instrumentenpaneel met streepjes om aan te geven dat de functie is ingeschakeld en wacht op het opslaan van een snelheid.

Instellen van de snelheid

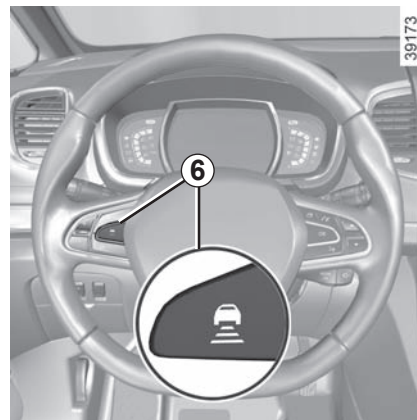
Rijdend met een constante snelheid (vanaf ongeveer 50 km/u) drukt u op de schakelaar **2** aan de kant van **a** (+): de functie wordt ingeschakeld en de actuele snelheid wordt opgeslagen.



De ingestelde snelheid vervangt de streepjes en de instelling van de functie wordt bevestigd doordat het bericht "Adaptieve regelaar" verschijnt en het controlelampje  oplicht. Als u de functie wilt inschakelen terwijl u trager dan 50 km/u of harder dan 140 km/u of, afhankelijk van de auto, 150 km/u rijdt, verschijnt het bericht "Snel ongedig" en blijft de functie inactief.

De volgfstand instellen

Door herhaaldelijk op de schakelaar **6** te drukken, kunt u de volgfstand instellen.

ADAPTIVE CRUISE CONTROL (3/7)

Het rijden

Als een snelheid in het geheugen is vastgelegd en de regeling ingeschakeld is, kunt u uw voet van het gaspedaal nemen.

Wanneer een volgafstand is opgeslagen en het systeem een voertuig op uw rijstrook detecteert dat trager rijdt dan het uwe, zal uw auto afremmen (de remlichten gaan branden) en wordt de snelheid aangepast aan die van uw voorligger, waarbij de volgafstand die u eerder hebt gekozen, wordt gehandhaafd.

Inhalen

Wanneer u trager rijdt dan de ingestelde snelheid en een voertuig wilt inhalen, zal de auto automatisch versnellen wanneer u het knipperlicht inschakelt, om het inhaalmanoeuvre te vergemakkelijken.



Let op: u moet de voeten dicht bij de pedalen te houden om te kunnen ingrijpen bij noodsituaties.

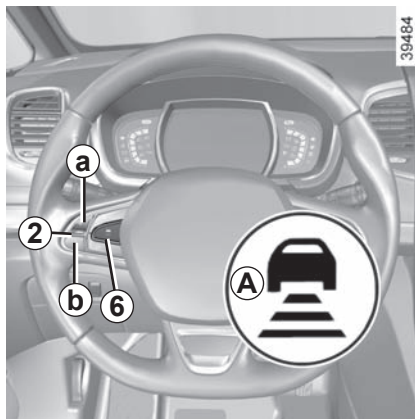

Veranderen van de ingestelde snelheid

Om de ingestelde snelheid aan te passen, drukt u een paar keer op de schakelaar **2** :

- aan kant **a** (+) om de snelheid te verhogen;
- aan kant **b** (-) om de snelheid te verlagen.

De volgafstand wijzigen

U kunt op elk moment de volgafstand ten opzichte van uw voorligger wijzigen door herhaaldelijk op de schakelaar **6** te drukken.

Op het instrumentenpaneel verschijnen horizontale volgstrepen die de gekozen volgafstand aangeven:

- een streep voor een korte afstand (die overeenkomt met een volgtijd van ongeveer één seconde);
- twee strepen voor een gemiddelde afstand;
- drie strepen voor een lange afstand (die overeenkomt met een volgtijd van ongeveer twee seconden).

De afstand dient te worden gekozen aan de hand van het verkeer, de wetgeving van het land waarin u rijdt en de weersomstandigheden.

Wanneer het systeem een voertuig detecteert op uw rijstrook, verschijnt de omtrek **A** van een voertuig boven de volgstrepen.

ADAPTIVE CRUISE CONTROL (4/7)



Overschrijden van de ingestelde snelheid

U kunt de snelheid van de auto altijd verhogen door het gaspedaal in te drukken.

Tijdens het overschrijden van de snelheid worden de ingestelde snelheid en de volgstrepen in het rood weergegeven en knippert de ingestelde snelheid op het instrumentenpaneel: de functie om de afstand te controleren is niet meer verzekerd.

Laat daarna het gaspedaal los: er wordt automatisch teruggekeerd naar de ingestelde snelheid en de afstand, behalve wanneer de functie wordt opgeschort.

Onderbreken van de functie

De functie wordt opgeschort wanneer:

- u op de schakelaar **4** (O) drukt;
- u het rempedaal indrukt;
- u het koppelingspedaal indrukt;
- u de versnellingshendel bedient;
- de rijnsnelheid van de auto minder dan 40 km/u of meer dan 160 km/u bedraagt;
- bepaalde hulp- en correctiesystemen tijdens het rijden worden ingeschakeld (ABS, ESC...).

In beide gevallen verschijnt de boodschap "Actieve regelaar niet beschikbaar" op het instrumentenpaneel wanneer de functie wordt opgeschort.

De opschorting wordt bevestigd doordat de ingestelde snelheid grijs wordt weergegeven en de boodschap "Adaptieve regelaar" verschijnt.

Opnieuw inschakelen van de gekozen snelheid

Als een snelheid in het geheugen is opgeslagen, kan deze worden opgeroepen als de omstandigheden dat toelaten (verkeersdrukke, staat van het wegdek, weersomstandigheden enz.). Druk op de schakelaar **3** (R) als de rijnsnelheid van de auto hoger is dan ongeveer 50 km/u.

Bij het oproepen van de in het geheugen opgeslagen snelheid wordt het inschakelen van de regelaar bevestigd door het groen oplichten van de ingestelde snelheid en de boodschap "Adaptieve regelaar".

Als de snelheidsregelaar stand-by is, komt de regelaarfunctie weer in werking door een druk op de schakelaar **2**, zijde **a** (+), ongeacht de snelheid die in het geheugen is opgeslagen: de actuele snelheid van de auto wordt gebruikt.

ADAPTIVE CRUISE CONTROL (5/7)

NB: als de eerder opgeslagen snelheid veel hoger is dan de actuele snelheid, trekt de auto op naar deze hogere snelheid.

In sommige situaties (nadering tot een voertuig dat veel minder snel rijdt, voorliggers die snel van rijstrook veranderen ...) heeft het systeem mogelijk niet de tijd om te reageren en kan het een geluidssignaal afgeven in combinatie met de waarschuwing **A** wanneer de bestuurder zijn aandacht bij de situatie moet houden of met de waarschuwing **B** wanneer de bestuurder onmiddellijk moet ingrijpen.

Reageer op deze waarschuwingen en voer de nodige manoeuvres uit.



Let op: u moet de voeten dicht bij de pedalen te houden om te kunnen ingrijpen bij noodsituaties.



Het onderbreken of uitschakelen van de snelheidsregelaar brengt geen snelle snelheidsvermindering met zich mee: u moet remmen door het rempedaal in te drukken.

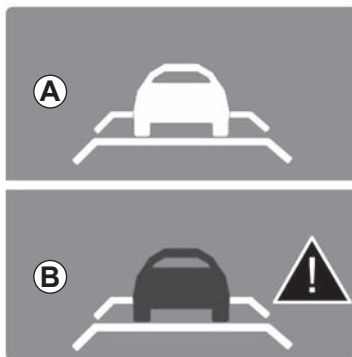

39461

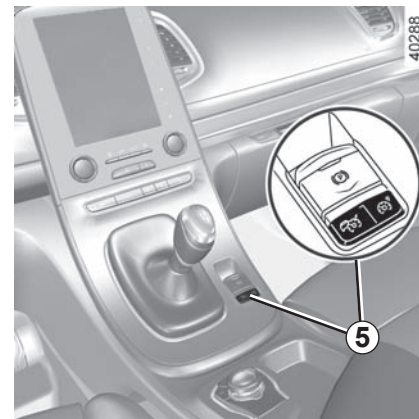

40288

Uitschakelen van de functie

De werking van de snelheidsregelaar wordt onderbroken als u op de schakelaar **5** drukt, er is dan geen snelheid meer ingesteld. Het doven van het groene lampje  en de boodschap "Adaptieve regelaar" op het instrumentenpaneel bevestigt dat de functie uitgeschakeld is.

ADAPTIVE CRUISE CONTROL (6/7)

storingen

Als het systeem een storing signaleert, gaat het controlelampje  branden, met de melding "Controleer regelaar".

Er zijn twee mogelijkheden:

- het systeem wordt tijdelijk gestoord (bijvoorbeeld: radar met vuil, modder, sneeuw, enz. bedekt). In dat geval parkeert u de auto en zet u de motor uit. Reinig de detectiezone van de radar. Wanneer u de motor weer start, is het controlelampje uit en wordt het bericht niet meer weergegeven.
- Zo niet dan is er mogelijk een andere oorzaak. Raadpleeg een merkdealer.



Deze functie is een extra hulp tijdens het rijden. Deze functie kan in geen geval de waakzaamheid en verantwoordelijkheid van de bestuurder vervangen; deze moet altijd de controle over zijn auto behouden.

De bestuurder moet zijn snelheid altijd aanpassen aan het verkeer, ongeacht de aanwijzingen van het systeem.

Het systeem mag in geen geval worden vergeleken met een hindernissensensor of een antibotsingssysteem.

Werkzaamheden/reparaties van het systeem

- Bij een botsing kan de aliniëring van de radar worden gewijzigd, wat gevolgen kan hebben voor de correcte werking. Schakel de functie uit en neem contact op met een merkdealer.
- Alle werkzaamheden in de buurt van de radar (reparaties, vervangingen, lak bijwerken) moeten worden uitgevoerd door een vakman.

Storingen van het systeem

In een complexe omgeving (metalen brug ...) kan de werking van het systeem verstoord worden.

Risico op onterecht remmen.



Beperkingen voor de werking van het systeem

- Voor voertuigen die in tegengestelde richting rijden wordt geen waarschuwing afgegeven en treedt het systeem niet in werking.
- De radarzone moet schoon blijven en mag niet worden gemanipuleerd, om de goede werking van het systeem te waarborgen.
- Met vaste obstakels (stilstaande voertuigen, files, tolbarrières, enz.) of traag bewegende of kleine obstakels (motoren, fietsen, voetgangers, enz.) houdt het systeem mogelijk geen rekening.
- Met een voertuig dat in dezelfde rijstrook invoegt wordt pas rekening gehouden zodra het de detectiezone binnenkomt. Bruusk of laattijdig remmen is in dat geval mogelijk.
- Bij het ingaan van een bocht en in de bocht kan de sensor de voorligger tijdelijk niet detecteren, waardoor de auto kan versnellen.
- Bij het buitenkomen van een bocht kan de detectie van voorliggers verstoord of vertraagd worden. Bruusk of laattijdig remmen is in dat geval mogelijk.
- Een trager voertuig op een aangrenzende rijstrook kan worden gedetecteerd en een vertraging veroorzaken als een van beide voertuigen te dicht bij de rijstrook van het andere voertuig rijdt.
- Het systeem wordt uitgeschakeld zodra de auto trager rijdt dan ongeveer 40 km/u, u moet hier dan ook correct op reageren.
- Bruske veranderingen in de situatie worden niet onmiddellijk geregistreerd door het systeem. De bestuurder moet daarom te allen tijde en in alle omstandigheden alert blijven.

Uitschakelen van de functie

Schakel de functie uit in deze gevallen:

- de knipperlichten niet werken;
- de voorkant van de auto is beschadigd;
- de auto wordt gesleept (bij pech);
- er veel verkeer is;
- de auto een tunnel inrijdt;
- de auto op een bochtige weg rijdt;
- de auto op een glad wegdek of in slechte weersomstandigheden rijdt (mist, sneeuw, regen, zijwind, enz.).

Als het systeem abnormaal werkt, schakelt u dit uit en raadpleegt u een merkdealer.

PARKEERHULP (1/4)

De werking van het systeem

Ultrasoondetectoren die in de bumper van de auto ingebouwd zijn, "meten" de afstand tussen de auto en een obstakel.

Deze meting vertaalt zich in geluidssignalen waarvan de frequentie toeneemt naarmate het obstakel dichterbij komt, totdat het een continu geluid wordt wanneer het obstakel ongeveer 20 à 30 cm van de auto verwijderd is.

Het systeem detecteert obstakels voor, achter en naast de auto.

Het systeem van de parkeerhulp wordt pas ingeschakeld als de auto langzamer dan ongeveer 10 km/uur rijdt.

Het parkeerhulpsysteem houdt geen rekening met aanhang- of laadsystemen enz.

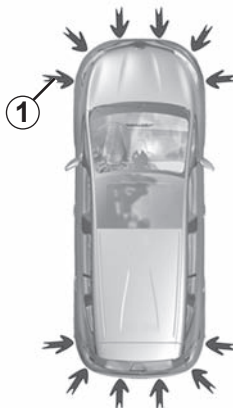

39512

Bijzonderheden

Zorg ervoor dat de ultrasoondetectoren op de met pijlen aangegeven plaatsen **1** niet bedekt zijn (vuil, modder, sneeuw enz.).



Deze functie is een extra hulp die door middel van geluidssignalen de afstand tussen de auto en een obstakel aangeeft bij een manoeuvre.

Deze functie kan in geen enkel geval de opletendheid en verantwoordelijkheid van de bestuurder vervangen bij het manoeuvreren.

De bestuurder moet altijd op zijn hoede blijven voor plotselinge gebeurtenissen tijdens het rijden: let dus altijd op of er zich bij het manoeuvreren geen kleine, smalle obstakels (zoals een kind, dier, kinderwagen, fiets, steen, paaltje enz.) in uw blinde hoek bevinden.

PARKEERHULP (2/4)

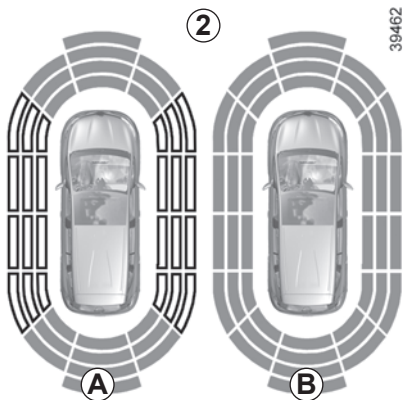

NB: met het display 2 is de omgeving van de auto te zien als aanvulling op de geluidsignalen.

U moet enkele meters rijden voordat de detectie aan de zijkanten wordt ingeschakeld.

Als alle zones een grijze achtergrond hebben, wordt de volledige omtrek van de auto bewaakt:

- **A:** de omgeving rond de auto wordt geanalyseerd;
- **B:** de omgeving rond de auto is geanalyseerd



Werking

Het systeem detecteert de meeste obstakels voor, achter en naast de auto.

Naargelang van de afstand van het obstakel, zal de frequentie van het geluidssignaal verhogen tot een continu signaal weerklinkt op ongeveer 20 cm voor een obstakel aan de zijkant en 30 cm voor obstakels voraan of achteraan. De groene, oranje en rode zones worden getoond op het display C.

PARKEERHULP (3/4)

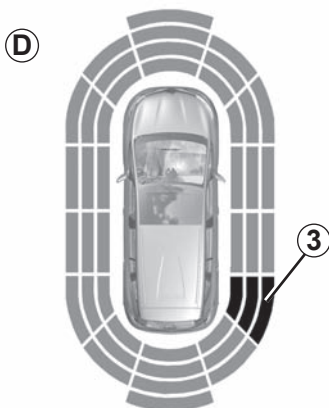

39222

Detectie van obstakels aan de zijkant

Het systeem bepaalt de rijrichting aan de hand van de richting van de wielen en waarschuwt u voor het risico op botsing met een obstakel **3** aan de zijkant van de auto.

Als er een obstakel wordt gedetecteerd naast de auto:

- weerklinkt er bij het risico op een botsing een geluidssignaal met een steeds hogere frequentie naargelang u het obstakel nadert, tot het geluidssignaal continu weerklinkt. De groene, oranje en rode zones worden getoond op het display **D**;
- als er geen risico op een botsing bestaat, wordt er geen signaal afgegeven wanneer u het obstakel nadert. De groene, oranje en rode zones worden gearceerd weergegeven op het display **D**.

NB: als de rijrichting verandert tijdens een manoeuvre, kan het risico op een botsing met een obstakel mogelijk te laat worden aangegeven.



Bij het manoeuvreren kan de auto aan de onderkant ergens tegenaan rijden (bijvoorbeeld: contact met een paaltje, een trottoir of ander stadsmeubilair) en daardoor schade oplopen (bijvoorbeeld: vervorming van een as enz.).

Om ieder risico van een ongeluk te voorkomen, moet u uw auto door een merkdealer laten controleren.

PARKEERHULP (4/4)

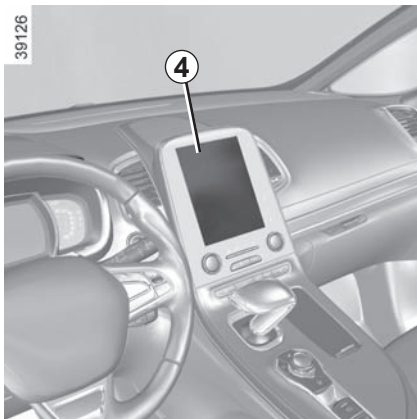

Verstellen

U kunt sommige parameters vanaf het bedieningsscherm instellen **4**. Raadpleeg het instructieboekje van de uitrusting voor meer informatie.

Selecteer "Voertuig", "PARKEER ASSIST.", "Obstakeldetectie".

Geluidsvolume van de parkeerhulp

Regel het volume van de parkeerhulp door op **+** of **-** te drukken.

Geluid van het systeem

Hiermee kunt u het geluid van het systeem kiezen uit 3 mogelijkheden.

Het geluid van het systeem uitschakelen

Schakel het geluid van de parkeerhulp in of uit.

NB: als u het geluid uitschakelt, wordt u niet meer gewaarschuwd met een geluidssignaal wanneer u een obstakel nadert.

Uitschakelen van het systeem

Schakel de parkeerhulp in of uit.

Automatisch uitschakelen van de parkeerhulp

Het systeem schakelt uit:

- als de auto sneller dan ongeveer 10 km/u rijdt;
- naargelang van de auto, als de auto langer dan ongeveer vijf secondes stilstaat en er een obstakel is gedetecteerd (bijvoorbeeld in een file, enz.);
- in de neutrale stand van een auto met handgeschakelde versnellingsbak, of in stand **N** of **P** van een automatische transmissie.

Bij een storing

Als het systeem een storing in de werking signaleert, klinkt elke keer bij het inschakelen van de achteruitversnelling gedurende ongeveer 3 seconden een geluidssignaal met de boodschap "Controleer parkeerhulp" op het instrumentenpaneel. Raadpleeg een merkdealer.

Als de auto met een snelheid van minder dan ongeveer 10 km/u rijdt, kunnen sommige geluidsbronnen (motorfiets, vrachtwagen, drillboor enz.) geluidssignalen van de parkeerhulp opwekken.

ACHTERUITRIJCAMERA (1/2)

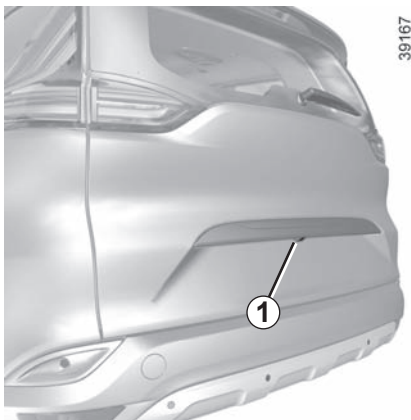

Werking

Als de auto achteruit rijdt, stuurt de camera **1** op de achterklep beelden van de omgeving achter de auto naar het multimediascherm **3**, die samen met twee tekeningen **2** en **4** (vast en bewegend) worden weergegeven.

Dit systeem wordt eerst gebruikt met behulp van een of meer tekeningen (bewegend voor de verplaatsingsrichting en vast voor de afstand). Als de rode zone bereikt is, gebruikt u de afbeelding van de bumper om nauwkeurig te stoppen.



Vaste tekening 3

De vaste tekening bestaat uit gekleurde merktekens **A**, **B** en **C** die de afstand achter de auto aangeven:

- **A** (rood) op ongeveer 30 centimeter van de auto;
- **B** (geel) op ongeveer 70 centimeter van de auto;
- **C** (groen) op ongeveer 150 centimeter van de auto.

De tekening blijft staan en geeft de verplaatsingsrichting van de auto aan als de wielen in lijn zijn met de auto.

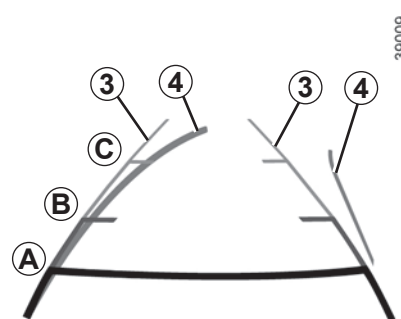

Bewegende tekening 4

Deze wordt in het blauw getoond op het multimediascherm **2**. Hij geeft de verplaatsingsrichting van de auto aan afhankelijk van de stand van het stuurwiel.

Bijzonderheid

Zorg ervoor dat de camera niet bedekt is (vuil, modder, sneeuw, condens, enz.).

ACHTERUITRIJCAMERA (2/2)



Inschakelen, uitschakelen van de achteruitrijcamera

Selecteer op het multimediascherm 2, "Voertuig", "Instellingen", "Parkeerhulp", en daarna "Achteruitrijcamera". Schakel de achteruitrijcamera in of uit en bevestig uw keuze.

U kunt eveneens de instellingen van het beeld van de camera regelen (helderheid, contrast...).

Het scherm geeft een omgekeerd beeld, zoals in een spiegel.

De tekeningen zijn een op een horizontale ondergrond geprojecteerde weergave; houd geen rekening met deze informatie in het geval van een verticaal of op de grond geplaatst voorwerp.

De voorwerpen die op de rand van het scherm verschijnen kunnen vervormd zijn.

In geval van te veel licht (sneeuw, auto in de zon, enz.) kan het zicht van de camera gestoord zijn.

Als de achterklep open staat of niet goed gesloten is, verschijnt de boodschap "Achterklep open" en verdwijnt de weergave van de camerabeelden.



Deze functie is een extra hulpmiddel. De bestuurder moet altijd opletten en blijft verantwoordelijk.

De bestuurder moet altijd op zijn hoede blijven voor plotselinge gebeurtenissen tijdens het rijden: let dus altijd op of er zich bij het manoeuvreren geen kleine, smalle obstakels (zoals een kind, dier, kinderwagen, fiets, steen, paaltje enz.) in uw blinde hoek bevinden.

PARKEERHULP (1/4)

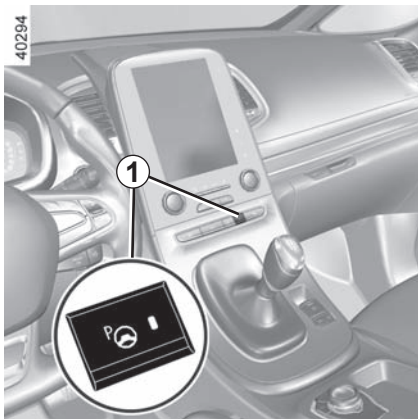

Deze functie helpt u bij het parkeren.

Laat het stuur los, u hoeft enkel de pedalen en de versnellingshendel te bedienen.

U kunt op elk moment de controle opnieuw overnemen door aan het stuurwiel te draaien.

②

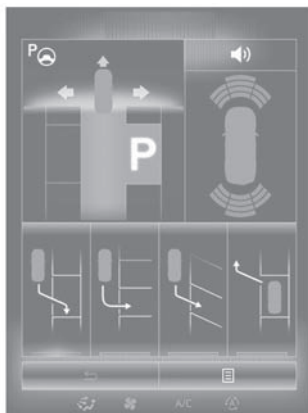

Inschakelen

Druk bij auto met stationaire motor of wanneer u minder dan ongeveer 30 km/u rijdt op de schakelaar **1**. Het in de schakelaar geïntegreerde controlelampje **1** licht op en het scherm **2** verschijnt op het bedieningscherm.

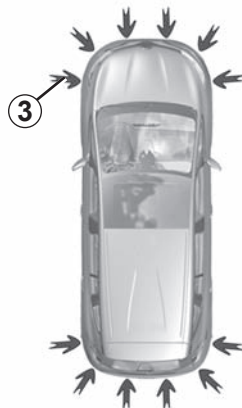

Bijzonderheden

Zorg ervoor dat de ultrasoon detectors en de met pijlen aangegeven plaatsen **3** niet bedekt zijn (vuil, modder, sneeuw enz.).

PARKEERHULP (2/4)

Keuze van het manoeuvre

Het systeem kan vier soorten manoeuvres uitvoeren:

- de auto parallel parkeren;
- de auto achteruit inparkeren;
- de auto schuin inparkeren;
- de parallel geparkeerde auto weer uitrijden.

Selecteer vanaf het bedieningsscherm het uit te voeren manoeuvre.

Opmerking: bij het starten van de auto of na een geslaagde fileparkeermanoeuvre met behulp van het systeem, stelt het systeem standaard het manoeuvre om uit te rijden voor. In de andere gevallen is het standaardmanoeuvre instelbaar vanaf het bedieningsscherm.

Werking

Parkeren

Zolang de auto minder dan ongeveer 30 km/u rijdt, zoekt het systeem naar beschikbare parkeerplaatsen aan beide zijden van de auto.

Wanneer er een plaats is gevonden, wordt dat weergegeven op het bedieningsscherm, aangeduid met de kleine letter "P". Rijd langzaam, met de richtingaanwijzers ingeschakeld aan de kant van de parkeerplaats, tot u het bericht "Stop" ziet en een geluidssignaal hoort.

De plaats wordt vervolgens op het bedieningsscherm aangeduid met de grote letter "P".

- Stop de auto;
- schakel de achteruitversnelling in.

Het controlelampje  licht op het instrumentenpaneel op, samen met een geluidssignaal.

- laat het stuur los;
- volg de instructies van het systeem die op het bedieningsscherm verschijnen.

U mag niet sneller dan ongeveer 7 km/u rijden.

Het controlelampje  op het instrumentenpaneel dooft en er weerklinkt een geluidssignaal zodra het manoeuvre is voltooid.

PARKEERHULP (3/4)

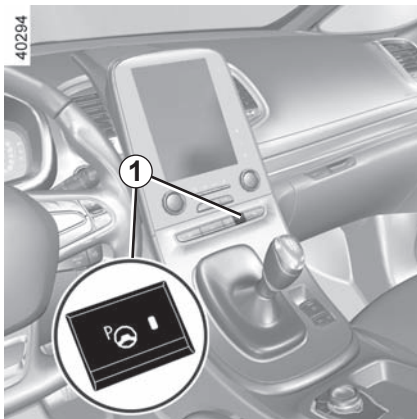

Een parallel geparkeerde auto uitrijden

- Selecteer de modus “uitrijden”;
- schakel de richtingaanwijzer in van de richting waarin u de auto wilt uitrijden;
- druk lang op de schakelaar **1** (ongeveer 2 seconden).

Het controlelampje  licht op het instrumentenpaneel op, samen met een geluidssignaal.

- laat het stuur los;
- voer de manoeuvres vooruit en achteruit uit, met behulp van de waarschuwingen van het parkeerhulpsysteem.

U mag niet sneller dan ongeveer 7 km/u rijden.

Zodra u in de juiste positie staat om uit te rijden, zal het systeem u waarschuwen wanneer het manoeuvre is beëindigd.

Het controlelampje  op het instrumentenpaneel dooft en er weerklinkt een geluidssignaal zodra het manoeuvre is voltooid.

Het manoeuvre onderbreken

Het manoeuvre wordt onderbroken in de volgende gevallen:

- u neemt het stuur vast;
- een portier of de achterklep wordt geopend;
- de auto staat te lang stil;
- een obstakel op de route maakt het onmogelijk om het manoeuvre af te maken;
- de motor stopt.

Het controlelampje  op het instrumentenpaneel dooft en een geluidssignaal weerklinkt wanneer het manoeuvre wordt onderbroken. Om het manoeuvre opnieuw te starten, drukt u lang op de schakelaar om het systeem in te schakelen.

In dat geval wordt de reden voor de onderbreking weergegeven op het bedieningscherm.

Zorg ervoor dat:

- u het stuur loslaat en;
- alle deuren en de achterklep gesloten zijn en;
- er zich geen obstakels op de route bevinden en;
- de motor gestart is.

Het manoeuvre annuleren

Het manoeuvre wordt geannuleerd in de volgende gevallen:

- als u op de schakelaar drukt om het systeem in te schakelen;
- als u sneller dan 7 km/u rijdt;
- als u meer dan 10 bewegingen vooruit/achteruit hebt uitgevoerd in het kader van het manoeuvre;
- als de sensoren van de parkeerhulp vuil zijn of bedekt zijn;
- als de wielen van de auto zijn doorgeslipt.

Het controlelampje  op het instrumentenpaneel dooft en een geluidssignaal weerklinkt wanneer het manoeuvre beëindigd is.



Deze functie is een extra hulp tijdens het rijden. Deze functie kan in geen geval de waakzaamheid en verantwoordelijkheid van de bestuurder vervangen, die altijd de controle over zijn auto moet behouden.

Zorg ervoor dat bij het manoeuvre steeds de verkeersregels worden gevolgd die gelden op de gekozen weg.

- De bestuurder moet altijd op zijn hoede blijven voor plotselinge gebeurtenissen die zich tijdens het rijden kunnen voordoen: let dus altijd op of er tijdens het manoeuvre geen bewegende obstakels (zoals een kind, dier, kinderwagen, fiets) of te kleine of smalle obstakels (grote stenen, dunne paaltjes) aanwezig zijn in de buurt van de auto.
- Het systeem kan geen voorwerpen detecteren in de dode hoeken van de sensoren.
- Gedurende de verschillende fases van het manoeuvre kan het stuur snel draaien: laat uw handen niet op het stuur rusten, en zorg ervoor dat niets in het stuur vast komt te zitten.
- Controleer altijd eerst of de parkeerplaats die het systeem voorstelt nog steeds vrij is en er geen obstakels in de weg staan.
- Het systeem moet worden uitgeschakeld wanneer u een aanhangwagen trekt.

VERINGEN VOOR ELEKTRONISCHE SCHOKDEMPING

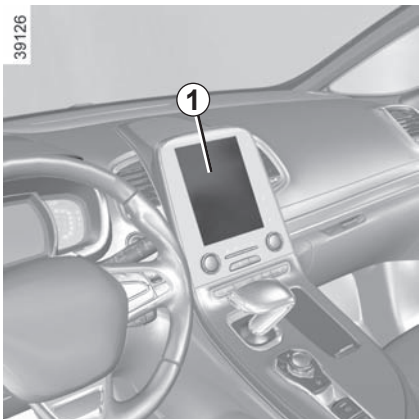

De veringen voor elektronische schokdemping passen de vering automatisch aan de rijomstandigheden en aan uw rijstijl aan.

Vooraf ingestelde rijstijl kiezen

Op het functiescherm **1** kunt een vooraf ingestelde rijstijl kiezen.

De instelling van de schokdemping hangt af van de gekozen rijstijl in het menu "Multi-Sense" (raadpleeg de paragraaf "Multi-Sense" in hoofdstuk 3).

Bij een storing

Bij een storing schakelt het systeem automatisch over naar de rijstijl "Neutral" in "Multi-Sense".

Als de boodschap "Controleer actieve demper" verschijnt op het instrumentenpaneel, raadpleeg dan een merkdealer.

AUTOMATISCHE TRANSMISSIE (1/6)

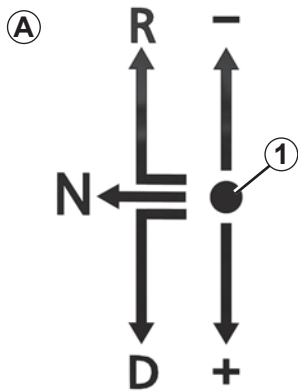

39238

Rooster A van de stand van de versnellingshendel 3

1: hendel in ruststand;

2: knop P : parkeren

R: achteruitrijden

N : neutraal (neutrale stand, parkeren)

D: automatische werking

+: Handmatig een hogere versnelling inschakelen

-: Handmatig naar een lagere versnelling schakelen

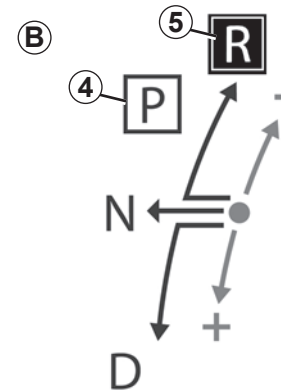
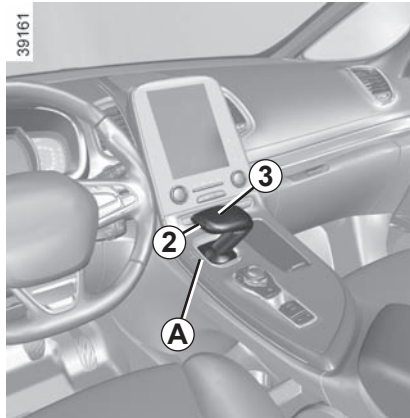

39239

Rooster B op het instrumentenpaneel

- De ingeschakelde versnelling wordt aangegeven in een zone 5;
- De beschikbare functies worden aangegeven in de door de bestuurder gekozen kleur;
- De niet-beschikbare functies worden in het grijs weergegeven, met uitzondering van de stand P 4, die van het rooster verdwijnt zodra u minder dan ongeveer 3 km/u rijdt.

AUTOMATISCHE TRANSMISSIE (2/6)

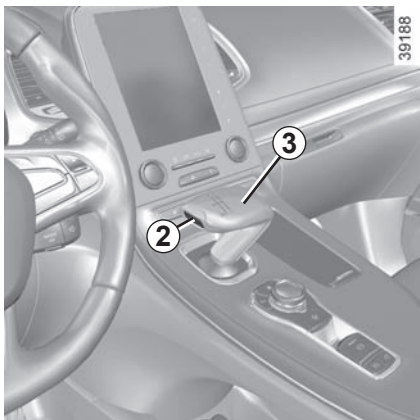

Om de auto in stand P (knop 2) te zetten

De auto staat stil met draaiende motor of het contact is ingeschakeld, druk op de 2-knop om de P-stand in te schakelen. Het controlelampje op de knop 2 licht oranje op zodra de versnellingsbak in de stand Parkeren is geschakeld.



Controleer of het controlelampje P op het instrumentenpaneel en het controlelampje op de knop 2 effectief zijn ingeschakeld voordat u de auto verlaat.

Risico dat de auto wegrolt.

Om de stand P uit te schakelen (knop 2)

Druk met stilstaande auto en draaiende motor het rempedaal in en beweeg de hendel naar de gewenste stand R, N of D.

Als het rempedaal niet wordt ingedrukt, verschijnt de boodschap “Druk op de rem” op het instrumentenpaneel en licht het controlelampje (P) op.

Als de stand R of D is ingeschakeld, wordt N weergegeven op het instrumentenpaneel en gaat het controlelampje van de knop 2 uit.

N.B.

- als de bestuurder zijn portier opent om uit te stappen wanneer de stand P niet is ingeschakeld, klinkt een geluidssignaal en verschijnt de boodschap “P niet geselecteerd” op het instrumentenpaneel.
- Het controlelampje (P) licht op iedere keer als u het rempedaal moet indrukken om de stand van de automatische versnellingsbak te veranderen.

Om de auto in neutraal te zetten

Druk met stilstaande auto en draaiende motor het rempedaal in en beweeg de hendel 3 naar links:

- houd de hendel ongeveer 1 seconde in deze stand totdat N in het wit wordt weergegeven op het instrumentenpaneel en laat vervolgens los;

of

- laat onmiddellijk los.

Opmerking: wanneer versnelling R of D is ingeschakeld, is het niet nodig om het rempedaal in te drukken om de auto in stand N te zetten.



Als de boodschap “Controleer auto.transmissie”, “stand P BVA defect” of “Elektr. storing GEVAAR” verschijnt of bij storing van de accu, moet u de auto blokkeren met behulp van de automatische parkeerrem.

AUTOMATISCHE TRANSMISSIE (3/6)

Stand automatisch

Druk met stilstaande auto, draaiende motor, stand **P**, **N** of **R** ingeschakeld, het rempedaal in en beweeg de hendel naar links en vervolgens naar achter, en laat daarna los.

Als een van deze voorwaarden niet wordt toegepast, knippert **D** gedurende ongeveer 5 seconden en verschijnt de boodschap "Druk op de rem" gedurende ongeveer 15 seconden op het instrumentenpaneel.

U hoeft de selecteurhendel niet meer te verplaatsen. Er wordt automatisch geschakeld in overeenstemming met de belasting van de auto, de hoeveelheid gas die u geeft en de helling van de weg.

Opmerking: als de motor draait, de auto 0 tot 10 km/u rijdt en in stand **N** of **R** staat, hoeft het rempedaal niet te worden ingedrukt om de auto in stand **D** te zetten. Dit is nuttig bij parkeer manoeuvres waarbij meermaals moet worden geschakeld tussen vooruit- en achteruitversnelling.

Zuinig rijden

Laat de selecteurhendel voor normaal gebruik in stand **D** staan. Als het gaspedaal iets wordt ingedrukt, schakelt de transmissie bij een lage snelheid naar de volgende versnelling.

Accellereren en inhalen

Druk het gaspedaal snel en diep in (voorbij het zware punt van het pedaal).

Het is ook mogelijk om tijdelijk terug te schakelen, bijvoorbeeld bij een inhaalmanoeuvre, door de hendel naar de stand "-" te bewegen.

Om de achteruitversnelling in te schakelen

Druk met stilstaande auto, draaiende motor en stand **P**, **N** of **D** ingeschakeld het rempedaal in en beweeg de hendel eerst naar links, dan naar voren, en laat daarna los.

Als het rempedaal niet wordt ingedrukt, weerklinkt een geluidssignaal, knippert de weergave van de stand **R** gedurende ongeveer 5 seconden in het rooster op het instrumentenpaneel en wordt gedurende ongeveer 15 seconden de boodschap "Druk op de rem" weergegeven.

Opmerking: als de motor draait, de auto 0 tot 10 km/u rijdt en in stand **N** of **D** staat, hoeft het rempedaal niet te worden ingedrukt om de auto in stand **R** te zetten. Dit is nuttig bij parkeer manoeuvres waarbij meermaals moet worden geschakeld tussen vooruit- en achteruitversnelling.

AUTOMATISCHE TRANSMISSIE (4/6)

Stand handgeschakeld

Tijdelijke handgeschakelde stand

De tijdelijke handgeschakelde stand kan niet worden gekozen wanneer de automatische werkingsstand **D** vooraf werd ingeschakeld en de auto sneller rijdt dan ongeveer 10 km/u.

Zodra **D** is ingeschakeld, beweegt u de hendel **3**:

- naar achteren **+**, om naar een hogere versnelling te schakelen;
- naar voren **-**, om naar een lagere versnelling te schakelen.

De ingeschakelde versnelling verschijnt rechts **D** op het instrumentenpaneel.

Bijzondere gevallen

Onder bepaalde omstandigheden (bv.: ter bescherming van de motor, bij werking van het elektronisch stabiliteitsprogramma: ESCenz.) kiest de transmissie tijdens het rijden toch zelf de juiste versnelling.

De transmissie houdt de gevraagde versnelling gedurende een bepaalde tijd aan, naargelang van de helling en de rijstijl van de bestuurder.

De automatische transmissie **neemt de controle opnieuw over zodra deze tijd verstreken is** en kan dan **automatisch naar een andere versnelling schakelen**.

Ook kan, om verkeerde manoeuvres te voorkomen, het schakelen door het systeem **geweigerd** worden. In dit geval knippert de aanduiding van de versnelling **+** of **-** enkele seconden om u te waarschuwen en weerklinkt een geluidssignaal.

Permanente handgeschakelde stand

De permanente handgeschakelde stand kan enkel worden gekozen wanneer de automatische werkingsstand **D** eerst werd ingeschakeld en de auto sneller dan ongeveer 10 km/u rijdt.

Zodra deze stand **D** is ingeschakeld, beweegt en houdt u de hendel **3** ongeveer 1 seconde:

- naar achteren **+** om naar een hogere versnelling te schakelen;
- naar voren **-** om naar een lagere versnelling te schakelen.

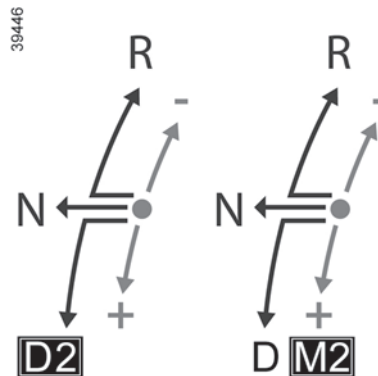

De ingeschakelde versnelling verschijnt eerst aan de rechterkant **D** van het instrumentenpaneel, vervolgens verschijnen **M** en daarna de ingeschakelde versnelling onder **+**, zodra de permanente handgeschakelde stand is ingeschakeld.

Om de permanente handgeschakelde stand uit te schakelen en terug te keren naar de automatische werkingsstand, beweegt u de hendel naar **D**.

Als naar een andere beschikbare versnelling wordt geschakeld, zorgt **P** of **R** of **N** ervoor dat de permanente handgeschakelde stand wordt uitgeschakeld.

AUTOMATISCHE TRANSMISSIE (5/6)

Bijzondere gevallen

Onder bepaalde rijomstandigheden (bv. bescherming van de motor) kan automatisch worden geschakeld wanneer het risico bestaat op een te hoog toerental of wanneer een te laag toerental wordt benaderd. De permanente handgeschakelde stand blijft evenwel ingeschakeld. Om te voorkomen dat u een "verkeerde beweging" maakt, kan een andere versnelling ook geweigerd worden door de versnellingsbak. In dit geval knippert de weergave van de gewenste versnelling + of – enkele seconden om u te waarschuwen.

Parkeren van de auto

Als u bij stilstaande motor op de stopknop van de motor drukt, worden de stand **P** en de automatische parkeerrem, voor auto's die ermee zijn uitgerust, automatisch ingeschakeld. **P** wordt weergegeven op het instrumentenpaneel en het controlelampje van de knop **P** licht op.

Bijzondere gevallen

Omdat de stand **P automatisch wordt ingeschakeld** wanneer de motor wordt uitgezet, kan het nodig zijn om de auto in stand **N** te zetten, bijvoorbeeld voor sommige wasstraten.

De stand **N** kan worden ingeschakeld voordat het bestuurdersportier is geopend en maximaal **ongeveer 25 seconden** nadat de motor is uitgezet.

Daarna, of wanneer het bestuurdersportier is geopend, moet u het contact opnieuw aanzetten om de stand **P** te kunnen inschakelen.



Wanneer de informatie op het instrumentenpaneel niet meer wordt weergegeven, dient u de auto te stoppen en te blokkeren met de automatische parkeerrem of de knop **P**.

Bij draaiende motor, automatische transmissie in **D**, **R**, **N** of **M** en het rempedaal niet ingedrukt, verschijnen de berichten "P niet geselecteerd" en "Selecteer stand P" op het instrumentenpaneel zodra het bestuurdersportier wordt geopend.

Met de motor uit en automatische transmissie in **N** (neutraal), verschijnt het bericht "P niet geselecteerd" op het instrumentenpaneel.



Verlaat de auto nooit terwijl de motor nog draait zonder dat u hem eerst in parkeerstand **P** hebt gezet.



Speciale functie gekoppeld aan de Stop and Start-functie: als u de autogordel losmaakt **voordat** de motor in stand-by gaat als gevolg van de Stop and Start-functie, zorg dan dat de versnellingsbak in stand **P** staat. Het waarschuwingslampje **P** op het instrumentenpaneel gaan branden als dit het geval is. **Risico dat de auto wegvolt.**

AUTOMATISCHE TRANSMISSIE (6/6)

Bijzondere omstandigheden

- **Als door de helling van de weg of in bochten** de automatische werking niet gehandhaafd kan worden (bijv.: in de bergen), is het raadzaam om op tijdig of permanent handmatig schakelen over te gaan.
Hiermee voorkomt u het automatisch achter elkaar schakelen door de versnellingsbak bij stijgen en is het mogelijk meer op de motor te remmen bij lange afdalingen.
- **Om bij erg koud weer** te voorkomen dat de motor afslaat, raden wij u aan na het starten van de motor even te wachten voordat u de hendel verplaatst van **P** of **N** naar **D** of **R**.

Bij zeer koud weer kan het systeem het handmatig schakelen verbieden zolang de versnellingsbak de juiste temperatuur nog niet heeft bereikt.

Onderhoudsintervallen

Kijk in het onderhoudsboekje van uw auto of vraag een merkdealer om na te gaan of periodiek onderhoud noodzakelijk is voor de automatische transmissie.

Als de transmissie geen onderhoud nodig heeft, hoeft geen olie te worden bijgevuld.

Bij een storing

- **als tijdens het rijden** de boodschap "Controleer auto.transmissie" verschijnt op het instrumentenpaneel, dan geeft dat een defect aan.
Raadpleeg zo spoedig mogelijk een merkdealer.
- **als tijdens het rijden** de boodschap "Oververhitting auto.transmissie" op het instrumentenpaneel verschijnt, stop dan om de versnellingsbak te laten afkoelen.
Raadpleeg zo spoedig mogelijk een merkdealer.
- **Slepen van een auto met een automatische transmissie** (raadpleeg de paragraaf "Slepen" in hoofdstuk 5).



Bij het manoeuvreren kan de auto aan de onderkant ergens tegenaan rijden (bijvoorbeeld: contact met een paaltje, een trottoir of ander stadsmeubilair) en daardoor schade oplopen (bijvoorbeeld: vervorming van een as enz.).

Om ieder risico van een ongeluk te voorkomen, moet u uw auto door een merkdealer laten controleren.



Hoofdstuk 3: Uw comfort

Multi-Sense	3.2
Ventilatioeroosters	3.4
Automatische airconditioning	3.7
Extra airconditioning	3.12
Airconditioning: informatie en tips voor het gebruik	3.14
Functies kwaliteit van de buitenlucht en luchtzuiveringscyclus	3.16
Elektrische ruiten	3.17
Elektrisch bediend open dak	3.19
Vast glazen dak	3.21
Binnenverlichting	3.22
Zonneklep/zonnegordijnen	3.25
Opbergruimtes, indeling interieur	3.26
Accessoireaansluiting	3.31
Asbak	3.31
Aansteker	3.31
Hoofdsteunen - Achterstoelen	3.32
Bagageruimte	3.38
Gemotoriseerde achterklep	3.39
Bagage-Afdeklplaat	3.44
Opbergruimtes, Indeling bagageruimte	3.45
Vervoer van bagage	3.46
Vervoer van voorwerpen:	3.47
trekhaak	3.47
Bagagebevestigingsnet	3.48
Dakdragers	3.50
Multimedia uitrusting	3.51

MULTI-SENSE (1/2)

Met het Multi-Sense-systeem kunt u, afhankelijk van de auto, kiezen uit vijf werkingstanden die van invloed zijn op de rijstijl, de sfeerverlichting, het comfort en het motorgeluid:

- de werkingstanden Comfort , Neutral, Eco en Sport zijn vooraf ingesteld en gekoppeld aan een instelbare sfeerverlichting en motorgeluid;
- de werkingstand Perso kan volledig worden ingesteld.

De rijstijlen zijn van invloed op:

- de stuurbekrachtiging
- de elektronische schokdemping
- de vier bestuurbare wielen
- de reactiesnelheid van de motor en de versnellingsbak
- het warmtecomfort

Zij zijn eveneens van invloed op:

- de binnenverlichting en de verlichting van het instrumentenpaneel
- de informatie op het instrumentenpaneel en het bedieningsscherm
- het motorgeluid
- de stoelmassage

Telkens als de motor wordt gestart, gebruikt de auto ofwel de laatste werkingstand voordat de motor werd uitgezet, ofwel de Neutralstand.

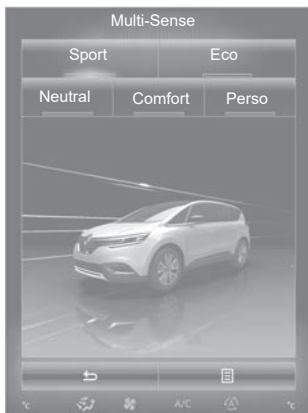

Werkingsstand Comfort

In deze werkingstand wordt de voorkeur gegeven aan een soepele vering en besturing. De sfeerverlichting binnenin is zacht.

Werkingsstand Neutral

Standaard worden in de werkingstand Neutral de fabriekinstellingen van de auto geselecteerd.

Werkingsstand Eco

De werkingstand Eco draait om energiebesparing en milieuvriendelijkheid. De vering en de besturing zijn soepel, en de motor en versnellingsbak worden zo gehanteerd dat het verbruik kan worden verminderd. De airconditioning wordt enkel gebruikt voor zover dat nodig is.

Raadpleeg de paragraaf “Tips voor het rijden, zuinig rijden” in hoofdstuk 2.

In alle modi is het mogelijk om de kleur van de omgevingsverlichting en de indeling van de informatie die op het instrumentenpaneel en het multifunctioneel display wordt weergegeven te wijzigen.

U kunt ook resetten naar de standaardinstellingen.

MULTI-SENSE (2/2)

stand Sport

In deze modus reageren de motor en de versnellingsbak sneller, waardoor de luchtvering en de stuurinrichting krachtiger zijn.

Werkingstand Perso

In deze werkingstand kunt u de rijstijl, de sfeerverlichting en, afhankelijk van de auto, het comfort en het motorgeluid handmatig instellen.

Stoppen van de motor in Sport modus of Perso modus met afstelling van de motor in Sport modus.

Afhankelijk van de auto kan er, als u de auto weer start, worden gevraagd of u de motor in de Sport-stand wilt houden.

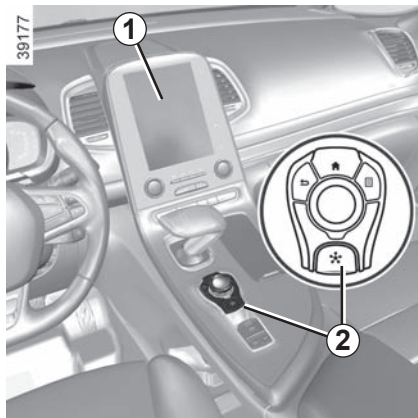

Openen van het menu

U kunt Multi-Sense openen:

- vanaf het bedieningsscherm **1**. Selecteer het menu "Voertuig" en vervolgens "Multi-Sense";
- met de schakelaar **2**;
- via de knop Eco **3**, waarmee automatisch Eco modus wordt gestart en het menu "Multi-Sense" wordt geopend op het multifunctionele scherm **1** gedurende enkele seconden.

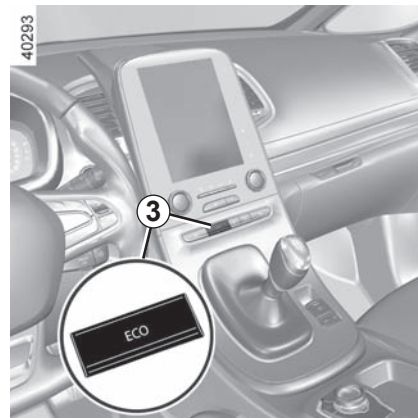

Afhankelijk van de auto kunt u zodra het menu "Multi-Sense" wordt weergegeven op het bedieningsscherm **1** op de schakelaar **2** drukken om te schakelen tussen twee voorkeurswerkingsstanden die u gekozen hebt. Raadpleeg de gebruiksaanwijzing van de uitrusting.

VENTILATIEROOSTERS: luchtuitgangen (1/3)

40270

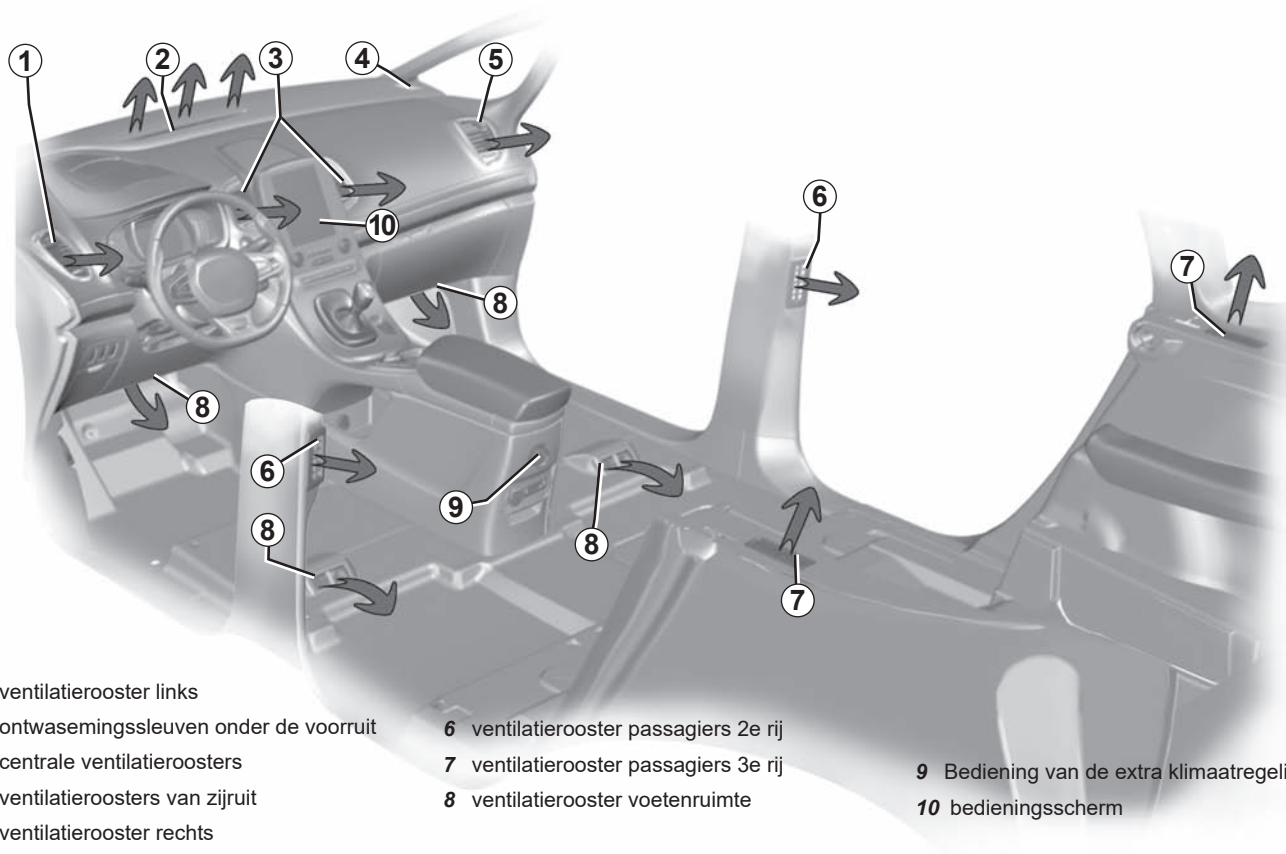

1 ventilatierooster links

2 ontwasemingskleuven onder de voorruit

3 centrale ventilatieroosters

4 ventilatieroosters van zijruit

5 ventilatierooster rechts

6 ventilatierooster passagiers 2e rij

7 ventilatierooster passagiers 3e rij

9 Bediening van de extra klimaatregeling

8 ventilatierooster voetenruimte

10 bedieningsscherm

VENTILATIEROOSTERS: luchtuitgangen (2/3)

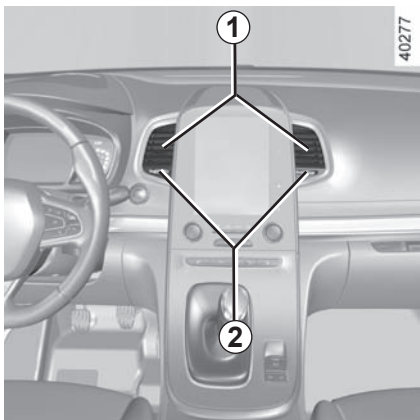

Plaatsen voor

Richting

Rechts/links: draai de knop **2**.

Draai de knop voorbij het zware punt om volledig te sluiten.

Hoog/laag: richt de schuifknoppen **1** omhoog of omlaag.

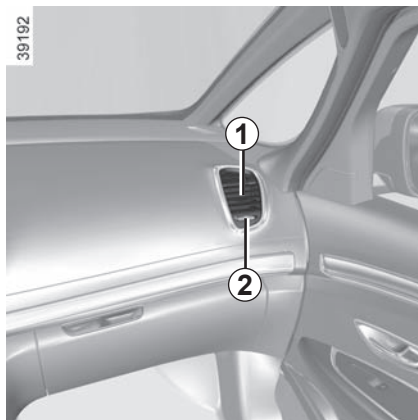

Gebruik, in geval van stankoverlast in de auto, alleen speciaal hiervoor bestemde middelen. Raadpleeg een merkdealer.



Stop niets in het ventilatiecircuit van de auto (bijvoorbeeld in geval van stank enz.).

Risico van explosie of brand.

VENTILATIEROOSTERS: luchtuitgangen (3/3)



Zitplaatsen achter 2e rij

Richten rechts/links

Beweeg het ventilatierooster **4**.

Richten omhoog/omlaag

Beweeg de cursor **3**.

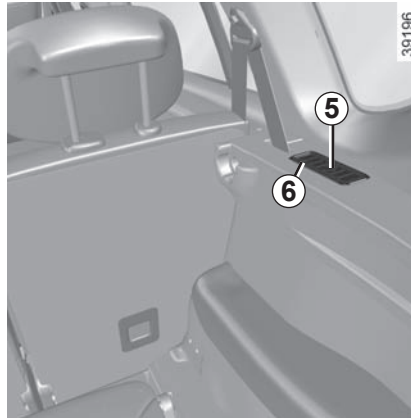

Zitplaatsen achter 3e rij

Richten rechts/links

Beweeg het ventilatierooster **6**.

Richten voor/achter

Beweeg de cursor **5**.

THERMOSTATISCHE AIRCONDITIONING (1/5)

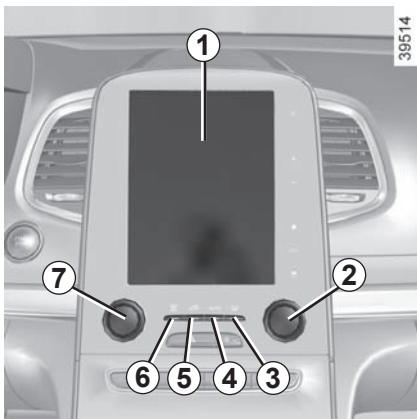

Bedieningsknoppen

Druk een keer in de zone **14** om naar de bediening van het bedieningsscherm **1** te gaan. De onderstaande bedieningen zijn al dan niet aanwezig naargelang van de uitvoering van de auto.

- 2** en **7** Regeling van de ingestelde temperatuur aan de linker- en rechterkant.
- 3** Ontdooien/ontwasemen van de achterraut en, afhankelijk van de auto, van de spiegels.
- 4, 8, 9** en **10** automatische werkingsstanden.
- 5** Luchtkringloop
- 6** Functie "helder zicht".

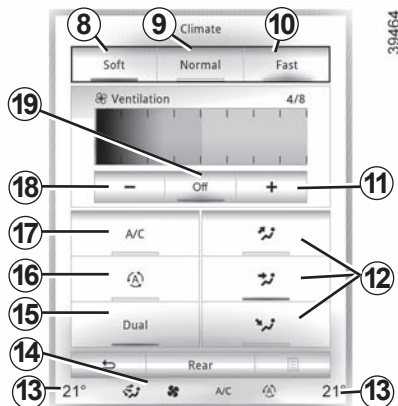

- 11** en **18** ventilatiesnelheden.
- 12** Verdeling van de lucht in het interieur.
- 13** Weergave van de temperaturen aan de linker- en rechterkant.
- 14** Zone waar de instellingen van de airconditioning worden weergegeven.
- 15** Functie "DUAL".
- 16** Functie "Automatische kringloopstand".
- 17** Airconditioning.
- 19** Uitschakelen van het systeem.

Sommige toetsen zijn voorzien van een controlelampje dat de toestand van de functie aangeeft.

Automatische werking

De automatische airconditioning garandeert (met uitzondering van extreme gevallen) een temperatuurcomfort in het interieur en het helder houden van de ruiten, bij een zo optimaal mogelijk brandstofverbruik. Het systeem werkt op de ventilatiesnelheid, de luchtverdeling, de luchtkringloop, het inschakelen of uitschakelen van de airconditioning en de luchttemperatuur.

Hierbij kunt u kiezen uit drie programma's:

NORMAL : optimaal bereiken van de gewenste temperatuur afhankelijk van de omstandigheden buiten de auto. Druk op de knop **4** of op de toets **9**.

SOFT: bereikt de gewenste temperatuur rustiger en stiller. Druk op de knop **8**.

FAST: verhoogt de luchtstroom in het interieur. Deze stand wordt in het bijzonder aanbevolen voor meer comfort voor de achterpassagiers. Druk op de knop **10**.

AUTOMATISCHE KLIMAATREGELING (2/5)

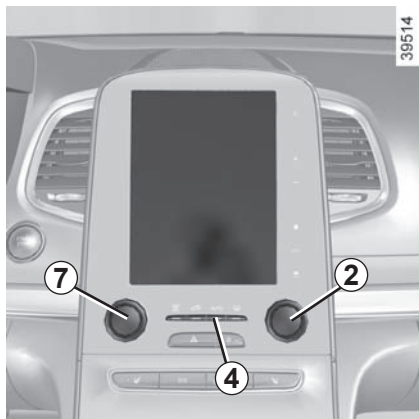

Wijzigen van de ventilateursnelheid

Normaal zorgt het systeem automatisch voor de juiste ventilateursnelheid om de ingestelde temperatuur te bereiken en te handhaven.

U kunt altijd de ventilatiesnelheid regelen door op de knoppen **11** of **18** te drukken of door een vinger in de zone **A** te schuiven.

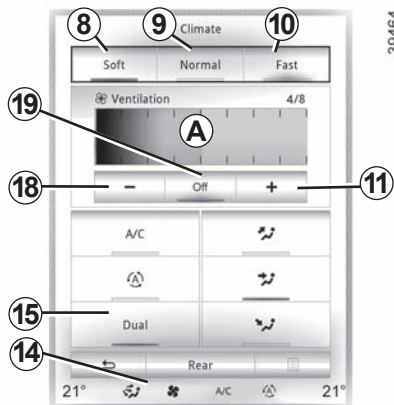

Regeling van de temperatuur

Er zijn twee typen instellingen:

- gelijkmatige regeling van het interieur;
- instelling van de DUAL-functie om de linker- en rechterkant los van elkaar te regelen.

gelijkmatige regeling van het interieur

Gebruik de schakelaar **7**.

Regeling in DUAL-functie

Druk op de toets **15** om deze stand in te schakelen. Gebruik de schakelaar **7** om de linkerkant te regelen en de schakelaar **2** om de rechterkant te regelen.

NB: de instelling van de airconditioning is afhankelijk van de werkingsstand die werd gekozen in het menu "Multi-Sense" (raadpleeg de paragraaf "Multi-Sense" in hoofdstuk 3).

Het display geeft aan welke temperatuur is ingesteld.

Als na het starten van de auto de aangegeven temperatuur wordt verhoogd of verlaagd, heeft dit geen invloed op de snelheid waarmee de gewenste temperatuur wordt bereikt. Het systeem zorgt altijd voor het optimaal verhogen of verlagen van de temperatuur (de ventilatie start niet direct met de maximale snelheid: deze wordt geleidelijk hoger), dat kan van enkele secondes tot een paar minuten duren.

Onder normale omstandigheden, tenzij dit als hinderlijk wordt ondervonden, moeten de roosters in het dashboard open blijven.

AUTOMATISCHE KLIMAATREGELING (3/5)

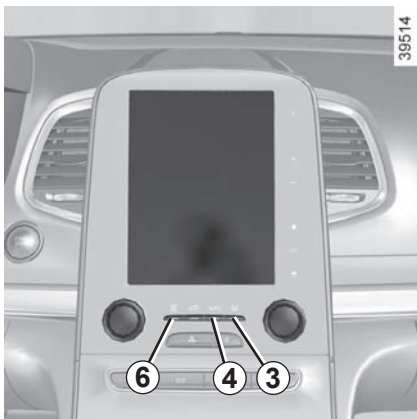

Functie “helder zicht”

Met deze functie worden de voorruit, de zijruiten vooraan, de achterraut en de buitenspiegels snel ontdooid en ontwasemd (afhankelijk van de auto). Hiermee worden automatisch de airconditioning en de achterrautverwarming ingeschakeld en wordt, afhankelijk van de auto, de elektrische voorruitverwarming ingeschakeld.

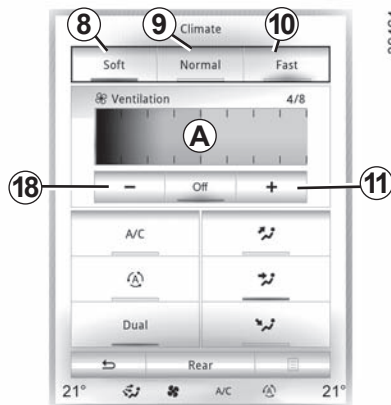

Druk op de knop **6**, het ingebouwde controlelampje brandt.

Druk op de knop **3** om de werking van de achterrautverwarming te stoppen, het ingebouwde controlelampje dooft.

Afstellen van de ventilatiesnelheid: druk op de knoppen **11** of **18** of schuif met uw vinger in de zone **A**.

Om deze functie te verlaten, drukt u ofwel:

- op de toets **4**;
- opnieuw op de toets **6**;
- op een van de toetsen **8**, **9** of **10**.

AUTOMATISCHE KLIMAATREGELING (4/5)

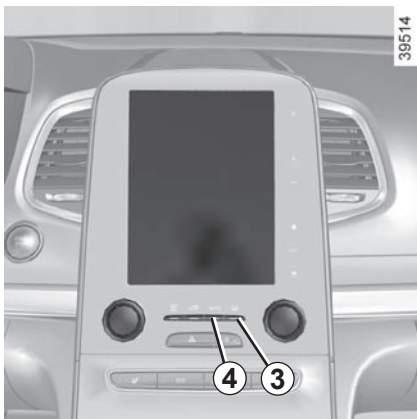

In- en uitschakelen van de airconditioning

Normaal schakelt het systeem automatisch de airconditioning in of uit, afhankelijk van de weersomstandigheden.

Druk op de toets **17** om:

- de airconditioning handmatig in te schakelen (een controlelampje in de zone **14** licht op).
- de airconditioning handmatig uit te schakelen (het controlelampje in de zone **14** dooft)

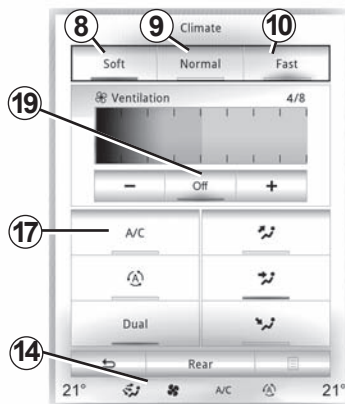

Uitschakelen van het systeem

Druk op de toets **19** om het systeem in of uit te schakelen (het controlelampje voor de werking van de toets **19** informeert u over de staat van het systeem).

Achterrautverwarming

Druk op de knop **3**, het ingebouwde controlelampje brandt. De achterraut wordt nu snel ontwasemd en de buitenspiegels worden verwarmd (afhankelijk van de uitvoering).

U schakelt deze functie uit door opnieuw op de knop **3** te drukken. De verwarming schakelt na enige tijd automatisch uit.

Gebruik bij voorkeur een van de automatische programma's **NORMAL**, **SOFT** of **FAST**.

In de automatische stand (controlelampje van de knop **4** licht op) worden alle functies van de airconditioning gecontroleerd door het systeem.

U kunt de keuze van het systeem altijd wijzigen, in dat geval gaat het controlelampje van de knop **4** uit.

Om terug te gaan naar de automatische werkstand, drukt u op een van de programma's **NORMAL 8**, **SOFT 9** of **FAST 10** of drukt u op de knop **4**.

AUTOMATISCHE KLIMAATREGELING (5/5)

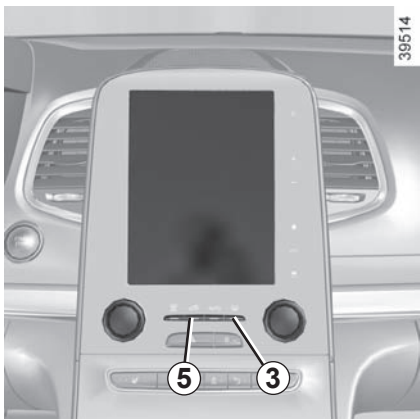

39514

Wijzigen van de verdeling van de lucht in het interieur

Druk op de toetsen **12** om de gewenste verdeling te kiezen (er licht een controlelampje op in zone **14**):



De lucht wordt hoofdzakelijk naar de ontwasemingsleuven onder de voorruit en de zijruiten voorin gevoerd.



De lucht wordt hoofdzakelijk naar de ontwasemingsroosters in het dashboard geleid.



De lucht wordt voornamelijk naar de voetenruimte gevoerd.

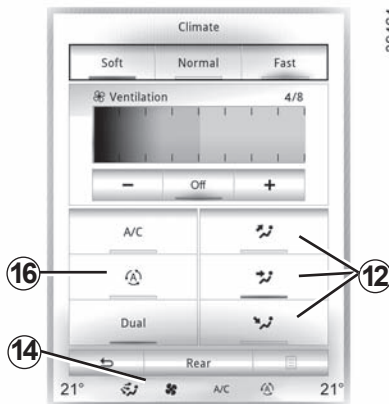

39464

Luchtkringloop

Deze functie wordt automatisch geregeld, maar u kunt ze ook handmatig inschakelen.

NB:

- in de kringloopstand wordt de lucht aangevoerd vanuit de auto en zonder bijmenging van buitenlucht teruggevoerd in het interieur van de auto.
- de lucht circuleert in de auto zonder bijmenging van buitenlucht (als u in een gebied met verontreinigde lucht rijdt enz.) en doet de temperatuur in het interieur sneller dalen.

Automatische werking

Druk op de toets **16** (een controlelampje licht op in zone **14**).

Handmatig gebruik

Met een druk op de knop **5** kan de luchtkringloop handmatig worden bediend.

Bij langdurig gebruik van deze stand kunnen de ruiten aan de binnenkant beslaan of weer aanvriezen. Ook zal het in de auto, door gebrek aan frisse lucht, kunnen gaan stinken.

Het wordt daarom aangeraden om terug te gaan naar de automatische werkingsstand door op de toets **16** of de knop **5** te drukken zodra de luchtkringloop niet langer nodig is.

U schakelt deze functie uit door opnieuw op de toets **16** of de knop **5** te drukken.

Het ontwasemen/ontdooien heeft altijd voorrang boven de luchtkringloop.

EXTRA AIRCONDITIONING (1/2)

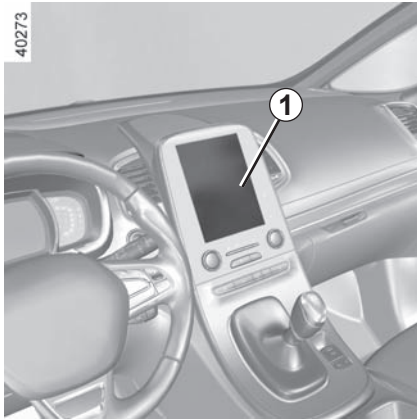

Bediening

De extra airconditioning voedt de ventilatieroosters **3** van de derde rij om zo het warmtecomfort van de tweede en derde rij te verbeteren.

Ze is enkel van invloed op de hoeveelheid koude lucht die in het interieur wordt geblazen:

Ze kan worden in- of uitgeschakeld met de toetsen van het bedieningsscherm **1** of met het bedieningspaneel achter **2**.

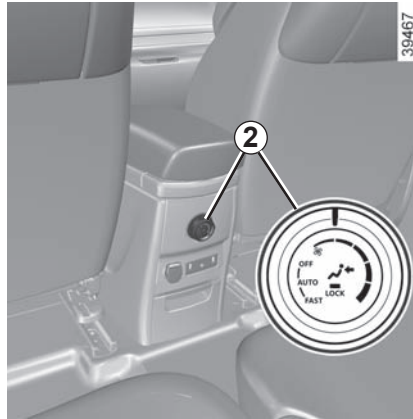

Door het inschakelen van de airconditioning:

- gaat de temperatuur in het interieur omlaag;
- ontwasemen de ruiten sneller.

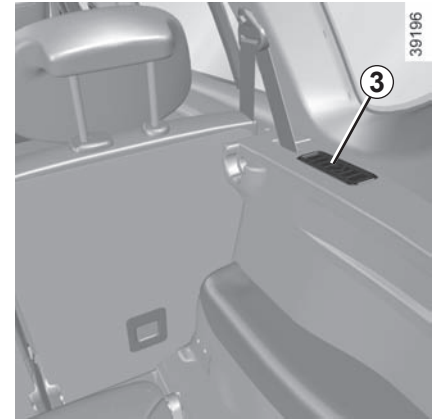

EXTRA AIRCONDITIONING (2/2)

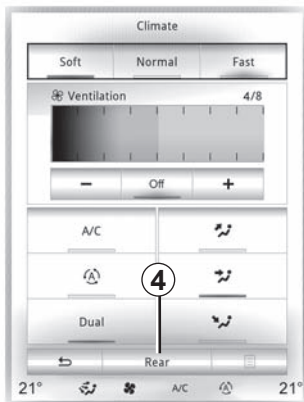

39464

In- en uitschakelen

Druk in het bedieningsscherm op de toets 4.

Werkingsstand AUTO

Druk op toets 6. Het systeem zorgt voor de juiste ventilatiesnelheid om de ingestelde temperatuur te bereiken en te handhaven.

Werkingsstand OFF

Druk op de toets 5 om de functie uit te schakelen.

NB: in deze twee werkingsstanden wordt de bediening achter 2 vergrendeld. Het lampje 9 licht op om dit aan te geven.



39465

Werkingsstand MANUAL

Druk op de toets 7 om deze stand in te schakelen. Het bedieningspaneel achter 2 wordt ingeschakeld en het lampje 9 dooft.

Zet op het bedieningspaneel achter 2 het merkteken 8 op:

AUTO : Draai de knop naar 11. Hiermee wordt de gewenste temperatuur optimaal bereikt.

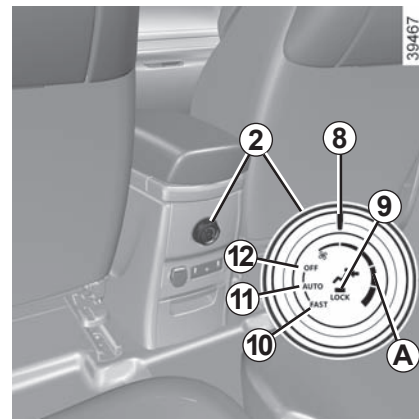

39467

FAST : Draai de knop naar 10.

Hiermee kunt u de werking van het systeem versterken om snel de gewenste temperatuur te bereiken.

OFF: Draai de knop naar 12.

Hiermee kunt u de extra airconditioning uitschakelen.

Regeling van de ventilatiesnelheid.

Draai de knop 2 totdat het merkteken 8 op de zone A staat.

AIRCONDITIONING: informatie en bedieningsinstructies (1/2)

Tips voor het gebruik

In sommige gevallen, (airconditioning uit, luchtkringloop in werking, ventilatiesnelheid nul of laag, enz.) kunnen de ruiten van de auto beslaan.

Als de ruiten beslagen zijn, gebruikt u de functie “**helder zicht**” om het doorzicht te verbeteren; gebruik bij voorkeur de airconditioning in de automatische werkstand om het beslaan te voorkomen.

Auto's uitgerust met de ECO-modus: wanneer de ECO-modus is ingeschakeld, kan de automatische airconditioning minder goed werken. Raadpleeg de paragraaf “Tips voor het rijden, zuinig rijden” in hoofdstuk 2.



Stop niets in het ventilatiecircuit van de auto (bijvoorbeeld in geval van stank enz.).

Risico van explosie of brand.

Verbruik

Het is normaal dat het brandstofverbruik hoger is (vooral in stadsverkeer) als u de airconditioning gebruikt.

Voor auto's met een airconditioning zonder automatische werkstand, zet het systeem uit, als u het niet meer nodig hebt.

Tips voor zuinig rijden en minder luchtverontreiniging

Rijd met open ventilatierooster en gesloten ruiten.

Open bij zeer warm weer of als de auto in de zon heeft gestaan enkele minuten de portieren voordat u start, zodat de hete lucht uit de auto kan ontsnappen.

Onderhoud

Raadpleeg voor de controle-intervallen het onderhoudsdocument van uw auto.

Storingen

Raadpleeg bij een storing altijd een merkdealer.

- **Minder goede werking van ontdoeien, ontwasemen of airconditioning.**
Dit kan het gevolg zijn van een vervuild patroon van het interieurfilter.
- **Geen gekoelde lucht.**
Controleer of alle bedieningsorganen in de juiste stand staan en de zekeringen goed zijn. Als dit niet zo is moet u het systeem stoppen.

Water onder de auto

Maak u zich niet ongerust als er condenswater onder de auto druppelt, dit is normaal na langdurig gebruik van de airconditioning.



Maak nooit de slangen van de airconditioning los. Dit is gevaarlijk voor de ogen en de huid.

AIRCONDITIONING: informatie en bedieningsinstructies (2/2)

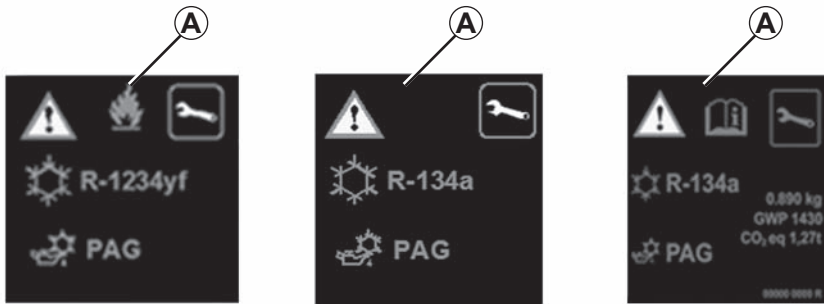

Het airconditioningssysteem bevat fluorhoudende broeikasgassen.

Afhankelijk van het voertuig, u kunt de volgende informatie vinden op sticker **A** in de motorruimte.

De aanwezigheid en de plaats van de informatie op sticker **A** zijn afhankelijk van de auto.



Maak het airconditioningssysteem nooit open. Dit is gevaarlijk voor de ogen en de huid.



Voordat u in de motorruimte werkzaamheden kunt uitvoeren, moet u absoluut het contact uitzetten (zie "De motor starten en stoppen" in hoofdstuk 2).



Type airconditioningsvloeistof



Type olie in de slangen van de airconditioning



Ontvlambaar product



Raadpleeg het instructieboekje



Onderhoud

x,xxx kg

Hoeveelheid airconditioningsvloeistof aanwezig in de auto.

GWP xxxxx

Global Warming Potential oftewel aardopwarmingsvermogen (CO₂-equivalent).

CO₂-equivalent
x,xx t

Hoeveelheid in gewicht en CO₂-equivalent.

FUNCTIES KWALITEIT VAN DE BUITENLUCHT EN LUCHTZUIVERINGSCYCLUS

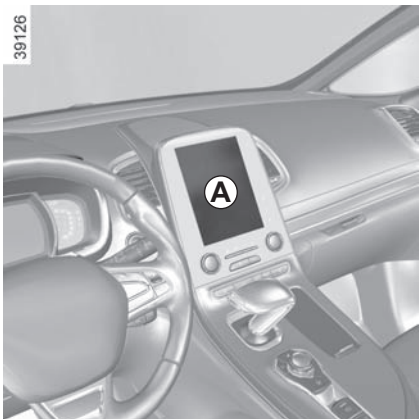

Met de airconditioning aan kiest u op het multimediascherm **A**: “Voertuig”, “Luchtkwaliteit”.

Kwaliteit van de buitenlucht

De luchtkwaliteit in de auto wordt getoond via een verklarende tekst en een animatie op het multimediascherm.



Functie luchtzuiveringscyclus

Hiermee kunt u onaangename geuren in het interieur verminderen.

Desodoriseringscyclus

- ON: helpt om onaangename geuren in het interieur sneller te verminderen;
- OFF: uitschakelen van de functie.

N.B.

De functie wordt na enige tijd automatisch uitgeschakeld. Ze stopt automatisch na enkele minuten.

Raadpleeg de gebruiksaanwijzing van het multimediasysteem voor meer informatie.

ELEKTRISCHE RUITBEDIENING (1/2)

Deze systemen werken:

- bij draaiende motor;
- met de motor uit totdat een voorportier wordt geopend (beperkt tot ongeveer 12 minuten);
- met de motor uit, met gesloten portieren, nadat lang op de startknop is gedrukt.

Druk of trek aan de schakelaar van een ruit om deze omhoog of omlaag te zetten tot de gewenste hoogte: de achterruiten kunnen niet helemaal omlaag.

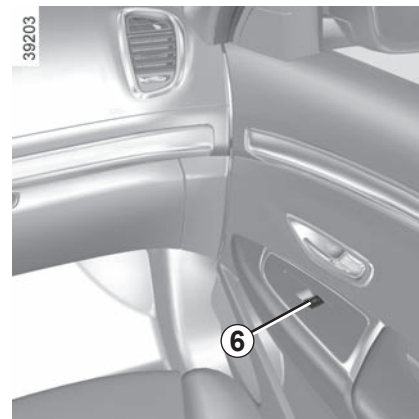
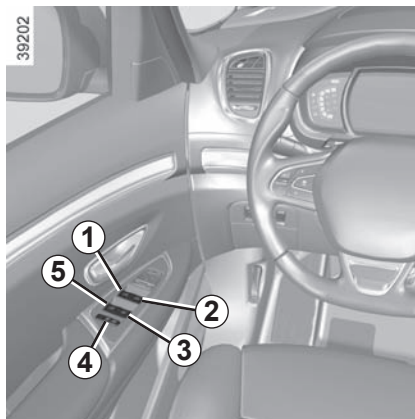

Vanaf de bestuurdersplaats bedient u de schakelaar:

- 1 voor de bestuurderskant;
- 2 voor de passagierskant voor;
- 3 en 5 voor de passagiers achter.

Vanaf de passagiersplaatsen bedient u de schakelaar 6.



Veiligheid inzittenden achter

De bestuurder kan de werking van de ruitbediening achter en de achterportieren uitschakelen door op de schakelaar 4 te drukken. Op het instrumentenpaneel wordt een bevestigingsboodschap weergegeven.

Verantwoordelijkheid van de bestuurder

Laat uw voertuig nooit achter met de RENAULT card of sleutel binnen in, en laat nooit een kind, een niet-autonome volwassene of een dier achter, zelfs niet eventjes. Zij kunnen zichzelf of anderen in gevaar brengen door de motor te starten of apparatuur te bedienen zoals de versnellingshendel of de ruitbediening. In geval van beknelling van een lichaamsdeel draait u direct de bewegingsrichting van de ruit om door te drukken op de betreffende schakelaar.

Gevaar van ernstige verwondingen.

Leg nooit iets op de bovenkant van een ruit: risico van beschadiging van de ruitbediening.

ELEKTRISCHE RUITBEDIENING (2/2)

Werking van de sneltoets

Dit is een aanvulling op de elektrische ruitbediening die hiervoor is beschreven.

Druk of trek kort en krachtig aan de schakelaar van een ruit: de ruit gaat geheel omlaag of omhoog. Een actie op de schakelaar stopt de werking van de ruit.

Opmerking: Als de ruit tijdens het sluiten op weerstand stuit (bijvoorbeeld een tak), stopt de ruit en schuift deze daarna enkele centimeters terug.

Op afstand sluiten van de ruiten

(auto met vier elektrische ruitbedieningen met sneltoets).

Als de portieren van buitenaf vergrendeld zijn:

– Als u **twee keer drukt op de vergrendelingsknop bestuurdersportier,**

of

– **Wanneer u in handsfree modus twee keer na elkaar drukt op de vergrendelingsknop op de RENAULT kaart,**

alle ruiten en, afhankelijk van de auto ook het open dak, zullen automatisch sluiten.

Het is raadzaam het systeem alleen in te schakelen als de gebruiker de auto goed ziet en er niemand in de auto zit.

Storingen

Als het sluiten van de ruit niet goed werkt, schakelt het systeem over op werking zonder sneltoets: u kunt in dit geval de werking herstellen door de schakelaar van de betreffende ruit te bedienen tot de ruit geheel is gesloten en de schakelaar (kant sluiten) dan langer dan een seconde ingedrukt te houden en daarna de ruit compleet te sluiten om het systeem te resetten.

Indien nodig, raadpleeg uw merkdealer.



Wanneer u de ruiten sluit, moet u erop letten dat er geen enkel lichaamsdeel (arm, hand, enz.) uit het voertuig steekt.

Gevaar van ernstige verwondingen.

ELEKTRISCH OPEN DAK (1/3)

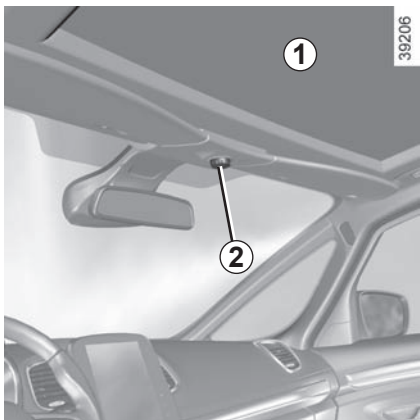

Verschuiven van het gordijn 1

Contact aan:

- **volledig openen:** zet het merkteken 3 van de knop 2 in de stand A. De tussenliggende punten komen overeen met een geleidelijk verder geopend gordijn;
- **sluiten:** zet het merkteken 3 van de knop 2 terug in de stand 0.

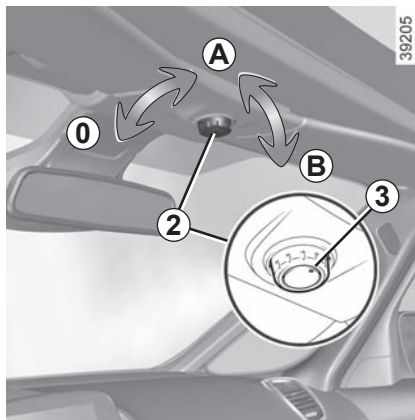

Verschuiven van het open dak

Contact aan:

- **openen:** zet het merkteken 3 van de knop 2 in de stand B, naargelang de gewenste opening. De tussenliggende punten komen overeen met een geleidelijke verdere opening;
- **sluiten:** zet het merkteken 3 van de knop 2 terug in de stand A.

Als u rechtstreeks van stand 0 naar stand B gaat, gaan het gordijn en het dak gelijktijdig open.

Bijzonderheden

Door een druk op de knop 2 wordt het gordijn automatisch verplaatst naargelang het openen van het open dak.

Als u op de knop 2 drukt terwijl het dak en het gordijn even ver geopend zijn, kan het gordijn volledig worden geopend.



Verantwoordelijkheid van de bestuurder

Laat uw voertuig nooit achter met de RENAULT card of sleutel binnen in, en laat nooit een kind, een niet-autonome volwassene of een dier achter, zelfs niet eventjes.

Het kind kan zichzelf of anderen in gevaar brengen door de motor te starten, door apparaten te bedienen zoals bijvoorbeeld het elektrisch open dak, of door de portieren te vergrendelen.

In geval van beknelling, draait u direct de bewegingsrichting om door de knop 2 helemaal naar rechts te draaien (stand B).

Gevaar van ernstige verwondingen.

ELEKTRISCH OPEN DAK (2/3)

Voorzorgsmaatregelen voor het gebruik

– Auto met beladen dakdragers.

Open het dak niet als het dak beladen is.

Controleer voor het gebruik van het open dak, de accessoires (fietsdrager, dakkoffer, enz.) op de dakdragers: deze moeten op de juiste wijze zijn bevestigd en goed vastzitten en mogen de beweging van het open dak niet hinderen.

Laat u door uw merkdealer informeren over de verschillende toepassingsmogelijkheden;

- **let op** dat het dak goed gesloten is als u de auto verlaat;
- **reinig** het afdichtrubber van het dak eens per drie maanden met een door onze technische diensten goedgekeurd product;
- **open het dak niet** direct na een wasbeurt of een regenbui.

Op afstand sluiten van het open dak

(afhankelijk van de auto)

- **Als u twee keer drukt op de vergrendelingsknop van het bestuurdersportier,**
of

- **als u in handsfree modus twee keer na elkaar drukt op de vergrendelingsknop op de RENAULT -kaart,**

De ruiten en het open dak sluiten automatisch.

Het is raadzaam het systeem alleen in te schakelen als de gebruiker de auto goed ziet en er niemand in de auto zit.

Bijzonderheden

Uw auto is uitgerust met een krachtbegrenzer: als het dak weerstand ondervindt tijdens het sluiten (een arm, de tak van een boom enzovoort), stopt het dak en gaat dit weer een paar centimeter verder open.

Na het sluiten op afstand van het open dak zorgt een druk op de knop **2** ervoor dat het open dak weer de gekozen stand inneemt als voor het sluiten.



Wanneer u het dak sluit, moet u erop letten dat er geen enkel lichaamsdeel (arm, hand enzovoort) uit de auto steekt.

Gevaar van ernstige verwondingen.

ELEKTRISCH OPEN DAK (3/3)/VAST GLAZEN DAK

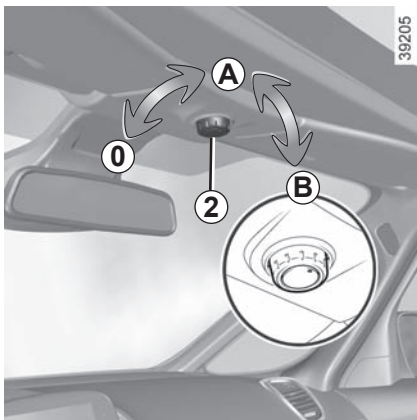

Bij een storing

- Als het open dak niet wil sluiten, draait u de schakelaar **2** in stand **B** om het dak te openen en draait u de schakelaar **2** vervolgens in stand **0** tot het dak volledig gesloten is.
- Als het gordijn niet wil sluiten, draait u de schakelaar **2** in stand **A** om het te openen en draait u de schakelaar **2** vervolgens in stand **0** tot het gordijn volledig gesloten is.

Als het geblokkeerd blijft, houdt u de schakelaar **2** ingedrukt tot het gordijn volledig gesloten is.

Raadpleeg een merkdealer.

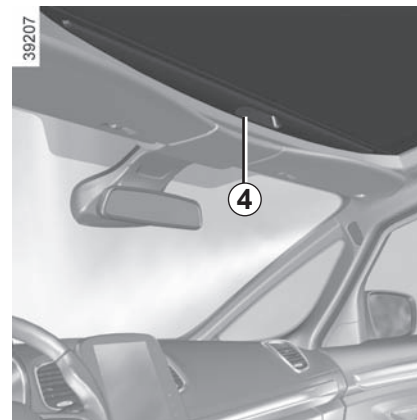

Vast glazen dak

Openen van het gordijn

Druk op de bovenkant van de handgreep **4**.

Sluiten van het gordijn

Trek aan de handgreep **4** tot deze in de grendel vastklikt.

Als het gordijn tijdens het openen of sluiten scheef komt te zitten, sluit u het volledig en opent u het daarna weer volledig.

BINNENVERLICHTING (1/3)



Leesspots

Met de schakelaar **1**, kunt u kiezen voor:

- een constant brandende verlichting;
- het onmiddellijk uitgaan.

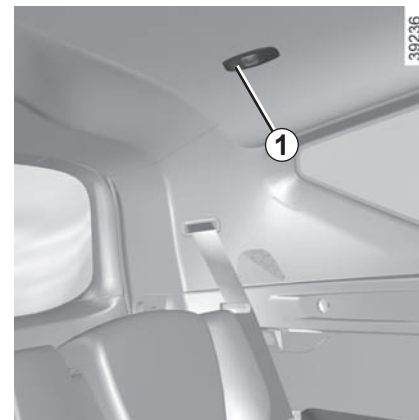

Via het multimediascherm kunt u de binnenlichten in- of uitschakelen bij het openen van de deuren of de bagageruimte. Raadpleeg daartoe de paragraaf “Menu voor het personaliseren van de auto-instellingen” in hoofdstuk 1.

Het ontgrendelen en het openen van de portieren en de achterklep zorgen voor het tijdelijk branden van de leeslampjes en de lichten.

BINNENVERLICHTING (2/3)

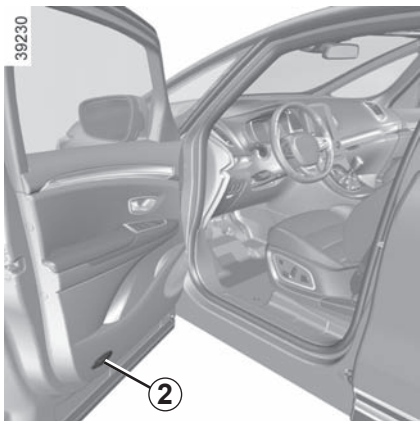

Portierverlichting

Het lampje 2 gaat branden bij het openen van het portier.

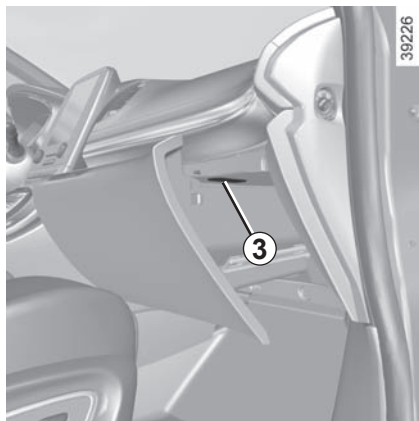

Verlichting opbergglade

Het lampje 3 gaat branden wanneer de opbergglade wordt geopend.

BINNENVERLICHTING (3/3)



Bagageverlichting

Het lampje **4** gaat branden bij het openen van de kofferbak.



Lamp opbergvak middenconsole

Het lampje **5** gaat branden bij het openen van de middelste armsteun.

ZONNEKLEP, ZONNEGORDIJNEN

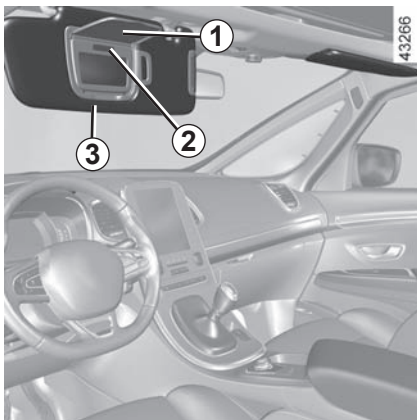

Zonneklep voor

Zet de zonneklep **3** omlaag tegen de voorruit of maak hem los en zet hem tegen de zijruit.

Make-up spiegel

Til het deksel **1** omhoog.

De verlichting **2** werkt automatisch.



Tijdens het rijden moet het klepje van de make-up spiegel gesloten zijn.

Verwondingsgevaar.

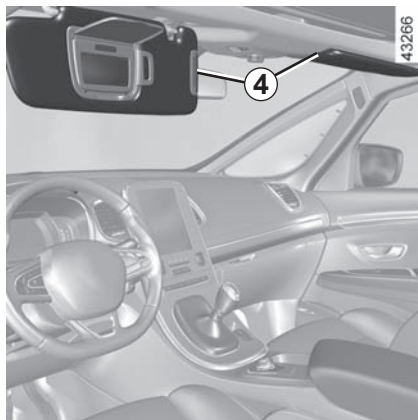

Zonnekleppen voor

Verschuif het gordijn **4**. Hiermee kunt u de zon blokkeren in het gebied boven de binnenspiegel.

Vergeet niet het gordijn **4** te sluiten voordat u de voorste zonneklep sluit, om te voorkomen dat u het gordijn beschadigt.

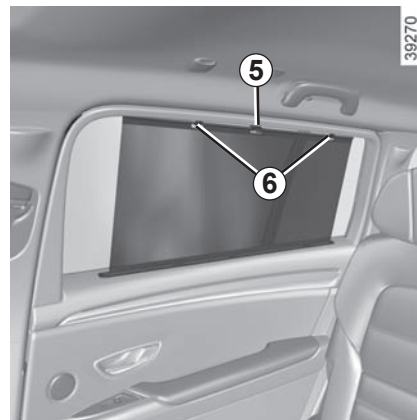

Zonnegordijnen aan de zijkant

Trek het zonnegordijn naar boven met behulp van het lipje **5** tot u de haakjes **6** in hun houders kunt vastmaken (controleer of de haakjes goed vastklikken).

OPBERGRUIMTES, INDELING INTERIEUR (1/5)

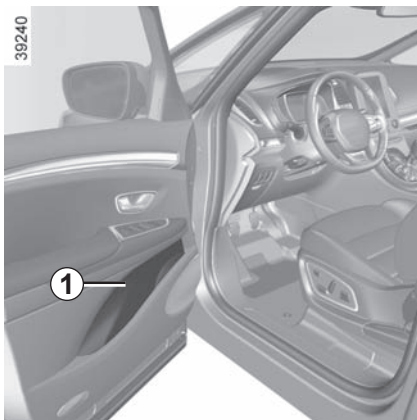

Opbergruimte in portieren 1

Hierin kunt u een fles van 1,5 liter plaatsen.



Laat geen spullen op de vloer (bij de bestuurder) liggen. In geval van plotseling remmen zouden deze onder de pedalen terecht kunnen komen, waardoor de bestuurder deze niet meer goed kan bedienen.

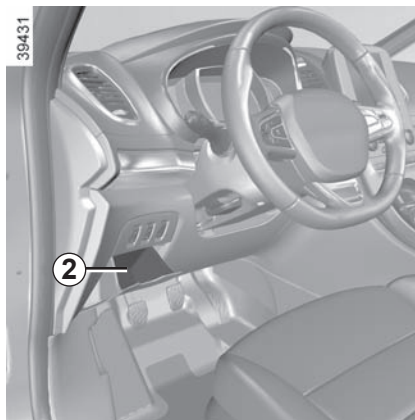

Dashboardkastje 2



Let op dat er geen harde, zware of scherpe voorwerpen in de "open" bergruimtes geplaatst zijn, zodat zij tegen de inzittenden geslingerd kunnen worden bij het rijden door een bocht, bij plotseling remmen of bij een botsing.

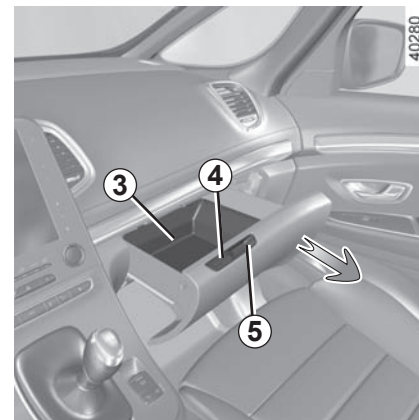

Opberglade aan passagiersstoel 3

Om de lade te openen, plaatst u een vinger in de uitsparing 4. Ze gaat vanzelf open. Op een steile helling kan het nodig zijn om de lade handmatig te openen met behulp van de handgreep 5. In deze lade passen documenten van A4-formaat. De lade wordt verlucht en gekoeld.

Toegelaten belasting in de opberglade aan passagiersstoel: 6 kg gelijkmatig verdeeld.



Tijdens het rijden moet de opberglade gesloten zijn. Risico van verwonding.

OPBERGRUIMTES, INDELING INTERIEUR (2/5)

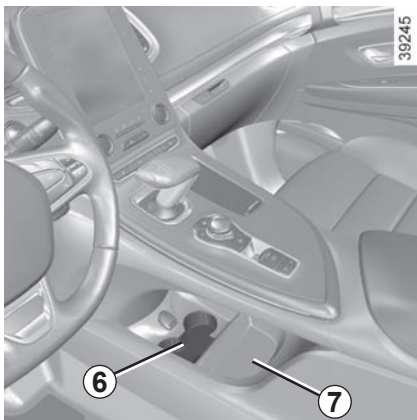

Bekerhouder 6 en 9

Opbergruimte 7

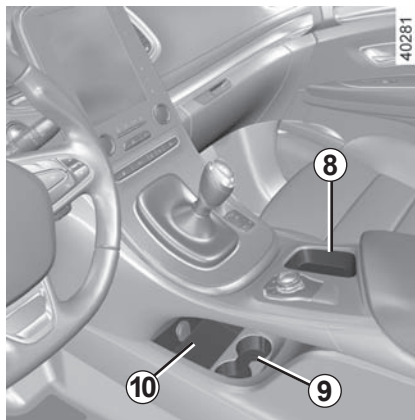

Opbergruimte 8 en 10

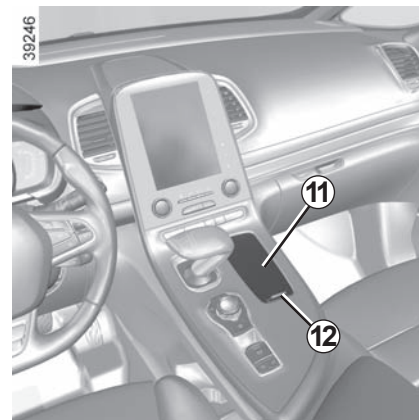

Centrale opbergruimte 11

Schuif het gordijn open **12** om de opbergruimte te openen.



Let op bij het accelereren of het rijden in een bocht, dat de inhoud van de beker of het blikje niet over de rand stroomt.

Risico van brandwonden als de vloeistof warm is en/of vlekken.

OPBERGRUIMTES, INDELING INTERIEUR (3/5)

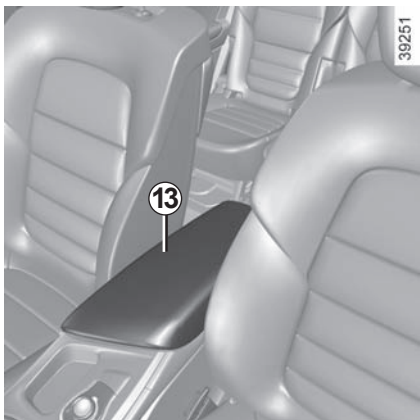

Opbergvak in de middenconsole 14

Zet de armsteun 13 omhoog.

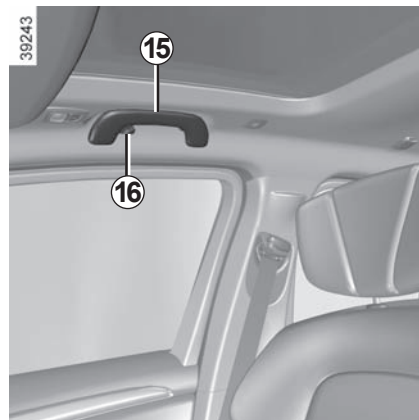
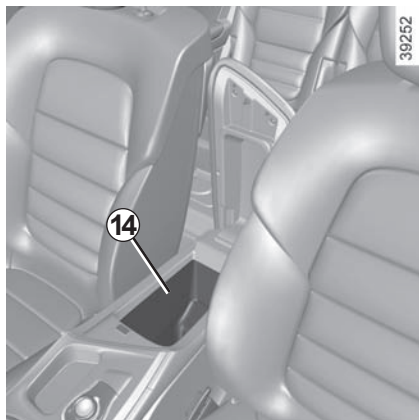

Handgreep 15

Hieraan kan men zich vasthouden tijdens het rijden.

Gebruik deze niet bij het in- of uitstappen.

Kledinghaken (16)

OPBERGRUIMTES, INDELING INTERIEUR (4/5)



Opbergruimte in achterportier (17)

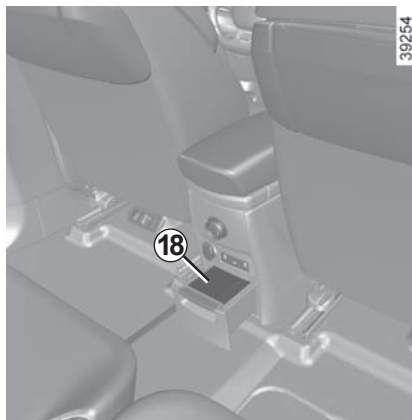

Opberglade 18 onder de middenconsole



Laat geen spullen op de vloer (bij de bestuurder) liggen. In geval van plotseling remmen zouden deze onder de pedalen terecht kunnen komen, waardoor de bestuurder deze niet meer goed kan bedienen.



Let op dat er geen harde, zware of scherpe voorwerpen in de "open" opbergruimtes geplaatst zijn, zodat zij tegen de inzittenden geslingerd kunnen worden bij het rijden door een bocht, bij plotseling remmen of bij een botsing.

OPBERGRUIMTES, INDELING INTERIEUR (5/5)

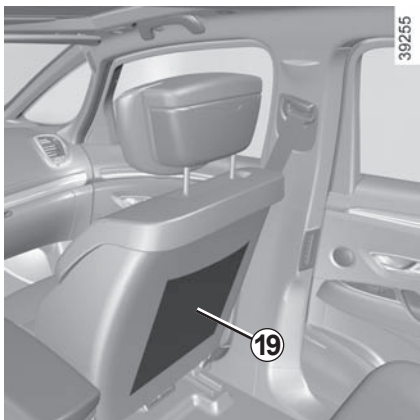

Opbergvakken in voorstoelen 19

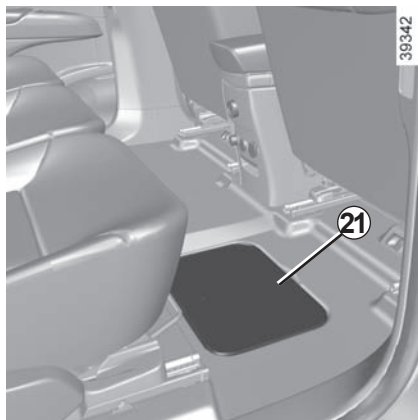

Klep aan de voeten van de passagier rechtsachter 21

Hier bevindt zich het gereedschap. Raadpleeg de paragraaf "Gereedschap" in hoofdstuk 5.

ASBAK, AANSTEKER, ACCESSOIREAANSLUITING

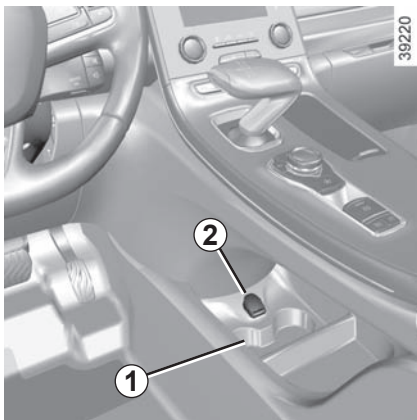

Plaats voor asbak 1

Aansteker 2

Druk met het contact aan de aansteker 2 naar binnen, hij komt vanzelf met een klikje naar buiten zodra hij gloeit. Trek hem los. Plaats hem na gebruik in de houder zonder hem er helemaal in te drukken.

Als uw auto geen aansteker en asbak heeft, kan uw merkdealer u deze leveren.

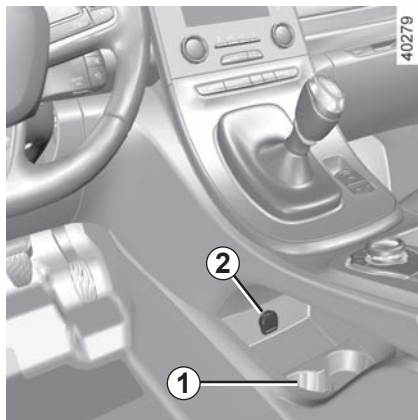

Accessoireaansluiting

U kunt een van de aansluitingen 2 gebruiken. Deze zijn bestemd voor de aansluiting van accessoires die zijn goedgekeurd door onze technische dienst.



Sluit alleen accessoires aan met een vermogen van maximaal 120 watt (12 V).

Als verschillende accessoireaansluitingen tegelijk worden gebruikt, mag het totale vermogen van de aangesloten accessoires niet meer zijn dan 180 watt.

Risico van brand.

HOOFDSTEUN ACHTER

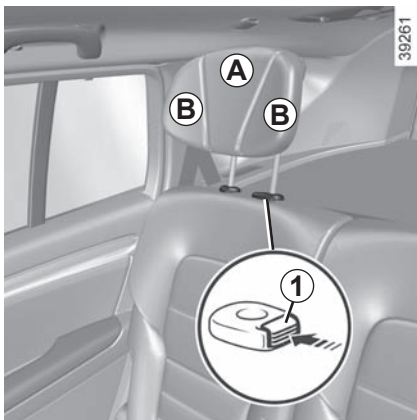

Gebruiksstand

Trek de hoofdsteun zoveel mogelijk omhoog en druk hem daarna naar beneden tot hij blokkeert.

Verwijderen

Druk op de lipje(s) **1** en verwijder daarna de hoofdsteun.

Terugplaatsen:

Steek de poten in de geleiders, druk het lipje **1** in laat de hoofdsteun zakken.

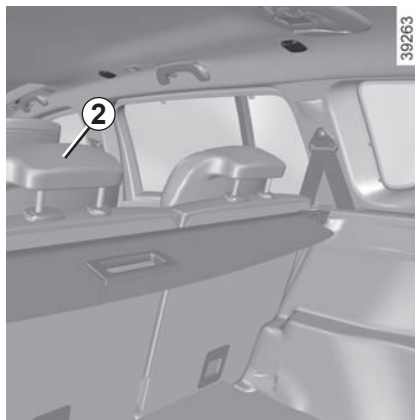

Helling afstellen

Afhankelijk van de uitvoering van de auto, beweegt u het deel **A** naar voren of naar achteren tot de gewenste stand is bereikt.

Afstellen van de zijbevestigingen

Afhankelijk van de auto, kunt u de delen **B** onafhankelijk van elkaar afstellen tot het gewenste comfort bereikt is.

Hoofdsteun middelste stoel 2 opbergstand

Druk het lipje **1** in en laat de hoofdsteun helemaal zakken.



De hoofdsteun in de onderste stand is een opbergstand en alleen toegestaan als de hoofdsteun niet gebruikt wordt. Indien er een passagier op de stoel zit, mag de hoofdsteun niet in de onderste stand gebruikt worden.



De hoofdsteun is een veiligheidsorgaan, dat altijd op zijn plaats moet zitten en goed moet zijn afgesteld. De bovenkant van de hoofdsteun moet op gelijke hoogte zijn met de kruin.

ACHTERSTOELEN (1/5)



De zitplaatsen achter worden gevormd door afzonderlijke stoelen.

Naar voren of achteren zetten van de stoelen

Trek de hendel **1** omhoog om de stoel te ontgrendelen. In de gewenste stand laat u de hendel los en controleert u de vergrendeling.

Rugleuning verstellen

Trek aan de hendel **1** om de stoel vooruit te schuiven.

trek de handgreep **2** omhoog en kantel de rugleuning tot de gewenste stand.

Laat de handgreep los **2** en controleer of de rugleuning correct vergrendeld is.

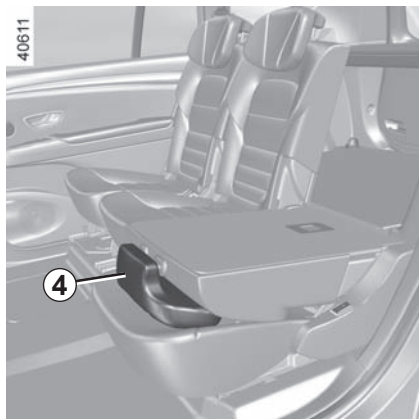

Om de stoelen neer te klappen (stand vlakke vloer)

Zet de hoofdsteun omlaag **4** en til de handgreep **2** omhoog om de stoel neer te klappen. controleer of de stoel goed vergrendeld is.

Zitkussen omhoog zetten

Neem de rugleuning van de stoel beet, trek ze omhoog en controleer of ze goed vergrendeld is;



Om veiligheidsredenen mogen deze afstellingen alleen uitgevoerd worden als de auto stilstaat.

Stoelverwarming

(afhankelijk van auto)

Enkel zitplaatsen aan de zijkanten

Contact aan:

- Druk op de schakelaar **3** op de gewenste stoel voor de eerste keer om de hoge stand van het verwarmingssysteem te activeren. Beide geïntegreerde waarschuwingslichtjes op de schakelaar gaan branden;
- druk een tweede keer op de schakelaar om de verwarming in de stand laag te zetten. Een geïntegreerd waarschuwingslampje gaat branden;
- druk een derde keer om de verwarming uit te schakelen.

storingen

Wanneer er een storing is gedetecteerd, knipperen de geïntegreerde waarschuwingslampjes op de schakelaar **3** van de stoel.

Ga naar een merkdealer.

ACHTERSTOLEN (2/5)

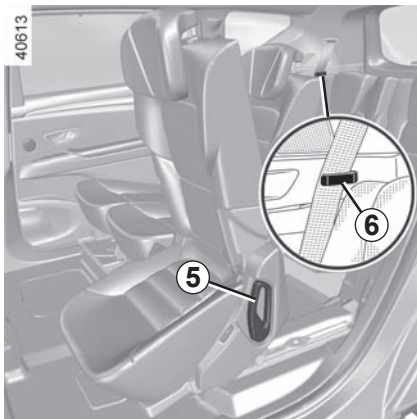

Om toegang te krijgen tot de achterstoelen van de derde rij

- Til de handgreep omhoog **5**;
- verschuif de stoel naar voren tot hij vergrendelt;
- ga op de achterstoel van de derde rij zitten;
- pak de rugleuning van de tweede rij vast en kantel deze naar beneden;
- controleer of de stoel goed vergrendeld is.

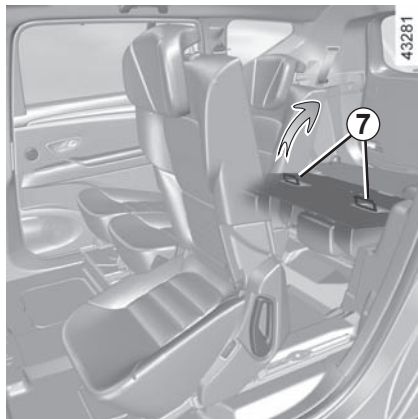

Om een stoel van de derde rij uit te klappen:

- Krijg toegang tot de achterstoelen van de derde rij;
- plaats de autogordel in de haak **6** om te voorkomen dat deze wordt beschadigd;
- Til de rugleuning op met behulp van de handgrepen **7** en zorg dat deze goed vergrendeld is.

Voordat u een stoel van de tweede rij naar voren verplaatst, zorgt u ervoor dat de stoel niet neergeklapt is.



Zorg dat tijdens het bewegen van de achterstoelen, er niets het verankeren kan hinderen (lichaamsdeel, dier, steentje, doek, speelgoed, enz.).



Bij het bewegen van de achterstoelen:

- zorg dat er niemand in de buurt van de bewegende delen is;
- zorg dat u voldoende ruimte om de stoel heeft;
- zorg ervoor dat de voorbehouden opbergruimte voor de stoel in de bagageruimte vrij is;

Om veiligheidsredenen mogen deze afstellingen alleen uitgevoerd worden als de auto stilstaat.

ACHTERSTOELEN (3/5)

39340

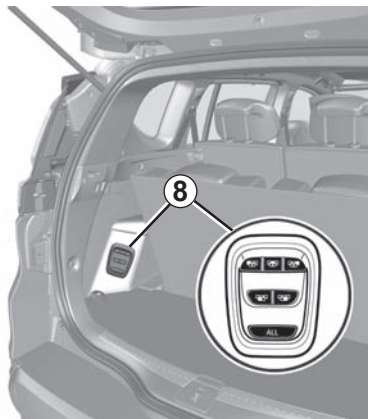

Om de stoelen automatisch neer te klappen (stand vlakke vloer)

De achterstoelen worden elektrisch ontgrendeld om ze neer te klappen en een vlakke ondergrond te creëren.

Er zijn twee manieren om de stoelen te bewegen:

- vanaf de bagageruimte met de schakelaar **8**;
- via het multimediascherm **9**.

39126

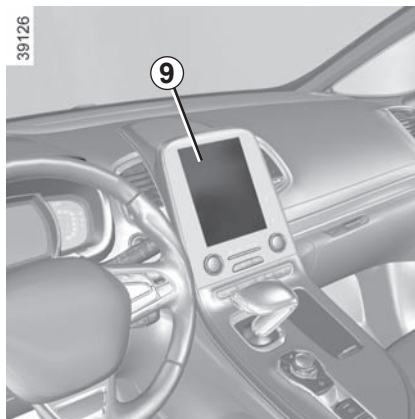

Gebruiksomstandigheden

Bij stilstaande auto en met de autogordels achter ontgrendeld:

- met de schakelaar **8**, achterklep open;
- via het multimediascherm **9**, met draaiende motor.

N.B.

voor elk ontgrendelingsmanoeuvre om de stoelen neer te klappen, moeten de tafeltjes aan de rugzijde van de stoelen worden ingeklapt.

Buiten gebruik stellen van de functie

- Bij draaiende motor zorgt een vergrendelde gordel ervoor dat de functie niet zal werken voor de bijbehorende stoel.
- Wanneer de auto in beweging is, zijn de twee schakelaars uitgeschakeld.

ACHTERSTOELEN (4/5)

39340

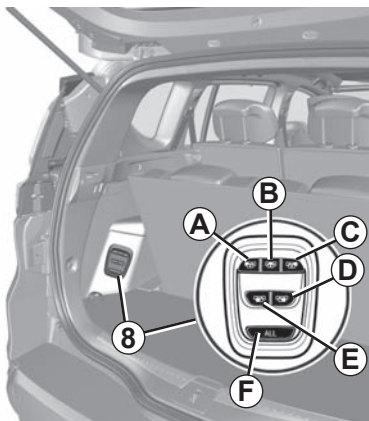

Vanaf de schakelaar 8

Afhankelijk van de auto, schakelaars voor het neerklappen van de:

- A** de zitplaats linksachter op de tweede rij;
- B** de zitplaats middenachter op de tweede rij;
- C** de zitplaats rechtsachter op de tweede rij;
- D** de zitplaats rechtsachter op de derde rij;
- E** de zitplaats linksachter op de derde rij;
- F** alle zitplaatsen.

9



39523

Via het multimediascherm 9

Selecteer terwijl de auto stilstaat het menu "Voertuig", "Zitplaatsen" en vervolgens "Vouwen met één aanraking".

Druk op de zitplaats die u wilt neerklappen of op alle zitplaatsen en bevestig.

Obstakels bij het neerklappen

Als de stoel tijdens het neerklappen een obstakel tegenkomt, wordt de beweging automatisch gestopt. U moet de stoel dan handmatig neerklappen nadat u het obstakel hebt verwijderd.

Bij een storing

Als aan alle gebruiksvoorwaarden is voldaan en de stoelen niet worden neergeklapt, neemt u contact op met een merkdealer.



Zorg dat tijdens het bewegen van de achterstoelen, er niets het verankeren kan hinderen (lichaamsdeel, dier, steentje, doek, speelgoed, enz.).

ACHTERSTOELEN (5/5)

Beperking voor het gebruik

Wanneer er een passagier op een achterstoel van de derde rij zit, is het verboden te rijden met een neergeklapte rugleuning of stoel van de tweede rij.



Voer deze verstellingen uitsluitend uit als de auto stilstaat.



Zorg dat tijdens het bewegen van de achterstoelen er niets het verankeren kan hinderen (lichaamsdeel, dier, steentje, doek, speelgoed enz.).



Controleer na het terugkanten van de rugleuning of deze weer goed is vergrendeld. **Als u stoelhoezen gebruikt,**

moet u opletten dat deze de vergrendeling van de rugleuning niet belemmeren. Let op de juiste stand van de autogordels.

Plaats de hoofdsteunen terug.

BAGAGERUIMTE

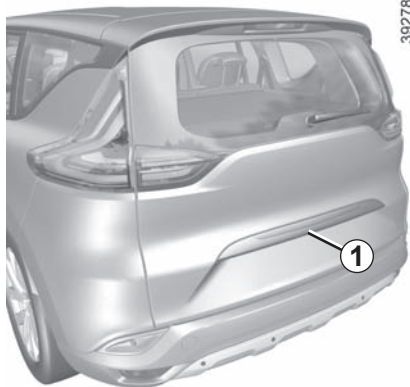

Handmatig

Openen

Druk op de knop **1** en trek de achterklep omhoog.

Sluiten

Trek de achterklep omlaag, waarbij u eerst gebruik kunt maken van de handgreep **2** in de klep.

Elektrische bediening

Raadpleeg de paragraaf "Gemotoriseerde achterklep" in hoofdstuk 3.

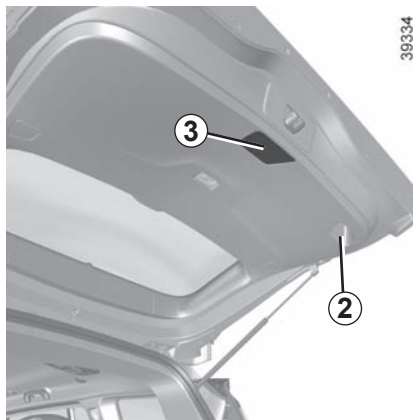

Met de hand openen van binnenuit

Bij een elektrische storing kunt u de achterklep met de hand van binnenuit openen:

- ga naar de bagageruimte door de achterstoel(en) te kantelen;
- maak het toegangsklepje van het slot los en verwijder het **3**;

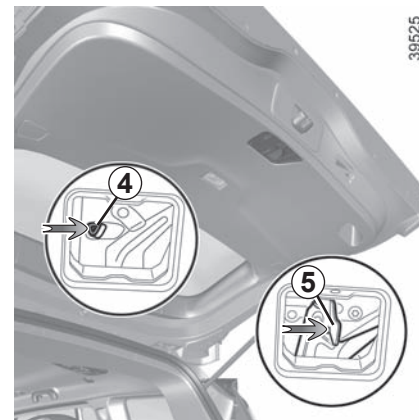

- laat voor auto's met een handbediende achterklep het lipje **5** naar rechts glijden, of doe hetzelfde met het lipje **4** voor auto's met een gemotoriseerde achterklep.
- duw tegen de achterklep om hem te openen;



Het aansluiten van een drager (fietsdrager, bagagekoffer, enz.) die rust op de achterklep is verboden. Om een drager te installeren op uw auto, neemt u contact op met een merkdealer.

GEMOTORISEERDE ACHTERKLEP (1/5)

Als de auto hiermee is uitgerust, wordt de achterklep tegelijk met de portieren elektrisch vergrendeld of ontgrendeld.

Om de achterklep te bedienen zijn de volgende functies beschikbaar:

- met de RENAULT-card met afstandsbediening
- met de schakelaars op de achterklep
- met de schakelaar op het dashboard
- afhankelijk van de auto, gebruik van de “handsfree” functie.

Let erop dat tijdens het openen/sluiten van de achterklep niets de beweging belemmert.

Gebruiksomstandigheden

- Zet de auto stil.
- Indien de achterklep door ijs of sneeuw niet kan openen, moet u beslist de achterklep ijs- of sneeuwvrij maken.
- Als de accu leeg is of is vervangen, moet de achterklep gesloten worden (handmatig indien nodig) om de gemotoriseerde bediening opnieuw in te schakelen.



Controleer bij het openen/sluiten van de achterklep of niemand zich in de buurt van de bewegende delen bevindt.

Risico van verwonding.

Openen/sluiten

Wanneer de gemotoriseerde achterklep wordt geopend of gesloten door op de schakelaar op het dashboard te drukken of met behulp van de kaart, klinken er **drie geluidssignalen** net voordat de achterklep in beweging komt.

Om beschadiging van de achterklep te voorkomen, mag u ze niet handmatig openen of sluiten terwijl ze in beweging is.

GEMOTORISEERDE ACHTERKLEP (2/5)

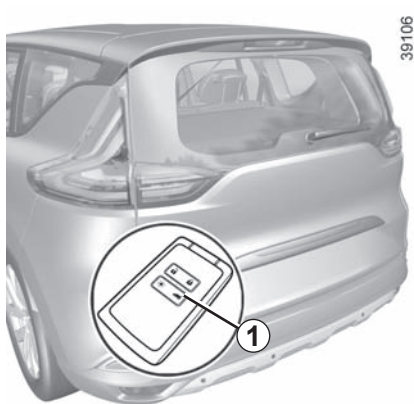

Met behulp van de Renault-card als afstandsbediening

Druk met het contact uit lang op de schakelaar **1** van de RENAULT-card.



Met de externe schakelaar om de achterklep te openen

Druk op de schakelaar **2**.

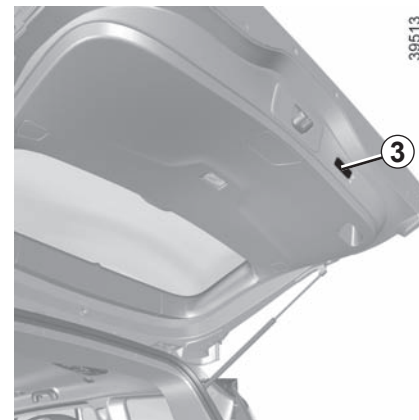

Met de schakelaar in de auto om de achterklep te sluiten

Druk op de schakelaar **3**.



Uit veiligheidsoverwegingen mag u de deur alleen openen en sluiten als de auto stilstaat.

Risico van verwonding.



Schakel de handsfree-functie uit als u het volgende wilt doen:

- rijden door een wasstraat;
- de auto met de hand wassen;
- Bedien het reservewiel of de trekhaak.
- ...

Risico van onbedoeld openen of sluiten van de achterklep waardoor letsel kan worden veroorzaakt.

GEMOTORISEERDE ACHTERKLEP (3/5)



Met de schakelaar op het dashboard

Druk lang op de schakelaar 4.

Met de “handsfree”-functie

Met de handsfree-functie kunt u de bagageruimte openen wanneer u de handen vol hebt. Let op dat de RENAULT-kaart op een afstand van ongeveer 1 meter is van het middelste deel van de achterbumper van de auto (zone **B**). Ga met het contact uit op ongeveer 45 cm van de achterbumper van de auto staan en beweeg uw voet naar voren en achteren in zone **A**.

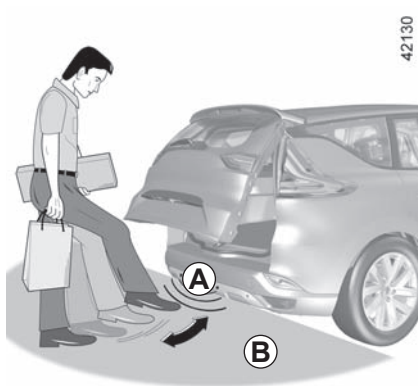

De sensor detecteert dat u uw voet dichterbij en vervolgens weer verderaf brengt en schakelt het openen of sluiten van de achterklep in.

Houd uw voet niet in de lucht. Voer de beweging uit zonder te stoppen en zonder de achterbumper te raken.

Opmerking: nadat de opdracht tot sluiten is gedetecteerd blijft de achterklep nog ongeveer 3 seconden open voordat het sluiten wordt ingezet (er weerklinkt elke seconde een geluidssignaal).

De “handsfree”-functie in- en uitschakelen

Op het bedieningsscherm kiest u het menu “Voertuig”, “Gebruikersinstellingen” en vervolgens “Handsfree Open / Sluiten”. Selecteer “ON” of “OFF” om de functie in of uit te schakelen.

Bijzonderheden van het gebruik van de “handsfree”-functie

- De handsfree functie is niet langer beschikbaar als de auto meerdere dagen niet gebruikt is of na ongeveer 15 minuten als de auto ontgrendeld is. Om de functie opnieuw in te schakelen, gebruikt u de ontgrendelknop van de RENAULT-card.
- De handsfree functie is uitsluitend beschikbaar als de auto stilstaat en de motor is afgezet (en niet op stand-by met de functie Stop-en-start).
- De handsfree-functie werkt wellicht niet als de auto is uitgerust met een trekhaak of zich in een gebied met een sterk elektromagnetisch veld bevindt.

GEMOTORISEERDE ACHTERKLEP (4/5)

De beweging van de achterklep onderbreken

U kunt de beweging van de gemotoriseerde achterklep op elk moment onderbreken door kort op een van de schakelaars te drukken. Afhankelijk van de positie van de portieren, de achterklep kan echter nog steeds met de hand worden geopend.

Als de achterklep stilstaat in een tussenstand, zal de achterklep bij de volgende druk in de omgekeerde richting bewegen als toen u de beweging van de achterklep stopte.

Handbediening

Nadat de achterklep is gestopt, kunt u ze indien u dat wenst handmatig bewegen.

U kunt de automatische beweging op elk moment hervatten door op een van de schakelaars te drukken.

Waarneming van obstakels

Als de ruit van de achterklep tijdens het verplaatsen een obstakel (de aanwezigheid van een voorwerp of een persoon) bemerkt, stopt deze. Afhankelijk van de positie van de portieren, de achterklep kan echter nog steeds met de hand worden geopend.

Druk op een schakelaar voor het openen/sluiten van de achterklep om de beweging van de achterklep te hervatten in dezelfde richting als voordat het obstakel werd gedetecteerd.



De detectie van het obstakel is een hulp bij het openen en sluiten van de achterklep, en vervangt in geen geval de oplettendheid en verantwoordelijkheid van de gebruiker.

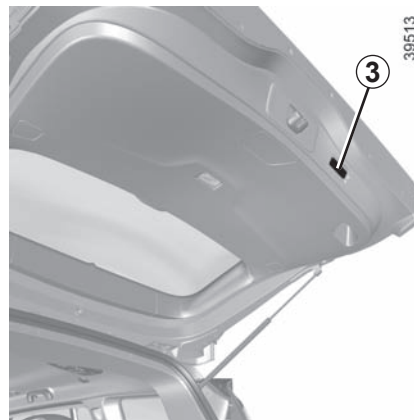

Beperking van de openingshoek van de achterklep.

U kunt de maximale opening van de achterklep instellen. De achterklep stopt systematisch in de gekozen stand:

- open de achterklep gedeeltelijk;
- zet de achterklep handmatig in de gewenste stand;
- druk meer dan 3 seconden op de schakelaar **3** van de gemotoriseerde achterklep om de stand op te slaan.

Er weerklinken twee geluidssignalen om aan te geven dat de stand correct werd opgeslagen.

GEMOTORISEERDE ACHTERKLEP (5/5)

Vorzorgsmaatregelen voor het gebruik

- Controleer voor het openen/sluiten van de achterklep dat er voldoende ruimte is om het uitvouwen mogelijk te maken. Als dit niet het geval is, stopt u de beweging van de achterklep met de bediening voor de achterklep en houdt u de achterklep met de hand op zijn plaats (de achterklep kan nog steeds met de hand worden geopend).
- Als de achterklep in beweging is en de motor wordt gestart, wordt de beweging enkele seconden gestopt en vervolgens hervat.
- Voorkom herhaaldelijk handmatig stilleggen van de automatische beweging van de achterklep (risico op beschadiging van het systeem van de achterklep).
- Het handsfree-systeem kan tijdelijk problemen ondervinden als één van de opname-elementen in de achterkant van de bumper is bedekt (door vuil, modder, sneeuw, strooizout, enz.). Reinig de sensoren. Als het probleem aanhoudt, moet u een merkdealer raadplegen.

Storingen

Als u de gemotoriseerde achterklep voortdurend beweegt gedurende ongeveer een minuut (herhaaldelijk openen en sluiten), wordt ze geblokkeerd om oververhitting te voorkomen en wordt de normale werking hersteld na ongeveer een minuut.

De gemotoriseerde achterklep werkt niet als de accu niet genoeg geladen is. In dat geval dient u de gemotoriseerde achterklep te bedienen terwijl de motor draait.

Bij zeer koud weer werkt het automatisch openen en sluiten mogelijk niet als de af-dichtrubbers van de achterklep vastgevroren zijn.



Het aansluiten van een drager (fietsdrager, bagagekoffer, enz.) die rust op de achterklep is verboden. Om een drager te installeren op uw auto, neemt u contact op met een merkdealer.

Opmerking: Bij zeer koud weer werkt het automatisch openen mogelijk niet als de af-dichtrubbers van de achterklep vastgevroren zijn.



Verantwoordelijkheid van de bestuurder tijdens het parkeren of stoppen van de auto

Laat nooit een kind, een niet-autonome volwassene of een dier achter de achterklep van de auto staan en laat ze nooit alleen achter in de auto, zelfs niet voor eventjes.

Zij kunnen zichzelf of anderen in gevaar brengen door bijvoorbeeld de motor te starten, door apparatuur te bedienen, zoals bijvoorbeeld de ruitbediening en de gemotoriseerde achterklep of door de portieren te vergrendelen.

LEVENSGEVAAR OF GEVAAR VAN ERNSTIG LETSEL.

BAGAGE-AFDEKPLAAT

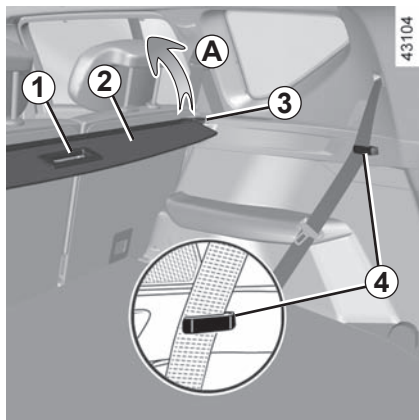

Oprollen van het soepele deel van de bagageafdekking

Plaats de autogordel in de haak **4** om te voorkomen dat deze wordt beschadigd. Trek lichtjes aan de handgreep **1** om de pennen vrij te maken van hun bevestigingspunten aan elke kant van de bagageruimte. Begeleid de oprolbeweging van de bagageafdekplaat **2**.

Verwijderen van de bagageafdekplaat

Draai de uiteinden van de bagageafdekplaat **2** (beweging **A**) en haal de plaat weg.

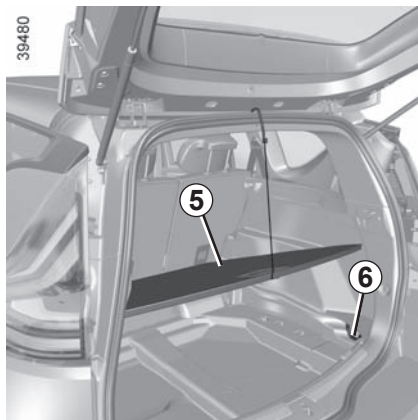

Terugplaatsen van de bagageafdekplaat

Plaats de bagageafdekplaat **2** in de sleuven **3**.



Leg geen zware of harde voorwerpen op de bagageafdekking. Bij plotseling remmen of in geval van een ongeluk kunnen rondslingerende spullen de inzittenden in gevaar brengen.

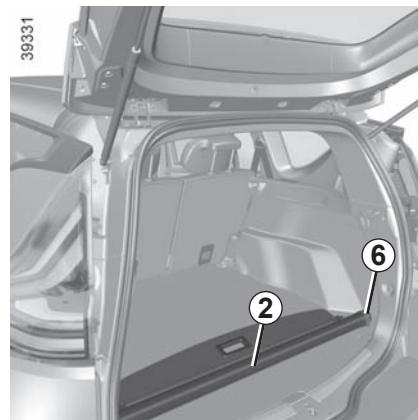

Opbergruimte van de bagageafdekplaat

Uitvoering zonder extra airconditioning
Til de tussenvloer van de bagageruimte **5** op en plaats het oprolmechanisme van de bagageafdekplaat **2** in de houders **6**.

Uitvoering met extra airconditioning
Plaats het oprolmechanisme van de bagageafdekplaat **2** in de houders **6**.

OPBERGRUIMTES, INDELING BAGAGERUIMTE

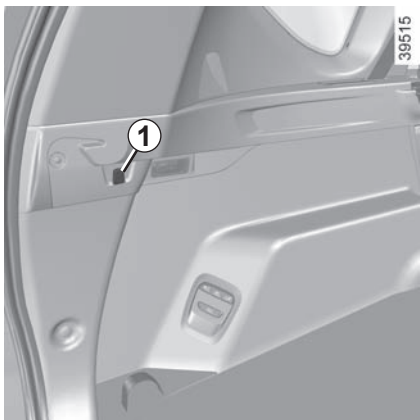

Tassenhaken 1

Maximum gewicht per haak: 5 kg.



Opbergruimte onder dubbele bodem van de bagageruimte

Afhankelijk van de auto tilt u de dubbele bodem van de bagageruimte 5 op met de handgreep 2 om bij de opbergruimte te komen.

De dubbele bodem kan met de haak 4 in de houder 3 worden vastgemaakt.

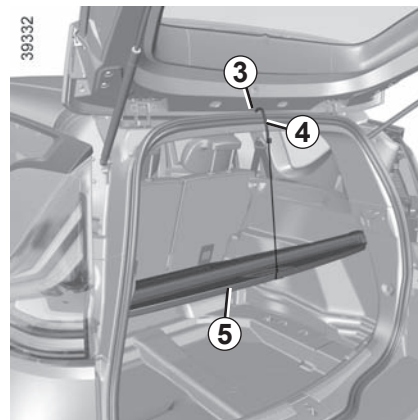

VERVOER VAN BAGAGE



Plaats de te vervoeren voorwerpen altijd zo dat ze met de grootste lengte tegen de rugleuning van de achterstoel steunen, bij normaal gebruik (voorbeeld **A**) of tegen de rugleuningen van de voorstoelen **B** als de rugleuningen van de achterstoelen zijn neergeklapt.

Als u voorwerpen op de neergeklapte rugleuning wilt plaatsen, moet u eerst de hoofdsteunen verwijderen voordat u de rugleuning neerklapt, zodat de rugleuning zo dicht mogelijk tegen het zitkussen kan kantelen.



De zwaarste voorwerpen plaatst u zo laag mogelijk op de laadvloer. Zet de lading indien mogelijk vast aan de bevestigingspunten (indien aanwezig) op de vloer van de laadruimte. De lading moet zo geplaatst zijn dat niets naar voren op de passagiers geslingerd kan worden in geval dat de bestuurder plotseling moet remmen. Maak de autogordels van de zitplaatsen achter vast, ook als deze niet bezet zijn.

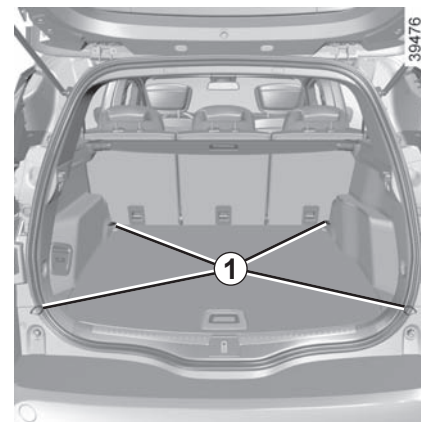

Bevestigingshaken

In elke hoek van de bagageruimte kan de lading aan de haken **1** vastgemaakt worden.

Plaats de te vervoeren voorwerpen altijd zo dat de zwaarste voorwerpen tegen de rugleuning van de achterstoel steunen.

VERVOER VAN VOORWERPEN: trekhaak

24981

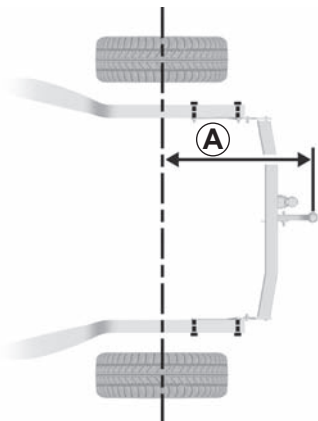

Kogeldruk, maximaal toegelaten massa's van geremde en ongeremde aanhangwagens: raadpleeg hoofdstuk 6, paragraaf "Massa's".

Keuze en monteren van een trekhaak

Maximale massa van de trekhaak: 32 kg.

Raadpleeg het montagevoorschrift van de uitrusting voor de montage en de voorwaarden voor het gebruik.

Het is raadzaam deze voorschriften bij uw instructieboekje te bewaren.

24982



A: 1066 mm.

Indien de trekhaakkogel de nummerplaat of de mistlamp(en) achteraan aan het zicht onttrekt, moet u hem afnemen wanneer u geen voertuig trekt.

Houd u in elk geval aan de landelijke wetgeving.



Auto uitgerust met een automatische achterklep met de "handsfree" functie

Schakel de "handsfree" functie uit voordat u de auto met de hand wast of aan de slag gaat met het reservewiel of de trekhaak.

Risico van onbedoeld openen of sluiten van de achterklep waardoor letsel kan worden veroorzaakt.

BAGAGESCHEIDINGSNET (1/2)

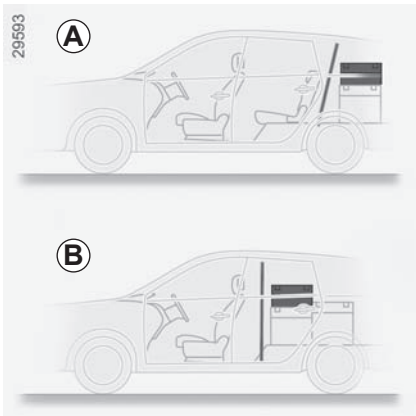

Afhankelijk van de auto, is het handig bij het vervoer van dieren of bagage om deze af te scheiden van het passagiersdeel.

Het net kan op twee manieren geplaatst worden:

- achter de achterbank **A**;
- achter de voorstoelen **B**.



Het bagagescheidingsnet kan een massa van maximaal 10 kg tegenhouden.

Risico van verwonding.

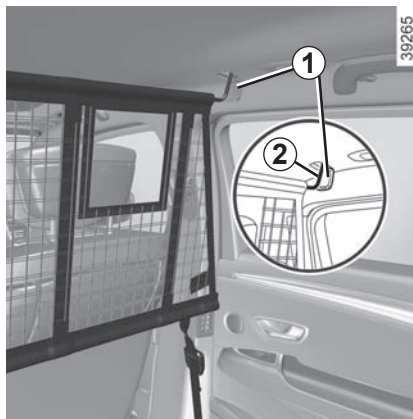

Aanbrengen van het scheidingsnet achter de voorstoelen

Aan beide kanten in de auto:

- til het kapje **1** omhoog om bij de verankeringspunten voor de bevestiging aan de bovenkant van het net te komen;
- steek het bovenste stangetje van het net **2** in de verankeringspunten;

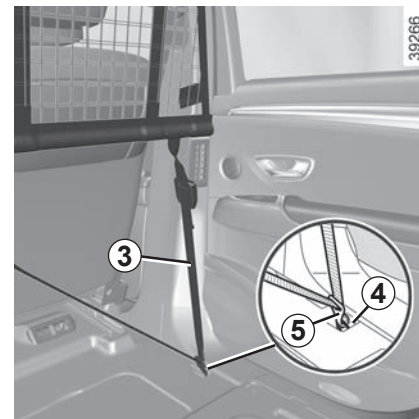

- bevestig de twee haken **5** van de banden **3** van het net aan de verankeringspunten **4**;
- stel de band **3** van het net zo af, dat het goed strak staat.



Installeer het bagagescheidingsnet net op deze plaats als er iemand op een achterstoel zit

BAGAGESCHEIDINGSNET (2/2)

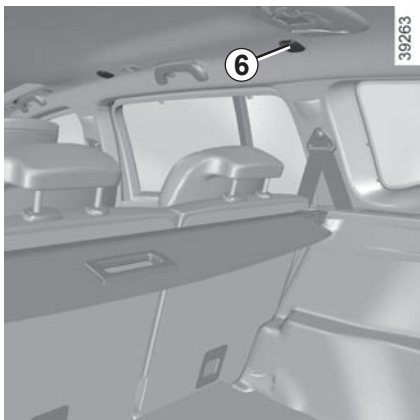

Aanbrengen van het scheidingsnet achter de achterstoelen

(achter de achterstoelen van de tweede rij bij uitvoering 7 zitplaatsen)

Aan beide kanten in de auto:

- zet de stoelen van de tweede rij zo veel mogelijk naar voren;
- til het kapje **6** omhoog om bij de rail voor de bevestiging aan de bovenkant van het net te komen;
- steek het bovenste stangetje **7** van het net in de rail;

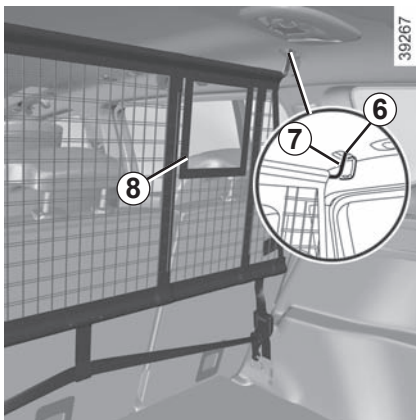

- bevestig de haak **11** van de band van het net aan de verankeringen **10**;
- stel de band **9** van het net af zodat hij goed gespannen is;
- stel de stand van de stoelen van de tweede rij af: zorg dat de rugleuningen van de stoelen niet tegen het scheidingsnet aankomen.

NB: de uitsparing **8** moet zich aan de kant van de doorvoer van de middelste gordel bevinden.

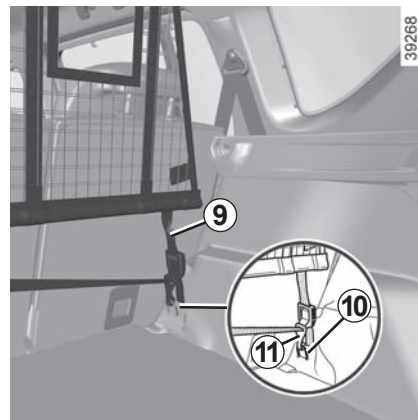

DAKDRAGERS

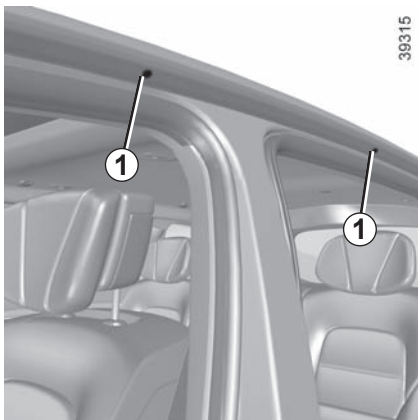

Bevestigingspunten vrijmaken

Open de portieren om bij de bevestigingspunten **1** te kunnen komen.

Vorzorgsmaatregelen voor het gebruik

Gebruik van de achterklep

Controleer voor het gebruik van de achterklep, de voorwerpen en/of accessoires (fietsendrager, dakkoffer, enz.) op de dakdragers: deze moeten op de juiste wijze zijn bevestigd en goed vastzitten en mogen de beweging van de achterklep niet hinderen.

Raadpleeg uw merkdealer voor het kiezen van de uitrusting die aangepast is aan uw auto.

Voor de montage en de gebruiksomstandigheden van de dragers raadpleegt u de montagevoorschriften van de uitrusting.

Het is raadzaam deze voorschriften bij uw instructieboekje te bewaren.

Toegelaten belasting op de dagdragers: raadpleeg de paragraaf "Massa's" in hoofdstuk 6.



Het aansluiten van een drager (fietsdrager, bagagekoffer, enz.) die rust op de achterklep is verboden. Om een drager te installeren op uw auto, neemt u contact op met een merkdealer.

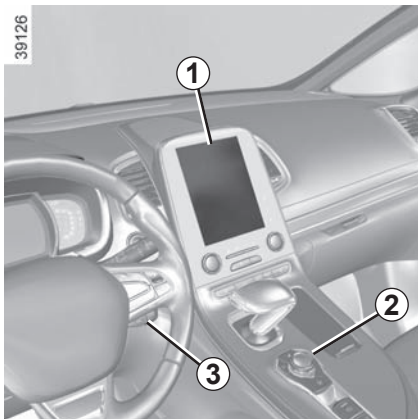

Multimedia systemen

- 1 Multimediascherm;
- 2 Centrale bediening;
- 3 Bediening onder het stuurwiel;
- 4 Bediening bij het stuurwiel;
- 5 Microfoon.

Raadpleeg voor de werking van dit systeem de gebruiksaanwijzing.



Geïntegreerde bediening van handsfree telefoon

Gebruik de bedieningen van het stuur **4** voor de auto's die hiermee uitgerust zijn.

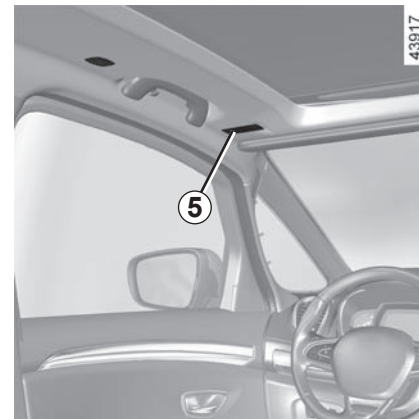

Gebruik van de telefoon

Houd u altijd aan de wettelijke voorschriften met betrekking tot het gebruik van dit apparaat.

MULTIMEDIA-UITRUSTING (2/2)

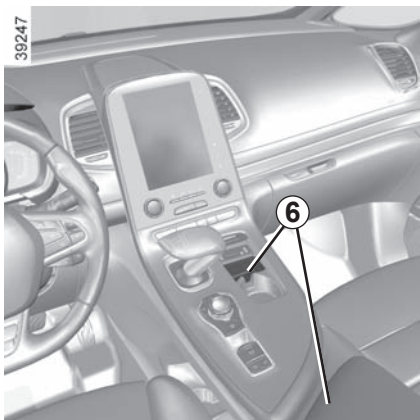

Multimedia-aansluitingen 6

Via de USB-aansluitingen hebt u toegang tot de multimedia-inhoud van uw accessoires en de systeem-update (raadpleeg de gebruiksaanwijzing van de uitrusting).

De verschillende bronnen kunnen worden geselecteerd op het multimediascherm en via de bediening onder het stuur.

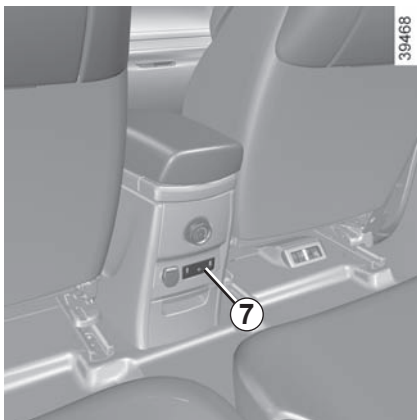

Met de USB-aansluitingen kunnen eveneens door de technische dienst van het merk goedgekeurde accessoires met een maximumvermogen van 12 watt (spanning: 5 V) worden opgeladen.

Met de JACK-aansluiting kunt u naar audio luisteren met behulp van een aux-kabel.

Multimedia-aansluitingen 7

Met de USB-aansluiting kunnen enkel accessoires die door de technische dienst van het merk goedgekeurd zijn met een maximumvermogen van 12 watt (spanning: 5 V) worden opgeladen.

Met de JACK-aansluiting kunt u naar audio luisteren met behulp van een aux-kabel.



Sluit alleen accessoires aan met een vermogen van maximaal 12 watt.

Risico op brand.

Hoofdstuk 4: Onderhoud

Motorkap	4.2
Oliepeil van de motor: algemeen	4.4
Oliepeil van de motor: (bij)vullen	4.5
Motorolie verversen	4.7
Peilen:	4.8
koelvloeistof	4.8
remvloeistof	4.9
reservoir ruitensproeiers/koplampsproeiers	4.10
Filters	4.10
Accu	4.11
Bandenspanning	4.13
Onderhoud van de carrosserie	4.15
Onderhoud van de bekleding	4.18

MOTORKAP (1/2)



Om deze te openen trekt u aan de handgreep **1**, links van het dashboard.



Voordat u in de motorruimte werkzaamheden kunt uitvoeren, moet u absoluut het contact uitzetten (zie "De motor starten en stoppen" in hoofdstuk 2).

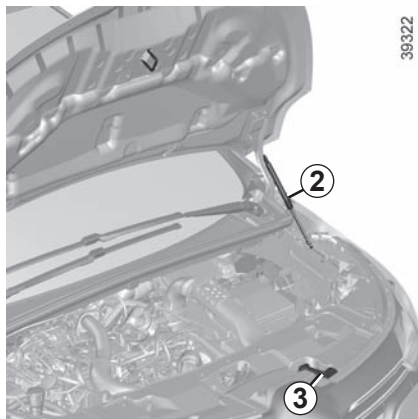

Veiligheidshaak van de motorkap

Om deze te ontgrendelen, duwt u tegen het lipje **3** en tilt u tegelijkertijd de motorkap op.

Motorkap openen

Zet de motorkap met de hand omhoog, deze wordt ondersteund met behulp van twee gasveren **2**.



Druk niet op de motorkap: risico van ongewenst sluiten van de motorkap.



Controleer bij werkzaamheden onder de motorkap of de schakelaar van de ruitenwisser in de stand uit staat.

Verwondingsgevaar.



Let op bij werkzaamheden dicht bij de motor, deze kan nog warm zijn. Bovendien kan de ventilatormotor onverwacht gaan draaien. Het waarschu-

wingslampje  in de motorruimte herinnert u hieraan.

Verwondingsgevaar.

MOTORKAP (2/2)

Sluiten van de motorkap

Controleer of er geen gereedschap of andere voorwerpen in de motorruimte zijn achtergebleven.

Om de motorkap te sluiten, pakt u het midden van de motorkap en laat u deze van 30 cm hoogte dichtvallen. Hij vergrendelt door zijn gewicht.



Controleer na werkzaamheden in de motorruimte of er niets is vergeten (lappen, gereedschap, enz.).

Deze kunnen de motor beschadigen of brand veroorzaken.



Controleer de vergrendeling van de kap.

Controleer of niets de vergrendeling belemmert (steentje, doek, enz.).



Bij een botsing, zelfs een lichte, tegen de grille of de motorkap, moet u zo snel mogelijk het vergrendelingssysteem van de motorkap laten controleren door een merkdealer.

OLIEPEIL VAN DE MOTOR: algemeen

Iedere motor verbruikt wat olie voor het smeren en koelen van de bewegende delen in de motor. Het is daarom normaal dat u tussen twee onderhoudsbeurten olie moet bijvullen.

Indien u na de inrijperiode echter meer dan 0,5 liter olie per 1000 km moet bijvullen, dient u dit aan een merkdealer te melden.

Controleer het oliepeil regelmatig en in ieder geval voor elke grote reis: vul indien nodig tijdig olie bij om ernstige schade aan de motor te voorkomen.

Aflezen van het oliepeil

De auto moet horizontaal staan en de motor mag geruime tijd niet hebben gedraaid.

Voor het exacte oliepeil en het controleren of het maximum peil niet overschreden is (risico van beschadiging van de motor), moet u de peilstaaf gebruiken. Raadpleeg de volgende bladzijden.

Het display van het instrumentenpaneel waarschuwt uitsluitend als het oliepeil minimaal is.

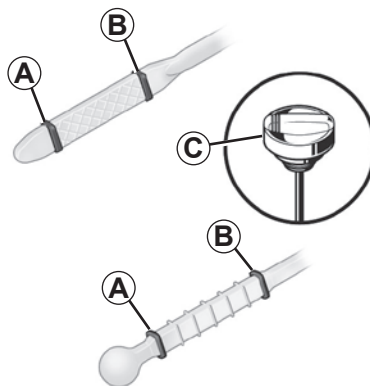

- haal de peilstaaf eruit en veeg hem af met een droge en niet pluizende doek;
- steek de peilstaaf weer zo diep mogelijk in zijn houder, (als de motor een “peildop” C heeft, draait u deze geheel vast);
- haal de peilstaaf weer uit de motor;
- lees het peil af: dit mag nooit lager zijn dan het “minimumpeil” A en nooit hoger zijn dan het “maximumpeil” B.

Als u het peil heeft gelezen, moet u de peilstaaf tegen de aanslag terugplaatsen of de peildop geheel vastdraaien.

Om spatten te voorkomen, adviseren wij een trechter te gebruiken bij het (bij) vullen van olie.



Overschrijding van het maximumpeil van de motorolie

Het maximumpeil B mag nooit worden overschreden: hierdoor bestaat het gevaar dat de motor en katalysator beschadigd worden.

Als het peil boven het maximum is, **start de motor dan niet** en roep de hulp in van een merkdealer.



Voordat u in de motorruimte werkzaamheden kunt uitvoeren, moet u absoluut het contact uitzetten (zie “De motor starten en stoppen” in hoofdstuk 2).

OLIEPEIL VAN DE MOTOR: (bij)vullen (1/3)

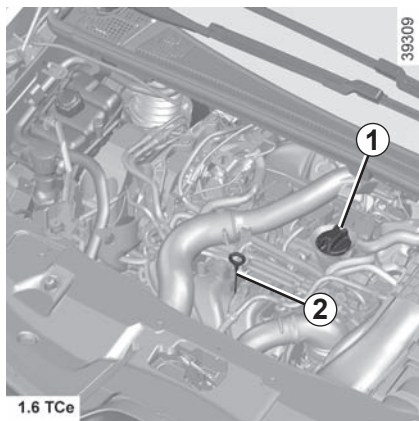

(Bij)vullen

De auto moet horizontaal staan en de motor moet koud zijn (bijvoorbeeld voordat u 's morgens wegrijdt).

- Draai de dop **1** los;
- vul bij (in de regel ligt de hoeveelheid tussen de aflezingen "MINI" en "MAXI" op de peilstok **2** tussen 1,5 en 2 liter, afhankelijk van de motor);

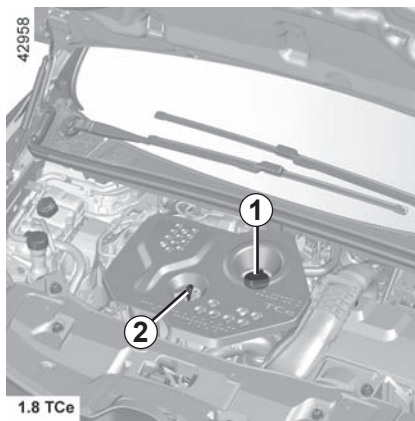

- wacht 20 minuten om de olie naar beneden te laten zakken in de motor;
- controleer het peil met de peilstaaf **2** zoals hiervoor is beschreven.

Als u het peil heeft gelezen, moet u de peilstaaf tegen de aanslag terugplaatsen of de peildop geheel vastdraaien.

Vul nooit bij tot boven het peil "MAXI" en vergeet niet de dop **1** en de peilstaaf **2** weer terug te plaatsen.



Voordat u in de motorruimte werkzaamheden kunt uitvoeren, moet u absoluut het contact uitzetten (zie "De motor starten en stoppen" in hoofdstuk 2).

OLIEPEIL VAN DE MOTOR: (bij)vullen (2/3)

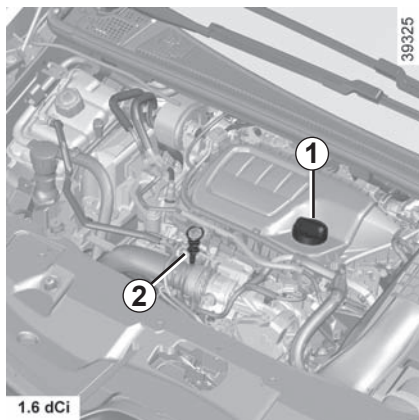

(Bij)vullen

De auto moet horizontaal staan en de motor moet koud zijn (bijvoorbeeld voordat u 's morgens wegrijdt).

- Draai de dop **1** los;
- vul bij (in de regel ligt de hoeveelheid tussen de aflezingen "MINI" en "MAXI" op de peilstok **2** tussen 1,5 en 2 liter, afhankelijk van de motor);

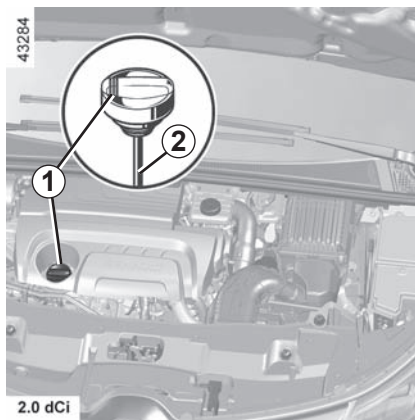

- wacht 20 minuten om de olie naar beneden te laten zakken in de motor;
- controleer het peil met de peilstaaf **2** zoals hiervoor is beschreven.

Als u het peil heeft gelezen, moet u de peilstaaf tegen de aanslag terugplaatsen of de peildop geheel vastdraaien.

Vul nooit bij tot boven het peil "MAXI" en vergeet niet de dop **1** en de peilstaaf **2** weer terug te plaatsen.



Voordat u in de motorruimte werkzaamheden kunt uitvoeren, moet u absoluut het contact uitzetten (zie "De motor starten en stoppen" in hoofdstuk 2).

OLIEPEIL VAN DE MOTOR: (bij)vullen (3/3)/OLIE VERVERSEN

Olie verversen

Interval: raadpleeg het onderhoudsdocument van uw auto.

Inhoud bij verversen

Raadpleeg het onderhoudsdocument van uw auto of neem contact op met een merkdealer.

Controleer het motoroliepeil altijd met behulp van de peilstaaf zoals hiervoor is uitgelegd (het mag nooit lager dan het minimumpeil of hoger dan het maximumpeil van de peilstaaf zijn).



Overschrijding van het maximumpeil van de motorolie

Het maximumpeil mag nooit worden overschreden: hierdoor bestaat het gevaar dat de motor en katalysator beschadigd worden.

Als het peil boven het maximum is, **start de motor dan niet** en roep de hulp in van een merkdealer.

Soort motorolie

Raadpleeg het onderhoudsdocument van uw auto.



Controleer bij werkzaamheden onder de motorkap of de schakelaar van de ruitenwisser in de stand uit staat.

Verwondingsgevaar.

Als het peil abnormaal of herhaaldelijk daalt, moet u een merkdealer raadplegen.



Let op bij werkzaamheden dicht bij de motor, deze kan nog warm zijn. Bovendien kan de ventilateurmotor onverwacht gaan draaien. Het waarschu-

wingslampje  in de motorruimte herinnert u hieraan.

Verwondingsgevaar.



Bijvullen: let op dat er geen olie wordt gemorst op onderdelen van de motor of de uitlaat. Hierdoor kan brand ontstaan.

Ook moet de vuldop goed zijn vastgezet om te voorkomen dat hij lostrilt waardoor er olie uit de motor kan spatten met hetzelfde brandgevaar als deze olie op hete delen van de motor of de uitlaat terecht komt.



Laat de motor nooit in een afgesloten ruimte draaien: uitlaatgassen zijn giftig.



Olie aftappen: let op bij het aftappen van hete olie dat u zich er niet aan brandt.

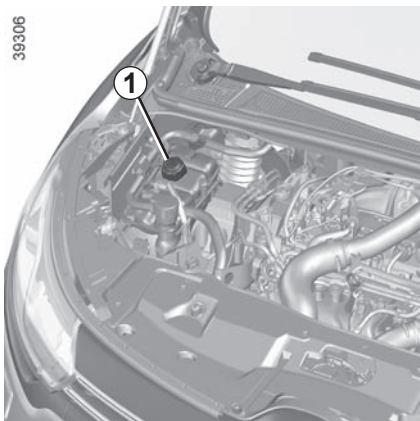

Koelvloeistof

Bij stilstaande motor op horizontale ondergrond, moet het peil **bij koude motor** liggen tussen de merktekens "MINI" en "MAXI" aangegeven op het koelvloeistofreservoir **1**.

Vul **bij koude motor** bij, voordat het peil beneden het "MINI"-merkteken is gedaald.

Regelmatige controle van het peil

Controleer regelmatig het peil van de koelvloeistof (de motor kan ernstig beschadigen door een gebrek aan koelvloeistof).

Vul uitsluitend bij met door onze technische dienst goedgekeurde producten die zorgen voor een bescherming van het koelsysteem:

- een bescherming tegen bevriezen;
- bescherming tegen corrosie van het koelcircuit.

Als het peil abnormaal of herhaaldelijk daalt, moet u een merkdealer raadplegen



Zolang de motor warm is, mogen er geen werkzaamheden aan de motor en het koelsysteem worden uitgevoerd.

Risico van brandwonden.

Interval voor het vervangen

Raadpleeg het onderhoudsdocument van uw auto.



Let op bij werkzaamheden dicht bij de motor, deze kan nog warm zijn. Bovendien kan de ventilatormotor onverwacht gaan draaien. Het waarschu-

wingslampje  in de motorruimte herinnert u hieraan.

Verwondingsgevaar.



Voordat u in de motorruimte werkzaamheden kunt uitvoeren, moet u absoluut het contact uitzetten (zie "De motor starten en stoppen" in hoofdstuk 2).

PEILEN (2/3)

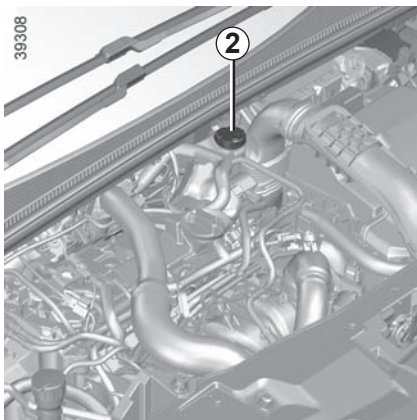

Remvloeistofpeil

Controleer regelmatig het peil van de remvloeistof en zeker als u bij het remmen een verschil, hoe gering ook, opmerkt.

Controle van het peil moet bij stilstaande motor en op horizontale ondergrond plaatsvinden.

Peil 2

Het is normaal dat het remvloeistofpeil daalt met het slijten van de remblokken, maar het mag nooit beneden het “MINI”-merkteken komen.

Als u zelf de slijtage van de schijven en trommels wilt controleren, dan kunt u bij de merkdealer of op de web-site van de constructeur een document verkrijgen met een controlemethode.



Let op bij werkzaamheden dicht bij de motor, deze kan nog warm zijn. Bovendien kan de ventilateurmotor onverwacht gaan draaien. Het waarschu-

wingslampje  in de motorruimte herinnert u hieraan.

Verwondingsgevaar.

Vullen

Na werkzaamheden aan het hydraulische circuit moet de remvloeistof worden vervangen door een deskundige.

Gebruik hiervoor uitsluitend door onze technische dienst goedgekeurde remvloeistof uit een verzegelde verpakking.

Interval voor het vervangen

Raadpleeg het onderhoudsdocument van uw auto.



Voordat u in de motorruimte werkzaamheden kunt uitvoeren, moet u absoluut het contact uitzetten (zie “De motor starten en stoppen” in hoofdstuk 2).

PEILEN (3/3)/FILTERS

39307

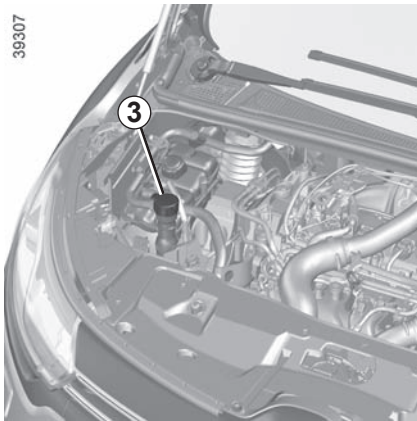

Reservoir ruitensproeiers/ Koplampsproeiers

Vullen

Open de dop **3**, vul tot u de vloeistof ziet en sluit de dop weer.

NB: controleer regelmatig het peil van het reservoir door vloeistof bij te vullen voordat u een route aanvat.

Vloeistof

Product voor ruitensproeiers. Gebruik 's winters een antivriesmiddel. Gebruik producten die erkend zijn door een merkdealer.

Opmerking: gebruik geen zuiver water (risico op beschadiging van de aanzuigpomp, kalkafzetting op de pomp en de sproeiers).

Filters

Het vervangen van de filters (luchtfiler, interieurfilter, brandstoffiler) maakt deel uit van het onderhoudsprogramma van uw auto.

Interval voor het vervangen van de filters: raadpleeg het onderhoudsdocument van uw auto.

ACCU (1/2)



Afhankelijk van de auto, bevindt de accu **1** zich in de motorruimte of onder de vloer van de bagageruimte.

De accu **1** is onderhoudsvrij. **U mag de accu niet openen of er vloeistof aan toevoegen.**

Sticker A

Houd u aan de indicaties op het label **A**.

U mag geen werkzaamheden aan de accu uitvoeren.

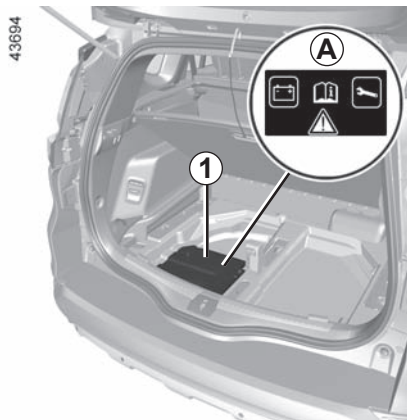

Afhankelijk van de auto, controleert een systeem continu de capaciteit van de accu. Als deze afneemt, verschijnt de boodschap "Accu zwak start de motor" op het instrumentenpaneel. In dit geval start u de motor en verdwijnt de boodschap op het instrumentenpaneel.

De capaciteit van uw accu kan verminderen, vooral als u uw auto gebruikt:

- voor korte ritten;
- in stadsverkeer;
- als de temperatuur daalt;
- bij langdurig gebruik van stroomverbruikers (radio enz.) bij stilstaande auto.



Voordat u in de motorruimte werkzaamheden kunt uitvoeren, moet u absoluut het contact uitzetten (zie "De motor starten en stoppen" in hoofdstuk 2).



Let op bij werkzaamheden dicht bij de motor, deze kan nog warm zijn. Bovendien kan de ventilatormotor onverwacht gaan draaien. Het waarschuwingslampje



in de motorruimte herinnert u hieraan.

Verwondingsgevaar.



Sticker B

Houd u aan de indicaties op de accu:

- 2 Open vuur en roken verboden;
- 3 oogbescherming verplicht;
- 4 op afstand van kinderen houden;
- 5 explosieve stoffen;
- 6 raadpleeg het instructieboekje;
- 7 corrosieve stoffen.

Vervangen van de accu



Teneinde uw veiligheid en een goede werking van de elektrische uitrustingen van de auto te waarborgen (lampen, ruitenswisser, rembekrachtiging), moet elk onderhoud aan de accu (demontering, loskoppeling...) verplicht worden uitgevoerd door een gespecialiseerd vakman.

Risico op brandwonden door elektrische schokken.

U moet zich verplicht houden aan de vervangingsintervallen die worden aangegeven in het onderhoudsboekje zonder deze te overschrijden.

De accu is van een speciaal type. Zorg dat deze wordt vervangen door een van hetzelfde type.

Roep de hulp in van een merkdealer.

BANDENSPIJNINGEN (1/2)

39320

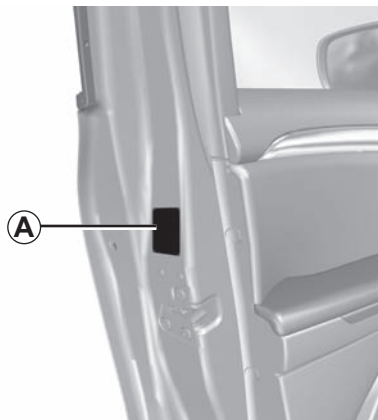

Sticker A

Open het bestuurdersportier om het te lezen. De bandenspanning dient bij koude banden te worden gecontroleerd.

Indien u de bandenspanning niet bij **koude** banden kunt controleren, moet u de opgegeven waarden met **0,2 tot 0,3 bar (3 PSI)** verhogen. **Verlaag nooit de spanning van een warme band.**

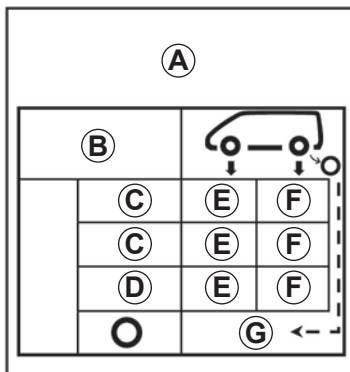

32705

B: bandenmaat van de auto.

C: voorziene rijsnelheid.

D: aanbevolen bandenspanning voor een optimaal brandstofverbruik.

E: bandenspanning voor.

F: bandenspanning achter.

G: bandenspanning van het reservewiel.

Auto met een controlesysteem voor bandenspanning

Bij een te lage bandenspanning (lekke band, lage spanning, enz.) gaat het controlelampje



op het instrumentenpaneel branden. Zie «Controlesysteem bandenspanning» in hoofdstuk 2.



Auto's gebruikt bij maximale belasting (maximum toegelaten totaal massa) en met een aanhangwagen.

De maximumsnelheid is **100 km/uur** en de bandenspanning moet worden verhoogd met **0,2 bar**.

Raadpleeg de paragraaf "Massa's" in hoofdstuk 6.

Kans op klapband.

BANDENSPIJNINGEN (2/2)

Veiligheid van de banden en monteren van sneeuwkettingen: Raadpleeg de paragraaf "Banden" in hoofdstuk 5 voor het onderhoud en de mogelijkheid voor het gebruik van sneeuwkettingen (afhankelijk van de uitvoering).



Voor uw veiligheid en voor de naleving van de geldende wetgeving.

Als de banden moeten worden vervangen, dan mag dit alleen gebeuren met even grote banden van hetzelfde merk, hetzelfde type en dezelfde structuur op eenzelfde profiel.

Deze moeten: ten minste hetzelfde laadvermogen en dezelfde maximumsnelheid als de oorspronkelijke banden hebben, ofwel voldoen aan de door de merkdealer gestelde eisen.

Indien u deze instructies niet respecteert, kunt u uw veiligheid in gevaar brengen en is uw auto mogelijk niet conform de voorschriften.

Risico op verlies van de controle over de auto.

ONDERHOUD VAN DE CARROSSERIE (1/3)

Een goed onderhouden auto gaat langer mee. Daarom wordt aangeraden de buitenkant van de auto regelmatig te onderhouden.

Uw auto is op doelmatige wijze tegen roestvorming beschermd. Toch staat hij bloot aan de invloed van verschillende parameters.



Schakel de "handsfree" functie uit voordat u de auto met de hand wast of aan de slag gaat met het reservewiel of de trekhaak.

Risico van onbedoeld openen of sluiten van de achterklep waardoor letsel kan worden veroorzaakt.

Agressieve stoffen in de lucht

- luchtverontreiniging in steden en in industriegebieden,
- zilte lucht langs de kust, vooral bij warm weer,
- wisselende klimaatinvloeden en veranderingen in de vochtigheidsgraad (wegenzout in de winter, water waarmee de weg wordt schoongespoeld enz.).

Kleine beschadigingen in het dagelijks gebruik

Schurende stoffen

Stof in de lucht, zand, modder, opspattende steentjes, enz.

Er zijn een aantal maatregelen nodig om de hierboven genoemde gevaren te bestrijden.

Bij de merkdealer vindt u een uitgebreid gamma speciale onderhoudsproducten.

Wat u moet doen

Was uw auto regelmatig, **met de motor uit**, met door onze technische diensten geselecteerde shampoos (nooit met schuurmiddelen). Spuit vooraf rijkelijk met een waterstraal het volgende af:

- de aanslag door luchtverontreiniging, bloeiende bomen (linden bijvoorbeeld);
 - modder uit de wielkappen en onder de bodemplaat die anders lange tijd het vocht kunnen vasthouden;
 - **de uitwerpselen van vogels**, die een chemische reactie met de lak veroorzaken waardoor deze **snel kan ontkleuren en zelfs kan loslaten**;
- Deze vlekken **moet** u direct wegwassen, want zij kunnen later niet meer door poetsen worden verwijderd;
- zout, dat vooral in de wielkappen en onder de bodemplaat achterblijft na te hebben gereden op wegen waar gestrooid is.

ONDERHOUD VAN DE CARROSSERIE (2/3)

Ontdoe de auto regelmatig van plantenresten (hars, bladeren enz.).

Houd rekening met lokale voorschriften inzake het wassen van een auto (bv. niet op de openbare weg).

Houd bij het rijden op pas geasfalteerde wegen afstand van de andere auto's om beschadiging van lak en ruiten door opspattend grind te voorkomen.

Kleine beschadigingen van de lak moet u snel herstellen of laten herstellen zodat roest ook daar geen kans krijgt.

Laat uw merkdealer regelmatig de carrosserie inspecteren als de auto een plaatwerkgarantie heeft. Raadpleeg het onderhoudsdocument.

Mechanische onderdelen, scharnierende delen, enz. moeten na reiniging altijd opnieuw worden beschermd met een door onze technische diensten goedgekeurd product.

Wat u niet moet doen

De auto wassen in felle zon of als het vriest.

Vuil of insectenresten wegkrabben, zonder ze eerst met water los te weken.

De auto verwaarlozen zodat vuil zich kan ophopen.

Kleine beschadigingen niet (laten) bijwerken.

Vlekken of aanslag verwijderen met oplosmiddelen die niet door onze technische diensten zijn geselecteerd. De lak kan hierdoor worden aangetast.

Vaak door sneeuw en modder rijden zonder de auto te wassen, met name de wielkuipen en de bodemplaat.



Ontvetten of reinigen met behulp van een hogedrukreiniger of sproei-producten die niet door onze technische dienst zijn goedgekeurd.

- mechanische delen (bijv. de motorruimte);
- onderkant carrosserie;
- scharnierende delen (bijv. aan de portieren);
- gelakte plastic delen aan de buitenkant (bijv. bumpers).

Hierdoor kunnen oxidatie of storingen ontstaan.

ONDERHOUD VAN DE CARROSSERIE (3/3)

Bijzonderheid van auto's met matte lak

Voor dit type lak moeten bepaalde voorzorgsmaatregelen worden genomen.

Wat u moet doen

De auto overvloedig met de hand met water wassen en daarbij een zachte doek, spons, enz. gebruiken.

Wat u niet moet doen

Producten op basis van was gebruiken (opwrijven).

Te hard wrijven.

De auto wassen in een wasstraat.

Stickers op de lak plakken (risico op achterblijvende resten).



De auto reinigen met een hogedrukreiniger.

Rijden door een wasstraat

Zet de schakelaar van de ruitenwissers in de stand Uit (raadpleeg hiervoor de paragraaf "ruitensproeier voor" in hoofdstuk 1). Controleer de bevestiging van de uitrusting aan de buitenkant, extra lampen, spiegels en zet de ruitenwischerbladen vast met tape.

Verwijder de spriet van de radioantenne indien uw auto hiermee is uitgerust.

Denk eraan na het wassen het tape te verwijderen en de antenne terug te plaatsen.

Schoonmaken van de koplampen

De koplampen hebben een kunststof ruit, die u met een zachte doek of poetskatoen kunt schoonvegen. Als dit onvoldoende is, bevochtig deze dan met wat zeepsop en veeg deze af met een zachte doek of poetskatoen.

Veeg de ruit tenslotte voorzichtig af met een droge zachte doek.

Gebruik geen reinigingsmiddelen met alcohol of gereedschap zoals een ijskrabber.

ONDERHOUD VAN DE BINNENBEKLEDING (1/2)

Een goed onderhouden auto gaat langer mee. Daarom wordt aangeraden de binnenkant van de auto regelmatig te onderhouden.

Een vlek moet altijd snel behandeld worden.

Reinig de bekleding (ongeacht het soort vlek) met koud of **lauwwarm zeepsop op basis van natuurlijke zeep**.

Gebruik geen detergenten (afwasmiddel, producten in poedervorm, producten op alcoholbasis enz.).

Gebruik een zachte doek.

Spoel en absorbeer het overschot.

Ruiten van instrumenten

(bv. van het dashboard, het klokje, de buinthermometer, het radiopaneel ...)

Veeg deze schoon met een zachte doek of poetskatoen.

Als dat onvoldoende is, gebruik dan een in zeepsop gedrenkte doek (of poetskatoen) en veeg de ruit voorzichtig na met een andere vochtige doek of poetskatoen.

Veeg de ruit tenslotte **voorzichtig** af met een droge zachte doek.

Gebruik geen producten met alcohol en/of spuit vloeistoffen in dit gebied.

Autogordels

Deze moeten goed schoon worden gehouden.

Gebruik producten die door de merkdealer worden geleverd of lauw zeepsop en een spons; veeg de gordels met een doek droog.

Gebruik geen wasmiddelen of kleurstoffen omdat deze de gordels kunnen aantasten.

Textiel (stoelen, deurbekleding ...)

Stofzuig het textiel **regelmatig**.

Vloeistofvlekken

Gebruik zeepsop.

Absorbeer de vlek of duw er lichtjes op (nooit wrijven) met een zachte doek. Spoel daarna het restant af en absorbeer dit.

Vlekken van vaste of halfvaste substanties

Verwijder restanten van vaste of halfvaste substanties **onmiddellijk** met behulp van een spatel (ga daarbij vanaf de randen naar het midden van de vlek om te voorkomen dat deze wordt uitgesmeerd).

Reinig zoals aangegeven voor vloeistofvlekken.

Snoep en kauwgom verwijderen

Leg een ijsblokje op de vlek om deze te laten uitharden en ga daarna te werk zoals aangegeven voor vaste vlekken.

Raadpleeg de merkdealer voor advies over het onderhoud van het interieur en/of bij een onbevredigend resultaat.

ONDERHOUD VAN DE BINNENBEKLEDING (2/2)

Verwijderen/terugplaatsen van oorspronkelijk in de auto aangebrachte afneembare uitrusting

Als u afneembare uitrusting moet verwijderen om het interieur schoon te maken (bijvoorbeeld matten), moet u altijd zorgen dat u ze correct en aan de goede kant terugplaatst (de bestuursmat moet aan de kant van de bestuurder worden teruggeplaatst) en vastzet met de elementen die bij de uitrusting zijn geleverd (de bestuurdersmat bijvoorbeeld, moet altijd worden vastgezet met behulp van de voorgeïnstalleerde bevestigingselementen).

Controleer altijd, terwijl de auto nog stilstaat, of niets de besturing hindert (obstakel onder de pedalen, een hak die achter de mat blijft hangen, enzovoort).

Wat u niet moet doen

Plaats geen voorwerpen zoals deodorant, parfum, enz. bij de ventilatieroosters; deze kunnen de bekleding van het dashboard aantasten.



Gebruik van een hogedrukreiniger of sproeiproducten in het interieur van de auto:

als geen bijzondere voorzorgsmaatregelen worden genomen, bestaat het gevaar dat elektrische en elektronische componenten in de auto defect raken.



Hoofdstuk 5: Praktische tips

Lekke band/reservewiel	5.2
Pompset voor de banden	5.6
De gereedschappen	5.10
Sierdop – wiel	5.11
Verwisselen van een wiel	5.12
Banden (veiligheid, wielen, wintergebruik)	5.14
Koplampen (vervangen van een lamp)	5.17
Achterlichten (vervangen van een lamp)	5.18
Zijknipperlichten (vervangen van een lamp)	5.20
Binnenverlichting: lampen vervangen	5.21
Zekeringen	5.24
Accu	5.26
RENAULT card: batterij	5.30
Toebehoren	5.31
Ruitenwisser (vervangen van een ruitenwisserblad)	5.32
Aanhanger	5.34
Sleepoog	5.35
Storingen	5.36

LEKKE BAND, RESERVEWIEL (1/4)

In geval van een lekke band

Afhankelijk van de auto, beschikt u over een oppompset voor de banden of een reserve wiel (raadpleeg de volgende bladzijdes).

Bijzonderheid

Het controlesysteem van de bandenspanning controleert niet de spanning van de reserveband (het door het reserve wiel vervangen wiel verdwijnt van het display op het instrumentenpaneel).

Raadpleeg de paragraaf "Controlesysteem bandenspanning" in hoofdstuk 2.



Als u de auto heeft stilgezet in de berm van de weg, moet u de andere weggebruikers waarschuwen door middel van de gevarendriehoek of op een andere, in het land waar u bent, voorgeschreven manier.



Schakel de «handsfree» functie uit voordat u de auto met de hand wast of aan de slag gaat met het reserve wiel of de trekhaak.

Risico van onbedoeld openen of sluiten van de achterklep waardoor letsel kan worden veroorzaakt.



Laat het reserve wiel regelmatig door uw dealer controleren. Na verloop van tijd kan het door veroudering onbruikbaar worden.

Auto's met een reserve wiel dat kleiner is dan de andere vier wielen:

– Monteer nooit meer dan één reserve wiel op een auto.

- Doordat het reserve wiel een kleinere diameter heeft dan het oorspronkelijke wiel, is de bodemhoogte van de auto kleiner geworden.
- Vervang zo snel mogelijk het reserve wiel door een wiel van dezelfde maat als het originele wiel.
- Bij tijdelijke gebruik van dit reserve wiel, mag de rijsnelheid niet hoger zijn dan de snelheid die op de sticker op het wiel aangegeven staat.
- De montage van dit wiel kan het rijgedrag van uw auto veranderen. Voorkom snel optrekken en krachtig remmen en verminder uw snelheid in bochten.
- Als u sneeuwkettingen moet gebruiken, monteer dan het reserve wiel op de achteras en controleer de bandenspanning.

LEKKE BAND, RESERVEWIEL (2/4)

39449

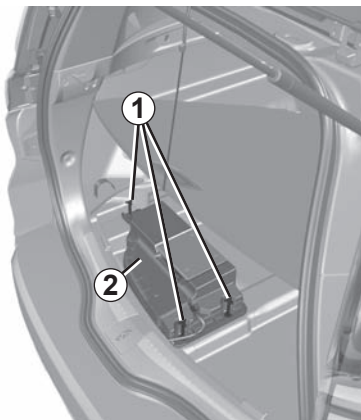

Reservewiel

Dit bevindt zich onder de auto.

Vanuit de bagageruimte:

- voor auto's die zijn uitgerust met een versterker, draait u de drie bevestigingsbouten **1** los en verplaatst u vervolgens de versterker **2** om aan de afdekkap **3** te kunnen;
- til de afdekkap **3** op;
- verwijder de dop;

39450

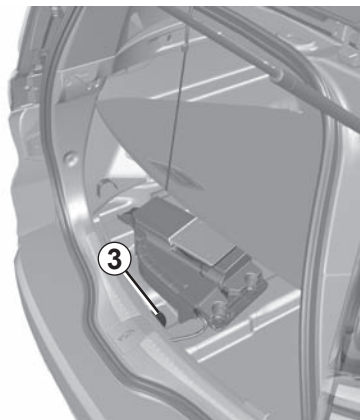

- gebruik uitsluitend de wielmoersleutel **4** (door het gebruik van ander gereedschap kan het mechanisme beschadigd raken) om de bevestigingskabel uit te rollen. Draai de moer rechtsonder los (beweging **A**); het wiel zakt omlaag naar de grond;
- zet het wiel buiten de auto rechtop, laat de kabel en het element **5** via de velg lopen en maak zo het wiel vrij.

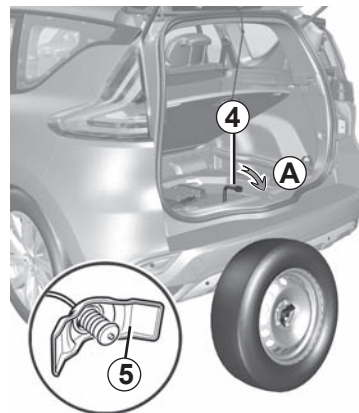

39453

LEKKE BAND, RESERVEWIEL (3/4)

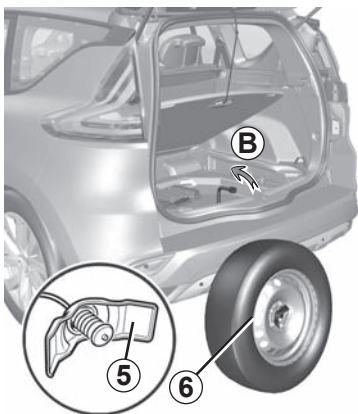

39453

Monteren van het wiel

Hiervoor moet de kabel zijn afgerold.

Zet het wiel rechtop met het ventiel naar u toe. steek de bevestigingskabel en element **5** door de velg; Leg het wiel op de grond met het ventiel **6** naar beneden.

Schroef vanuit de bagageruimte de moer linksom helemaal vast (beweging **B**) om de bevestigingskabel op te rollen; let daarbij op dat het wiel horizontaal en de kabel gespannen blijft.

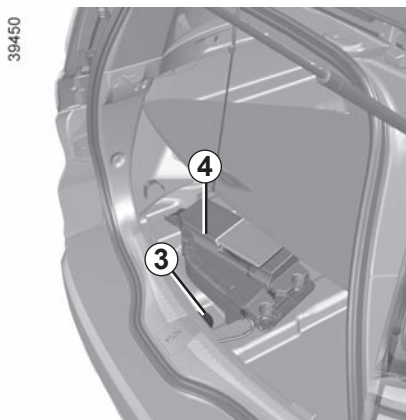

39450

Plaats de dop terug, en vervolgens de afdekkap **3**.

Voor auto's die zijn uitgerust met een versterker, plaatst u de versterker **2** terug. Draai de drie bouten **1** vast.

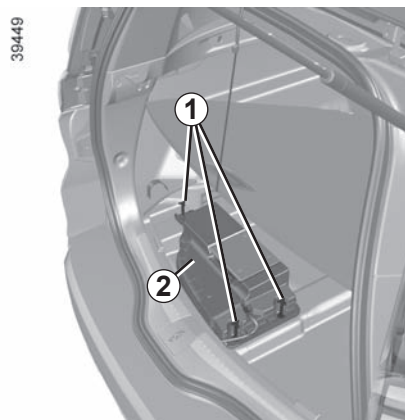

39449



Als de lekke band breder is dan het reservewiel, en u de lekke band op de plaats van het reservewiel plaatst is de bodemhoogte van de auto minder. Om beschadigingen te voorkomen, moet u voorzichtig over hoge drempels en de stoep af rijden. Bij tijdelijk gebruik van dit reservewiel, mag de rijsnelheid niet hoger zijn dan de snelheid die op de sticker op het wiel aangegeven staat. Vervang zo snel mogelijk het reservewiel door een wiel van dezelfde maat als het originele wiel.

LEKKE BAND, RESERVEWIEL (4/4)

32788



Auto's met zelfreparende banden

Deze herkent u aan een specifieke markering op de zijkant van de banden **A** (raadpleeg een merkdealer voor meer informatie).

Auto's met zelfreparende banden kunnen verder rijden met een lekke band, omdat het defecte gedeelte automatisch wordt afgedicht.

Maar in sommige gevallen (bv. een gat van 6 mm of in de zijkant van de band) is de band niet meer zelfreparerend en kan deze ook niet meer worden gerepareerd of opgepompt. In dat geval moet de band zo snel mogelijk worden geïnspecteerd door een deskundige.

POMPSET VOOR DE BANDEN (1/4)

32788



De set repareert beschadigde banden waarvan het loopvlak **A** beschadigd is door een voorwerp van minder dan 4 millimeter. Hij repareert niet alle typen lekken, zoals sneden van meer dan 4 millimeter, sneden aan de zijkant **B** van de band, enz.

Controleer ook of de velg in goede staat is.

Verwijder niet het voorwerp dat de oorzaak is van de lekkage als dit nog in de band zit.



Gebruik de pompset niet als de band beschadigd is door het rijden met een lekke band.

Controleer dus zorgvuldig de zijkant van de banden voor het repareren.

Bovendien kan het rijden met zachte of zelfs platte (of lekke) banden de veiligheid in gevaar brengen en de band onbruikbaar maken.

Deze reparatie is tijdelijk

Een lekke band moet zo snel mogelijk worden gerepareerd en vóór terugplaatsing door een deskundige worden onderzocht.

Voor het vervangen van een band die met behulp van deze set gerepareerd is, moet u de specialist op de hoogte brengen.

Tijdens het rijden kan een trilling gevoeld worden door de aanwezigheid van het product in de band.



De set is uitsluitend bestemd en goedgekeurd voor het oppompen van banden van een auto die met deze set uitgerust is.

In geen geval mag de set gebruikt worden voor het oppompen van banden van een andere auto of enig ander oppompbaar voorwerp (zwemband, boot, enz.).

Voorkom dat de huid in contact komt met de reparatievloeistof tijdens de werkzaamheden met de fles. Als toch druppeltjes ontsnappen, moet u deze overvloedig afspoelen.

Houd de reparatieset uit de buurt van kinderen.

Gooi het lege reservoir niet in de natuur. Lever het in bij uw merkdealer of bij een depot voor klein chemisch afval.

Het reservoir heeft een beperkte houdbaarheid die is aangegeven op zijn etiket. Controleer de houdbaarheidsdatum.

Ga bij een merkdealer langs om de pompslang en het reservoir met het reparatieproduct te laten vervangen.

POMPSET VOOR DE BANDEN (2/4)

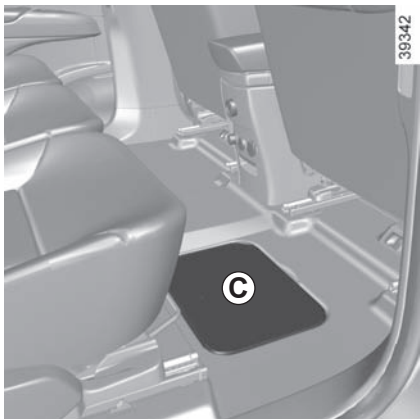

Gebruik bij een lekke band de set in de klep **C** bij de voeten van de passagier rechtsachter op de tweede rij.

Auto met een controlesysteem voor bandenspanning

Bij een te lage bandenspanning (lekke band, lage spanning, enz.) gaat het controlelampje



op het instrumentenpaneel branden. Zie «Controlesysteem bandenspanning» in hoofdstuk 2.

35749

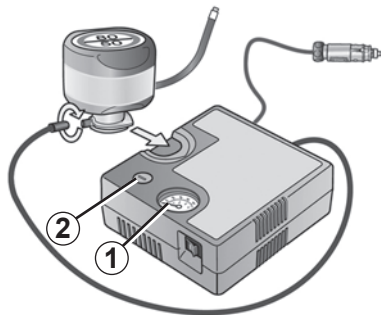

Draaiende motor, parkeerrem vastgezet,

- Ontkoppel alle accessoires die eerder waren aangesloten op de accessoireaansluitingen van het voertuig;
- Raadpleeg de info op de pompsetcompressor in de bagageruimte van de auto en volg de instructies
- pomp de band op tot de voorgeschreven bandenspanning (raadpleeg de paragraaf “bandenspanning” in hoofdstuk 4);
- na maximaal **15** minuten stopt u het pompen om de spanning af te lezen (op de manometer **1**).

NB: terwijl de fles leegloopt (ongeveer 30 seconden), geeft de manometer **1** kort een druk tot **6** bar aan, daarna daalt de spanning.

- Corrigeer de spanning: voor meer spanning, ga door met oppompen met de set. U verlaagt de spanning door op de knop **2** te drukken.



Als u de auto heeft stilgezet in de berm van de weg, moet u de andere weggebruikers waarschuwen door middel van de gevarendriehoek of op een andere, in het land waar u bent, voorgeschreven manier.



Voordat u de set gebruikt zet u de auto aan de kant van de weg, ver genoeg van het verkeer, schakelt u de alarmknipperlichten in, zet u de parkeerrem vast, laat u alle inzittenden uit de auto stappen en zorgt u dat deze zich op veilige afstand van het verkeer bevinden.

POMPSET VOOR DE BANDEN (3/4)

35749

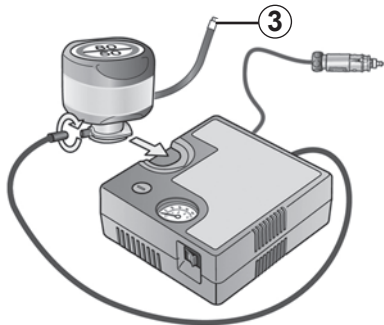

Als na 15 minuten de minimum spanning van de band van 1,8 bar nog niet is bereikt, dan is reparatie niet mogelijk. Ga niet rijden, maar neem contact op met een merkdealer.



Laat geen voorwerpen bij de voeten van de bestuurder liggen. In geval van plotseling remmen zouden deze voorwerpen onder de pedalen terecht kunnen komen, waardoor de bestuurder deze niet meer goed zou kunnen bedienen.

Als de band correct is opgepompt, verwijdert u de set: schroef de pompaansluiting los van de fles 3 om spatten te voorkomen, en bewaar de fles in een plastic verpakking om te voorkomen dat het product gaat lekken.

- Plak het etiket met de rijvoorschriften (onderaan op de fles) op een voor de bestuurder zichtbare plaats op het dashboard.
- Berg de set op.
- Als de band na de eerste keer oppompen nog steeds lek is, moet er worden gereden om het gat te vullen.

- Rijd direct weg en rijd 20 tot 60 km/u om het product gelijkmatig in de band te verdelen, en stop na een afstand van 3 kilometer om de spanning te controleren.
- Als de spanning hoger is dan 1,3 bar maar lager dan de voorgeschreven spanning (raadpleeg de sticker op de rand van het bestuurdersportier), corrigeer deze dan. Of neem contact op met een merkdealer: de band kan niet worden gerepareerd.

POMPSET VOOR DE BANDEN (4/4)

Voorzorgsmaatregel bij het gebruik van de set

de set mag niet langer dan 15 minuten aangesloten gebruikt worden.

De fles moet na het eerste gebruik worden vervangen, ook al zit er nog vloeistof in.



Na een reparatie met behulp van de set, mag u niet meer dan 200 km rijden. Verminder bovendien uw snelheid en rijd in elk geval niet sneller dan 80 km/u. Het etiket dat u op een zichtbare plaats op het dashboard moet plakken, herinnert u hieraan. Afhankelijk van het land of de plaatselijke voorschriften, moet een met de pompset gerepareerde band worden vervangen.



Let op, als een ventieldopje ontbreekt of niet goed vastgezet is, kan er lucht uit de banden ontsnappen en de bandenspanning afnemen.

Zorg altijd dat de ventieldopjes gelijk zijn aan de originele en dat ze helemaal vastgezet zijn.

GEREEDSCHAP (1/2)

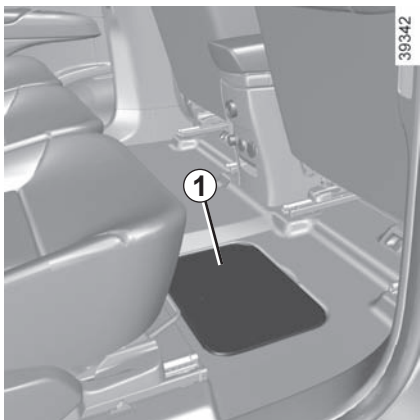

Opbergruimte gereedschapset

Het gereedschap bevindt zich in de klep **1** aan de voeten van de passagier aan de rechterzijde van de tweede rij.

Bij het terugplaatsen legt u het gereedschap terug in zijn houder en draait u de krik er helemaal in. Controleer of alles goed geplaatst is (risico van lawaai).

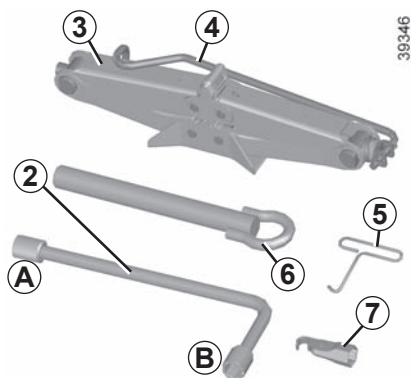

De aanwezigheid van gereedschap is afhankelijk van de auto.

Wielmoersleutel 2

Voor het vastzetten/los zetten van de wielbouten (met behulp van de dop **B**).

Hiermee kunt u de bevestigingskabel van het reservewiel oprollen/afrollen (met behulp van de dop **A**).

Krik 3

Vouw hem in voordat u hem in zijn houder plaatst (let op dat u de wielmoersleutel **4** goed terugplaatst).

Wieldopsleutel 5

Voor het verwijderen van de wioldoppen.

Sleepoog 6

Raadpleeg de paragraaf "Slepen" in hoofdstuk 5.

Boutgeleider 7

Hiermee kunnen wielbouten vast/los gezet worden voor auto's met aluminium velgen.



Laat nooit gereedschap in de auto rondslingeren. Dit is gevaarlijk als u plotseling moet remmen. Plaats na gebruik de gereedschappen weer goed in hun steun en berg deze correct op in zijn houder: risico van verwonding.

Als wielbouten zijn meegeleverd, gebruik deze bouten dan alleen voor het reservewiel: raadpleeg de sticker op het reservewiel.

Gebruik de krik alleen voor het verwisselen van een wiel. De krik mag nooit als steun bij werkzaamheden onder de auto worden gebruikt.

39348

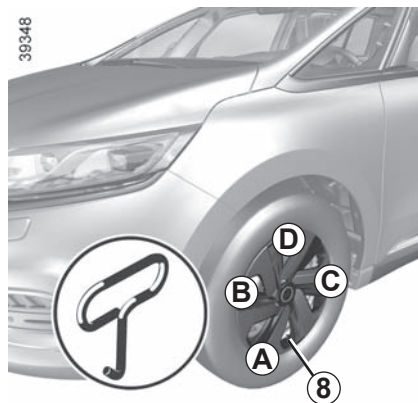

Sierdop

Verwijder hem met behulp van de sierdopsleutel **5** met het haakje in de daarvoor bestemde uitsparing bij het ventiel **8** (om het metalen klemmetje te pakken).

Om de wieldop weer terug te plaatsen, richt u deze ten opzichte van het ventiel **8**. Duw de haakjes erin, te beginnen met kant **A** daarna **B** en **C**, en eindig met de kant tegenover het ventiel **D**.

N.B.: bij gebruik van antidiefstalbouten, raadpleeg de paragraaf "Verwisselen van een wiel".

VERWISSELEN VAN EEN WIEL (1/2)

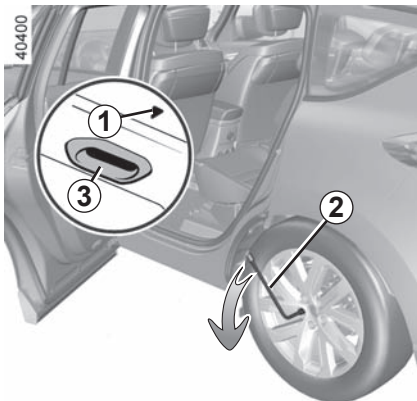

Schakel de alarmknipperlichten in.

Parkeer de auto op veilige afstand van het verkeer op een horizontale, stroeve en stevige ondergrond.

Zet de parkeerrem vast en schakel een versnelling in (eerste of achteruit, of **P** bij een automatische transmissie).

Laat alle inzittenden uitstappen en houd hen op veilige afstand van het verkeer.

Auto met krik en wielmoersleutel

Verwijder de wioldop (indien van toepassing).

Draai de wielbouten iets los met de wielmoersleutel **2**. Plaats deze zo dat u deze naar beneden kunt drukken.

Open het portier het dichtst bij het betreffende wiel om de pijl **1** naar de metalen steun **3** te identificeren.

Als de auto geen krik, wielmoersleutel, enz. heeft, kan een merkdealer u deze leveren.



Als u de auto heeft stilgezet in de berm van de weg, moet u de andere weggebruikers waarschuwen door middel van de gevarendriehoek of op een andere, in het land waar u bent, voorgeschreven manier.

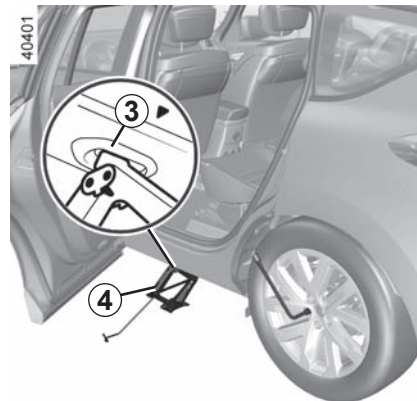

Plaats de krik **4** horizontaal. Het is **van essentieel belang** dat de kop van de krik onder de metalen steun **3** wordt geplaatst.

Sluit het portier.

Draai de krik met de hand omhoog zodat u de voet van de krik vlak op de grond kunt zetten, iets binnen de rand van de carrosserie.

VERWISSELEN VAN EEN WIEL (2/2)

Draai de zwengel een paar slagen tot het wiel vrijkomt van de grond.

Draai de wielbouten geheel los en neem het wiel van de naaf.

Plaats het reservewiel op de naaf en draai het wiel rond tot de gaten voor de wielbouten samenvallen.

Als het reservewiel eigen bouten heeft, mag u deze bouten uitsluitend gebruiken voor het reservewiel. Controleer of het wiel goed tegen de naaf is gedrukt, zet de bouten vast en draai de krik los.

Als het wiel op de grond rust, zet u de bouten goed vast, en moet u het vastzetten en de bandenspanning van het reservewiel zo snel mogelijk laten controleren.

Antidiefstalbouten

Als u antidiefstalbouten gebruikt, moet u deze bouten zo dicht mogelijk bij het ventiel plaatsen (risico dat de wioldop niet gemonteerd kan worden).



Als u merkt dat een band lek is moet u direct stoppen en het reservewiel monteren.

Een lekke band moet zo snel mogelijk worden gerepareerd en vóór terugplaatsing door een deskundige worden onderzocht.

BANDEN (1/3)

De banden vormen de enige verbinding tussen de auto en het wegdek, het is daarom van het grootste belang dat zij in goede staat verkeren.

Houd u strikt aan de wettelijke voorschriften op dit gebied.



Onderhoud van de banden

De banden van uw auto moeten altijd aan de wettelijke voorschriften voldoen. Bovendien moeten de banden, in het belang van een goede wegligging van uw auto, van hetzelfde merk zijn en hetzelfde profiel hebben. De banden moeten in goede staat verkeren en voldoende profiel hebben; de merken die door onze technische dienst zijn goedgekeurd, zijn voorzien van **slijtagecontrolestiften 1**.

Als het loopvlak van een band tot aan deze stiften is weggesleten, **worden ze zichtbaar 2**: u moet **dan** deze band laten vervangen, omdat er nog **slechts 1,6 mm profiel overblijft, waardoor de band op een natte weg onvoldoende grip heeft**.

Ook door overbelasting, door het langdurig snel rijden bij hoge buitentemperaturen en door het regelmatig rijden op slechte wegen, kunnen de banden worden beschadigd, waardoor de veiligheid in gevaar komt.



Bestuurdersfouten, zoals “rijden tegen een stoeprand”, kunnen de banden en de velgen beschadigen, en de voorwielen of achterwielen ontregelen. Laat in dat geval hun staat door een merkdealer controleren.

BANDEN (2/3)

Bandenspanning

Houd u aan de bandenspanningen (inclusief het reservewiel), controleer de bandenspanningen ten minste eenmaal per maand en zeker voor een lange rit (raadpleeg de sticker op de zijkant van het bestuurdersportier).



Door een **te lage bandenspanning** ontstaat vroegtijdige slijtage en worden de banden abnormaal heet, met alle gevolgen van dien voor de veiligheid:

- slechte wegligging,
- risico van een klapband of het loslaten van het loopvlak.

De bandenspanning is afhankelijk van de belasting en de snelheid. Pas de bandenspanning aan de gebruiksomstandigheden aan (raadpleeg de sticker op de zijkant van het bestuurdersportier).

Controleer de spanning bij koude banden; houd geen rekening met een hogere waarde bij warm weer of na een snel gereden rit.

Indien u de bandenspanning niet bij **koude** banden kunt controleren, moet u de opgegeven waarden met **0,2 tot 0,3 bar (of 3 PSI)** verhogen.

Verlaag nooit de spanning van een warme band.

Bijzonderheid

Afhankelijk van de auto, heeft deze een adapter die u op het ventiel moet plaatsen voordat u de band oppompt.



Let op, als een ventieldopje ontbreekt of niet goed vastgezet is, kan er lucht uit de banden ontsnappen en de bandenspanning afnemen.

Zorg altijd dat de ventieldopjes gelijk zijn aan de originele en dat ze helemaal vastgezet zijn.

Auto met een controlesysteem voor bandenspanning

Bij een te lage bandenspanning (lekke band, lage spanning, enz.) gaat het controlelampje



op het instrumentenpaneel branden. Zie “Controlesysteem bandenspanning” in hoofdstuk 2.

Reservewiel

Raadpleeg de paragrafen “Lekke band” en “Verwisselen van een wiel” in hoofdstuk 5.

BANDEN (3/3)

Vervangen van de banden



Voor uw veiligheid en voor de naleving van de geldende wetgeving.

Als de banden vervangen moeten worden, mag dit alleen gebeuren door even grote banden van hetzelfde merk, met dezelfde eigenschappen en met hetzelfde profiel.

Moeten ze: ten minste hetzelfde laadvermogen en dezelfde maximumsnelheid als de oorspronkelijke banden hebben, ofwel voldoen aan de door de merkdealer gestelde eisen.

Indien u deze instructies niet respecteert, kunt u uw veiligheid in gevaar brengen en is uw auto mogelijk niet conform de voorschriften.

Risico op verlies van de controle over de auto.

De banden in de winter

Spijkerbanden

Het gebruik van spijkerbanden is slechts onder bepaalde omstandigheden toegestaan. Houd u aan de ter plaatse geldende voorschriften, en rijd niet sneller dan de daarmee toegelaten maximum snelheid.

Winterbanden

Voor een optimale grip van uw auto adviseren wij om deze banden op **alle vier wielen** te monteren. Indien u voor deze banden kiest, moeten zij minimaal links en rechts op de vooras worden gemonteerd.



Wielen van 19» of meer zijn niet geschikt voor sneeuwkettingen.

Als u **specifieke uitrustingen** wenst te gebruiken, raadpleeg dan een merkdealer.



Het gebruik van sneeuwkettingen is alleen mogelijk in combinatie met even grote banden als die oorspronkelijk zijn gemonteerd op **uw auto**.

Let op: deze banden hebben soms een pijl met de draairichting en een indicatie van de maximumsnelheid die lager kan liggen dan de topsnelheid van uw auto.

Sneeuwkettingen

Sneeuwkettingen mogen uitsluitend rond de voorwielen worden gelegd. Als een te grote bandenmaat is gemonteerd, **kunnen er mogelijk geen sneeuwkettingen worden gemonteerd.**

Wij raden u in ieder geval aan een merkdealer te raadplegen. Hij weet als geen ander welke voorzieningen het beste bij uw auto passen.



Verwisselen van een wiel

Het kan enkele minuten duren, afhankelijk van de rijstijl, voordat het controlesysteem van de bandenspanning de nieuwe plaats van de wielen en de spanning heeft verwerkt, controleer de bandenspanning na elke ingreep.

KOPLAMPEN: vervangen van een lamp

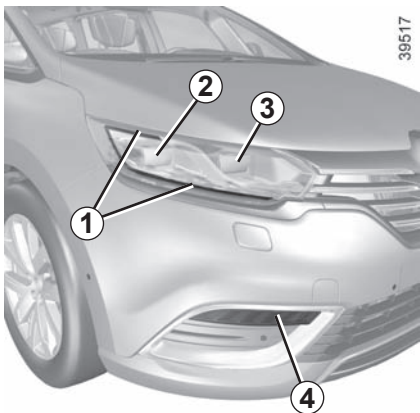

Rijverlichting en markeringslichten 1

Raadpleeg een merkdealer.

Grootlichten 2

Raadpleeg een merkdealer.

Dimlichten 3

Raadpleeg een merkdealer.

Richtingaanwijzers

U kunt deze lamp vervangen. Wij raden u echter aan ze door een merkdealer te laten vervangen als het u moeilijk lijkt.

Ga via de onderkant van de auto naar de lamphouder 4 en draai hem daarna los om hem los te maken. Vervang de lamp.

Lamptype: PY21W.



De lampen staan onder druk en kunnen openbarsten bij het vervangen.

Verwondingsgevaar.



Let op bij werkzaamheden dicht bij de motor, deze kan nog warm zijn. Bovendien kan de ventilatormotor onverwacht gaan draaien. Het waarschu-

wingslampje  in de motorruimte herinnert u hieraan.

Verwondingsgevaar.

ACHTERLICHTEN EN ZIJLICHTEN: vervangen van een lamp (1/3)

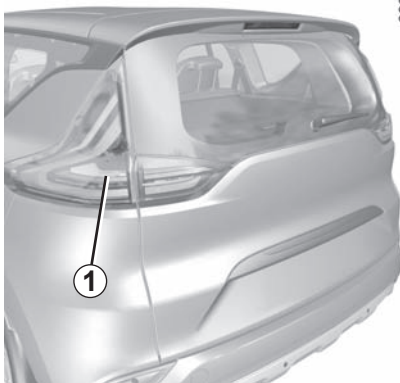

Markeringslicht, remlicht en richtingaanwijzers 1

Raadpleeg een merkdealer.



Achteruitrijlichten

Maak vanuit de bagageruimte het afdekcapje op de binnenvoering van de achterklep los.

Draai met een schroevendraaier de moer **2** los om de lamp te demonteren, en vervang vervolgens de lamp.



De lampen staan onder druk en kunnen openbarsten bij het vervangen.

Verwondingsgevaar



Trek van buitenaf aan het lamphuis om hem uit te bouwen en maak de lamphouder **3** met een kwartslag los.

Vervang de lamp.

Lamptype: W5W.

Bij het monteren

Ga bij het monteren te werk in omgekeerde volgorde en let op dat de bedrading niet wordt beschadigd.

ACHTERLICHTEN EN ZIJLICHTEN: vervangen van een lamp (2/3)

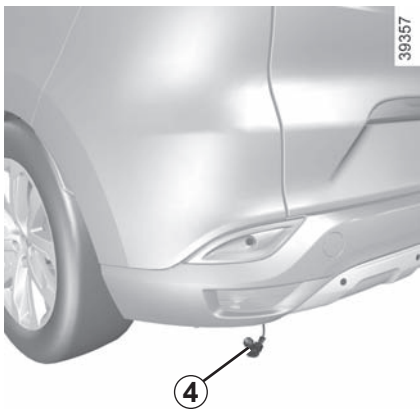

Mistlicht

Ga via de onderkant van de auto naar de lamphouder **4**, draai hem daarna los door naar het midden van de auto te draaien.

Lamptype: P21W.



Derde remlicht **5**

Raadpleeg een merkdealer.

ACHTERLICHTEN EN ZIJLICHTEN: vervangen van een lamp (3/3)

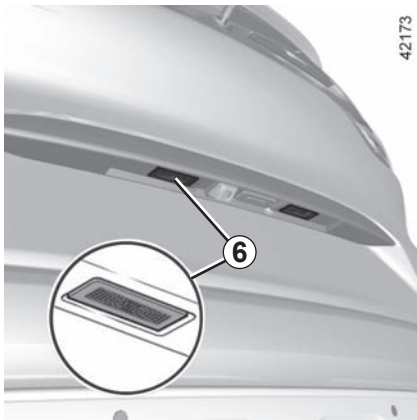

Led-kentekenplaatverlichting 6

Raadpleeg een merkdealer.

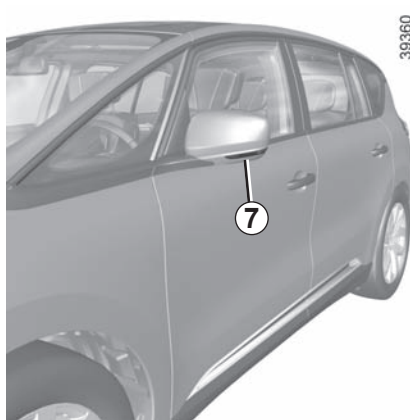

Zijknipperlichten 7

Raadpleeg een merkdealer.

INTERIEURLICHT: lampen vervangen (1/3)



Leesspots 1

Raadpleeg een merkdealer.

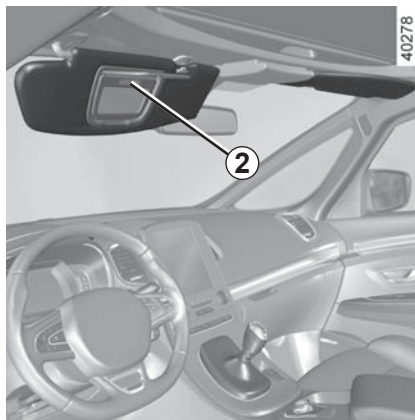

Verlichting van make-up spiegel 2

Raadpleeg een merkdealer.

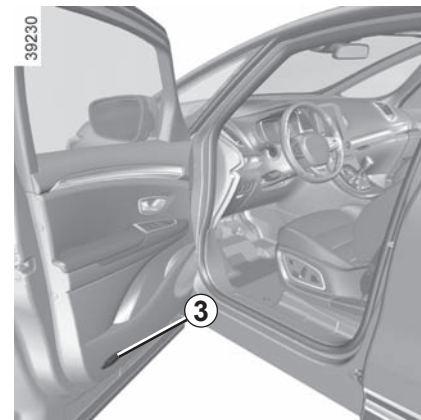

Verlichting voor- en achterportieren 3

Wip de portierverlichting 3 los (met een platte schroevendraaier).

Draai de lamphouder een kwart slag en haal de lamp eruit.

Lamptype: W5W.



De lampen staan onder druk en kunnen openbarsten bij het vervangen.

Verwondingsgevaar.

INTERIEURLICHT: lampen vervangen (2/3)

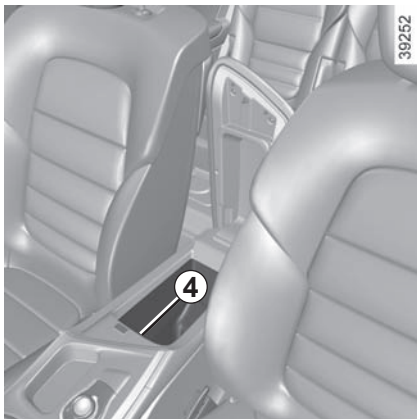

Lamp opbergvak middenconsole 4

Raadpleeg een merkdealer.

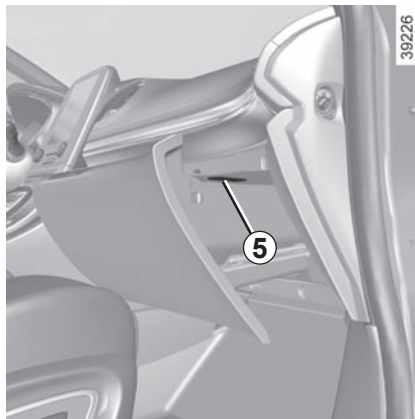

Verlichting dashboardkastje 5

Raadpleeg een merkdealer.

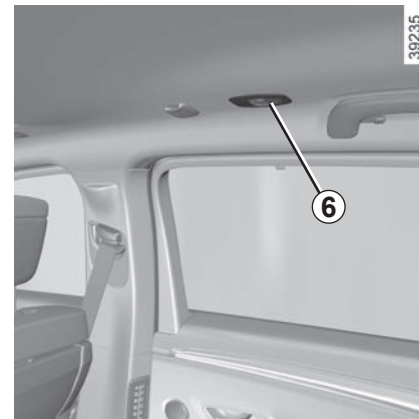

Sfeerverlichting 6

Raadpleeg een merkdealer.

INTERIEURLICHT: lampen vervangen (3/3)

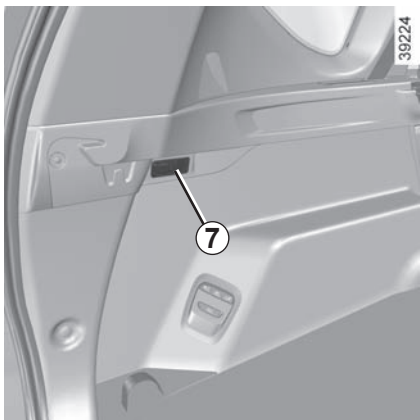

Verlichting bagageruimte 7

Maak met een platte schroevendraaier het lamphuis 7 los door de twee lipjes aan weerskanten van het lamphuis in te drukken.

Maak de stekker los.

Druk tegen het lipje 8 zodat de lens 10 vrijkomt en u het lampje 9 kunt vervangen.

Lamptype: W5W.

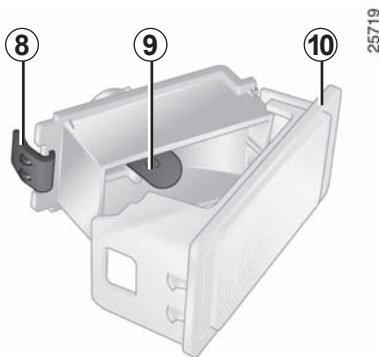

De lampen staan onder druk en kunnen openbarsten bij het vervangen.

Verwondingsgevaar.

ZEKERINGEN (1/2)

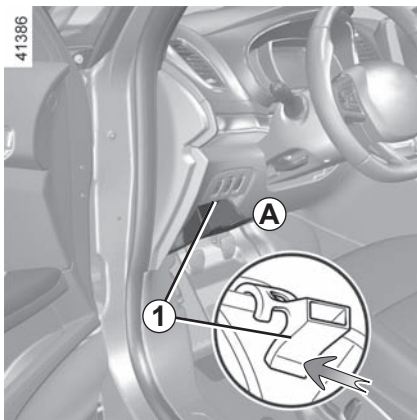

Zekeringkastje

Controleer de staat van de zekeringen als een elektrisch apparaat niet werkt.

Open de klep **A**. Druk op de onderkant van de klem **1** en trek tegelijk aan de klep **A** om deze te verwijderen en toegang te krijgen tot de zekeringen.

Afhankelijk van de wetgeving of uit voorzorg:

zorg dat u altijd reservelampen en -zekeringen in uw auto heeft, een merkdealer kan u deze leveren.

Raadpleeg de sticker met de verklaring van de zekeringen in de opbergruimte **A**.

Bepaalde zekeringen moeten door een vakman worden vervangen. Deze zekeringen vindt u niet op de sticker.

U mag enkel werkzaamheden uitvoeren aan de zekeringen die zijn aangegeven op de sticker.



Controleer de betreffende zekering en **vervang hem**, indien nodig, **door een zekering met hetzelfde amperage als de oorspronkelijke zekering.**

Door een te sterke zekering kan de bedrading te heet worden en kan brand ontstaan als een elektrisch orgaan door een storing te veel stroom verbruikt.

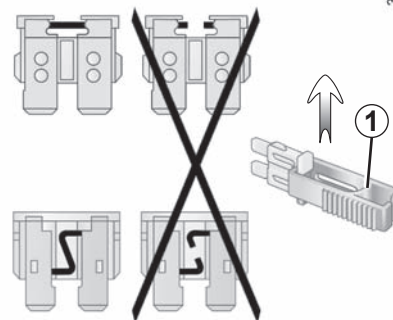

Tangetje 1

Trek de zekering los met behulp van het tangetje **1**, dat zich op onder de zekeringen bevindt.











U kunt de zekering uit het tangetje schuiven.









Gebruik niet de ongebruikte plaatsen op de zekeringplaat om reservezekeringen in te steken.

ZEKERINGEN (2/2)

Bestemming van de zekeringen

(de aanwezigheid van de zekeringen hangt van het uitrustingsniveau van de auto af)

Symbol	Bestemming
	Ruitensproeiers
	Accessoireaansluitingen op derde rij, accessoireaansluiting bagageruimte
	Aansteker vooraan, accessoireaansluiting vooraan en achteraan, tweede rij
	Niet in gebruik
	Spiegelverwarming
	Remlichten, UCH
	Parkeerrem
	Extra versterker
	Radio, bedieningsscherm, accessoire-aansluitingen multimediasysteem, schakelaar voor parkeerrem
	UCH, ruitenwisser achter, mistlamp achter
	Portiervergrendeling, bediening voor openen en sluiten van de achterklep

Symbol	Bestemming
	Niet in gebruik
	Aansluiting trekhaak
	Diagnoseaansluiting, geluidsalarm
	Zoemer
	Instrumentenpaneel, verlichting bedieningsorganen dashboard
	Veringen voor elektronische schokdemping
	Ruitenwisser voor
	Richtingaanwijzers, alarmknipperlichten
	USB-aansluiting achter op console
	Niet in gebruik

ACCU: storting (1/4)

Om vonkvorming te voorkomen:

- Controleer of alle stroomverbruikers (binnenlichten enz.) zijn uitgeschakeld voordat u de accuklemmen losmaakt of aansluit;
- schakel de acculader uit voordat u deze op de accu aansluit of ervan losmaakt;
- leg geen metalen of andere geleidende voorwerpen, die kortsluiting tussen de accupolen kunnen veroorzaken, op de accu;
- wacht minstens één minuut na het afzetten van de motor voordat u de accukabels losmaakt.
- zet de accukabels na het weer monteren goed vast.

Aansluiting van een acculader

De acculader moet geschikt zijn voor een accu met een nominale spanning van 12 volt.

Maak de accukabels nooit los als de motor draait. **Houd u aan de voorschriften van de fabrikant van de acculader.**



Voordat u in de motorruimte werkzaamheden kunt uitvoeren, moet u absoluut het contact uitzetten (zie “De motor starten en stoppen” in hoofdstuk 2).



Voor bepaalde accu's gelden speciale voorwaarden bij het laden. Raadpleeg uw merkdealer.

Voorkom elk risico op een vonk die onmiddellijk een explosie tot gevolg zou kunnen hebben. Zorg dat het opladen in een goed geventileerde ruimte plaatsvindt.

Gevaar van ernstige verwondingen.



Teneinde uw veiligheid en een goede werking van de elektrische uitrustingen van de auto te waarborgen (lampen, ruitwisser, rembekrachtiging), moet elk onderhoud aan de accu (demontering, loskoppeling...) verplicht worden uitgevoerd door een gespecialiseerd vakman.

Risico op brandwonden door elektrische schokken.

U moet zich verplicht houden aan de vervangingsintervallen die worden aangegeven in het onderhoudsboekje zonder deze te overschrijden.

De accu is van een speciaal type. Zorg dat deze wordt vervangen door een van hetzelfde type.

Roep de hulp in van een merkdealer.



Let op bij werkzaamheden dicht bij de motor, deze kan nog warm zijn. Bovendien kan de ventilateurmotor onverwacht gaan draaien. Het waarschu-

wingslampje  in de motorruimte herinnert u hieraan.

Verwondingsgevaar

ACCU: storting (3/4)

Starten met starthulpkabels

Als u voor het starten de accu van een andere auto moet gebruiken, koop dan de startkabels (met groot oppervlak) bij een merkdealer of controleer, als u reeds startkabels heeft, of deze in goede staat verkeeren.

Beide accu's moeten dezelfde spanning hebben: 12 volt. De hulpaccu moet minstens de capaciteit (ampère-uur, Ah) hebben van de ontladen accu.

Let erop dat de auto's elkaar niet raken (kortsluitingsgevaar als u de pluspolen met elkaar verbindt) en dat de ontladen accu goed aangesloten is. Zet het contact af van uw auto.

Start de motor van de hulpauto met een middelmatig toerental.

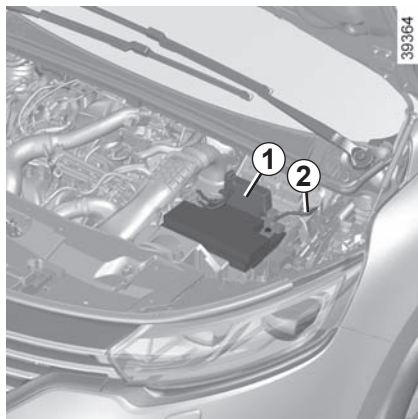

Accu in de motorruimte

Til de rode afdekkap van de eenheid 1 achter de accu op.



Controleer of de kabels **A** en **B** elkaar nergens raken en of de positieve kabel **A** geen metalen delen van de hulpauto raakt.

Risico van letsel en/of beschadiging van de auto.

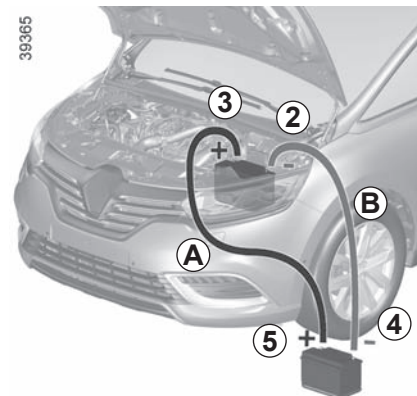

Sluit de positieve kabel **A** aan op de **steun 3** (+) onder de afdekkap van de eenheid 1, en vervolgens op de **pluspool 5** (+) van de hulpaccu.

Sluit de negatieve kabel **B** op de **pool 4** (-) van de hulpaccu aan en daarna op de **meta-len kabel 2** (-).

Start de motor, en maak zodra deze draait, de kabels **A** en **B** in omgekeerde volgorde los (**2 - 4 - 5 - 3**).

ACCU: storting (4/4)

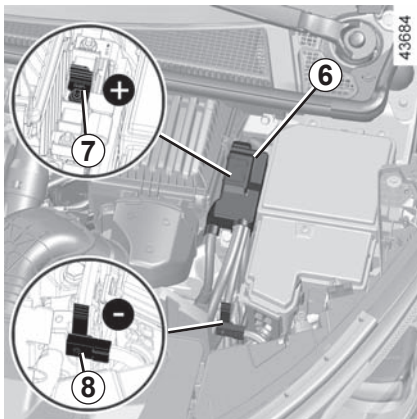

Accu in de bagageruimte

De accu is niet direct toegankelijk.

Gebruik de **aansluiting 7 (+)** en de **aansluiting 8 (-)** in de motorruimte.

Til de afdekkap op **6** van de **aansluiting 7 (+)**.



Het is verboden om de positieve kabel in de motorruimte los te koppelen.

Risico van onbedoeld starten van de motor.

Risico van brandwonden door rondschietende vonken.

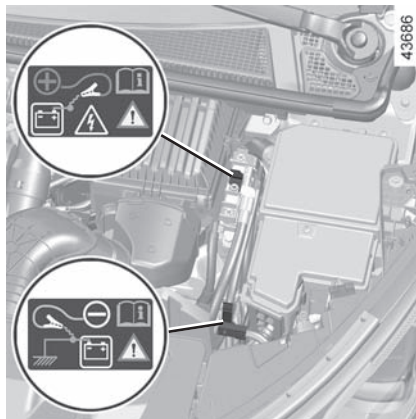

Controleer of de kabels **A** en **B** elkaar nergens raken en of de positieve kabel **A** geen metalen delen van de hulpauto raakt.

Risico van letsel en/of beschadiging van de auto.

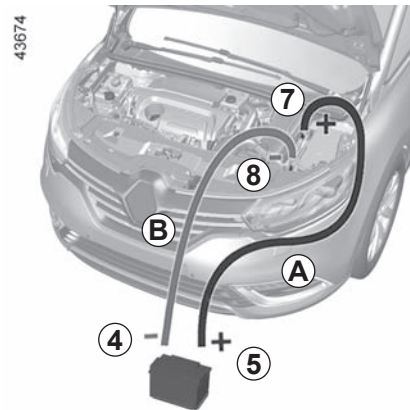

Sluit de positieve kabel aan **A** op de **aansluiting 7 (+)** en daarna op **aansluiting 5 (+)** van de hulpaccu.

Sluit de negatieve kabel aan **B** op de **aansluiting 4 (-)** van de hulpaccu en daarna op de **aansluiting 8 (-)**.

Start de motor, en maak zodra deze draait, de kabels **A** en **B** in omgekeerde volgorde los (**8 - 4 - 5 - 7**).

RENAULT CARD: batterij

40303



Vervangen van het batterijtje

Wanneer de boodschap “Vervang batterij sleutelkaart” op het instrumentenpaneel verschijnt, moet u het batterijtje van de RENAULT-card vervangen:

- schuif de behuizing achter **1** omlaag terwijl u op de zone **A** drukt;
- verwijder het afdekkapje **2** van het batterijtje;
- verwijder het batterijtje door op één kant ervan te drukken en het aan de andere kant op te tillen;
- plaats dit terug volgens de richting en sjabloon aangegeven in het deksel.

39103

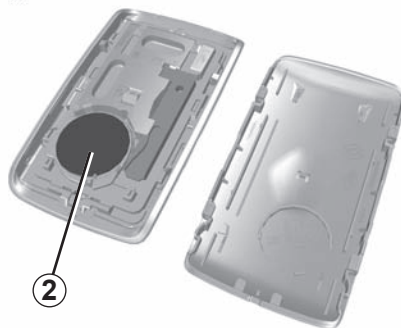

Ga bij het monteren te werk in omgekeerde volgorde, druk daarna vier keer, in de nabijheid van de auto, op één van de knoppen van de card: de boodschap verdwijnt als weer gestart wordt.

N.B.: kom bij het vervangen van het batterijtje niet aan het elektronische circuit en de contacten in de RENAULT card.

De batterijtjes zijn verkrijgbaar bij een merkdealer, de levensduur is ongeveer twee jaar. Let op dat er geen inkt op het batterijtje zit: risico van slecht elektrisch contact.

26913

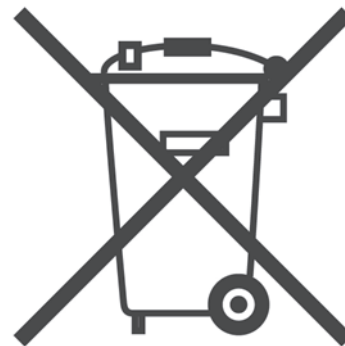

Bij een storting

Als het batterijtje te zwak is om goed te kunnen werken, kunt u de auto nog wel starten en vergrendelen/ontgrendelen (raadpleeg de informatie in “Vergrendelen en ontgrendelen van de portieren” in hoofdstuk 1).

Gooi lege batterijen niet weg, maar lever ze in bij een inzamelpunt voor lege batterijen.



Elektrische en elektronische accessoires

Controleer vóór het installeren van een dergelijk accessoire (bij zenders/ontvangers vooral: frequentieband, vermogen, plaats van de antenne enz.) of dat geschikt is voor uw auto. Vraag advies aan een merkdealer.

Sluit alleen accessoires aan met een vermogen van maximaal 120 watt. **Risico van brand.** Als verschillende accessoireaansluitingen tegelijk worden gebruikt, mag het totale vermogen van de aangesloten accessoires niet meer zijn dan 180 watt.

Wijzig niet zelf de bedrading van de auto want door een verkeerde aansluiting kunnen de elektrische installatie en/of de erop aangesloten organen worden beschadigd. Laat eventuele veranderingen door een merkdealer uitvoeren.

In geval van achteraf inbouwen van een elektrische uitrusting, moet u goed in de gaten houden dat de installatie wel is beschermd door een zekering. Noteer de sterkte van deze zekering en de plaats waar hij zich bevindt.

De diagnoseaansluiting gebruiken

Het gebruik van elektronische accessoires op de diagnoseaansluiting kan ernstige storing van de elektronische systemen van de auto veroorzaken. Voor uw veiligheid is het raadzaam alleen door de fabrikant goedgekeurde elektronische accessoires te gebruiken, raadpleeg een merkdealer. **Risico van ernstig ongeval.**

Gebruik van zenders/ontvangers (telefoons, 27 Mc apparatuur, enz.)

Telefoons en 27 Mc-apparatuur met een ingebouwde antenne kunnen de werking beïnvloeden van elektronische systemen in de auto. Gebruik dergelijke apparaten daarom met een buitenantenne. **Houd u altijd aan de wettelijke voorschriften met betrekking tot het gebruik van deze apparaten.**

Achteraf inbouwen van accessoires

Als u accessoires op de auto wilt installeren: raadpleeg een merkdealer. Om zeker te zijn dat uw auto goed werkt en om elk risico te vermijden dat uw veiligheid kan aantasten, raden wij u aan om door de constructeur goedgekeurde accessoires te gebruiken: deze zijn aan uw auto aangepast en alleen deze worden door de constructeur gegarandeerd.

Als u een antidiefstalstang gebruikt, bevestig deze dan uitsluitend op het rempedaal.

Hinder bij het rijden

Aan de bestuurderskant mogen alleen voor de auto geschikte matten worden gebruikt, die moeten worden vastgezet aan de vooraf geïnstalleerde onderdelen. Controleer regelmatig of ze goed vastzitten. Stapel niet meerdere matten op elkaar. **Gevaar van hakende pedalen.**

RUITENWISSERBLADEN: vervangen (1/2)

39520

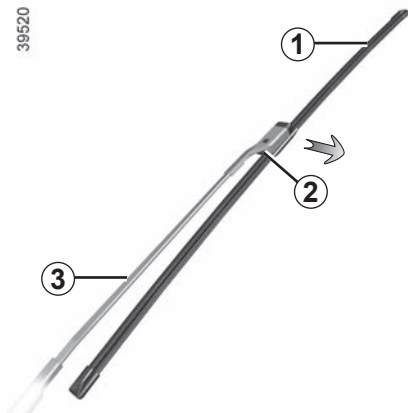

Ruitenwischerblad voor 1

Duw met **het contact aan en de motor uit** de schakelaar van de ruitenwissers helemaal naar beneden: de bladen stoppen in een stand waarbij de motorkap vrij is.

Til de ruitenwischerarmen **3** op en druk op de knop **2** om het blad vrij te maken.

Bij het monteren

Schuif het blad op de arm tot het vastklemt. Controleer de vergrendeling. Laat de arm van het ruitenwischerblad voorzichtig zakken.

Zet met het contact aan de schakelaar van de ruitenwischer in ruststand. Het ruitenwischerblad aan bestuurderskant moet altijd boven het blad aan de passagierskant liggen. Als dat niet het geval is, zal de ruitenwischer één wisbeweging maken zodra de auto sneller rijdt dan ongeveer 7 km/uur.

NB: voordat u uw auto start, moet u de ruitenwischerbladen tot op de voorruit laten zakken om schade aan de motorkap of de ruitenwischer te vermijden.



- Controleer als het vriest voordat u wegrijdt of de ruitenwischerbladen niet aan de ruit zijn vastgevroren. De wissermotor kan hierdoor te warm worden of de bladen kunnen beschadigd raken.
- Controleer regelmatig de wischerbladen. Zodra hun werking afneemt moet u ze vervangen, ongeveer eens per jaar.

Bij het vervangen van het blad, let bij het verwijderen van het blad op, dat u hem niet op de ruit laat vallen: u zou de ruit kunnen breken.

RUITENWISSERBLADEN: vervangen (2/2)

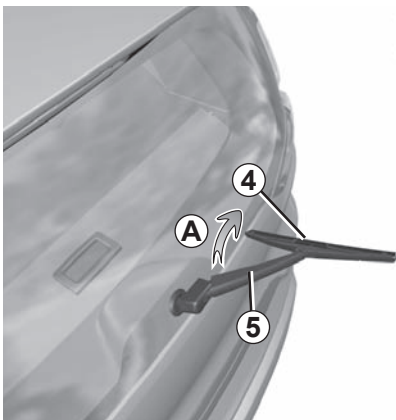

Ruitenwischerblad achter 4

Met de schakelaar in ruststand (uitgeschakeld):

- til de ruitenwischerarm 5 op;
- Kantel het blad horizontaal 4 (beweging A) tot het losklikt;
- verwijder het blad door er aan te trekken.

Bij het monteren

Monteer het ruitenwischerblad in omgekeerde volgorde van losmaken. Controleer of het blad goed is vergrendeld.

Let op de staat van de ruitenwischerbladen.

- reinig de bladen, de voorruit en de achterruit regelmatig met water met zeep;
- gebruik ze niet als de voorruit of achterruit droog zijn;
- maak ze los van de voorruit of achterruit als ze lang niet gebruikt zijn.



Voordat u het blad van de achterste ruitenwischer vervangt, moet u nagaan of de schakelaar in ruststand staat (uitgeschakeld is).

Risico van verwonding.

SLEPEN: storing (1/2)

Voordat u gaat slepen, moet u de versnellingsbak in neutraal zetten, de stuurkolom ontgrendelen en vervolgens de parkeerrem loszetten.

Voor auto's met een automatische transmissie moet u een beroep doen op een merkdealer als u de versnellingshendel niet in stand N kunt zetten.

Stuurkolomontgrendeling

Druk ongeveer **twee seconden** op de startknop van de motor zonder de pedalen aan te raken.

De stuurkolom ontgrendelt, de accessoires van de auto hebben voeding, en u kunt de verlichting van de auto gebruiken (remlichten, alarmknipperlichten enz.). u kunt de verlichting van de auto gebruiken (richtingaanwijzers, remlichten enz.). 's Nachts moet de auto zijn verlicht.

Druk na het slepen twee keer kort op de startknop van de motor (risico van het ontladen van de accu).

Houd u altijd aan de wettelijke bepalingen inzake het slepen. Als u de trekkende auto bent, overschrijd dan niet het maximaal toegelaten aanhangergewicht van uw auto (raadpleeg de paragraaf "Massa's" in hoofdstuk 6).

Slepen van een auto met een automatische transmissie

Vervoer de auto op een plateau of sleep hem met beide voorwielen van de grond.

Bij uitzondering kunt u de auto laten slepen met de vier wielen op de grond, uitsluitend vooruit rijdend met de hendel in neutrale stand N en over een afstand van maximaal 80 km, tegen een maximale snelheid van 25 km/u.

SLEPEN: storting (2/2)

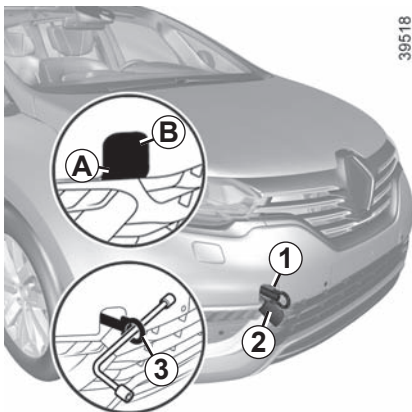

Gebruik uitsluitend de sleeppunten voor 1 en achter 4 (en nooit de aandrijfassen of enig ander deel van de auto). Het sleepoog mag alleen gebruikt worden om de auto mee te slepen: het mag in geen geval gebruikt worden om de auto direct of indirect aan op te hijsen.



Bij stilstaande motor werken de stuur- en rembekrachtiging niet meer.

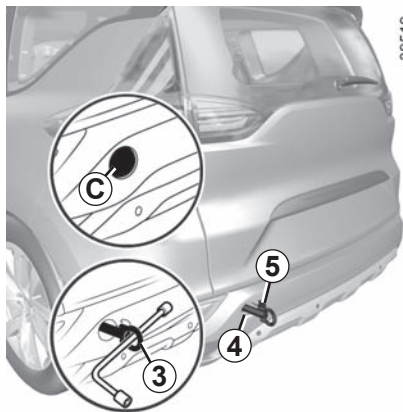

Toegang tot de sleeppunten

Sleeppunt voor

Druk op de zone A en houdt deze zone ingedrukt terwijl u aan de zone B trekt om de klep 2 te openen.

Sleeppunt achter

Druk op de zone C en laat daarna los om de klep 5 te openen.

Schroef het sleepoog 3 zo ver mogelijk vast: eerst met de hand en daarna met de wielsleutel.

Gebruik uitsluitend het sleepoog 3 en de wielmoersleutel in de klep onder de voeten van de passagier rechtsachter op de tweede rij (raadpleeg de paragraaf "Gereedschap" in hoofdstuk 5).



– Gebruik een starre sleepstang. Indien u een touw of kabel gebruikt bij het slepen (als dit wettelijk toegestaan is), moet de auto die gesleept wordt nog kunnen remmen.

- De auto die gesleept wordt, moet te allen tijde bestuurbaar zijn.
- Accelereer en rem gelijkmatig en zonder schokken om te voorkomen dat de auto beschadigen.
- U mag in geen geval sneller rijden dan **50 km/u**.



Laat nooit gereedschap in de auto rondslingeren. Dit is gevaarlijk als u plotseling moet remmen.

STORINGEN (1/6)

Gebruik van de RENAULT card

De RENAULT card werkt niet voor het ontgrendelen of vergrendelen van de portieren.

MOGELIJKE OORZAKEN

Batterij van de card leeg.

Gebruik van apparaten die op dezelfde frequentie als de card werken (mobiele telefoon, enz.).

De auto bevindt zich in een sterk elektromagnetisch veld.

Accu van de auto ontladen.

De boodschap "Breng kaart naar startknop" verschijnt op het instrumentenpaneel.

WAT TE DOEN

Vervang de accu of laat deze vervangen. U kunt uw auto altijd vergrendelen, ontgrendelen en starten (raadpleeg de paragrafen "Portieren vergrendelen, ontgrendelen" in hoofdstuk 1 en "Starten, stoppen van de motor" in hoofdstuk 2).

Schakel de apparatuur uit of gebruik de ingebouwde sleutel (raadpleeg de paragraaf "Portieren vergrendelen, ontgrendelen" in hoofdstuk 1).

Gebruik de in de card ingebouwde sleutel (raadpleeg de paragraaf "Portieren vergrendelen, ontgrendelen" in hoofdstuk 1).

Houdt de card tegen de startknop tot de boodschap op het instrumentenpaneel dooft en druk de knop vervolgens gedurende ongeveer 2 seconden in.

STORINGEN (2/6)

U schakelt de startmotor in	MOGELIJKE OORZAKEN	WAT TE DOEN
De controlelampjes op het instrumentenpaneel gaan zwakker of niet branden, de startmotor draait niet.	Accuklemmen niet goed vastgezet, los of geoxideerd. Accu ontladen of defect.	Vastzetten, aansluiten of reinigen indien geoxideerd. Sluit een andere accu aan op de ontladen accu. Raadpleeg de paragraaf "Accu: storing" in hoofdstuk 5 of vervang de accu indien nodig. Duw de auto niet aan als de stuurkolom is vergrendeld.
	Circuit defect.	Raadpleeg een merkdealer.
De motor wil niet starten.	De voorwaarden voor het starten zijn niet vervuld. De "handsfree" RENAULT card werkt niet.	Raadpleeg de paragraaf "Starten, stoppen van de motor" in hoofdstuk 2. Plaats de kaart in de hiervoor bestemde uitsparing in het middenconsole. Raadpleeg de paragraaf "Starten, stoppen van de motor" in hoofdstuk 2.
Hoog stationair toerental bij stilstaande auto en koude motor.	Bij een benzinemotor is dit is meestal geen storing. Het kan worden veroorzaakt door de stijgende temperatuur van de motor.	Het stationair toerental van de motor moet na ongeveer een minuut zakken. Zo niet dan is er mogelijk een andere oorzaak. Ga naar een merkdealer.
De motor weigert te stoppen.	Card niet gedetecteerd. Elektronische storing.	Plaats de kaart in de hiervoor bestemde uitsparing in het middenconsole. Druk lang op de startknop. Druk 3 keer snel op de startknop of houd deze ingedrukt.
De stuurkolom blijft vergrendeld.	Stuurwiel geblokkeerd. Elektrische installatie defect.	Beweeg het stuurwiel terwijl u de startknop van de motor ingedrukt houdt of, afhankelijk van de auto, terwijl u de sleutel beweegt (lees de paragraaf "Starten, stoppen van de motor" in hoofdstuk 2). Raadpleeg een merkdealer.

STORINGEN (3/6)

Tijdens het rijden	MOGELIJKE OORZAKEN	WAT TE DOEN
Trillingen.	Banden te zacht, beschadigd of uit balans.	Controleer de bandenspanning, als deze goed is, laat dan de banden door een merkdealer nakijken.
Witte rook uit de uitlaat.	<p>Bij een dieselmotor hoeft dit geen storing te zijn, de rook kan ontstaan door de regeneratie van het roetfilter.</p> <p>Bij een benzinemotor is dit is meestal geen storing. Afhankelijk van de weersomstandigheden (koud, vochtig enz.), kan er bij sterk accelereren rook ontstaan.</p>	<p>Raadpleeg de paragraaf "Bijzonderheid van de dieselmotor" in hoofdstuk 2.</p> <p>Laat het toerental zakken en vermijd plots accelereren, zodat de rook geleidelijk verdwijnt. Zo niet dan is er mogelijk een andere oorzaak. Ga naar een merkdealer.</p>
Rook onder de motorkap.	Kortsluiting of lekkage van het koelcircuit.	Stop, zet het contact uit, ga bij de auto vandaan en roep de hulp in van een merkdealer.
Het waarschuwingslampje voor de oliedruk gaat branden:		
in een bocht of tijdens het remmen	Het peil is te laag.	Voeg motorolie toe (raadpleeg de paragraaf "Oliepeil van de motor (bij)vullen" in hoofdstuk 4).
dooft langzaam of blijft branden bij gas geven	Te lage oliedruk.	Stop en roep de hulp in van een merkdealer.

STORINGEN (4/6)

Tijdens het rijden	MOGELIJKE OORZAKEN	WAT TE DOEN
Het sturen gaat zwaar.	Oververhitting van de bekrachting. Probleem met de elektrische bekrachtigingsmotor. Storing in het hulpsysteem.	Rijd voorzichtig bij lage snelheid, let op de kracht die u moet zetten op het stuurwiel om de wielen te draaien. Raadpleeg een merkdealer.
De motor wordt te warm. De koelvloeistoftemperatuurmeter staat in de gevaarzone en het waarschuwingslampje STOP brandt.	Koelventilateur defect. Koelvloeistoflekkage.	Stop de auto, stop de motor en roep de hulp in van een merkdealer. Controleer het koelvloeistofreservoir: er moet vloeistof in zitten. Als het leeg is, raadpleeg dan zo snel mogelijk een merkdealer.
De vloeistof in het expansievat borrelt.	Mechanische storing: koppakking opgeblazen.	Zet de motor stil. Roep de hulp in van een merkdealer.



Radiator: Als er veel te weinig koelvloeistof inzit, vergeet dan niet dat u nooit koude koelvloeistof mag bijvullen zolang de motor heet is. Na elke reparatie waarbij het koelsysteem geheel of gedeeltelijk is afgetapt, moet dit met nieuwe koelvloeistof worden bijgevuld. Gebruik hiervoor alleen door onze technische diensten goedgekeurde koelvloeistof.

STORINGEN (5/6)

Elektrische organen	MOGELIJKE OORZAKEN	WAT TE DOEN
De ruitenwisser werkt niet.	Ruitenwisserbladen kleven.	Maak de wisserbladen los van de ruit.
	Elektrische installatie defect.	Raadpleeg een merkdealer.
	Zekering beschadigd.	Vervang dezekering of laat deze vervangen; raadpleeg het hoofdstuk "Zekeringen".
De ruitenwisser stopt niet.	Elektrische verstelling defect.	Raadpleeg een merkdealer.
Knipperfrequentie te hoog.	Lamp doorgebrand.	Raadpleeg de paragrafen "Koplamp: vervangen van een lamp" in hoofdstuk 5.
De knipperlichten werken niet.	Elektrische installatie of schakelaar defect.	Raadpleeg een merkdealer.
	Zekering beschadigd.	Vervang dezekering of laat deze vervangen; raadpleeg het hoofdstuk "Zekeringen".
De koplampen schakelen niet in of niet uit.	Elektrische installatie of schakelaar defect.	Raadpleeg een merkdealer.
	Zekering beschadigd.	Vervang dezekering of laat deze vervangen; raadpleeg het hoofdstuk "Zekeringen".

STORINGEN (6/6)

Elektrische organen	MOGELIJKE OORZAKEN	WAT TE DOEN
Condens in de verlichting en koplampen.	Condens is een normaal verschijnsel dat door variaties in temperatuur en vochtigheid kan worden veroorzaakt. In dat geval verdwijnen de sporen geleidelijk aan als de lichten branden.	
Het waarschuwingslampje van het niet dragen van de autogordels vooraan brandt niet in overeenstemming met het vastmaken van de autogordels.	Een voorwerp tussen de vloer en de stoel hindert de werking van het opname-element.	Verwijder elk voorwerp onder de stoelen vooraan.

Hoofdstuk 6: Technische gegevens

Identificatieplaatjes auto	6.2
Identificatieplaatjes motor	6.3
Afmetingen	6.4
Gegevens van de motor	6.5
Massa's	6.7
Aanhangwagengewichten	6.7
Onderdelen en reparaties	6.8
Onderhoudscoupons	6.9
Plaatwerkcontrole	6.15

IDENTIFICATIEPLAATJES AUTO

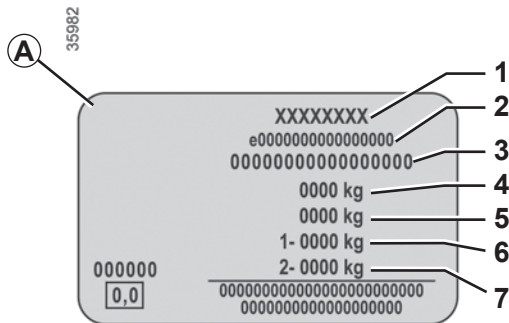
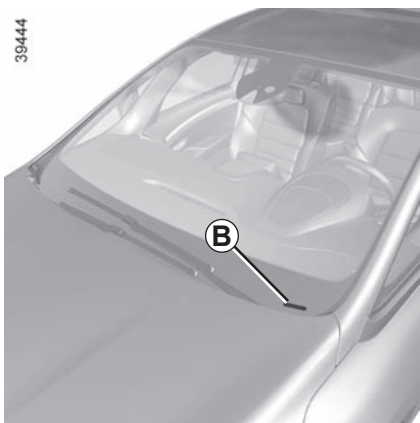
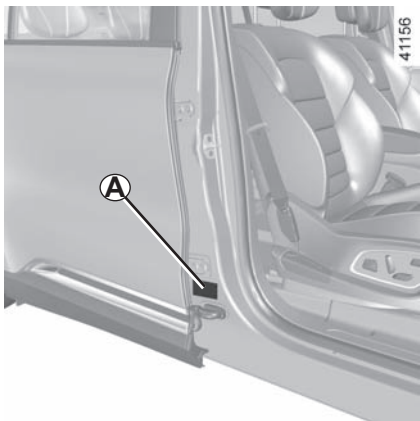

De gegevens op het constructeursplaatje moeten bij eventuele klachten en bij het bestellen van onderdelen altijd worden vermeld.

De aanwezigheid en de plaats van de informatie zijn afhankelijk van de auto.

Constructeursplaatje A

- 1 Naam van de fabrikant.
- 2 Nummer van communautair ontwerp of registratienummer.
- 3 Identificatienummer.

Afhankelijk van de auto wordt deze informatie herhaald op de markeering B.

- 4 MMAC (Max. toegelaten totaal massa)
- 5 MTR (Maximaal toegelaten trein-massa: auto met aanhanger).
- 6 MMTA (Max. toegelaten massa) gemeeten onder de vooras
- 7 MMTA achteras.
- 8 Gereserveerd voor zakelijke of aanvullende inschrijvingen.
- 9 Niet in gebruik.
- 10 Laknummer (kleurcode).

IDENTIFICATIEPLAATJES MOTOR

33293

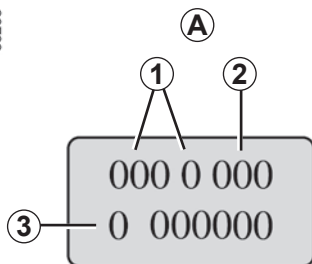

De gegevens op het constructeursplaatje of de sticker A moeten bij correspondentie en bij het bestellen van onderdelen altijd worden vermeld.

(de plaats is afhankelijk van het motortype)

- 1 Type van de motor.
- 2 Indicenummer van de motor.
- 3 Motornummer.

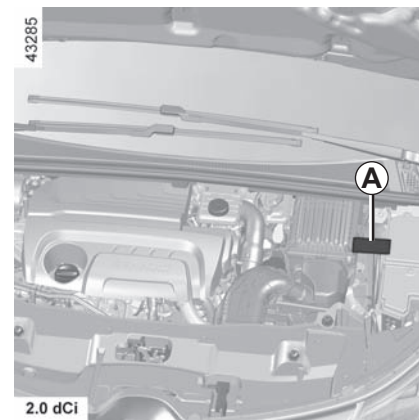
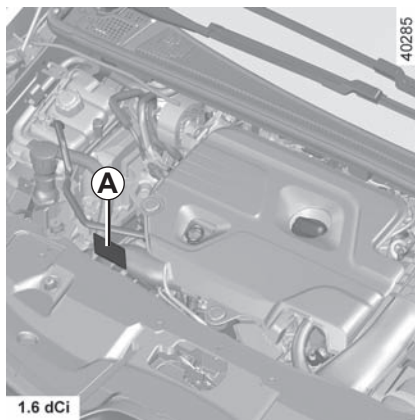
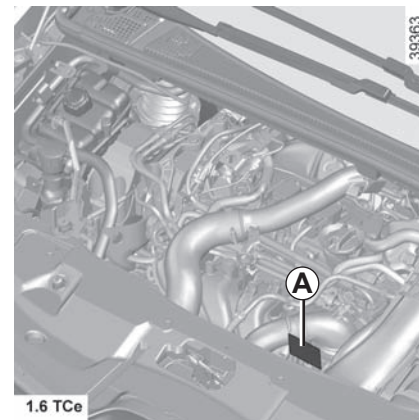
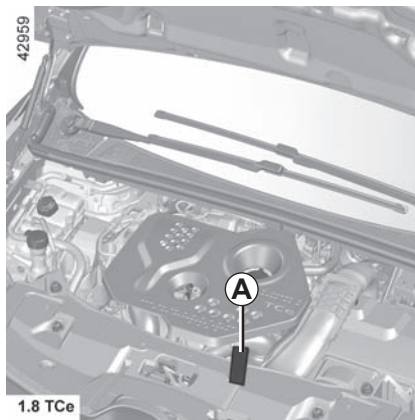

AFMETINGEN (in meter)

39445

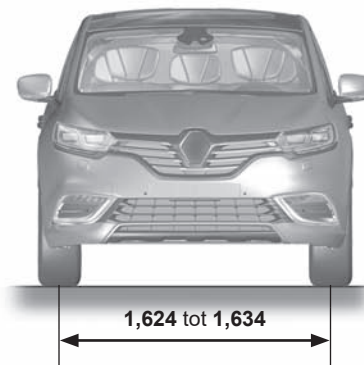
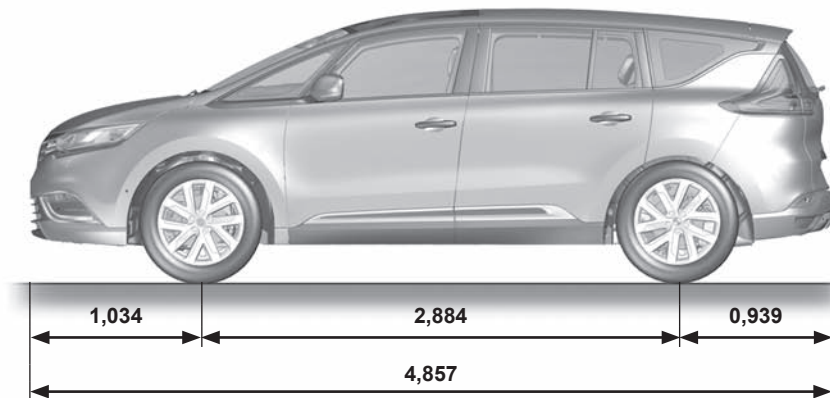



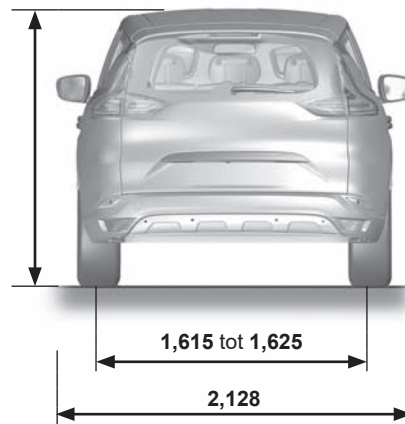

1,677*



* Onbelast

GEGEVENS VAN DE MOTOR (1/2)

Uitvoeringen	1.8 TCe	1.6 TCe	1.6 dCi	2.0 dCi
Type van de motor (zie motorplaatje)	M5P Turbo	M5M Turbo	R9M	M9R
Cilinderinhoud (cm ³)	1 798	1 618	1 598	1 997
Soort brandstof Octaangetal	Benzine Ongelode benzine met het voorgeschreven octaangetal zoals aangegeven op de sticker in de tankdopklep. Zie "Brandstoftank" in hoofdstuk 1.		Dieselbrandstof. De sticker in de tankdopklep geeft aan welke brandstoffen toegestaan zijn.	
Brandstof die voldoet aan de Europese norm en die compatibel is met de motoren van auto's verkocht in Europa (neem voor andere gevallen contact op met een merkdealer).	 <p>Loodvrije benzine die voldoet aan de norm EN 228 bevat tot 5% ethanol.</p>  <p>Loodvrije benzine die voldoet aan de norm EN 228 bevat tot 10% ethanol.</p>		 <p>Dieselbrandstof die voldoet aan de norm EN 590 bevat tot 7% methylester vetzuur.</p>  <p>Dieselbrandstof die voldoet aan de norm EN 16734 bevat tot 10% methylester vetzuur.</p>	

GEGEVENS VAN DE MOTOR (2/2)

Uitvoeringen	1.8 TCe	1.6 TCe	1.6 dCi	2.0 dCi
Type van de motor (zie motorplaatje)	M5P Turbo	M5M Turbo	R9M	M9R
Cilinderinhoud (cm³)	1 798	1 618	1 598	1 997
Bougies	Gebruik uitsluitend de voor uw motor voorgeschreven bougietypen. Het type staat aangegeven op een sticker in de motorruimte, raadpleeg anders een merkdealer. Montage van een niet voorgeschreven bougietype kan tot ernstige motorschade leiden.		-	

MASSA'S (in kg)

De aangegeven massa's zijn van de basisuitvoering zonder opties: zij variëren naargelang de uitrusting van uw auto. Raadpleeg een merkdealer.

Max. toegelaten totaal massa (MMAC) Max. toegelaten trein massa (MTR) Max. toegelaten massa (MMTA)	De massa's staan op het constructeursplaatje (raadpleeg de paragraaf "Identificatieplaatjes" in hoofdstuk 6)
Aanhangwagen massa geremd*	door berekening van: MTR - MMAC
Aanhangwagen massa ongeremd*	750
Maximale kogeldruk op trekhaak*	80
Toegelaten dakbelasting inclusief dragende delen	80 kg (met inbegrip van de dragende delen)

* Aanhangwagengewicht (trekken van een caravan, boot enz.)

Het trekken van een aanhangwagen is verboden wanneer de berekening MTR - MMAC gelijk is aan nul of wanneer de op het constructeursplaatje aangegeven MTR gelijk is aan nul (of niet wordt aangegeven).

- Respecteer de in het land geldende voorwaarden voor het trekken en de toegelaten maximale massa's. Laat uw merkdealer een trekhaak monteren en de bedrading van de auto aanpassen.
- In geval van een auto met aanhanger, **mag de max. toegelaten trein massa (auto + aanhanger) nooit overschreden worden**. Toch is toegestaan:
 - een overschrijding van de max. toegelaten massa (MMTA) gemeten onder de achteras tot 15 %,
 - een overschrijding van de max. toegelaten totaal massa (MMAC) tot 10 % of 100 kg (tot de eerste van deze twee waarden is bereikt).In beide gevallen is de maximumsnelheid van het geheel 100 km/u en moet de bandenspanning worden verhoogd met 0,2 bar (3 PSI).
- Het motorvermogen neemt af naarmate u hoger in de bergen rijdt. U moet de max. toegelaten trein massa verminderen met 10% op een hoogte van 1000 meter en daarna nog met 10% extra voor elke 1000 meter.

ONDERDELEN EN REPARATIES

De originele onderdelen worden met de grootste zorg ontwikkeld en gecontroleerd. Zij voldoen dan ook aan dezelfde kwaliteitsnormen als de onderdelen die in de fabriek worden gebruikt.

Door het gebruik van de originele onderdelen houdt u de prestaties van uw auto optimaal. Bovendien zijn reparaties die uitgevoerd zijn door een merkdealer met originele onderdelen gegarandeerd volgens de voorwaarden die achter op de reparatieopdracht staan.

ONDERHOUDSCOUPONS (1/6)

VIN:

Datum: Km:		Factuurnr.:	Toelichting/diversen
Type werkzaamheden: Onderhoudsbeurt <input type="checkbox"/> <input type="checkbox"/>		Stempel	
Plaatwerkcontrole: OK <input type="checkbox"/> Niet OK* <input type="checkbox"/> *Zie specifieke bladzijde			
Datum: Km:		Factuurnr.:	Toelichting/diversen
Type werkzaamheden: Onderhoudsbeurt <input type="checkbox"/> <input type="checkbox"/>		Stempel	
Plaatwerkcontrole: OK <input type="checkbox"/> Niet OK* <input type="checkbox"/> *Zie specifieke bladzijde			
Datum: Km:		Factuurnr.:	Toelichting/diversen
Type werkzaamheden: Onderhoudsbeurt <input type="checkbox"/> <input type="checkbox"/>		Stempel	
Plaatwerkcontrole: OK <input type="checkbox"/> Niet OK* <input type="checkbox"/> *Zie specifieke bladzijde			

ONDERHOUDSCOUPONS (2/6)

VIN:

Datum: Km:		Factuurnr.:	Toelichting/diversen
Type werkzaamheden: Onderhoudsbeurt <input type="checkbox"/> <input type="checkbox"/>		Stempel	
Plaatwerkcontrole: OK <input type="checkbox"/> Niet OK* <input type="checkbox"/> *Zie specifieke bladzijde			
Datum: Km:		Factuurnr.:	Toelichting/diversen
Type werkzaamheden: Onderhoudsbeurt <input type="checkbox"/> <input type="checkbox"/>		Stempel	
Plaatwerkcontrole: OK <input type="checkbox"/> Niet OK* <input type="checkbox"/> *Zie specifieke bladzijde			
Datum: Km:		Factuurnr.:	Toelichting/diversen
Type werkzaamheden: Onderhoudsbeurt <input type="checkbox"/> <input type="checkbox"/>		Stempel	
Plaatwerkcontrole: OK <input type="checkbox"/> Niet OK* <input type="checkbox"/> *Zie specifieke bladzijde			

ONDERHOUDSCOUPONS (3/6)

VIN:

Datum: Km:		Factuurnr.:	Toelichting/diversen
Type werkzaamheden: Onderhoudsbeurt <input type="checkbox"/> <input type="checkbox"/>	Stempel		
Plaatwerkcontrole: OK <input type="checkbox"/> Niet OK* <input type="checkbox"/> *Zie specifieke bladzijde			
Datum: Km:		Factuurnr.:	Toelichting/diversen
Type werkzaamheden: Onderhoudsbeurt <input type="checkbox"/> <input type="checkbox"/>	Stempel		
Plaatwerkcontrole: OK <input type="checkbox"/> Niet OK* <input type="checkbox"/> *Zie specifieke bladzijde			
Datum: Km:		Factuurnr.:	Toelichting/diversen
Type werkzaamheden: Onderhoudsbeurt <input type="checkbox"/> <input type="checkbox"/>	Stempel		
Plaatwerkcontrole: OK <input type="checkbox"/> Niet OK* <input type="checkbox"/> *Zie specifieke bladzijde			

ONDERHOUDSCOUPONS (4/6)

VIN:

Datum: Km:		Factuurnr.:	Toelichting/diversen
Type werkzaamheden: Onderhoudsbeurt <input type="checkbox"/> <input type="checkbox"/>	Stempel		
Plaatwerkcontrole: OK <input type="checkbox"/> Niet OK* <input type="checkbox"/> *Zie specifieke bladzijde			

Datum: Km:		Factuurnr.:	Toelichting/diversen
Type werkzaamheden: Onderhoudsbeurt <input type="checkbox"/> <input type="checkbox"/>	Stempel		
Plaatwerkcontrole: OK <input type="checkbox"/> Niet OK* <input type="checkbox"/> *Zie specifieke bladzijde			

Datum: Km:		Factuurnr.:	Toelichting/diversen
Type werkzaamheden: Onderhoudsbeurt <input type="checkbox"/> <input type="checkbox"/>	Stempel		
Plaatwerkcontrole: OK <input type="checkbox"/> Niet OK* <input type="checkbox"/> *Zie specifieke bladzijde			

ONDERHOUDSCOUPONS (5/6)

VIN:

Datum: Km:		Factuurnr.:	Toelichting/diversen
Type werkzaamheden: Onderhoudsbeurt <input type="checkbox"/> <input type="checkbox"/>		Stempel	
Plaatwerkcontrole: OK <input type="checkbox"/> Niet OK* <input type="checkbox"/> *Zie specifieke bladzijde			
Datum: Km:		Factuurnr.:	Toelichting/diversen
Type werkzaamheden: Onderhoudsbeurt <input type="checkbox"/> <input type="checkbox"/>		Stempel	
Plaatwerkcontrole: OK <input type="checkbox"/> Niet OK* <input type="checkbox"/> *Zie specifieke bladzijde			
Datum: Km:		Factuurnr.:	Toelichting/diversen
Type werkzaamheden: Onderhoudsbeurt <input type="checkbox"/> <input type="checkbox"/>		Stempel	
Plaatwerkcontrole: OK <input type="checkbox"/> Niet OK* <input type="checkbox"/> *Zie specifieke bladzijde			

ONDERHOUDSCOUPONS (6/6)

VIN:

Datum: Km:		Factuurnr.:	Toelichting/diversen
Type werkzaamheden: Onderhoudsbeurt <input type="checkbox"/> <input type="checkbox"/>	Stempel		
Plaatwerkcontrole: OK <input type="checkbox"/> Niet OK* <input type="checkbox"/> *Zie specifieke bladzijde			

Datum: Km:		Factuurnr.:	Toelichting/diversen
Type werkzaamheden: Onderhoudsbeurt <input type="checkbox"/> <input type="checkbox"/>	Stempel		
Plaatwerkcontrole: OK <input type="checkbox"/> Niet OK* <input type="checkbox"/> *Zie specifieke bladzijde			

Datum: Km:		Factuurnr.:	Toelichting/diversen
Type werkzaamheden: Onderhoudsbeurt <input type="checkbox"/> <input type="checkbox"/>	Stempel		
Plaatwerkcontrole: OK <input type="checkbox"/> Niet OK* <input type="checkbox"/> *Zie specifieke bladzijde			

PLAATWERKCONTROLE (1/5)

De garantie blijft alleen van kracht na de reparatie die hieronder staat aangegeven.

VIN :

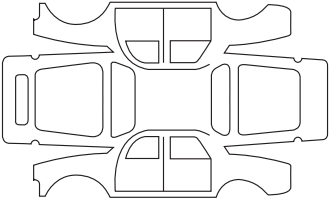
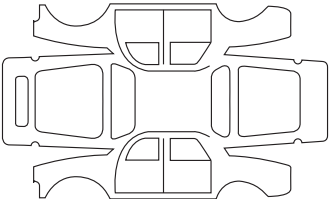
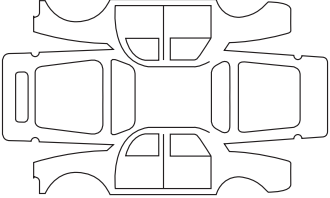
Uit te voeren plaatwerkreparatie:		Stempel
Datum reparatie:		
Reparatie nodig van:		Stempel
Datum reparatie:		
Reparatie nodig van:		Stempel
Datum reparatie:		

PLAATWERKCONTROLE (2/5)

De garantie blijft alleen van kracht na de reparatie die hieronder staat aangegeven.

VIN :

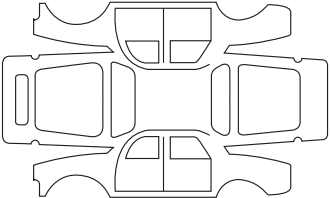
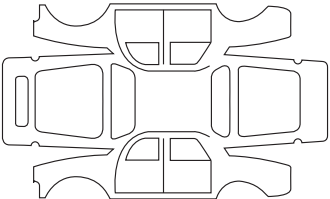
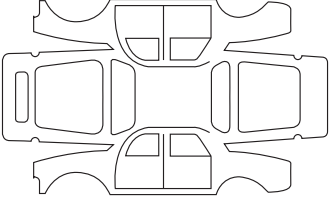
Uit te voeren plaatwerkreparatie:		Stempel
Datum reparatie:		
Reparatie nodig van:		Stempel
Datum reparatie:		
Reparatie nodig van:		Stempel
Datum reparatie:		

PLAATWERKCONTROLE (3/5)

De garantie blijft alleen van kracht na de reparatie die hieronder staat aangegeven.

VIN :

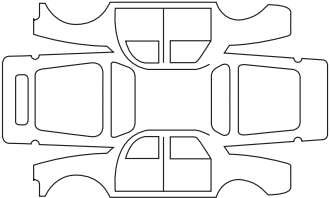
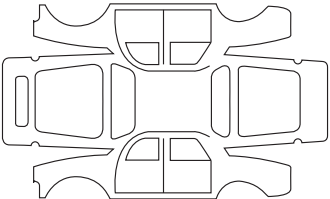
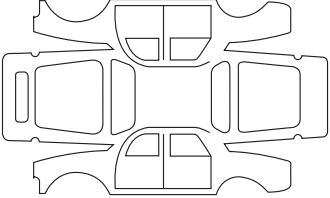
Uit te voeren plaatwerkreparatie:		Stempel
Datum reparatie:		
Reparatie nodig van:		Stempel
Datum reparatie:		
Reparatie nodig van:		Stempel
Datum reparatie:		

PLAATWERKCONTROLE (4/5)

De garantie blijft alleen van kracht na de reparatie die hieronder staat aangegeven.

VIN :

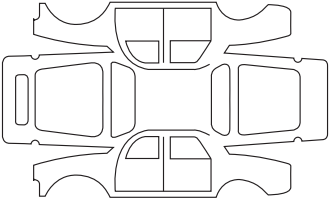
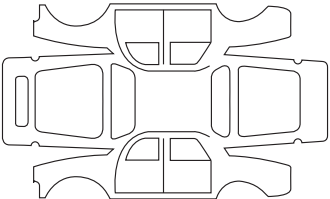
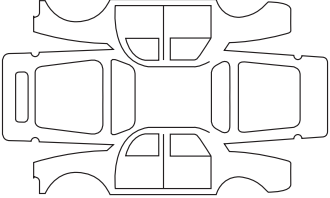
Uit te voeren plaatwerkreparatie:		Stempel
Datum reparatie:		
Reparatie nodig van:		Stempel
Datum reparatie:		
Reparatie nodig van:		Stempel
Datum reparatie:		

PLAATWERKCONTROLE (5/5)

De garantie blijft alleen van kracht na de reparatie die hieronder staat aangegeven.

VIN :

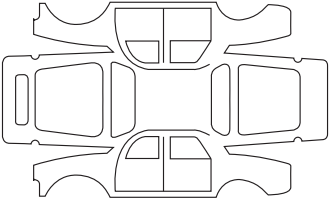
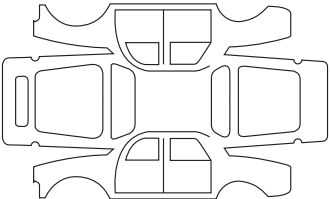
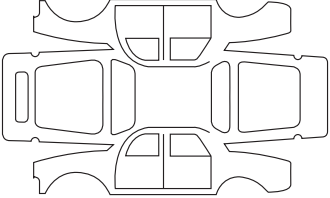
Uit te voeren plaatwerkreparatie:		Stempel
Datum reparatie:		
Reparatie nodig van:		Stempel
Datum reparatie:		
Reparatie nodig van:		Stempel
Datum reparatie:		

ALFABETISCHE INHOUDSOPGAVE (1/5)

A

aan/uit knop van de motor	2.3 → 2.5
aanhangwagen	6.7
aanhangwagen: rijklep	2.37
aanstecker	3.31
aanvullende bevestigingsmiddelen	1.27 → 1.30, 1.33
bescherming zijkant	1.32
bij de autogordels achterin	1.27 → 1.31
aanvullende bevestigingsmiddelen bij de gordels	1.31 → 1.33
aanvullende klimaatregeling	3.12 – 3.13
aanwijzers:	
buitentemperatuur	1.83
richtingaanwijzers	1.86, 5.18
ABS	2.28 → 2.39
accessoiraansluiting	3.31, 3.52
accessoires	5.31
accu	4.11 – 4.12
storing	5.26 → 5.29
achterbank	3.33 → 3.37
gebruiksmogelijkheden	3.33 → 3.37
achterklep	3.38 → 3.43
achteruitrijcamera	2.69 – 2.70
achteruitrijradar	2.65 → 2.68
achteruitversnelling	
inschakelen	2.13, 2.76 → 2.81
achterwielbesturing	2.28 → 2.39, 2.39
actieradius van de auto	1.75
actieve noodstop	2.33
adaptieve snelheidsregeling	2.58 → 2.64
afstandsregeling	2.46 – 2.47
afstellen zithouding	1.23
airbag	1.27 → 1.33
activeren passagiersairbags voorin	1.59
uitschakelen passagiersairbag voorin	1.57
airconditioning	3.7 → 3.15
alarmknipperlichten	1.86 – 1.87
antiblokkeersysteem: ABS	2.28 → 2.39
anticorrosiebescherming	4.15
antiluchtverontreiniging	
tips	2.23

armsteun

voor	3.28
asbak	3.31
autogordels	1.23 → 1.25, 1.27 → 1.30, 1.33
automatische achterklep	3.39 → 3.43
automatische parkeerrem	2.14 → 2.17
automatische portiervergrendeling tijdens het rijden	1.14
automatische transmissie (gebruik)	2.76 → 2.81

B

bagageafdekplaat	3.44
bagageruimte	3.38 → 3.43, 3.45 – 3.46
banden	2.22, 2.25 → 2.27, 4.13 – 4.14, 5.14 → 5.16
bandenspanning	1.78, 2.25 → 2.27, 4.13 – 4.14, 5.15
bandenspanning-controlesysteem	2.25 → 2.27
batterijtje RENAULT card	5.30
bedieningsorganen	1.60 → 1.67
bestuurdersondersteuning	2.28 → 2.74
bevestigingsmiddelen voor kinderen	1.37 – 1.38, 1.40 → 1.44
bevestigingssysteem voor kinderen	1.37 – 1.38, 1.40 → 1.56
bijzonderheid van de benzinemotor	2.10 – 2.11
bijzonderheid van de dieselmotor	2.12
binnenlicht	3.22 → 3.24, 5.21 → 5.23
boodschappen op het instrumentenpaneel	1.72 → 1.81, 1.106 – 1.107, 2.11 – 2.12
boordcomputer	1.62 → 1.67, 1.72 → 1.81
brandstof	
inhoud	1.100
kwaliteit	1.100 → 1.103
tanken	1.100 → 1.103
tips voor zuinig rijden	2.18 → 2.22
verbruik	2.18 → 2.22
brandstof besparen	2.18 → 2.22
brandstofpeil	1.68
brandstofsysteem ontluften	1.102
brandstoftank	
inhoud	1.100 → 1.103
brandstofverbruik	2.18 → 2.22
buitentemperatuur	1.83

ALFABETISCHE INHOUDSOPGAVE (2/5)

C

caravan trekken	3.46 – 3.47, 6.7
claxon	1.86
commando's	1.60 – 1.61
contact aanzetten van de auto	2.4
controlelampjes	1.62 → 1.67, 1.72 → 1.81

D

dakdragers	3.50
dashboard	1.60 – 1.61
display	1.62 → 1.71, 1.74 → 1.78, 1.80, 3.51
dodehoekwaarschuwing	2.43 → 2.45
dode hoek: waarschuwing	2.43 → 2.45

D

dop van reagenstank	1.104 → 1.107
---------------------------	---------------

D

dynamische rijcontrole: ESC	2.28 → 2.39
-----------------------------------	-------------

E

ECO-modus	2.20
ECO-rijden	2.18 → 2.22
elektrisch bediende achterklep	3.39 → 3.43
ESC: dynamische rijcontrole	2.28 → 2.39

F

filter	
brandstof	4.10
filter:	
interieur	4.10
lucht	4.10
olie	4.10
roet	2.11
functie kwaliteit buitenlucht	3.16
functie Stop and Start	2.6 → 2.9

G

gegevens van de motor	6.5 – 6.6
geïntegreerde bediening van handsfree telefoon	3.51 – 3.52

geluidssignaal	1.11, 1.86, 1.89
gereedschap	5.10 – 5.11
geurneutralisatie	3.16
gordelspanners	1.27 → 1.30
gripcontrole	2.32

H

handgreep	3.28
handrem	2.14
handsfree	1.4 → 1.7
handsfree kaart: batterij	5.30
hoedenplank	3.44
hoofdsteunen	3.32
hulp bij wegrijden op helling	2.28 → 2.39, 2.37

I

imperiaal	
dakdragers	3.50
inhoud brandstoftank	1.100 → 1.103
inhoud motorolie	4.7

I

inhoud van reagenstank	1.72 – 1.73, 1.104 → 1.107
------------------------------	----------------------------

I

inrichting	3.26 → 3.30
inrijden	2.2
instrumentenpaneel	1.62 → 1.81, 1.87
interieurbekleding	
onderhoud	4.18 – 4.19
Isofix	1.51 → 1.56

K

kaart met afstandsbediening: batterij	5.30
kaartleeslampje	3.22 → 3.24
katalysator	2.10 → 2.12
kinderen	1.37 – 1.38, 1.38
kinderen (veiligheid)	1.2, 1.5, 1.13, 3.17
kinderen vervoeren	1.37 – 1.38, 1.40 → 1.56
kinderveiligheid	1.2, 1.5, 1.13, 1.37 – 1.38, 1.40 → 1.56, 3.17

ALFABETISCHE INHOUDSOPGAVE (3/5)

kinderzitjes.....	1.37 – 1.38, 1.40 → 1.56
klokje	1.83
knipperlichten	1.86, 5.17
koelvloeistof.....	4.8
koplampen	
vervangen van een lamp.....	5.17
voor	5.17
koplampen elektrisch verstellen	1.91
koplampsproeiers	1.97
krik.....	5.10 – 5.11
kwaliteit van de buitenlucht.....	3.16

L

lak	
onderhoud	4.15 → 4.17
lampen	
vervangen	5.17 → 5.23
lekke band	5.2 → 5.13
lichten:	
achteruitrijlichten	5.18
alarmknipperlichten.....	1.86
dimlichten	1.87, 5.17
grootlicht.....	1.88 – 1.89, 5.17
kentekenverlichting	5.20
markeringslichten	1.87, 5.18
mistlichten	1.91, 5.18
remlichten.....	5.18
richtingaanwijzers.....	1.86, 5.17 – 5.18
lichtsignaal.....	1.86

M

make-up spiegels	3.25
massa's	6.7
maten.....	6.4
menu persoonlijke instellingen van de auto.....	1.82
meters:	
instrumentenpaneel.....	1.62 → 1.78, 1.80, 1.106 – 1.107, 2.11 – 2.12
milieu	2.24
motor	
gegevens.....	6.5 – 6.6

motor op stand-by zetten.....	2.6 → 2.9
motorkap.....	4.2 – 4.3
motorolie	4.4 → 4.7
motorolie verversen	1.76 – 1.77, 4.4, 4.7
multifunctiedisplay	1.68 → 1.71
multifunctiescherm.....	1.68 → 1.71
multimedia (uitrusting)	3.51 – 3.52
multimedia uitrusting.....	3.51 – 3.52
Multi-Sense.....	3.2 – 3.3

N

navigatie	3.51 – 3.52
navigatiesysteem.....	3.51 – 3.52
noodsleutel	1.2 – 1.3
noodstopbekrachtiging	2.28 → 2.39
noodstopbekrachtiging: BAS	2.28 → 2.39

O

olie verversen	1.76 – 1.77
oliepeil van de motor	4.5 → 4.7
onderdelen.....	6.8
onderhoud	2.23
onderhoud:	
carrosserie	4.15 → 4.17
interieurbekleding.....	4.18 – 4.19
mechanisch	4.2 – 4.3, 6.9 → 6.14
onderhoudsinterval.....	1.76 – 1.77
onderhoudscoupons	6.9 → 6.14
onderhoudsinterval.....	1.76 – 1.77
ontdooien/ontwasemen achterraut	3.11
ontdooien/ontwasemen voorruit	3.11
ontgrendelen van de portieren.....	1.8 → 1.10
opbergruimtes.....	3.26 → 3.30, 3.45
open dak.....	3.19 → 3.21
openen van de portieren.....	1.8 → 1.13
opkrikken van de auto	
verwisselen van een wiel	5.12 – 5.13
overheadscherms	1.68 → 1.71

ALFABETISCHE INHOUDSOPGAVE (4/5)

P

Park Assist.....	2.65 → 2.68, 2.71 → 2.74
parkeerhulp.....	2.65 → 2.68
parkeerhulp: Park Assist	2.65 → 2.68, 2.71 → 2.74
peilen	
remvloeistof.....	4.9
ruitensproeierreservoir	4.10
peilen:	
motorolie	4.4
koelvloeistof	4.8
peilstaaf motorolie	4.5 – 4.6
persoonlijke instellingen van de auto	1.82
plaatwerkcontrole	6.15 → 6.19
pompset voor de banden.....	5.6 → 5.9
portieren	1.11 → 1.14
portieren vergrendelen	1.2 → 1.7, 1.11 → 1.14
portiervergrendeling.....	1.8 → 1.10, 1.14

R

radio.....	3.51 – 3.52
------------	-------------

R

reagenstank.....	1.72 – 1.73, 1.80, 1.104 → 1.107
reagens bijvullen.....	1.104 → 1.107
reagens(tank)	1.72 – 1.73, 1.80, 1.104 → 1.107
reagenskwaliteit	1.104 → 1.107

R

remvloeistof	4.9
RENAULT card	
batterijtje.....	5.30
gebruik	1.2 → 1.7
reservewiel	5.2 → 5.5
reservoir	
koelvloeistof	4.8
remvloeistof	4.9
ruitensproeier	4.10
rijden.....	2.2 → 2.5, 2.10 → 2.22, 2.25 → 2.39, 2.48 → 2.50, 2.54 → 2.68, 2.76 → 2.81
rijden met aanhangwagen: rijhulp.....	2.37

rijhulp.....	2.28 → 2.74
rijhulp voor rijden met aanhangwagen.....	2.37
rijpositie	
instellingen	1.23
rijtips	2.18 → 2.22
rijverlichting.....	1.89
ruitbediening	3.17 – 3.18
ruitensproeiers.....	1.96, 1.98 – 1.99, 4.10
ruitenswisser	1.92 → 1.99
bladen	1.92, 1.95, 1.98 – 1.99, 5.32 – 5.33
ruitenswisser/-sproeier	1.92 → 1.99
ruitenswisserbladen.....	1.92, 1.95, 1.98 – 1.99, 5.32 – 5.33

S

schakelen	2.13, 2.76 → 2.81
scheidingsnet.....	3.48 – 3.49
scherm	
navigatiescherm.....	1.69, 3.51 – 3.52
uitklapbaar scherm.....	1.70
weergave van de navigatie	1.69, 3.51 – 3.52
schokdempers	2.75
schoonmaken:	
binnenkant auto.....	4.18 – 4.19
SCR: selectieve katalysator.....	1.104 → 1.107
selecteurhendel automatische transmissie.....	2.76 → 2.81
signaal afstandsregeling.....	2.46 – 2.47
signaal	
geluid.....	1.86
licht	1.86
signalen verlichting	1.87 → 1.91
sjorringen.....	3.46, 3.49
sleepogen	5.34 – 5.35
slepen	
pechhulp.....	5.34 – 5.35
rijgedrag	2.37
sluiten van de portieren	1.8 → 1.13
snelheidsalarm	1.68, 2.51 → 2.53
snelheidsbegrenzer	2.48 → 2.50
snelheidsregelaar	2.48 → 2.50, 2.54 → 2.57
snelheidsregelaar met afstandsregelaar	2.58 → 2.64

ALFABETISCHE INHOUDSOPGAVE (5/5)

snelheidsregelaar/-begrenzer	2.48 → 2.50, 2.54 → 2.57
soort motorolie	4.7
spiegels	1.34 → 1.36
starten van de motor	2.3 → 2.9
stoelverwarming	3.33
Stop and Start	1.85, 2.6 → 2.9
storingen... 1.78, 1.80, 1.106 – 1.107, 2.10 → 2.12, 2.81, 5.36 → 5.41	
stuurbekrachtiging	1.85
stuurwiel	
verstellen	1.84

T

technische gegevens	6.4 → 6.8
telefoon	3.51 – 3.52
temperatuurregeling	3.7 → 3.11
tijd	1.83
tips voor een schoner milieu	2.23
tractiecontrole	2.28 → 2.39
trekhaak	
montage	3.47
trekken	
trekhaak	3.47

U

uitschakelen passagiersairbag voorin	1.57
uitschakelvertraging	1.90

V

vast glazen dak	3.21
ventilatie	3.7 → 3.13, 3.13
ventilatioorosters	3.4 → 3.6
vering	2.75
vering met elektronische dempingsregeling	2.75
verkeersbordherkenning: snelheidsalarm	2.51 → 2.53
verlichting	
instrumentenpaneel	1.87
binnenkant	3.22 → 3.24, 5.21 → 5.23
buitenkant	1.3, 1.87 → 1.91
verlichting bagageruimte	
vervangen van een lamp	5.23

versnellingshendel	2.13
verstellen van de voorstoelen	1.16 → 1.19
vervangen van een lamp	5.17 → 5.20
vervoer van voorwerpen	
in de bagageruimte	3.46
scheidingsnet	3.48 – 3.49
verwarmd stuur	1.84
verwarming	3.7 → 3.11, 3.13 – 3.14
verwisselen van een wiel	5.12 – 5.13
voorstoel	
bestuurder met geheugen	1.22
voorstoelen	
met elektrische bediening	1.18 – 1.19
met handmatige bediening	1.16
verstellen	1.16 → 1.19

W

waarschuwing bij het verlaten van de rijstrook	2.40 → 2.42
wassen	4.15 → 4.17
wieldoppen	5.11
wieldopsleutel	5.10 – 5.11
wielen (veiligheid)	5.14 → 5.16
wielmoersleutel	5.10
wielsleutel	5.10 – 5.11

Z

zekeringen	5.24 – 5.25
zijknipperlichten	
vervangen van een lamp	5.20
zonnegordijnen	3.25
zonneklep	3.25
zonnescherm	3.25



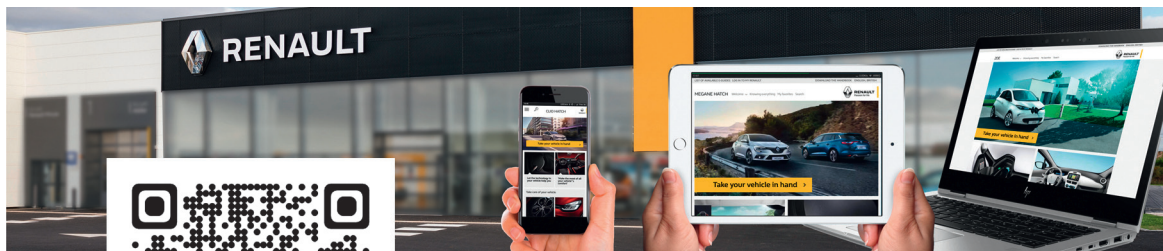

RENAULT S.A.S. SOCIÉTÉ PAR ACTIONS SIMPLIFIÉE AU CAPITAL DE 533 941 113 € / 13-15, QUAI LE GALLO
92100 BOULOGNE-BILLANCOURT R.C.S. NANTERRE 780 129 987 — SIRET 780 129 987 03591 / TÉL. : 0810 40 50 60
NU 1130-9 – 99 91 004 29S – 10/2018 – Edition néerlandaise



42

9 99 10 04 29 S