



Renault CAPTUR

Instructieboekje



een passie voor presteren



ELF partner van de
**world
series**
by RENAULT



RENAULT adviseert ELF

ELF en Renault, partners op het vlak van hightech in de automobielsector, bundelen hun krachten zowel op het circuit als op de weg. Dankzij deze jarenlange samenwerking beschikt u over een gamma smeermiddelen die perfect op uw Renault zijn afgestemd. De duurzame bescherming en optimale prestaties van uw motor zijn zo gegarandeerd. Om te weten welk gehomologeerd smeermiddel van ELF het beste geschikt is om de olie in de motor van uw auto te verversen of bij te vullen, kunt u advies vragen aan uw Renault-dealer of het onderhoudsboekje van uw auto raadplegen.

www.lubricants.elf.com



Een merk van **TOTAL**

Welkom aan boord van uw auto

In dit instructieboekje worden aanwijzingen gegeven voor de bediening en het onderhoud, zodat u:

- uw auto goed leert kennen waardoor u al zijn kwaliteiten, functies en zijn vele mogelijkheden ten volle kunt benutten.
- de werking optimaal kunt houden door eenvoudige maar stipt op te volgen onderhoudsvoorschriften.
- zonder overbodig tijdverlies zelf kleine storingen kunt verhelpen, waarvoor geen specialist nodig is.

Door dit instructieboekje zorgvuldig te bestuderen, wordt u geïnformeerd over de mogelijkheden en de nieuwe technieken die erin zijn toegepast. Als sommige punten nog onduidelijk zijn, willen de technici van onze dealers u graag alle verdere informatie geven.

Om het lezen van dit boekje voor u te vergemakkelijken gebruiken wij het volgende symbool:



Om een gevaar of een veiligheidsadvies aan te geven.

Dit instructieboekje is tot stand gekomen aan de hand van de gegevens die op het moment van samenstelling van dit boekje bekend waren. **In dit boekje staan alle mogelijke uitrustingen** (standaard of optioneel) **van dit model beschreven. De aanwezigheid ervan in de auto is afhankelijk van de uitvoering, de gekozen opties en het land van aflevering.**

Ook kunnen er uitrustingen zijn opgenomen die pas op een later tijdstip in de auto zullen worden toegepast.

Overal waar in het instructieboekje sprake is van een merkdealer, wordt daarmee een RENAULT-dealer bedoeld.

Wij wensen u een goede reis in uw auto.

Vertaald uit het Frans. Gehele of gedeeltelijke nadruk of vertaling is verboden zonder schriftelijke toestemming van de autofabrikant.



I N H O U D

Hoofdstuk

Ken uw auto

1

Rijden

2

Comfort

3

Onderhoud

4

Praktische tips

5

Technische gegevens

6

Alfabetische inhoudsopgave

7



Hoofdstuk 1: Ken uw auto

RENAULT-card: algemene informatie, gebruik, extra portiervergrendeling	1.2
Portieren openen en sluiten	1.11
Portieren vergrendelen, ontgrendelen	1.13
Automatische portiervergrendeling tijdens het rijden	1.15
Hoofdsteen – stoelen	1.16
Autogordels	1.18
Aanvullende veiligheidsvoorzieningen	1.21
bij de autogordels voorin	1.21
bij de autogordels achterin	1.25
aan de zijkant	1.26
Kinderveiligheid: algemene informatie	1.28
keuze van de bevestiging van het kinderzitje	1.31
Montage van het kinderzitje	1.33
Uitschakelen, inschakelen van de passagiersairbag voorin	1.37
Bedieningsorganen	1.40
Instrumentenpaneel	1.44
Boordcomputer	1.51
Stuurwiel/Stuurbevestiging	1.61
Klok en buitentemperatuur	1.62
Spiegels	1.64
Verlichting en signalen	1.65
Claxon en lichtsignalen	1.68
Afstellen van de koplampen	1.69
Ruitenwissers, ruitensproeiers	1.71
Brandstoftank (brandstof tanken)	1.74

RENAULT CARD: algemene informatie (1/3)

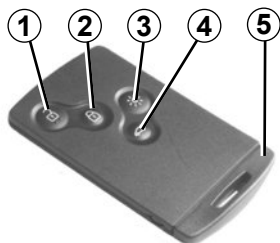

- 1 Ontgrendelen van alle portieren.
- 2 Vergrendelen van alle portieren.
- 3 Op afstand inschakelen van de binnenverlichting;
- 4 Vergrendelen/ontgrendelen van de bagageruimte.
- 5 Geïntegreerde sleutel.

Met de RENAULT card kunt u:

- de portieren, de achterklep en de tankdopklep vergrendelen/ontgrendelen (raadpleeg de volgende bladzijden);
- de binnenverlichting van de auto op afstand inschakelen (raadpleeg de volgende bladzijden);
- de motor starten (raadpleeg de paragraaf “Starten van de motor” in hoofdstuk 2).

Actieradius

Controleer of de batterij goed en van het juiste model is, en plaats het correct. De levensduur is ongeveer twee jaar: vervang de batterij als het bericht «VERVANG BATTERIJ SLEUTELKAART» op het instrumentenpaneel verschijnt (raadpleeg hoofdstuk 5 «RENAULT card: batterij”).

Bij lege batterij, kunt u de auto altijd vergrendelen/ontgrendelen en starten. Raadpleeg de paragrafen “Vergrendelen/ontgrendelen van de auto” in hoofdstuk 1 en “Starten van de motor” in hoofdstuk 2.

RENAULT CARD: algemene informatie (2/3)

26788

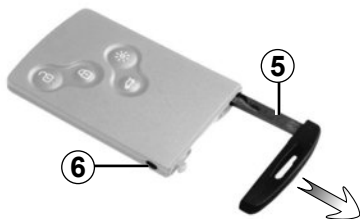

Bereik van de RENAULT card

Dit wordt beïnvloed door de omgeving: Let op bij het vasthouden van de RENAULTcard dat u niet per ongeluk op de knoppen drukt waardoor de portieren worden vergrendeld of ontgrendeld.

Geïntegreerde sleutel 5

Met de geïntegreerde sleutel kunt u het linker voorportier vergrendelen of ontgrendelen wanneer de RENAULT card niet werkt:

- batterij van de RENAULT card leeg, accu ontladen, enz.
- gebruik van apparatuur die met dezelfde frequentie werkt als de card;
- De auto bevindt zich in een sterk elektromagnetisch veld.

Toegang de sleutel 5

Druk op de knop **6** en trek aan de sleutel **5** en laat daarna de knop los.

Gebruik van de sleutel

Raadpleeg de paragraaf "Portieren vergrendelen, ontgrendelen".

Nadat u de auto geopend hebt met de geïntegreerde sleutel, plaats u deze terug in zijn houder in de RENAULT card en steekt u de RENAULT card in de kaartlezer om te kunnen starten.



Verantwoordelijkheid van de bestuurder tijdens het parkeren of stoppen van de auto

Laat nooit, zelfs niet eventjes, een kind, een afhankelijke volwassene of een dier in de auto achter als u deze verlaat.

Het kan zichzelf of anderen in gevaar brengen door bijvoorbeeld de motor te starten, door organen te bedienen zoals de ruitbediening, of de portieren te vergrendelen, enz..

Bovendien kan bij warm en/of zonnig weer de temperatuur in het interieur heel erg snel oplopen.

LEVENSGEVAAR OF GEVAAR VAN ERNSTIG LETSEL.

Advies

Stel de kaart niet bloot aan warmte, koude of vocht.

Berg de RENAULT card nooit op een plek op waar deze verbogen of per ongeluk beschadigd zou kunnen worden: dit kan bijvoorbeeld gebeuren als u op de card gaat zitten als deze in uw achterzak zit.

Vervangen of extra RENAULT card

Bij verlies, of voor het bestellen van een extra RENAULT card, kunt u deze uitsluitend bestellen bij een merkdealer.

Het vervangen van een RENAULT card moet altijd bij een merkdealer gebeuren. Het systeem moet met **alle RENAULT** cards worden gereset.

Het is mogelijk maximaal vier RENAULT cards per auto te gebruiken.



Verantwoordelijkheid van de bestuurder tijdens het parkeren of stoppen van de auto

Laat nooit, zelfs niet eventjes, een kind, een afhankelijke volwassene of een dier in de auto achter als u deze verlaat.

Het kan zichzelf of anderen in gevaar brengen door bijvoorbeeld de motor te starten, door organen te bedienen zoals de ruitbediening, of de portieren te vergrendelen, enz..

Bovendien kan bij warm en/of zonnig weer de temperatuur in het interieur heel erg snel oplopen.

LEVENSGEVAAR OF GEVAAR VAN ERNSTIG LETSEL.

RENAULT CARD AFSTANDSBEDIENING: gebruik

26787

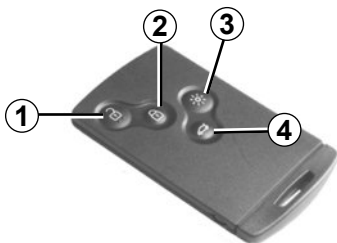

Ontgrendelen van de portieren

Druk op de knop **1**.
Het ontgrendelen ziet u aan het **één** keer oplichten van de knipperlichten.

Vergrendelen van de portieren

Druk op de vergrendelknop **2**. Het vergrendelen ziet u aan het **twee keer oplichten** van de knipperlichten. Als een portier (of de achterklep) geopend of niet goed gesloten is, of als een RENAULT card in de lezer is achtergebleven, worden de portieren snel vergrendeld en weer ontgrendeld en knipperen de knipperlichten **niet**.

In het geval dat de auto ontgrendeld is, maar geen enkel portier geopend wordt, wordt hij automatisch na twee minuten weer vergrendeld.

Als de motor draait werken de knoppen van de card niet.

Het knipperen van de alarmknipperlichten lichten u in over de staat van de auto:

- **één keer knipperen** geeft aan dat de auto helemaal ontgrendeld is;
- **twee keer oplichten** geeft aan dat de auto helemaal vergrendeld is.

Ontgrendelen/vergrendelen van alleen de achterklep

Druk op de knop **4** voor het ontgrendelen/vergrendelen van de achterklep.

Alarm van niet detecteren van de RENAULT card

Als u een portier opent bij draaiende motor terwijl de card zich niet in de lezer bevindt, waarschuwen de boodschap "Kaart niet gedetecteerd" en een geluidssignaal u daarvoor. De waarschuwing verdwijnt als de card weer in de lezer ingevoerd wordt.

Functie "verlichting op afstand"

Door een druk op de knop **3** licht de binnenverlichting gedurende ongeveer 30 seconden op. Hiermee kan de auto op afstand herkend worden, bijvoorbeeld op een parkeerterrein.

N.B.: nog een druk op knop **3** dooft de verlichting.

HANDSFREE RENAULT CARD: gebruik (1/4)



38165

Gebruik

Voor de auto's die hiermee zijn uitgerust, kan hiermee, naast de gebruiksmogelijkheden van de RENAULT card afstandsbediening, de auto automatisch vergrendeld/ontgrendeld worden als een RENAULT card zich in de toegangszone **1** bevindt.

Leg de RENAULT-card niet op een plaats waar ze andere elektronische apparaten (computer, PDA, telefoon enz.) zou kunnen raken die de werking ervan kunnen verstoren.



38123

Ontgrendelen van de auto

Terwijl de RENAULT card zich in het gebied **1** bevindt en de auto vergrendeld is, drukt u op de knop **3** van de handgreep **2** van een van de twee voorportieren: de auto ontgrendelt.

Een druk op de knop **4** ontgrendelt ook de hele auto.

Het ontgrendelen ziet u aan het **één** keer oplichten van de knipperlichten.

NB: nadat de auto met een druk op de knop **3** is ontgrendeld, kan deze drie seconden lang niet vergrendeld worden.



38175

Na het ontgrendelen van de auto met behulp van de knop van de RENAULT-card, worden het "handsfree" vergrendelen en ontgrendelen gedeactiveerd.

De handsfree werking wordt hersteld herstart de auto.

HANDSFREE RENAULT CARD: gebruik (2/4)

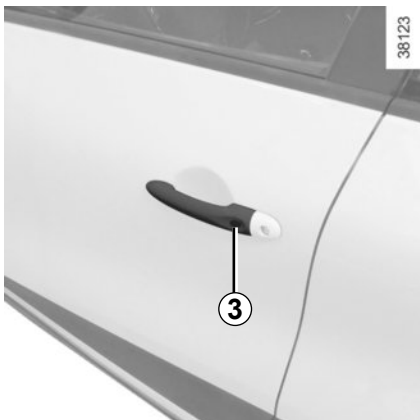

Vergrendelen van de auto

Er zijn drie manieren om de auto te vergrendelen: door weg te lopen, met behulp van de knop **3**, met behulp van de RENAULT card.

Vergrendelen door weglopen

Loop met de RENAULT card bij u, als de portieren en de bagageruimte dicht zijn, weg van de auto: deze vergrendelt automatisch zodra u uit de zone **1** bent.

N.B.: de afstand waarop de auto vergrendeld wordt, hangt af van de omgeving.



Het vergrendelen ziet u aan het **twee keer oplichten** van de knipperlichten en hoort u aan een geluidssignaal.

Dit geluidssignaal kan verwijderd worden. Raadpleeg een merkdealer.

Als een portier of de bagageruimte open of niet goed gesloten is, of als een card aanwezig is in het interieur (of in de kaartlezer), vindt geen vergrendeling plaats. In dit geval is er geen geluidssignaal en knipperen de knipperlichten niet.



Verantwoordelijkheid van de bestuurder tijdens het parkeren of stoppen van de auto

Laat nooit, zelfs niet eventjes, een kind, een afhankelijke volwassene of een dier in de auto achter als u deze verlaat.

Het kan zichzelf of anderen in gevaar brengen door bijvoorbeeld de motor te starten, door organen te bedienen zoals de ruitbediening, of de portieren te vergrendelen, enz..

Bovendien kan bij warm en/of zonnig weer de temperatuur in het interieur heel erg snel oplopen.

LEVENSGEVAAR OF GEVAAR VAN ERNSTIG LETSEL.

HANDSFREE RENAULT CARD: gebruik (3/4)



Vergrendelen met behulp van de knop 3

Terwijl de portieren en bagageruimte gesloten zijn en de auto vergrendeld is, drukt u op de knop **3** van de handgreep van een van de voorportieren. De auto vergrendelt.

N.B.: de RENAULT card moet zich in de toegangszone **1** van de auto bevinden om het vergrendelen met de knop mogelijk te maken.

NB: nadat de auto met een druk op de knop **3** is vergrendeld, kan deze drie seconden lang niet worden ontgrendeld.



Vergrendelen met behulp van de RENAULT card

Portier en bagageruimte gesloten, druk op de knop **5**: de auto vergrendelt.

Het vergrendelen ziet u aan het **twee** keer oplichten van de knipperlichten.

N.B.: de maximale afstand waarop de auto vergrendeld wordt, hangt af van de omgeving.

Na het vergrendelen/ontgrendelen van de auto met behulp van de knoppen van de card RENAULT, worden het "handsfree" vergrendelen en ontgrendelen gedeactiveerd.

De "handsfree" werking wordt hersteld: herstart de auto.

HANDSFREE RENAULT CARD: gebruik (4/4)



38166

Alarm RENAULT “Handsfree” card niet gedetecteerd

Als u met **draaiende motor** een portier opent of sluit en de card niet meer in de **6zone** aanwezig is, verschijnt het bericht “Kaart niet gedetecteerd” en een geluidssignaal waarschuwt u.

De waarschuwing verdwijnt wanneer de card weer in de **6zone** aanwezig is.

Bijzonderheden

De auto kan niet vergrendelen als:

- een portier of de bagageruimte open of niet goed gesloten is;
- een card is achtergebleven in de zone **6** (of in de kaartlezer) en geen andere card is aanwezig in de detectiezone buiten de auto.



Verantwoordelijkheid van de bestuurder tijdens het parkeren of stoppen van de auto

Laat nooit, zelfs niet eventjes, een kind, een afhankelijke volwassene of een dier in de auto achter als u deze verlaat.

Het kan zichzelf of anderen in gevaar brengen door bijvoorbeeld de motor te starten, door organen te bedienen zoals de ruitbediening, of de portieren te vergrendelen, enz..

Bovendien kan bij warm en/of zonnig weer de temperatuur in het interieur heel erg snel oplopen.

LEVENSGEVAAR OF GEVAAR VAN ERNSTIG LETSEL.

RENAULT CARD: extra portiervergrendeling



26787

Als de auto extra portiervergrendeling heeft, kunnen hiermee de portieren worden vergrendeld en niet met de handgrepen aan de binnenkant van de portieren worden ontgrendeld (na het inslaan van een ruit om het portier van binnenuit te openen).



Gebruik nooit de extra portiervergrendeling als er nog iemand in de auto zit.

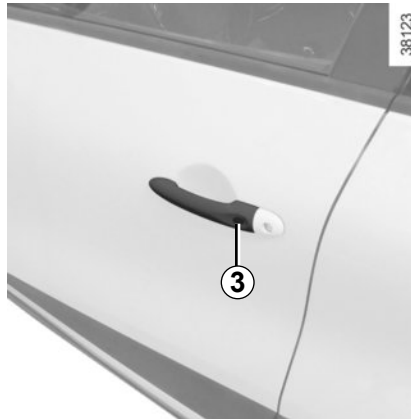

38123

Auto met RENAULT card

Drukt u twee keer snel achter elkaar op knop 2.

Auto met "handsfree" RENAULT card

Terwijl de auto ontgrendeld is, hebt u tevens de mogelijkheid om twee keer snel achter elkaar op de knop 3 van de handgreep van het bestuurders- of passagiersportier te drukken.

In beide gevallen ziet u het vergrendelen aan het **vijf** keer oplichten van de knipperlichten.

Na het activeren van de extra portiervergrendeling met behulp van de knop 2, wordt het "handsfree" vergrendelen en ontgrendelen gedeactiveerd.

De "handsfree" werking wordt hersteld na het starten van de auto.

PORTIEREN OPENEN EN SLUITEN (1/2)

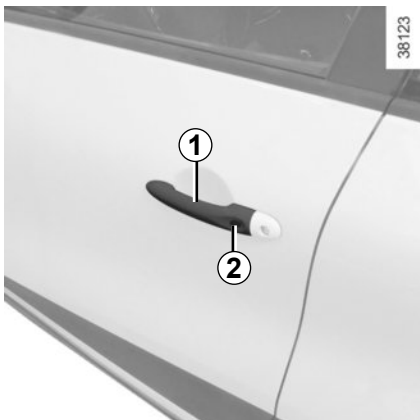

Openen van buitenaf

Trek met de portieren ontgrendeld aan de handgreep **1**.

Bijzonderheid "handsfree" RENAULT card

Druk met de portieren ontgrendeld op de knop **2** van de handgreep **1** van een van de twee voorportieren en trek de handgreep naar u toe.



Openen van binnenuit

Trek aan de portierhandgreep **4**.

Waarschuwingssignaal verlichting brandt nog

Als bij het openen van een voorportier de lichten nog branden terwijl het contact is afgezet dan klinkt er een signaal om u te waarschuwen.



Uit veiligheidsoverwegingen, mag u de deur alleen openen en sluiten als de auto stilstaat.

Waarschuwing card vergeten

Als bij het openen van het bestuurdersportier de card nog in de lezer zit, verschijnt de boodschap "KAART VERWIJDEREN AUB" op het instrumentenpaneel en klinkt er een geluidssignaal.

Waarschuwing portier vergeten te sluiten

Als een portier of de achterklep geopend of niet goed gesloten is en de auto een snelheid van ongeveer 20 km/u bereikt, ver-

schijnt het bericht "Achterklep open" 

of "Portier open"  (naargelang het geval) op het instrumentenpaneel en klinkt er een geluidssignaal.

PORTIEREN OPENEN EN SLUITEN (2/2)

38144



Kinderveiligheid

Een achterportier kan niet van binnenuit worden geopend als u het knopje 5 omzet. Controleer of het portier inderdaad niet van binnenuit geopend kan worden. Herhaal dit bij het andere achterportier.



Verantwoordelijkheid van de bestuurder tijdens het parkeren of stoppen van de auto

Laat nooit, zelfs niet eventjes, een kind, een afhankelijke volwassene of een dier in de auto achter als u deze verlaat.

Het kan zichzelf of anderen in gevaar brengen door bijvoorbeeld de motor te starten, door organen te bedienen zoals de ruitbediening, of de portieren te vergrendelen, enz..

Bovendien kan bij warm en/of zonnig weer de temperatuur in het interieur heel erg snel oplopen.

LEVENSGEVAAR OF GEVAAR VAN ERNSTIG LETSEL.

PORTIEREN VERGRENDELEN, ONTGRENDELEN (1/2)

Vergrendelen/Ontgrendelen van de portieren van buitenaf

Dit gebeurt met de RENAULT card: zie de paragrafen "RENAULT card" in hoofdstuk 1.

In sommige gevallen werkt de RENAULT card niet:

- batterij van de RENAULT card leeg, accu ontladen, enz.
- door het gebruik van apparaten die dezelfde frequentie gebruiken als de card (mobiele telefoon, enz.);
- de auto bevindt zich in een sterk elektromagnetisch veld.

In dat geval is het mogelijk:

- het linker voorportier te ontgrendelen met de in de card geïntegreerde sleutel;
- de portieren één voor één met de hand te vergrendelen;
- de schakelaar voor het vergrendelen/ontgrendelen van de portieren van binnenuit te gebruiken (raadpleeg de volgende bladzijden).



Gebruik van de in de RENAULT card geïntegreerde sleutel

Steek de sleutel **1** in het slot en vergrendel of ontgrendel het linker voorportier.



Handmatig vergrendelen van de portieren

Draai met het portier geopend de schroef **2** (met behulp van het uiteinde van de sleutel) en sluit het portier.

Nu is het portier van buitenaf vergrendeld.

Het openen kan alleen van binnenuit gebeuren of met de nood sleutel voor het linker voorportier.

PORTIEREN VERGRENDELEN, ONTGRENDELEN (2/2)



Schakelaar voor het vergrendelen/ontgrendelen van de portieren van binnenuit

De schakelaar **3** bedient tegelijk de portieren, de achterklep en afhankelijk van de auto, de tankdopklep.

Als een portier (of de achterklep) open of niet goed gesloten is, vergrendelen/ontgrendelen de portieren snel.

Bij vervoer van voorwerpen met geopende kofferbak kunt u toch de andere portieren vergrendelen: **druk bij stilstaande motor** langer dan vijf seconden op de schakelaar **3** om de andere portieren te vergrendelen.

Vergrendelen van de portieren en kleppen zonder de RENAULT card

Dit is bijvoorbeeld het geval als een batterijtje ontladen is, of de RENAULT card tijdelijk niet werkt, enz.

Druk **met de motor uit en een portier (of achterklep) geopend** meer dan vijf seconden op de schakelaar **3**.

Bij het sluiten van het portier worden alle portieren en kleppen vergrendeld.

De auto kan van buitenaf alleen ontgrendeld worden als de RENAULT card zich in de toegangszone van de auto bevindt, of met behulp van de in de RENAULT card geïntegreerde sleutel.

Na het vergrendelen/ontgrendelen van de auto of van alleen de bagageruimte met behulp van de knoppen van de RENAULT card, worden het vergrendelen door weglopen en het "handsfree" ontgrendelen gedeactiveerd.

De "handsfree" werking wordt hersteld: herstart de auto.

Controlelampje van de portiervergrendeling

Wanneer het contact aan is, geeft het controlelampje **3** in de schakelaar aan of de portieren wel of niet vergrendeld zijn:

- lampje brandt, de portieren zijn vergrendeld;
- lampje uit, de portieren zijn ontgrendeld.

Als u de portieren vergrendelt, blijft het controlelampje branden en dooft daarna.



Laat nooit een RENAULT card in de auto liggen als u de auto verlaat.



Verantwoordelijkheid van de bestuurder

Bedenk dat het rijden met vergrendelde portieren een belemmering kan zijn voor hulpverleners in geval van nood.

AUTOMATISCHE PORTIERVERGREDELING TIJDENS HET RIJDEN



De werking van het systeem

Na het wegrijden van de auto, vergrendelen de portieren automatisch als de auto een snelheid van ongeveer 10 km/u heeft bereikt.

De portieren ontgrendelen automatisch:

- als u op de schakelaar **1** voor het ontgrendelen van de portieren drukt;
- bij stilstaande auto door het openen van een voorportier.

NB: na het openen/sluiten van een portier, vergrendelt dit weer automatisch zodra de auto 10 km/u rijdt;

Inschakelen/Uitschakelen van de functie

Druk bij draaiende motor ongeveer 5 seconden op de knop **1** tot u een geluidssignaal hoort.

Bij een storing

Als u een storing constateert (geen automatische vergrendeling, het lampje in knop **1** licht niet op bij het vergrendelen van de portieren), controleer dan eerst of alle portieren goed gesloten zijn. Als deze goed gesloten zijn, moet u een merkdealer raadplegen.



Verantwoordelijkheid van de bestuurder

Bedenk dat het rijden met vergrendelde portieren een belemmering kan zijn voor hulpverleners in geval van nood.

HOOFDSTEUNEN VOOR

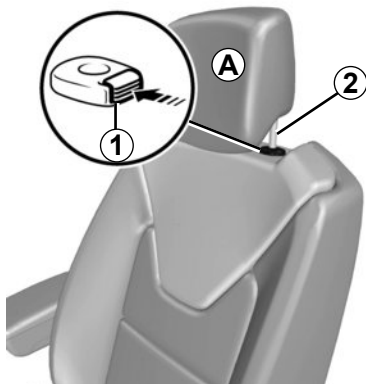

Hoofdsteun hoger zetten

Trek de hoofdsteun tot de gewenste stand omhoog. Controleer de vergrendeling.

Hoofdsteun lager zetten

Druk op de knop **1** en schuif de hoofdsteun omlaag tot de gewenste stand is bereikt. Controleer de vergrendeling.

Verwijderen van de hoofdsteun

Zet de hoofdsteun in de hoogste stand (zet de rugleuning indien nodig schuin naar achteren). Druk op de knop **1** en trek de hoofdsteun omhoog tot hij vrijkomt.

Hoofdsteun terugplaatsen

Steek de poten van de hoofdsteun in de houders (zet de rugleuning indien nodig schuin naar achteren). Schuif de hoofdsteun naar binnen tot hij blokkeert en druk daarna op de knop **1** om deze op de gewenste hoogte af te stellen. Controleer de vergrendeling van elke poot **2** in de rugleuning.

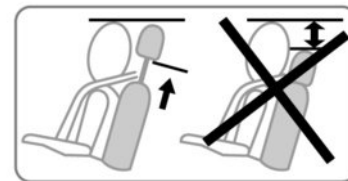

De hoofdsteun is een veiligheidsorgaan, dat altijd op zijn plaats moet zitten en goed moet zijn afgesteld. Hij geeft een maximale beveiliging als de bovenkant van de hoofdsteun op gelijke hoogte is met de kruin en de afstand tussen het achterhoofd en de hoofdsteun bij **A** zo klein mogelijk is.

VOORSTOELEN

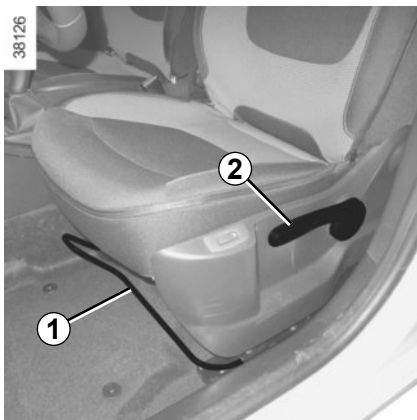

Vooruit of achteruit schuiven van de stoel

Trek de handgreep **1** omhoog om te ontgrendelen. In de gewenste stand laat u hem los. Controleer of de stoel vergrendeld is.

Zitting hoger of lager zetten

Beweeg de hendel **2** zo vaak als nodig is omhoog of omlaag.

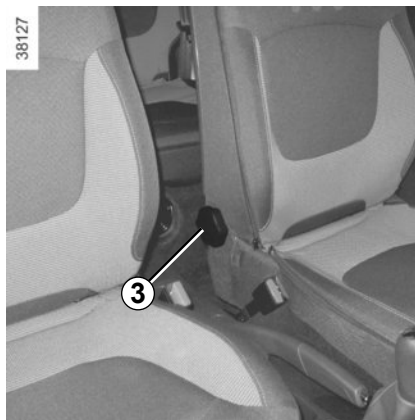

Rugleuning verstellen

Draai de kartelknop **3** tot de rugleuning in de gewenste stand staat.



Voer deze verstellingen uitsluitend uit als de auto stilstaat. Laat geen spullen op de vloer (bij de bestuurder) liggen. In geval van plotseling remmen zouden deze onder de pedalen terecht kunnen komen, waardoor de bestuurder deze niet meer goed kan bedienen.

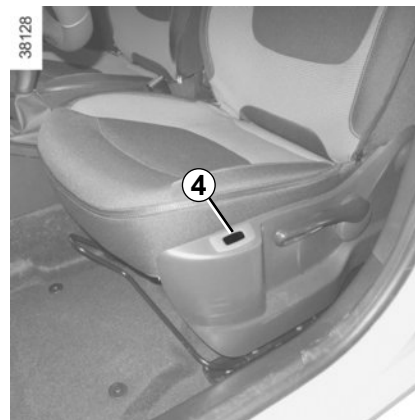

Stoelverwarming

Druk, met contact aan, op de schakelaar **4** van de gewenste stoel. Het controlelampje in de schakelaar licht op. Het systeem regelt met een thermostaat de verwarming en schakelt hem uit, indien nodig.



Voor een optimale werking van de autogordels moet u de rugleuningen niet te veel achterover zetten.

AUTOGORDELS (1/3)

Gebruik tijdens het rijden altijd de autogordel. Het niet dragen van de gordel is gevaarlijk en strafbaar. Bovendien dient u zich te houden aan de wetgeving van het land waarin u zich bevindt

Voor een doeltreffende bescherming door de autogordels achter moet de achterbank goed zijn vergrendeld. Raadpleeg de paragraaf "Achterbank: gebruiksmogelijkheden" in hoofdstuk 3.



Een verkeerd afgestelde of gedraaide autogordel kan bij een ongeval letsel veroorzaken.

Gebruik één autogordel per persoon, kind of volwassene.

Zwangere vrouwen moeten ook hun gordel dragen. Let in dat geval op dat de heupgordel niet te veel op de onderbuik drukt, zonder de gordel te los te dragen.

Stel, voordat u start de juiste zithouding af, en daarna voor alle inzittenden de autogordel om de beste bescherming te krijgen.

De juiste zithouding

- **Ga goed diep in uw stoel zitten** (na uw mantel, jas, enz. uitgetrokken te hebben). Dit is belangrijk voor een goede ondersteuning van de rug;
- **verschuif de stoel zodat u makkelijk bij de pedalen kunt komen.** Plaats de stoel zo ver naar achteren dat u het koppelingspedaal nog net geheel kunt indrukken. Stel de rugleuning zo af dat u de armen moet strekken om bij de bovenkant van het stuurwiel te kunnen komen;
- **stel de hoofdsteun af.** De afstand tussen de hoofdsteun en uw achterhoofd moet zo klein mogelijk zijn;
- **stel de hoogte van het zitkussen af.** Verstel het kussen om een zo goed mogelijk zicht op het verkeer te hebben;
- **stel de stand van het stuurwiel af.**



Afstellen van de autogordel

Ga goed tegen de rugleuning aan zitten.

De band van de schoudergordel **1** moet zo dicht mogelijk langs de hals over de schouder lopen, zonder dat de gordel de hals raakt.

De band van de heupgordel **2** moet vlak over de heupen langs het bekken lopen.

De autogordel moet zo direct mogelijk tegen het lichaam gedragen worden. Bijv.: niet over te dikke kleding of over ertussen gestoken voorwerpen, enz.

AUTOGORDELS (2/3)



Vergrendelen

Trek de riem **langzaam en rustig** over u heen en druk de gesp **3** in de sluiting **5** (controleer de vergrendeling door aan de gesp **3** te trekken).

Als de gordel blokkeert, laat hem dan een stuk teruggaan en rol hem opnieuw af.

Als de autogordel compleet is geblokkeerd, trek dan langzaam, maar krachtig, aan de gordel om deze ongeveer 3 cm naar buiten te trekken. Laat hem zichzelf oprollen en rol hem opnieuw af.

Als het probleem aanhoudt, dient u een merkdealer te raadplegen.



Waarschuwinglampje vergeten autogordels voor

Het licht op het centrale display op bij het starten van de motor en daarna, als de gordel van de bestuurder of passagier voorin (als de stoel bezet is) niet vastgemaakt is en de auto ongeveer 20 km/uur bereikt, knippert het en een geluidssignaal klinkt gedurende ongeveer 2 minuten.

N.B.: een voorwerp op de zitting van de passagiersstoel kan in sommige gevallen het waarschuwinglampje inschakelen.

Waarschuwing achtergordel niet vastgemaakt (afhankelijk van de auto)

het controlelampje  licht op het centrale display op met een boodschap op het instrumentenpaneel waarbij het aantal vastgemaakte autogordels aangegeven wordt gedurende ongeveer 30 seconden bij elk:

- starten van de auto;
- openen van een portier;
- vastmaken of losmaken van een achtergordel.

Controleer of de passagiers achter goed vastgemaakt zijn en het aantal vastgemaakte gordels overeenkomen met het aantal bezette plaatsen op de achterbank.



Hoogteverstelling van de gordel van de voorstoelen

Verplaats de knop **6** om de hoogte van de gordel zo af te stellen dat de riem van de borstkas **1** loopt zoals hiervoor is aangegeven: Druk op de knop **6** en zet de hoofdsteun omhoog of omlaag. Controleer na het afstellen of de knop weer goed is vergrendeld.

Ontgrendelen

Druk op de knop **4**, de gordel wordt door het oprolmechanisme teruggetrokken. Begeleid hem.

AUTOGORDELS (3/3)

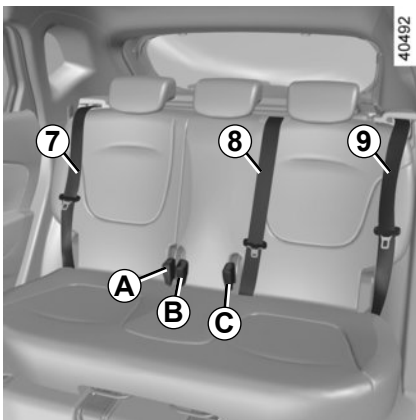

Autogordels achter

Het vergrendelen, ontgrendelen en afstellen gebeuren op dezelfde manier als bij de voorste gordels.

Maak de autogordel **7** vast in de sluiting **B**;
maak de autogordel **8** vast in de sluiting **A**;
maak de autogordel **9** vast in de sluiting **C**;



Controleer de plaats en werking van de autogordel achterin na het kantelen van de achterbank.

De volgende raadgevingen gelden voor de autogordels voor en achter.



- Verander niets aan de oorspronkelijke onderdelen van het veiligheidsmechanisme: gordels, stoelen en de bevestigingen ervan. Raadpleeg voor speciale gevallen (bv. installatie van een kinderzitje) een merkdealer.
- Zorg dat er geen voorwerpen tussen de riemen worden gestoken die speling kunnen veroorzaken (wasknijpers, klemmetjes, enz.): een autogordel die te los zit, kan verwondingen veroorzaken in geval van een ongeluk.
- Draag nooit de schoudergordel achter de rug of onder de arm langs aan de kant van het portier.
- Een autogordel mag nooit door meer personen tegelijk gebruikt worden; sla uw gordel nooit om een baby of een kind heen dat op uw schoot zit.
- De gordel mag niet gedraaid zijn.
- Na een botsing moet u de gordels laten controleren en indien nodig vervangen. Gordels die beschadigingen vertonen moeten ook worden vervangen.
- Let er bij het terugplaatsen van de achterbank op dat de autogordels en sluitingen goed zitten, zodat deze weer op de juiste wijze kunnen worden gebruikt.
- Let op dat de gesp van de gordel in de juiste sluiting vastzit.
- Zorg dat er geen voorwerp in de sluiting van de gordel kan komen waardoor de werking belemmerd wordt.
- Zorg dat u de sluiting goed plaatst (deze mag niet verborgen of bedekt worden door of blijven haken achter personen of voorwerpen).

AANVULLENDE VOORZIENINGEN OP DE VOORGORDEL (1/4)

Afhankelijk van de auto, kunnen deze bestaan uit:

- gordelspanners van het oprolmechanisme van de autogordel voorin;
- krachtbegrenzers voor de bescherming van de borstkas;
- frontale airbags voor de bestuurder en passagier.

Deze voorzieningen worden gelijktijdig of afzonderlijk, afhankelijk van de ernst van de aanrijding, geactiveerd bij een frontale botsing.

Afhankelijk van de ernst van de aanrijding, kan het systeem de volgende middelen activeren:

- de blokkering van de autogordel;
- de gordelspanner van het oprolmechanisme van de autogordel (die in werking komt om de speling van de autogordel op te heffen);
- de airbags.

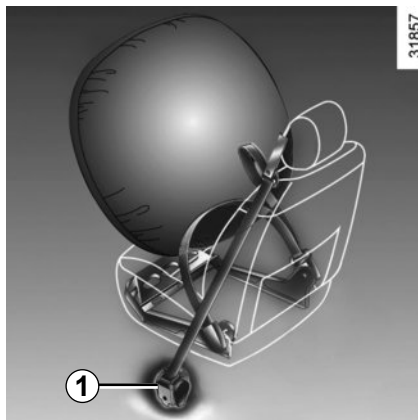

Gordelspanners

De gordelspanners dienen ervoor om de autogordel strak tegen het lichaam te trekken en daardoor de inzittende in zijn stoel te drukken wat de effectiviteit van de gordel verhoogt.

Bij contact aan, kan tijdens een ernstige frontale aanrijding, afhankelijk van de ernst van de schok, het systeem de gordelspanner **1** activeren die onmiddellijk de gordel strak trekt.



– Laat al deze veiligheidsvoorzieningen controleren na een aanrijding.

– Het is streng verboden zelf werkzaamheden uit te voeren aan het gehele systeem (gordelspanners, airbags, rekeneenheden, bedrading) of deze in een andere auto over te zetten.

– Om te voorkomen dat het systeem ten onrechte in werking komt, mag uitsluitend deskundig personeel van de merkdealer aan de gordelspanners en airbags werken.

– Het elektrische ontstekingsmechanisme van de gordelspanners mag uitsluitend door speciaal opgeleid personeel met speciaal gereedschap worden gecontroleerd.

– Laat de gaspatronen van de gordelspanners en de airbags door een merkdealer verwijderen voordat de auto wordt gesloopt.

AANVULLENDE VOORZIENINGEN OP DE VOORGORDEL (2/4)

Krachtbegrenzer

Vanaf een bepaalde hevigheid van de schok van de aanrijding komt dit mechanisme in werking om de kracht die de gordel op het lichaam uitoefent te begrenzen tot een draaglijk niveau.

Airbags voor de bestuurder en passagier

Deze bevindt zich bij de linker en rechter voorstoel.

Het opschrift "Airbag" op het stuurwiel, het dashboard (zone van de airbag **A**) en, afhankelijk van de auto, een pictogram aan de onderkant van de voorruit herinneren aan de aanwezigheid van deze uitrusting.

Elk airbagsysteem bestaat uit:

- een airbag en een gaspatroon in het stuurwiel voor de bestuurder en in het dashboard voor de passagier;
- een rekeneenheid die het systeem bewaakt en de elektrische ontsteking van de gaspatroon bestuurt;
- een gemeenschappelijk waarschuwingslampje  op het instrumentenpaneel.



Bij het afgaan van de airbag vindt een explosie plaats waardoor warmte en rook vrijkomen zonder enig brandgevaar en er klinkt een luide knal. De airbag die onmiddellijk naar buiten komt, kan ongevaarlijke, lichte schaafwonden of ander ongemak veroorzaken.

AANVULLENDE VOORZIENINGEN OP DE VOORGORDEL (3/4)

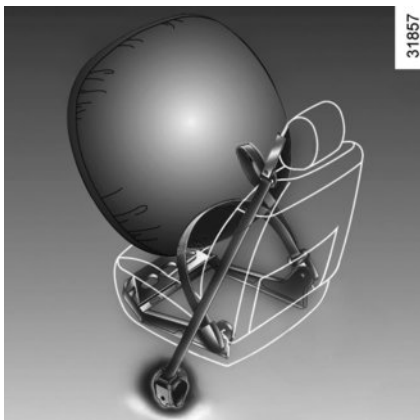

Werking

Het systeem werkt alleen als het contact aanstaat.

Bij een zware **frontale** aanrijding, worden de airbags, die de klap opvangen van het hoofd en de borstkas van de bestuurder tegen het stuurwiel en van de passagier tegen het dashboard, snel opgeblazen. Daarna lopen de airbags direct weer leeg om het verlaten van de auto niet te bemoeilijken.



Storingen

Het lampje  op het instrumentenpaneel gaat branden als het contact wordt aanzet en dooft na enkele seconden.

Als het niet oplicht bij het aanzetten van het contact of als het oplicht bij draaiende motor, wijst dit op een storing in het systeem.

Raadpleeg zo spoedig mogelijk een merkdealer. Wacht u hier te lang mee dan betekent dat, dat de bescherming in de tussentijd misschien niet optimaal is.

AANVULLENDE VOORZIENINGEN OP DE VOORGORDEL (4/4)

Hier volgt een aantal aanwijzingen om elke belemmering bij het oplazen van de airbag of verwonding door rondvliegende voorwerpen te voorkomen.



Waarschuwingen inzake de bestuurdersairbag

- Verander niets aan het stuurwiel of de naafdop.
- Dek de naafdop niet af.
- Bevestig geen voorwerpen (speldjes, logo, klokje, telefoonsteun, enz.) op het stuurwiel.
- Het stuurwiel mag niet worden gedemonteerd. Uitsluitend speciaal opgeleide monteurs van de merkdealer mogen deze werkzaamheden uitvoeren.
- Ga niet te dicht achter het stuurwiel zitten, maar rijd met licht gebogen armen (raadpleeg de paragraaf “Afstellen juiste zithouding” in hoofdstuk 1). Zo blijft er voldoende ruimte over voor een goede en effectieve bescherming door de werking van de airbag.

Waarschuwingen inzake de passagiersairbag

- Plak of bevestig niets op het dashboard (speldjes, logo, klokje, telefoonsteun, enz.) in de airbagzone.
- Houd de ruimte tussen het dashboard en de voorpassagier vrij (geen dier of pakjes op schoot, geen paraplu of wandelstok tegen het dashboard zetten).
- Laat de passagier nooit zijn voeten op het dashboard leggen. Dit kan zeer gevaarlijk zijn. Kom niet te dicht (met knieën, hoofd of handen) bij het dashboard.
- Schakel de aanvullende veiligheidsvoorzieningen van de autogordel van de passagier voorin direct weer in na het verwijderen van een kinderzitje, om de bescherming van de passagier te garanderen in geval van een botsing.

HET IS VERBODEN EEN KINDERZITJE ACHTERSTEVOREN OP DE PASSAGIERSSTOEL VOOR TE PLAATSEN ZOLANG DE AIRBAGS VAN DE VOORPASSAGIER NIET UITGESCHAKELD ZIJN.

(raadpleeg de paragraaf “Kinderveiligheid: uitschakelen, inschakelen van de passagiersairbag voorin” in hoofdstuk 1)

AANVULLENDE VEILIGHEIDSVOORZIENINGEN ACHTERIN ZIJKANT

Krachtbegrenzer

Vanaf een bepaalde hevigheid van de schok van de aanrijding komt dit mechanisme in werking om de kracht die de gordel op het lichaam uitoefent te begrenzen tot een draaglijk niveau.



- Laat al deze veiligheidsvoorzieningen controleren na een aanrijding.
- Het is streng verboden zelf werkzaamheden uit te voeren aan het gehele systeem (airbags, reken-eenheden, bedrading) of deze in een andere auto over te zetten.
- Om te voorkomen dat het systeem ten onrechte in werking komt, mag uitsluitend deskundig personeel van de merkdealer aan de airbags werken.

Zijairbags

Dit is een airbag die aan de kant van het portier ondergebracht is in de rugleuning van elk van de voorstoelen en komt in werking om de inzittenden te beschermen bij een zware aanrijding tegen de zijkant.

Afhankelijk van de auto, herinnert een pictogram op de voorruit aan de aanwezigheid van de aanvullende veiligheidsvoorzieningen (airbags, gordelspanners, enz.) in het interieur.



Waarschuwing betreffende de zijairbag

- **Stoelhoezen:** voor de stoelen met airbag zijn speciale stoelhoezen nodig. Raadpleeg een merkdealer om te weten of dergelijke hoezen leverbaar zijn. Het gebruik van andere hoezen (of hoezen die bestemd zijn voor een ander model) kan de goede werking van deze airbags belemmeren en daardoor de veiligheid van de inzittenden in gevaar brengen.
- Plaats geen accessoires, voorwerpen of dieren tussen de rugleuning, het portier en de interieurbekleding. Dek de rugleuning van de stoel ook nooit af met bijvoorbeeld kleding of accessoires. De werking van de airbag kan hierdoor belemmerd worden en verwondingen veroorzaken als de airbag wordt geactiveerd.
- Demontage of wijziging van de stoel en de interieurbekleding is verboden, tenzij dit gebeurt door deskundig personeel van de merkdealer.
- De spleten in de rugleuningen voor (aan de kant van het portier) komen overeen met de zone waarbinnen de airbag zich kan opblazen: het is verboden hier voorwerpen in te stoppen.

AANVULLENDE BEVESTIGINGSMIDDELEN

Hier volgt een aantal aanwijzingen om elke belemmering bij het oplazen van de airbag of verwonding door rondvliegende voorwerpen te voorkomen.



De airbag is een aanvullende bescherming bij het gebruik van de autogordel. Beide organen vormen één veiligheidssysteem. De gordel moet altijd worden gedragen. Het niet dragen kan bij een ongeval de inzittenden blootstellen aan zeer zware verwondingen en de gevolgen van de werking van de airbag verergeren.

Bij een botsing, zelfs een zware, tegen de achterkant of bij het over de kop gaan van de auto worden de airbags of de gordelspanners niet altijd geactiveerd. Zware stoten onder de auto veroorzaakt door stoepen, gaten in het wegdek, stenen, kunnen de airbagsystemen activeren.

- **Het is streng verboden** zelf werkzaamheden uit te voeren aan airbags, gordelspanners rekeneenheid, bedrading, enz. Deze mogen uitsluitend door speciaal opgeleide monteurs van de merkdealer worden gecontroleerd en gerepareerd.
- Om te voorkomen dat de airbag(s) ten onrechte wordt/worden opgeblazen of juist niet als dat wel nodig zou zijn, mag uitsluitend deskundig personeel van de merkdealer aan het systeem werken.
- Laat het airbagsysteem controleren na een aanrijding of (een poging tot) diefstal van de auto.
- Als u de auto uitleent of verkoopt, breng de nieuwe berijder/eigenaar dan op de hoogte van deze bijzonderheden door hem dit instructieboekje bij de auto te leveren.
- Laat de gaspatro(o)n(en) door een merkdealer verwijderen voordat de auto wordt gesloopt.

KINDERVEILIGHEID: algemeen (1/2)

Vervoer van kinderen

Het kind moet, net als een volwassene, altijd correct zitten en zijn vastgemaakt, ongeacht het traject. U bent verantwoordelijk voor de kinderen die u vervoert.

Een kind is geen volwassene in miniatuur-formaat. Het staat bloot aan specifieke letselrisico's doordat de spieren en botten nog in de groei zijn. De autogordel alleen is niet geschikt voor het vervoer. Gebruik het juiste kinderzitje en gebruik het correct.



Om het openen van de portieren te voorkomen, gebruikt u de "Kinderveiligheid" (raadpleeg de paragraaf "Openen en sluiten van de portieren" in hoofdstuk 1).



Een botsing met 50 km/u komt overeen met een val van 10 meter hoogte. Het niet vastmaken van een kind is hetzelfde als het laten spelen op een balkon zonder balustrade op de vierde verdieping!

Houd een kind nooit in uw armen. Bij een ongeluk zal u het niet kunnen tegenhouden, zelfs niet als u zelf in uw gordel vastzit.

Als uw auto betrokken is geweest bij een verkeersongeluk, moet u het kinderzitje vervangen en de gordels en de ISOFIX verankeringen laten controleren.



Verantwoordelijkheid van de bestuurder tijdens het parkeren of stoppen van de auto

Laat nooit, zelfs niet eventjes, een kind, een afhankelijke volwassene of een dier in de auto achter als u deze verlaat.

Het kan zichzelf of anderen in gevaar brengen door bijvoorbeeld de motor te starten, door organen te bedienen zoals bijvoorbeeld de ruitbediening, of de portieren te vergrendelen.

Bovendien kan bij warm en/of zonnig weer de temperatuur in het interieur heel erg snel oplopen.

LEVENSGEVAAR OF GEVAAR VAN ERNSTIG LETSEL.

KINDERVEILIGHEID: algemeen (2/2)

Gebruik van een kinderzitje

De bescherming die het kinderzitje biedt is afhankelijk van zijn capaciteit om het kind vast te houden en van de installatie ervan. Door een verkeerde installatie komt de bescherming van het kind in gevaar bij krachtig remmen of een botsing.

Controleer voordat u een kinderzitje koopt, of het voldoet aan de wettelijke eisen van het land waar u zich bevindt en of het gemonteerd kan worden in uw auto. Raadpleeg een merkdealer om te weten welke zitje geadviseerd worden voor uw auto.

Lees, vóór het monteren van een kinderzitje, de gebruiksaanwijzing en houd u aan de instructies. Neem, bij problemen met het installeren, contact op met de fabrikant van de uitrusting. Bewaar de gebruiksaanwijzing bij het zitje.

Geef het goede voorbeeld door uw gordel vast te maken en leer uw kind:

- zich correct vast te maken,
- in en uit te stappen aan de andere kant van het verkeer.

Gebruik geen tweedehands kinderzitje of zonder gebruiksaanwijzing.

Let op dat niets in de buurt van het kinderzitje de installatie ervan belemmert.



Laat een kind nooit onbewaakt achter in de auto.

Controleer of uw kind altijd vastzit en het harnas of de gordel correct is afgesteld en aangepast. Vermijd te dikke kleding waardoor ruimte tussen de riemen kan ontstaan.

Zorg ervoor dat uw kind zijn hoofd of armen niet uit het raam kan steken.

Controleer regelmatig de juiste houding van het kind, met name als het slaapt.

KINDERVEILIGHEID: keuze van het kinderzitje



31235

Kinderzitje “achterstevoren”

Het hoofd van een baby is, naar verhouding, zwaarder dan dat van een volwassene en de nek is zeer kwetsbaar. Vervoer het kind zo lang mogelijk in deze stand (minstens tot het 2 jaar is). Zo worden het hoofd en de nek ondersteund.

Kies een omhullend zitje voor een betere bescherming opzij en vervang het zodra het hoofd van het kind boven het kuipzitje uitsteekt.



38824

Kinderzitje “vooruit”

Het hoofd en de buik van een kind zijn de lichaamsdelen die het meest beschermd moeten worden. Een vooruit geplaatst kinderzitje dat stevig in de auto is vastgezet, vermindert het risico dat het kind zijn hoofd stoot. Vervoer uw kind in een vooruit geplaatst zitje met een harnas als de lengte van het kind dat toelaat.

Kies voor een kuipzitje voor een betere zijdelingse bescherming.



31234

Zittingverhogers

Vanaf 15 kg of 4 jaar kan een kind reizen op een zittingverhoger waarmee de autogordel kan worden aangepast aan zijn lichaamsbouw. De zitting van de verhoger moet geleiders hebben die de gordel over de heupen van het kind en niet over de buik laten lopen. Een in hoogte verstelbare rugleuning met een gordelgeleider wordt geadviseerd om de gordel op het midden van de schouder te plaatsen. Deze mag nooit over de hals of over de armen lopen.

Kies een omhullend zitje voor een betere bescherming opzij.

KINDERVEILIGHEID: keuze van de bevestiging van een kinderzitje (1/2)

Er zijn twee bevestigingssystemen voor kinderzitjes: met de autogordel of met het ISOFIX systeem.

Bevestiging met de autogordel

De autogordel moet worden afgesteld om goed te kunnen werken bij krachtig remmen of bij een botsing.

Laat de gordel lopen zoals de fabrikant van het kinderzitje voorschrijft.

Controleer altijd de vergrendeling van de autogordel door eraan te trekken en zet hem daarna zo strak mogelijk door op het kinderzitje te drukken.

Controleer of het zitje goed vastzit door het zitje naar links/rechts en naar voren/achteren te bewegen: het zitje moet stevig vast blijven zitten.

Controleer of het kinderzitje niet dwars is geïnstalleerd en niet tegen een ruit rust.



Gebruik geen kinderzitje dat de gordel waarmee het vastzit zou kunnen losmaken: het onderstel van het zitje mag niet op de gesp en/of de sluiting van de gordel rusten.



Voordat u een ISOFIX kinderzitje installeert dat u hebt gekocht voor een andere auto, moet u nagaan of het geïnstalleerd mag worden. Raadpleeg de lijst van de fabrikant van het zitje waarop de auto's staan waarin het zitje gebruikt mag worden .



De autogordel mag nooit losgemaakt of verdraaid worden. Laat de gordel nooit onder de armen of achter de rug lopen. Controleer of de gordel niet beschadigd is door scherpe randen. Als de autogordel niet normaal werkt, kan deze het kind niet beschermen. Raadpleeg een merkdealer. Gebruik deze zitplaats niet zolang de gordel niet is gerepareerd.

Bevestiging met ISOFIX systeem

De toegelaten ISOFIX kinderzitjes zijn goedgekeurd overeenkomstig het reglement ECE-R44 in één van de drie gevallen:

- universeel ISOFIX 3-punts vooruit;
- semi-universeel ISOFIX 2-punts;
- specifiek.

Controleer, voor deze twee laatste, of uw kinderzitje geïnstalleerd kan worden door de lijst van de geschikte auto's te raadplegen.

Bevestig het kinderzitje met de ISOFIX gordels als het deze heeft. Het ISOFIX systeem garandeert een gemakkelijke, snelle en veilige montage.

Het ISOFIX systeem bestaat uit 2 ringen en, in sommige gevallen, een derde ring.



Verander niets aan de onderdelen van het oorspronkelijk gemonteerde systeem: gordels, ISOFIX, stoelen en de bevestigingen ervan.

KINDERVEILIGHEID: keuze van de bevestiging van een kinderzitje (2/2)

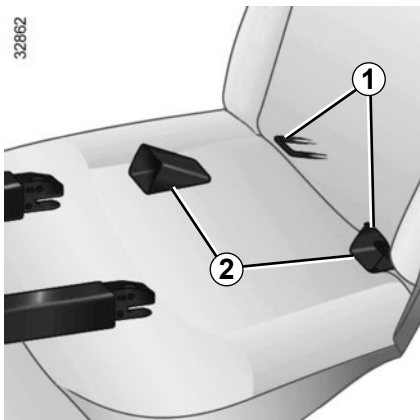

De twee ringen **1** bevinden zich tussen de rugleuning en de zitting van de stoel en zijn te herkennen aan een markering. Gebruik de geleiders **2** van het kinderzitje om de installatie en vergrendeling op de ringen **1** te vergemakkelijken.

De derde ring **4** of **5** wordt gebruikt voor het vastmaken van de bovenste riem van bepaalde kinderzitjes.

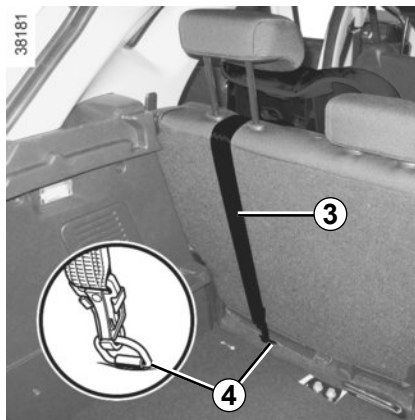

Plaatsen achter

Verplaats de hoedenplank om de riem **3** tussen de rugleuning en de hoedenplank te kunnen steken (raadpleeg de paragraaf "Hoedenplank" in hoofdstuk 3). Bevestig de haak op de ring **4** achter de gebruikte zitplaats die met het symbool  wordt aangeduid en onder de losse bodemplaat zit.



Zitplaats voorpassagier

Bevestig de haak van de riem **3** aan de ring **5**.

Alle zitplaatsen

Span de riem **3** zodat de rugleuning van het kinderzitje goed tegen de rugleuning van de auto is geplaatst



De ISOFIX verankeringspunten mogen alleen gebruikt worden voor kinderzitjes met het ISOFIX systeem. Bevestig nooit andere kinderzitjes, noch de gordel of andere voorwerpen op deze verankeringspunten.

Controleer of niets in de weg zit bij de verankeringspunten.

Als uw auto betrokken is geweest bij een verkeersongeluk, moet u de ISOFIX verankeringspunten laten controleren en het kinderzitje vervangen.



Controleer of de rugleuning van het vooruit geplaatste kinderzitje goed tegen de rugleuning van de stoel in de auto is geplaatst. In dit geval rust het kinderzitje niet altijd op de zitting van de stoel in de auto.

KINDERVEILIGHEID: installatie van het kinderzitje (1/4)

Op bepaalde zitplaatsen mogen geen kinderzitjes bevestigd worden. Op het schema op de volgende bladzijde ziet u waar u een kinderzitje mag bevestigen.

De genoemde types kinderzitjes zijn niet overal leverbaar. Controleer, voordat u een ander kinderzitje gebruikt, bij de fabrikant of het gemonteerd kan worden.



Controleer of het kinderzitje of de voeten van het kind het goed vergrendelen van de voorstoel niet belemmeren.

Raadpleeg de paragraaf "Voorstoel" in hoofdstuk 1.

Controleer of het kinderzitje, door het installeren ervan in de auto, niet loskomt van het onderstel.

Als u de hoofdsteun moet verwijderen, berg deze dan goed op zodat deze niet in een projectiel kan veranderen bij krachtig remmen of een botsing.

Maak het kinderzitje altijd goed vast aan de auto, ook als het niet in gebruik is, zodat het niet in een projectiel kan veranderen bij krachtig remmen of een botsing.

Op zitplaats voorin

Het vervoer van een kind op de plaats van de voorpassagier is niet in alle landen toegestaan. Raadpleeg de geldende wetgeving en volg de aanwijzingen van het schema op de volgende bladzijde.

Voordat u een kinderzitje op deze plaats installeert (indien dit toegestaan is)

- zet de autogordel zo ver mogelijk naar beneden;
- schuif de stoel zo ver mogelijk naar achteren;
- zet de rugleuning enigszins schuin (ongeveer 25°);
- zet de zitting, indien mogelijk, zo ver mogelijk omhoog.

Zet de hoofdsteun van de stoel in ieder geval maximaal omhoog zodat hij het kinderzitje niet hindert (raadpleeg de paragraaf "Hoofdsteunen voor" in hoofdstuk 1).

Na de installatie van het kinderzitje kan de stoel zo nodig naar voren worden geschoven (om op de achterbank voldoende plaats te laten voor de passagiers of andere kinderzitjes). Een kinderzitje dat achterstevoeren staat, mag het dashboard niet raken of niet in maximale naar voren geschoven positie staan.

Wijzig de andere afstellingen niet meer na het installeren van het kinderzitje.



LEVENSGEVAAR OF GEVAAR VAN ERNSTIG LETSEL:

controleer voordat u een kinderzitje op de plaats van de passagier voorin installeert, of de airbag wel is uitgeschakeld (raadpleeg de paragraaf "Kinderveiligheid: uitschakelen, inschakelen van de passagier-sairbagairbag voorin" in hoofdstuk 1).

KINDERVEILIGHEID: installatie van het kindertzitje (2/4)

Op zitplaats achter aan de zijkant

Een reiswieg wordt dwars in de auto geïnstalleerd en neemt ten minste twee zitplaatsen in beslag.

Plaats het hoofd van het kind aan de tegenover het portier gelegen kant.

Zet de voorstoel van de auto zo ver mogelijk naar voren om een kindertzitje achterstevoren te installeren, en zet deze daarna zo ver mogelijk terug zonder dat deze tegen het kindertzitje komt.

Voor de veiligheid van het vooruit geplaatste kind, mag u de stoel die voor het kind staat niet verder dan halverwege de stelrails naar achteren zetten, de rugleuning niet te schuin (25° maximaal) zetten en moet u de stoel zo hoog mogelijk zetten.

Verwijder in ieder geval de hoofdsteun van de stoel achteraan waarop het kindertzitje is geplaatst (raadpleeg de paragraaf "Hoofdsteunen achter" in hoofdstuk 3). Dit moet gebeuren voordat u het kindertzitje plaatst.

Controleer of het vooruit geplaatste kindertzitje goed tegen de rugleuning van de stoel van de auto rust.



Een kindertzitje met vloersteunen mag nooit worden geïnstalleerd op de middelste zitplaats achterin.

LEVENSGEVAAR OF GEVAAR VAN ERNSTIG LETSEL.



Monteer het kindertzitje bij voorkeur op een zitplaats achterin. Wanneer een kindertzitje ISOFIX op de zitplaats aan de linkerkant achterin wordt geïnstalleerd, kan de middelste zitplaats niet meer worden gebruikt. De middelste autogordel is immers niet meer toegankelijk of bruikbaar. Om op deze zitplaats een kindertzitje ISOFIX te installeren, moet de middelste autogordel eerst manueel worden losgemaakt voordat u de gordels vastmaakt.

KINDERVEILIGHEID: installatie van het kindersitje (3/4)

Overzicht van de installatie

38192



Controleer de staat van de airbag voordat u een passagier laat plaatsnemen of een kindersitje installeert.



LEVENSGEVAAR OF GEVAAR VAN ERNSTIG LETSEL: controleer voordat u een kindersitje op de plaats van de passagier voorin installeert, of de airbag wel is uitgeschakeld (raadpleeg de paragraaf “Kinderveiligheid: uitschakelen, inschakelen van de passagiersairbag/airbag voorin” in hoofdstuk 1).

Kindersitje bevestigd met behulp van de gordel



Plaats toegelaten voor de bevestiging met de gordel van een als “Universeel” goedgekeurd zitje;



Plaats toegelaten voor de bevestiging met de gordel van **uitsluitend** een **achterstevoren geplaatst kindersitje** dat goedgekeurd is als “Universeel”.



Door het gebruik van een niet bij de auto passend kinderveiligheidssysteem wordt de baby of het kind niet correct beschermd. Het kan ernstig of zelfs dodelijk letsel oplopen.

Kindersitje bevestigd met behulp van de ISOFIX-bevestiging



Plaats waar een ISOFIX-kindersitje is toegelaten.



De zitplaatsen ISOFIX zijn voorzien van een verankering voor de bevestiging van een universeel vooruit geplaatst kindersitje ISOFIX. De verankeringen bevinden zich voor de stoelen achterin in de bagageruimte en voor de stoelen voorin op de rugleuning van de stoel.

De grootte van een ISOFIX-kindersitje wordt aangegeven door een letter:

- A, B en B1: voor zitjes vooruit van groep 1 (van 9 tot 18 kg);
- C en D: kuipzitjes of zitjes achterstevoren van groep 0+ (onder 13 kg) of van groep 1 (van 9 tot 18 kg);
- E: kuipzitjes achterstevoren van groep 0 (onder 10 kg) of 0+ (onder 13 kg);
- F en G: reiswieg van groep 0 (onder 10 kg).

KINDERVEILIGHEID: installatie van het kindertzitje (4/4)

In de tabel hieronder staat dezelfde informatie als op het overzicht van de vorige bladzijde, overeenkomstig de wettelijke voorschriften.

Type kindertzitje	Gewicht van het kind	Grootte van het zitje	Zitplaats passagier voorin (5) (1)	Zitplaatsen zijkant achter	Zitplaats midden achter
Reiswieg dwars Groep 0	< tot 10 kg	F, G	X	U (2)	X
Kuipzitje achterstevoren geplaatst Groep 0 of 0+	< tot 10 kg en tot < 13 kg	E	U - IL	U - IL (3)	X
kindertzitje achterstevoren geplaatst Groep 0+ en 1	< tot 13 kg en 9 tot 18 kg	C, D	U - IL	U - IL (3)	X
Kindertzitje vooruit geplaatst Groep 1	9 tot 18 kg	A, B, B1	IUF - IL	U - IUF - IL (4)	X
Zittingverhoger Groep 2 en 3	15 tot 25 kg en 22 tot 36 kg	-	X	U (4)	X

X = Plaats niet toegestaan voor het installeren van een kindertzitje.

U = Plaats toegestaan voor bevestiging met autogordel van een in de handel verkrijgbaar als "Universeel" goedgekeurd zitje: controleer of het gemonteerd kan worden.

IUF/IL = Plaats toegestaan voor auto's met bevestigingen ISOFIX, indien aanwezig, van een kindertzitje dat goedgekeurd is als "Universeel/semi-universeel of specifiek voor een auto"; controleer of het gemonteerd kan worden.

- (1) zet de stoel van de auto zo ver mogelijk naar achteren en zo hoog mogelijk, en zet de rugleuning licht schuin (ongeveer 25°).
- (2) Een reiswieg wordt dwars in de auto geïnstalleerd en neemt ten minste twee zitplaatsen in beslag. Plaats het hoofd van het kind aan de tegenover het portier van de auto gelegen kant.
- (3) Zet de voorstoel van de auto zo ver mogelijk naar voren om een kindertzitje achterstevoren te installeren, en zet deze daarna zo ver mogelijk terug zonder dat deze tegen het kindertzitje komt.
- (4) Zet met het kindertzitje vooruit geplaatst de rugleuning van het kindertzitje tegen de rugleuning van de auto. Verwijder in ieder geval de hoofdsteen van de stoel achteraan waarop het kindertzitje is geplaatst. Dit moet gebeuren voordat u het kindertzitje plaatst. Raadpleeg de paragraaf "Hoofdsteenen achter" in hoofdstuk 3.



(5) LEVENSGEVAAR OF GEVAAR VAN ERNSTIG LETSEL: controleer voordat u een kindertzitje op de plaats van de passagier voorin installeert, of de airbag wel is uitgeschakeld (raadpleeg de paragraaf "Kinderveiligheid: uitschakelen, inschakelen van de passagiersairbag voorin" in hoofdstuk 1).

KINDERVEILIGHEID: uitschakelen, inschakelen van de passagiersairbag voorin (1/3)



Uitschakelen van de passagiersairbags voorin (voor de auto's die hiermee uitgerust zijn)

Voordat u een kinderzitje op de passagiersstoel voorin plaatst, **moet** u de passagiersairbag uitschakelen.

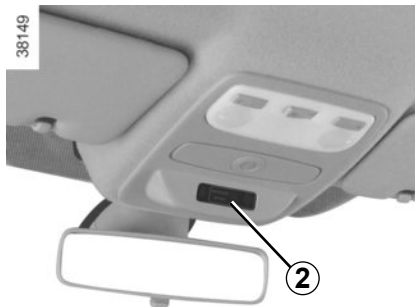

Uitschakelen van de airbags : stilstaande auto, contact uit, druk de grendel **1** in en draai hem in de stand **OFF**.

Met contact aan, moet u **verplicht** controleren of het controlelampje  op het display **2** oplicht en, afhankelijk van de auto, of de boodschap "airbag passagier gedeactiveerd" verschijnt.

Dit lampje blijft constant branden om u eraan te herinneren dat u een kinderzitje kunt gebruiken.



Het in- en uitschakelen van de passagiersairbag moet bij **stilstaande auto gebeuren**.

Als dit bij rijdende auto ge-

beurt, lichten de controlelampjes 

en  op.

Om de staat van de airbag weer in overeenstemming te brengen met de stand van de grendel, zet u het contact uit en weer aan.

KINDERVEILIGHEID: uitschakelen, inschakelen van de passagiersairbag voorin (2/3)



A

35770



De merktekens op het dashboard en de stickers **A** aan elke kant van de zonneklep van de passagier **3** (bijvoorbeeld de sticker hierboven), herinneren u aan deze instructies.



GEVAAR

Omdat het gevaarlijk is als de passagiersairbag voorin wordt geactiveerd als er een kinderzitje achterstevoren op de stoel is geplaatst, mag u **NOOIT** een bevestigingssysteem voor kinderen achterstevoren installeren op een stoel met een **ACTIEVE** frontale **AIRBAG**. Dit kan de **DOOD** van het **KIND** of **ERNSTIG LETSEL** tot gevolg hebben.

KINDERVEILIGHEID: uitschakelen, inschakelen van de passagiersairbag voorin (3/3)

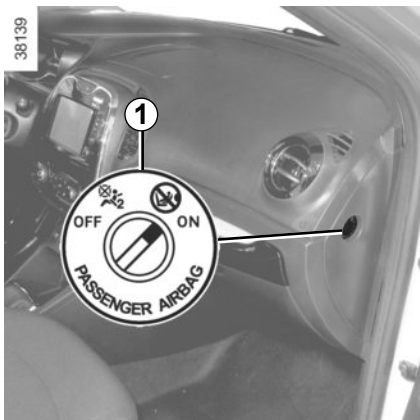

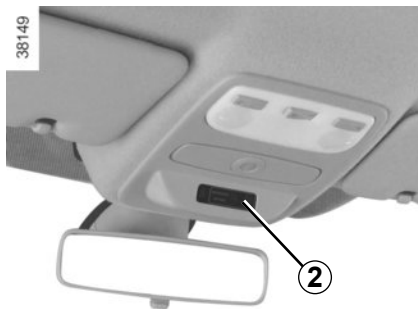

Inschakelen van de passagiersairbags voorin

Zodra het kinderzitje van de passagiersstoel verwijderd is, moet u de airbags weer inschakelen om de voorpassagier bij een botsing te beschermen.



Weer inschakelen van de airbags: stilstaande auto, contact uit, druk de grendel **1** in en draai hem in de stand **ON**.

Met het contact aan, moet u **verplicht** controleren of het controlelampje  **2** uit is en of het controlelampje  op het display **2** gedurende ongeveer 1 minuut brandt na elke start.

De aanvullende veiligheidsvoorzieningen van de autogordel van de voorpassagier zijn ingeschakeld.

Storingen

In geval van een storing aan het systeem voor het in- en uitschakelen van de passagiersairbags, is het verboden een achterstevoren geplaatst kinderzitje op de voorstoel te gebruiken.



Het gebruik van de voorstoel door een passagier wordt ook afgeraden.

Raadpleeg zo spoedig mogelijk een merkdealer.



Het in- en uitschakelen van de passagiersairbag moet bij **stilstaande auto** gebeuren.

Als dit bij rijdende auto ge-

beurt, lichten de controlelampjes  en  op.

Om de staat van de airbag weer in overeenstemming te brengen met de stand van de grendel, zet u het contact uit en weer aan.

BEDIENINGSORGANEN LINKS STUUR (1/2)

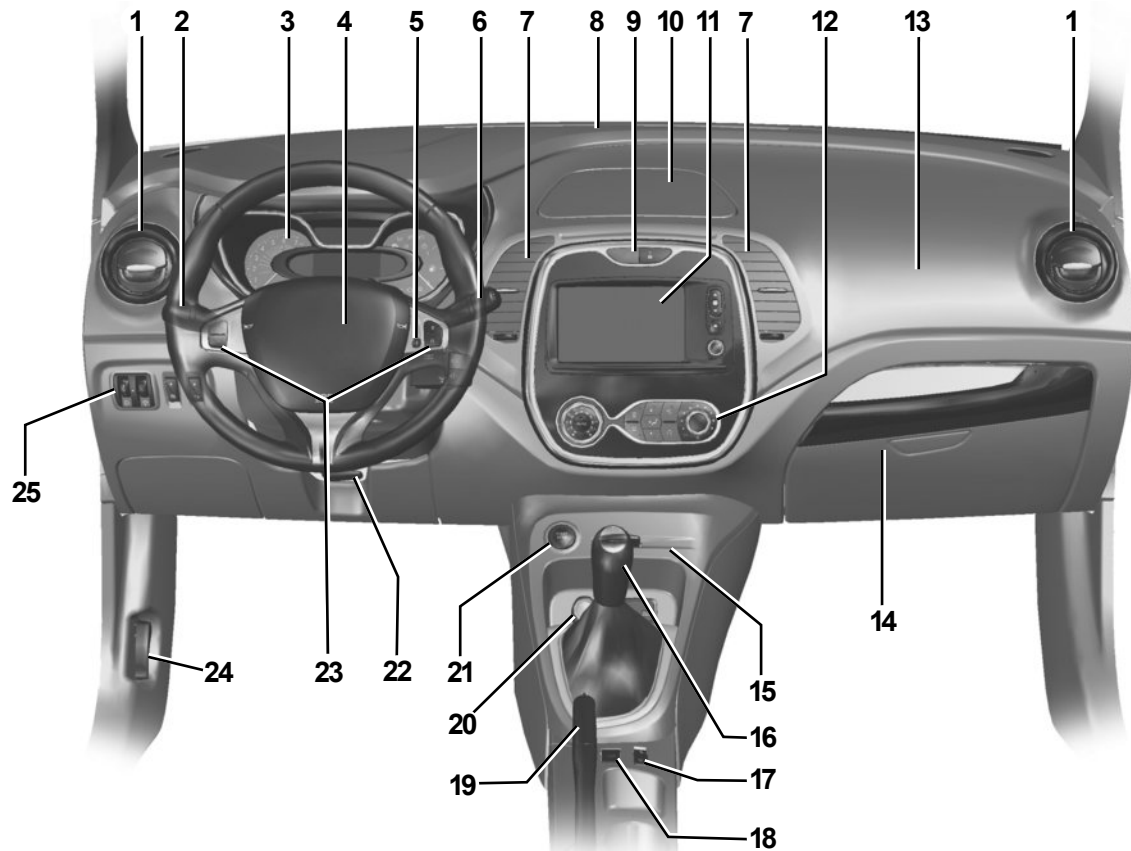

BEDIENINGSORGANEN LINKS STUUR (2/2)

De aanwezigheid van de hierna beschreven uitrusting IS AFHANKELIJK VAN DE UITVOERING VAN DE AUTO EN VAN HET LAND.

- 1 Zijrooster.
- 2 Schakelaar voor:
 - richtingaanwijzer;
 - verlichting;
 - mistlichten voor;
 - Mistachterlicht.
- 3 Instrumentenpaneel.
- 4 Plaats voor bestuurder Airbag, claxon.
- 5 Knop spraakcommando multimedia-systeem.
- 6 Schakelaar voor:
 - ruitenwisser/ruitsproeier van de voorruit en de ruit achter;
 - functiekeuze boordcomputer.
- 7 Centrale ventilatieroosters.
- 8 Ontwasemingsklep onder de voorruit.
- 9 Schakelaar voor:
 - alarmknipperlichten,
 - portiervergrendeling.
- 10 Opbergruimte.
- 11 Multimedia-aanraakscherm
- 12 Bediening van de verwarming of de air-conditioning.
- 13 Plaats passagiers Airbag.
- 14 Opberglade.
- 15 Lezer van de RENAULT card.
- 16 Versnellingshendel.
- 17 Hoofdschakelaar van de snelheidsregelaar/ -begrenzer.
- 18 Schakelaar voor het in-/uitschakelen van de ECO-modus.
- 19 Handrem.
- 20 Aansteker/accessoireaansluiting
- 21 Knop voor het starten/stoppen van de motor.
- 22 Hoogte- en diepteverstelling van het stuurwiel.
- 23 Schakelaars voor de snelheidsregelaar/ -begrenzer.
- 24 Knop voor het ontgrendelen van de motorkap.
- 25 Schakelaars voor:
 - verstellen van de koplampen,
 - regelweerstand instrumentenverlichting,
 - inschakelen/uitschakelen van de parkeerhulp,
 - inschakelen/uitschakelen van de functie Stop and Start.

BEDIENINGSORGANEN RECHTS STUUR (1/2)

38163

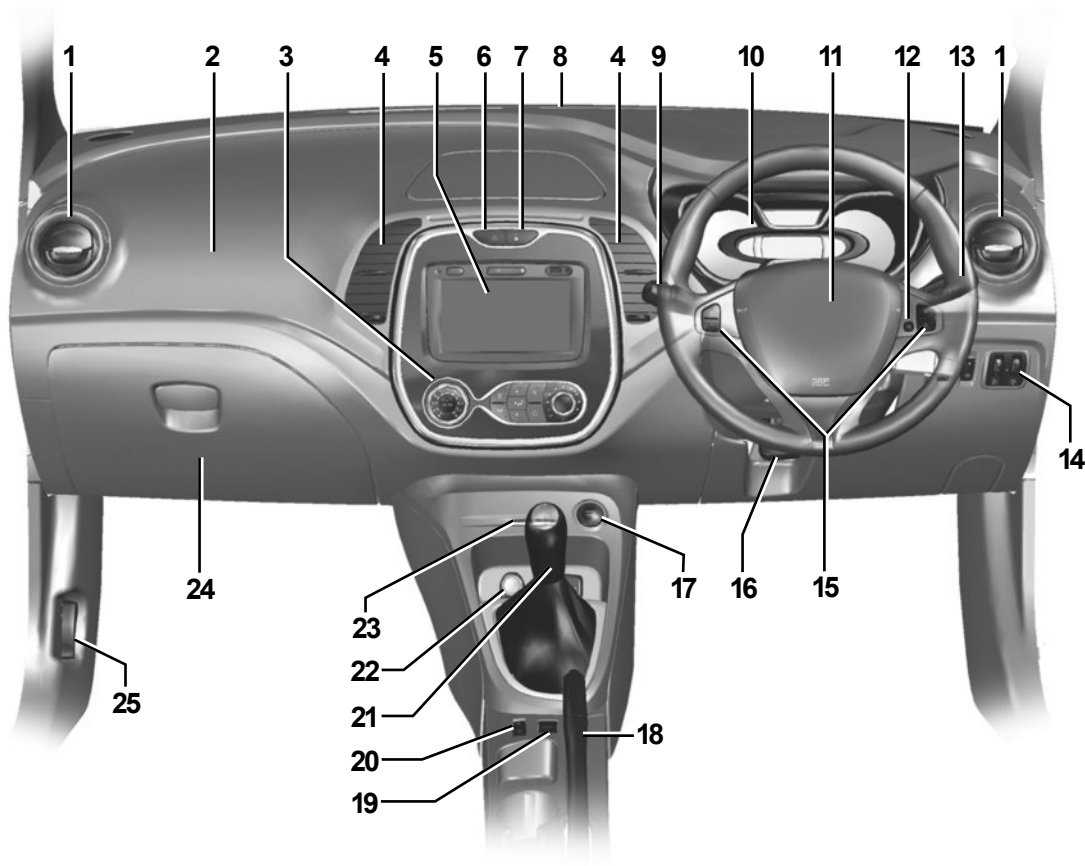

BEDIENINGSORGANEN RECHTS STUUR (2/2)

De aanwezigheid van de hierna beschreven uitrusting IS AFHANKELIJK VAN DE UITVOERING VAN DE AUTO EN VAN HET LAND.

- 1 Zijrooster.
- 2 Plaats passagiersAirbag.
- 3 Bediening van de verwarming of de air-conditioning.
- 4 Centrale ventilatieroosters.
- 5 Multimedia-aanraakscherm
- 6 Schakelaar voor de alarmknipperlichten.
- 7 Schakelaar voor de elektrische portiervergrendeling.
- 8 Ontwasemingskleuf onder de voorruit.
- 9 Schakelaar voor:
 - richtingaanwijzers;
 - verlichting;
 - mistlichten voor;
 - Mistachterlicht.
- 10 Instrumentenpaneel.
- 11 Plaats voor bestuurderAirbag, claxon.
- 12 Knop spraakcommando multimedia-systeem.
- 13 Schakelaar voor:
 - ruitenwisser/ruitensproeier van de voorruit en de ruit achter;
 - functiekeuze boordcomputer.
- 14 Schakelaars voor:
 - verstellen van de koplampen,
 - regelweerstand instrumentenverlichting,
 - inschakelen/uitschakelen van de parkeerhulp,
 - inschakelen/uitschakelen van de functie Stop and Start.
- 15 Schakelaars voor de
- 16 Hoogte- en diepteverstelling van het stuurwiel.
- 17 Knop voor het starten/stoppen van de motor.
- 18 Handrem.
- 19 Schakelaar voor het in-/uitschakelen van de ECO-modus.
- 20 Hoofdschakelaar van de snelheidsregelaar/-begrenzer.
- 21 Versnellingshendel.
- 22 Aansteker/accessoireaansluiting
- 23 Lezer van de RENAULT card.
- 24 Dashboardkastje.
- 25 Knop voor het ontgrendelen van de motorkap.

CONTROLE- EN WAARSCHUWINGSLAMPJES (1/5)

De hierna beschreven weergave informatie HANGT AF VAN DE UITRUSTING VAN DE AUTO EN VAN HET LAND.



Instrumentenpaneel A: het licht op bij het aanzetten van het contact.

Wanneer de lichten zijn ingeschakeld, kunt u de lichtsterkte ervan regelen met de draaiknop **1**.

Waarschuwinglampje : Het is nodig **voorzichtig** direct naar een merkdealer te rijden. Als u dit voorschrift negeert, loopt u het risico dat uw auto beschadigd wordt.

Het oplichten van sommige controlelampjes gaat vergezeld van een boodschap.



Controlelampje markeringslicht



Controlelampje grootlicht



Controlelampje dimlicht



Controlelampje mistlichten voor



Controlelampje mistachterlicht



Controlelampje richtingaanwijzers links



Controlelampje richtingaanwijzers rechts



Het waarschuwinglampje **STOP** dwingt u, voor uw veiligheid, direct te stoppen zonder het verkeer in gevaar te brengen. Stop de motor en start deze niet opnieuw. Roep de hulp in van een merkdealer.



Waarschuwinglampje airbag

Dit gaat branden bij het aanzetten van het contact, en dooft na enkele secondes.

Als het niet oplicht bij het aanzetten van het contact of als het oplicht bij draaiende motor, wijst dit op een storing in het systeem.

Raadpleeg zo spoedig mogelijk een merkdealer.



Waarschuwinglampje brandstofpeil

Dit gaat branden bij het aanzetten van het contact, en dooft na enkele secondes.

Ga zo snel mogelijk tanken als dit lampje oplicht tijdens het rijden. U kunt dan nog ongeveer 50 km rijden.



Als er geen visueel of geluidssignaal terug komt, geeft het een storing van het instrumentenpaneel weer. U moet direct stoppen zonder het overige verkeer in gevaar te brengen. Zorg dat de auto inderdaad goed gestopt is en neem contact op met een merkdealer.

CONTROLE- EN WAARSCHUWINGSLAMPJES (2/5)

De hierna beschreven weergave informatie HANGT AF VAN DE UITRUSTING VAN DE AUTO EN VAN HET LAND.



STOP Waarschuwinglampje stop onmiddellijk

Dit gaat branden wanneer het contact wordt aangezet en dooft zodra de motor draait. Het gaat tegelijk met andere waarschuwinglampjes en/of boodschap(en) branden en gaat vergezeld van een geluidssignaal.

Het dwingt u, voor uw veiligheid, direct te stoppen zonder het verkeer in gevaar te brengen. Stop de motor en start deze niet opnieuw.

Roep de hulp in van een merkdealer.



Waarschuwinglampje remsysteem en waarschuwinglampje handrem aangetrokken

Het gaat branden bij het aanzetten van het contact en dooft zodra de handrem is vrijgezet.

Als het controlelampje tijdens het remmen gaat branden samen met het waarschuwinglampje **STOP** en er een geluidssignaal klinkt, dan wijst dat op een daling van de hoeveelheid remvloeistof of op een storing aan het remsysteem.

Stop en roep de hulp in van een merkdealer.



Waarschuwinglampje laadstroom

Dit gaat branden bij het aanzetten van het contact, en dooft na enkele secondes.

Als het tijdens het rijden gaat branden samen met het waarschuwinglampje **STOP** en er een geluidssignaal klinkt, betekent dit dat het elektrische circuit onvoldoende of te veel geladen wordt.

Stop en roep de hulp in van een merkdealer.



Waarschuwinglampje oliedruk

Dit gaat branden bij het aanzetten van het contact, en dooft na enkele secondes.

Als het tijdens het rijden gaat branden samen met het waarschuwinglampje **STOP** en er een geluidssignaal klinkt, moet u direct stoppen en het contact uitzetten.

Controleer het oliepeil van de motor. Als het peil normaal is, is er een andere oorzaak. Roep de hulp in van een merkdealer.



Waarschuwinglampje

Dit gaat branden bij het aanzetten van het contact, en dooft zodra de motor draait. Het kan tegelijk gaan branden met andere controlelampjes en/of boodschappen op het instrumentenpaneel. Het is nodig **voorzichtig** direct naar een merkdealer te rijden. Als u dit voorschrift negeert, loopt u het risico dat uw auto beschadigd wordt.

CONTROLE- EN WAARSCHUWINGSLAMPJES (3/5)

De hierna beschreven weergave informatie HANGT AF VAN DE UITRUSTING VAN DE AUTO EN VAN HET LAND.



Waarschuwinglampje Elektronisch

Stabiliteitsprogramma (ESP) en tractiecontrole

Dit gaat branden bij het aanzetten van het contact, en dooft na enkele secondes.

Er zijn verschillende mogelijkheden voor het oplichten van het waarschuwingslampje: raadpleeg de paragraaf "Hulp- en correctiesystemen tijdens het rijden" in hoofdstuk 2.



Waarschuwinglampje luchtverontreiniging

Op auto's die hiermee zijn uitgerust, gaat het lampje branden wanneer de motor wordt gestart en, afhankelijk van de auto, wanneer de motor wordt uitgeschakeld wanneer het voertuig zich in de motorstand-byfase bevindt (raadpleeg de informatie over de functie Stop en Start in sectie 2), dooft het lampje.

- Als het continu brandt, moet u zo snel mogelijk een merkdealer raadplegen;
- als het knippert, moet u vaart verminderen tot het knippen ophoudt. Raadpleeg zo spoedig mogelijk een merkdealer.

Raadpleeg de paragraaf "Tips voor zuinig rijden en minder luchtverontreiniging" in hoofdstuk 2.



Waarschuwinglampje antiblokkersysteem

Dit gaat branden bij het aanzetten van het contact, en dooft na enkele secondes. Als dit lampje tijdens het rijden oplicht, wijst dit op een storing in het ABS-systeem. Er kan dan met de auto worden geremd als bij een auto zonder ABS. Raadpleeg snel een merkdealer.



Waarschuwinglampje koelvloeistoftemperatuur

Het gaat blauw branden bij het aanzetten van het contact.

Als het rood wordt, moet u stoppen en de motor een tot twee minuten stationair laten draaien.

De temperatuur moet omlaag gaan en het controlelampje moet opnieuw blauw worden. Als dit niet zo is moet u de motor stoppen. Laat deze afkoelen voordat u de koelvloeistof controleert.

Roep de hulp in van een merkdealer.

CONTROLE- EN WAARSCHUWINGSLAMPJES (4/5)

De hierna beschreven weergave informatie HANGT AF VAN DE UITRUSTING VAN DE AUTO EN VAN HET LAND.



Controlelampje voorverwarming(dieselmotor)

Met contact aan, moet het oplichten. Het geeft aan dat voorverwarmingsstiften werken.

Het dooft als de voorverwarming klaar is. De motor kan starten.

Controlelampjes snelheidsregelaar en snelheidsbegrenzer

Raadpleeg de paragrafen “Snelheidsregelaar” en “Snelheidsbegrenzer” in hoofdstuk 2.

Waarschuwinglampje motor op stand-by

Raadpleeg de paragraaf “Functie Stop and Start” in hoofdstuk 2.

Waarschuwinglampje motor kan niet op stand-by worden gezet

Raadpleeg de paragraaf “Stop and Start-functie” in hoofdstuk 2.

Controlelampe ECO-modus

Dit gaat branden wanneer de ECO-modus wordt geactiveerd.

Raadpleeg de paragraaf “Zuinig rijden” in hoofdstuk 2.

Waarschuwinglampje geopend(e) portier(en)

Indicatielampje voor overschakelen naar de volgende versnelling

Ze lichten op om u te adviseren naar een hogere versnelling (pijl omhoog) of lagere versnelling (pijl omlaag) te schakelen.

Waarschuwing bij verlies van bandenspanning

Raadpleeg de paragraaf “Waarschuwing bij verlies van bandenspanning” in hoofdstuk 2.

CONTROLE- EN WAARSCHUWINGSLAMPJES (5/5)

De hierna beschreven weergave informatie **HANGT AF VAN DE UITRUSTING VAN DE AUTO EN VAN HET LAND.**

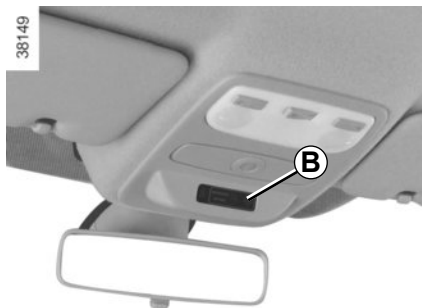

Op het display **B**



Passagiersairbag ON

Raadpleeg de paragraaf "Kinderveiligheid: uitschakelen/inschakelen van de passagiersairbag voorin" in hoofdstuk 1.



Passagiersairbag OFF

Raadpleeg de paragraaf "Kinderveiligheid: uitschakelen/inschakelen van de passagiersairbag voorin" in hoofdstuk 1.



Waarschuwing lampje autogordel voorin

Het licht op het centrale display op bij het starten van de motor en daarna, als de gordel van de bestuurder of passagier voorin (als de stoel bezet is) niet vastgemaakt is en de auto ongeveer 20 km/uur bereikt, knipert het en een geluidssignaal klinkt gedurende ongeveer 2 minuten.

N.B.: een voorwerp op de zitting van de passagiersstoel kan in sommige gevallen het waarschuwing lampje inschakelen.

Waarschuwing achtergordel niet vastgemaakt (afhankelijk van de auto)

Het controlelampje  licht op het centrale display op met een boodschap op het instrumentenpaneel waarbij het aantal vastgemaakte autogordels aangegeven wordt gedurende ongeveer 30 seconden bij elk:

- starten van de auto;
- openen van een portier;
- vastmaken of losmaken van een achtergordel.

Controleer of de passagiers achter goed vastgemaakt zijn en het aantal vastgemaakte gordels overeenkomen met het aantal bezette plaatsen op de achterbank.

DISPLAYS EN METERS (1/2)

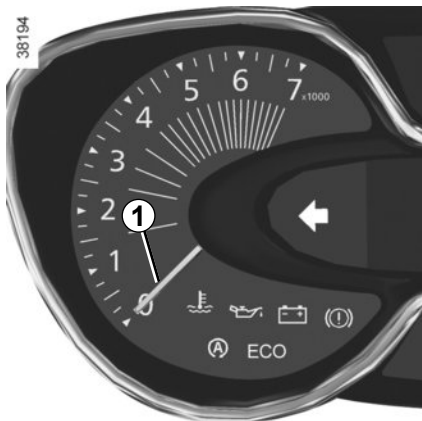

Toerenteller 1
(schaalverdeling × 1000)



Indicatielampje rijstijl 3

Raadpleeg de paragraaf “Zuinig rijden” in hoofdstuk 2.



Waarschuwing minimumpeil motorolie

Bij het starten van de motor waarschuwt het display **2** als het minimum oliepeil is bereikt. Raadpleeg de paragraaf “Peil van de motorolie” in hoofdstuk 4.

Brandstofpeilmeter 4

DISPLAYS EN METERS (2/2)

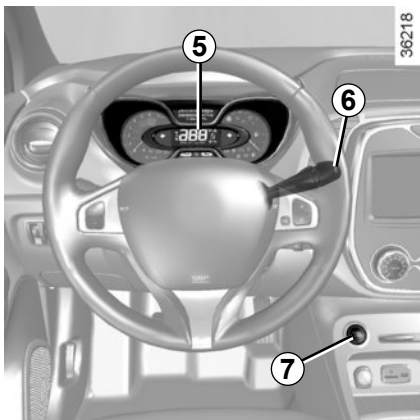

Snelheidsmeter 5

(km of mijl per uur)

Geluidssignaal snelheidsverklikker

Afhankelijk van de auto klinkt er iedere 30 seconden gedurende 10 seconden een geluidssignaal zolang de auto sneller rijdt dan 120 km/u.

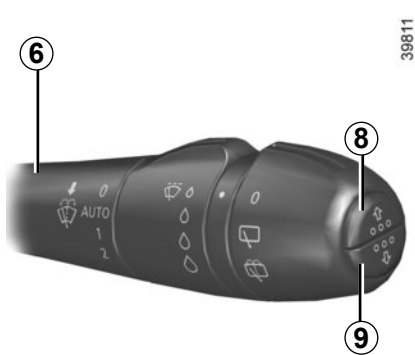

Instrumentenpaneel in mijlen

(mogelijkheid om over te gaan op km/u)

- Druk bij contact uit op een van de knoppen **8** of **9** aan het einde van de schakelaar **6** en op de startknop **7**;
- de eenheid van de snelheidsmeter knippert gedurende ongeveer tien seconden, daarna wordt de nieuwe eenheid aangegeven: laat de knop **8** of **9** los zodra de eenheid niet meer knippert

Om terug te gaan naar de vorige eenheid, gaat u op dezelfde manier te werk.

N.B. : na een onderbreking van accuvoeding, gaat de boordcomputer automatisch terug naar de oorspronkelijke eenheid.

BOORDCOMPUTER: algemeen (1/2)

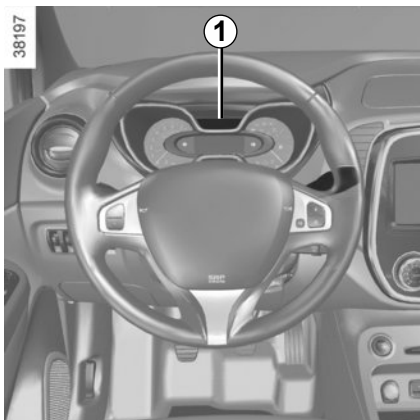

Boordcomputer 1

Afhankelijk van de auto, beschikt hij over de volgende functies:

- afgelegde afstand;
- gegevens van de reis;
- informatieboodschappen;
- storingsboodschappen (in combinatie met het controlelampje );
- alarmboodschappen (in combinatie met het waarschuwingslampje **STOP**);
- menu voor het personaliseren van de instellingen van de auto.

Alle functies zijn beschreven op de volgende bladzijden.

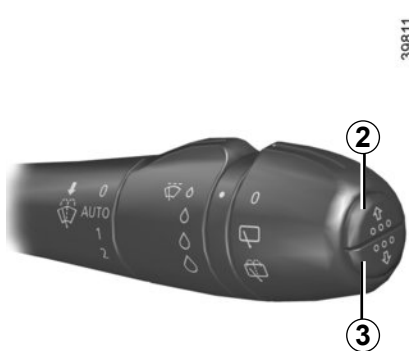

Keuzetoetsen display 2 en 3

Laat door achter elkaar en kort in te drukken naar boven (toets 2) of naar beneden (toets 3) de volgende informatie langskomen (de weergave hangt af van de uitrusting van de auto en het land).

- a) totaal teller en dagteller van de afgelegde afstand;
- b) verbruikte brandstof;
- c) gemiddeld verbruik;
- d) actueel verbruik;
- e) bereik met de overgebleven brandstof;

- f) afgelegde afstand;
- g) gemiddelde snelheid;
- h) onderhoudsinterval:
 - teller onderhoudsbeurten;
 - teller olieversingen;
- i) de bandenspanning opnieuw instellen
- j) ingestelde snelheid van de snelheidsregelaar en -begrenzer;
- k) tijd en temperatuur;
- l) functieoverzicht, informatieboodschappen en storingsboodschappen.



Nulinstelling van de dagteller

Als u de weergave “totaalteller en dagteller van de afgelegde afstand” hebt gekozen, drukt u op een van de toetsen **2** of **3** tot de totaalteller op nul staat.

Nulinstelling van de gegevens van de reis

Als u de weergave van de gegevens van de reis hebt gekozen, drukt u lang op de toets **2** of **3** tot de weergave op nul staat.

Betekenis van de waarden gedurende de eerste paar kilometer na een nulinstelling

De waarden van gemiddeld verbruik, bereik en gemiddelde snelheid worden stabiel en nauwkeuriger naarmate de afgelegde afstand vanaf de laatste nulinstelling groter wordt.

De eerste kilometers na een nulinstelling kunt u constateren dat de actieradius toeneemt tijdens het rijden. Dit komt omdat rekening wordt gehouden met het gemiddeld verbruik sinds de laatste nulinstelling. Het gemiddeld verbruik kan afnemen als:







- de auto met een constante snelheid rijdt;
- de motor zijn bedrijfstemperatuur bereikt (nulinstelling bij koude motor);
- u vanuit druk stadsverkeer op de buitenweg komt.

Automatische nulinstelling van de gegevens van de reis

De nulinstelling gebeurt automatisch als één van de gegevens zijn maximale waarde bereikt.



BOORDCOMPUTER: gegevens van de reis (1/5)

De hierna beschreven weergave informatie HANGT AF VAN DE UITRUSTING VAN DE AUTO EN VAN HET LAND.

Voorbeelden van de selectie	Betekenis van de gekozen aanduiding
<p>101778 km 112.4 km</p>	<p> a) Totaalteller en dagteller.</p>
<p>BRANDSTOF VERBR 8L </p>	<p> b) Gegevens van de reis. Verbruikte brandstof. Hoeveelheid verbruikte brandstof sinds de laatste nulinstelling.</p>
<p>GEMIDDELD 5.8 L/100 </p>	<p> c) Gemiddeld verbruik sinds de laatste nulinstelling. De waarde wordt aangegeven na minstens 400 meter gereden te hebben sinds de laatste nulinstelling.</p>
<p>ACTUEEL VERBRUIK 7.4 L/100 </p>	<p> d) Actueel verbruik. De waarde wordt aangegeven zodra de auto sneller rijdt dan 30 km/u.</p>



BOORDCOMPUTER: gegevens van de reis (2/5)

De hierna beschreven weergave informatie HANGT AF VAN DE UITRUSTING VAN DE AUTO EN VAN HET LAND.

Voorbeelden van de selectie	Betekenis van de gekozen aanduiding
<p data-bbox="172 306 319 325">ACTIERADIUS</p> <p data-bbox="210 344 281 364">541 km</p> 	<p data-bbox="439 344 511 381">➔</p> <p data-bbox="538 342 999 361">e) Het bereik met de overgebleven brandstof.</p> <p data-bbox="538 365 1170 384">Deze waarde wordt aangegeven na 400 meter gereden te hebben.</p>
<p data-bbox="196 490 296 509">AFSTAND</p> <p data-bbox="210 528 281 547">522 km</p> 	<p data-bbox="439 528 511 565">➔</p> <p data-bbox="538 535 1029 554">f) Afgelegde afstand sinds de laatste nulinstelling.</p>
<p data-bbox="182 676 309 695">GEMIDDELD</p> <p data-bbox="190 714 300 733">123.4 km/H</p> 	<p data-bbox="439 714 511 751">➔</p> <p data-bbox="538 710 1059 729">g) Gemiddelde snelheid sinds de laatste nulinstelling.</p> <p data-bbox="538 732 1170 751">Deze waarde wordt aangegeven na 400 meter gereden te hebben.</p>



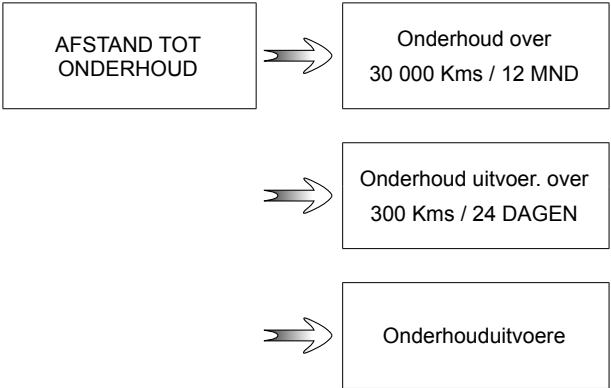

BOORDCOMPUTER: gegevens van de reis (3/5)

De hierna beschreven weergave informatie HANGT AF VAN DE UITRUSTING VAN DE AUTO EN VAN HET LAND.

Voorbeelden van de selectie	Betekenis van de gekozen aanduiding
Boordcomputer met de ingebouwde onderhoudsboodschap	
	<p>h) Overgebleven afstand tot de volgende onderhoudsbeurt of olierverversing.</p> <p>Afstand tot de volgende onderhoudsbeurt Als met het contact aan en stilstaande motor de boodschap "AFSTAND TOT ONDERHOUD" verschijnt, drukt u circa 5 seconden op de toets 2 of 3 om de afstand tot de volgende onderhoudsbeurt weer te geven (afstand of tijd tot de volgende onderhoudsbeurt). Als de afstand dichtbij de termijn is, zijn verschillende gevallen mogelijk:</p> <ul style="list-style-type: none">– overgebleven afstand minder dan 1500 km of een maand: de boodschap "Onderhoud uitvoer. over" wordt weergegeven met de dichtstbijzijnde termijn (afstand of tijd);– overgebleven afstand is 0 km of datum van onderhoudsbeurt is bereikt: de boodschap "Onderhouduitvoere" wordt weergegeven en het controlelampje  gaat branden. <p>Laat zo snel mogelijk een onderhoudsbeurt uitvoeren.</p>
<p>Resetten: om de afstand tot de volgende olierverversing/onderhoudsbeurt te resetten, drukt u ongeveer 10 seconden zonder onderbreking op de toets 2 of 3 tot de afstand tot de volgende onderhoudsbeurt permanent wordt weergegeven.</p> <p>NB: als een onderhoudsbeurt wordt uitgevoerd zonder de olie te ververset, dan moet alleen de afstand tot de volgende onderhoudsbeurt worden gereset. Bij olie ververset moet zowel de afstand tot de volgende onderhoudsbeurt als tot de volgende olierverversing worden gereset.</p>	

BOORDCOMPUTER: gegevens van de reis (4/5)

De hierna beschreven weergave informatie HANGT AF VAN DE UITRUSTING VAN DE AUTO EN VAN HET LAND.





Voorbeelden van de selectie	Betekenis van de gekozen aanduiding
<p data-bbox="157 210 628 255">Boordcomputer met de boodschap afstand tot de volgende onderhoudsbeurt (vervolg)</p> <div data-bbox="87 300 692 686"><p data-bbox="142 329 288 374">AFSTAND TOT ONDERHOUD</p><p data-bbox="450 322 666 381">OLIE VERV OVER 30 000 Kms / 24 MND</p> <p data-bbox="444 463 675 519">Onderhoud uitvoer. over 300 Kms / 24 DAGEN</p> <p data-bbox="465 620 651 642">Onderhouduitvoere</p></div>	<p data-bbox="716 273 1427 318">h) Overgebleven afstand tot de volgende onderhoudsbeurt of olieversing.</p> <p data-bbox="746 322 976 344">Afstand olieversing</p> <p data-bbox="746 349 1427 512">Als met het contact aan en stilstaande motor de boodschap "AFSTAND TOT ONDERHOUD" verschijnt, drukt u circa 5 seconden op de toets 2 of 3 om de afstand tot de volgende onderhoudsbeurt weer te geven, daarna drukt u kort op de toets 2 of 3 om de afstand tot de volgende olieversing weer te geven (afstand of tijd tot de volgende onderhoudsbeurt). Als de afstand dichtbij de termijn is, zijn verschillende gevallen mogelijk:</p> <ul data-bbox="746 517 1427 658" style="list-style-type: none">- overgebleven afstand minder dan 1500 km of een maand: de boodschap "Onderhoud uitvoer. over" wordt weergegeven met de dichtstbijzijnde termijn (afstand of tijd);- overgebleven afstand is gelijk aan 0 km of datum olieversing bereikt: de boodschap "Onderhouduitvoere" wordt weergegeven en het controlelampje  gaat branden. <p data-bbox="746 663 1120 685">Laat zo snel mogelijk de olie verversen.</p>

afhankelijk van de auto past de afstand tot olieversing zich aan de rijstijl aan (veel langzaam rijden, huis-aan-huis bezorgen, lang rijden met stationair toerental, trekken van een aanhangwagen enz.). De overgebleven afstand tot de volgende olieversing kan dus in sommige gevallen sneller afnemen dan de werkelijk afgelegde afstand.

Resetten: Om de afstand tot de volgende onderhoudsbeurt te resetten, drukt u ongeveer 10 seconden zonder onderbreking op de toets **2** of **3**, tot de afstand tot de volgende olieversing permanent wordt weergegeven.

NB: als een onderhoudsbeurt wordt uitgevoerd zonder de olie te verversen, dan moet alleen de afstand tot de volgende onderhoudsbeurt worden gereset. Bij olie verversen moet zowel de afstand tot de volgende onderhoudsbeurt als tot de volgende olieversing worden gereset.

BOORDCOMPUTER: gegevens van de reis (5/5)

Voorbeelden van de selectie	Betekenis van de gekozen aanduiding
<div data-bbox="95 288 359 415" style="border: 1px solid black; padding: 5px; display: inline-block; margin-right: 20px;">BANDENSPIJNING : SET TPW</div> <div data-bbox="426 288 706 415" style="border: 1px solid black; padding: 5px; display: inline-block;">BANDENSPIJNING SET (DRUK LANG)</div>	<p> i) reset van de bandenspanning. Raadpleeg de paragraaf “Waarschuwing bij verlies van bandenspanning” in hoofdstuk 2.</p>
<div data-bbox="95 451 359 605" style="border: 1px solid black; padding: 5px; display: inline-block; margin-right: 20px;">BEGRENZER</div> <div data-bbox="426 451 706 605" style="border: 1px solid black; padding: 5px; display: inline-block;">REGELAAR</div>	<p> j) ingestelde snelheid van de snelheidsregelaar en -begrenzer. Raadpleeg de paragraaf “Snelheidsbegrenzer” en “Snelheidsregelaar” in hoofdstuk 2.</p>
<div data-bbox="276 641 503 773" style="border: 1px solid black; padding: 5px; display: inline-block; margin: 0 auto;">13° 16:30</div>	<p> k) tijd en temperatuur. Raadpleeg de paragraaf “Tijd en buitentemperatuur”.</p>
<div data-bbox="276 796 503 936" style="border: 1px solid black; padding: 5px; display: inline-block; margin: 0 auto;">GEEN BERICHT IN GEHEUGEN</div>	<p> l) functieoverzicht. Aanduiding achtereenvolgens: – van informatieboodschappen (passagiersairbag OFF enz.); – storingsboodschappen (inspuitsysteem controleren enz.).</p>

BOORDCOMPUTER: informatieboodschappen

Zij kunnen u helpen bij het starten van de auto of u informeren over een keuze of een omstandigheid.
Voorbeelden van informatieboodschappen worden hierna gegeven.

Voorbeelden van boodschappen	Betekenis van de gekozen aanduiding
« PARKEERREM AANGETROKKEN »	Geeft aan dat de parkeerrem is vastgezet.
« KAART VERWIJDEREN AUB »	Verzoek om de RENAULT card uit de lezer te verwijderen als u de auto verlaat.
« TRACTIECONTROLE UIT »	Geeft aan dat u de tractiecontrolefunctie hebt uitgeschakeld.
« DRAAI STUURWIEL + START »	Draai het stuurwiel licht terwijl u op de startknop van de auto druk om de stuurkolom te ontgrendelen.
« STUURKOLOM NIET GEBLOKKEERD »	Geeft aan dat de stuurkolom niet geblokkeerd is.

BOORDCOMPUTER: storingsboodschappen

Zij verschijnen bij het waarschuwingslampje  en het is noodzakelijk direct voorzichtig naar een merkdealer te rijden. Als u dit voorschrift negeert, loopt u het risico dat uw auto beschadigd wordt.

Zij verdwijnen door een druk op de keuzetoets van de aanduiding of na enkele secondes en worden opgeslagen in het functieoverzicht. Het lampje  blijft branden. Voorbeelden van storingsboodschappen worden hieronder gegeven.

Voorbeelden van boodschappen	Betekenis van de gekozen aanduiding
« BRANDSTOFFILTER AFTAPPEN »	Geeft aan dat er water in het brandstoffilter is, raadpleeg zo snel mogelijk een merkdealer.
« CONTROLEER VOERTUIG »	Geeft een storing aan van een van de opname-elementen van de pedalen, van het beheersysteem van de accu of van een opname-element van het oliepeil.
« CONTROLEER AIRBAG »	Geeft een storing aan van de aanvullende veiligheidsvoorzieningen. In geval van een ongeluk, bestaat het risico dat ze niet geactiveerd worden.
« CONTR_ LUCHT-VERONTREINIGING »	Geeft een storing in het luchtverontreinigingssysteem van de auto aan.

BOORDCOMPUTER: alarmboodschappen

Zij verschijnen met het controlelampje **STOP** en dwingen u, voor uw veiligheid, direct te stoppen zonder het verkeer in gevaar te brengen. Stop de motor en start deze niet opnieuw. Roep de hulp in van een merkdealer.

Voorbeelden van alarmboodschappen worden hierna gegeven. **N.B.:** de boodschappen verschijnen op het display alleen of afwisselend (als er meer boodschappen zijn), zij kunnen gecombineerd zijn met een waarschuwinglampje en/of een geluidssignaal.

Voorbeelden van boodschappen	Betekenis van de gekozen aanduiding
« RISICO OP MOTORSCHADE »	Geeft een storing van het inspuitsysteem, een oververhitting van de motor van de auto of een ernstig probleem met de motor van de auto aan.
« STORING REMSYSTEEM »	Geeft een probleem in het remsysteem aan.
« STORING OPLADEN ACCU »	Geeft een probleem in het laadstroomcircuit van de accu aan (dynamo, enz.).
« LEKKE BAND »	Dit betekent dat minstens een van de banden lek is of veel te lage spanning heeft.

STUURWIEL/STUURBEKRACHTIGING

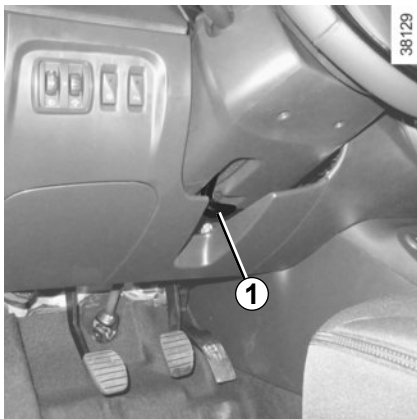

Hoogte- en diepteverstelling van het stuurwiel

Trek aan de hendel **1** en zet het stuurwiel in de gewenste stand; druk de hendel voorbij het zware om het stuurwiel te blokkeren.

Controleer of het stuurwiel goed is vergrendeld.



Voer, om veiligheidsredenen, deze afstellingen uitsluitend uit als de auto stilstaat.

Stuurbekrachtiging

Rijd nooit met een accu die niet genoeg geladen is.

Snelheidsafhankelijke stuurbekrachtiging

De snelheidsafhankelijke stuurbekrachtiging past de mate van bekrachtiging automatisch aan de snelheid waarmee u rijdt aan.

Bij het parkeren is er veel bekrachtiging (voor meer comfort) en met het toenemen van de snelheid vermindert de bekrachtiging (voor een grotere veiligheid bij snel rijden).

Bij stilstaande motor of bij een storing in het systeem blijft het mogelijk het stuurwiel te draaien. Er moet meer kracht gezet worden.



Zet nooit de motor af tijdens het rijden: bij uitgeschakelde motor is er geen bekrachtiging.

Laat het stuurwiel niet in een uiterste stand gedraaid staan als de auto stil staat.

KLOKJE EN BUITENTEMPERATUUR (1/2)

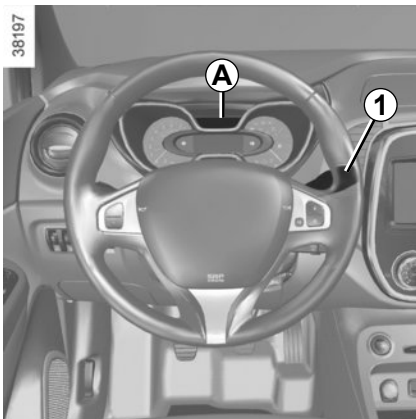

Display A

Om bij de weergave **2** van de afstelling van de tijd te komen, drukt u op knop **3** of **4** van de schakelaar **1**.

Na enkele seconden wachten, knipperen de uren en de minuten. U bevindt zich in de afstelmodus, houd knop **3** of **4** lang ingedrukt om de uren in te stellen.

Zodra de uren knipperen: drukt een aantal keren kort of een keer lang op de knop **3** of **4** om ze in te stellen.

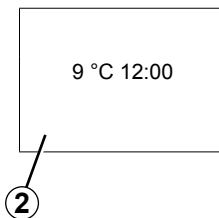

Na enkele seconden wachten, knipperen de minuten: drukt een aantal keren kort of een keer lang op de knop **3** of **4** om ze in te stellen.

Als de afstelling klaar is, blijven de uren en minuten gedurende 2 secondes vast aangegeven op het display: uw afstelling is klaar.

U kunt van display veranderen.

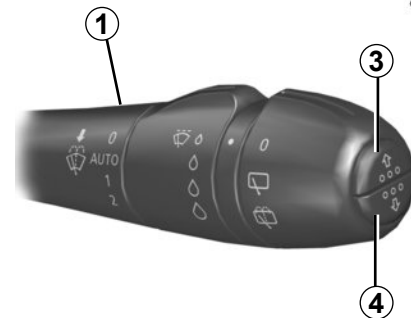

Als de elektrische voeding onderbroken is geweest (losgenomen accukabel, zekering doorgebrand, enz.) moet u het klokje weer gelijk zetten.

Zet het alleen bij stilstaande auto gelijk.

KLOKJE EN BUITENTEMPERATUUR (2/2)

38198



Display B

Auto's met multimedia-aanraakscherm, navigatiesystemen, telefoons enz.

Raadpleeg de betreffende instructieboekjes voor de bijzonderheden van deze uitrustingen.

Buitentemperatuurmeter

Bijzonderheid:

Als de buitentemperatuur tussen - 3 °C en + 3 °C ligt, knipperen de tekens °C (waarschuwing voor kans op gladheid).



Buitentemperatuurmeter

De buitenthermometer is beslist geen gladheidsdetector. Gladheid is niet alleen van de temperatuur afhankelijk, maar van meer factoren zoals de ligging van de weg en de vochtigheid van de lucht.

Als de elektrische voeding onderbroken is geweest (losgenomen accukabel, zekering doorgebrand, enz.) moet u het klokje weer gelijk zetten.

Zet het alleen bij stilstaande auto gelijk.

SPIEGELS

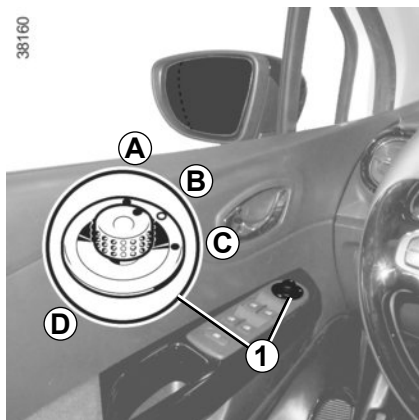

Elektrisch verstelbare buitenspiegels

Beweeg met het contact aan de knop **1**:

- stand **A** voor het afstellen van de linker-spiegel;
- stand **C** voor het afstellen van de rechter-spiegel;

B is de neutrale stand.



Voer deze verstellingen uitsluitend uit als de auto stilstaat.

Verwarmde buitenspiegels

Bij draaiende motor, wordt het spiegelglas verwarmd als de achterrautverwarming aan staat.

Inklapbare buitenspiegels

(afhankelijk van de auto)

Zet de knop **1** in stand **D** om de buitenspiegels in te klappen. Om ze te resetten om te rijden, gaat u terug naar stand **A**, **B** of **C**. Als u de spiegels met de hand hebt ingeklapt, moet u voordat u ze in de rijstand (**A**, **B**, **C**) terugzet, eerst de knop **1** op **D** zetten.



Voorwerpen in het buitenspiegelglas zijn dichterbij dan ze lijken. Voor uw eigen veiligheid dient u hiermee rekening te houden bij het bepalen van de afstand, voordat u een manoeuvre uitvoert.



Binnenspiegel

De binnenspiegel is verstelbaar.

Spiegel met knopje 2

Om te voorkomen dat u in het donker verblind wordt door achter u rijdende voertuigen, kan het spiegelglas in de nachtstand gekanteld worden met het knopje **2** achter de spiegel.

Spiegel zonder knopje 2

De spiegel wordt bij duisternis automatisch donkerder onder invloed van de verlichting van achter u rijdende voertuigen.

VERLICHTING EN SIGNALLEN (1/3)

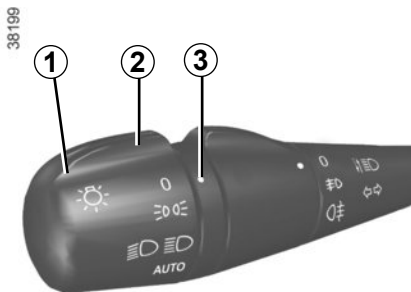

Markeringslichten

Draai de ring **2** tot het symbool bij het merkteken **3** staat.

Op het instrumentenpaneel gaat een controlelampje branden.



Controleer, voordat u in het donker wegrijdt, de werking van de verlichting en stel indien nodig de stand van de koplampen af op de belasting van de auto. Zorg ervoor dat de lichten niet bedekt zijn (vuil, modder, sneeuw, vervoer van voorwerpen, enz.).



Functie verlichting overdag

De verlichting schakelt automatisch in overdag zonder dat u de schakelaar **1** hoeft te bedienen bij het starten van de motor en schakelt uit bij het stoppen van de motor.



Dimlicht Handbediend

Draai de ring **2** tot het symbool bij het merkteken **3** staat. Dit controlelampje op het instrumentenpaneel licht op.

Automatische werking (afhankelijk van de auto)

Draai de ring **2** tot het symbool AUTO bij het merkteken **3** staat: draaiende motor, de dimlichten schakelen automatisch in en uit, naargelang de helderheid buiten, zonder dat u de schakelaar **1** hoeft te bedienen.

Wanneer u links rijdt met een auto met de bestuurdersstoel aan de linkerkant (of andersom), bent u verplicht om tijdens uw verblijf de lichten af te stellen (raadpleeg de paragraaf "Koplampen afstellen" in hoofdstuk 1).

38199



Grootlicht

Duw met draaiende motor en met de dimlichten aan tegen de lichtschakelaar **1**. Dit controlelampje op het instrumentenpaneel licht op.

Om het grootlicht uit en het dimlicht weer in te schakelen, trekt u de lichtschakelaar **1** opnieuw naar u toe.

Uitschakelen van de lichten

Er zijn twee mogelijkheden:

- zet handmatig de ring **2** in stand **0**;
- de lichten gaan automatisch uit na het stoppen van de motor, bij het openen van het bestuurdersportier of bij het vergrendelen van de auto. In dat geval schakelen de lichten wanneer de motor de volgende keer wordt gestart opnieuw in overeenkomstig de stand van de ring **2** als het buiten donker wordt en uit als het weer licht wordt, zonder dat de schakelaar **1** gebruikt hoeft te worden.

Waarschuwingssignaal verlichting brandt nog

Als de lichten zijn ingeschakeld, klinkt er een signaal bij het openen van het bestuurdersportier om u te waarschuwen dat de lichten nog branden.



Mistlichten voor

Draai de centrale ring **4** van de schakelaar **1** tot het symbool tegenover het merkteken **5** staat, laat daarna los.

De werking is afhankelijk van de gevoerde verlichting; het controlelampje op het instrumentenpaneel gaat branden.

Functie bochtlichten

Als de dimlichten branden, gaat in bepaalde omstandigheden (snelheid, stuurwielhoek, vooruit rijden, richtingaanwijzer ingeschakeld enz.) een van de mistlichten vooraan aan om bij het draaien de bocht te verlichten.

38199



Mistachterlicht

Draai de centrale ring **4** van de schakelaar tot het symbool tegenover het merkteken **5** staat, laat daarna los.

Afhankelijk van de auto, gaat de schakelaar terug in stand 0 of blijft hij in dezelfde stand staan.

De werking is afhankelijk van de gevoerde verlichting; het controlelampje op het instrumentenpaneel gaat branden.

Zodra de weersomstandigheden dit toelaten moet u het mistachterlicht uitschakelen om de achter u rijdende weggebruikers niet te hinderen.

Uitschakelen van de mistlichten

Er zijn twee mogelijkheden:

- Draai, afhankelijk van de auto, met de hand opnieuw de middelste ring **4** om het merkteken **5** tegenover het symbool van het mistlicht te brengen dat u wilt uitschakelen of draai de ring **4** in stand **0**. Het bijbehorende controlelampje op het instrumentenpaneel licht op;
- de lichten gaan automatisch uit na het stoppen van de motor, bij het vergrendelen van de auto en, voor de mistachterlichten, bij het openen van het bestuurdersportier.

Bij het uitschakelen van de verlichting, gaan ook de mistlichten voor en achter uit.

Bij mist, sneeuw of bij het vervoer van voorwerpen die voorbij de voorkant van het dak uitsteken, werkt de automatische verlichting niet altijd.

Het inschakelen van de mistlichten blijft onder controle van de bestuurder: de controlelampjes op het instrumentenpaneel informeren u over het inschakelen (controlelampje brandt) of uitschakelen (controlelampje uit).

CLAXON EN LICHTSIGNALLEN

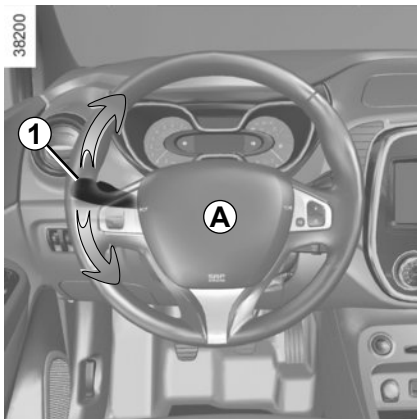

Claxon

Druk op het midden van het stuurwiel **A**.

Lichtsignaal

Trek voor een lichtsignaal de schakelaar **1** naar u toe.

Richtingaanwijzers

U verplaatst de schakelaar **1** evenwijdig aan het stuurwiel en in de richting waarin u dit gaat draaien.

Werking van de sneltoets

Tijdens het rijden wordt het stuur mogelijk slechts weinig gedraaid, waardoor de schakelaar niet vanzelf terugkomt in de ruststand.

Verplaats de schakelaar **1** in dit geval tot halverwege en laat hem dan los: de schakelaar komt terug in de beginstand en de richtingaanwijzer knippert drie keer.



Alarmknipperlichten

Druk op de schakelaar **2**.

Deze schakelaar schakelt gelijktijdig de vier knipperlichten en de zijknipperlichten in. Gebruik deze alleen als gevaar dreigt om andere weggebruikers te waarschuwen dat u gedwongen bent te stoppen op een abnormale plaats of zelfs waar dit verboden is, of bij bijzondere rij- of verkeersomstandigheden.

Afhankelijk van de uitvoering van de auto, kunnen tijdens krachtig remmen de knipperlichten automatisch inschakelen. U kunt deze uitschakelen door een keer op de schakelaar **2** te drukken.

KOPLAMPEN AFSTELLEN (1/2)

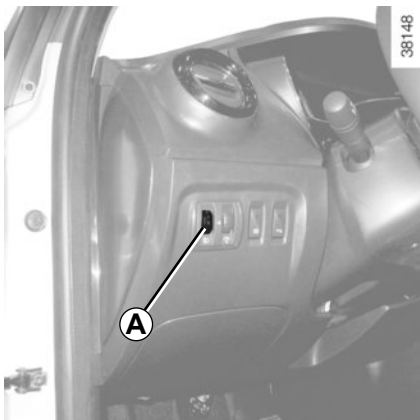

Bij de auto's die ermee uitgerust zijn, kan de knop **A** de stand van de koplampen aanpassen aan de belasting.

Als u deze knop **A** omlaag draait dan gaan de lichtbundels naar beneden; draait u de knop omhoog dan gaan de lichtbundels ook omhoog.

In geval van handmatige instellingen Voorbeelden van de stand van de schakelaar A, afhankelijk van de belading	
0	Bestuurder alleen of met een passagier voorin
1	Bestuurder met een passagier voorin, twee of drie passagiers achterin en bagage
2	Bestuurder met bagage (of belading) tot de maximaal toegelaten totale massa
3 et 4	Niet gebruiken

KOPLAMPEN AFSTELLEN (2/2)

Wanneer u links rijdt met een auto met de bestuurdersstoel aan de linkerkant (of andersom), bent u verplicht om tijdens uw verblijf de lichten tijdelijk af te stellen.

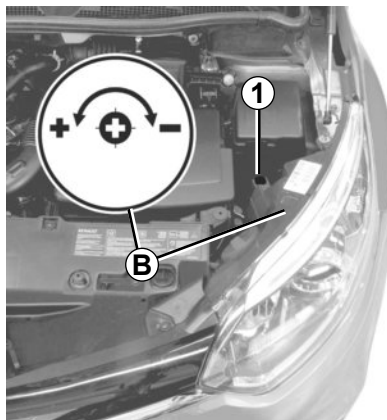

Tijdelijke afstelling

Open de motorkap en zoek de markering **B** nabij een van de koplampen.

Draai voor elke koplamp de schroef **1** met een schroevendraaier een kwartslag naar de - om de koplampen te laten zakken.

Plaats de schroef na uw verblijf opnieuw in de oorspronkelijke stand: draai de schroef **1** een kwartslag naar de + om de koplampen te laten stijgen.

RUITENWISSER, RUITENSPROEIER VOOR (1/2)

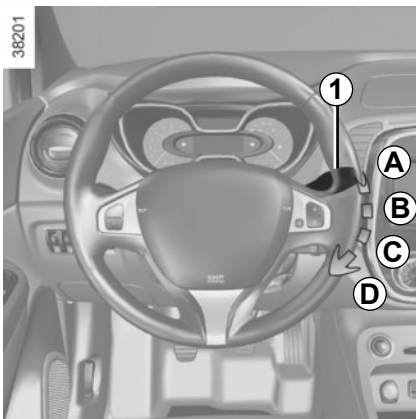

Contact aan, verplaats de schakelaar **1**

- **A uit.**
- **B wissen met intervallen.**
De wissers vegen met tussenpozen van enkele seconden. De duur van het interval is te regelen door de ring **2** te verdraaien;
- **C langzaam continu wissen.**
- **D snel continu wissen.**

De standen **B**, **C** en **D** zijn toegankelijk met contact aan.

Auto's met functie automatisch wissen

Bij draaiende motor: verplaats de schakelaar **1**.

- **A uit.**
 - **B automatisch wissen**
In deze stand signaleert het systeem water op de voorruit en schakelt het wissen in met een aangepaste wissnelheid. De inschakeldrempel van het wissen en de duur van het interval is te regelen door de ring **2** te verdraaien:
 - **E:** minimumgevoeligheid
 - **F:** maximumgevoeligheid
- NB:** bij mist of sneeuwval, werkt de ruitenswisser niet altijd automatisch en blijft deze onder controle van de bestuurder.

- **C langzaam continu wissen.**
- **D snel continu wissen.**

De stand **C** is toegankelijk met contact aan. De standen **B** en **D** zijn uitsluitend toegankelijk bij draaiende motor.

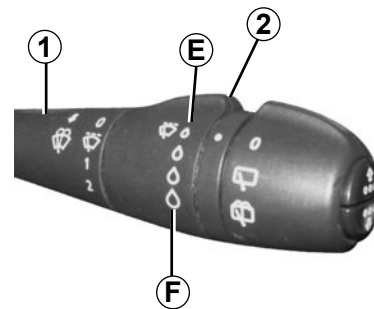

Bijzonderheid

Tijdens het rijden gaat de wisser langzamer werken als de auto stopt. Voorbeeld: van snel continu wissen gaat u naar langzaam continu wissen.

Zodra de auto weer gaat rijden, beginnen de wissers weer met de oorspronkelijk ingestelde snelheid te werken.

Als u de schakelaar **1** in een andere stand zet, schakelt u daarmee dit automatisme uit.

Wanneer de auto gestart wordt met de schakelaar in stand **D**, zullen de ruitenswissers langzaam continu wissen. U moet de schakelaar opnieuw in stand **D** zetten om snel continu wissen in te schakelen.

RUITENWISSER, RUITENSPROEIER VOOR (2/2)

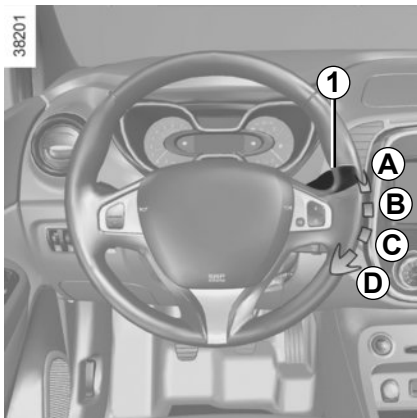

Ruitensproeier

Contact aan: trek de schakelaar **1** naar u toe.

Door een korte actie komt de ruitensproeier in werking en maakt de ruitensproeier één wisbeweging.

Door een lange actie komt de ruitensproeier in werking en maakt de ruitensproeier drie wisbewegingen, en na enkele seconden nog een vierde.

Probeer niet de ruitensproeierbladen omhoog te zetten. Zij kunnen niet los van de voorruit omhoog blijven staan. Voor het vervangen van de bladen, raadpleeg de paragraaf "Ruitensproeierbladen" in hoofdstuk 5.



Controleer bij werkzaamheden onder de motorkap, of de schakelaar van de ruitensproeier in stand **A** (uit) staat.

Risico van verwonding.



Voordat u iets aan de voorruit doet (wassen van de auto, ontdooien, reinigen van de voorruit, enz.) moet u de schakelaar **1** in stand **A** (uit) zetten.

Risico van verwonding en/of beschadigen.

Bij sneeuwval of als het vriest, maakt u de voorruit (inclusief de centrale zone achter de binnenspiegel) en de achterruit vrij voordat u de ruitensproeiers inschakelt (risico van oververhitting van de motor).

Let op de staat van de ruitensproeierbladen. Hun levensduur hangt van u af:

- zij moeten schoon blijven: reinig de bladen, de voorruit en de achterruit regelmatig met water en zeep;
 - gebruik ze niet als de voorruit of de achterruit droog is;
 - maak ze los van de voorruit of achterruit als ze lang niet gebruikt zijn.
- Vervang ze in elk geval, zodra hun werking afneemt, ongeveer eens per jaar.

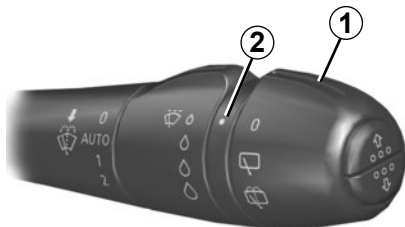

Achterruitwisser met interval afhankelijk van de snelheid

Contact aan, draai het einde van de schakelaar **1** tot het merkteken **2** tegenover het symbool staat.

De frequentie van het wissen varieert afhankelijk van de snelheid.

Ruitenwisser en sproeier achter

Contact aan, draai het einde van de schakelaar **1** tot het merkteken **2** tegenover het symbool staat. Als u de schakelaar loslaat, blijft de achterruitwisser werken.

Door een korte actie beweegt de ruitenwisser achteraan.

Door een lange actie komt de ruitensproeier achteraan in werking en maakt de ruitenwisser twee wisbewegingen, en na enkele seconden nog een derde.

Bijzonderheid

Als de ruitenwisser van de voorruit in werking is of in de automatische stand staat, gaat de achterruitwisser wissen met intervallen zodra u de achteruitversnelling inschakelt.

Afhankelijk van de auto kunt u deze functie met behulp van het aanraakscherm uitschakelen. Raadpleeg het instructieboekje van de uitrusting voor meer informatie.



Voordat u iets aan de voorruit doet (wassen van de auto, ontdooien, reinigen van de voorruit, enz.) moet u de schakelaar **1** in stand "uit" zetten.

Risico van verwonding of beschadiging.

Bij sneeuwval of als het vriest, maakt u de voorruit (inclusief de centrale zone achter de binnenspiegel) en de achterruit vrij voordat u de ruitensproeiers inschakelt (risico van oververhitting van de motor).

Let op de staat van de ruitenwisserbladen. Hun levensduur hangt van u af:

- zij moeten schoon blijven: reinig de bladen, de voorruit en de achterruit regelmatig met water met zeep;
- gebruik ze niet als de voorruit of achterruit droog zijn;
- maak ze los van de voorruit of achterruit als ze lang niet gebruikt zijn.

Vervang ze in elk geval, zodra hun werking afneemt, ongeveer eens per jaar.

Voordat u de ruitenwisser achter gebruikt moet u controleren of niets de beweging van de wisser hindert.

Gebruik de ruitenwisserarm niet om de achterklep mee te openen of te sluiten.

BRANDSTOFTANK (1/3)

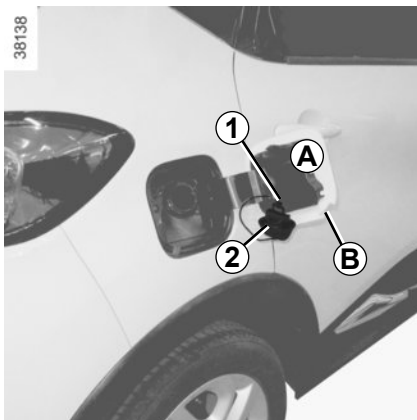

Bruikbare inhoud van de tank: ongeveer 45 liter .

Afhankelijk van de auto heeft de motor **0,9 TCE** een tank met een bruikbare inhoud van ongeveer **40** of **45 liter**.

Open het klepje **A** met een vinger in de uitsparing **B**. Tijdens het tanken gebruikt u de houder **1** op het klepje **A** om de dop **2** aan op te hangen.

Controleer na het tanken, of de dop en het klepje gesloten zijn.

Soort brandstof

Gebruik **brandstof van goede kwaliteit** die overeenkomt met de normen die in elk land zijn vastgelegd en **beslist** overeenkomt met de indicaties op de sticker op klepje **A**. Raadpleeg de paragraaf “Gegevens van de motor” in hoofdstuk 6.

Dieselmotor

Gebruik **uitsluitend** dieselbrandstof die overeenkomt met de indicaties op de sticker aan de binnenkant van het klepje **A**.



De tankdop is van een speciaal type.

Vraag naar ditzelfde type als u een andere dop koopt. Ga naar een merkdealer.

Rook niet tijdens het tanken en ontsteek geen open vuur in de nabijheid van de brandstoftank of de tankdop.

Maak de omgeving van het vulsysteem niet schoon met een hogedrukreiniger.

Benzinemotor

Gebruik **uitsluitend** ongelode benzine. Het octaangehalte (RON) moet overeen komen met de indicaties op de sticker op het klepje **A**. Raadpleeg de paragraaf “Gegevens van de motor” in hoofdstuk 6.



Vermeng de dieselbrandstof nooit met benzine (loodvrij of E85), zelfs niet een kleine hoeveelheid.

Gebruik geen ethanol als uw auto hier niet voor aangepast is.

Voeg geen toevoegmiddel toe aan de brandstof, anders kan de motor beschadigd raken.

BRANDSTOFTANK (2/3)

Tanken van brandstof

Wanneer het contact uit is, steekt u het vulpistool **zo ver mogelijk** naar binnen voordat u met tanken begint (spatgevaar).

Houd tijdens het tanken het vulpistool in deze stand tot u klaar bent met tanken.

Als het vulpistool automatisch is afgeslagen, mag u het nog maximaal twee keer gebruiken, om voldoende ruimte in de tank over te houden voor het uitzetten van de brandstof. Let op dat bij het tanken geen water bij de brandstof komt. Het klepje **A** en zijn omgeving moeten schoon blijven.

Benzinemotor

Schade die ontstaan is als gevolg van het tanken van loodhoudende benzine wordt niet door de fabrieksgarantie gedekt.

Om te voorkomen dat er abusievelijk loodhoudende benzine wordt getankt, heeft de vulhals een nauwe doorlaat met een veiligheidssysteem **waarin alleen een vulpistool met ongelode benzine past**.



Auto uitgerust met de functie Stop and Start

Voordat brandstof wordt getankt, moet de motor worden afgezet (en niet op stand-by worden gezet): zet de motor af met een druk op de motorstopknop **3** (raadpleeg de paragraaf “Starten/stoppen van de motor” in hoofdstuk 2).



Aanhoudende stank van brandstof

In geval van een aanhoudende stank van brandstof, moet u:

- onmiddellijk stoppen, rekening houdend met het overige verkeer en het contact afzetten;
- de alarmknipperlichten aanzetten en alle passagiers uit laten stappen en ze ver van het verkeer houden;
- roep de hulp in van een merkdealer.

BRANDSTOFTANK (3/3)

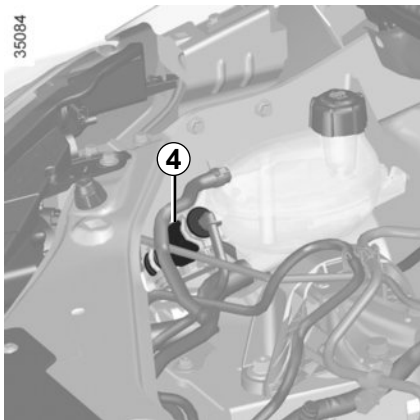

Tank leeggereden bij dieselmotor

Auto's met ontluchtingspompje 4

Als de auto stilgevallen is door brandstofgebrek, moet u het brandstofcircuit ontlichten voordat u probeert de motor weer te starten. Vul het reservoir met minimum 8 liter dieselbrandstof.

Beweeg verschillende keren het pompje 4.

Vervolgens kunt u de motor weer starten.

Neem als na verschillende pogingen, de motor niet weer start, contact op met een merkdealer.



Auto's zonder ontluchtingspompje 4

Steek de card **RENAULT** in de kaartlezer 5. Druk op de startknop 3 zonder de pedalen aan te raken. Wacht een paar minuten voordat u de auto start. Hiermee kan het brandstofcircuit worden ontlicht. Als de motor niet start, herhaalt u de procedure.



Wijzig of repareer niet zelf het brandstofsysteem (rekeneenheden, bedrading, brandstofcircuit, inspuitstukken of verstuivers, beschermkappen) vanwege de grote gevaren voor de veiligheid die hierdoor kunnen ontstaan. Laat deze werkzaamheden uitsluitend door uw merkdealer uitvoeren.



Let op bij werkzaamheden dicht bij de motor, deze kan nog warm zijn. Bovendien kan de ventilatormotor onverwacht gaan draaien.

Risico van verwonding.

Hoofdstuk 2: Het rijden

(met tips voor zuinig en milieubewust autorijden)

Inrijden	2.2
Starten, Stoppen van de motor	2.3
Functie Stop & Start	2.6
Bijzonderheden versies met benzinemotor	2.10
Bijzonderheden versies met dieselmotor	2.11
Versnellingshendel / Handrem	2.12
Tips voor het rijden, Eco-rijden	2.13
Tips voor onderhoud en minder luchtverontreiniging	2.18
Milieu	2.19
Waarschuwing bij verlies van bandenspanning	2.20
Rijhulpsystemen	2.27
Snelheidsbegrenzer	2.32
Snelheidsregelaar	2.35
Parkeerhulp	2.39
Achteruitrijcamera	2.41
Automatische transmissie	2.43

INRIJDEN

Benzinemotor

Rijd de eerste **1000 km** niet sneller dan 130 km/uur in de hoogste versnelling en laat de motor met niet meer dan 3000 tot 3500 tr/min draaien.

Pas na **ongeveer 3000 km** zult u over het volle vermogen van de motor kunnen beschikken.

Onderhoudsbeurten: zie het onderhoudsdocument van uw auto.

Dieselmotor

Rijd de eerste **1500 km** niet sneller dan 130 km/uur in de hoogste versnelling en laat de motor met niet meer dan 2500 tr/min draaien. Daarna kunt u sneller rijden maar pas na 6000 km zult u over het volle vermogen van de motor kunnen beschikken.

Trek tijdens het inrijden nooit snel op. Als de motor nog koud is mag u hem in de lagere versnellingen nooit met een hoog toerental laten draaien.

Onderhoudsbeurten: zie het onderhoudsdocument van uw auto.

STARTEN, STOPPEN VAN DE MOTOR (1/3)



RENAULT card afstandsbediening

Als u bent ingestapt, steekt u de RENAULT card met de geïntegreerde sleutel naar u toe gericht, zo diep mogelijk in de kaartlezer **2**.

Om te starten, drukt u op de knop **1**. Als een versnelling ingeschakeld is, is het indrukken van het koppelingspedaal voldoende om te kunnen starten.



“Handsfree” RENAULT card

De RENAULT card moet zich in de kaartlezer **2** of binnen de detectiezone **3** bevinden.

Om te starten drukt u op het rempedaal of het koppelingspedaal en drukt u op de knop **1**. Als een versnelling ingeschakeld is, is het indrukken van het koppelingspedaal voldoende om te kunnen starten.

Starten met geopende achterklep in handsfree stand

In dat geval mag de RENAULT card zich niet in bagageruimte bevinden.

Bijzonderheden

Auto's met automatische transmissie

De hendel moet in stand **P** staan.

Alle auto's

- Als niet is voldaan aan een van deze startvoorwaarden, verschijnt of knippert (afhankelijk van de auto) het bericht “Druk op rem + START ” of “Ontkoppel + START” of “Selecteer stand P” op het instrumentenpaneel.
- in sommige gevallen moet het stuurwiel worden bewogen bij het indrukken van de startknop **1** om het ontgrendelen van de stuurkolom mogelijk te maken, de boodschap “DRAAI STUURWIEL + START” waarschuwt u;
- indien u de motor start bij erg lage buitentemperatuur (kouder dan $-10\text{ }^{\circ}\text{C}$): houd het koppelingspedaal ingedrukt tot de motor start.

STARTEN, STOPPEN VAN DE MOTOR (2/3)



Functie accessoires

(Contact aanzetten)

Zodra u bent ingestapt, kunt u beschikken over een aantal functies van de auto (radio, navigatiesysteem, ruitenwisher, enz.).

Voor andere functies:

- auto's met een **RENAULT card afstandsbediening**, steek de card in de lezer **2**;
- auto's met een **“handsfree” RENAULT card** met de card in het interieur of in de kaartlezer **2**, druk op de knop **1** zonder de pedalen in te drukken.

N.B.: afhankelijk van de auto, start de motor door het indrukken van de knop **1**.

Bij een storing

In sommige gevallen werkt de “handsfree” RENAULT card niet:

- batterij van de RENAULT card leeg, accu ontladen, enz.
- nabijheid van een apparaat dat de dezelfde frequentie gebruikt (scherm, mobiele telefoon, computerspel, enz.);
- de auto bevindt zich in een sterk elektromagnetisch veld.

De boodschap “KAART INVOEREN A_U_B_” verschijnt op het instrumentenpaneel.

Steek de RENAULT zo diep mogelijk in de lezer **2**.



Verantwoordelijkheid van de bestuurder tijdens het parkeren of stoppen van de auto

Laat nooit, zelfs niet eventjes, een kind, een afhankelijke volwassene of een dier in de auto achter als u deze verlaat.

Ze kunnen zichzelf of anderen in gevaar brengen door bijvoorbeeld de motor te starten, organen te bedienen zoals bijvoorbeeld de ruitbediening, of de portieren te vergrendelen.

Bovendien kan bij warm en/of zonnig weer de temperatuur in het interieur heel erg snel oplopen.

LEVENSGEVAAR OF GEVAAR VAN ERNSTIG LETSEL.

STARTEN, STOPPEN VAN DE MOTOR (3/3)



Voorwaarden voor het stoppen van de motor

De auto moet stilstaan, met de hendel in stand **N** of **P** bij een auto met een automatische transmissie.

Bijzonderheid

Afhankelijk van de auto stoppen de accessoires (radio enz.) met werken zodra de motor wordt uitgeschakeld, het bestuurdersportier wordt geopend of de portieren worden vergrendeld.

RENAULT card afstandsbediening

Card in de lezer **2**, druk op de knop **1**: de motor stopt. In dit geval vergrendelt de stuurkolom als de kaart uit de lezer wordt gehaald.

Bijzonderheid

Als de card niet in de lezer zit als u de motor wilt stoppen, verschijnt de boodschap "KAART AFWEZIG INGEDRUKT HOUDEN" op het instrumentenpaneel: druk langer dan twee seconden op de knop **1**.

"Handsfree" RENAULT card

Card in de auto, druk op de knop **1**: de motor stopt. De stuurkolom vergrendelt bij het openen van het bestuurdersportier of bij het vergrendelen van de auto.

Als de card niet in het interieur aanwezig is als u de motor wilt stoppen, verschijnt de boodschap "KAART AFWEZIG INGEDRUKT HOUDEN" op het instrumentenpaneel: druk langer dan twee seconden op de knop **1**.



Controleer, als u de auto verlaat en vooral als u de RENAULT card bij u heeft, of de motor echt gestopt is.



Verantwoordelijkheid van de bestuurder tijdens het parkeren of stoppen van de auto

Laat nooit, zelfs niet eventjes, een kind, een afhankelijke volwassene of een dier in de auto achter als u deze verlaat.

Ze kunnen zichzelf of anderen in gevaar brengen door bijvoorbeeld de motor te starten, organen te bedienen zoals bijvoorbeeld de ruitbediening, of de portieren te vergrendelen.

Bovendien kan bij warm en/of zonnig weer de temperatuur in het interieur heel erg snel oplopen.

LEVENSGEVAAR OF GEVAAR VAN ERNSTIG LETSEL.

FUNCTIE STOP AND START (1/4)

Dit systeem zorgt voor een lager brandstofverbruik en vermindert de uitstoot van broeikasgassen. Het systeem wordt automatisch ingeschakeld wanneer de auto begint te rijden. Tijdens het rijden zet het systeem de motor af (op stand-by) wanneer de auto stilstaat (file, voor een stoplicht enz.).

Omstandigheden waarbij de motor op stand-by wordt gezet

De auto heeft na de laatste stilstand gereden.

Voor auto's met automatische versnellingsbak:

- de versnellingsbak staat in stand D, M of N;

en

- het rempedaal wordt (voldoende hard) ingedrukt;

en

- het gaspedaal wordt niet ingedrukt;

en

- de snelheid is nul gedurende ongeveer 1 seconde

De motor blijft op stand-by staan wanneer stand P inschakelt, of wanneer stand N inschakelt terwijl de parkeerrem is aangetrokken en het rempedaal wordt losgelaten.

Voor auto's met een handgeschakelde versnellingsbak:

- de versnellingshendel in de neutrale stand staat (neutraal);

en

- het koppelingspedaal wordt losgelaten

Als het controlelampje  knippert, is het koppelingspedaal niet voldoende losgelaten;

en

- de auto rijdt met een snelheid die lager is dan ongeveer 3 km/u.

In alle auto's gaat het controlelampje  op het instrumentenpaneel vast branden om u te waarschuwen dat de motor op stand-by staat.

De uitrustingen van de auto blijven in werking terwijl de motor stilstaat.

Wanneer de motor afslaat terwijl het systeem in werking is, moet u het koppelingspedaal volledig induwen om de motor weer te starten.



Wanneer de motor op stand-by staat, werkt de rembekrachtiging niet.



Rijd niet met de auto wanneer de motor op stand-by staat (het waarschuwingslampje  wordt op het instrumentenpaneel weergegeven).



Voordat u uit de auto stapt, moet u het contact verbreken door de stopknop van de motor in te drukken (raadpleeg de paragraaf "Starten, stoppen van de motor").

FUNCTIE STOP AND START (2/4)

Verhinderen dat de motor op stand-by wordt gezet

In bepaalde omstandigheden, zoals bij invoegen op een kruispunt, is het mogelijk de motor draaiende te houden om snel te kunnen starten.

Voor auto's met automatische versnellingsbak:

laat de auto stilstaan en oefen slechts een lichte druk uit op het rempedaal

Voor auto's met een handgeschakelde versnellingsbak:

houd het koppelpedaal ingedrukt

Stand-by uitschakelen

Voor auto's met automatische versnellingsbak:

- het rempedaal is niet ingedrukt en stand D of M is ingeschakeld, of
- het rempedaal wordt losgelaten, stand N is ingeschakeld en de parkeerrem is vrijgezet of,
- het rempedaal wordt opnieuw ingedrukt, of stand P is ingeschakeld of stand N is ingeschakeld terwijl de parkeerrem is vastgezet of,
- stand R is ingeschakeld of,
- het gaspedaal wordt ingedrukt.

Voor auto's met een handgeschakelde versnellingsbak:

- de versnellingsbak staat in neutraal en het koppelpedaal wordt lichtjes ingedrukt of,
- de versnelling is ingeschakeld en het koppelpedaal is volledig ingedrukt.

Bijzonderheid: afhankelijk van de auto,

brandt het controlelampje  gedurende enkele seconden op het instrumentenpaneel als u het contact uitzet wanneer de motor op stand-by staat.

Voordat brandstof wordt getankt, moet de motor worden afgezet (en niet op stand-by worden gezet): u moet de motor afzetten door de stopknop van de motor in te drukken (raadpleeg de paragraaf "Starten, stoppen van de motor").

FUNCTIE STOP AND START (3/4)

Omstandigheden waarbij de motor niet op stand-by wordt gezet

Onder bepaalde omstandigheden kan het systeem de motor niet op stand-by zetten. Dit is het geval als:

- de achteruitversnelling is ingeschakeld;
- de motorkap niet is vergrendeld;
- het bestuurdersportier niet is gesloten;
- de autogordel van de bestuurder niet is vastgemaakt;
- de buitentemperatuur te laag of te hoog is (lager dan circa 0 °C of hoger dan circa 30 °C);
- de accu onvoldoende geladen is;
- het verschil tussen de temperatuur in de auto en de ingestelde temperatuur van de thermostatische airconditioning te groot is;

- de helling bedraagt meer dan ongeveer 12% voor voertuigen die zijn uitgerust met een automatische versnellingsbak;
- de functie “helder zicht” is ingeschakeld (raadpleeg de paragraaf “thermostatische airconditioning” in hoofdstuk 3);
- de motortemperatuur is te laag;
- de luchtzuiveringscyclus wordt vernieuwd;
- ...

Het controlelampje  of, afhankelijk van de auto, de boodschap “AUTOM STOP NIET BESCHIKBAAR” verschijnt op het instrumentenpaneel om u te waarschuwen dat de motor niet op stand-by kan worden gezet.



Schakel altijd de functie Stop and Start uit voordat u werkzaamheden in de motorruimte uitvoert.

Bijzondere gevallen

Als de bestuurder, terwijl de motor is afgezet (verkeersopstopping, stilstaan voor een stoplicht enz.), zijn gordel losmaakt of het bestuurdersportier opent, of uit zijn stoel komt, wordt het contact verbroken.

Om weer weg te rijden en het Stop and Start-systeem weer in te schakelen, drukt u op de startknop (raadpleeg de paragraaf “Starten, stoppen van de motor” in hoofdstuk 2).

FUNCTIE STOP AND START (4/4)

Bijzonderheid van het automatisch weer starten van de motor

Onder bepaalde omstandigheden kan de motor vanzelf weer starten om uw veiligheid en uw comfort te waarborgen.

Dat kan zich met name voordoen wanneer:

- de buitentemperatuur te laag of te hoog is (lager dan circa 0 °C of hoger dan circa 30 °C);
- de functie "helder zicht" is ingeschakeld (raadpleeg de paragraaf "thermostatische airconditioning" in hoofdstuk 3);
- de accu onvoldoende geladen is;
- de rijsnelheid van de auto hoger is dan 5 km/u (bij af dalen);
- het rempedaal herhaaldelijk wordt ingedrukt of er vaak wordt geremd;
- ...



Als de functie Stop and Start is geactiveerd, kan in noodgevallen de motor opnieuw worden gestart door het koppelpedaal in te drukken.

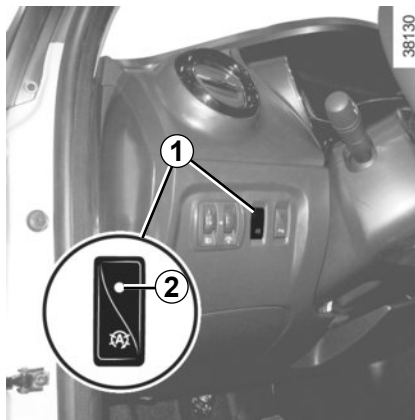

Inschakelen, uitschakelen van de functie

Druk de schakelaar **1** in om de functie uit te schakelen. De boodschap "Stop & start niet actief" verschijnt op het instrumentenpaneel en het controlelampje **2** in de schakelaar gaat branden.

Met nog een keer indrukken schakelt u het systeem weer in. De boodschap "Stop & start actief" verschijnt op het instrumentenpaneel en het controlelampje **2** in de schakelaar **1** dooft.

Bijzonderheid: als de motor op stand-by staat en op de schakelaar **1** wordt gedrukt, wordt de motor automatisch opnieuw gestart.

Het systeem wordt automatisch weer ingeschakeld bij elke vrijwillige start van het voertuig door het indrukken van de startknop (raadpleeg de paragraaf "Starten, stoppen van de motor" in hoofdstuk 2).

Storingen

Wanneer de boodschap "Stop & start controleren" op het instrumentenpaneel verschijnt en tegelijkertijd het controlelampje **2** in de schakelaar **1** oplicht, wordt het systeem uitgeschakeld.

Raadpleeg een merkdealer.



Voordat u uit de auto stapt, moet u het contact verbreken door de stopknop van de motor in te drukken (raadpleeg de paragraaf "Starten, stoppen van de motor").

BIJZONDERHEDEN VAN DE BENZINEMOTOR

Onder bepaalde omstandigheden, zoals:

- te lang doorrijden als het waarschuwing-lampje brandstofreserve brandt;
- het gebruik van loodhoudende benzine;
- het gebruik van niet goedgekeurde toevoegingen aan de motorolie of de brandstof.

Of bij het optreden van storingen zoals:

- een defecte ontsteking, brandstofgebrek of losse bougiekabel waardoor de ontsteking overslaat en de auto met horten en stoten rijdt;
- vermogensverlies van de motor,

kan de **katalysator oververhit raken** waardoor hij **minder effectief** wordt, defect kan raken en ook **andere delen van de auto te heet kunnen worden**.

Indien u één van de hiervoor genoemde storingen constateert, dient u uw auto zo spoedig mogelijk door een merkdealer te laten herstellen.

Door de in het onderhoudsboekje voorgescreven onderhoudsbeurten uit te laten voeren door een merkdealer kunt u dergelijke storingen voorkomen.

Bij startmoeilijkheden

Als de auto **niet** direct aanslaat mag u de startmotor niet lang achtereen laten draaien om beschadiging van de katalysator te voorkomen. **Ook mag de auto niet worden aangeduwd of aangesleept, zolang de oorzaak van het defect niet is opgespoord en verholpen.**

Ga niet door met starten maar roep de hulp in van een merkdealer en laat de storing verhelpen.



Parkeer de auto niet of blijf niet met draaiende motor staan op een plaats waar de uitlaat zich boven brandbaar materiaal bevindt. Onder ongunstige omstandigheden (droogte, harde wind) kan brand ontstaan als de hete uitlaat in contact komt met gras of bladeren.

BIJZONDERHEDEN VAN DE UITVOERINGEN MET EEN DIESELMOTOR

Toerental van de dieselmotor

Dieselmotoren hebben een inspuitspomp die ervoor zorgt dat het afgestelde motor-toerental in geen van de versnellingen kan worden overschreden.

Als de boodschap "Controleer lucht-verontreiniging" wordt weergegeven en de con-

trolampjes  en  oplichten, raadpleeg dan snel een merkdealer.

Afhankelijk van de gebruikte brandstofsoort, kan er soms witte rook ontstaan tijdens het rijden.

Dit wordt veroorzaakt door het automatisch reinigen van het roetfilter en heeft geen gevolgen voor het rijgedrag van de auto.

Als de tank is leeg gereden

Als het tanken gebeurt na dat **de tank geheel leeggereden is**, is het noodzakelijk het brandstofcircuit te ontlichten: raadpleeg de paragraaf "brandstoftank" in hoofdstuk 1 voordat u de motor weer start.

Voorzorgen in de winter

Om problemen bij vorst te voorkomen:

- zorg dat de accu steeds goed geladen is,
- laat het brandstofpeil in de tank niet onnodig laag komen om condensatie van waterdamp tegen te gaan.



Parkeer de auto niet of blijf niet met draaiende motor staan op een plaats waar de uitlaat zich boven brandbaar materiaal bevindt. Onder ongunstige omstandigheden (droogte, harde wind) kan brand ontstaan als de hete uitlaat in contact komt met gras of bladeren.

VERSNELLINGSHENDEL/HANDREM

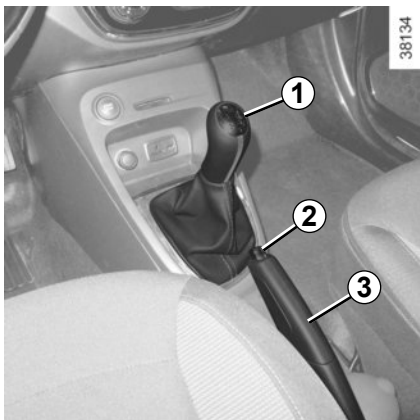

Versnellingshendel

Inschakelen achteruitversnelling

Auto's met handgeschakelde versnellingsbak: volg de tekening op knop 1.

Auto's met een automatische transmissie: raadpleeg de paragraaf "Automatische transmissie" in hoofdstuk 2.

De achteruitrijlichten gaan branden, zodra de achteruitversnelling is ingeschakeld en het contact aanstaat.

Handrem

Vrijzetten

Trek de handgreep 3 iets omhoog waarna u de knop 2 indrukt en de handgreep omlaag duwt.

Indien u de handgreep niet voldoende terug duwt, blijft op het instrumentenpaneel een rood waarschuwingslampje branden.

Vastzetten

Trek de handgreep 3 omhoog. Controleer of de auto blijft stilstaan. Het controlelampje



op het instrumentenpaneel licht op.



Bij het manoeuvreren kan de auto aan de onderkant ergens tegenaan rijden (bijvoorbeeld: contact met een paaltje, een trottoir of ander stadsmeubilair) en daardoor beschadigen (bijvoorbeeld: vervorming van een as, enz.).

Om ieder risico van een ongeluk te voorkomen, moet u uw auto door een merkdealer laten controleren.



Tijdens het rijden moet de handrem helemaal vrij gezet zijn (rood waarschuwingslampje uit), risico van oververhitting of beschadiging.



Bij stilstaande auto kan het nodig zijn, afhankelijk van de helling en de belasting van de auto, de handrem minstens twee extra tanden vaster zetten en een versnelling in te schakelen (1^e of achteruitversnelling voor de auto's met handgeschakelde versnellingsbak) of stand **P** voor de auto's met automatische transmissie.

TIPS VOOR HET RIJDEN, ECO-MODUS (1/5)

Het brandstofverbruik is goedgekeurd overeenkomstig een voorgeschreven standaardmethode. Deze methode is voor alle autofabrikanten hetzelfde en maakt het mogelijk om auto's met elkaar te vergelijken. Het werkelijke verbruik is afhankelijk van de gebruiksomstandigheden van de auto, de uitrustingen en de rijstijl. Raadpleeg voor een optimaal brandstofverbruik onderstaande aanbevelingen.

Afhankelijk van de auto beschikt u over verschillende functies die u kunnen helpen het brandstofverbruik te verminderen:

- de toerenteller;
- Indicatielampje voor overschakelen naar de volgende versnelling;
- het indicatielampje rijstijl;
- de trajectbalans en tips voor zuinig rijden via het multimediadisplay;
- de ECO-modus die door de ECO-knop wordt geactiveerd.

Deze informatie wordt aangevuld door het navigatiesysteem, als de auto hiermee is uitgerust.



Indicatielampje voor overschakelen naar de volgende versnelling 1

Afhankelijk van de auto geeft een waarschuwinglampje op het instrumentenpaneel het beste moment aan om naar een hogere of lagere versnelling te schakelen om het brandstofverbruik zo laag mogelijk te houden:



schakel een hogere versnelling in;



schakel naar een lagere versnelling.

Indicatielampje rijstijl 2

Dit lampje informeert u in real time over uw rijstijl. U wordt gewaarschuwd door de kleur van het lampje 2.

- Groen: u rijdt rustig en zuinig;
- Geel: u rijdt niet rustig genoeg;
- Oranje: u rijdt te brusk.

Voor in -of uitschakelen van de rijstijlindicatie raadpleegt u het instructieboekje van het multimediastelsel.

TIPS VOOR HET RIJDEN, ECO-MODUS (2/5)



Trajectbalans

Nadat de motor is afgezet, geeft de "Trajectbalans"-weergave op het scherm 3 informatie over uw laatste traject.

Het geeft aan:

- het gemiddeld verbruik;
- het aantal afgelegde kilometers;
- het aantal gewonnen kilometers.

Een algemene melding van 0 tot 100 geeft u de mogelijkheid om uw prestaties als zuinige bestuurder in te schatten. Hoe hoger het cijfer, hoe lager het brandstofverbruik.

De tips voor zuinig rijden worden u gegeven om uw prestaties te verbeteren.

Het opslaan van uw voorkeurstrajecten geeft u de mogelijkheid om uw prestaties te vergelijken.

Voor meer informatie raadpleegt u het instructieboekje van het multimediasysteem.

TIPS VOOR HET RIJDEN, ECO-MODUS (3/5)

stand ECO

De ECO-modus is een functie die het brandstofverbruik zo laag mogelijk houdt. Deze werkt op bepaalde stroomverbruikende systemen in de auto (verwarming, airconditioning, stuurbechrchtiging enzovoort) en op bepaalde rijactiviteiten (versnellen, vertragen, schakelen, gebruik van snelheidsregelaar enzovoort).

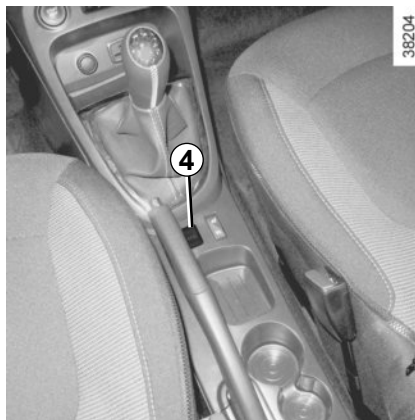

Activeren van de functie

Druk op de schakelaar 4.

Het controlelampje 5 **ECO** verschijnt op het instrumentenpaneel om de inschakeling te bevestigen.

Tijdens het rijden kan de ECO-modus tijdelijk worden uitgezet om de motor weer op volle kracht te laten werken.

Druk daartoe het gaspedaal diep in.

De ECO-modus wordt weer ingeschakeld zodra u de druk op het gaspedaal vermindert.

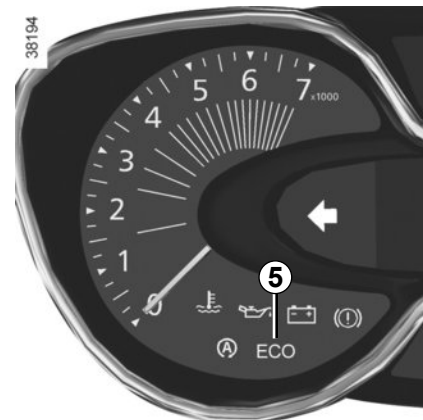

Uitschakelen van de functie

Druk op de schakelaar 4.

Het controlelampje 5 **ECO** op het instrumentenpaneel gaat uit om de uitschakeling te bevestigen.

TIPS VOOR HET RIJDEN, ECO-MODUS (4/5)

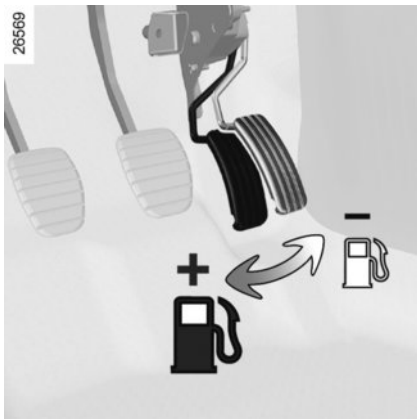

Tips voor het rijden en ECO-rijden

Rijgedrag

- Rijd kalm tot de motor zijn bedrijfstemperatuur heeft bereikt; dit is beter dan warmdraaien bij stilstaande auto.
- Snelheid kost geld.
- "Sportief" rijden kost brandstof: rijd daarom soepel en kijk ver vooruit.
- Laat het toerental van de motor in de lagere versnellingen niet te ver oplopen. Kies indien mogelijk altijd de hoogste versnelling.

- Rijd bij een stoplicht kalm weg.
- Rem zo weinig mogelijk. Regel de snelheid van de auto met het gaspedaal door voor een obstakel of een bocht tijdig gas terug te nemen.
- Geef op een helling geen gas bij maar houd het gaspedaal bij voorkeur in dezelfde stand.
- Bij een moderne auto is het niet nodig bij het schakelen tweemaal te ontkoppelen of voor het stilzetten van de motor nog even gas te geven.
- Diepe plassen, overstromingen:



Rijd niet door als het water op de weg hoger staat dan de onderrand van de velgen.



Hinder bij het rijden

Gebruik aan bestuurderskant uitsluitend een mat die bestemd is voor uw auto en die is vastgemaakt aan de daarvoor aanwezige onderdelen. Controleer regelmatig de bevestiging ervan. Gebruik niet meerdere matten op elkaar.

Gevaar van hakende pedalen

TIPS VOOR HET RIJDEN, ECO-MODUS (5/5)

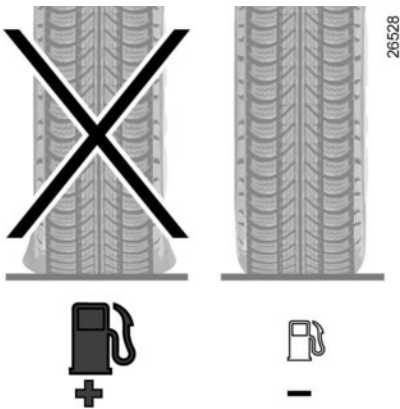

Banden

- Door een te lage bandenspanning neemt het verbruik toe.
- Indien banden worden gemonteerd die niet zijn voorgeschreven, kan het verbruik stijgen.



Tips voor het gebruik

- Gebruik bij voorkeur de ECO-modus.
- Ook het opwekken van elektriciteit kost brandstof. Schakel alleen die verbruikers in die u nodig hebt. **Maar** veiligheid voor alles: Rijd met dimlicht zodra het zicht minder wordt (zien en gezien worden).
- Gebruik de ventilatie-openingen. Bij 100 km/u verhogen opestaande ruiten het verbruik met 4%.
- Vul de tank niet tot aan de rand, dit voorkomt overstromen.

- **Voor auto's met airconditioning** is een hoger brandstofverbruik normaal (vooral in stadsverkeer) als de airconditioning aanstaat. Voor auto's met een airconditioning zonder automatische werkstand, zet het systeem uit, als u het niet meer nodig hebt.

Tips voor zuinig rijden en minder luchtverontreiniging:

- Open bij zeer warm weer of als de auto in de zon heeft gestaan enkele minuten de portieren voordat u start, zodat de hete lucht uit de auto kan ontsnappen.
- Rijd niet met een leeg imperiaal op uw auto.
 - Gebruik een aanhangwagen voor het vervoer van grote voorwerpen.
 - Gebruik een goedgekeurde dakspoiler als u met een caravan op reis gaat en stel de spoiler in de juiste stand af.
 - Gebruik uw auto zo weinig mogelijk op korte afstanden. De motor komt dan niet op temperatuur.

TIPS VOOR ONDERHOUD EN MINDER LUCHTVERONTREINIGING

Uw auto voldoet aan de eisen voor de recycling en het terugwinnen van materialen van de auto bij de sloop, die van kracht worden in 2015.

Bepaalde onderdelen van uw auto zijn daarom ontwikkeld met het oog op hun later recycling.

Deze onderdelen zijn gemakkelijk te demonteren om opgehaald en behandeld te worden door gespecialiseerde recyclingbedrijven.

Door zijn ontwerp, door de fabrieksafstellingen en door zijn matig verbruik is uw auto in overeenstemming met de wettelijke bepalingen over luchtverontreiniging in ons land. Hij produceert zo weinig mogelijk schadelijke uitlaatgassen en rijdt zo zuinig mogelijk. Maar de luchtverontreiniging en het verbruik van uw auto hangen ook van u af. Let op dat hij goed wordt onderhouden en goed wordt gebruikt.

Onderhoud

Overtreding van de bepalingen inzake luchtverontreiniging is strafbaar.

Voor een goede werking van het uitlaatsysteem en het handhaven van de emissiewaarden mogen er alleen originele door de fabrikant voorgeschreven onderdelen gebruikt worden voor het brandstof- en uitlaatsysteem van uw auto.

Laat uw auto controleren en afstellen door een merkdealer, in overeenstemming met de instructies in het onderhoudsprogramma van uw auto: de merkdealer beschikt over alle gereedschappen om de oorspronkelijke afstellingen van uw auto te garanderen.

Afstelling van de motor

– **Bougies:** voor het verkrijgen van de optimale omstandigheden waarbij een laag verbruik, een hoog rendement en goede prestaties samengaan, is het essentieel noodzakelijk dat de door ons voorgeschreven bougies worden gebruikt.

Laat steeds bougies van het juiste merk en type met de juiste elektrodeafstand monteren. Raadpleeg hiervoor een merkdealer.

- **Luchtfilter, brandstoffilter:** een vervuild filterelement vermindert het rendement. Laat het vervangen.
- **Oplichten en stationair toerental:** geen afstelling nodig.

Controle van de uitlaatgassen

Het controlesysteem van de uitlaatgassen waarschuwt bij een storing in de werking van de katalysator.

Een dergelijke storing kan leiden tot een verhoogde uitstoot van schadelijke uitlaatgassen en schade aan mechanische organen.



Dit waarschuwingslampje op het instrumentenpaneel geeft eventuele storingen van het systeem aan:

Dit gaat branden bij het aanzetten van het contact, en dooft bij het starten van de motor.

- Als het continu brandt, moet u zo snel mogelijk een merkdealer raadplegen;
- als het knippert, moet u vaart verminderen tot het knippen ophoudt. Raadpleeg zo spoedig mogelijk een merkdealer.

MILIEU

Uw auto is ontwikkeld met een zo groot mogelijke aandacht voor het **milieu** gedurende zijn gehele bestaan: bij zijn fabricage, tijdens zijn gebruik en ten slotte als hij gesloopt wordt.

Deze aandacht blijkt uit het ondertekenen eco^2 door de fabrikant.

Fabricage

De fabricage van uw auto vindt plaats in een fabriek die stappen onderneemt tot vermindering van de milieueffecten op de leefomgeving en de natuur (vermindering van wateren energieverbruik, lichte geluidsoverlast, wateren luchtverontreiniging, scheiden van afval en terugwinnen van materialen uit afvalstoffen).

Emissies

Voor de gebruiksfase van de auto, is hij zo ontworpen dat hij minder broeikasgassen (CO_2) uitstoot, en dus minder verbruikt (bijv.: 140 g/km komt overeen met 5,3 l/100 km voor een dieselmotor).

Bovendien zijn de auto's uitgerust met systemen, zoals een katalysator, een lambda sonde om de uitlaatgassen te reinigen. Een filter met actieve koolstof voorkomt dat de uit de tank afkomstige benzinedamp in de atmosfeer terecht komt.

Bij sommige auto's met een dieselmotor is dit systeem aangevuld met een roetfilter waardoor de uitstoot van roetdeeltjes verminderd wordt.

Denk zelf ook aan het milieu

- Gebruikte en vervangen onderdelen na een door u zelf uitgevoerde onderhoudsbeurt aan uw auto (accu, oliefilter, luchtfilter, batterijen, enz.) en oliebekken (leeg of gevuld met oude olie) moeten bij daarvoor bestemde depots voor klein chemisch afval ingeleverd worden.

- De auto moet aan het eind van zijn bestaan door een gespecialiseerd bedrijf worden gesloopt om te worden gerecycled.
- Houd u aan de lokale voorschriften.

Kringloop

Uw auto is voor 85% recycleerbaar en voor 95% herbruikbaar.

Om deze doelstellingen te behalen, is een groot aantal onderdelen van de auto ontworpen om gerecycled te worden. De constructie en de materialen zijn zodanig ontworpen dat de demontage van deze componenten en hun herverwerking in specifieke bedrijven wordt vergemakkelijkt.

Om het gebruik van grondstoffen terug te dringen, bevat de auto met name veel onderdelen van gerecycleerde kunststoffen en duurzame materialen (materialen van planten of dieren, zoals katoen en wol).

WAARSCHUWING BIJ VERLIES VAN BANDENSPIANNING (1/7)

40497

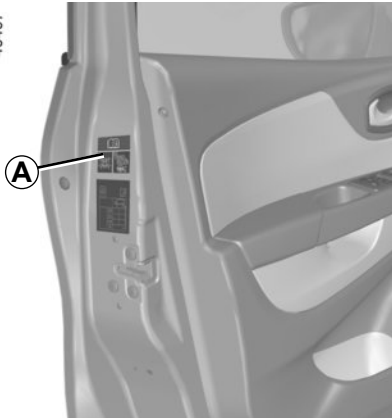

Wanneer de auto ermee is uitgerust, waarschuwt dit systeem voor verlies van spanning in een of meerdere banden.

A

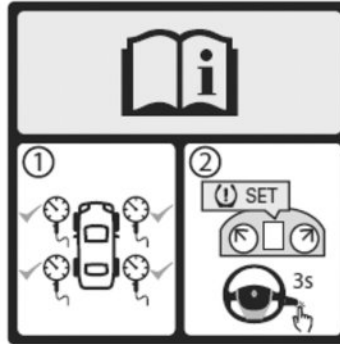

39767

Identificatie van het systeem

Er bestaan twee systemen die waarschuwen bij verlies van bandenspanning:

- **systeem A:** herkenbaar aan de aanwezigheid van het etiket **A** in de auto. Open het bestuurdersportier om te zien of dat etiket aanwezig is.
- **systeem B:** herkenbaar aan de afwezigheid van het etiket **A** in de auto.

WAARSCHUWING BIJ VERLIES VAN BANDENSPANNING (2/7)



SYSTEEM A

De werking van het systeem

Dit systeem detecteert een verlies van spanning in een van de banden door tijdens het rijden de snelheid van de banden te meten.

Het controlelampje  1 blijft branden om de bestuurder te waarschuwen dat de druk te laag is (lage bandenspanning, lekke band ...).

Werkingsvoorwaarden

Het systeem moet gereset worden met dezelfde bandenspanning als de bandenspanning die op het etiket vermeld staat; zo niet is het waarschuwingssysteem niet betrouwbaar in geval van een groot spanningsverlies. Raadpleeg de paragraaf "bandenspanning" in hoofdstuk 4.

In de volgende situaties bestaat het risico dat het systeem te traag of niet correct werkt:

- systeem niet gereset na het oppompen van de banden of na elke andere verrichting aan de wielen
- systeem slecht gereset: andere bandenspanning dan de aanbevolen bandenspanning
- aanzienlijke wijziging van de belading of verdeling van de belading aan één kant van de auto
- sportief rijden en aanzienlijk versnellen
- rijden op een besneeuwd of glad wegdek

- rijden met sneeuwkettingen
- monteren van maar één nieuwe band;
- gebruik van banden die niet door de merkdealer goedgekeurd zijn
- ...



Deze functie is een extra hulp tijdens het rijden.

Deze functie neemt niet de taak van de bestuurder over. De bestuurder moet altijd opletten en blijft verantwoordelijk.

Controleer de bandenspanning, inclusief het reservewiel, één keer per maand.

WAARSCHUWING BIJ VERLIES VAN BANDENSPANNING (3/7)

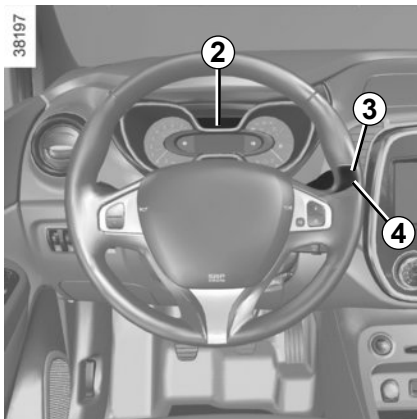

SYSTEEM A (vervolg)

De referentiewaarde voor de bandenspanning opnieuw instellen

Deze gebeurt:

- na het oppompen van een van de banden of het corrigeren van de bandenspanning in een van de banden;
- wanneer de referentiespanning in de banden moet worden gewijzigd om aangepast te zijn aan de gebruiksomstandigheden (onbelast, belast, rijden op de autosnelweg ...);
- na het verwisselen van een wiel
- na het gebruiken van de pompset voor de banden

- na het wisselen van een wiel (dit wordt echter afgeraden)

Deze test moet altijd gebeuren na controle van de bandenspanning in de vier banden als deze koud zijn.

De bandenspanning moet afgestemd zijn op het huidige gebruik van de auto (onbelast, belast, rijden op de autosnelweg ...).

Resetprocedure

Contact aan:

- druk kort op een van de knoppen **3** of **4** om de functie “BANDENSPANNING : SET TPW” op het display **2** te selecteren;
- druk lang (ongeveer 3 seconden) op een van de knoppen **3** of **4** om het resetten te starten. Wanneer het bericht “SET TPW

GESTART  ongeveer vijf seconden verschijnt, is het verzoek om de referentiewaarde voor de bandenspanning opnieuw in te stellen verwerkt.

Het resetten is afgerond na enkele minuten rijden.

Display

Het display **2** op het instrumentenpaneel informeert u over eventuele afwijkingen (lage bandenspanning, lekke band enz.).

“POMP BANDEN OP + SET TPW”

Het controlelampje  blijft branden en de boodschap “POMP BANDEN OP + SET TPW” verschijnt. Dit betekent dat minstens een van de banden te zacht of lek is.

Pomp een te zachte band op.

Vervang een lekke band of neem contact op met een merkdealer.

Controleer de bandenspanning van de vier koude banden en pas ze zo nodig aan; reset nadien de referentiewaarde voor de bandenspanning.

Het controlelampje  gaat uit nadat de referentiewaarde voor de bandenspanning opnieuw ingesteld is.

Een plots verlies van bandenspanning (klapband ...) kan mogelijk niet door het systeem worden opgespoord.

WAARSCHUWING BIJ VERLIES VAN BANDENSPANNING (4/7)

SYSTEEM A (vervolg)

“HERCALIBREREN SET TPW”

Het controlelampje  knippert meerdere seconden en blijft dan branden, de boodschap “HERCALIBREREN SET TPW” verschijnt.

Dit betekent dat het verzoek om de referentiewaarde voor de bandenspanning opnieuw in te stellen opnieuw moet worden verzonden.

“TPW NIET BESCHIKBAAR”

Het controlelampje  knippert meerdere seconden en blijft dan branden, de boodschap “TPW NIET BESCHIKBAAR” verschijnt.

Dit betekent dat de auto is uitgerust met een reservewiel dat van een ander formaat is dan de andere vier wielen en dat dit wiel op de auto is gemonteerd.

“CONTROLEER TPW”

Het controlelampje  knippert meerdere seconden en blijft dan branden, de boodschap “CONTROLEER TPW” verschijnt.

Deze boodschap wordt vergezeld door het controlelampje .

Dit wijst op een systeemfout. Raadpleeg een merkdealer.

Corrigeren van de bandenspanning

De bandenspanning moet koud worden gecorrigeerd (raadpleeg de sticker op de zijkant van het bestuurdersportier).

Indien u de bandenspanning niet bij **koude** banden kunt controleren, moet u de opgegeven waarden met **0,2 tot 0,3 bar (3 PSI)** verhogen.

Verlaag nooit de spanning van een warme band.

Elke keer dat de banden worden opgepompt of de bandenspanning wordt gecorrigeerd, moet de referentiewaarde voor de bandenspanning opnieuw worden ingesteld.

Vervangen van wielen/banden

Gebruik uitsluitend uitrusting die door een merkdealer goedgekeurd is, want anders bestaat het risico dat het systeem te traag of niet correct werkt. Raadpleeg de paragraaf “Banden” in hoofdstuk 5.

Elke keer dat een wiel/band wordt verwisseld, moet de bandenspanning worden gecorrigeerd en moet de referentiewaarde voor de bandenspanning worden gereset.

Reservewiel

Zodra het aanwezige reservewiel op de auto is gemonteerd, moet de bandenspanning worden gecorrigeerd en moet de referentiewaarde voor de bandenspanning opnieuw worden ingesteld.

Spuitbussen voor bandenreparatie en pompset

Gebruik uitsluitend uitrusting die door een merkdealer goedgekeurd is, want anders bestaat het risico dat het systeem te traag of niet correct werkt. Raadpleeg de paragraaf “Pompset voor de banden” in hoofdstuk 5.

Nadat de pompset voor de banden is gebruikt, moet de bandenspanning worden gecorrigeerd en moet de referentiewaarde voor de bandenspanning opnieuw worden ingesteld.

WAARSCHUWING BIJ VERLIES VAN BANDENSPANNING (5/7)



SYSTEEM B

De werking van het systeem

Elk wiel (behalve het reservewiel) beschikt over een drukkzender in het ventiel die de bandenspanning tijdens het rijden periodiek meet.

Het controlelampje  1 blijft branden om de bestuurder te waarschuwen dat de druk te laag is (lage bandenspanning, lekke band ...).

Reset van de referentiewaarde voor bandenspanning

Deze gebeurt:

- wanneer de referentiespanning in de banden moet worden gewijzigd om aangepast te zijn aan de gebruiksomstandigheden (onbelast, belast, rijden op de autosnelweg ...);
- na het wisselen van de wielen (dit wordt echter afgeraden);
- na het verwisselen van een wiel.

Deze test moet altijd gebeuren na controle van de bandenspanning in de vier banden als deze koud zijn.

De bandenspanning moet afgestemd zijn op het huidige gebruik van de auto (onbelast, belast, rijden op de autosnelweg ...).



Deze functie is een extra hulp tijdens het rijden.

Deze functie neemt niet de taak van de bestuurder over. De bestuurder moet altijd opletten en blijft verantwoordelijk.

Controleer de bandenspanning, inclusief het reservewiel, één keer per maand.

WAARSCHUWING BIJ VERLIES VAN BANDENSPANNING (6/7)

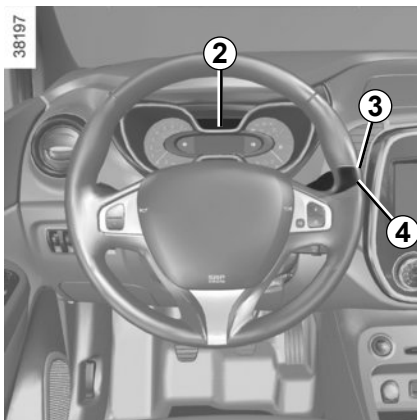

SYSTEEM B (vervolg)

Resetprocedure

Contact aan:

- druk meermaals kort op de knop **3** of **4** om de functie "BANDENSPANNING SET

(DRUK LANG)  te selecteren op het display **2**;

Een plots verlies van bandenspanning (klapband ...) wordt mogelijk niet door het systeem worden opgespoord.

- druk lang (ongeveer 3 seconden) op een van de knoppen **3** of **4** om het resetten te starten. Het bericht "REFERENTIEDRUK BEZIG" verschijnt gedurende ongeveer 5 seconden. Dan is de reset van de referentiewaarde voor de bandenspanning verwerkt.

Het resetten is afgerond na enkele minuten rijden.

Opmerking: de referentiespanning van de banden mag niet lager zijn dan de aanbevolen waarde die op de zijkant van het portier vermeld staat.

Aanduiding

Het display **2** op het instrumentenpaneel informeert u over eventuele afwijkingen (lage bandenspanning, lekke band enz.).

"BANDENSPANNING AANPASSEN"

Het controlelampje  blijft branden en de boodschap "BANDENSPANNING AANPASSEN" verschijnt.

Dit betekent dat minstens een van de banden lek is.

Controleer en corrigeer indien nodig de bandenspanning van de vier koude wielen. Het

controlelampje  dooft na enkele minuten rijden.





Het waarschuwinglampje **STOP** dwingt u, voor uw veiligheid, direct te stoppen zonder het verkeer in gevaar te brengen.

WAARSCHUWING BIJ VERLIES VAN BANDENSPANNING (7/7)

SYSTEEM B (vervolg)

“LEKKE BAND”

Het controlelampje  licht op, de boodschap “LEKKE BAND” verschijnt op het instrumentenpaneel en er klinkt een geluidssignaal.

Deze boodschap wordt vergezeld door het controlelampje .

Die geven aan dat minstens een van de banden lek is of een veel te lage spanning heeft. Vervang de band of roep de hulp in van een merkdealer als deze lek is. Pomp de band op als de bandenspanning te laag is.

“CONTROLEER WIELSENSOREN”

Het controlelampje  knippert meerdere seconden en blijft dan branden, de boodschap “CONTROLEER WIELSENSOREN” verschijnt.

Deze boodschap wordt vergezeld door het controlelampje .

Die geven aan dat in minstens een van de wielen geen drukzender zit (bijvoorbeeld het reservewiel). Is dit niet het geval, neem dan contact op met een merkdealer.

Corrigeren van de bandenspanning

De bandenspanning moet koud worden gecorrigeerd (raadpleeg de sticker op de zijkant van het bestuurdersportier).

Indien u de bandenspanning niet bij **koude banden** kunt controleren, moet u de opgegeven waarden met **0,2 tot 0,3 bar (3 PSI)** verhogen.

Verlaag nooit de spanning van een warme band.

Vervangen van wielen/banden

Voor dit systeem zijn specifieke uitrustingen nodig (wielen, sierdoppen, enz.). Raadpleeg de paragraaf “Banden” in hoofdstuk 5.

Raadpleeg een merkdealer voor het vervangen van de banden en om de geschikte accessoires voor het systeem te kennen die beschikbaar zijn: het gebruik van enig ander accessoire kan de goede werking van het systeem belemmeren of een wielsensor beschadigen.

Reservewiel

Het reservewiel, als uw auto daarmee is uitgerust, heeft geen drukzender.

Spuitbussen voor bandenreparatie en pompset

Vanwege de specifieke eigenschappen van de ventielen, mag u alleen uitrustingen gebruiken die door de merkdealer goedgekeurd zijn. Raadpleeg de paragraaf “Pompset voor de banden” in hoofdstuk 5.

HULP- EN CORRECTIESYSTEMEN TIJDENS HET RIJDEN (1/5)

Afhankelijk van de auto, kunnen deze bestaan uit:

- het antiblokkeersysteem van de wielen (ABS);
- het elektronische stabiliteitsprogramma (ESC) met onderstuurcontrole en tractiecontrole;
- hulp bij het rijden met aanhangwagen;
- de noodstopbekrachtiging;
- van de wegliggingscontrole;
- hulp bij het wegrijden op een helling.

Antiblokkeersysteem van de wielen (ABS)

Bij krachtig remmen, voorkomt het ABS het blokkeren van de wielen, waardoor de remweg beheersbaar en de auto bestuurbaar blijft.

In deze situatie zijn uitwijkmanoeuvres tijdens het remmen mogelijk. Bovendien verbetert dit systeem de remweg, met name op een weg met weinig grip (natte weg, enz.).

U voelt het in werking komen van het systeem aan het trillen van het rempedaal. Het ABS kan echter nooit de natuurkundige eigenschappen van de grip tussen de banden en het wegdek verbeteren. Blijf **altijd** de gebruikelijke voorzichtigheid in acht houden (afstand bewaren enz.).

Bij krachtig remmen kunt u het rempedaal **diep ingedrukt houden**. Het is niet nodig "pompend" te remmen. Het ABS regelt de kracht in het remsysteem.

Storingen

- De  en  lichten op en de berichten "controllare ABS", "CONTROLEER REMSYSTEEM" en, afhankelijk van de auto, "Controleer ESC" verschijnen op het instrumentenpaneel: de ABS, de ESC en de noodstopbekrachtiging worden uitgeschakeld. **Het remmen blijft mogelijk;**
- De , ,  en **STOP** lichten op en het bericht "STORING REMSYSTEEM" verschijnt op het instrumentenpaneel: **dit wijst op een storing in het remsysteem.**

Raadpleeg in beide gevallen een merkdealer.



Het remsysteem werkt nog gedeeltelijk. Maar **het is gevaarlijk om krachtig te remmen**. U moet direct stoppen zonder het overige verkeer in gevaar te brengen. Roep de hulp in van een merkdealer.

HULP- EN CORRECTIESYSTEMEN TIJDENS HET RIJDEN (2/5)

Elektronisch stabiliteitsprogramma (ESC) met onderstuurcontrole en tractiecontrole

Elektronisch stabiliteitsprogramma ESC

Dit systeem helpt u de controle over de auto te behouden in kritieke rij situaties (uitwijken voor een obstakel, verlies van grip op de weg in een bocht, enz.).

De werking van het systeem

Een opname-element in het stuurwiel registreert de richting waarin de bestuurder de auto wil laten rijden.

Andere opname-elementen in de auto registreren de werkelijke verplaatsingsrichting.

Het systeem vergelijkt de door de bestuurder gekozen richting met de werkelijke verplaatsingsrichting van de auto en corrigeert deze laatste door, indien nodig, de remmen van sommige wielen te laten werken en/of het motorvermogen aan te passen. Als het systeem is ingeschakeld, knippert het con-

trolelampje  op het instrumentenpaneel.

Onderstuurcontrole

Dit verbetert de werking van het ESC bij sterk onderstuur van de auto (als de voorwielen hun grip verliezen).

Tractiecontrole

Dit systeem helpt het slippen van de aangedreven wielen te beperken en de auto bij het wegrijden, accelereren of decelereren te controleren.

De werking van het systeem

Met behulp van opname-elementen bij de wielen, meet en vergelijkt het systeem constant de snelheid van de aangedreven wielen en remt het deze af als ze doorslippen. Als een wiel neigt naar doorslippen, zorgt het systeem voor het afremmen van het betreffende wiel, totdat de snelheid van het wiel overeenkomt met de grip op de weg.

Het systeem reageert ook door het toerental van de motor aan te passen aan de hoeveelheid grip onder de wielen, onafhankelijk van de mate waarin het gaspedaal wordt ingedrukt.

Bij een storing

Als het systeem een storing detecteert, lichten de waarschuwingslampjes  en



op en, afhankelijk van de auto, verschijnt het bericht "Controleer ESC" op het instrumentenpaneel. In dit geval zijn het ESC en de tractiecontrole uitgeschakeld. Raadpleeg een merkdealer.



Deze functies zijn extra hulpmiddelen in kritieke situaties waarbij het rijgedrag van de auto aangepast wordt.

Deze functies nemen niet de taak van de bestuurder over. **De limieten van de auto kunnen niet overschreden worden en er is dan ook geen reden om harder te gaan rijden.** Zij kunnen in geen geval de oplettendheid of de verantwoordelijkheid van de bestuurder overnemen (de bestuurder moet altijd alert zijn op plotselinge gebeurtenissen die zich tijdens het rijden kunnen voordoen).

HULP- EN CORRECTIESYSTEMEN TIJDENS HET RIJDEN (3/5)

Noodstopbekrachtiging

Dit systeem is een aanvulling op het ABS dat zorgt voor het verminderen van de remweg van de auto.

De werking van het systeem

Dit systeem registreert of er sprake is van een noodsituatie wanneer het rempedaal wordt ingedrukt. In zo'n noodsituatie ontwikkelt de rembekrachtiging zijn maximale kracht en kan de regeling door het ABS in werking komen.

Het ABS-remsysteem blijft werken zolang het rempedaal ingedrukt is.

Oplichten van de alarmknipperlichten

Afhankelijk van de auto, kunnen deze bij krachtig afremmen gaan branden.

Remanticipatie

Afhankelijk van de auto anticipeert het systeem, als u snel het gaspedaal loslaat, op het remmen om de remweg te verminderen.

Tijdens het gebruik van de snelheidsregelaar:

- als u het gaspedaal gebruikt, kan het systeem in werking komen als u het pedaal loslaat;
- als u het gaspedaal niet gebruikt, zal het systeem niet in werking komen.

Bij een storing

Als het systeem een storing signaleert, verschijnt de boodschap "CONTROLEER REMSYSTEEM" op het instrumentenpaneel en gaat het lampje  branden.

Raadpleeg een merkdealer.



Deze functies zijn extra hulpmiddelen in kritieke situaties waarbij het rijgedrag van de auto aangepast wordt.

Deze functies nemen niet de taak van de bestuurder over. **De limieten van de auto kunnen niet overschreden worden en er is dan ook geen reden om harder te gaan rijden.** Zij kunnen in geen geval de oplettendheid of de verantwoordelijkheid van de bestuurder overnemen (de bestuurder moet altijd alert zijn op plotselinge gebeurtenissen die zich tijdens het rijden kunnen voordoen).

HULP- EN CORRECTIESYSTEMEN TIJDENS HET RIJDEN (4/5)

Wegliggingscontrole

Wanneer het voertuig hiermee is uitgerust, zorgt de wegliggingscontrole ervoor dat de auto gemakkelijker te besturen is op een wegdek met minder grip (onvast wegdek, ...).



Banden

Als de banden vervangen moeten worden, mag dit alleen gebeuren door even grote banden van hetzelfde merk, met dezelfde eigenschappen en met hetzelfde profiel.



Zij moeten: ofwel gelijk zijn aan de oorspronkelijk gemonteerde, ofwel voldoen aan de door de merkdealer gestelde eisen.



Werkingsstand “Weg”

Wanneer u de auto start, gaat het controlelampje  op de knop **1** branden en verschijnt de boodschap “STAND NORM WEG GEACTIVEERD” op het instrumentenpaneel. Deze stand garandeert een optimaal gebruik in normale rijomstandigheden (droog, vochtig, lichte sneeuw, ...). De werkingsstand “Weg” maakt gebruik van de functies van de tractiecontrole.

Werkingsstand “Onvast wegdek”

Draai aan de knop **1**: het ingebouwde controlelampje  licht op en de boodschap “MODE ZACHT GEACTIEVEERD” verschijnt op het instrumentenpaneel. Deze stand garandeert een optimaal gebruik bij het rijden op een onvast wegdek (modder, zand, dode bladeren ...). De werkingsstand “Onvast wegdek” maakt gebruik van de functies van de tractiecontrole. Vanaf ongeveer 40 km/uur schakelt het systeem automatisch de werkingsstand “Weg” in en licht het controlelampje  op de knop **1** op.

Werkingsstand “Expert”

Draai aan de knop **1**: het ingebouwde controlelampje  licht op en de boodschap “MODE EXPERT GEACTIVEERD” verschijnt op het instrumentenpaneel. In deze stand heeft de bestuurder de volledige controle over het toerental. Vanaf ongeveer 40 km/uur schakelt het systeem automatisch de werkingsstand “Weg” in en licht het controlelampje  op de knop **1** op.

HULP- EN CORRECTIESYSTEMEN TIJDENS HET RIJDEN (5/5)

Hulp bij wegrijden op een helling

Afhankelijk van de helling van de weg helpt dit systeem de bestuurder bij het wegrijden op een helling. Het voorkomt dat de auto, naargelang de helling, achteruit rolt door automatisch de remmen vast te zetten als de bestuurder het rempedaal loslaat om het gaspedaal te bedienen.

Werking van het systeem

Het werkt alleen als de versnellingshendel niet in de neutrale stand staat (niet in **N** of **P** voor een automatische transmissie) en als de auto geheel stil staat (rempedaal ingedrukt).

Het systeem houdt de auto ongeveer **2 secondes** stil. Daarna komen de remmen geleidelijk vrij (de auto rolt naargelang de helling).



Het hulpsysteem voor het wegrijden op een helling kan niet in alle gevallen helemaal voorkomen dat de auto achteruit of vooruit rolt (bv. op een zeer steile helling).

De bestuurder kan altijd het rempedaal indrukken om te voorkomen dat de auto achteruit of vooruit rolt.

De hulp bij het wegrijden op een helling mag niet gebruikt worden om de auto langdurig stil te houden: gebruik het rempedaal.

Deze functie is niet bedoeld om de auto permanent te laten stilstaan.

Gebruik indien nodig het rempedaal om de auto te stoppen.

De bestuurder moet bijzonder oplettend blijven op een gladde ondergrond of met weinig grip en/of op een helling.

Risico van ernstige verwondingen.

SNELHEIDSBEGRENZER (1/3)



De snelheidsbegrenzer is een functie die u helpt om een door u gekozen **maximumsnelheid** niet te overschrijden.

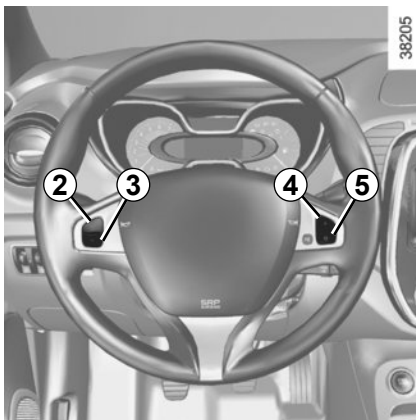

Bediening

- 1 Hoofdschakelaar Aan/Uit.
- 2 Inschakelen, in het geheugen opslaan en verhogen van de maximumsnelheid (+).
- 3 Verlagen van de maximumsnelheid (-).
- 4 Inschakelen met oproepen van de maximumsnelheid (R).
- 5 Uitschakelen van de functie (de ingestelde maximumsnelheid blijft in het geheugen) (O).

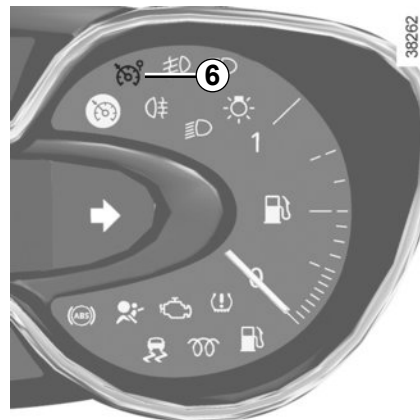

Inschakelen

Druk op de schakelaar **1** aan de kant . Het controlelampje **6** gaat branden en de boodschap "BEGRENZER" verschijnt op het instrumentenpaneel met streepjes om aan te geven dat de snelheidsbegrenzer is ingeschakeld en wacht op het opslaan van een maximumsnelheid.

Om de actuele snelheid op te slaan, drukt u op de schakelaar **2** (+): de maximumsnelheid vervangt de streepjes. De minimum te registreren snelheid is 30 km/u.

SNELHEIDSBEGRENZER (2/3)

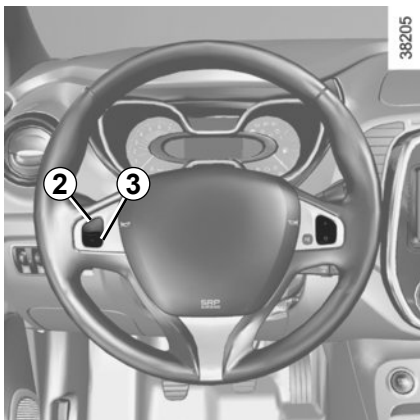

Het rijden

Als een ingestelde snelheid in het geheugen staat, grijpt het systeem niet in zolang deze snelheid niet bereikt wordt. Het rijden is hetzelfde als met een auto zonder snelheidsbegrenzer.

Zodra u de ingestelde snelheid bereikt, overschrijdt de auto de ingestelde snelheid niet, ook niet als u het gaspedaal verder indrukt, behalve indien nodig (raadpleeg de paragraaf "Overschrijding van de maximumsnelheid").

Verandering van de ingestelde maximumsnelheid

U kunt de ingestelde maximumsnelheid veranderen door een aantal keren te drukken op:

- de schakelaar **2 (+)** om de snelheid te verhogen;
- de schakelaar **3 (-)** om de snelheid te verlagen.

Overschrijden van de ingestelde snelheid

Het blijft altijd mogelijk de ingestelde maximumsnelheid te overschrijden door: **zo snel en diep mogelijk** het gaspedaal in te drukken (voorbij het "zwarte punt")

Tijdens het inhalen knippert de ingestelde maximumsnelheid op het instrumentenpaneel en is er, afhankelijk van de auto, een geluidssignaal hoorbaar.

Laat daarna het gaspedaal los: de snelheidsbegrenzer komt weer in werking zodra u langzamer rijdt dan de in het geheugen opgeslagen snelheid.

Onmogelijkheid om de ingestelde maximumsnelheid vast te houden

Tijdens een steile afdaling kan het systeem de maximumsnelheid niet vasthouden: de opgeslagen snelheid knippert op het instrumentenpaneel en er klinkt met regelmatig interval een geluidssignaal om u te informeren.



De snelheidsbegrenzer heeft in geen enkel geval invloed op het remsysteem.

SNELHEIDSBEGRENZER (3/3)

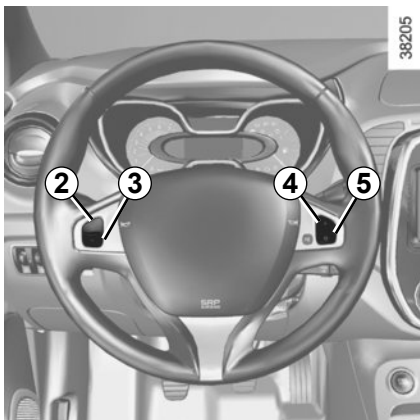

Onderbreken van de functie

De werking van de snelheidsbegrenzer wordt opgeschort als u drukt op de schakelaar 5 (O). In dit geval blijft de ingestelde maximumsnelheid opgeslagen en, afhankelijk van de auto:

- verschijnen het bericht “In geheugen” en de ingestelde snelheid op het instrumentenpaneel.
- verschijnt de ingestelde snelheid als <xxx> op het instrumentenpaneel.

Opnieuw inschakelen van de maximumsnelheid

Als een snelheid in het geheugen is opgenomen, is het mogelijk deze op te roepen door op de schakelaar 4 (R) te drukken.

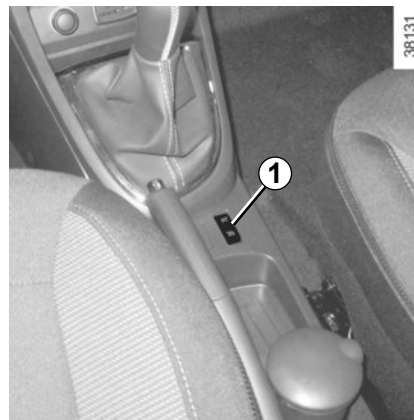

Uitschakelen van de functie

De werking van de snelheidsbegrenzer wordt onderbroken als u drukt op de schakelaar 1, in dat geval is er geen snelheid meer in het geheugen opgeslagen. Het doven van het oranje lampje  op het instrumentenpaneel bevestigt dat de functie uitgeschakeld is.

Als de begrenzer is opgeschort, komt de functie weer in werking door een druk op de schakelaars 2 (+), ongeacht de snelheid die in het geheugen is opgeslagen: het is de snelheid van de auto op dat moment waarmee rekening wordt gehouden.

SNELHEIDSREGELAAR (1/4)

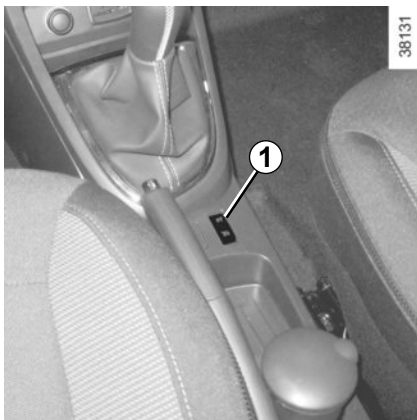

De snelheidsregelaar is een functie die u helpt de door u gekozen rijsnelheid op een constante waarde vast te houden, dit wordt de **ingestelde snelheid** genoemd.

Vanaf 30 km/u kunt u de snelheid traploos instellen.



De snelheidsregelaar heeft in geen enkel geval invloed op het remsysteem.



Deze functie is een extra hulp tijdens het rijden. Deze functie neemt niet de taak van de bestuurder over.

U moet zich ten allen tijde houden aan de voorgeschreven snelheid en blijven opletten (u moet altijd klaar zijn om te remmen in alle omstandigheden), de snelheidsregelaar ontslaat de bestuurder niet van zijn verantwoordelijkheid.

De snelheidsregelaar moet niet gebruikt worden in druk verkeer, op een bochtige of gladde weg (ijzel, aquaplaning, kiezelsteentjes) en als de weersomstandigheden ongunstig zijn (mist, regen, zijwind, enz.).

Kans op ongevallen.

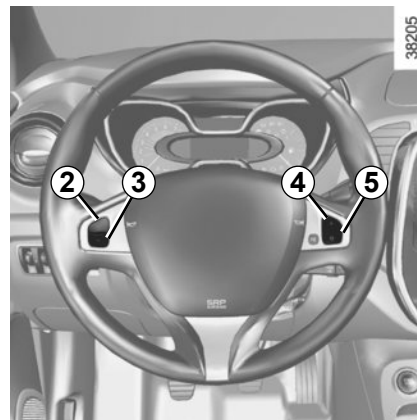

Bediening

- 1 Hoofdschakelaar Aan/Uit.
- 2 Inschakelen, in het geheugen opslaan en verhogen van de ingestelde snelheid (+).
- 3 Verlagen van de ingestelde snelheid (-)
- 4 Inschakelen met oproepen van de ingestelde snelheid (R).
- 5 Uitschakelen van de functie (de ingestelde snelheid blijft in het geheugen) (O).

SNELHEIDSREGELAAR (2/4)

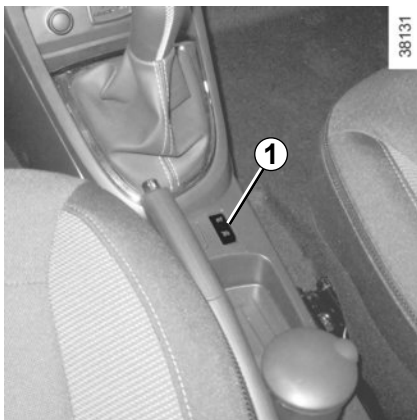

Inschakelen

Druk op de schakelaar **1** aan de kant .

Het groene controlelampje **6** gaat branden en de boodschap "REGELAAR" verschijnt op het instrumentenpaneel met streepjes om aan te geven dat de snelheidsregelaar is ingeschakeld en wacht op het opslaan van een snelheid.

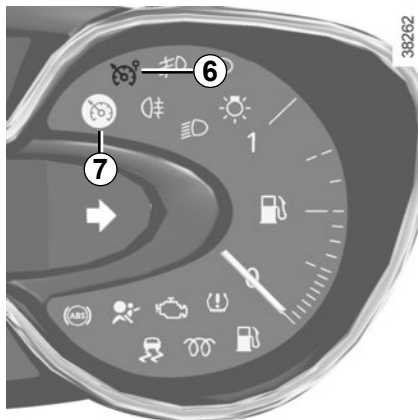

Instellen van de snelheid

Rijdend met een constante snelheid (vanaf ongeveer 30 km/u) drukt u op de schakelaar **2 (+)**: de functie wordt ingeschakeld en de actuele snelheid wordt opgeslagen.

De ingestelde snelheid vervangt de streepjes en de instelling wordt bevestigd door het groene controlelampje **7** en het controlelampje **6**.

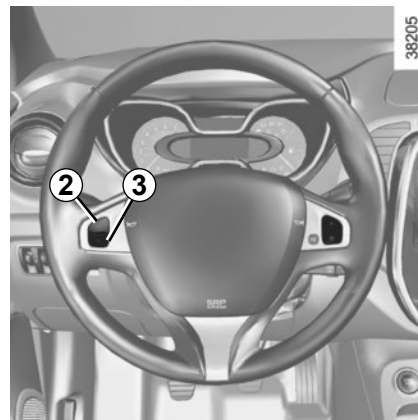

Het rijden

Als een snelheid in het geheugen is vastgelegd en de regeling ingeschakeld is, kunt u uw voet van het gaspedaal nemen.



Let op, het is toch raadzaam de voeten dichtbij de pedalen te houden om te kunnen ingrijpen bij noodsituaties.

SNELHEIDSREGELAAR (3/4)

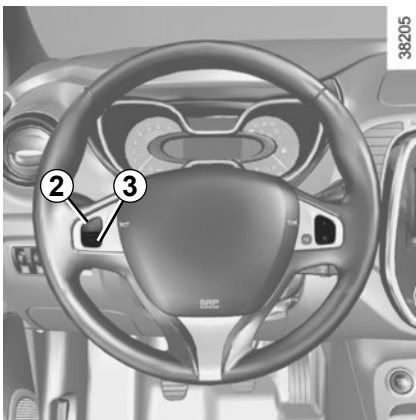

Veranderen van de ingestelde snelheid

U kunt de ingestelde snelheid veranderen door een aantal keren te drukken op:

- de schakelaar **2 (+)** om de snelheid te verhogen,
- de schakelaar **3 (-)** om de snelheid te verlagen.



De snelheidsregelaar heeft in geen enkel geval invloed op het remsysteem.

Overschrijden van de ingestelde snelheid

U kunt de snelheid van de auto altijd verhogen door het gaspedaal in te drukken. Zo lang u te snel rijdt, knippert de ingestelde snelheid op het instrumentenpaneel om u te waarschuwen.

Laat daarna het gaspedaal los: na enkele seconden gaat de auto automatisch weer met de oorspronkelijk ingestelde snelheid rijden.

Onmogelijkheid om de gekozen ingestelde snelheid vast te houden

Tijdens een steile afdaling kan het systeem de ingestelde snelheid niet vasthouden: de snelheid in het geheugen knippert op het instrumentenpaneel om u te informeren.

SNELHEIDSREGELAAR (4/4)

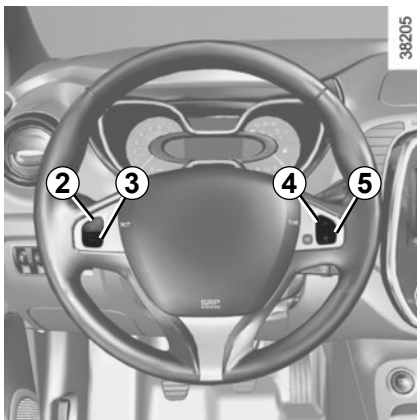

Onderbreken van de functie

De functie wordt uitgeschakeld als u drukt op:

- de schakelaar **5** (O);
- het rempedaal;
- het koppelpedaal of het in neutraal schakelen voor de auto's met automatische transmissie.

In alle drie gevallen blijft de ingestelde snelheid opgeslagen en, afhankelijk van de auto:

- verschijnen het bericht "In geheugen" en de ingestelde snelheid op het instrumentenpaneel.
- verschijnt de ingestelde snelheid als <xxx> op het instrumentenpaneel.

De stand-bystand wordt bevestigd door het doven van het controlelampje .

Opnieuw inschakelen van de gekozen snelheid

Als een snelheid in het geheugen is opgeslagen, kan deze worden opgeroepen als de omstandigheden dat toelaten (verkeersdrukke, staat van het wegdek, weersomstandigheden enz.). Druk op de schakelaar **4** (R) als de rijnsnelheid van de auto hoger is dan 30 km/u.



Bij het oproepen van de in het geheugen opgeslagen snelheid wordt het inschakelen van de regelaar bevestigd door het oplichten van het controlelampje .

NB: als de eerder opgeslagen snelheid veel hoger is dan de actuele snelheid, trekt de auto snel op naar deze hogere snelheid.

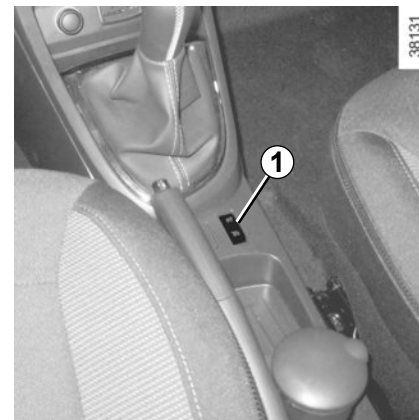
Als de regelaar is opgeschort, komt de functie weer in werking door een druk op de schakelaars **2** (+), ongeacht de snelheid die in het geheugen is opgeslagen: het is de snelheid van de auto op dat moment waarmee rekening wordt gehouden.



Uitschakelen van de functie

De werking van de snelheidsregelaar wordt onderbroken als u op de schakelaar **1** drukt, er is dan geen snelheid meer ingesteld. Het doven van de groene lampjes  en  op het instrumentenpaneel bevestigt dat de functie uitgeschakeld is.



Het onderbreken of uitschakelen van de snelheidsregelaar brengt geen snelle snelheidsvermindering met zich mee: u moet remmen door het rempedaal in te drukken.

PARKEERHULP (1/2)

De werking van het systeem

Ultrasoondetectoren die, afhankelijk van de auto, in de achterbumper van de auto ingebouwd zijn, “meten” de afstand tussen de auto en een obstakel.

Deze meting vertaalt zich in geluidssignalen waarvan de frequentie toeneemt naarmate het obstakel dichterbij komt, totdat het een continu geluid wordt wanneer het obstakel ongeveer 30 cm van de auto verwijderd is.

NB: zorg ervoor dat de ultrasoondetectoren niet bedekt zijn (vuil, modder, sneeuw enz.).



NB: afhankelijk van de auto kan op het scherm **1** de omgeving van de auto worden weergegeven als aanvulling op de geluidssignalen.

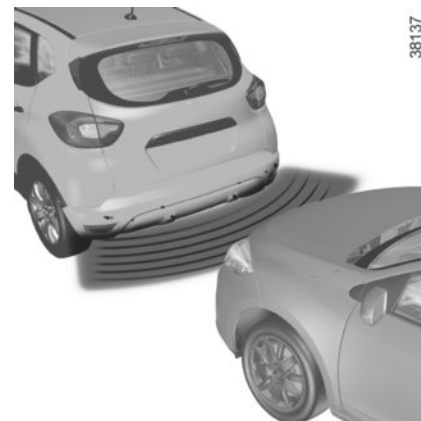

Werking

Bij het inschakelen van de achteruitversnelling, detecteert het systeem de meeste voorwerpen die zich op minder dan ongeveer 1,20 meter van de achterkant van de auto bevinden, er klinkt een geluidssignaal en, afhankelijk van de auto, licht het display **1** op.



Deze functie is een extra hulp die door middel van geluidssignalen de afstand tussen de auto en een obstakel aangeeft bij een manoeuvre.

Deze functie kan in geen enkel geval de oplettendheid en verantwoordelijkheid van de bestuurder vervangen bij het manoeuvreren.

De bestuurder moet altijd op zijn hoede blijven voor plotselinge gebeurtenissen die tijdens het rijden zich kunnen voordoen: let dus altijd op of er een bewegend obstakel is (zoals een kind, dier, kinderwagen, fiets) of een te klein of smal obstakel (grote steen, dun paaltje) tijdens de manoeuvre.

PARKEERHULP (2/2)



Instellen van het geluidsvolume van de parkeerhulp

Afhankelijk van de auto kunt u sommige parameters vanaf het aanraakscherm **1** instellen. Raadpleeg het instructieboekje van de uitrusting voor meer informatie.

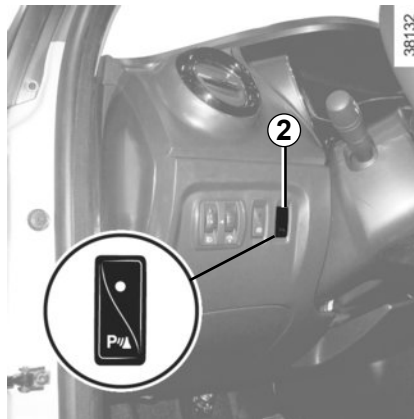

Uitschakelen van het systeem

Druk op de schakelaar **2** om het systeem uit te schakelen.

Het controlelampje in de schakelaar licht op om u eraan te herinneren dat het systeem is uitgeschakeld.

Bij opnieuw indrukken schakelt het systeem weer in en dooft het lampje.

Afhankelijk van de auto kunt u de parkeerhulp vanaf het aanraakscherm uitschakelen. Raadpleeg het instructieboekje van de uitrusting voor meer informatie.

Bij een storing

Afhankelijk van de auto, als het systeem een storing signaleert, verschijnt de boodschap "controleer parkeerhulp" op het instrumentenpaneel met het controlelampje  en een geluidssignaal klinkt gedurende ongeveer 5 seconden. Raadpleeg een merkdealer.



Bij het manoeuvreren kan de auto aan de onderkant ergens tegenaan rijden (bijvoorbeeld: contact met een paaltje, een trottoir of ander stadsmeubilair) en daardoor schade oplopen (bijvoorbeeld: vervorming van een as enz.).

Om ieder risico van een ongeluk te voorkomen, moet u uw auto door een merkdealer laten controleren.

ACHTERUITRIJCAMERA (1/2)



Werking

Bij het inschakelen van de achteruitversnelling (en tot ongeveer 5 seconden na het inschakelen van een andere versnelling), stuurt de camera **1** nabij de verlichting beelden van de omgeving achter de auto door naar het aanraakscherm **2** met een bewegende of een vaste tekening.

Dit systeem wordt eerst gebruikt met behulp van een of meer tekeningen (bewegend voor de verplaatsingsrichting en vast voor de afstand). Als de rode zone bereikt is, gebruikt u de afbeelding van de bumper om nauwkeurig te stoppen.



NB:

- zorg ervoor dat de achteruitrijcamera niet bedekt is (vuil, modder, sneeuw, ...);
- Afhankelijk van de auto kunt u sommige parameters vanaf het aanraakscherm instellen **2**. Raadpleeg de gebruiksaanwijzing van de uitrusting.



Deze functie is een extra hulpmiddel. De bestuurder moet altijd opletten en blijft verantwoordelijk.

De bestuurder moet altijd op zijn hoede blijven voor plotselinge gebeurtenissen die tijdens het rijden zich kunnen voordoen: let dus altijd op of er een bewegend obstakel is (zoals een kind, dier, kinderwagen, fiets) of een te klein of smal obstakel is (grote steen, dun paaltje) tijdens de manoeuvre.

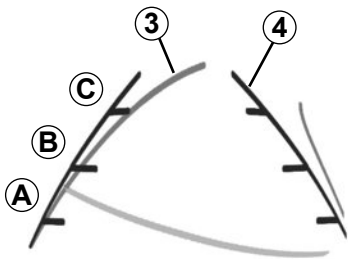

Bewegende tekening 3 (afhankelijk van de auto).

Deze wordt in het blauw op het scherm 2 weergegeven. Hij geeft de verplaatsingsrichting van de auto aan afhankelijk van de stand van het stuurwiel.

Vaste tekening 4

De vaste tekening bestaat uit gekleurde merktekens **A**, **B** en **C** die de afstand achter de auto aangeven:

- **A** (rood) op ongeveer 30 centimeter van de auto;
- **B** (geel) op ongeveer 70 centimeter van de auto;
- **C** (groen) op ongeveer 150 centimeter van de auto.

De tekening blijft staan en geeft de verplaatsingsrichting van de auto aan als de wielen in lijn zijn met de auto.



Deze functie is een extra hulpmiddel. De bestuurder moet altijd opletten en blijft verantwoordelijk.

De bestuurder moet altijd op zijn hoede blijven voor plotselinge gebeurtenissen die tijdens het rijden zich kunnen voordoen: let dus altijd op of er een bewegend obstakel is (zoals een kind, dier, kinderwagen, fiets) of een te klein of smal obstakel is (grote steen, dun paaltje) tijdens de manoeuvre.

Het scherm geeft een omgekeerd beeld.

De tekeningen zijn een op een horizontale ondergrond geprojecteerde weergave; houd geen rekening met deze informatie in het geval van een verticaal of op de grond geplaatst voorwerp.

De voorwerpen die op de rand van het scherm verschijnen kunnen vervormd zijn.

In geval van te veel licht (sneeuw, auto in de zon, enz.) kan het zicht van de camera gestoord zijn.

Als de achterklep open staat of niet goed gesloten is, verschijnt het bericht

“Achterklep open ” en, afhankelijk van de auto, verdwijnt de weergave van de camerabeelden.

AUTOMATISCHE TRANSMISSIE (1/3)



Selecteurhendel 1

P: parkeren

R: achteruitrijden

N: neutraal

D: automatische werking

M: handbediend

4: weergave van de ingeschakelde versnelling bij handbediening.

NB: Druk op de knop **2** om naar stand D of N of naar R of P te gaan.



Starten

Met de selecteurhendel **1** in stand **P**, zet u het contact aan.

Om de selecteurhendel uit stand **P** te verplaatsen, moet u het rempedaal indrukken voordat u de ontgrendelknop **2** indrukt.

Houd uw voet op het rempedaal (het lampje **3** op het display dooft), als u de stand **P** verlaat.

Alleen als de auto stilstaat, het rempedaal is ingedrukt en het gaspedaal niet is ingedrukt, mag de selecteurhendel in de standen D of R worden geplaatst.

Stand automatisch

Zet de selecteurhendel **1** in stand **D**.

U hoeft de selecteurhendel niet meer te verplaatsen. Er wordt automatisch geschakeld in overeenstemming met de belasting van de auto, de hoeveelheid gas die u geeft en de helling van de weg.

Zuinig rijden

Laat de selecteurhendel voor normaal gebruik in stand **D** staan. Als het gaspedaal iets wordt ingedrukt, schakelt de transmissie bij een lage snelheid naar de volgende versnelling.

Accelereren en inhalen

Druk het gaspedaal snel en diep in (voorbij het zware punt van het pedaal).

Hierdoor wordt, binnen de mogelijkheden van de motor, teruggeschakeld naar de optimale versnelling.



Stand handgeschakeld

Zet de selecteurhendel **1** in stand **D**, beweeg de hendel naar links.

Door de hendel even te verplaatsen, kunt u handmatig de versnellingen bedienen:

- om naar een lagere versnelling te schakelen, duwt u de hendel even naar voren.
- om naar een hogere versnelling te schakelen, trekt u de hendel even naar achteren.

De ingeschakelde versnelling verschijnt op het display op het instrumentenpaneel.

Bijzondere gevallen

Onder bepaalde omstandigheden (bijvoorbeeld ter bescherming van de motor, bij werking van het elektronisch stabiliteitsprogramma: ESP) kiest de transmissie tijdens het rijden toch automatisch de juiste versnelling.

Ook kan, om verkeerde manoeuvres te voorkomen, het schakelen door het systeem geweigerd worden. In dit geval knippert de aanduiding van de versnelling enkele secondes om u te waarschuwen.

Bijzondere omstandigheden

- **Als door de helling van de weg of in bochten** de automatische werking niet gehandhaafd kan worden (bijv. in de bergen) is het raadzaam om op handmatig schakelen over te gaan. Hiermee voorkomt u het automatisch achter elkaar schakelen door de versnellingsbak bij stijgen en is het mogelijk op de motor te remmen bij lange afdalingen.
- Om **bij erg koud weer** te voorkomen dat de motor afslaat, raden wij u aan na het starten van de motor even te wachten voordat u de hendel verplaatst van **P** of **N** naar **D** of **R**.

Laat om op een helling stil te blijven staan uw voet niet op het gaspedaal rusten.

Risico van oververhitting van de automatische versnellingsbak.

AUTOMATISCHE TRANSMISSIE (3/3)

Parkeren van de auto

Als de auto stilstaat, houdt u het rempedaal ingedrukt en zet u de selecteurhendel in stand **P** (parkeren): de transmissie staat in neutraal en de voorwielen zijn mechanisch geblokkeerd.

Zet de handrem vast.



Bij het manoeuvreren kan de auto aan de onderkant ergens tegenaan rijden (bijvoorbeeld: contact met een paaltje, een trottoir of ander stadsmeubilair) en daardoor schade oplopen (bijvoorbeeld: vorming van een as enz.).

Om ieder risico van een ongeluk te voorkomen, moet u uw auto door een merkdealer laten controleren.

Bij een storing

– als **tijdens het rijden** het bericht “CONTROLEER AUT_ TRANSMISSIE **E**” verschijnt op het instrumentenpaneel, duidt dit op een defect.

Raadpleeg zo spoedig mogelijk een merkdealer;

– als **tijdens het rijden** het bericht “OVERVERHITTING AUT_ TRANSMISSIE ” verschijnt op het instrumentenpaneel, stop dan zo snel mogelijk om de versnellingsbak te laten afkoelen en wacht totdat het bericht verdwenen is.

– **slepen van een auto met een automatische transmissie**: raadpleeg de paragraaf “slepen” in hoofdstuk 5.



Om veiligheidsredenen mag u nooit het contact uitzetten voordat de auto compleet stilstaat.

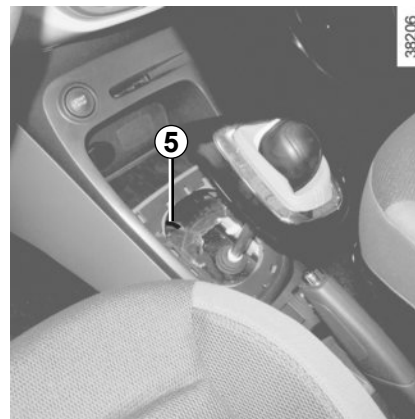

Indien voor het wegrijden de selecteurhendel niet uit **P** kan worden verplaatst als u het rempedaal indrukt, dan kunt u de hendel als volgt met de hand vrijzetten. Maak daarvoor de onderkant van de hendel los, steek daarna een gereedschap (onbuigzame stang) in de gleuf **5** om de hendel te ontgrendelen.

Raadpleeg zo spoedig mogelijk een merkdealer.



Hoofdstuk 3: Uw comfort

Ventilatieroosters	3.2
Verwarming, Handbediende airconditioning	3.4
Automatische airconditioning	3.7
Airconditioning: informatie en tips voor het gebruik	3.11
Elektrische ruiten	3.12
Binnenverlichting	3.14
Opbergruimtes, indeling interieur	3.15
Zonnekleppen	3.19
Asbak, aansteker	3.20
Verschuifbare achterbank	3.22
Bagageruimte	3.24
Tafeltje	3.25
Opbergekist	3.26
Vervoer van bagage	3.28
Vervoer van voorwerpen:	3.29
trekhaak	3.29
Dakdragers	3.30
Spoiler	3.30
Multimedia uitrusting	3.31

VENTILATIEROOSTERS (1/2)

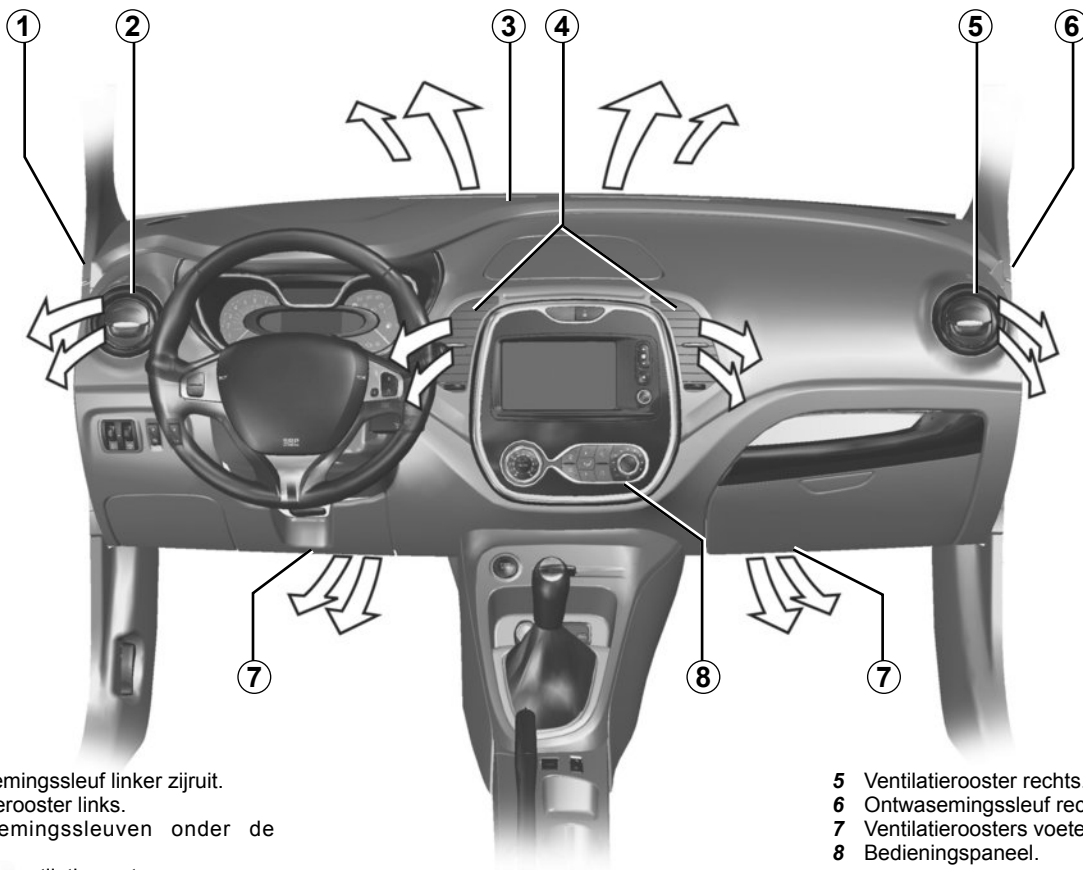

- 1 Ontwasemings sleuf linker zijruit.
- 2 Ventilatie rooster links.
- 3 Ontwasemings sleuven onder de voorruit.
- 4 Centrale ventilatie roosters.

- 5 Ventilatie rooster rechts.
- 6 Ontwasemings sleuf rechter zijruit.
- 7 Ventilatie roosters voeten.
- 8 Bedienings paneel.

VENTILATIEROOSTERS (2/2)

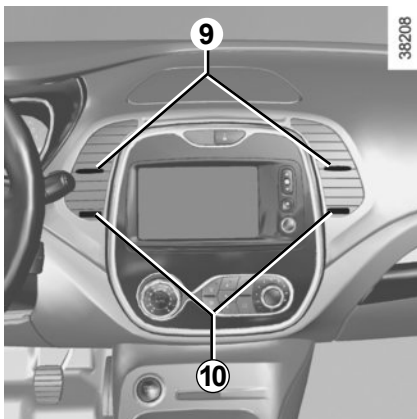

Centrale ventilatieroosters

Hoeveelheid lucht

Verdraai knop **10** voorbij het zware punt.

Naar rechts: helemaal open.

Naar links: dicht.

Richting

Beweeg de knoppen **9** in de gewenste stand.

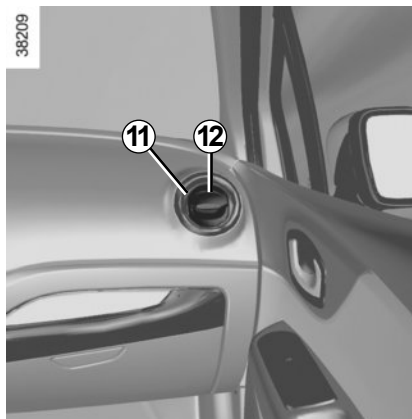

Linker en rechter ventilatieroosters

Hoeveelheid lucht

Open het ventilatierooster **11** door op het ventilatierooster (bij punt **12**) te drukken tot de gewenste opening bereikt is.

Richting

Richt de luchtstroom door het ventilatierooster aan de zijkant **11** te draaien.



Stop niets in het ventilatiecircuit van de auto (bijvoorbeeld in geval van stank enz.).

Risico van explosie of brand.

HANDBEDIENDE AIRCONDITIONING (1/3)

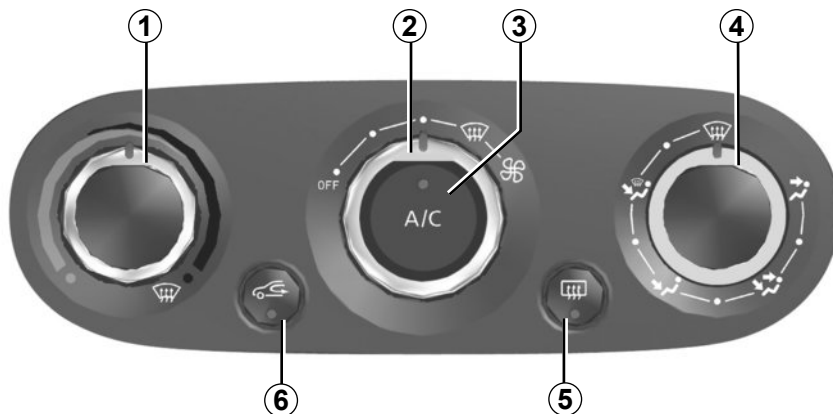

Bedieningsknoppen

- 1 Regeling van de temperatuur van de lucht.
- 2 Regeling van de ventilateursnelheid.
- 3 Airconditioning.
- 4 Verdeling van de lucht in het interieur.
- 5 Ontdooien/verwarmen van de achterraut en, afhankelijk van de auto, van de spiegels.
- 6 Luchtkringloop.

In- en uitschakelen van de airconditioning

(afhankelijk van de auto)

De toets 3 zorgt voor het inschakelen (controlelampje brandt) of het uitschakelen (controlelampje uit) van de airconditioning.

Het systeem werkt niet als de knop 2 in stand OFF staat.

Door het inschakelen van de airconditioning:

- gaat de temperatuur in het interieur omlaag;
- ontwasemen de ruiten snel.

HANDMATIGE AIRCONDITIONING (2/3)

Verdeling van de lucht in het interieur

Er zijn vijf mogelijke luchtverdelingen. Draai de schakelaar **4** om uw verdeling te kiezen.



De lucht wordt naar de ontwasmingsroosters onder de voorruit en bij de voorportieren gevoerd.



De lucht wordt naar de ontwasmingsroosters onder de voorruit, in het dashboard en de voorportieren en naar de voetenruimtes gevoerd.



De lucht wordt voornamelijk naar de voetenruimtes gevoerd.



De luchtstroom wordt naar de ventilatieroosters van het dashboard gevoerd, naar de voeten van de inzittenden voorin en afhankelijk van de auto, van de inzittenden op de stoelen van de tweede rij.



De lucht wordt naar de ventilatieroosters in het dashboard gevoerd.

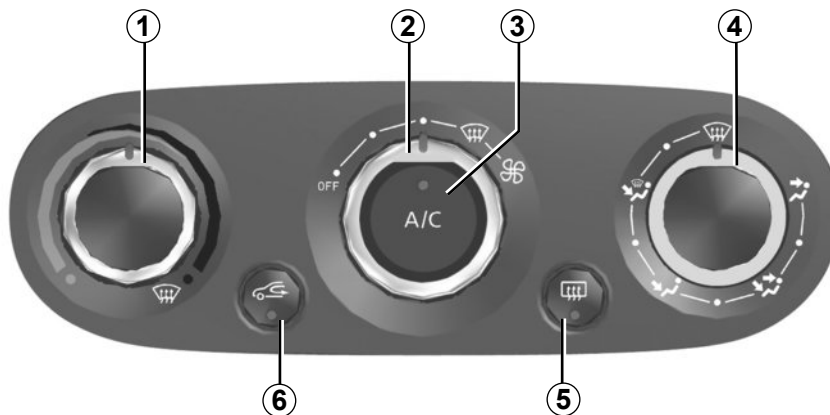

Inschakelen van de kringloopfunctie

Druk op de toets **6**: het ingebouwde controlelampje licht op. In deze stand wordt de lucht uit het interieur aangezogen en wordt deze gebruikt zonder toelating van buitenlucht.

De kringloopstand kan gebruikt worden:

- om het interieur af te sluiten van de buitenlucht als het buiten stinkt;
- de temperatuur in het interieur sneller te verlagen.

Door langdurig gebruik van de luchtkringloop kunnen de zijruiten en de voorruit beslaan en kan de atmosfeer in het interieur minder aangenaam worden doordat er geen luchtverversing is. Druk daarom weer op de knop **6** om de toevoer van buitenlucht te herstellen zodra de omstandigheden dat toelaten.

HANDBEDIENDE AIRCONDITIONING (3/3)

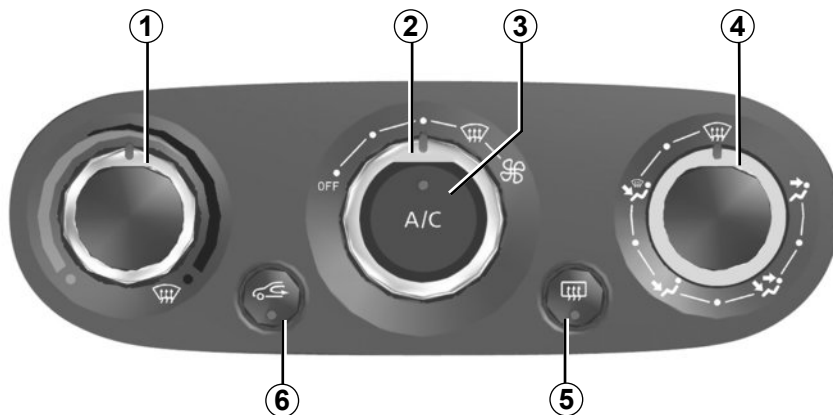

Regeling van de ventilateursnelheid

Beweeg de knop 2. Hoe verder de knop naar rechts staat, hoe meer lucht er wordt verplaatst. Wilt u de luchttoevoer stoppen, zet de knop 2 dan op "OFF".

Het systeem is gestopt: de ventilatiesnelheid van de lucht in het interieur is nul (stilstaande auto), als de auto rijdt kunt u echter een geringe luchtstroom voelen.

Snel ontwaseming

Zet de knoppen 1, 2 en 4 in de standen



- buitenlucht;
- maximumtemperatuur;
- ontwaseming.

Het gebruik van de standen  en  verhindert het inschakelen van de luchtkringloop, om te voorkomen dat de voorruit beslaat en schakelt de airconditioning in. Het controlelampje in de toets 3 licht niet op.

Regeling van de temperatuur

Draai de knop 1 afhankelijk van de gewenste temperatuur. Hoe verder de aanwijzer in het rode gedeelte staat, hoe hoger de temperatuur.

Bij langdurig gebruik van de airconditioning, kan het te koud worden. Om de temperatuur te verhogen, draait u de knop 1 naar rechts.

Achterrautverwarming

Draaiende motor, druk op de toets 5. Het controlelampje licht op.

De achterraut wordt nu snel ontwasemd en de buitenspiegels worden verwarmd (afhankelijk van de uitvoering).

U schakelt deze functie uit door opnieuw op de toets 5 te drukken.

De verwarming schakelt na enige tijd automatisch uit.

THERMOSTATISCHE AIRCONDITIONING (1/4)

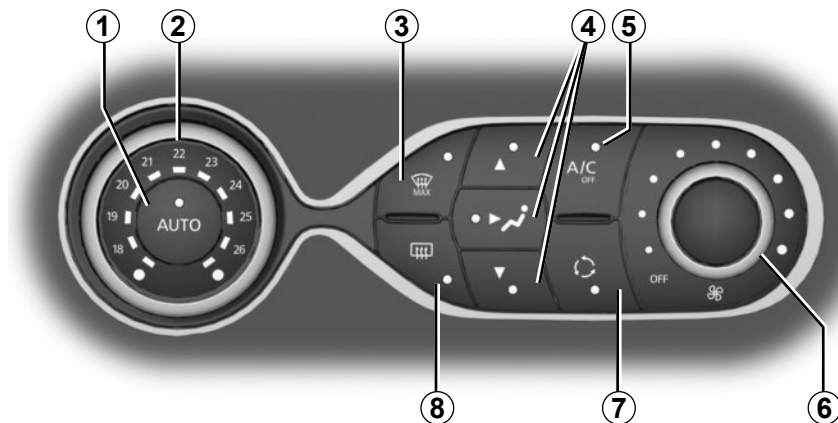

39816

Bedieningsknoppen

- 1 Automatische werking.
- 2 Regeling van de temperatuur van de lucht.
- 3 Functie "helder zicht".
- 4 Regeling van de luchtverdeling in het interieur.
- 5 Bediening van de airconditioning.
- 6 Regeling van de ventilatiesnelheid.
- 7 Luchtkringloop.
- 8 Ontdooien/verwarmen van de achterraut en, afhankelijk van de auto, van de spiegels.

Automatische werking

De automatische airconditioning garandeert (met uitzondering van extreme gevallen) een temperatuurcomfort in het interieur en het helder houden van de ruiten, bij een zo optimaal mogelijk brandstofverbruik. Het systeem werkt op de ventilatiesnelheid, de luchtverdeling, de luchtkringloop, het inschakelen of uitschakelen van de airconditioning en de luchttemperatuur.

AUTO : optimaal bereiken van de gewenste temperatuur afhankelijk van de omstandigheden buiten de auto. Druk op toets **1**.

Wijzigen van de ventilateursnelheid

Normaal zorgt het systeem automatisch voor de juiste ventilateursnelheid om de ingestelde temperatuur te bereiken en te handhaven.

U kunt altijd de ventilatiesnelheid verhogen of verlagen door aan de knop **6** te draaien.

Regeling van de temperatuur

Draai de knop **2** afhankelijk van de gewenste temperatuur.

Hoe verder u de knop rechtsonder draait, hoe warmer het wordt.

Bijzonderheid: ingesteld op de uiterste waarden zorgt het systeem voor een maximale productie van warme of koude lucht ("18 °C" en "26 °C").

THERMOSTATISCHE AIRCONDITIONING (2/4)

Functie “helder zicht”

Druk op de toets **3**, het ingebouwde controlelampje brandt.

Met deze functie worden de voorruit, de zijruiten voor, de achterrait en de buitenspiegels snel ontdooid en ontwasemd (afhankelijk van de auto). Hierdoor worden automatisch de airconditioning en de achterraitverwarming ingeschakeld.

Druk op de toets **8** om de werking van de achterraitverwarming te stoppen, het ingebouwde controlelampje dooft.

U schakelt deze functie uit met een druk op de toets **3** of **1**.

Sommige toetsen hebben een ingebouwd controlelampje dat de staat van de functie aangeeft.

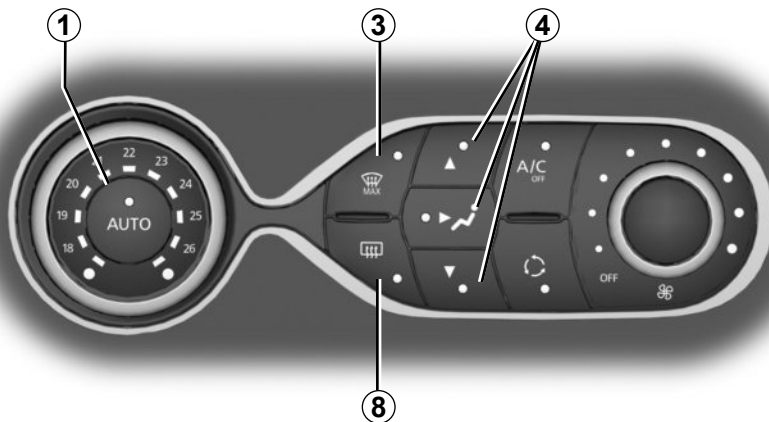

38816

Wijzigen van de verdeling van de lucht in het interieur

Druk op een van de toetsen **4**, het controlelampje in de toets waarop u hebt gedrukt, licht op.

U kunt beide standen tegelijk gebruiken door op allebei de toetsen **4** te drukken.



De lucht wordt hoofdzakelijk naar alle ontwasemingsroosters, de roosters van de zijruiten voorin en naar de ontwasemingsgleuven gevoerd.



De lucht wordt hoofdzakelijk naar de ontwasemingsroosters in het dashboard geleid.



De lucht wordt voornamelijk naar de voetenruimtes gevoerd.

THERMOSTATISCHE AIRCONDITIONING (3/4)

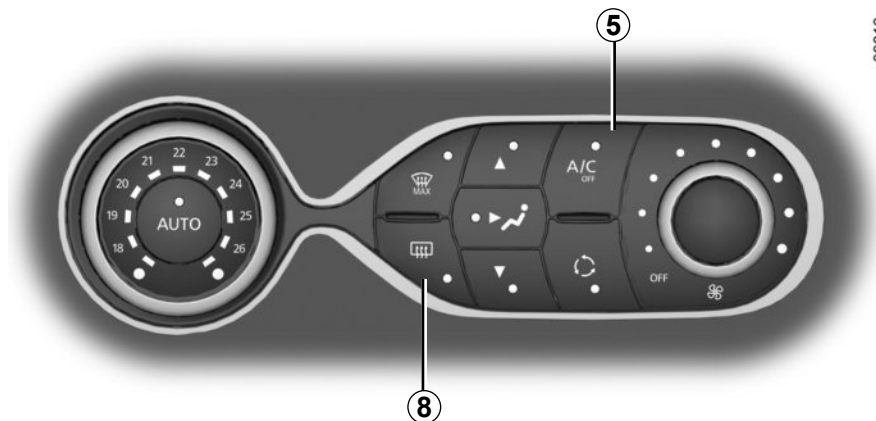

Achterrautverwarming

Druk op de toets **8**, het ingebouwde controlelampje brandt. De achterraut wordt nu snel ontwasemd en de buitenspiegels worden verwarmd (afhankelijk van de uitvoering).

U schakelt deze functie uit door opnieuw op de toets **8** te drukken. De verwarming schakelt na enige tijd automatisch uit.

In- en uitschakelen van de airconditioning

Normaal schakelt het systeem automatisch de airconditioning in of uit, afhankelijk van de weersomstandigheden.

Druk op de toets **5** om de airconditioning te stoppen; het ingebouwde controlelampje licht op.

39816

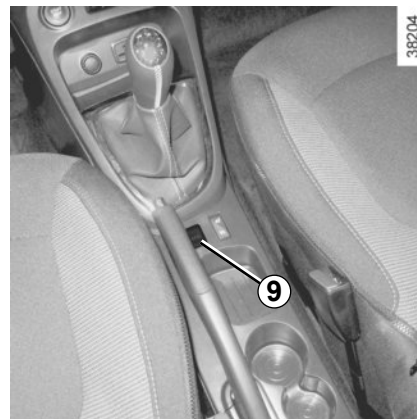

Auto's uitgerust met de ECO -modus (schakelaar 9): wanneer de ECO-modus is ingeschakeld, kan de automatische airconditioning minder goed werken. Raadpleeg de paragraaf "Zuinig rijden" in hoofdstuk 2.

THERMOSTATISCHE AIRCONDITIONING (4/4)

Luchtkringloop (afsluiten van de buitenlucht)

Deze functie wordt automatisch geregeld, maar u kunt deze ook handmatig inschakelen. In dat geval wordt de inschakeling bevestigd door het controlelampje in de toets 7.

NB:

- in de kringloopstand wordt de lucht aangevoerd vanuit de auto en zonder bijmenging van buitenlucht teruggevoerd in het interieur van de auto;
- De lucht circuleert in de auto zonder bijmenging van buitenlucht (als u in een gebied met verontreinigde lucht rijdt enz.).
- de lucht circuleert in de auto om sneller de gewenste temperatuur in het interieur te bereiken.

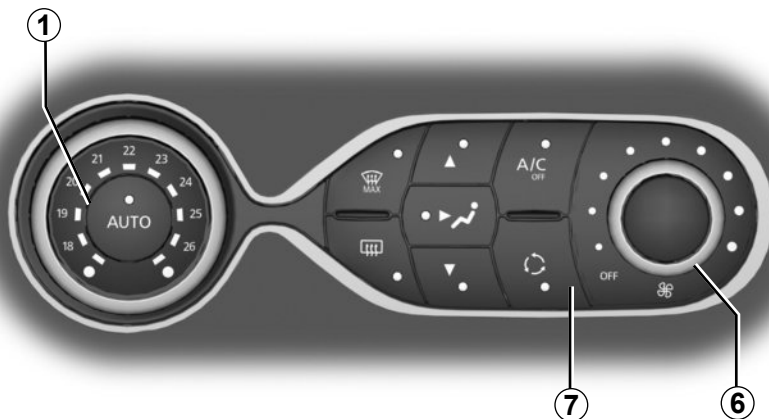

Handbediening

Druk op de toets 7, het ingebouwde controlelampje brandt.

Bij langdurig gebruik van deze stand kunnen de ruiten aan de binnenkant beslaan of weer aanvrozen. Ook zal het in de auto, door gebrek aan frisse lucht, kunnen gaan stinken.

Het wordt daarom aangeraden om terug te gaan naar de automatische werkingsstand door op de toets 7 te drukken zodra de luchtkringloop niet langer nodig is.

Om deze functie uit te schakelen, drukt u opnieuw op de toets 7.

Uitschakelen van het systeem

Draai de knop 6 naar "OFF" om het systeem te stoppen. U schakelt het systeem weer in door de knop 6 te draaien en de ventilatiesnelheid in te stellen of door op de toets 1 te drukken.

Het ontwasemen/ontdooien heeft altijd voorrang boven de luchtkringloop.

AIRCONDITIONING: informatie en tips voor het gebruik

Tips voor het gebruik

In sommige gevallen, (airconditioning uit, luchtkringloop in werking, ventilatiesnelheid nul of laag, enz.) kunnen de ruiten van de auto beslaan.

Als de ruiten beslagen zijn, gebruikt u de functie “**helder zicht**” om het doorzicht te verbeteren; gebruik bij voorkeur de airconditioning in de automatische werkstand om het beslaan te voorkomen.

Onderhoud

Raadpleeg voor de controle-intervallen het onderhoudsdocument van uw auto.



Stop niets in het ventilatiecircuit van de auto (bijvoorbeeld in geval van stank enz.).

Risico van explosie of brand.

Verbruik

Het is normaal dat het brandstofverbruik hoger is (vooral in stadsverkeer) als u de airconditioning gebruikt.

Voor auto's met een airconditioning zonder automatische werkstand, zet het systeem uit, als u het niet meer nodig hebt.

Tips voor zuinig rijden en minder luchtverontreiniging

Rijd met open ventilatierooster en gesloten ruiten.

Open bij zeer warm weer of als de auto in de zon heeft gestaan enkele minuten de portieren voordat u start, zodat de hete lucht uit de auto kan ontsnappen.

Storingen

Raadpleeg bij een storing altijd een merkdealer.

- **Minder goede werking van ontdoeien, ontwasemen of airconditioning.**
Dit kan het gevolg zijn van een vervuild patroon van het interieurfilter.
- **Geen gekoelde lucht.**
Controleer of alle bedieningsorganen in de juiste stand staan en de zekeringen goed zijn. Als dit niet zo is moet u het systeem stoppen.

Water onder de auto

Maak u zich niet ongerust als er condenswater onder de auto druppelt, dit is normaal na langdurig gebruik van de airconditioning.



Maak nooit de slangen van de airconditioning los. Dit is gevaarlijk voor de ogen en de huid.

RUITBEDIENING (1/2)

Deze systemen werken met contact aan of contact uit tot het openen van een voorportier (begrensd tot ongeveer 3 minuten).

Elektrische ruitbediening

Druk op of trek aan de schakelaar van een ruit om deze omlaag of omhoog te zetten tot de gewenste stand is bereikt: de ruiten achter kunnen niet geheel omlaag gaan.



Veiligheid inzittenden

De bestuurder kan de werking van de ruitbediening van de passagiers voor en achter uitschakelen voor alle inzittenden, met inbegrip van hemzelf, door op de schakelaar **4** te drukken. Op het instrumentenpaneel wordt een bevestigingsboodschap weergegeven.

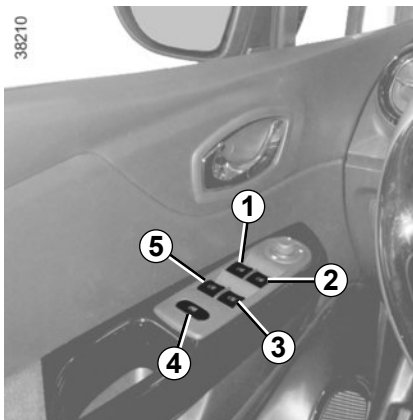

Leg nooit iets op de bovenkant van een ruit: risico van beschadiging van de ruitbediening.

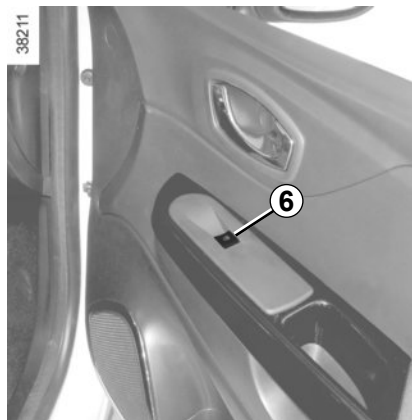

Vanaf de bestuurdersplaats bedient u de schakelaar:

- 1 voor de bestuurderskant;
- 2 voor de passagierskant voor;
- 3 en 5 voor de passagiers achter.

Vanaf de passagiersplaatsen bedient u de schakelaar **6**.



Verantwoordelijkheid van de bestuurder

Laat uw voertuig nooit achter met de RENAULT sleutelkaart of sleutel erin, en laat nooit een kind, een niet-autonome volwassene of een dier achter, zelfs niet eventjes. Het kan zichzelf of anderen in gevaar brengen door de motor te starten, door organen te bedienen zoals bijvoorbeeld de ruitbediening, of de portieren te vergrendelen. In geval van beknelling van een lichaamsdeel draait u direct de bewegingsrichting van de ruit om door te drukken op de betreffende schakelaar.

Gevaar van ernstige verwondingen.

RUITBEDIENING (2/2)

Werking van de sneltoets

Afhankelijk van de auto is deze modus een aanvulling op de hiervoor beschreven werking van de elektrische ruitbediening. Deze is alleen aanwezig bij de bestuurdersruit. Druk of trek kort en krachtig aan de schakelaar **1**: de ruit gaat geheel omlaag of omhoog. Een actie op de schakelaar stopt de werking van de ruit.

NB: als de bestuurdersruit tijdens het sluiten op weerstand stuit (vingers, een boomtak enz.), stopt de ruit en schuift daarna enkele centimeters terug.



Wanneer u de ruiten sluit, moet u erop letten dat er geen enkel lichaamsdeel (arm, hand, enz.) uit het voertuig steekt.

Gevaar van ernstige verwondingen.

Storingen

Als het sluiten van de ruit niet goed werkt, schakelt het systeem over op werking zonder sneltoets: u kunt in dit geval de werking herstellen door de schakelaar van de betreffende ruit zo vaak te bedienen tot de ruit geheel is gesloten (de ruit gaat stap voor stap omhoog) en de schakelaar dan langer dan een seconde ingedrukt te houden (kant sluiten) en daarna de ruit compleet te sluiten om het systeem te resetten.

Indien nodig, raadpleeg uw merkdealer.

BINNENVERLICHTING

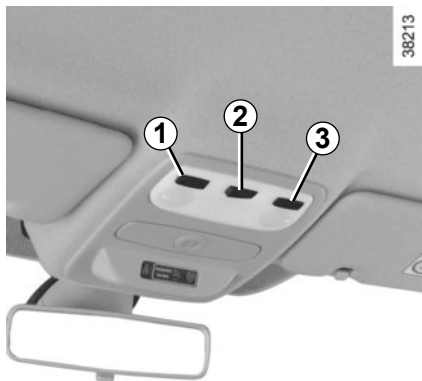

Binnenlicht

Met de schakelaar **2**, kunt u kiezen voor:

- een constant brandende verlichting;
- een verlichting die gaat branden als de auto wordt ontgrendeld of een van de portieren wordt geopend. Deze dooft als de betreffende portieren goed gesloten zijn en na enige tijd;
- het onmiddellijk uitgaan.

Leesspots

Druk op schakelaar **1** voor de bestuurder, **3** voor de voorpassagier.



Sfeerverlichting 4

Deze gaat branden:

- bij het openen van de opberglade;
- bij het openen van een van de portieren. Deze dooft als de betreffende portieren goed gesloten zijn en na enige tijd;
- samen met het inschakelen van de markeringslichten.

Het ontgrendelen en het openen van de portieren en de achterklep zorgen voor het tijdelijk branden van de binnenlichten.

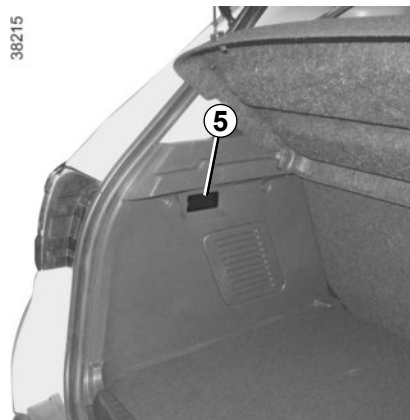

Verlichting bagageruimte 5

Deze gaat branden bij het openen van de bagageruimte.

Wanneer de portieren correct gesloten zijn, doven het binnenlicht en de andere lichten bij het vergrendelen of starten van de motor.

OPBERGRUIMTES, INDELING INTERIEUR (1/5)

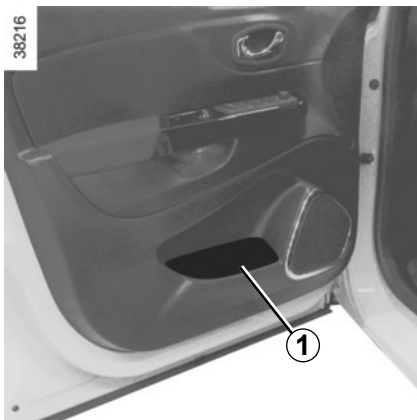

Opbergruimte in voorportieren 1

Hierin past een fles van 1,5 liter.



Laat geen spullen op de vloer (bij de bestuurder) liggen. In geval van plotseling remmen zouden deze onder de pedalen terecht kunnen komen, waardoor de bestuurder deze niet meer goed kan bedienen.



Opbergruimte zonneklep 2

Hierin kunt u kaartjes (bijvoorbeeld van een tolgeweg) bevestigen.



Let op dat er geen harde, zware of scherpe voorwerpen in de "open" bergruimtes geplaatst zijn, zodat zij tegen de inzittenden geslingerd kunnen worden bij het rijden door een bocht of bij plotseling remmen.



Bergruimte van de middenconsole 3

OPBERGRUIMTES, INDELING INTERIEUR (2/5)

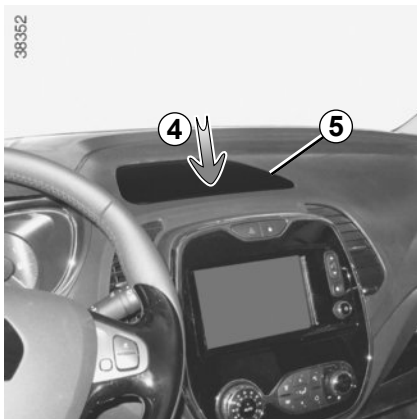

Bergruimte in het dashboard 5

Om deze te openen, drukt u op deksel 4.

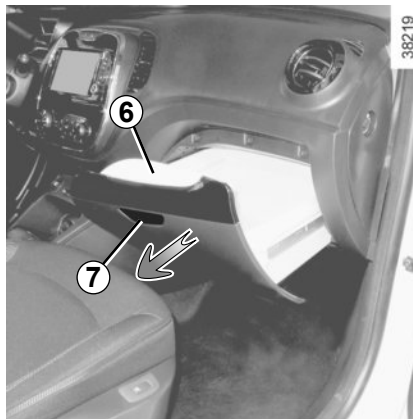

Opberglade aan passagiersstoel 6

Om deze te openen, drukt u op knop 7 zodat de lade ontgrendelt en trekt u aan handgreep 6.

Toegelaten belasting in de opberglade aan passagiersstoel: 6 kg gelijkmatig verdeeld.



Tijdens het rijden moet de opberglade gesloten zijn. Risico van verwonding.

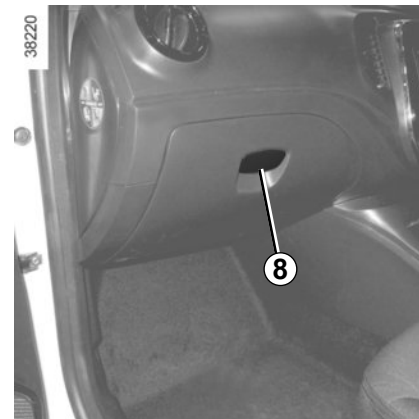

Dashboardkastje

Open het dashboardkastje door de handgreep 8 omhoog te trekken.

OPBERGRUIMTES, INDELING INTERIEUR (3/5)

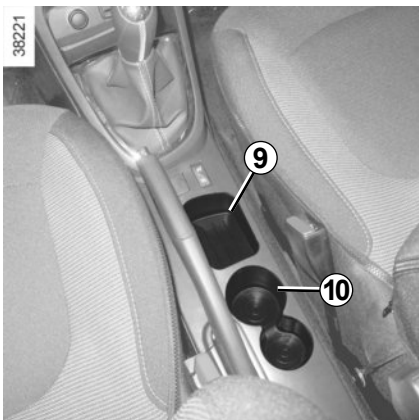

Opbergruimte 9

Bekerhouder 10

Hierin passen de losse asbak, blikjes, enz.



Let op bij het accelereren of het rijden in een bocht, dat de inhoud van de beker of het blikje niet over de rand stroomt.

Risico van verwondingen als de vloeistof warm is en/of vlekken.

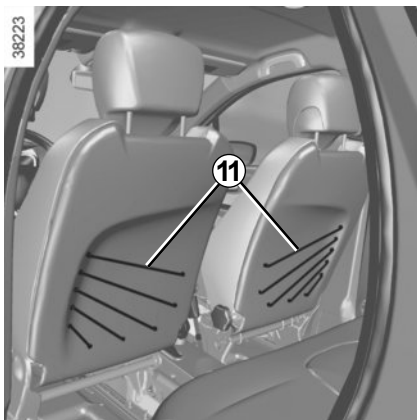

Opbergneg voorstoelen 11



Let op dat er geen harde, zware of scherpe voorwerpen in de "open" bergruimtes geplaatst zijn, zodat zij tegen de inzittenden geslingerd kunnen worden bij het rijden door een bocht of bij plotseling remmen.

OPBERGRUIMTES, INDELING INTERIEUR (4/5)



Opbergruimte middenconsole achter 12

Hierin passen de losse asbak, blikjes, enz.



Uitneembare opbergruimte middenconsole achter 13

Deze wordt bevestigd op de opbergruimte middenconsole achter 12.



Opbergruimte in achterportier 14

Hierin past een fles van 0,5 liter.



Let op bij het accelereren of het rijden in een bocht, dat de inhoud van de beker of het blikje niet over de rand stroomt.

Risico van verwondingen als de vloeistof warm is en/of vlekken.



Let op dat er geen harde, zware of scherpe voorwerpen in de "open" berguimtes geplaatst zijn, zodat zij tegen de inzittenden geslingerd kunnen worden bij het rijden door een bocht of bij plotseling remmen.

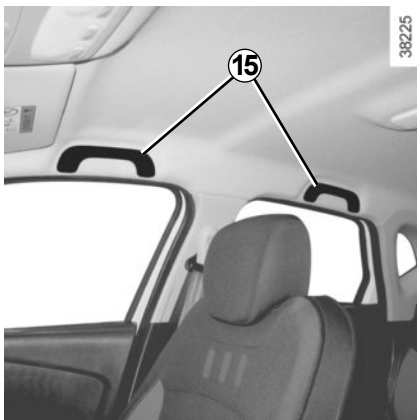

Handgreep 15

Hieraan kan men zich vasthouden tijdens het rijden. Gebruik deze niet bij het in- of uitstappen.

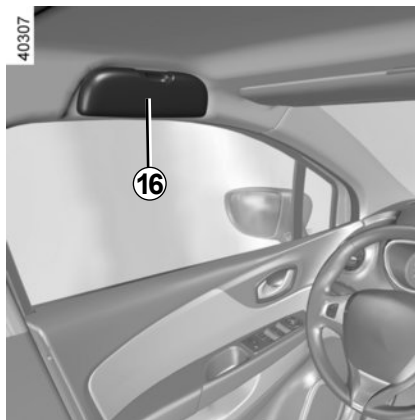

Brilhouder voor passagier 16

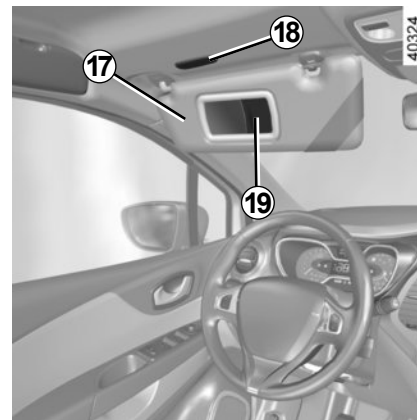

Zonneklep voor

Zet de zonneklep 17 omlaag tegen de voorruit of maak hem los en zet hem tegen de zijruit.

Make-up spiegel

Verschuif het afdekplaatje 19, afhankelijk van de auto, de verlichting 18 gebeurt automatisch.



Tijdens het rijden moet het klepje van de make-up spiegel gesloten zijn. Risico van verwonding.

ASBAK, AANSTEKER, ACCESSOIREAANSLUITING

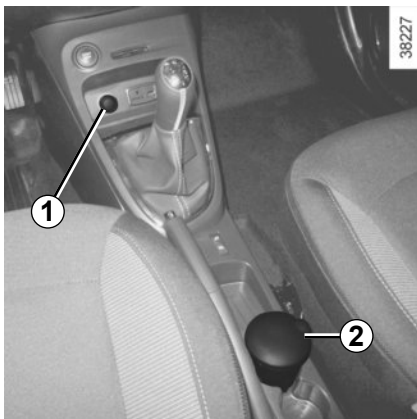

Aansteker 1

Als het contact aan staat, drukt u de aansteker **1** in. Zodra hij heet is komt hij met een klikje terug. Trek hem los.

Plaats hem na gebruik in de houder zonder hem er helemaal in te drukken.

Als uw auto geen aansteker en asbak heeft, kan uw merkdealer u deze leveren.

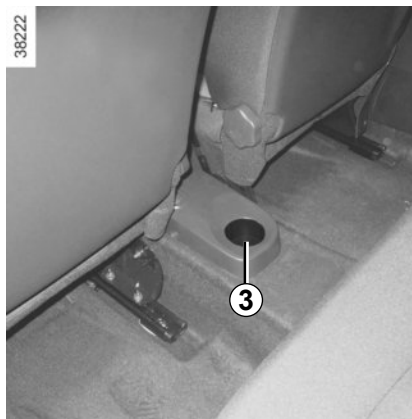

Asbak

Deze past in de ruimtes **2** of **3**.



Sluit alleen accessoires aan met een vermogen van maximaal 120 watt (12 V). Als verschillende accessoireaansluitingen tegelijk worden gebruikt, mag het totale vermogen van de aangesloten accessoires niet meer zijn dan 180 watt.
Risico van brand.

Accessoireaansluiting 1

Deze is bestemd voor de aansluiting van accessoires die zijn goedgekeurd door onze technische dienst.

HOOFDSTEUN ACHTER



Gebruiksstand

Zet de hoofdsteun geheel omhoog om hem in de hoogste stand te gebruiken. Controleer de vergrendeling.

Opbergstand

Druk op de knop **A** in en laat de hoofdsteun helemaal zakken.

De hoofdsteun in de onderste stand is een opbergstand en alleen toegestaan als de hoofdsteun niet gebruikt wordt. Indien er een passagier op de stoel zit, mag de hoofdsteun niet in de onderste stand gebruikt worden.



Verwijderen van de hoofdsteun

Zet de hoofdsteun geheel omhoog, druk daarna op de knop **A** en verwijder de hoofdsteun.

Kantel de rugleuning zo nodig naar voren om de hoofdsteun te verwijderen (raadpleeg de paragraaf "Verschuifbare achterbank" in hoofdstuk 3).

Hoofdsteun terugplaatsen

Steek de poten in de geleiders en druk de hoofdsteun omlaag tot hij blokkeert om hem in de hoogste stand te gebruiken. Controleer de vergrendeling.

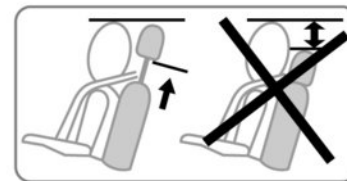

De hoofdsteun is een veiligheidsorgaan, dat altijd op zijn plaats moet zitten en goed moet zijn afgesteld. De bovenkant van de hoofdsteun moet op gelijke hoogte zijn met de kruin.

VERSCHUIFBARE ACHTERBANK (1/2)



Naar voren of naar achteren schuiven

Voor het ontgrendelen van de bank:

- til de twee hendels **1** achterin tegelijk op;
- beweeg vanaf de bagageruimte de handgreep **2**.

Zet de bank naar voren of naar achteren in de gewenste stand.

Laat de hendel **1** of de handgreep **2** los en controleer of de bank goed vergrendeld is.

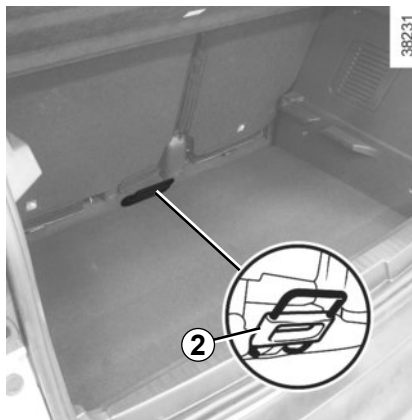

Zorg dat tijdens het bewegen van de achterstoelen, er niets het verankeren kan hinderen (lichaamsdeel, dier, steentje, doek, speelgoed, enz.).



Voer deze verstellingen uitsluitend uit als de auto stilstaat.

VERSCHUIFBARE ACHTERBANK (2/2)

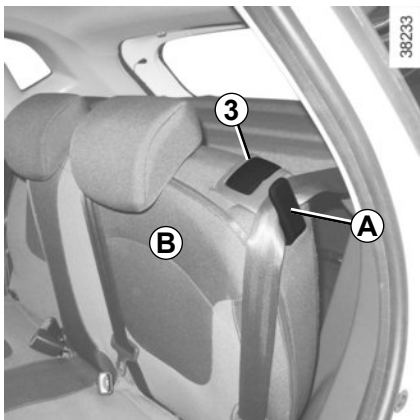

Rugleuning neerklappen

Schuif de voorstoelen voldoende naar voren.

Zet de hoofdsteunen zo laag mogelijk.

Plaats de autogordels in hun houder **A**.

Zet de handgreep **3** omhoog en druk de rugleuning **B** omlaag.

Voordat u iets aan de rugleuning doet, plaats u de autogordel in de gordelgeleider **A** zodat de gordel niet kan beschadigen.

Voor het terugplaatsen van de rugleuning, gaat u in omgekeerde volgorde te werk.

Zet de rugleuning weer omhoog en klik deze vast tegen zijn steun.



Voer deze verstellingen uitsluitend uit als de auto stilstaat.

Bij de achterbank in de stand twee zitplaatsen met de kleine rugleuning **B** naar beneden geklapt, is het verboden de middelste zitplaats achter te gebruiken, omdat het onmogelijk is de gordel vast te maken (sluitingen van de gordel niet toegankelijk).



Zorg dat tijdens het bewegen van de achterstoelen, er niets het verankeren kan hinderen (lichaamsdeel, dier, steentje, doek, speelgoed, enz.).



Controleer na het terugkanten van de rugleuning of deze weer goed is vergrendeld. Als u stoelhoezen gebruikt,

moet u opletten dat deze de vergrendeling van de rugleuning niet belemmeren. Let op de juiste stand van de autogordels.

Plaats de hoofdsteunen terug.

BAGAGERUIMTE



Openen

Druk op de knop **1** en trek de achterklep omhoog.

Sluiten

Trek de klep omlaag, waarbij u het eerste stuk gebruik kunt maken van de handgrepen **2** in de klep.

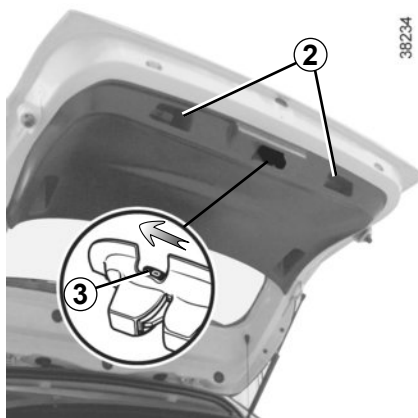

Met de hand openen van binnenuit

Bij een elektrische storing kunt u de achterklep met de hand van binnenuit openen:

- kantel de rugleuningen van de achterbank naar voren, zodat u in de bagageruimte kan komen.
- steek een potlood of iets dergelijks in de holte **3** en verschuif het geheel zoals op de tekening aangegeven is;
- duw tegen de achterklep om hem te openen.



Het aansluiten van een drager (fietsdrager, bagagekoffer, enz.) die rust op de achterklep is verboden. Om een drager te installeren op uw auto, neemt u contact op met een merkdealer.

HOEDENPLANK

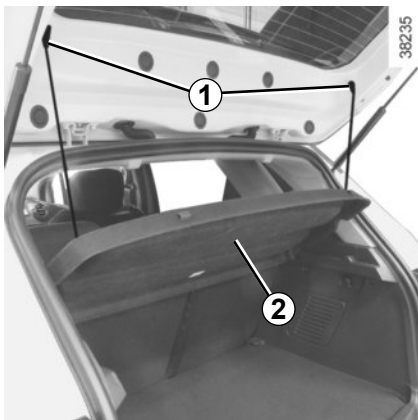

Verwijderen

- Maak de twee koordjes **1** van de achterklep los;
- til de hoedenplank **2** tot een tussenhoogte op om hem los te maken (beweging **A**);

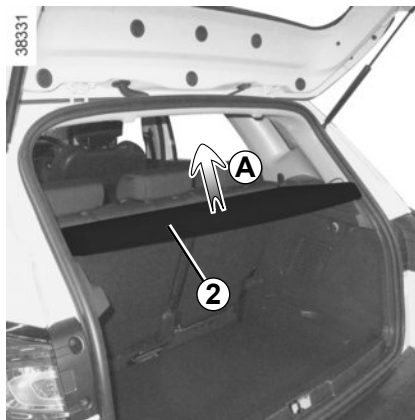

- til één zijde van de hoedenplank op;
- trek de hoedenplank naar u (beweging **B**) en begin met de hoogste zijde.

Bij het terugplaatsen, gaat u in omgekeerde volgorde te werk.

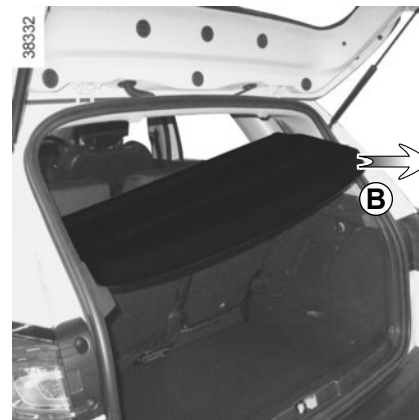

Zet geen bagage en vooral geen zware of harde voorwerpen op de hoedenplank. Bij plotseling remmen of in geval van een ongeluk kunnen rondslingerende spullen de inzittenden in gevaar brengen.

INDELING BAGAGERUIMTE (1/2)



Losse bodemplaat 1

Afhankelijk van de auto is de losse bodemplaat omkeerbaar.

Stand vlakke vloer

Op deze manier kan de rugleuning van de achterbank naar voren worden gekanteld om een vlakke vloer te krijgen en de bagageruimte in twee afzonderlijke ruimtes in te delen.

De losse bodemplaat wordt op de rails 2 en 3 geplaatst.

Toegelaten belasting op de losse bodemplaat: 120 kg gelijkmatig verdeeld.

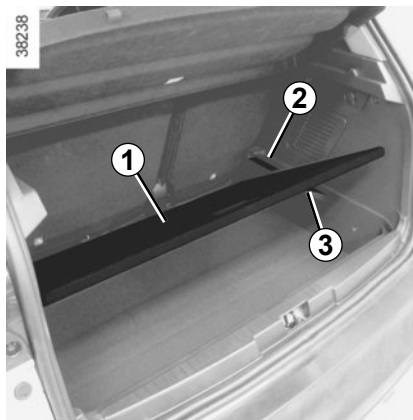

Tussenstand

In de geblokkeerde stand hebt u toegang tot het gereedschap dat onder de mat van de bagageruimte ligt.

- Neem de losse bodemplaat **1** weg;
- plaats hem in de bagageruimte door hem tussen de rails **2** en **3** te laten glijden.



Opbergstand

Op deze manier wordt het volume van de bagageruimte groter.

- Neem de losse bodemplaat **1** weg;
- plaats hem in de bagageruimte onder de rails **2** en **3**.

INDELING BAGAGERUIMTE (2/2)



Haak 4

Hieraan kunt u een zak hangen.

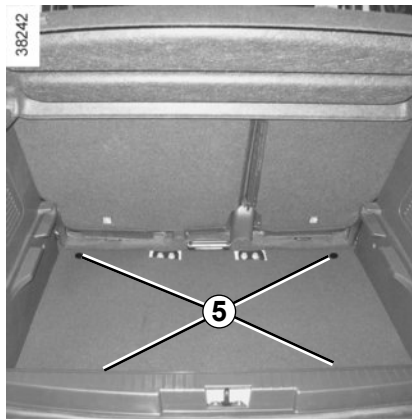

Bevestigingshaken

Bevestigingspunten 5

Als uw auto geen bevestigingshaken heeft, kunt u deze bij uw merkdealer kopen.

VERVOER VAN BAGAGE

Let er bij het vervoer op dat de voorwerpen met hun langste zijde steunen tegen ofwel:

- De rugleuning van de achterbank bij de normale ladingen (**A**).

38240



- De rugleuningen van de voorstoelen met de rugleuningen van de achterstoelen neergeklapt en de losse bodemplaat in de stand vlakke vloer staat (geval **B**).

38241



- De rugleuningen van de voorstoelen met de rugleuningen van de achterstoelen neergeklapt en de losse bodemplaat opgeborgen als u grote voorwerpen moet vervoeren (geval **C**).

38417



Als u voorwerpen op de neergeklapte rugleuning wilt plaatsen, moet u eerst de hoofdsteunen verwijderen voordat u de rugleuning neerklapt, zodat de rugleuning zo dicht mogelijk tegen het zitkussen kan kantelen.

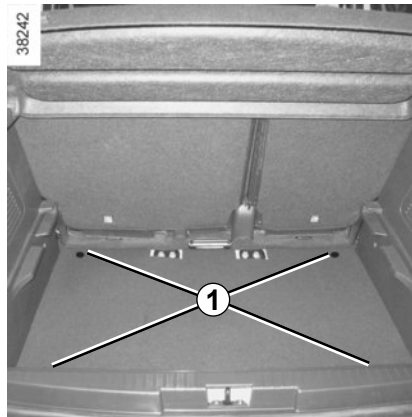

De zwaarste voorwerpen plaatst u zo laag mogelijk op de laadvloer. Zet de lading indien mogelijk vast aan de bevestigingspunten **1** (indien aanwezig) op de vloer van de laadruimte. De lading moet zo geplaatst zijn dat niets naar voren op de passagiers geslingerd kan worden als de bestuurder plotseling moet remmen. Maak de autogordels van de zitplaatsen achter vast, ook als deze niet bezet zijn.

VERVOER VAN VOORWERPEN: trekhaak

24981

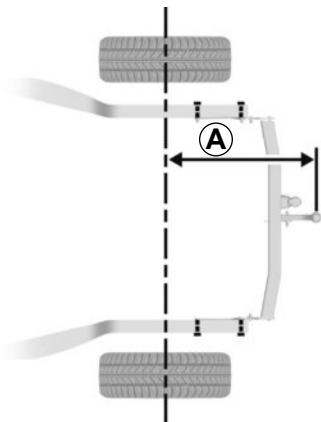

Kogeldruk, maximaal toegelaten massa's van geremde en ongeremde aanhangwagens: raadpleeg hoofdstuk 6, paragraaf "Massa's".

Keuze en monteren van een trekhaak

Maximale massa van de trekhaak: 15 kg.

Raadpleeg het montagevoorschrift van de uitrusting voor de montage en de voorwaarden voor het gebruik.

Het is raadzaam deze voorschriften bij uw instructieboekje te bewaren.

24982



Maximale afstand **A**: 775 mm.

Indien de trekhaakkogel de nummerplaat of de mistlamp achteraan aan het zicht onttrekt, moet u hem afnemen wanneer u geen voertuig trekt.

Houd u in elk geval aan de landelijke wetgeving.

DAKDRAGERS/SPOILER

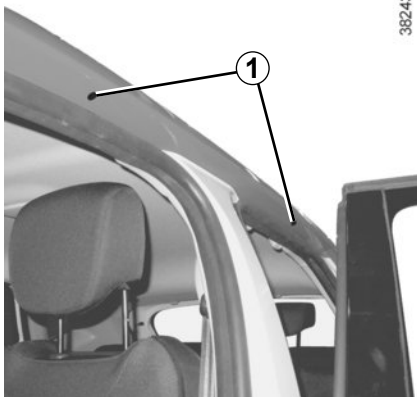

38243

Bevestigingspunten vrijmaken

Open de portieren om bij de inzetstukken voor de bevestiging **1** te kunnen komen.



Als de originele dakdragers, die goedgekeurd zijn door onze technische dienst, geleverd worden met bouten, gebruik dan uitsluitend deze voor het bevestigen van de dakdragers op de auto.

Voorzorgsmaatregelen voor het gebruik

Gebruik van de achterklep

Controleer voor het gebruik van de achterklep, de voorwerpen en/of accessoires (fietsendrager, dakkoffer, enz.) op de dakdragers: deze moeten op de juiste wijze zijn bevestigd en goed vastzitten en mogen de beweging van de achterklep niet hinderen.

Raadpleeg een merkdealer voor het kiezen van de uitrusting die aangepast is aan uw auto.

Montage moet gebeuren volgens de montagevoorschriften van de fabrikant.

Het is raadzaam deze voorschriften bij uw instructieboekje te bewaren.

Maximale dakbelasting: 80 kg (inclusief dragende delen).



38244

Spoiler A



Het bevestigen van een drager (fietsdrager, bagagekoffer, enz.) die rust op de spoiler is verboden. Om een drager te installeren op uw auto, neemt u contact op met een merkdealer.

MULTIMEDIA-UITRUSTING

De aanwezigheid en de plaats van deze uitrustingen zijn afhankelijk van de auto.

- 1 Multimedia-aanraakscherm;
- 2 Multimedia-aansluitingen;
- 3 Bediening bij het stuurwiel;
- 4 Spraakcommando;
- 5 Microfoon.

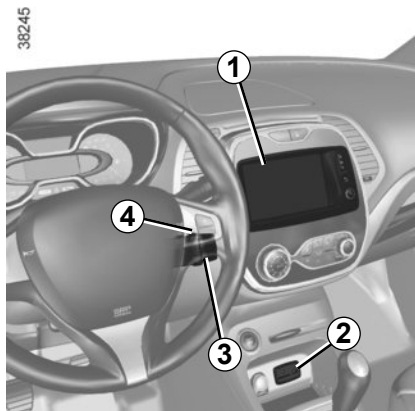

Raadpleeg voor de werking van dit systeem de gebruiksaanwijzing.



Gebruik van de telefoon

Houd u altijd aan de wettelijke voorschriften met betrekking tot het gebruik van dit apparaat.



Hoofdstuk 4: Onderhoud

Motorkap	4.2
Oliepeil van de motor: algemeen	4.4
Oliepeil van de motor: (bij)vullen	4.5
Motorolie verversen	4.6
Peilen:	4.7
koelvloeistof	4.7
remvloeistof	4.8
Ruitensproeierreservoir	4.9
Filters	4.9
Uw bandenspanning	4.10
Accu:	4.12
Onderhoud van de carrosserie	4.13
Onderhoud van de bekleding	4.15
Stoelbekledingen	4.17

MOTORKAP (1/2)



Trek aan de handgreep **1** om hem te openen.



Voordat er in de motorruimte werkzaamheden kunnen worden uitgevoerd, moet u absoluut het contact met een druk op de motorstopknop afzetten (raadpleeg de paragraaf "Starten, stoppen van de motor" in hoofdstuk 2).

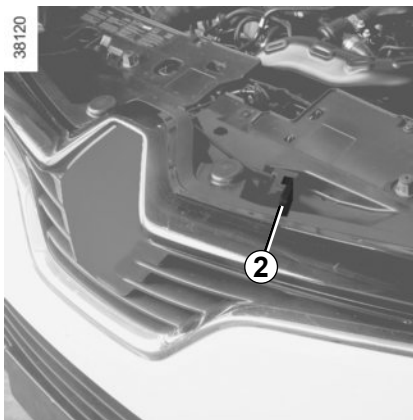

Veiligheidshaak van de motorkap

Om deze te openen duwt u het lipje **2**, naar links en tegelijkertijd tilt u de motorkap op.

Motorkap openen

Zet de motorkap met de hand omhoog, deze wordt ondersteund met behulp van gasveren.



Druk niet op de motorkap: risico van ongewenst sluiten van de motorkap.



Controleer bij werkzaamheden onder de motorkap of de schakelaar van de ruitenwisser in de stand uit staat.

Risico van verwonding.



Let op bij werkzaamheden dicht bij de motor, deze kan nog warm zijn. Bovendien kan de ventilatormotor onverwacht gaan draaien.
Risico van verwonding.

MOTORKAP (2/2)

Sluiten van de motorkap

Controleer of er geen gereedschap of andere voorwerpen in de motorruimte zijn achtergebleven.

Om de motorkap te sluiten, pakt u het midden van de motorkap en laat u deze van ongeveer 30 cm hoogte dichtvallen. Deze wordt door het gewicht ervan vergrendeld.



Controleer na werkzaamheden in de motorruimte of er niets is vergeten (lappen, gereedschap, enz.).

Deze kunnen de motor beschadigen of brand veroorzaken.



Controleer de vergrendeling van de kap.

Controleer of niets de vergrendeling belemmert (steentje, doek, enz.).



Bij een botsing, zelfs een lichte, tegen de grille of de motorkap moet u zo snel mogelijk het vergrendelingssysteem van de motorkap laten controleren door een merkdealer.

OLIEPEIL VAN DE MOTOR: algemeen

Iedere motor verbruikt wat olie voor het smeren en koelen van de bewegende delen in de motor. Het is daarom normaal dat u tussen twee onderhoudsbeurten olie moet bijvullen.

Indien u na de inrijperiode echter meer dan 0,5 liter olie per 1000 km moet bijvullen, dient u dit aan een merkdealer te melden.

Controleer het oliepeil regelmatig en in ieder geval voor elke grote reis: vul indien nodig tijdig olie bij om ernstige schade aan de motor te voorkomen.

Om spatten te voorkomen, adviseren wij een trechter te gebruiken bij het (bij) vullen van olie.



Voordat er in de motorruimte werkzaamheden kunnen worden uitgevoerd, moet u absoluut het contact met een druk op de motorstopknop afzetten (raadpleeg de paragraaf "Starten, stoppen van de motor" in hoofdstuk 2).

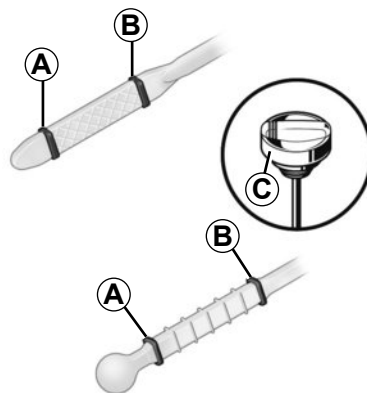

31613

Aflezen van het oliepeil

De auto moet horizontaal staan en de motor mag geruime tijd niet hebben gedraaid.

Voor het exacte oliepeil en het controleren of het maximum peil niet overschreden is (risico van beschadiging van de motor), moet u de peilstaaf gebruiken. Raadpleeg de volgende bladzijden.

Het display van het instrumentenpaneel waarschuwt uitsluitend als het oliepeil minimaal is.

- haal de peilstaaf eruit en veeg hem af met een droge en niet pluizende doek;
- steek de peilstaaf weer zo diep mogelijk in zijn houder, (als de motor een "peildop" C heeft, draait u deze geheel vast);
- haal de peilstaaf weer uit de motor;
- lees het peil af: dit mag nooit lager zijn dan het "minimumpeil" A en nooit hoger zijn dan het "maximumpeil" B.

Als u het peil heeft gelezen, moet u de peilstaaf tegen de aanslag terugplaatsen of de peildop geheel vastdraaien.



Overschrijding van het maximumpeil van de motorolie

Het maximumpeil B mag nooit worden overschreden: hierdoor bestaat het gevaar dat de motor en katalysator beschadigd worden.

Als het peil boven het maximum is, **start de motor dan niet** en roep de hulp in van een merkdealer.

OLIEPEIL VAN DE MOTOR: (bij)vullen (1/2)

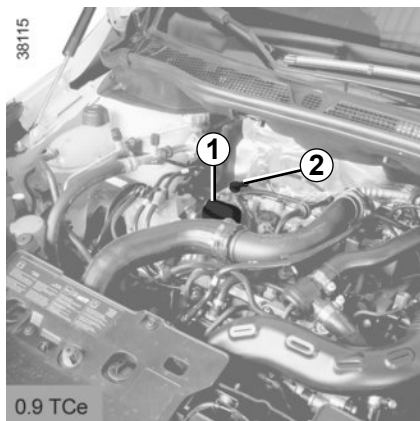

(Bij)vullen

De auto moet horizontaal staan en de motor moet koud zijn (bijvoorbeeld voordat u 's morgens wegrijdt).



Voordat er in de motorruimte werkzaamheden kunnen worden uitgevoerd, moet u absoluut het contact met een druk op de motorstopknop afzetten (raadpleeg de paragraaf "Starten, stoppen van de motor" in hoofdstuk 2).

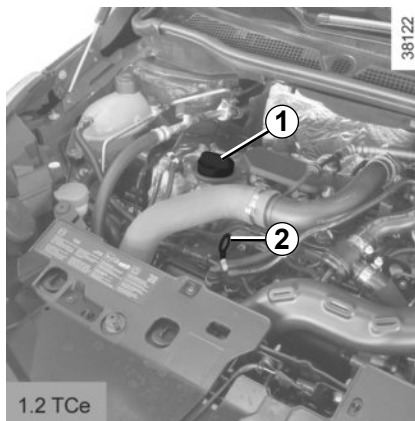

- Draai de dop **1** los;
- vul bij. Het verschil tussen het hoogste en het laagste peil op de peilstaaf **2** is (afhankelijk van de motor) ongeveer 1,5 tot 2 liter;
- wacht 10 minuten om de olie naar beneden te laten zakken in de motor;
- controleer het peil met de peilstaaf **2** zoals hiervoor is beschreven.

Als u klaar bent, moet u de peilstaaf tegen de aanslag terugplaatsen of de dop geheel vastdraaien.

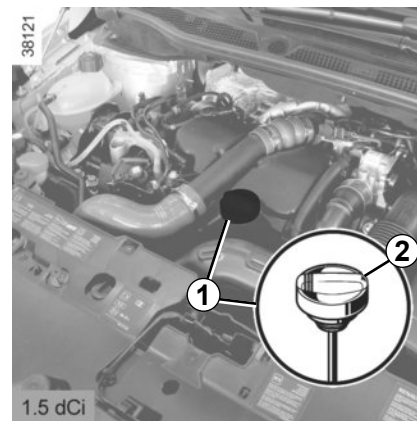

Om spatten te voorkomen, adviseren wij een trechter te gebruiken bij het (bij)vullen van olie.

Vul nooit bij tot boven het **maximum-peil** en vergeet niet de dop **1** en de peilstaaf **2** weer terug te plaatsen.

OLIEPEIL VAN DE MOTOR: (bij)vullen (2/2)/OLIE VERVERSEN

Olie verversen

Interval: raadpleeg het onderhoudsdocument van uw auto.

Inhoud bij verversen

Raadpleeg het onderhoudsdocument van uw auto of neem contact op met een merkdealer.

Controleer het motoroliepeil altijd met behulp van de peilstaaf zoals hiervoor is uitgelegd (het mag nooit lager dan het minimumpeil of hoger dan het maximumpeil van de peilstaaf zijn).



Overschrijding van het maximumpeil van de motorolie

Het maximumpeil mag nooit worden overschreden: hierdoor bestaat het gevaar dat de motor en katalysator beschadigd worden.

Als het peil boven het maximum is, **start de motor dan niet** en roep de hulp in van een merkdealer.

Soort motorolie

Raadpleeg het onderhoudsdocument van uw auto.



Controleer bij werkzaamheden onder de motorkap of de schakelaar van de ruitenwisser in de stand uit staat.

Risico van verwonding.

Als het peil abnormaal of herhaaldelijk daalt, moet u een merkdealer raadplegen



Let op bij werkzaamheden dicht bij de motor, deze kan nog warm zijn. Bovendien kan de ventilatormotor onverwacht gaan draaien.

Risico van verwonding.



Bijvullen: let op dat er geen olie wordt gemorst op onderdelen van de motor of de uitlaat. Hierdoor kan brand ontstaan.

Ook moet de vuldop goed zijn vastgezet om te voorkomen dat hij lostrilt waardoor er olie uit de motor kan spatten met hetzelfde brandgevaar als deze olie op hete delen van de motor of de uitlaat terecht komt.



Laat de motor nooit in een afgesloten ruimte draaien: uitlaatgassen zijn giftig.



Olie aftappen: let op bij het aftappen van hete olie dat u zich er niet aan brandt.

PEILEN (1/3)

38113

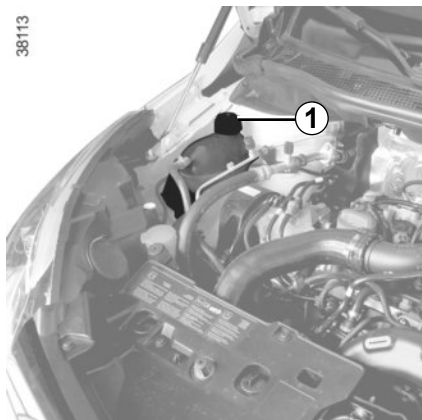

Koelvloeistof

Bij stilstaande motor en op horizontale ondergrond, moet het peil **bij koude motor** liggen tussen de merktekens "MINI" en "MAXI" aangegeven op het koelvloeistofreservoir **1**.

Vul **bij koude motor** bij, voordat het peil beneden het "MINI"-merkteken is gedaald.



Controleer bij werkzaamheden onder de motorkap of de schakelaar van de ruitenwisser in de stand uit staat.

Risico van verwonding.

Regelmatige controle van het peil

Controleer regelmatig het peil van de koelvloeistof (de motor kan ernstig beschadigen door een gebrek aan koelvloeistof).

Vul uitsluitend bij met door onze technische dienst goedgekeurde producten die zorgen voor:

- een bescherming tegen bevriezen;
- een bescherming tegen corrosie van het koelcircuit.



Voordat er in de motorruimte werkzaamheden kunnen worden uitgevoerd, moet u absoluut het contact met een druk op de motorstopknop afzetten (raadpleeg de paragraaf "Starten, stoppen van de motor" in hoofdstuk 2).

Interval voor het vervangen

Raadpleeg het onderhoudsdocument van uw auto.

Als het peil abnormaal of herhaaldelijk daalt, moet u een merkdealer raadplegen



Zolang de motor warm is, mogen er geen werkzaamheden aan de motor en het koelsysteem worden uitgevoerd.

Risico van brandwonden.

PEILEN (2/3)

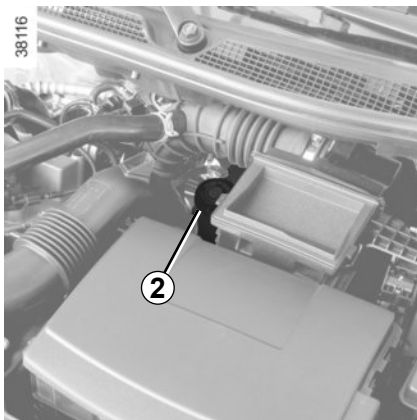

Remvloeistof

Controle van het peil moet bij stilstaande motor en op horizontale ondergrond plaatsvinden.

Controleer regelmatig het peil van de remvloeistof en zeker als u bij het remmen een verschil, hoe gering ook, opmerkt.



Let op bij werkzaamheden dicht bij de motor, deze kan nog warm zijn. Bovendien kan de ventilatormotor onverwacht gaan draaien.

Risico van verwonding.

Peil 2

Het is normaal dat het remvloeistofpeil daalt met het slijten van de remblokken, maar het mag nooit beneden het "MINI"-merkteken komen.

Als u zelf de slijtage van de remblokken en schijven wilt controleren, vraag dan bij uw dealer naar de brochure met de controlemethode of raadpleeg de website van de fabrikant.

Vullen

Na werkzaamheden aan het hydraulische circuit moet de remvloeistof worden vervangen door een deskundige.

Gebruik hiervoor uitsluitend door onze technische dienst goedgekeurde remvloeistof uit een verzegelde verpakking.

Interval voor het vervangen

Raadpleeg het onderhoudsdocument van uw auto.

Als het peil abnormaal of herhaaldelijk daalt, moet u een merkdealer raadplegen

PEILEN (3/3)/FILTERS

38114

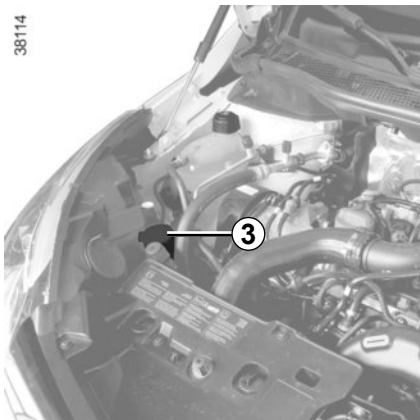

Ruitensproeierreservoir

Vullen

Stilstaande motor, open de dop 3. Vul bij tot u de vloeistof ziet en plaats de dop terug.

Vloeistof

Product voor ruitensproeiers ('s winters met speciale antivries).

Filters

Het vervangen van de filters (luchtfiler, interieurfilter, brandstoffilter) maakt deel uit van het onderhoudsprogramma van uw auto.

Interval voor het vervangen van de filters: raadpleeg het onderhoudsdocument van uw auto.



Voordat er in de motorruimte werkzaamheden kunnen worden uitgevoerd, moet u absoluut het contact met een druk op de motorstopknop afzetten (raadpleeg de paragraaf "Starten, stoppen van de motor" in hoofdstuk 2).



Controleer bij werkzaamheden onder de motorkap of de schakelaar van de ruitenwisser in de stand uit staat.

Risico van verwonding.



Let op bij werkzaamheden dicht bij de motor, deze kan nog warm zijn. Bovendien kan de ventilatormotor onverwacht gaan draaien.

Risico van verwonding.

BANDENSPANNINGEN (1/2)

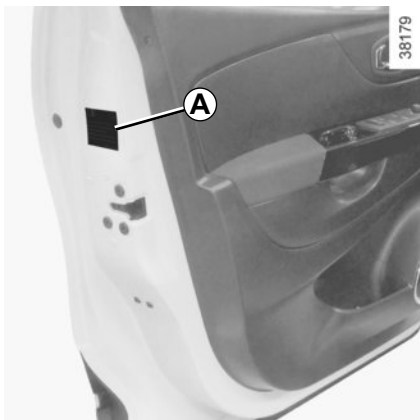

Sticker A

Open het bestuurdersportier om het te lezen.

De bandenspanning dient bij koude banden te worden gecontroleerd.

Indien u de bandenspanning niet bij **koude** banden kunt controleren, moet u de opgegeven waarden met **0,2 tot 0,3 bar (3 PSI)** verhogen. **Verlaag nooit de spanning van een warme band.**

Auto met waarschuwing bij verlies van bandenspanning

Bij te lage bandenspanning (lekke band, lage spanning, enz.) gaat het controlelampje



op het instrumentenpaneel branden. Raadpleeg "Waarschuwing bij verlies van bandenspanning" in hoofdstuk 2.

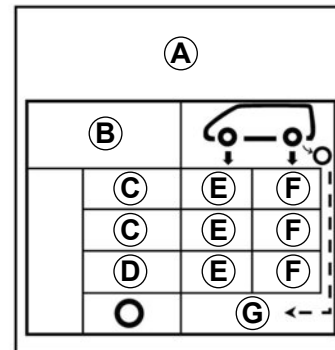

B: bandenmaat van uw auto.

C: voorziene rijnsnelheid.

D: aanbevolen bandenspanning voor een optimaal brandstofverbruik.

NB: het rijcomfort kan hierdoor minder zijn.

E: bandenspanning voor.

F: bandenspanning achter.

G: bandenspanning van het reservewiel.

BANDENSPIJNINGEN (2/2)

Bijzonderheid vol belaste auto (maximaal toegelaten totale massa) **en met een aanhangwagen:** er geldt een maximale snelheid van **100 km/uur** en de bandenspanning moet worden verhoogd met **0,2 bar**.

Raadpleeg de paragraaf "Massa's" in hoofdstuk 6.

Veiligheid van de banden en monteren van sneeuwkettingen: Raadpleeg de paragraaf "Banden" in hoofdstuk 5 voor het onderhoud en de mogelijkheid voor het gebruik van sneeuwkettingen (afhankelijk van de uitvoering).



Voor uw veiligheid en voor de naleving van de geldende wetgeving.

Als de banden moeten worden vervangen, dan mag dit alleen gebeuren met even grote banden van hetzelfde merk, hetzelfde type en dezelfde structuur op eenzelfde profiel.

Deze moeten: ten minste hetzelfde laadvermogen en dezelfde maximumsnelheid als de oorspronkelijke banden hebben, ofwel voldoen aan de door de merkdealer gestelde eisen.

Indien u deze instructies niet respecteert, kunt u uw veiligheid in gevaar brengen en is uw auto mogelijk niet conform de voorschriften.

Risico op verlies van de controle over de auto.

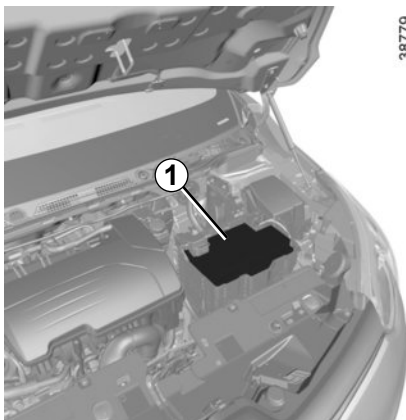

38779



De accu bevat zwavelzuur. Vermijd daarom contact met de ogen, de huid of kleding. Bij onverhoopt contact spoelen met veel water. Indien nodig een arts raadplegen.

Houd open vuur, gloeiende voorwerpen en vonken verwijderd van de accu: explosiegevaar.



Voordat er in de motorruimte werkzaamheden kunnen worden uitgevoerd, moet u absoluut het contact met een druk op de motorstopknop afzetten (raadpleeg de paragraaf "Starten, stoppen van de motor" in hoofdstuk 2).



Omdat de accu van een **speciaal type** is, moet u deze vervangen door een gelijkwaardige accu. Raadpleeg een merkdealer.

Vervangen van de accu

Omdat dit een ingewikkelde ingreep is, adviseren wij dit over te laten aan een merkdealer.

Afhankelijk van de auto bevindt de accu **1** zich onder een deksel en vergt ze geen onderhoud. **U mag de accu niet openen of er vloeistof aan toevoegen.**

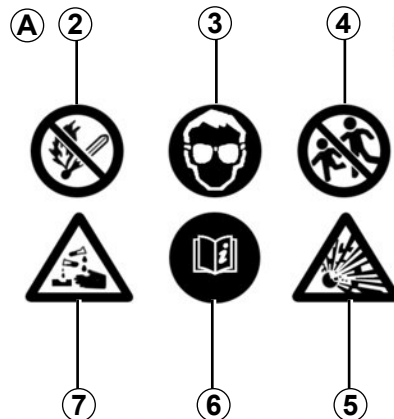

28705

Sticker A

Houd u aan de indicaties op de accu:

- 2 open vuur en roken verboden;
- 3 oogbescherming verplicht;
- 4 op afstand van kinderen houden;
- 5 explosieve stoffen;
- 6 raadpleeg het instructieboekje;
- 7 corrosieve stoffen.



Let op bij werkzaamheden dicht bij de motor, deze kan nog warm zijn. Bovendien kan de ventilatormotor onverwacht gaan draaien. Risico van verwonding.

ONDERHOUD VAN DE CARROSSERIE (1/2)

Een goed onderhouden auto gaat langer mee. Daarom wordt aangeraden de buitenkant van de auto regelmatig te onderhouden.

Uw auto is op doelmatige wijze tegen roestvorming beschermd. Toch staat hij bloot aan de invloed van verschillende parameters.

Agressieve stoffen in de lucht

- luchtverontreiniging in steden en in industriegebieden,
- zilte lucht langs de kust, vooral bij warm weer,
- wisselende klimaatinvloeden en veranderingen in de vochtigheidsgraad (wegen-zout in de winter, water waarmee de weg wordt schoongespoeld enz.).

Kleine beschadigingen in het dagelijks gebruik

Schurende stoffen

Stof in de lucht, zand, modder, opspattende steentjes, enz.

Er zijn een aantal maatregelen nodig om de hierboven genoemde gevaren te bestrijden.

Wat u niet moet doen

Ontvet of reinig de mechanische delen (bijv. de motorruimte), bodemplaat, scharnierende delen (bijv. de binnenkant van de portieren), gespoten kunststof delen (bijv.: bumpers) met behulp van een hogedrukreiniger of sproeiapparatuur die niet door onze technische dienst hoeven te zijn goedgekeurd. Hierdoor kunnen oxidatie of storingen ontstaan.

De auto wassen in felle zon of als het vriest.

Vuil of insectenresten wegkrabben, zonder ze eerst met water los te weken.

De auto verwaarlozen zodat vuil zich kan ophopen.

Kleine beschadigingen niet (laten) bijwerken.

Vlekken of aanslag verwijderen met oplosmiddelen die niet door onze technische diensten zijn geselecteerd. De lak kan hierdoor worden aangetast.

Vaak door sneeuw en modder rijden zonder de auto te wassen, met name de wielkappen en de bodemplaat.

Wat u moet doen

Was uw auto regelmatig, **met de motor uit**, met door onze technische diensten geselecteerde shampoos (nooit met schuurmiddelen). Spuit vooraf rijkkelijk met een waterstraal het volgende af:

- de aanslag door luchtverontreiniging, bloeiende bomen (linden bijvoorbeeld);
- modder uit de wielkappen en onder de bodemplaat die anders lange tijd het vocht kunnen vasthouden;
- de **uitwerpselen van vogels**, die een chemische reactie met de lak veroorzaken waardoor **deze snel kan ontkleuren en zelfs kan loslaten**;
Deze vlekken **moet** u direct wassen, want zij kunnen later niet meer door poetsen worden verwijderd;
- zout, dat vooral in de wielkappen en onder de bodemplaat achterblijft na te hebben gereden op wegen waar gestrooid is.

Ontdoe de auto regelmatig van plantenresten (hars, bladeren enz.).

ONDERHOUD VAN DE CARROSSERIE (2/2)

Houd rekening met lokale voorschriften inzake het wassen van een auto (bv. niet op de openbare weg).

Houd bij het rijden op pas geasfalteerde wegen afstand van de andere auto's om beschadiging van lak en ruiten door opspattend grind te voorkomen.

Kleine beschadigingen van de lak moet u snel herstellen of laten herstellen zodat roest ook daar geen kans krijgt.

Laat uw merkdealer regelmatig de carrosserie inspecteren als de auto een plaatwerkgarantie heeft. Raadpleeg het onderhoudsdocument.

Bewegende delen of mechanische organen moeten na reiniging altijd met een door onze technische dienst goedgekeurd product op nieuw worden beschermd.

Bij de merkdealer vindt u een uitgebreid gamma speciale onderhoudsproducten.

Bijzonderheid van auto's met matte lak

Voor dit type lak moeten bepaalde voorzorgsmaatregelen worden genomen.

Wat u niet moet doen

- producten gebruiken op basis van was (glanzend maken);
- hard wrijven;
- rijden door een wasstraat;
- de auto met een hogedrukreiniger reinigen;
- stickers op de lak plakken (risico op achterblijvende resten).

Wat u moet doen

De auto overvloedig met de hand met water wassen en daarbij een zachte doek, spons, enz. gebruiken.

Rijden door een wasstraat

Zet de schakelaar van de ruitenswissers in de stand Uit (raadpleeg hiervoor de paragraaf "ruitenswisser, ruitensproeier voor" in hoofdstuk 1). Controleer de bevestiging van de uitrusting aan de buitenkant, extra lampen, spiegels en zet de ruitenswisserbladen vast met tape.

Verwijder de spriet van de radioantenne indien uw auto hiermee is uitgerust.

Denk eraan na het wassen het tape te verwijderen en de antenne terug te plaatsen.

Schoonmaken van de koplampen

De koplampen hebben een kunststof ruit, die u met een zachte doek of poetskatoen kunt schoonvegen. Als dit onvoldoende is, bevochtigt deze dan met wat zeepsop en veeg deze af met een zachte doek of poetskatoen.

Veeg de ruit tenslotte voorzichtig af met een droge zachte doek.

Gebruik geen producten op alcoholbasis.

ONDERHOUD VAN DE BINNENBEKLEDING (1/2)

Een goed onderhouden auto gaat langer mee. Daarom wordt aangeraden de binnenkant van de auto regelmatig te onderhouden.

Een vlek moet altijd snel behandeld worden.

Reinig de bekleding (ongeacht het soort vlek) met koud of **lauwwarm zeepsop op basis van natuurlijke zeep**.

Gebruik geen detergents (afwasmiddel, producten in poedervorm, producten op alcoholbasis enz.).

Gebruik een zachte doek.

Spoel en absorbeer het overschot.

Ruiten van instrumenten

(bijv.: instrumentenpaneel, klok, display buitentemperatuur, radiodisplay, multimedia- of multifunctioneel display enz.)

Veeg deze schoon met een zachte doek of poetskatoen.

Als dat onvoldoende is, gebruik dan een in zeepsop gedrenkte doek (of poetskatoen) en veeg de ruit voorzichtig na met een andere vochtige doek of poetskatoen.

Veeg de ruit tenslotte **voorzichtig** af met een droge zachte doek.

Gebruik geen producten met alcohol en/of spuit vloeistoffen in dit gebied.

Autogordels

Deze moeten goed schoon worden gehouden.

Gebruik producten die door de merkdealer worden geleverd of lauw zeepsop en een spons; veeg de gordels met een doek droog.

Gebruik geen wasmiddelen of kleurstoffen omdat deze de gordels kunnen aantasten.

Textiel (stoelen, deurbekleding ...)

Stofzuig het textiel **regelmatig**.

Vloeistofvlekken

Gebruik zeepsop.

Absorbeer de vlek of duw er lichtjes op (nooit wrijven) met een zachte doek. Spoel daarna het restant af en absorbeer dit.

Vlekken van vaste of halfvaste substanties

Verwijder restanten van vaste of halfvaste substanties **onmiddellijk** met behulp van een spatel (ga daarbij vanaf de randen naar het midden van de vlek om te voorkomen dat deze wordt uitgesmeerd).

Reinig zoals aangegeven voor vloeistofvlekken.

Snoep en kauwgom verwijderen

Leg een ijsblokje op de vlek om deze te laten uitharden en ga daarna te werk zoals aangegeven voor vaste vlekken.

Raadpleeg de merkdealer voor advies over het onderhoud van het interieur en/of bij een onbevredigend resultaat.

ONDERHOUD VAN DE BINNENBEKLEDING (2/2)

Verwijderen/terugplaatsen van oorspronkelijk in de auto aangebrachte afneembare uitrusting

Als u afneembare uitrusting moet verwijderen om het interieur schoon te maken (bijvoorbeeld matten), moet u altijd zorgen dat u ze correct en aan de goede kant terugplaatst (de bestuursmat moet aan de kant van de bestuurder worden teruggeplaatst) en vastzet met de elementen die bij de uitrusting zijn geleverd (de bestuurdersmat bijvoorbeeld, moet altijd worden vastgezet met behulp van de voorgeïnstalleerde bevestigingselementen).

Controleer altijd, terwijl de auto nog stilstaat, of niets de besturing hindert (obstakel onder de pedalen, een hak die achter de mat blijft hangen, enzovoort).

Wat u niet moet doen

Het wordt met kracht ontraden om voorwerpen met deodorant, parfum enz., bij de ventilatieroosters te plaatsen omdat deze de bekleding van het dashboard kunnen aantasten.



Het gebruik van een hogedrukreiniger of sproeien in het interieur van de auto wordt ten strengste afgeraden: als geen bijzondere voorzorgsmaatregelen worden genomen, bestaat het gevaar dat elektrische en elektronische componenten in de auto defect raken.

STOELBEKLEDINGEN (1/5)



Afhankelijk van de auto kunt u de stoelbekleding afnemen (onderhoud, personaliseren enz.).

Principe om stoelbekleding af te nemen

Beweeg de stoelbekleding van zowel de rugleuning als de zitting altijd in de juiste richting A om ze af te nemen: trek daarbij de klittenband niet los.

Voorzorgsmaatregelen

Wanneer de stoelbekleding afgenomen is:

- mag u de stoelen niet gebruiken;
- moet u zorg dragen voor de klittenband.

Wasvoorschriften

Houd u met name aan de wasvoorschriften die op de bekleding staan (etiketten):

- was de bekleding niet samen met ander textiel;
- centrifugeer de gewassen bekleding met een maximale snelheid van 800 toeren/min;
- mag u de bekleding niet meer dan 5 keer wassen.

vouw de bekleding zodra ze droog is niet op en stapel ze niet opeen (dit kan sporen nalaten);

Ernstig risico van beschadiging.

Afhankelijk van de auto heeft sommige bekleding een markering om aan te geven dat de passagiersstoel voorin over een bevestiging beschikt voor ISOFIX. Controleer of bij het terugplaatsen of het vervangen de bekleding een markering heeft die identiek is aan het origineel.



Om veiligheidsredenen mogen deze acties enkel worden uitgevoerd als de auto stilstaat.



Wanneer u de stoelbekleding opnieuw aanbrengt, moet u ervoor zorgen dat de sluitingen van de autogordels en ISOFIX-bevestigingen daadwerkelijk losgemaakt zijn.

STOELBEKLEDINGEN (2/5)

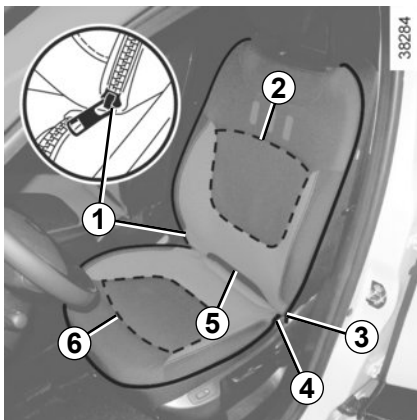

Voorstoel

Bekleding van de rugleuning afnemen

- Verstel de rugleuning naar achter;
- open de ritssluitingen **1** en **3** van de rugleuning;
- maak de klittenband **5** los tussen de rugleuning en de zitting;
- neem de bekleding af door ze in de juiste richting (**A**) te bewegen.

Bekleding van de rugleuning opnieuw aanbrengen

- Verstel de rugleuning naar achter;
- plaats de bekleding op de rugleuning;
- neem de ritssluitingen **1** en **3** vast en sluit ze;
- maak de klittenband vast **2**;
- maak de klittenband **5** tussen de rugleuning en de zitting vast;

Bekleding van de zitting afnemen

- Open de ritssluiting **4** van de zitting;
- neem de bekleding af door ze in de juiste richting (**A**) te bewegen.

Bekleding van de zitting opnieuw aanbrengen

- Plaats de bekleding op de zitting;
- sluit de ritssluiting **4** van de zitting;
- maak de klittenband **6** vast.



Wanneer u de stoelbekleding opnieuw aanbrengt, moet u ervoor zorgen dat de sluitingen van de autogordels en ISOFIX-bevestigingen daadwerkelijk losgemaakt zijn.



Om veiligheidsredenen mogen deze acties enkel worden uitgevoerd als de auto stilstaat.

STOELBEKLEDINGEN (3/5)

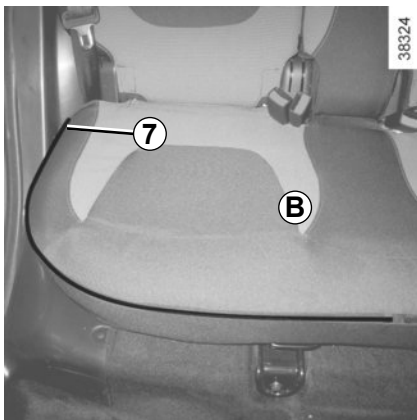

Achterbank

- Zet de voorstoelen naar voren;
- zet de hoofdsteunen van de achterbank omhoog;
- maak de autogordels los.



Zorg dat tijdens het bewegen van de achterstoelen, er niets het verankeren kan hinderen (lichaamsdeel, dier, steentje, doek, speelgoed, enz.).

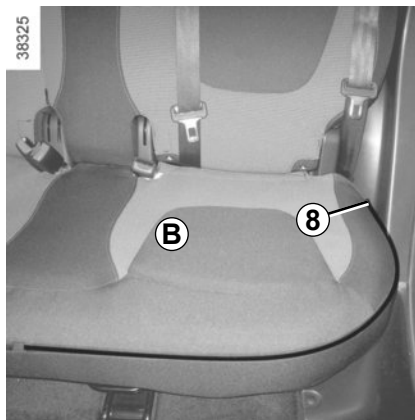

Bekleding van de zitting B afnemen

- Open de ritssluitingen 7 en 8 van de zitting B;
- neem de bekleding af door ze in de juiste richting (A) te bewegen.



Om veiligheidsredenen mogen deze acties enkel worden uitgevoerd als de auto stilstaat.

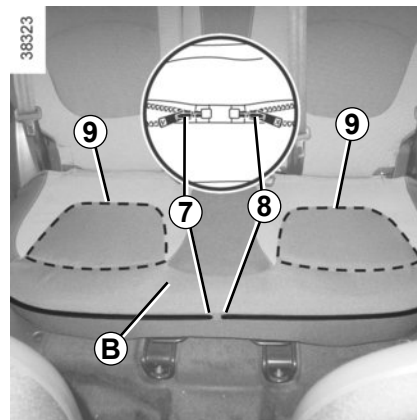

Bekleding van de zitting B opnieuw aanbrengen

- Plaats de bekleding op de zitting B;
- neem de ritssluitingen 7 en 8 vast en sluit ze;
- maak de klittenband 9 vast.

STOELBEKLEDINGEN (4/5)

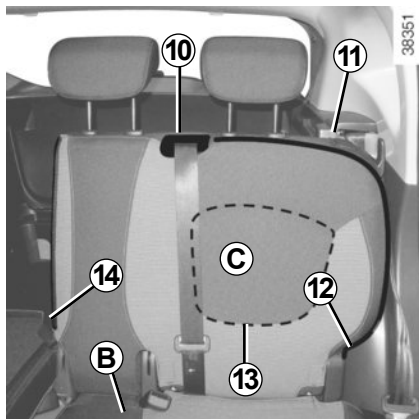

Bekleding van rugleuning C afnemen

- klap met schakelaar **11** de rugleuning **C** op de zitting;
- maak de klittenband **15** los tussen de rugleuning en de zitting;
- plaats de rugleuning **C** terug en controleer of ze goed vergrendeld is;
- open de ritssluitingen **12** en **14** van de rugleuning **C**;
- neem de bekleding af door ze in de juiste richting (**A**) te bewegen.

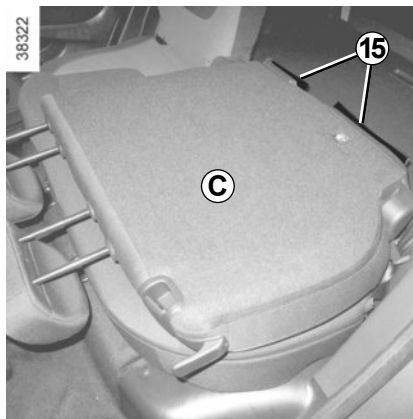

Bekleding van rugleuning C opnieuw aanbrengen

- Plaats de bekleding op de rugleuning **C**;
- schuif de middelste gordel opzij om de hoes te plaatsen;
- sluit de ritssluitingen **12** en **14** van de rugleuning **C** opnieuw;



Wanneer u de stoelbekleding opnieuw aanbrengt, moet u ervoor zorgen dat de sluitingen van de autogordels en ISOFIX-bevestigingen daadwerkelijk losgemaakt zijn.

- maak de klittenband vast;
- zorg ervoor dat u de bekleding van de rugleuning **C** correct onder de geleider van de middelste gordel **10** plaatst;
- maak de klittenband vast **13**;
- schuif de onderste bekleding tussen de rugleuning **C** en de zitting **B**;
- klap met schakelaar **C** de rugleuning **11** op de zitting;
- maak de klittenband **15** tussen de rugleuning **C** en de zitting **B** vast;
- plaats de rugleuning **C** terug en controleer of ze goed vergrendeld is;



Controleer na het terugkanten van de rugleuning of deze weer goed is vergrendeld. **Als u stoelhoezen gebruikt,**

moet u opletten dat deze de vergrendeling van de rugleuning niet belemmeren. Let op de juiste stand van de autogordels.

Plaats de hoofdsteunen terug.

STOELBEKLEDING (5/5)

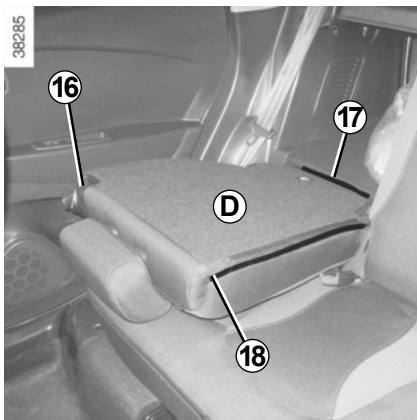

Bekleding van rugleuning **D** afnemen

- Klap met schakelaar **16** de rugleuning **D** op de zitting;
- maak de klittenband **17** los tussen de rugleuning en de zitting;
- open de ritssluiting **18** van de rugleuning **D**;
- plaats de rugleuning **D** terug en controleer of ze goed vergrendeld is;

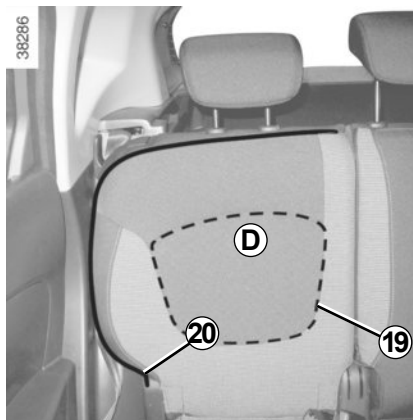

- open de ritssluiting **20** van de rugleuning **D**;
- neem de bekleding af door ze in de juiste richting (**A**) te bewegen.



Zorg dat tijdens het bewegen van de achterstoelen, er niets het verankeren kan hinderen (lichaamsdeel, dier, steentje, doek, speelgoed, enz.).

Bekleding van rugleuning **D** opnieuw aanbrengen

- Plaats de bekleding op de rugleuning **D**;
- sluit de ritssluiting **20** opnieuw;
- maak de klittenband vast **19**;
- schuif de onderste bekleding tussen de rugleuning **D** en de zitting;
- kantel met schakelaar **16** de rugleuning **D** op de zitting;
- sluit de ritssluiting **18** van de rugleuning **D** opnieuw;
- maak de klittenband **17** tussen de rugleuning en de zitting vast;
- plaats de rugleuning **D** volledig terug en controleer of ze goed vergrendeld is;



Controleer na het terugkanten van de rugleuning of deze weer goed is vergrendeld. Als u stoelhoezen gebruikt,

moet u opletten dat deze de vergrendeling van de rugleuning niet belemmeren. Let op de juiste stand van de autogordels.

Plaats de hoofdsteunen terug.

Hoofdstuk 5: Praktische tips

Lekke band, reservewiel	5.2
Pompset voor de banden	5.4
De gereedschappen	5.7
Sierdop – wiel	5.8
Verwisselen van een wiel	5.9
Banden (veiligheid, wielen, wintergebruik)	5.11
Koplampen (vervangen van een lamp)	5.14
Achterlichten en zijlichten (vervangen van een lamp)	5.17
Binnenverlichting (vervangen van een lamp)	5.19
RENAULT card: batterij	5.21
Radio inbouwen	5.22
Zekeringen	5.23
Accu:	5.28
Toebehoren	5.30
Ruitenwisser (vervangen van een ruitenwisserblad)	5.31
Aanhanger	5.33
Storingen	5.35

LEKKE BAND, RESERVEWIEL (1/2)

In geval van een lekke band

Afhankelijk van de auto beschikt u over een reservewiel of een oppompset voor de banden (raadpleeg de volgende bladzijdes).

Auto met waarschuwing bij verlies van bandenspanning

Bij te lage bandenspanning (lekke band, lage spanning, enz.) gaat het controlelampje



op het instrumentenpaneel branden. Raadpleeg "Waarschuwing bij verlies van bandenspanning" in hoofdstuk 2.



Als u de auto heeft stilgezet in de berm van de weg, moet u de andere weggebruikers waarschuwen door middel van de gevarendriehoek of op een andere, in het land waar u bent, voorgeschreven manier.



Laat het reservewiel regelmatig door uw dealer controleren. Na verloop van tijd kan het door veroudering onbruikbaar worden.

Auto met een reservewiel dat afwijkt van de andere vier wielen:

- Monteer nooit meer dan één reservewiel op een auto.
- Vervang zo snel mogelijk het reservewiel door een wiel dat identiek is aan het originele wiel.
- Bij tijdelijke gebruik van dit reservewiel, mag de rijnsnelheid niet hoger zijn dan de snelheid die op de sticker op het wiel aangegeven staat.
- De montage van dit wiel kan het rijgedrag van uw auto veranderen. Voorkom snel optrekken en krachtig remmen en verminder uw snelheid in bochten.
- Als u sneeuwkettingen moet gebruiken, monteer dan het reservewiel op de achteras en controleer de bandenspanning.
- Op het display van het instrumentenpaneel verschijnt het controlelampje  dat meerdere seconden knippert en dan blijft branden.

LEKKE BAND, RESERVEWIEL (2/2)

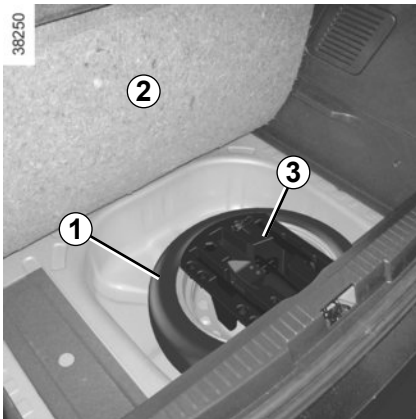

Auto niet uitgerust met een subwoofer

- Open de achterklep;
- plaats de losse bodemplaat in een tussenliggende stand (raadpleeg de paragraaf "Indeling bagageruimte" in hoofdstuk 3);
- til de mat van de bagageruimte op **2**;
- draai de centrale bevestiging los; u vindt deze onder de krik;
- Verwijder de gereedschapsset **3**.
- Maak het reservewiel vrij **1**.

NB: berg de lekke band op in de opbergzak die bij de gereedschapsset zit en plaats hem in de bagageruimte.

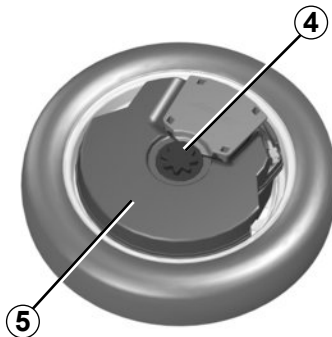

Auto uitgerust met een subwoofer

- Open de achterklep;
- plaats de losse bodemplaat in een tussenliggende stand (raadpleeg de paragraaf "Indeling bagageruimte" in hoofdstuk 3);
- til de mat van de bagageruimte op **2**;
- draai de centrale bevestiging los **4**;
- Ontkoppel de stroomkabel van de subwoofer **5**;
- verwijder de subwoofer.
- Maak het reservewiel vrij **1**.

Opmerking: de subwoofer **5** is een kwetsbaar onderdeel. Maak de subwoofer los en sluit deze zorgvuldig aan de juiste kant opnieuw aan.

POMPSET VOOR DE BANDEN (1/3)

32788



De set repareert beschadigde banden waarvan het loopvlak **A** beschadigd is door een voorwerp van minder dan 4 millimeter. Hij repareert niet alle typen lekken, zoals sneden van meer dan 4 millimeter, sneden aan de zijkant **B** van de band, enz.

Controleer ook of de velg in goede staat is.

Verwijder niet het voorwerp dat de oorzaak is van de lekkage als dit nog in de band zit.



Gebruik de pompset niet als de band beschadigd is door het rijden met een lekke band.

Controleer dus zorgvuldig de zijkant van de banden voor het repareren.

Bovendien kan het rijden met zachte of zelfs platte (of lekke) banden de veiligheid in gevaar brengen en niet te repareren blijken.

Deze reparatie is tijdelijk.

Een lekke band moet zo snel mogelijk worden gerepareerd en vóór terugplaatsing door een deskundige worden onderzocht.

Voor het vervangen van een band die met behulp van deze set gerepareerd is, moet u de specialist op de hoogte brengen.

Tijdens het rijden kan een trilling gevoeld worden door de aanwezigheid van het product in de band.



De set is uitsluitend bestemd en goedgekeurd voor het oppompen van banden van een auto die met deze set uitgerust is.

In geen geval mag de set gebruikt worden voor het oppompen van banden van een andere auto of enig ander oppompbaar voorwerp (zwemband, boot, enz.).

Voorkom dat de huid in contact komt met de reparatievloeistof tijdens de werkzaamheden met de fles. Als toch druppeltjes ontsnappen, moet u deze overvloedig afspoelen.

Houd de reparatieset uit de buurt van kinderen.

Gooi het lege reservoir niet in de natuur. Lever het in bij uw merkdealer of bij een depot voor klein chemisch afval.

Het reservoir heeft een beperkte houdbaarheid die is aangegeven op zijn etiket. Controleer de houdbaarheidsdatum.

Ga bij een merkdealer langs om de pompslang en het reservoir met het reparatieproduct te laten vervangen.

POMPSET VOOR DE BANDEN (2/3)

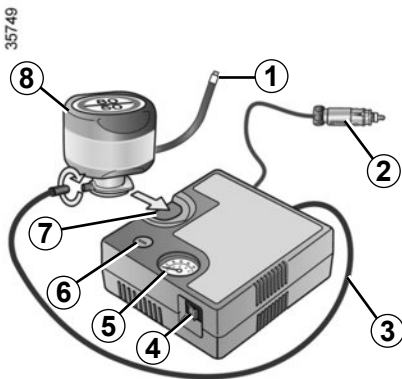

Gebruik, afhankelijk van de auto, in geval van een lekke band, de set die is opgeborgen in de bagageruimte of onder de mat van de bagageruimte.

Auto met waarschuwing bij verlies van bandenspanning

Bij te lage bandenspanning (lekke band, lage spanning, enz.) gaat het controlelampje



op het instrumentenpaneel branden. Raadpleeg "Waarschuwing bij verlies van bandenspanning" in hoofdstuk 2.

Draaiende motor, parkeerrem vastgezet,

- rol de slang van de fles uit;
- sluit de slang **3** van de compressor aan bij de toevoer van de fles **8**;
- sluit, afhankelijk van de auto, de fles **8** bij de flesafdruk **7** aan op de compressor;
- schroef het dopje van het ventiel van het betreffende wiel los en schroef de pomp-aansluiting van de fles **1** erop;
- koppel de accessoires los die eerder waren aangesloten op de accessoireaansluitingen van het voertuig;
- sluit de stekker **2** **beslist** aan op de accessoireaansluiting van uw auto;

- druk op de schakelaar **4** om de band op te pompen tot de voorgeschreven bandenspanning (raadpleeg de paragraaf "bandenspanning");
- na maximaal **15** minuten stopt u het pompen om de spanning af te lezen (op de manometer **5**).
NB: terwijl de fles leegloopt (ongeveer 30 seconden), geeft de manometer **5** kort een druk van **6** bar aan, daarna daalt de spanning.
- corrigeer de bandenspanning: om deze te verhogen gaat u door met het oppompen met de set, om deze te verlagen drukt u op de knop **6**.



Voordat u de set gebruikt zet u de auto aan de kant van de weg, ver genoeg van het verkeer, schakelt u de alarmknipperlichten in, zet u de handrem vast, laat u alle inzittenden uit de auto stappen en zorgt u dat deze zich op veilige afstand van het verkeer bevinden.



Als u de auto heeft stilgezet in de berm van de weg, moet u de andere weggebruikers waarschuwen door middel van de gevarendriehoek of op een andere, in het land waar u bent, voorgeschreven manier.

POMPSET VOOR DE BANDEN (3/3)

35749

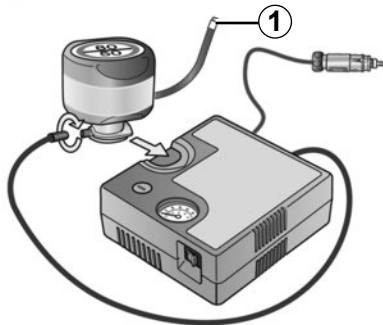

Als na 15 minuten de minimum spanning van de band van 1,8 bar nog niet is bereikt, dan is reparatie niet mogelijk. Ga niet rijden, maar neem contact op met een merkdealer.



In geval van plotseling remmen zouden deze onder de pedalen terecht kunnen komen, waardoor de bestuurder deze niet meer goed kan bedienen.

Als de band correct is opgepompt, verwijder u de set: schroef de pompdop **1** voorzichtig los zodat er geen product kan wegsprengen en berg de fles op in een plastic zak zodat er geen product kan wegstromen.

- Plak het etiket met de rijvoorschriften op een voor de bestuurder zichtbare plaats op het dashboard;
- Berg de set op.
- Als de band na de eerste keer oppompen nog steeds lek is, moet er worden gereden om het gat te vullen.
- Rijd direct weg en rijd tussen de 20 en 60 km/u om het product gelijkmatig in de band te verdelen. Stop na 3 kilometer rijden om de spanning te controleren.
- Als de spanning hoger is dan 1,3 bar, maar lager dan de voorgeschreven waarde, corrigeer deze dan (raadpleeg de sticker op de zijkant van het bestuurdersportier); als dit niet zo is, neem dan contact op met een merkdealer: er is geen reparatie mogelijk.

Vorzorgsmaatregel bij het gebruik van de set

de set mag niet langer dan 15 minuten aangesloten gebruikt worden.



Let op, als een ventieldopje ontbreekt of niet goed vastgezet is, kan er lucht uit de banden ontsnappen en de bandenspanning afnemen.

Zorg altijd dat de ventieldopjes gelijk zijn aan de originele en dat ze helemaal vastgezet zijn.



Na een reparatie met behulp van de set, mag u niet meer dan 200 km rijden. Verminder bovendien uw snelheid en rijd in elk geval niet sneller dan 80 km/u. Het etiket dat u op een zichtbare plaats op het dashboard moet plakken, herinnert u hieraan. Afhankelijk van het land of de plaatselijke voorschriften, moet een met de pompset gerepareerde band worden vervangen.

GEREEDSCHAP



Afhankelijk van de auto vindt u het gereedschap:

- in een tas in de bagageruimte of
- in de gereedschapsset **A** in de bak onder de mat van de bagageruimte. Til het deksel op en verwijder het.

Wielboutzak

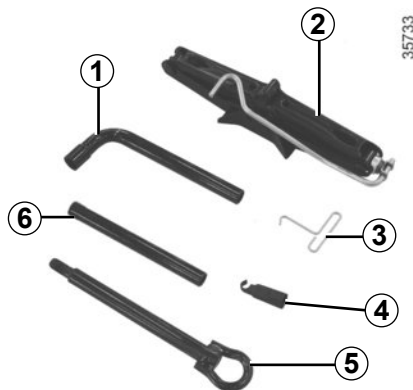

Opbergzak

Deze bevindt zich in de gereedschapsset en dient om de lekke band mee in de bagageruimte op te bergen.

Wielmoersleutel 1

Hiermee draait u de wielbouten en het sleepoog **5** los en zet u deze weer vast.

Krik 2

Vouw hem correct in voordat u hem in zijn houder plaatst (let op dat u de hendel goed terugplaatst).

Wieldopsleutel 3

Hiermee kunt u de wieldoppen verwijderen.

Wielboutgeleider 4

Voor het loszetten van het laatste stuk of het vastzetten van het eerste stuk van de wielbouten.

Sleepoog 5

Raadpleeg de paragraaf "Slepen: pechhulp" in hoofdstuk 5.

Hendel 6

Hiermee kunt u het sleepoog los- of vastdraaien **5**.



Laat nooit gereedschap in de auto rondslingeren. Dit is gevaarlijk als u plotseling moet remmen. Klem na gebruik het gereedschap weer goed vast in de gereedschapsset en berg deze correct op in zijn houder: risico van verwonding.

Als de gereedschapsset wielbouten bevat, gebruik deze bouten dan alleen voor het reservewiel: raadpleeg de sticker op het reservewiel.

Gebruik de krik alleen voor het verwisselen van een wiel. De krik mag nooit als steun bij werkzaamheden onder de auto worden gebruikt.

WIELDOP - WIEL

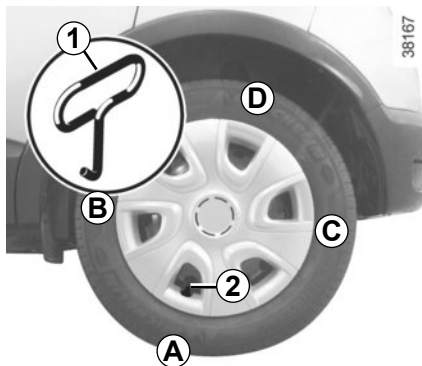

Steek het haakje van de wioldopsleutel **1** (opgeborgen bij het gereedschap) in de daarvoor bestemde opening dichtbij het ventiel **2**.

Om hem weer terug te plaatsen, richt u hem ten opzichte van ventiel **2**. Duw de haakjes er in, te beginnen met kant **A** daarna **B** en **C**, en eindig met de kant tegenover het ventiel **D**.



Laat nooit gereedschap in de auto rondslingeren. Dit is gevaarlijk als u plotseling moet remmen. Plaats na gebruik de gereedschappen weer goed in hun steun en berg deze correct op in zijn houder: risico van verwonding.

VERWISSELEN VAN EEN WIEL (1/2)

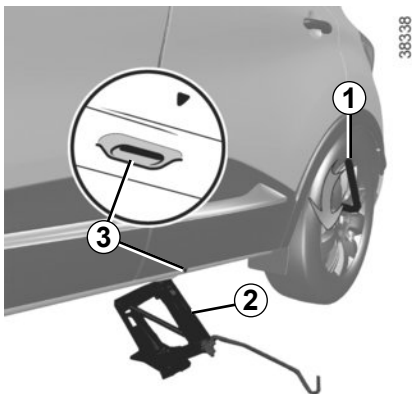

Schakel de alarmknipperlichten in.

Parkeer de auto op veilige afstand van het verkeer op een horizontale, stroeve en stevige ondergrond.

Zet de parkeerrem vast en schakel een versnelling in (eerste of achteruit, of **P** bij een automatische transmissie).

Laat alle inzittenden uitstappen en houd hen op veilige afstand van het verkeer.

Auto met krik en wielmoersleutel

Verwijder de wioldop (indien van toepassing).

Draai de wielbouten iets los met de wielmoersleutel **1**. Plaats deze zo dat u deze naar beneden kan drukken.

Begin de krik **2** met de hand vast te zetten om de kop goed onder de steun te plaatsen zo dicht mogelijk bij het betreffende wiel op de plaats gemerkt met een pijl **3**.



Als u de auto heeft stilgezet in de berm van de weg, moet u de andere weggebruikers waarschuwen door middel van de gevarendriehoek of op een andere, in het land waar u bent, voorgeschreven manier.

Ga door met vastzetten om de onderkant van de krik goed neer te zetten (hij moet verticaal onder de auto staan en in één lijn staan met de kop van de krik).

Draai de zwengel een paar slagen zodat het wiel vrijkomt van de grond.

Als de auto geen krik, wielmoersleutel, enz. heeft, kan een merkdealer u deze leveren.

VERWISSELEN VAN EEN WIEL (2/2)

Draai de wielbouten geheel los en neem het wiel van de naaf.

Plaats het reservewiel op de naaf en draai het wiel rond tot de gaten voor de wielbouten samenvallen.

Controleer of het wiel goed tegen de naaf is gedrukt.

Laat de krik zakken.

Als het wiel op de grond rust, zet u de bouten goed vast, en moet u het vastzetten en de bandenspanning van het reservewiel zo snel mogelijk laten controleren.



Als u merkt dat een band lek is moet u direct stoppen en het reservewiel monteren.

Een lekke band moet zo snel mogelijk worden gerepareerd en vóór terugplaatsing door een deskundige worden onderzocht.

Auto met waarschuwing bij verlies van bandenspanning

In geval van te lage bandenspanning (lekke band, te lage bandenspanning enz.) gaat

het controlelampje  op het instrumentenpaneel branden. Raadpleeg de paragraaf "Waarschuwing bij verlies van bandenspanning" in hoofdstuk 2.



Laat nooit gereedschap in de auto rondslingeren. Dit is gevaarlijk als u plotseling moet remmen. Plaats na gebruik de gereedschappen weer goed in hun steun en berg deze correct op in zijn houder: risico van verwonding.

Als wielbouten zijn meegeleverd, gebruik deze bouten dan alleen voor het reservewiel: raadpleeg de sticker op het reservewiel.

Gebruik de krik alleen voor het verwisselen van een wiel. De krik mag nooit als steun bij werkzaamheden onder de auto worden gebruikt.

BANDEN (1/3)

Veiligheid van de banden – wielen

De banden vormen de enige verbinding tussen de auto en het wegdek, het is daarom van het grootste belang dat zij in goede staat verkeren. Houd u strikt aan de wettelijke voorschriften op dit gebied.



Voor uw veiligheid en voor de naleving van de geldende wetgeving.

Als de banden vervangen moeten worden, mag dit alleen gebeuren door even grote banden van hetzelfde merk, met dezelfde eigenschappen en met hetzelfde profiel.

Moeten ze: ten minste hetzelfde laadvermogen en dezelfde maximumsnelheid als de oorspronkelijke banden hebben, ofwel voldoen aan de door de merkdealer gestelde eisen.

Indien u deze instructies niet respecteert, kunt u uw veiligheid in gevaar brengen en is uw auto mogelijk niet conform de voorschriften.

Risico op verlies van de controle over de auto.



1



2

31546

Onderhoud van de banden

De banden van uw auto moeten altijd aan de wettelijke voorschriften voldoen. Bovendien moeten de banden, in het belang van een goede wegligging van uw auto, van hetzelfde merk zijn en hetzelfde profiel hebben. De banden moeten in goede staat verkeren en voldoende profiel hebben; de merken die door onze technische diensten goedgekeurd, zijn **voorzien van slijtagecontrolestiften 1**.

Deze **slijtagecontrolestiften** zijn op regelmatige afstanden over de omtrek van het loopvlak verdeeld. **Als het loopvlak van een band tot aan deze stiften is weggesleten, zoals bij 2, moet u deze band laten vervangen omdat er dan nog slechts 1,6 mm profiel overblijft.**

Ook door overbelasting, door het langdurig snel rijden bij hoge buitentemperaturen en door het regelmatig rijden op slechte wegen, kunnen de banden worden beschadigd, waardoor de veiligheid in gevaar komt.



Bestuurdersfouten, zoals "rijden tegen een stoepwand", kunnen de banden en de velgen beschadigen, en de voorwielen of achterwielen ontregelen. Laat in dat geval hun staat door een merkdealer controleren.

BANDEN (2/3)

Bandenspanning

Houd u aan de bandenspanningen (inclusief het reservewiel), controleer de bandenspanningen ten minste eenmaal per maand en zeker voor een lange rit (raadpleeg de sticker op de zijkant van het bestuurdersportier).



Door een **te lage bandenspanning** ontstaat vroegtijdige slijtage en worden de banden abnormaal heet, met alle gevolgen van dien voor de veiligheid:

- slechte wegligging,
- risico van een klapband of het loslaten van het loopvlak.

De bandenspanning is afhankelijk van de belasting en de snelheid. Pas de bandenspanning aan de gebruiksomstandigheden aan (raadpleeg de sticker op de zijkant van het bestuurdersportier).

Controleer de spanning bij koude banden, houd geen rekening met een hogere waarde bij warm weer of na een snel gereden rit.

Indien u de bandenspanning niet bij **koude banden** kunt controleren, moet u de opgegeven waarden met **0,2 tot 0,3 bar (of 3 PSI)** verhogen.

Verlaag nooit de spanning van een warme band.



Let op, als een ventieldopje ontbreekt of niet goed vastgezet is, kan er lucht uit de banden ontsnappen en de bandenspanning afnemen.

Zorg altijd dat de ventieldopjes gelijk zijn aan de originele en dat ze helemaal vastgezet zijn.

Auto met waarschuwing bij verlies van bandenspanning

Bij te lage bandenspanning (lekke band, lage spanning, enz.) gaat het controlelampje



op het instrumentenpaneel branden. Raadpleeg “Waarschuwing bij verlies van bandenspanning” in hoofdstuk 2.

BANDEN (3/3)

Reservewiel

Zie de paragrafen “reservewiel” en “verwisselen van een wiel” in hoofdstuk 5.

Het kruisen van de wielen

Wij raden u af de wielen onderling van plaats te verwisselen.

Vervangen van de banden



Laat, om veiligheidsredenen het vervangen van de banden over aan een deskundige.

Door het monteren van afwijkende banden kan:

- de auto gaan afwijken van de betreffende wettelijke voorschriften;
- de wegligging verslechteren;
- het sturen zwaarder gaan;
- het gebruik van sneeuwkettingen belemmerd worden.

De banden in de winter

Sneeuwkettingen

Sneeuwkettingen mogen uitsluitend rond de voorwielen worden gelegd.

Als een te grote bandenmaat is gemonteerd, kunnen er **geen sneeuwkettingen worden gemonteerd.**



Het gebruik van sneeuwkettingen is alleen mogelijk in combinatie met banden die even groot zijn als de **oorspronkelijk** op uw auto gemonteerde banden.



17” wielen zijn niet geschikt voor sneeuwkettingen.

Indien u sneeuwkettingen wilt gebruiken, zijn er **speciale maatregelen** nodig.

Raadpleeg een merkdealer.

Winterbanden

Voor een optimale grip van uw auto raden wij u aan deze banden op **alle vier wielen** te monteren.

Let op: deze banden hebben soms een pijl met de draairichting en een indicatie van de maximumsnelheid die lager kan liggen dan de topsnelheid van uw auto.

Spijkerbanden

Het gebruik van spijkerbanden is slechts onder bepaalde omstandigheden toegestaan. Houd u aan de ter plaatse geldende voorschriften, en rijd niet sneller dan de daarmee toegelaten maximum snelheid.

Indien u voor deze banden kiest, moeten zij in ieder geval links en rechts voor worden gemonteerd.

Wij raden u in ieder geval aan een merkdealer te raadplegen. Hij weet als geen ander welke voorzieningen het beste bij uw auto passen.

KOPLAMPEN: vervangen van een lamp (1/3)

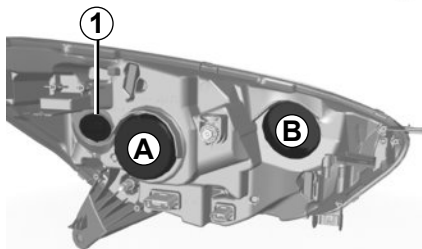

Richtingaanwijzer

Draai de lamphouder **1** een kwartslag en trek de lamp eruit.

Lamptype: PY21W.

Controleer na het terugplaatsen van de lamp of deze goed is vergrendeld.



Voordat er in de motorruimte werkzaamheden kunnen worden uitgevoerd, moet u absoluut het contact met een druk op de motorstopknop afzetten (raadpleeg de paragraaf "Starten, stoppen van de motor" in hoofdstuk 2).

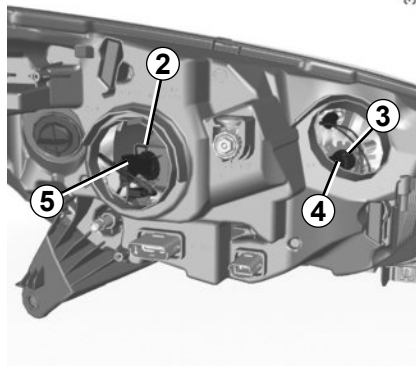

Dimlicht

Vervangen van de lamp:

- verwijder het afdekkapje **A**;
- maak de bedrading **5** los (zwarte stekker);
- maak de veer **2** los en trek de lamp eruit.

Lamptype: H1.

Grootlicht

Vervangen van de lamp:

- verwijder het afdekkapje **B**;
- maak de bedrading **4** los (zwarte stekker);
- maak de veer **3** los en trek de lamp eruit.

Lamptype: H1.

Gebruik **uitsluitend** anti-U.V. 55W lampen om de plastic ruit van de koplampen niet te beschadigen.

Raak het lampglas niet aan. Houd de lamp vast aan de metalen voet.

Vergeet niet, na het vervangen van de lamp, de kap terug te plaatsen.



De lampen staan onder druk en kunnen openbarsten bij het vervangen.

Risico van verwonding.



Let op bij werkzaamheden dicht bij de motor, deze kan nog warm zijn. Bovendien kan de ventilatormotor onverwacht gaan draaien.

Risico van verwonding.

KOPLAMPEN: vervangen van een lamp (2/3)

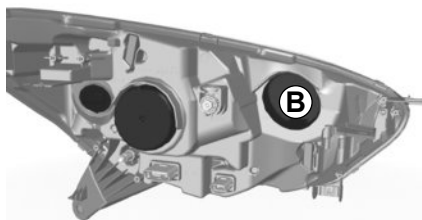

Markeringslicht voor

Verwijder het afdekkapje om de lamp te vervangen **B**.

Trek aan de lamphouder **6** om bij de lamp te komen.

Lamptype: W5W.



Let op bij werkzaamheden dicht bij de motor, deze kan nog warm zijn. Bovendien kan de ventilatormotor onverwacht gaan draaien.

Risico van verwonding.

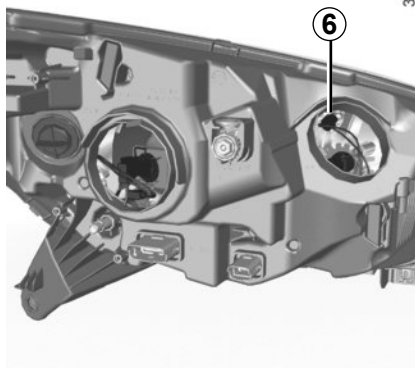

Voordat er in de motorruimte werkzaamheden kunnen worden uitgevoerd, moet u absoluut het contact met een druk op de motorstopknop afzetten (raadpleeg de paragraaf "Starten, stoppen van de motor" in hoofdstuk 2).

Zorg dat u altijd een doos met reserve-lampen en -zekeringen in de auto hebt, deze is verkrijgbaar bij uw merkdealer.



De lampen staan onder druk en kunnen openbarsten bij het vervangen.

Risico van verwonding.

KOPLAMPEN: vervangen van een lamp (3/3)

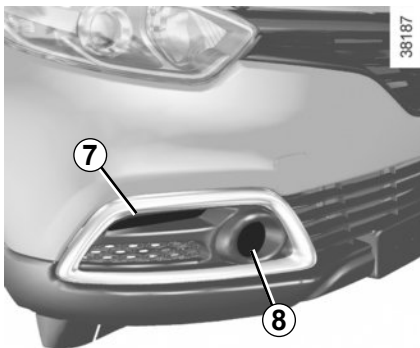

Verlichting overdag 7

Raadpleeg een merkdealer.

Mistlichten voor 8

- Ga via de onderkant van de auto naar de lamphouder;
- maak het klepje los;
- draai de lamphouder een kwartslag.

Lamptype: H16LL.

Type lamp voor auto's uitgerust met bochtlichten: H11LL.

Extra lampen

Vraag uw merkdealer om advies als u mistlichten op uw auto wilt monteren.



Wijzig niet zelf de bedrading van de auto want door een verkeerde aansluiting kan de elektrische installatie worden beschadigd (bedrading, organen en in het bijzonder de dynamo). Laat eventuele veranderingen door een merkdealer uitvoeren. Hij beschikt over de noodzakelijke onderdelen.

LAMPEN ACHTER EN ZIJKANT: vervangen van een lamp (1/2)

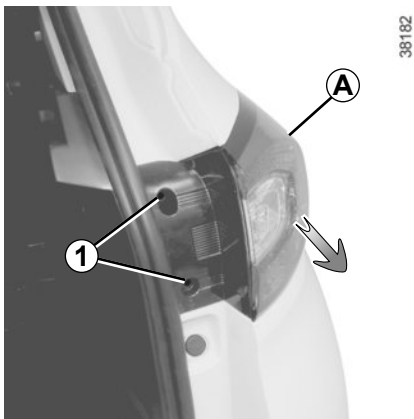

Markeringslichten/remlichten en richtingaanwijzers

Open de achterklep en draai de bouten **1** los.

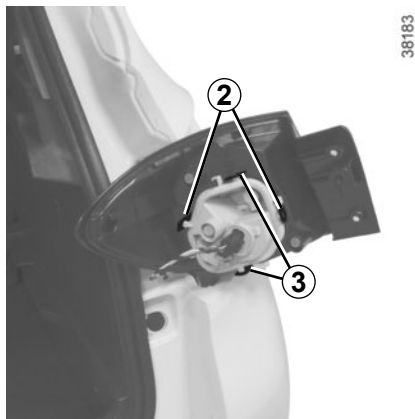

Trek aan de buitenkant **A** van het licht en verwijder het achterlichthuis.

Demonteer de lamphouder door eerst het klemmetje **2** en daarna de klemmetjes **3** te ontgrendelen.

Vervang de lamp.

Plaats de lamphouder terug en duw tegen het achterlichthuis totdat dit vergrendelt.

Controleer of het licht goed vergrendeld is.

Draai de bouten **1** los.

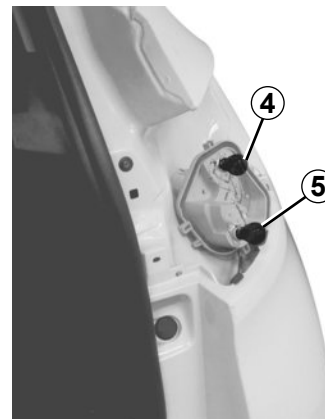

4 Markerings- en remlicht
Lamptype: P21/5W.

5 Richtingaanwijzer
Lamptype: PY21.



De lampen staan onder druk en kunnen openbarsten bij het vervangen.

Risico van verwonding.

LAMPEN ACHTER EN ZIJKANT: vervangen van een lamp (2/2)

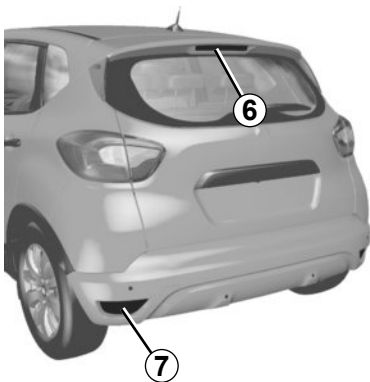

Derde remlicht 6

Raadpleeg een merkdealer.

Achteruitrijlichten en mistachterlichten 7

Raadpleeg een merkdealer aangezien de schildbumper achteraan gedemonteerd moet worden.

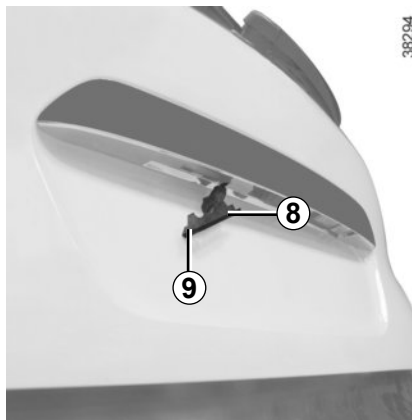

Kentekenverlichting 8

- Druk tegen het lipje 9 en maak het lamphuis 8 los.
- verwijder het kapje van het lamphuis om bij de lamp te kunnen komen.

Lamptype: W5W.



De lampen staan onder druk en kunnen openbarsten bij het vervangen.

Risico van verwonding.

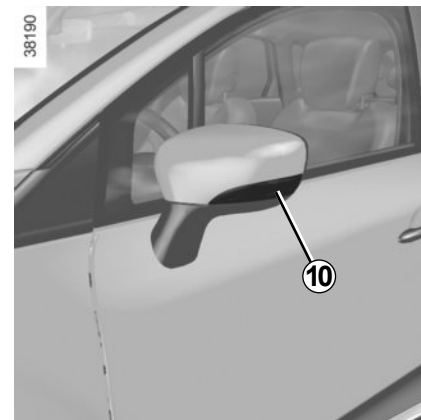

Zijknipperlichten 10

Raadpleeg een merkdealer aangezien de spiegel gedemonteerd moet worden.

Lamptype: W5W.

BINNENVERLICHTING: vervangen van een lamp (1/2)



Binnenlicht

Maak de lichtkap met een kleine schroevendraaier los.

Maak de betreffende lamp vrij.

Lamptype 1: W5W.



De lampen staan onder druk en kunnen openbarsten bij het vervangen.

Risico van verwonding.



Sfeerverlichting 2

Raadpleeg een merkdealer.

BINNENVERLICHTING: vervangen van een lamp (2/2)

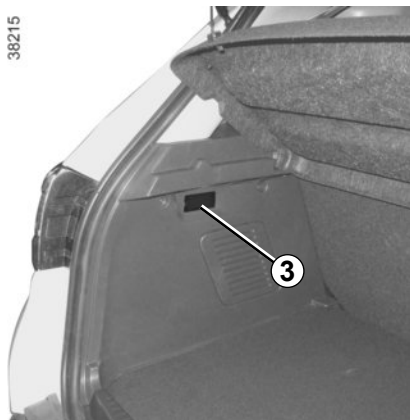

Verlichting bagageruimte

Maak met een platte schroevendraaier het lamphuis **3** los door de twee lipjes aan weerskanten van het lamphuis in te drukken.

Maak de stekker los.

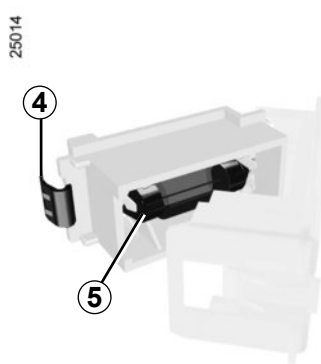

Druk tegen het lipje **4** zodat de lamphouder vrijkomt en u de lamp **5** kunt vervangen.

Lamptype: buislampje C5W.



De lampen staan onder druk en kunnen openbarsten bij het vervangen.

Risico van verwonding.

RENAULT CARD: batterij

26860

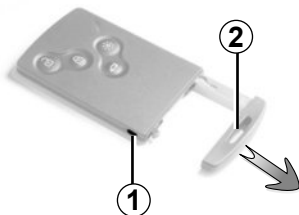

Vervangen van het batterijtje

Als de boodschap "VERVANG BATTERIJ SLEUTELKAART" op het instrumentenpaneel verschijnt, vervangt u het batterijtje van de RENAULT card, druk op de knop **1** terwijl u aan de nood sleutel **2** trekt, maak daarna het deksel **3** los met behulp van het lipje **4**. Verwijder het batterijtje door er aan één kant op te drukken (beweging **A**) en de andere kant omhoog te trekken (beweging **B**) en vervang het. Let daarbij op het juiste type en de polariteit, die op het deksel **3** staat.

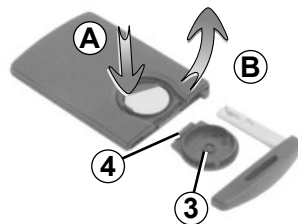

Ga bij het monteren te werk in omgekeerde volgorde, druk daarna vier keer, , in de nabijheid van de auto, op één van de knoppen van de card: de boodschap verdwijnt als weer gestart wordt.

N.B.: kom bij het vervangen van het batterijtje niet aan het elektronische circuit en de contacten in de RENAULT card.

Zorg dat het deksel goed vastzit.

De batterijtjes zijn verkrijgbaar bij een merkdealer, de levensduur is ongeveer twee jaar. Let op dat er geen inkt op het batterijtje zit: risico van slecht elektrisch contact.

26862

26913



Bij een storing

Als de batterij te zwak is om goed te kunnen werken, kunt u toch de auto starten (steek de RENAULT-card in de kaartlezer) en vergrendelen/ontgrendelen (raadpleeg de paragraaf "Vergrendelen en ontgrendelen van de portieren" in hoofdstuk 1).



Gooi lege batterijen niet weg, maar lever ze in bij een inzamelpunt voor lege batterijen.

RADIOVOORBEREIDING



Inbouwplaats voor de radio 1

Maak het afdekplaatje los. Hierachter bevinden zich de aansluitingen voor: de antenne, de voedingen + en – en de luidsprekerbedrading.

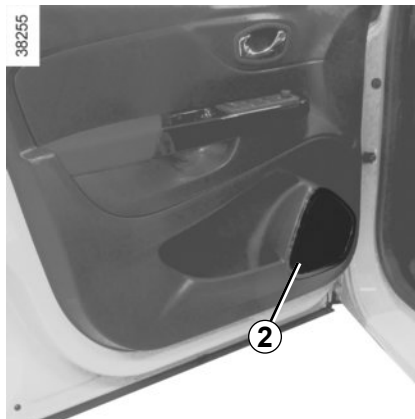

Luidsprekers in portieren 2

Raadpleeg een merkdealer voor het installeren van een uitrusting.

- Volg altijd nauwgezet de inbouwvoorschriften van de uitrusting op.
- De benodigde steunen en verbindingskabels die de merkdealer u kan leveren, verschillen per type auto en per type radio.

Raadpleeg een merkdealer voor hun onderdeelnummers.

- Wijzig niet zelf de bedrading van de auto want door een verkeerde aansluiting kan de elektrische installatie worden beschadigd (bedrading, organen en in het bijzonder de dynamo). Laat eventuele veranderingen door een merkdealer uitvoeren.

ZEKERINGEN (1/5)



Zekeringen in het interieur A

Controleer de staat van de zekeringen als een elektrisch apparaat niet werkt.

Maak het klepje A los.

Zorg dat u altijd een doos met reserve-lampen en -zekeringen in de auto heeft, deze is verkrijgbaar bij een merkdealer.

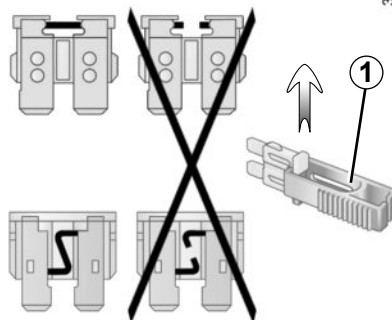

Tangetje 1

Trek de zekering los met behulp van het tangetje 1, dat zich op de achterkant van de zekeringplaat bevindt.

U kunt de zekering uit het tangetje schuiven. Gebruik niet de ongebruikte plaatsen op de zekeringplaat om reservezekeringen in te steken.

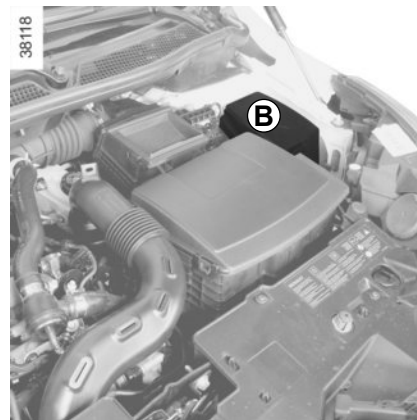

Zekeringen in de motorruimte B

Bepaalde functies worden beschermd door zekeringen in de motorruimte in huis B.

Vanwege de moeilijke bereikbaarheid, **advieseren wij het vervangen van deze zekeringen over te laten aan een merkdealer.**



Controleer de betreffende zekering en **vervang hem**, indien nodig, **door een zekering met hetzelfde amperage als de oorspronkelijke zekering.**

Door een te sterke zekering kan de bedrading te heet worden en kan brand ontstaan als een elektrisch orgaan door een storing te veel stroom verbruikt.

ZEKERINGEN (2/5)

Bestemming van de zekeringen

(de aanwezigheid van de zekeringen hangt van het uitrustingsniveau van de auto af)

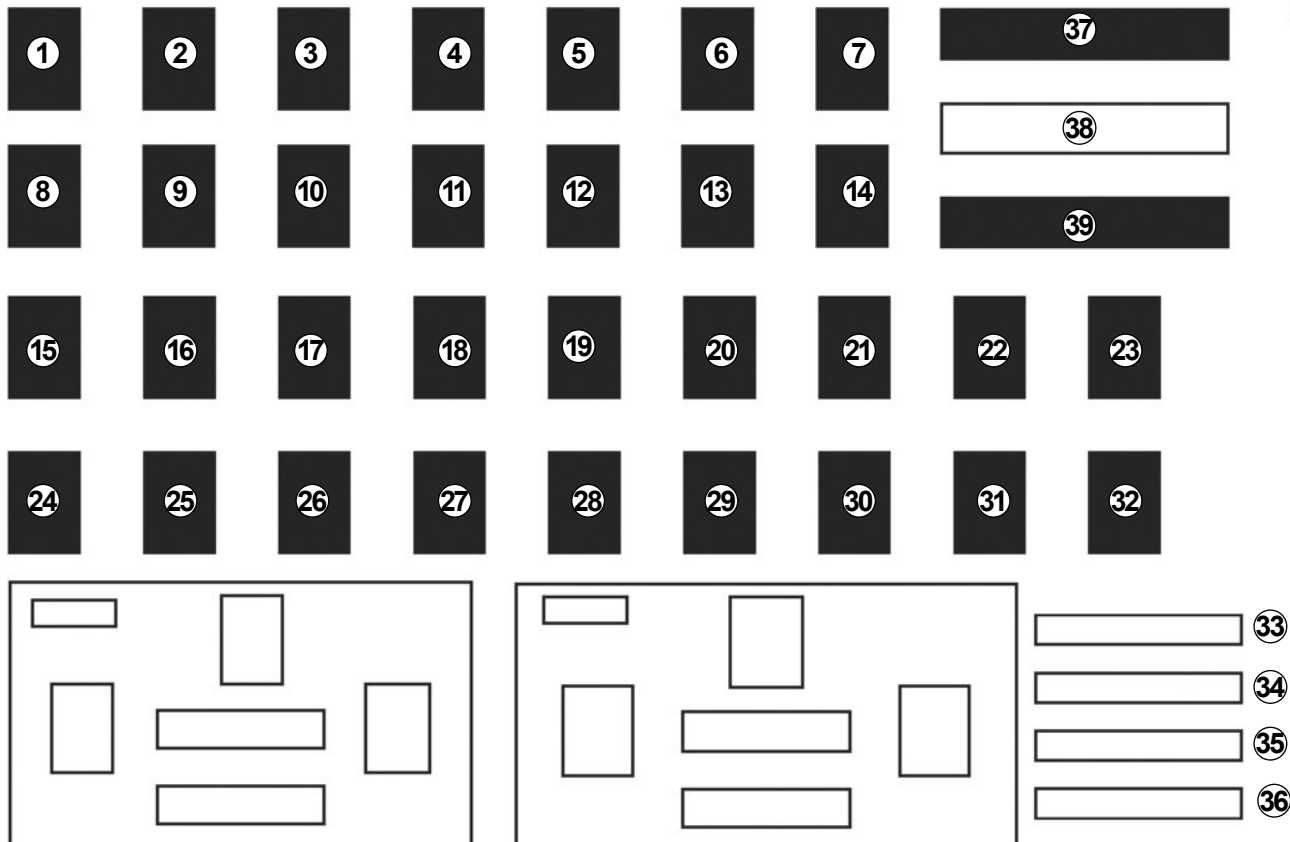

ZEKERINGEN (3/5)

Nummer	Bestemming
1	Stuurbekrachtiging Stoelverwarming voor Radio
2	Inspuitsysteem, Rijverlichting
3	Airbag
4	Automatische transmissie
5	Dimlicht
6	Mistlichten voor Markeringslichten Grootlicht:
7	Zoemer

Nummer	Bestemming
8	Achterrautwisser
9	Grootlicht rechts
10	Dimlichten rechts Rijverlichting rechts
11	Dimlichten links
12	Markeringslichten links, Markeringslichten rechts- en linksvoor Rijverlichting links
13	Markeringslichten rechts, Mistlichten voor Markeringslichten rechts- en linksachter
14	Achterrautwisser

Nummer	Bestemming
15	Portiervergrendeling
16	Afstellen van de hoogte van de koplampen, Inspuitsysteem
17	Rijverlichting Remlichten
18	Afstellen van de hoogte van de koplampen, Remlichten
19	Spiegels
20	ABS, ESC

ZEKERINGEN (4/5)

Bestemming van de zekeringen

(de aanwezigheid van de zekeringen hangt van het uitrustingsniveau van de auto af)

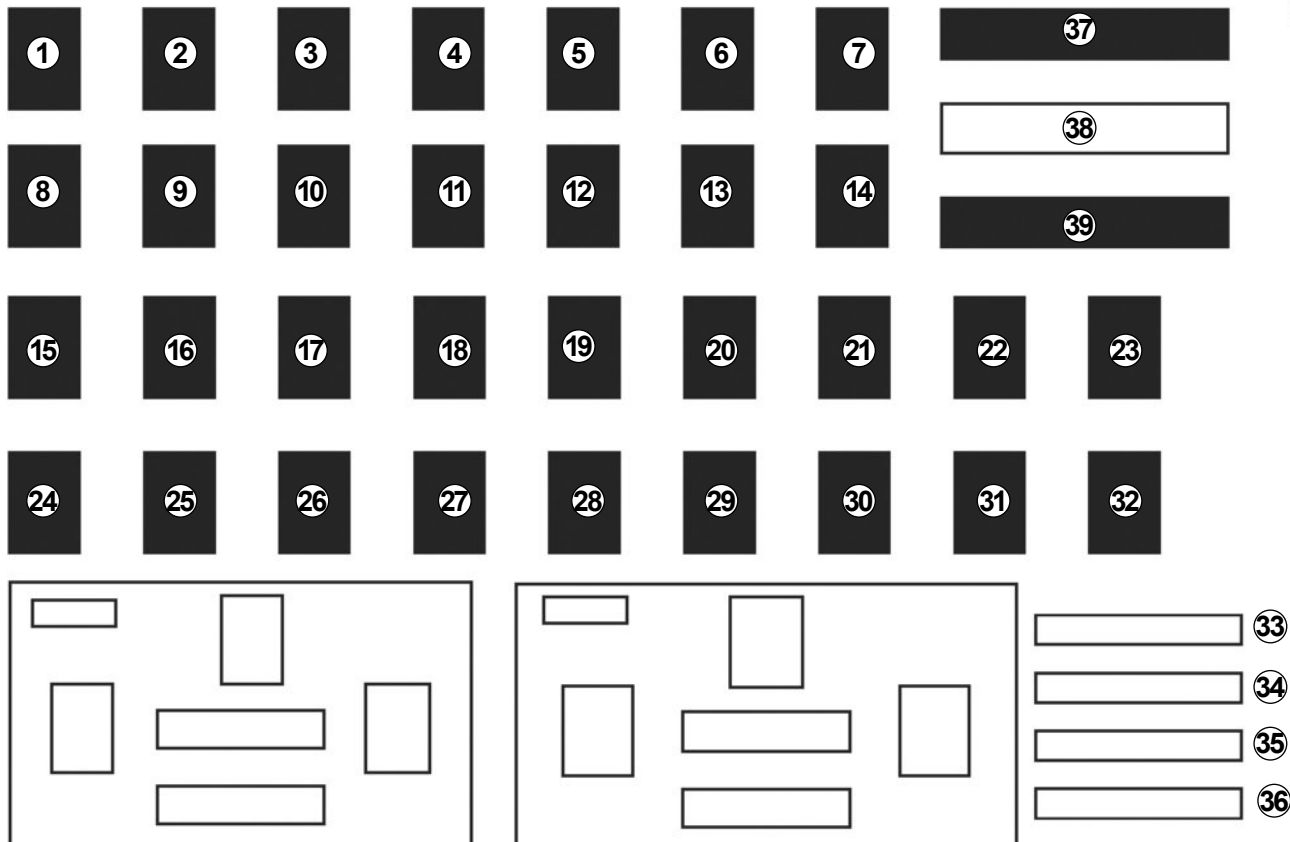

39421

ZEKERINGEN (5/5)

Nummer	Bestemming
21	Binnenverlichting
22	Schakelaar Aan/Uit van de auto
23	Radio
24	UCH
25	UCH
26	Richtingaanwijzers
27	Portiervergrendeling

Nummer	Bestemming
28	Stoelverwarming voor Extra verwarming Radio Rijverlichting Remlichten Achteruitrijlichten Koplampverstelling Dimschakelaar Ruitensproeierpomp Ruitenwisser voor Aan/uit-knoppen snelheidsregelaar/-begrenzer Parkeerhulp Waarschuwing autogordel Binnenspiegel Stuurbekrachtiging Startmotor Brandstofpomp Inspuitsysteem, Automatische transmissie - schakelbediening UCH, Airbag, Energiebeheer

Nummer	Bestemming
29	Aansteker voor Accessoireaansluiting UCH, Radio
30	Alarm
31	Instrumentenpaneel
32	Aansteker
33	Mistachterlicht
34	Stoelverwarming voor
35	Achterrautverwarming
36	Trekhaak
37	Ruitenwisser voor
38	Lege plaats
39	Ruitenwisser voor

ACCU: pechhulp (1/2)

Om vonkvorming te voorkomen:

- Controleer of alle stroomverbruikers (binnenlichten, enz.) zijn uitgeschakeld voordat u de accuklemmen losmaakt of aansluit.
- Schakelt u de acculader uit voordat u deze op de accu aansluit of ervan losmaakt.
- Mag u geen metalen of andere geleidende voorwerpen, die kortsluiting tussen de accupolen kunnen veroorzaken, op de accu leggen.
- Wacht u minstens één minuut na het afzetten van de motor voordat u de accukabels losmaakt.
- Moet u de accukabels na het weer monteren goed vastzetten.



Voordat er in de motorruimte werkzaamheden kunnen worden uitgevoerd, moet u absoluut het contact met een druk op de motorstopknop afzetten (raadpleeg de paragraaf "Starten, stoppen van de motor" in hoofdstuk 2).

Aansluiting van een acculader

De acculader moet geschikt zijn voor een accu met een nominale spanning van 12 volt.

Maak de accukabels nooit los als de motor draait. **Houd u aan de voorschriften van de fabrikant van de acculader.**



Voor bepaalde accu's gelden speciale voorwaarden bij het laden, raadpleeg uw merkdealer.

De geringste vonk kan een zware explosie veroorzaken. Daarom mag u de accu alleen in een goed geventileerde ruimte opladen. Risico van ernstige verwondingen.



De accu bevat zwavelzuur. Vermijd daarom contact met de ogen, de huid of kleding. Bij onverhoopt contact spoelen met veel water. Indien nodig een arts raadplegen.

Houd open vuur, gloeiende voorwerpen en vonken verwijderd van de accu: explosiegevaar.

Let op bij werkzaamheden dicht bij de motor, deze kan nog warm zijn. Bovendien kan de ventilatormotor onverwacht gaan draaien.

Risico van verwonding.

ACCU: pechhulp (2/2)

Starten met starthulpkabels

Als u voor het starten de accu van een andere auto moet gebruiken, koop dan de startkabels (met groot oppervlak) bij een merkdealer of controleer, als u reeds startkabels heeft, of deze in goede staat verkeeren.

Beide accu's moeten dezelfde spanning hebben: 12 volt. De hulpaccu moet minstens de capaciteit (ampère-uur, Ah) hebben van de ontladen accu.

Let erop dat de auto's elkaar niet raken (kortsluitingsgevaar als u de pluspolen met elkaar verbindt) en dat de ontladen accu goed aangesloten is. Zet het contact af van uw auto.

Start de motor van de hulpauto en laat deze met een middelmatig toerental draaien.

38248

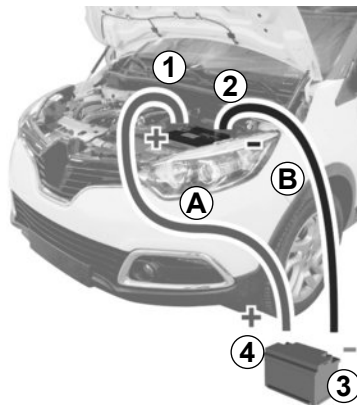

Afhankelijk van de auto maakt u de accupak los.

Sluit de positieve kabel **A** aan op de pluspool **1** (+) en daarna op de **pluspool 4** (+) van de accu die de stroom levert.

Sluit de negatieve kabel **B** aan op de **minpool 3** (-) van de accu die de stroom levert en daarna op de **minpool 2** (-) van de ontladen accu.

Start de motor, en maak zodra deze draait, de kabels **A** en **B** in omgekeerde volgorde los (**2 - 3 - 4 - 1**).

38253

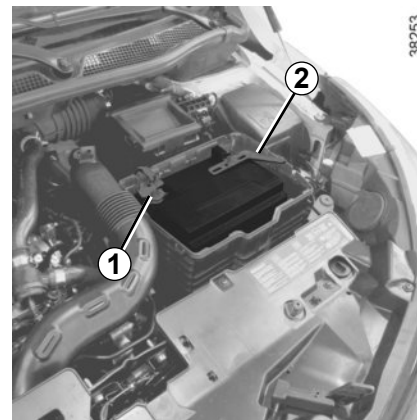

Controleer of de kabels **A** en **B** elkaar nergens raken en of de positieve kabel **A** geen metalen delen van de hulpauto raakt.

Risico van letsel en/of beschadiging van de auto.



Elektrische en elektronische accessoires

Controleer vóór het installeren van een dergelijk accessoire (bij zenders/ontvangers vooral: frequentieband, vermogen, plaats van de antenne enz.) of dat geschikt is voor uw auto. Vraag advies aan een merkdealer.

Sluit alleen accessoires aan met een vermogen van maximaal 120 watt. **Risico van brand.** Als verschillende accessoireaansluitingen tegelijk worden gebruikt, mag het totale vermogen van de aangesloten accessoires niet meer zijn dan 180 watt.

Wijzig niet zelf de bedrading van de auto want door een verkeerde aansluiting kunnen de elektrische installatie en/of de erop aangesloten organen worden beschadigd. Laat eventuele veranderingen door een merkdealer uitvoeren.

In geval van achteraf inbouwen van een elektrische uitrusting, moet u goed in de gaten houden dat de installatie wel is beschermd door een zekering. Noteer de sterkte van deze zekering en de plaats waar hij zich bevindt.

De diagnoseaansluiting gebruiken

Het gebruik van elektronische accessoires op de diagnoseaansluiting kan ernstige storing van de elektronische systemen van de auto veroorzaken. Voor uw veiligheid is het raadzaam alleen door de fabrikant goedgekeurde elektronische accessoires te gebruiken, raadpleeg een merkdealer. **Risico van ernstig ongeval.**

Gebruik van zenders/ontvangers (telefoons, 27 Mc apparatuur, enz.)

Telefoons en 27 Mc-apparatuur met een ingebouwde antenne kunnen de werking beïnvloeden van elektronische systemen in de auto. Gebruik dergelijke apparaten daarom met een buitenantenne. **Houd u altijd aan de wettelijke voorschriften met betrekking tot het gebruik van deze apparaten.**

Achteraf inbouwen van accessoires

Als u accessoires op de auto wilt installeren: raadpleeg een merkdealer. Om zeker te zijn dat uw auto goed werkt en om elk risico te vermijden dat uw veiligheid kan aantasten, raden wij u aan om door de constructeur goedgekeurde accessoires te gebruiken: deze zijn aan uw auto aangepast en alleen deze worden door de constructeur gegarandeerd.

Als u een antidiefstalstang gebruikt, bevestig deze dan uitsluitend op het rempedaal.

Hinder bij het rijden

Aan de bestuurderskant mogen alleen voor de auto geschikte matten worden gebruikt, die moeten worden vastgezet aan de vooraf geïnstalleerde onderdelen. Controleer regelmatig of ze goed vastzitten. Stapel niet meerdere matten op elkaar. **Gevaar van hakende pedalen.**

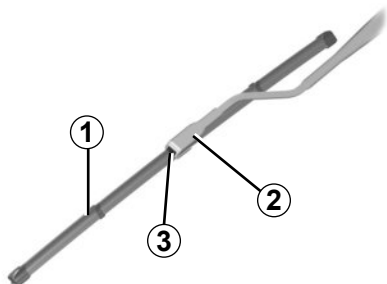

Vervangen van de ruitenwischerbladen voor 1

Contact aan, motor afgezet:

- duw bij auto's met de functie automatisch wissen de schakelaar van de ruitenwischer helemaal naar beneden: zij stoppen in een stand waarbij de motorkap vrij is;
- til de ruitenwischerarm 2 op;
- druk stevig op de knop 3 en verwijder daarna het blad 1.

Bij het monteren

Om het ruitenwischerblad 1 terug te plaatsen, klemt u deze in de houder in de arm 2 tot u een klik hoort. Controleer of het blad goed is vergrendeld.

Duw bij auto's met de functie automatisch wissen de schakelaar van de ruitenwischer helemaal naar boven: de ruitenwischerbladen vooraan zullen worden opgeborgen in de motorkap.

Let op de staat van de ruitenwischerbladen. Hun levensduur hangt van u af:

- reinig de bladen, de voorruit en de achterruit regelmatig met water met zeep;
- gebruik ze niet als de voorruit of achterruit droog zijn;
- maak ze los van de voorruit of achterruit als ze lang niet gebruikt zijn.



- Controleer als het vriest, voordat u wegrijdt, of de ruitenwischerbladen niet aan de ruit zijn vastgevroren. De wissermotor kan hierdoor te warm worden.
- Controleer regelmatig de wischerbladen. Zodra hun werking afneemt, moet u ze vervangen, ongeveer elk jaar. Bij het vervangen van het blad, let bij het verwijderen van het blad op, dat u hem niet op de ruit laat vallen: u zou de ruit kunnen breken.

RUITENWISSERBLADEN (2/2)

38340

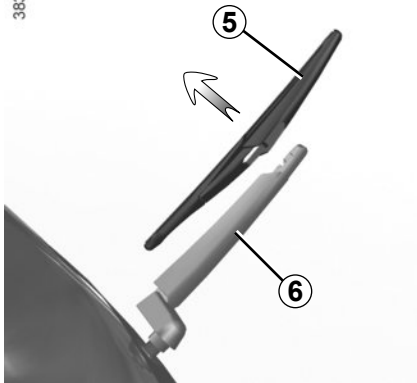

Ruitenwischerblad achter 5

- Contact uit, trek de ruitenwischerarm 6 omhoog;
- maak het blad 5 vrij door eraan te trekken.

Bij het monteren

Monteer het ruitenwischerblad in omgekeerde volgorde van losmaken. Controleer of het blad goed is vergrendeld.



Voordat u het blad van de achterste ruitenwischer vervangt, moet u nagaan of de schakelaar in ruststand staat (uitgeschakeld is).

Risico van verwonding.

SLEPEN: pechhulp (1/2)

Vóór het slepen moet u altijd de stuurkolom ontgrendelen: voet op het koppelingspedaal, schakel de **eerste versnelling** in (hendel in stand **N** of **R** voor een auto met automatische transmissie), steek de RENAULT card in de kaartlezer en druk daarna **twee seconden** op de startknop van de motor.

Zet de hendel terug in neutraal (stand **N** voor een auto met automatische transmissie)

De stuurkolom wordt ontgrendeld, de accessoires worden gevoed: u kunt de verlichting van de auto gebruiken (richtingaanwijzers, remlichten, enz.). 's Nachts moet de auto zijn verlicht.

Druk na het slepen twee keer kort op de startknop van de motor (risico van het ontladen van de accu).



Haal de RENAULT card niet uit de lezer tijdens het slepen.

Houd u altijd aan de wettelijke bepalingen inzake het slepen. Als u de trekkende auto bent, overschrijd dan niet het maximaal toegelaten aanhangergewicht van uw auto (raadpleeg de paragraaf "Massa's" in hoofdstuk 6).

Slepen van een auto met een automatische transmissie

Wanneer de motor niet draait, wordt de automatische transmissie niet meer gesmeerd; u kunt dan ook de auto het beste laten slepen met beide voorwielen van de grond (en niet de achterwielen) of op een plateau vervoeren.

Bij uitzondering, kunt u de auto laten slepen met de vier wielen op de grond, uitsluitend vooruit rijdend met de hendel in neutrale **N** stand en over een afstand van maximaal 50 km.

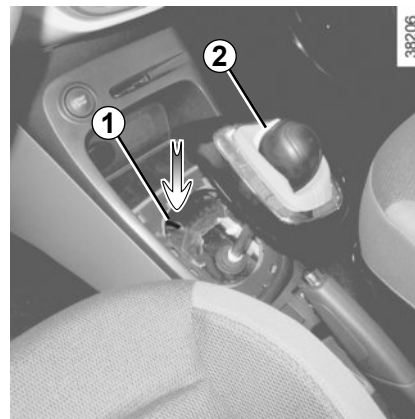

Indien de selecteurhendel niet uit de stand **P** kan worden verzet als u het rempedaal indrukt, dan kunt u de hendel als volgt met de hand vrijzetten. Maak daarvoor de onderkant van de hendel los, steek daarna een gereedschap (onbuigzame stang) in de gleuf **1** en druk gelijktijdig op de knop **2** om de hendel te ontgrendelen.

Raadpleeg zo spoedig mogelijk een merkdealer.

SLEPEN: pechhulp (2/2)



Gebruik uitsluitend de sleepogen voor 3 en achter 6

(nooit de aandrijfassen of enig ander deel van de auto)

Het sleepoog mag alleen gebruikt worden om de auto mee te slepen: het mag in geen geval gebruikt worden om de auto direct of indirect aan op te hijsen.



Bij stilstaande motor werken de stuur- en rembekrachtiging niet meer.

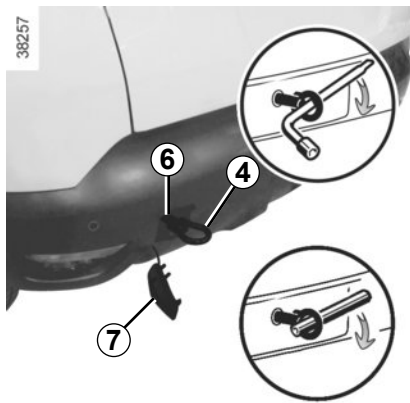

Toegang tot de sleeppunten

Maak het kapje 5 of 7 los door een plat gereedschap (of de sleutel uit de RENAULT card) onder het kapje te steken.

Schroef het sleepoog 4 zo ver mogelijk vast: eerst met de hand en daarna met de wielsleutel of afhankelijk van de auto, met de hendel.

Gebruik uitsluitend het sleepoog 4 en de wielmoersleutel die zijn opgeborgen bij het gereedschap (raadpleeg de paragraaf "Gereedschap" in hoofdstuk 5).



- Gebruik een starre sleepstang. Indien u een touw of kabel gebruikt bij het slepen (als dit wettelijk toegestaan is), moet de auto die gesleept wordt nog kunnen remmen.
- De auto die gesleept wordt, moet te allen tijde bestuurbaar zijn.
- Accelereer en rem gelijkmatig en zonder schokken om te voorkomen dat de auto beschadigen.
- U mag in geen geval sneller rijden dan **50 km/u**.
- Duw de auto niet aan als de stuurkolom is vergrendeld.



Laat nooit gereedschap in de auto rondslingeren. Dit is gevaarlijk als u plotseling moet remmen.

STORINGEN (1/6)

Onderstaande aanwijzingen helpen u eventuele storingen snel, maar voorlopig, te verhelpen. Laat de auto echter wel zo spoedig mogelijk door een merkdealer nakijken.

Gebruik van de RENAULT card	MOGELIJKE OORZAKEN	WAT TE DOEN
De RENAULT card werkt niet voor het ontgrendelen of vergrendelen van de portieren.	Batterij van de card leeg.	Vervang de batterij. U kunt uw auto altijd vergrendelen, ontgrendelen en starten (raadpleeg de paragrafen "Portieren vergrendelen, ontgrendelen" in hoofdstuk 1 en "Starten, stoppen van de motor" in hoofdstuk 2).
	Gebruik van apparaten die op dezelfde frequentie als de card werken (mobiele telefoon, enz.).	Schakel de apparatuur uit of gebruik de ingebouwde sleutel (raadpleeg de paragraaf "Portieren vergrendelen, ontgrendelen" in hoofdstuk 1).
De auto bevindt zich in een sterk elektromagnetisch veld. Accu van de auto ontladen.		Gebruik de in de card ingebouwde sleutel (raadpleeg de paragraaf "Portieren vergrendelen, ontgrendelen" in hoofdstuk 1).
	De motor van de auto is gestart.	Als de motor draait, werkt het vergrendelen/ontgrendelen van de card niet. Zet het contact uit.

STORINGEN (2/6)

U schakelt de startmotor in	MOGELIJKE OORZAKEN	WAT TE DOEN
De controlelampjes op het instrumentenpaneel gaan zwakker of niet branden, de startmotor draait niet.	Accuklemmen niet goed vastgezet, los of geoxideerd.	Vastzetten, aansluiten of reinigen indien geoxideerd.
	Accu ontladen of defect.	Sluit een andere accu aan op de ontladen accu. Raadpleeg de paragraaf "Accu: storing" in hoofdstuk 5 of vervang de accu indien nodig. Duw de auto niet aan als de stuurkolom is vergrendeld.
	Circuit defect.	Raadpleeg een merkdealer.
De motor wil niet starten.	De voorwaarden voor het starten zijn niet vervuld.	Raadpleeg de paragraaf "Starten, stoppen van de motor" in hoofdstuk 2.
	De handsfree RENAULT card werkt niet.	Steek de card in de lezer voor het starten. Raadpleeg de paragraaf "Starten, stoppen van de motor" in hoofdstuk 2.
De motor weigert te stoppen.	Card niet gedetecteerd.	Steek de card in de kaartlezer.
	Elektronische storing.	Druk vijf keer snel op de startknop.
De stuurkolom blijft vergrendeld.	Stuurwiel geblokkeerd.	Beweeg het stuurwiel terwijl u de startknop van de motor ingedrukt houdt (raadpleeg de paragraaf "Starten, stoppen van de motor" in hoofdstuk 2).
	Circuit defect.	Raadpleeg een merkdealer.

STORINGEN (3/6)

Tijdens het rijden	MOGELIJKE OORZAKEN	WAT TE DOEN
Trillingen.	Banden te zacht, beschadigd of uit balans.	Controleer de bandenspanning, als deze goed is, laat dan de banden door een merkdealer nakijken.
Witte rook uit de uitlaat.	Bij een dieselmotor hoeft dit geen storing te zijn, de rook ontstaat door de regeneratie van het roefilter.	Raadpleeg de paragraaf "Bijzonderheid van de dieselmotor" in hoofdstuk 2.
Rook onder de motorkap.	Kortsluiting of lekkage van het koelcircuit.	Stop, zet het contact uit, ga bij de auto vandaan en roep de hulp in van een merkdealer.
Het waarschuwingslampje voor de oliedruk gaat branden:		
in een bocht of tijdens het remmen	Het peil is te laag.	Voeg motorolie toe (raadpleeg de paragraaf "Oliepeil van de motor (bij)vullen" in hoofdstuk 4).
dooft langzaam of blijft branden bij gas geven	Te lage oliedruk.	Stop en roep de hulp in van een merkdealer.

STORINGEN (4/6)

Tijdens het rijden	MOGELIJKE OORZAKEN	WAT TE DOEN
Het sturen gaat zwaar.	Oververhitting van de bekrachtiging.	Raadpleeg een merkdealer.
De motor wordt te warm. De koelvloeistoftemperatuurmeter staat in de gevaarzone en het waarschuwinglampje STOP brandt.	Koelventilateur defect.	Stop de auto, stop de motor en roep de hulp in van een merkdealer.
	Koelvloeistoflekkage.	Controleer het koelvloeistofreservoir: er moet vloeistof inzitten. Als het leeg is, raadpleeg zo snel mogelijk een merkdealer.
De vloeistof in het expansievat borrelt.	Mechanische storing: koppakking opgeblazen.	Zet de motor stil. Roep de hulp in van een merkdealer.



Radiator: Als er veel te weinig koelvloeistof inzit, vergeet dan niet dat u nooit koude koelvloeistof mag bijvullen zolang de motor heet is. Na elke reparatie waarbij het koelsysteem geheel of gedeeltelijk is afgetapt, moet dit met nieuwe koelvloeistof worden bijgevuld. Gebruik hiervoor alleen door onze technische diensten goedgekeurde koelvloeistof.

STORINGEN (5/6)

Elektrische organen	MOGELIJKE OORZAKEN	WAT TE DOEN
De ruitenwisser werkt niet.	Ruitenwisserbladen kleven.	Maak de wisserbladen los van de ruit.
	Elektrische installatie defect.	Raadpleeg een merkdealer.
	Zekering beschadigd.	Vervang de zekering, raadpleeg de paragraaf "Zekeringen".
De ruitenwisser stopt niet.	Elektrische verstelling defect.	Raadpleeg een merkdealer.
Knipperfrequentie te hoog.	Lamp doorgebrand.	Raadpleeg de paragrafen "Koplamp: vervangen van een lamp" of "Achterlichten en zijlichten: vervangen van een lamp" in hoofdstuk 5.
De knipperlichten werken niet.	Elektrische installatie of schakelaar defect.	Raadpleeg een merkdealer.
	Zekering beschadigd.	Vervang de zekering, raadpleeg de paragraaf "Zekeringen".
De koplampen schakelen niet in of niet uit.	Elektrische installatie of schakelaar defect.	Raadpleeg een merkdealer.
	Zekering beschadigd.	Vervang de zekering, raadpleeg de paragraaf "Zekeringen".

STORINGEN (6/6)

Elektrische organen	MOGELIJKE OORZAKEN	WAT TE DOEN
Condenswater in de verlichting.	Dit is een normaal verschijnsel dat door temperatuurverandering kan worden veroorzaakt. In dat geval verdwijnen de sporen geleidelijk aan als de lichten branden.	
Het waarschuwingslampje van het niet dragen van de autogordels vooraan brandt niet in overeenstemming met het vastmaken van de autogordels.	Een voorwerp tussen de vloer en de stoel hindert de werking van het opname-element.	Verwijder elk voorwerp onder de stoelen voor- aan.

Hoofdstuk 6: Technische gegevens

Identificatieplaatje	6.2
Identificatieplaatje motor	6.3
Afmetingen	6.4
Gegevens van de motor	6.5
Aanhangwagengewichten	6.6
Massa's	6.6
Onderdelen en reparaties	6.7
Onderhoudscoupons	6.8
Plaatwerkcontrole	6.14

IDENTIFICATIEPLAATJES AUTO

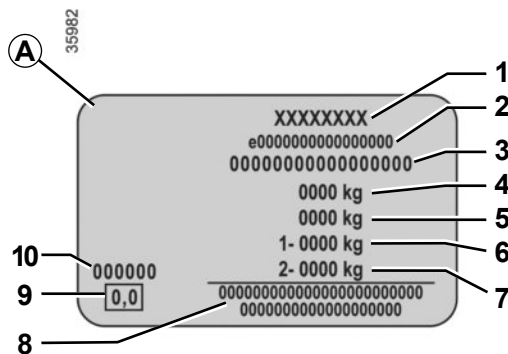
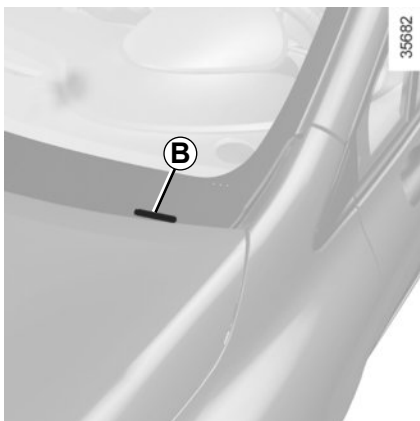
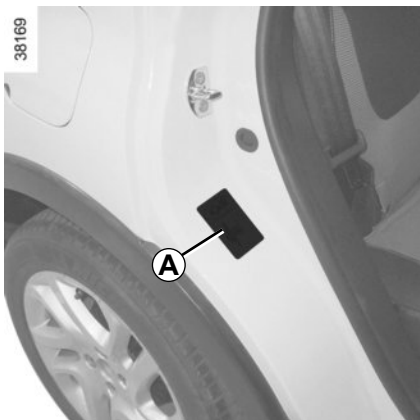

De gegevens op het constructeursplaatje moeten bij eventuele klachten en bij het bestellen van onderdelen altijd worden vermeld.

De aanwezigheid en de plaats van de informatie zijn afhankelijk van de auto.

Constructeursplaatje A

- 1 Naam van de fabrikant.
- 2 Nummer van communautair ontwerp of registratienummer.
- 3 Identificatienummer.

Afhankelijk van de auto wordt deze informatie herhaald op de marking B.

- 4 MMAC (max. toegelaten totaal massa).
- 5 Max. toegelaten treinmassa: auto met aanhanger.
- 6 MMTA (max. toegelaten massa) gemeten onder de vooras.
- 7 Max. toegelaten massa gemeten onder de achteras.
- 8 Gereserveerd voor zakelijke of aanvullende inschrijvingen.
- 9 Dieseluitstoot.
- 10 Laknummer (kleurcode).

IDENTIFICATIEPLAATJES VAN DE MOTOR

33293

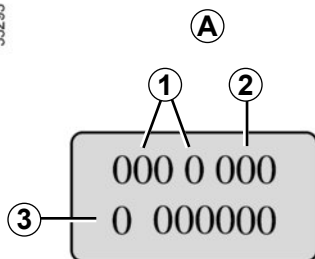

De gegevens op het constructeursplaatje of de sticker A moeten bij correspondentie en bij het bestellen van onderdelen altijd worden vermeld.

(de plaats is afhankelijk van het motortype)

- 1 Type van de motor.
- 2 Indicenummer van de motor.
- 3 Motornummer.

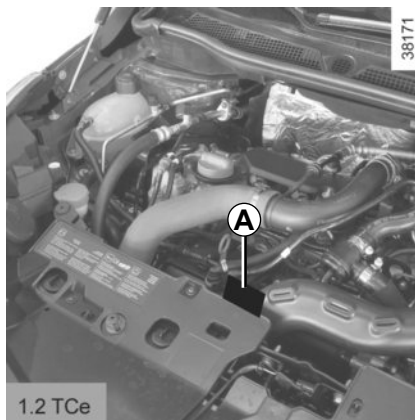
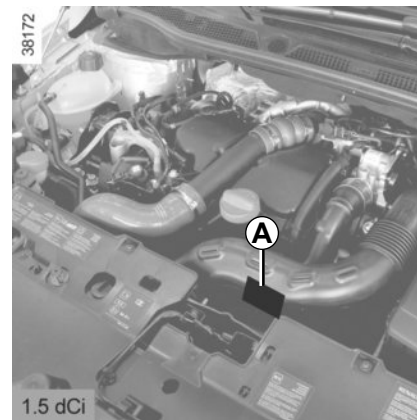
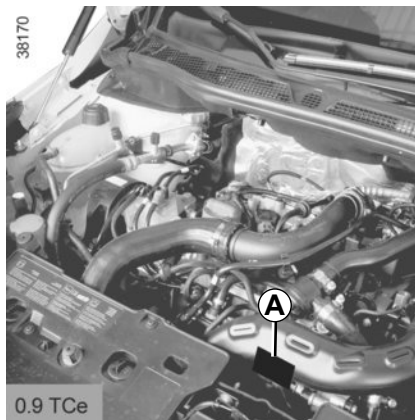

AFMETINGEN (in meters)

38173

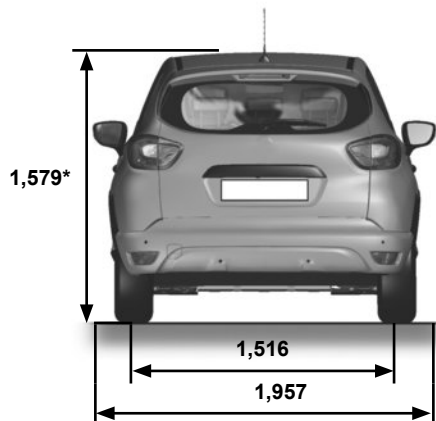
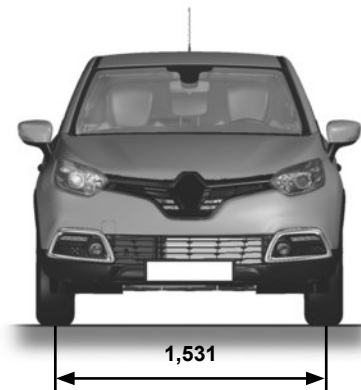
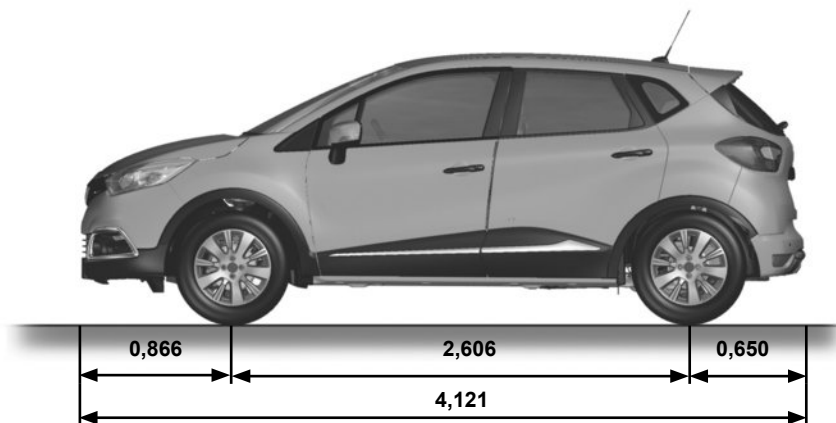

* Onbelast

GEGEVENS VAN DE MOTOR

Uitvoeringen	0.9 TCe	1.2 TCe	1.5 dCi
Type van de motor (zie motorplaatje)	H4B Turbo	H5F Turbo	K9K Turbo
Cilinderinhoud (cm ³)	898	1 197	1461
Soort brandstof Octaangetal	Ongelode benzine met het voorgeschreven octaangetal zoals aangegeven op de sticker in de tankdopklep.		Diesel: De sticker in de tankdopklep geeft aan welke brandstoffen toegestaan zijn.
Bougies	Gebruik uitsluitend de voor uw motor voorgeschreven bougietypen. Het type staat aangegeven op een sticker in de motorruimte, raadpleeg anders een merkdealer. Montage van een niet voorgeschreven bougietype kan tot ernstige motorschade leiden.		-

MASSA'S (in kg)

De aangegeven massa's zijn van de basisuitvoering zonder opties: zijn variëren naargelang de uitrusting van uw auto. Raadpleeg de merkdealer.

Max. toegelaten totaal massa (MMAC) Max. toegelaten massa (MMTA) Max. toegelaten trein massa (MTR)	De massa's staan op het constructeursplaatje (raadpleeg de paragraaf "Identificatieplaatjes" in hoofdstuk 6)
Aanhangwagen massa geremd*	wordt verkregen door berekening: MTR - MMAC
Aanhangwagen massa ongeremd*	575
Maximale kogeldruk op trekhaak*	60 kg
Max. toegelaten dakbelasting	80 kg (met inbegrip van de drager)

* Aanhangwagengewicht (trekken van een caravan, boot enz.)

Het trekken van een aanhangwagen is verboden wanneer de berekening $MTR - MMAC$ gelijk is aan nul of wanneer de op het constructeursplaatje aangegeven maximaal toegelaten trein massa (MTR) gelijk is aan nul (of niet wordt aangegeven).

- Respecteer de in het land geldende voorwaarden voor het trekken en de toegelaten maximale massa's. Laat uw merkdealer een trekhaak monteren en de bedrading van de auto aanpassen.
- In geval van een auto met aanhanger, **mag de max. toegelaten trein massa (auto + aanhanger) nooit overschreden worden**. Toch is toegestaan:
 - een overschrijding van de max. toegelaten massa (MMTA) gemeten onder de achteras tot 15 %,
 - een overschrijding van de max. toegelaten totaal massa (MMAC) tot 10 % of 100 kg (tot de eerste van deze twee waarden is bereikt).In beide gevallen is de maximumsnelheid van het geheel 100 km/u en moet de bandenspanning worden verhoogd met 0,2 bar (3 PSI).
- Het motorvermogen neemt af naarmate u hoger in de bergen rijdt. Wij adviseren u de maximale belasting met 10% per 1000 meter stijging te verminderen.

Lastverhouding (met uitzondering van Société-uitvoering)

Wanneer de maximaal toegelaten totale massa van de auto niet wordt bereikt, kan tot 300 kg extra worden geladen op de geremde aanhangwagen tot de maximaal toegelaten trein massa van de auto wordt bereikt.

ONDERDELEN EN REPARATIES

De originele onderdelen worden met de grootste zorg ontwikkeld en gecontroleerd. Zij voldoen dan ook aan dezelfde kwaliteitsnormen als de onderdelen die in de fabriek worden gebruikt.

Door het gebruik van de originele onderdelen houdt u de prestaties van uw auto optimaal. Bovendien zijn reparaties die uitgevoerd zijn door een merkdealer met originele onderdelen gegarandeerd volgens de voorwaarden die achter op de reparatieopdracht staan.

ONDERHOUDSCOUPONS (1/6)

VIN:

Datum:	Km:	Factuurnr.:	Toelichting/diversen
Type werkzaamheden: Onderhoudsbeurt <input type="checkbox"/> <input type="checkbox"/>	Stempel		
Plaatwerkcontrole: OK <input type="checkbox"/> Niet OK* <input type="checkbox"/> *Zie specifieke bladzijde			

Datum:	Km:	Factuurnr.:	Toelichting/diversen
Type werkzaamheden: Onderhoudsbeurt <input type="checkbox"/> <input type="checkbox"/>	Stempel		
Plaatwerkcontrole: OK <input type="checkbox"/> Niet OK* <input type="checkbox"/> *Zie specifieke bladzijde			

Datum:	Km:	Factuurnr.:	Toelichting/diversen
Type werkzaamheden: Onderhoudsbeurt <input type="checkbox"/> <input type="checkbox"/>	Stempel		
Plaatwerkcontrole: OK <input type="checkbox"/> Niet OK* <input type="checkbox"/> *Zie specifieke bladzijde			

ONDERHOUDSCOUPONS (2/6)

VIN:

Datum: Km:		Factuurnr.:	Toelichting/diversen
Type werkzaamheden: Onderhoudsbeurt <input type="checkbox"/> <input type="checkbox"/>		Stempel	
Plaatwerkcontrole: OK <input type="checkbox"/> Niet OK* <input type="checkbox"/> *Zie specifieke bladzijde			

Datum: Km:		Factuurnr.:	Toelichting/diversen
Type werkzaamheden: Onderhoudsbeurt <input type="checkbox"/> <input type="checkbox"/>		Stempel	
Plaatwerkcontrole: OK <input type="checkbox"/> Niet OK* <input type="checkbox"/> *Zie specifieke bladzijde			

Datum: Km:		Factuurnr.:	Toelichting/diversen
Type werkzaamheden: Onderhoudsbeurt <input type="checkbox"/> <input type="checkbox"/>		Stempel	
Plaatwerkcontrole: OK <input type="checkbox"/> Niet OK* <input type="checkbox"/> *Zie specifieke bladzijde			

ONDERHOUDSCOUPONS (3/6)

VIN:

Datum:	Km:	Factuurnr.:	Toelichting/diversen
Type werkzaamheden: Onderhoudsbeurt <input type="checkbox"/> <input type="checkbox"/>	Stempel		
Plaatwerkcontrole: OK <input type="checkbox"/> Niet OK* <input type="checkbox"/> *Zie specifieke bladzijde			

Datum:	Km:	Factuurnr.:	Toelichting/diversen
Type werkzaamheden: Onderhoudsbeurt <input type="checkbox"/> <input type="checkbox"/>	Stempel		
Plaatwerkcontrole: OK <input type="checkbox"/> Niet OK* <input type="checkbox"/> *Zie specifieke bladzijde			

Datum:	Km:	Factuurnr.:	Toelichting/diversen
Type werkzaamheden: Onderhoudsbeurt <input type="checkbox"/> <input type="checkbox"/>	Stempel		
Plaatwerkcontrole: OK <input type="checkbox"/> Niet OK* <input type="checkbox"/> *Zie specifieke bladzijde			

ONDERHOUDSCOUPONS (4/6)

VIN:

Datum: Km:		Factuurnr.:	Toelichting/diversen
Type werkzaamheden: Onderhoudsbeurt <input type="checkbox"/> <input type="checkbox"/>		Stempel	
Plaatwerkcontrole: OK <input type="checkbox"/> Niet OK* <input type="checkbox"/> *Zie specifieke bladzijde			

Datum: Km:		Factuurnr.:	Toelichting/diversen
Type werkzaamheden: Onderhoudsbeurt <input type="checkbox"/> <input type="checkbox"/>		Stempel	
Plaatwerkcontrole: OK <input type="checkbox"/> Niet OK* <input type="checkbox"/> *Zie specifieke bladzijde			

Datum: Km:		Factuurnr.:	Toelichting/diversen
Type werkzaamheden: Onderhoudsbeurt <input type="checkbox"/> <input type="checkbox"/>		Stempel	
Plaatwerkcontrole: OK <input type="checkbox"/> Niet OK* <input type="checkbox"/> *Zie specifieke bladzijde			

ONDERHOUDSCOUPONS (5/6)

VIN:

Datum: Km: Factuurnr.:		Toelichting/diversen
Type werkzaamheden: Onderhoudsbeurt <input type="checkbox"/> <input type="checkbox"/>	Stempel	
Plaatwerkcontrole: OK <input type="checkbox"/> Niet OK* <input type="checkbox"/> *Zie specifieke bladzijde		

Datum: Km: Factuurnr.:		Toelichting/diversen
Type werkzaamheden: Onderhoudsbeurt <input type="checkbox"/> <input type="checkbox"/>	Stempel	
Plaatwerkcontrole: OK <input type="checkbox"/> Niet OK* <input type="checkbox"/> *Zie specifieke bladzijde		

Datum: Km: Factuurnr.:		Toelichting/diversen
Type werkzaamheden: Onderhoudsbeurt <input type="checkbox"/> <input type="checkbox"/>	Stempel	
Plaatwerkcontrole: OK <input type="checkbox"/> Niet OK* <input type="checkbox"/> *Zie specifieke bladzijde		

ONDERHOUDSCOUPONS (6/6)

VIN:

Datum: Km:		Factuurnr.:	Toelichting/diversen
Type werkzaamheden:		Stempel	
Onderhoudsbeurt <input type="checkbox"/>			
..... <input type="checkbox"/>			
Plaatwerkcontrole:			
OK <input type="checkbox"/> Niet OK* <input type="checkbox"/>			
*Zie specifieke bladzijde			
Datum: Km:		Factuurnr.:	Toelichting/diversen
Type werkzaamheden:		Stempel	
Onderhoudsbeurt <input type="checkbox"/>			
..... <input type="checkbox"/>			
Plaatwerkcontrole:			
OK <input type="checkbox"/> Niet OK* <input type="checkbox"/>			
*Zie specifieke bladzijde			
Datum: Km:		Factuurnr.:	Toelichting/diversen
Type werkzaamheden:		Stempel	
Onderhoudsbeurt <input type="checkbox"/>			
..... <input type="checkbox"/>			
Plaatwerkcontrole:			
OK <input type="checkbox"/> Niet OK* <input type="checkbox"/>			
*Zie specifieke bladzijde			

PLAATWERKCONTROLE (1/5)

De garantie blijft alleen van kracht na de reparatie die hieronder staat aangegeven.

VIN :

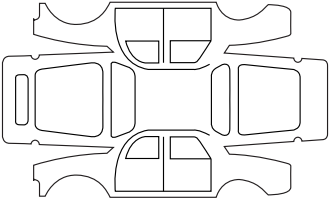
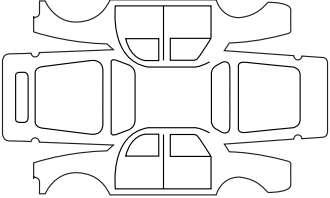
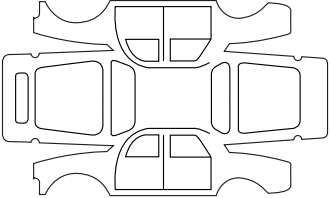
Uit te voeren plaatwerkreparatie:		Stempel
Datum reparatie:		
Reparatie nodig van:		Stempel
Datum reparatie:		
Reparatie nodig van:		Stempel
Datum reparatie:		

PLAATWERKCONTROLE (2/5)

De garantie blijft alleen van kracht na de reparatie die hieronder staat aangegeven.

VIN :

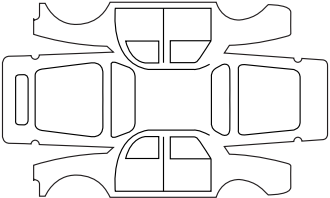
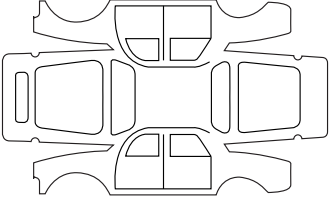
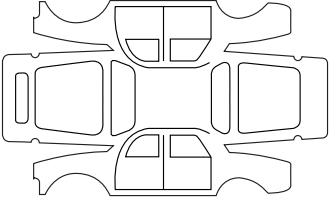
Uit te voeren plaatwerkreparatie:		Stempel
Datum reparatie:		
Reparatie nodig van:		Stempel
Datum reparatie:		
Reparatie nodig van:		Stempel
Datum reparatie:		

PLAATWERKCONTROLE (3/5)

De garantie blijft alleen van kracht na de reparatie die hieronder staat aangegeven.

VIN :

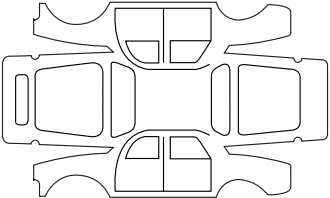
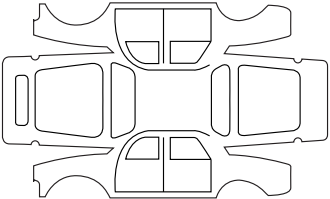
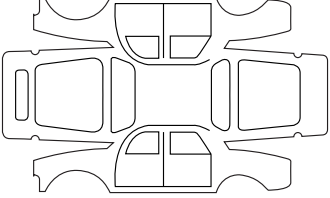
Uit te voeren plaatwerkreparatie:		Stempel
Datum reparatie:		
Reparatie nodig van:		Stempel
Datum reparatie:		
Reparatie nodig van:		Stempel
Datum reparatie:		

PLAATWERKCONTROLE (4/5)

De garantie blijft alleen van kracht na de reparatie die hieronder staat aangegeven.

VIN :

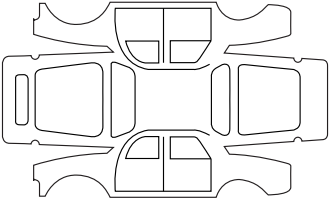
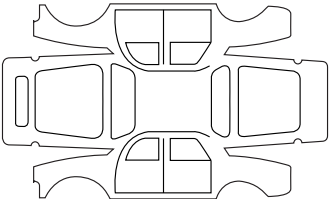
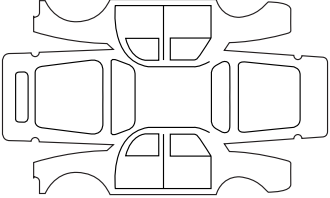
Uit te voeren plaatwerkreparatie:		Stempel
Datum reparatie:		
Reparatie nodig van:		Stempel
Datum reparatie:		
Reparatie nodig van:		Stempel
Datum reparatie:		

PLAATWERKCONTROLE (5/5)

De garantie blijft alleen van kracht na de reparatie die hieronder staat aangegeven.

VIN :

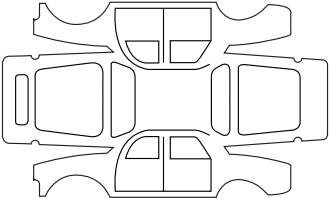
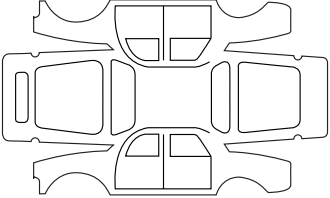
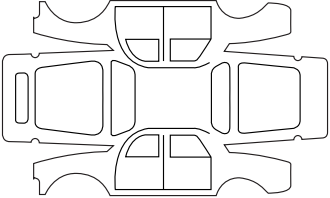
Uit te voeren plaatwerkreparatie:		Stempel
Datum reparatie:		
Reparatie nodig van:		Stempel
Datum reparatie:		
Reparatie nodig van:		Stempel
Datum reparatie:		

ALFABETISCHE INHOUDSOPGAVE (1/4)

A

aan/uit knop van de motor	2.3 → 2.5
aanhangwagen	6.6
aansteker	3.20
aanvullende bevestigingsmiddelen	1.27
bij de autogordels achterin	1.25
bij de autogordels voorin	1.21 → 1.24
zijkant	1.26
aanvullende bevestigingsmiddelen bij de gordels	1.21 → 1.27
aanwijzers:	
richtingaanwijzers	1.68
ABS	1.46, 2.27 → 2.31
accessoiraansluiting	3.20
accessoires	5.30
accu	4.12, 5.28 – 5.29
storing	5.28 – 5.29
achterbank	1.20, 3.22 – 3.23, 4.20 – 4.21
gebruiksmogelijkheden	3.22 – 3.23
achterstoel	4.20 – 4.21
achteruitrijcamera	2.41 – 2.42
achteruitrijradar	2.39 – 2.40
achteruitversnelling	
inschakelen	2.12, 2.43 → 2.45
afstellen van de juiste zithouding	1.16 → 1.20, 3.21
airbag	1.21 → 1.27, 1.44
activeren passagiersairbags voorin	1.39
uitschakelen passagiersairbag voorin	1.37
airconditioning	3.4 → 3.11
alarmknipperlichten	1.68
antiblokkeersysteem: ABS	2.27 → 2.31
anticorrosiebescherming	4.13
antiluchtverontreiniging	
tips	2.18
armsteun	
voor	3.16
asbak	3.20
ASR (tractiecontrole)	2.27 → 2.31
autogordels	1.18 → 1.24, 1.27
automatische portiervergrendeling tijdens het rijden	1.15
automatische transmissie (gebruik)	2.43 → 2.45

B

bagageruimte	3.24, 3.26 → 3.28
banden	2.17, 2.20 → 2.26, 2.24 → 2.26, 4.10 – 4.11, 5.11 → 5.13
bandenspanning	2.20 → 2.26, 2.24 → 2.26, 4.10 – 4.11, 5.12
batterijje RENAULT card	5.21
bedieningsorganen	1.40 → 1.48
bestuurdersondersteuning	2.27 → 2.42
bevestigingsmiddelen voor kinderen	1.28 – 1.29, 1.31 → 1.37
bevestigingssysteem voor kinderen	1.28 – 1.29, 1.31 → 1.37
bijzonderheid van de benzinemotor	2.10
bijzonderheid van de dieselmotor	2.11
binnenlicht	3.14, 5.19
boodschappen op het instrumentenpaneel	1.51 → 1.60
boordcomputer	1.44 → 1.48, 1.51 → 1.60
brandstof	
kwaliteit	1.74 → 1.76
tanken	1.44, 1.74 → 1.76
tips voor zuinig rijden	2.13 → 2.17
verbruik	2.13 → 2.17
brandstof besparen	2.13 → 2.17
brandstofpeil	1.44 → 1.49
brandstoftank	
inhoud	1.74
brandstofverbruik	2.13 → 2.17
buitentemperatuur	1.63

C

caravan trekken	3.29, 6.6
claxon	1.68
claxon en lichtsignaal	1.68
commando's	1.40 → 1.43
contact aanzetten van de auto	2.3 → 2.5
controlelampjes	1.44 → 1.60

D

dakdragers	3.30
dashboard	1.40 → 1.43
display	1.44 → 1.50
dynamische rijcontrole: ESC	2.27 → 2.31

ALFABETISCHE INHOUDSOPGAVE (2/4)

E

ECO-modus.....	2.15
ECO-rijden.....	2.13 → 2.17
ESC: dynamische rijcontrole.....	1.46, 2.27 → 2.31
extra portiervergrendeling.....	1.10

F

filter:	
interieur.....	4.9
lucht.....	4.9
olie.....	4.5 – 4.6
functie Stop and Start.....	2.6 → 2.9

G

gegevens van de motor.....	6.3, 6.5
geïntegreerde bediening van handsfree telefoon.....	3.31
gereedschap.....	5.7
gordelspanners.....	1.21 → 1.24
autogordels voorin.....	1.21 → 1.24

H

handrem.....	2.12
hoedenplank.....	3.25
hoofdsteunen.....	1.16, 3.21
hulp bij wegrijden op helling.....	2.27 → 2.31

I

identificatieplaatjes.....	6.3
imperiaal	
dakdragers.....	3.30
inhoud brandstoftank.....	1.74 → 1.76
inhoud motorolie.....	4.5 – 4.6
inrichting.....	3.15 → 3.19
inrijden.....	2.2
instrumentenpaneel.....	1.44 → 1.60, 1.62 – 1.63
interieurbekleding	
onderhoud.....	4.15 – 4.16
Isofix.....	1.31 – 1.32

K

kaartleeslampje.....	3.14
katalysator.....	2.10 – 2.11
kinderen.....	1.2, 1.8 – 1.9, 1.28 – 1.29, 3.12 – 3.13
kinderen (veiligheid).....	1.2, 1.12
kinderen vervoeren.....	1.28 – 1.29, 1.31 → 1.37
kinderveiligheid.....	1.8 – 1.9, 1.12, 1.24, 1.28 – 1.29, 1.31 → 1.37, 2.3, 3.12 – 3.13
kinderzitjes.....	1.28 – 1.29, 1.31 → 1.36
klokje.....	1.62 – 1.63
knipperlichten.....	1.68, 5.14 → 5.18
koelvloeistof.....	4.7
koplampen	
verstellen.....	1.69 – 1.70
vervangen van een lamp.....	5.14 → 5.16
voor.....	5.14 → 5.16
koplampen elektrisch verstellen.....	1.69 – 1.70
krik.....	5.7

L

lak	
onderhoud.....	4.13 – 4.14
lampen	
vervangen.....	5.14 → 5.20
lekke band.....	5.2 – 5.3, 5.7, 5.9 – 5.10
lichten:	
achteruitrijlichten.....	5.18
alarmknipperlichten.....	1.68
dimlichten.....	1.44, 1.65, 5.14 → 5.16
grootlicht.....	1.44, 1.65, 5.14
markeringslichten.....	1.65, 5.14 → 5.17
mistlichten.....	1.44, 1.67, 5.18
regeling.....	1.69 – 1.70
remlichten.....	5.17 – 5.18
richtingaanwijzers.....	1.44, 1.68, 5.14 → 5.17
luidsprekers	
plaats.....	5.22

M

make-up spiegels.....	3.19
-----------------------	------

ALFABETISCHE INHOUDSOPGAVE (3/4)

massa's	6.6
maten	6.4
meters:	
instrumentenpaneel	1.44 → 1.52
milieu	2.19
motor	
gegevens	6.5
motor op stand-by zetten	2.6 → 2.9
motorkap	4.2 – 4.3
motorolie	4.4 → 4.6
motorolie verversen	4.5 – 4.6
multimedia uitrusting	3.31, 5.22

N

navigatiesysteem	3.31
noodsleutel	1.2 → 1.4
noodstopbekrachtiging	2.27 → 2.31
noodstopbekrachtiging: BAS	2.27 → 2.31

O

oliepeil van de motor	4.4 → 4.6
onderdelen	6.7
onderhoud	2.18
onderhoud:	
carrosserie	4.13 – 4.14
interieurbekleding	4.15 – 4.16
mechanisch	4.4, 4.12, 6.8 → 6.13
onderhoudscoupons	6.8 → 6.13
ontdooien/ontwasemen voorruit	3.7 → 3.10
ontgrendelen van de portieren	1.13 – 1.14
ontwaseming	
achterraut	3.4, 3.7 → 3.10
voorruit	3.5, 3.7 → 3.10
opbergruimtes	3.15 → 3.19
openen van de portieren	1.11 → 1.14
opkrikken van de auto	
verwisselen van een wiel	5.9 – 5.10

P

parkeerhulp	2.39 – 2.40
-------------------	-------------

peilen	4.7 → 4.9
remvloeistof	4.8
ruitensproeierreservoir	4.9
peilen:	
koelvloeistof	4.7
peilstaaf motorolie	4.4
plaatwerkcontrole	6.14 → 6.18
pompset voor de banden	5.4 → 5.6
portieren / achterklep	1.2 → 1.15
portieren vergrendelen	1.2 → 1.15
portiervergrendeling	1.5 → 1.10, 1.13 → 1.15

R

radio	3.31
radio inbouwen	5.22
radiovoorbereiding	5.22
remvloeistof	4.8
RENAULT card	
batterijtje	5.21
gebruik	1.2 → 1.10, 2.3 → 2.5
reservewiel	5.2 – 5.3
reservoir	
koelvloeistof	4.7
remvloeistof	4.8
ruitensproeier	4.9
rijden 2.2 → 2.5, 2.10 – 2.11, 2.13 → 2.17, 2.20 → 2.26, 2.24 → 2.40, 2.43 → 2.45	
rijhulp	2.27 → 2.42
rijpositie	
instellingen	1.18 → 1.20
rijtips	2.13 → 2.17
ruitbediening	3.12 – 3.13
ruitensproeiers	1.71 → 1.73
ruitensproeier	
bladen	5.31 – 5.32
ruitensproeierbladen	5.31 – 5.32

S

schakelen	2.12, 2.43 → 2.45
-----------------	-------------------

ALFABETISCHE INHOUDSOPGAVE (4/4)

schoonmaken:	
binnenkant auto.....	4.15 – 4.16
schuifvloer	3.26
selecteurhendel automatische transmissie.....	2.43 → 2.45
signaal	
licht.....	1.68
signaal bij verlies van bandenspanning.....	2.20 → 2.26, 2.24 → 2.26
signalen verlichting	1.65 → 1.70
sjorringen.....	3.28
sleepogen.....	5.7, 5.33 – 5.34
slepen	
pechhulp.....	5.33 – 5.34
sluiten van de portieren	1.11 → 1.15
snelheidsafhankelijke stuurbevestiging.....	1.61
snelheidsbegrenzer	1.47, 2.32 → 2.34
snelheidsregelaar	1.47, 2.35 → 2.38
snelheidsregelaar/-begrenzer.....	2.32 → 2.38
spiegels	1.64
starten van de motor.....	2.3 → 2.9
stilzetten van de motor	2.3 → 2.5
stoelbekleding.....	4.17 → 4.21
stoelen: bekleding.....	4.17 → 4.21
stoelverwarming	1.17
Stop and Start.....	1.47, 2.6 → 2.9
storingen.....	1.44 → 1.48, 5.35 → 5.40
stuurbevestiging	1.61
stuurwiel	
verstellen.....	1.61
T	
tankdop.....	1.74 → 1.76
technische gegevens.....	6.4 → 6.7
telefoon.....	3.31
temperatuurregeling	3.7 → 3.11
tijd.....	1.62 – 1.63
tips voor een schoner milieu.....	2.18
toegestane dakbelasting.....	6.6
tractiecontrole: ASR.....	2.27 → 2.31
trekhaak	
montage.....	3.29

trekken	
trekhaak	3.29

U	
uitschakelen passagiersairbags voorin.....	1.37

V	
veiligheidsvoorzieningen zijkant	1.26
ventilatie	3.2 → 3.11
ventilatie-roosters	3.2 – 3.3
verlichting	
instrumentenpaneel.....	1.65
binnenkant.....	3.14, 5.19 – 5.20
buitenkant.....	1.65 → 1.70
versnellingshendel.....	2.12
verstellen van de koplampen.....	1.69 – 1.70
verstellen van de voorstoelen.....	1.17
vervangen van een lamp	5.14 → 5.20
vervoer van voorwerpen	
in de bagageruimte	3.28
op het dak	6.6
verwarming	3.4 → 3.11
verwisselen van een wiel.....	5.9 – 5.10
voortuitverwarming	3.7 → 3.10
voorstoelen	4.17
verstellen.....	1.16 → 1.18

W	
wassen	4.13 – 4.14
wieldoppen	5.8
wieldopsleutel	5.7 – 5.8
wielen (veiligheid).....	5.11 → 5.13
wielmoersleutel.....	5.7
wielsleutel	5.7

Z	
zekeringen.....	5.23 → 5.27
zonneklep	3.19

RENAULT S.A.S. SOCIÉTÉ PAR ACTIONS SIMPLIFIÉE AU CAPITAL DE 533 941 113 € / 13-15, QUAI LE GALLO
92100 BOULOGNE-BILLANCOURT R.C.S. NANTERRE 780 129 987 — SIRET 780 129 987 03591 / TÉL. : 0810 40 50 60

NU 1007-8 – 99 91 091 81R – 04/2016 – Edition néerlandaise



9 9 9 1 0 9 1 8 1 R

D0