



Renault MEGANE

Instructieboekje







RENAULT
Passion for life

Castrol, exclusieve partner van Renault



Profiteer van de geavanceerde technologie uit de autosport dankzij het speciaal door Renault en Castrol ontwikkelde assortiment motoroliën dat garant staat voor optimale prestaties en een lange levensduur van uw Renault.

   [renault.com](https://www.renault.com)



Welkom aan boord van uw auto

In dit instructieboekje worden aanwijzingen gegeven voor de bediening en het onderhoud, zodat u:

- uw auto goed leert kennen waardoor u al zijn kwaliteiten, functies en zijn vele mogelijkheden ten volle kunt benutten.
- de werking optimaal kunt houden door eenvoudige maar stipt op te volgen onderhoudsvorschriften.
- zonder overbodig tijdverlies zelf kleine storingen kunt verhelpen, waarvoor geen specialist nodig is.

Door dit instructieboekje zorgvuldig te bestuderen, wordt u geïnformeerd over de mogelijkheden en de nieuwe technieken die erin zijn toegepast. Als sommige punten nog onduidelijk zijn, willen de technici van onze dealers u graag alle verdere informatie geven.

De volgende symbolen kunnen u helpen:

 en  Deze verschijnen in de auto en geven aan dat u de handleiding moet raadplegen voor informatie over en/of beperkingen voor handelingen met betrekking tot de uitrusting van uw auto.



dit duidt overal in het instructieboekje op een risico, een gevaar of een veiligheidsadvies.

Dit instructieboekje is tot stand gekomen aan de hand van de gegevens die op het moment van samenstelling van dit boekje bekend waren. **In dit boekje staan alle mogelijke uitrustingen (standaard of optioneel) van dit model beschreven. De aanwezigheid ervan in de auto is afhankelijk van de uitvoering, de gekozen opties en het land van aflevering. Ook kunnen er uitrustingen zijn opgenomen die pas op een later tijdstip in de auto zullen worden toegepast. De schema's in de gebruikershandleiding zijn voorzien van voorbeelden.**

Wij wensen u een goede reis in uw auto.

Vertaald uit het Frans. Gehele of gedeeltelijke nadruk of vertaling is verboden zonder schriftelijke toestemming van de constructeur van de auto.



I N H O U D

Hoofdstuk

Ken uw auto

1

Rijden

2

Comfort

3

Onderhoud

4

Praktische tips

5

Technische gegevens

6

Alfabetische inhoudsopgave

7



Hoofdstuk 1: Ken uw auto

Sleutel, afstandsbediening radio: algemene informatie, gebruik, extra portiervergrendeling	1.2
De RENAULT-kaart: algemene informatie en gebruik	1.6
Vergrendelen, ontgrendelen van de portieren	1.14
Portieren openen en sluiten.	1.17
Automatische portiervergrendeling tijdens het rijden.	1.20
Hoofdsteun – stoelen.	1.21
Stuurwiel	1.25
Autogordels	1.26
Aanvullende bevestigingsmiddelen:	1.30
bij de autogordels voorin	1.30
bij de autogordels achterin	1.36
bescherming zijkant.	1.37
Kinderveiligheid: algemene informatie.	1.39
keuze van de bevestiging van het kinderzitje	1.42
Installatie van het kinderzitje, algemeen	1.46
Kinderzitjes: bevestiging met de autogordel of met het Isofix-systeem.	1.48
uitschakelen, inschakelen van de passagiersairbag voorin	1.54
Claxon en lichtsignalen	1.57
Bedieningsorganen	1.58
Instrumentenpaneel.	1.62
boordcomputer	1.74
menu voor het personaliseren van de auto-instellingen.	1.84
Stuurbekrachtiging.	1.86
Klok en buitentemperatuur	1.87
Spiegels.	1.88
Afstellen van de koplampen	1.90
Verlichting en signalen.	1.92
Ruitenwissers, ruitensproeiers	1.98
Brandstoftank (brandstof tanken)	1.106
Reagenstank	1.109

SLEUTEL, FM-AFSTANDSBEDIENING: algemeen (1/2)

40681

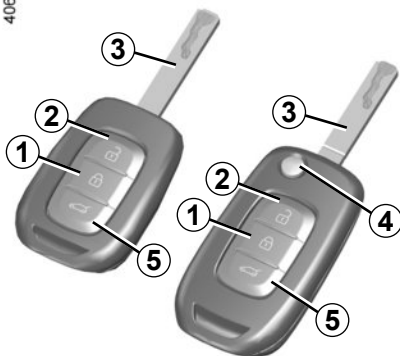

- 1 Vergrendelen van alle portieren
- 2 Ontgrendelen van alle portieren
- 3 Contactsleutel, sleutel van het bestuurdersportier.
- 5 Alleen de achterklep vergrendelen/ontgrendelen.

Afstandsbediening met inklapbaar inzetstuk:

- 4 Vergrendelen/ontgrendelen van het inzetstuk van de sleutel. Om het inzetstuk vrij te maken van zijn houder, drukt u op de knop 4, het komt vanzelf naar buiten. Druk op de knop 4 en begeleid het inzetstuk tot in zijn houder.

Advies

Stel de afstandsbediening niet bloot aan warmte, koude of vocht.

Gebruik de sleutel alleen waarvoor deze bedoeld is (en niet bijvoorbeeld als flesopener, enz.).



Verantwoordelijkheid van de bestuurder tijdens het parkeren of stoppen van de auto

Laat nooit, zelfs niet eventjes, een kind, een afhankelijke volwassene of een dier in de auto achter als u deze verlaat.

Het kan zichzelf of anderen in gevaar brengen door bijvoorbeeld de motor te starten, door organen te bedienen zoals de ruitbediening, of de portieren te vergrendelen, enz..

Bovendien kan bij warm en/of zonnig weer de temperatuur in het interieur heel erg snel oplopen.

LEVENSGEVAAR OF GEVAAR VAN ERNSTIG LETSEL.

SLEUTEL, FM-AFSTANDSBEDIENING: algemeen (2/2)

Bereik van de FM-afstandsbediening

Dit wordt beïnvloed door de omgeving: let er bij het vasthouden van de afstandsbediening op dat de portieren niet per ongeluk worden vergrendeld of ontgrendeld.

NB: als een portier (of achterklep) open of niet goed gesloten is, vergrendelen/ontgrendelen de portieren snel.

Radiostoringen

De werking van de afstandsbediening kan gestoord worden in de omgeving van een zendinstallatie of bij gebruik van apparatuur die werkt op dezelfde frequentie als de afstandsbediening.

Vervangen, extra sleutel of afstandsbediening nodig

Ga uitsluitend naar een merkdealer:

- het vervangen van een sleutel moet altijd bij een merkdealer gebeuren, want het systeem moet daarbij worden gereset met alle sleutels;
- afhankelijk van de auto kunt u maximaal vier afstandsbedieningen gebruiken.

Als de afstandsbediening niet werkt:

Controleer of de batterij goed en van het juiste model is en correct is geplaatst. De batterijen hebben een levensduur van ongeveer twee jaar.

Raadpleeg voor het vervangen de paragraaf "FM-afstandsbediening: batterij" in hoofdstuk 5.

FM-AFSTANDSBEDIENING gebruik

De auto kan met de afstandsbediening **A** worden vergrendeld of ontgrendeld.

Deze wordt gevoed door een batterijtje, dat u kunt vervangen (raadpleeg de paragraaf "FM-afstandsbediening: batterijtjes" in hoofdstuk 5).

Portieren vergrendelen

Druk op de vergrendelknop **1**. Het **vergrendelen** ziet u aan het **twee** keer oplichten van de knipperlichten en de zijknipperlichten.

Als een portier (of de achterklep) open staat of niet goed is gesloten, worden de portieren en de achterklep vergrendeld en snel ontgrendeld en knipperen de knipperlichten en de zijknipperlichten niet.

Ontgrendelen van de portieren

Met een druk op knop **2** kunnen de portieren ontgrendeld worden.

Het **ontgrendelen** ziet u aan het **één** keer oplichten van de knipperlichten en de zijknipperlichten.

40681

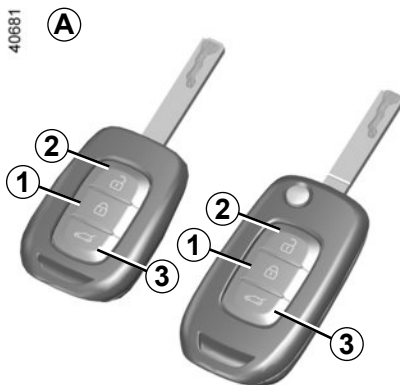

Vergrendelen/ontgrendelen van alleen de achterklep

Druk op de knop **3**.

N.B.

bij draaiende motor, contact aan en in de stand "Accessoires" (raadpleeg de paragraaf "Contactslot: auto met sleutel" in hoofdstuk 2), werken de knoppen van de afstandsbediening niet.



Verantwoordelijkheid van de bestuurder tijdens het parkeren of stoppen van de auto

Laat nooit, zelfs niet eventjes, een kind, een afhankelijke volwassene of een dier in de auto achter als u deze verlaat.

Het kan zichzelf of anderen in gevaar brengen door bijvoorbeeld de motor te starten, door organen te bedienen zoals de ruitbediening, of de portieren te vergrendelen, enz..

Bovendien kan bij warm en/of zonnig weer de temperatuur in het interieur heel erg snel oplopen.

LEVENSGEVAAR OF GEVAAR VAN ERNSTIG LETSEL.

FM-AFSTANDSBEDIENING: extra portiervergrendeling

40681

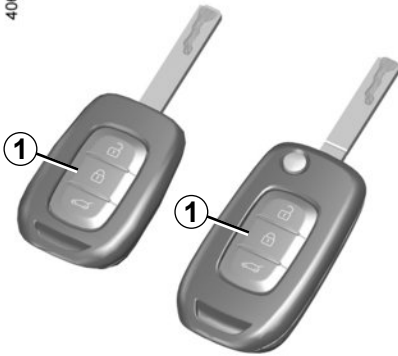

Als de auto extra portiervergrendeling heeft, kunnen hiermee de portieren worden vergrendeld en niet met de handgrepen aan de binnenkant van de portieren worden ontgrendeld (na het inslaan van een ruit om het portier van binnenuit te openen).

Druk hiervoor twee keer snel achter elkaar op de knop **1**.

Bij het vergrendelen knipperen de alarmknipperlichten en zijknipperlichten **twee** keer langzaam en **drie** keer snel.

Bijzonderheid: de extra vergrendeling werkt niet als de knipperlichten of de markeringslichten branden.



Gebruik nooit de extra portiervergrendeling als er nog iemand in de auto zit.

RENAULT CARD: algemeen (1/2)

39100

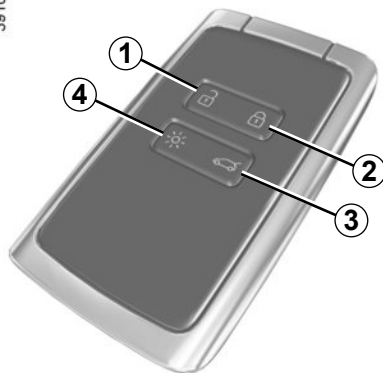

- 1 Ontgrendelen van alle portieren.
- 2 Vergrendelen van alle portieren.
- 3 Vergrendelen/ontgrendelen van de bagageruimte.
- 4 Op afstand inschakelen van de verlichting.

Met de RENAULT card kunt u:

- de portieren, de achterklep en de tankdopklep vergrendelen/ontgrendelen (raadpleeg de volgende bladzijdes);
- de verlichting inschakelen op afstand van de auto (raadpleeg de volgende bladzijdes);
- de elektrische ruiten en, afhankelijk van de auto, het open dak automatisch op afstand sluiten (zie hiervoor de paragrafen “Elektrische ruitbediening” en “Elektrisch bediend open dak” in hoofdstuk 3);
- het starten van de motor, zie paragraaf “Starten, stilzetten van de motor” in hoofdstuk 2.

Actieradius

Controleer of de batterij goed en van het juiste model is, en plaats het correct. De levensduur is ongeveer twee jaar: vervang de batterij als het bericht “Vervang batterij sleutelkaart” op het instrumentenpaneel verschijnt (raadpleeg hoofdstuk 5 “RENAULT card: batterij”).

Bereik van de RENAULT card

Het bereik van de card wordt beïnvloed door de omgeving. Let op bij het vasthouden van de RENAULT card dat u niet per ongeluk op de knoppen drukt waardoor de portieren worden vergrendeld of ontgrendeld.

Bij lege batterij, kunt u de auto altijd vergrendelen/ontgrendelen en starten. Raadpleeg de paragrafen “Vergrendelen, ontgrendelen van de portieren” in hoofdstuk 1 en “Starten, stoppen van de motor” in hoofdstuk 2.

RENAULT CARD: algemeen (2/2)

39100



Functie “verlichting op afstand”

Als u op de knop 4 drukt, gaan de dimlichten en binnenverlichting ongeveer 20 seconden branden. Hiermee kan de auto op afstand herkend worden, bijvoorbeeld op een parkeerterrein.

NB: nog een druk op knop 4 dooft de verlichting.

Advies

Stel de kaart niet bloot aan warmte, koude of vocht.

Berg de RENAULT card nooit op een plek op waar deze verbogen of per ongeluk beschadigd zou kunnen worden: dit kan bijvoorbeeld gebeuren als u op de card gaat zitten als deze in uw achterzak zit.

Vervangen of extra RENAULT card

Bij verlies, of voor het bestellen van een extra RENAULT card, kunt u deze uitsluitend bestellen bij een merkdealer.

Het vervangen van een RENAULT card moet altijd bij een merkdealer gebeuren. Het systeem moet met **alle RENAULT** cards worden gereset.

Het is mogelijk maximaal vier RENAULT cards per auto te gebruiken.



Verantwoordelijkheid van de bestuurder tijdens het parkeren of stoppen van de auto

Laat nooit, zelfs niet eventjes, een kind, een afhankelijke volwassene of een dier in de auto achter als u deze verlaat.

Ze kunnen zichzelf of anderen in gevaar brengen door bijvoorbeeld de motor te starten, organen te bedienen zoals bijvoorbeeld de ruitbediening, of de portieren te vergrendelen.

Bovendien kan bij warm en/of zonnig weer de temperatuur in het interieur heel erg snel oplopen.

LEVENSGEVAAR OF GEVAAR VAN ERNSTIG LETSEL.



Verantwoordelijkheid van de bestuurder tijdens het parkeren of stoppen van de auto

Laat nooit, zelfs niet eventjes, een kind, een afhankelijke volwassene of een dier in de auto achter als u deze verlaat.

Het kan zichzelf of anderen in gevaar brengen door bijvoorbeeld de motor te starten, door organen te bedienen zoals de ruitbediening, of de portieren te vergrendelen, enz..

Bovendien kan bij warm en/of zonnig weer de temperatuur in het interieur heel erg snel oplopen.

LEVENSGEVAAR OF GEVAAR VAN ERNSTIG LETSEL.



40684

Er zijn twee manieren voor het vergrendelen/ontgrendelen van de auto:

- de RENAULT-kaart in "Handsfree"-modus;
- de RENAULT-kaart in afstandsbedieningsmodus.

Berg de RENAULT-card niet op op een plaats waar andere elektronische apparaten (computer, telefoon enz.) de werking ervan kunnen verstoren.

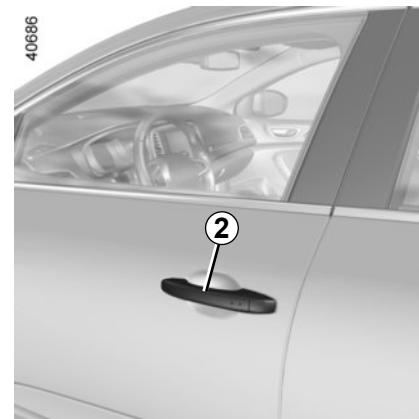

40686

Gebruik van de card in "handsfree"-modus

De "handsfree"-modus maakt de ontgrendeling/vergrendeling mogelijk zonder de knoppen op de card te gebruiken, RENAULT wanneer de card zich in de toegangszone 1 bevindt.

Opmerking: u kunt de handsfree toegang uitschakelen via het multimediascherm (lees de betreffende gebruiksaanwijzing).

RENAULT-CARD: gebruik (2/5)



“Handsfree” ontgrendelen

Met de RENAULT-kaart in zone 1 plaatst u uw hand achter een handgreep 2 om de auto te ontgrendelen. Het ontgrendelen ziet u aan het **één keer oplichten** van de knipperlichten en de zijknipperlichten.

Een eerste druk op de knop 3 ontgrendelt de volledige auto en ontsluit de bagageruimte.



Opmerking: het handsfree systeem kan tijdelijk problemen ondervinden als één van de sensoren die in de portierhandgreep zijn ingebouwd, is afgedekt (door vuil, modder, sneeuw, strooizout, enz.). Reinig de sensoren. Als het probleem aanhoudt, moet u een merkdealer raadplegen.

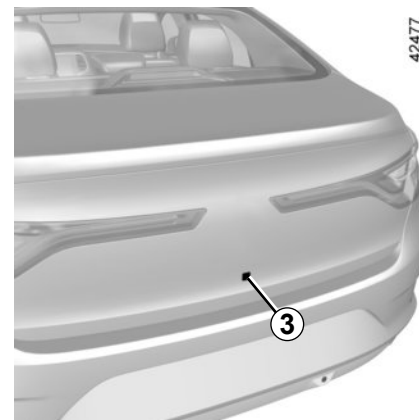

“Handsfree” vergrendelen vanop afstand

Loop met de RENAULT card bij u, als de portieren en de bagageruimte dicht zijn, weg van de auto: deze vergrendelt automatisch zodra u uit de toegangszone bent.

NB: de afstand waarop de auto vergrendeld wordt, hangt af van de omgeving.

U kunt zien dat de auto vergrendeld is, doordat de alarmknipperlichten en de richtingaanwijzers eenmaal knipperen en vervolgens gedurende ongeveer vier seconden branden; ook hoort u een geluidssignaal.

RENAULT-CARD: gebruik (3/5)



“Handsfree” vergrendelen met behulp van de sensor 4

Als u uw auto wilt vergrendelen en de card in de buurt moet blijven met gesloten portieren en bagageruimte, raakt u de knop van de handgreep 4 van het bestuurdersportier aan. De auto vergrendelt.

NB: de RENAULT-card moet zich in de toegangszone 1 van de auto bevinden om het vergrendelen met de knop mogelijk te maken.



Bijzonderheden met betrekking tot het vergrendelen

Wacht na het vergrendelen door aanraking van de knop 4 ongeveer drie seconden om de auto te ontgrendelen. Tijdens deze 3 seconden kunt u nagaan of de auto goed vergrendeld is door aan de handgrepen van de deuren te trekken.

Indien een portier geopend of slecht gesloten is:

- bij vergrendelen met de knop 4 wordt de auto snel vergrendeld/ontgrendeld zonder knipperen van de alarmknipperlichten;
- wanneer de bestuurder zich vervolgens van zijn auto verwijderd, is de auto niet vergrendeld.



Indien de card RENAULT zich in de detectiezone bevindt, wordt de vergrendeling op afstand na ongeveer 15 minuten uitgeschakeld.

De vergrendeling van het voertuig kan enkel gebeuren indien er zich een card in de zone bevindt 5.

Na het ontgrendelen met een druk op de knop op de card RENAULT en indien er geen portier wordt geopend, wordt de “handsfree”-vergrendeling op afstand uitgeschakeld.

RENAULT-CARD: gebruik (4/5)

39100

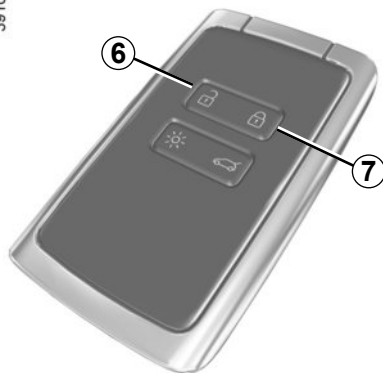

Gebruik van de card met afstandsbediening

Ontgrendelen met behulp van de RENAULT card

Druk op de knop 6. Het ontgrendelen ziet u aan het **één keer oplichten** van de knipperlichten en de zijknipperlichten.

Vergrendelen met behulp van de RENAULT card

Met de portieren en de bagageruimte gesloten, druk op de knop 7: de auto wordt vergrendeld. De knipperlichten en de alarmknipperlichten **knipperen twee keer** om aan te duiden dat de portieren vergrendeld zijn.



40685

Wanneer de card zich bij een **gestarte motor** en na het openen en sluiten van een deur niet langer binnen de zone 5 bevindt, waarschuwt de boodschap "Kaart niet gedetect." u dat de card zich niet langer in de auto bevindt. Dit helpt bijvoorbeeld voorkomen dat u wegrijdt nadat een passagier is uitgestapt met de card bij zich.

De waarschuwing verdwijnt zodra de card weer gedetecteerd is.

NB: de maximale afstand waarop de auto vergrendeld wordt, hangt af van de omgeving.

Bijzonderheden

De auto kan niet worden vergrendeld als een portier (of de achterklep) open of niet goed gesloten is, in dat geval vergrendelt/ontgrendelt de auto snel en knipperen de alarmknipperlichten niet.

Als de motor draait werken de knoppen van de card niet.

RENAULT-CARD: gebruik (5/5)

39100



Vergrendelen/ontgrendelen van alleen de achterklep

Druk op de knop **8** om enkel de koffer te vergrendelen/ontgrendelen.



Verantwoordelijkheid van de bestuurder tijdens het parkeren of stoppen van de auto

Laat nooit, zelfs niet eventjes, een kind, een afhankelijke volwassene of een dier in de auto achter als u deze verlaat.

Ze kunnen zichzelf of anderen in gevaar brengen door bijvoorbeeld de motor te starten, organen te bedienen zoals bijvoorbeeld de ruitbediening, of de portieren te vergrendelen.

Bovendien kan bij warm en/of zonnig weer de temperatuur in het interieur heel erg snel oplopen.

LEVENSGEVAAR OF GEVAAR VAN ERNSTIG LETSEL.

RENAULT CARD: extra portiervergrendeling

39100

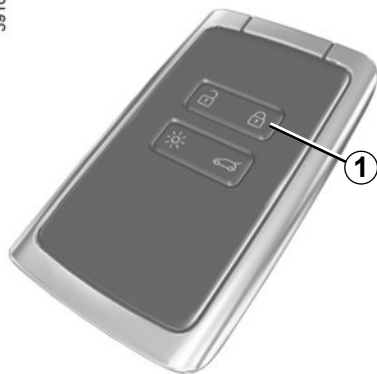

Als de auto extra portiervergrendeling heeft, kunnen hiermee de portieren worden vergrendeld en niet met de handgrepen aan de binnenkant van de portieren worden ontgrendeld (na het inslaan van een ruit om het portier van binnenuit te openen).

Druk hiervoor twee keer snel achter elkaar op de knop **1**.

Bij het vergrendelen knipperen de alarmknipperlichten en zijknipperlichten **twee** keer langzaam en **drie** keer snel.

Bijzonderheid: de extra vergrendeling werkt niet als de knipperlichten of de markeringslichten branden.



Gebruik nooit de extra portiervergrendeling als er nog iemand in de auto zit.

VERGRENDELEN, ONTGRENDELEN VAN DE PORTIEREN (1/3)

Als de afstandsbediening of, afhankelijk van de auto, de RENAULT-card niet werkt.

In bepaalde gevallen werken de FM-afstandsbediening of de RENAULT-card niet:

- batterij van de FM-afstandsbediening of van de RENAULT-card leeg, accu van de auto ontladen enz.
- gebruik van apparaten die op dezelfde frequentie als de card werken (mobiele telefoon, enz.);
- de auto bevindt zich in een sterk elektromagnetisch veld.

In dat geval is het mogelijk:

- afhankelijk van de auto, de in de FM-afstandsbediening geïntegreerde sleutel of de in de card geïntegreerde nood sleutel gebruiken om het linker voorportier te ontgrendelen;
- de portieren één voor één met de hand te vergrendelen;
- de schakelaar voor het vergrendelen/ontgrendelen van de portieren van binnen uit te gebruiken (raadpleeg de volgende bladzijden).

40303



39102



In de card geïntegreerde sleutel

Met de geïntegreerde sleutel **2** kunt u het linkervoorportier vergrendelen of ontgrendelen wanneer de RENAULT-card niet werkt.

Toegang tot sleutel **2**

Schuif de behuizing achter **1** omlaag terwijl u op de zone **A** drukt.

VERGRENDELEN, ONTGRENDELEN VAN DE PORTIEREN (2/3)

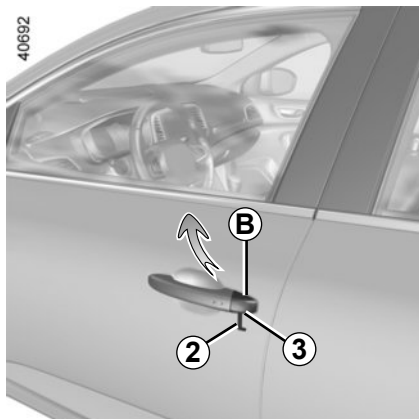

Gebruik van de in de RENAULT card geïntegreerde sleutel

- Steek het uiteinde van de sleutel in de 2 uitsparing 3 onderaan het afdekkapje **B** van het linkerportier.
- Beweeg het omhoog om het afdekkapje **B** te verwijderen;
- Steek de sleutel 2 in het slot en vergrendel of ontgrendel het linkervoorportier.

Zodra u zich in de auto bevindt, steekt u de geïntegreerde sleutel opnieuw in de uitsparing van de RENAULT-card.

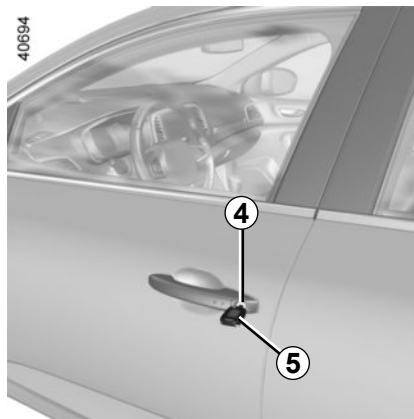

Auto's met sleutel, afstandsbediening

Gebruik van de sleutel

Steek de sleutel 5 in het slot 4 en vergrendel of ontgrendel het linkervoorportier.



Handmatig vergrendelen van de portieren

Verdraai, met open portier, de schroef 6 (met behulp van het uiteinde van de sleutel) en sluit het portier.

Nu is het portier van buitenaf vergrendeld.

Het openen kan alleen van binnenuit gebeuren of met de nood sleutel voor het linker voorportier.

VERGRENDELEN, ONTGRENDELEN VAN DE PORTIEREN (3/3)



Schakelaar voor het vergrendelen/ontgrendelen van de portieren van binnenuit

De schakelaar 7 bedient gelijktijdig de portieren, de achterklep en de tankdopklep.

Als een portier (of de achterklep) open of niet goed gesloten is, vergrendelen/ontgrendelen de portieren snel.

In geval van het vervoer van een voorwerp met de geopende achterklep, kunt u toch de andere portieren vergrendelen: **motor uit**, druk meer dan vijf secondes op de schakelaar 7 om de andere de portieren te vergrendelen.

Vergrendelen van de portieren zonder RENAULT-card of zonder sleutel

Dit is bijvoorbeeld het geval als een batterijtje ontladen is, de RENAULT-card of de sleutel tijdelijk niet werkt enz.

Druk **met de motor uit en een portier (of achterklep) geopend** meer dan vijf seconden op de schakelaar 7.

Bij het sluiten van het portier worden alle portieren en kleppen vergrendeld.

De auto kan van buitenaf alleen ontgrendeld worden als de RENAULT-card zich in de toegangszone van de auto bevindt, of met behulp van de sleutel.

Controlelampje van de portiervergrendeling

Met **contact aan** geeft het controlelampje in de schakelaar 7 aan of de portieren wel of niet vergrendeld zijn:

- lampje brandt, de portieren zijn vergrendeld;
- lampje uit, de portieren zijn ontgrendeld.

Als u de portieren van buitenaf vergrendelt, blijft het controlelampje branden en dooft het daarna.



Laat nooit een sleutel of RENAULT card in de auto liggen als u de auto verlaat.



Verantwoordelijkheid van de bestuurder

Bedenk dat het rijden met vergrendelde portieren een belemmering kan zijn voor hulpverleners in geval van nood.

PORTIEREN OPENEN EN SLUITEN (1/3)

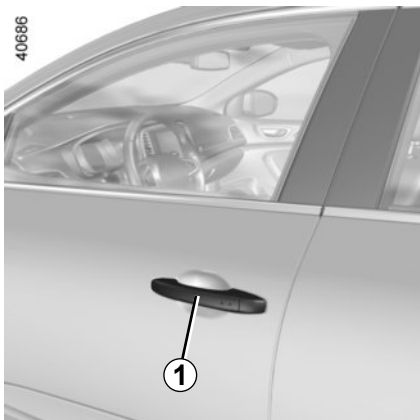

Openen van buitenaf

Als de portieren ontgrendeld zijn of met de -RENAULTcard bij u, trekt u de portierhandgreep **1** naar u toe.

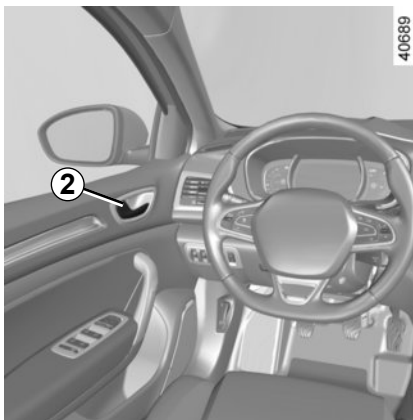

Openen van binnenuit

Trek aan de portierhandgreep **2**.

Waarschuwingssignaal verlichting brandt nog

Er klinkt een geluidssignaal bij het openen van het bestuurdersportier om u te waarschuwen dat de lichten nog branden.



Uit veiligheidsoverwegingen, mag u de deur alleen openen en sluiten als de auto stilstaat.

PORTIEREN OPENEN EN SLUITEN (2/3)

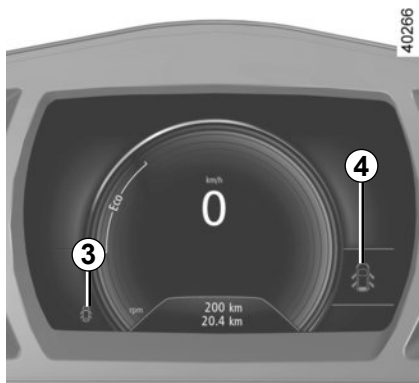

Waarschuwing portier vergeten te sluiten

Bij stilstaande auto, met het contact aan, licht het controlelampje **3** op het instrumentenpaneel op, samen met het controlelampje **4** om aan te geven dat een of meerdere portieren (portieren, achterklep) niet of niet goed gesloten zijn.

Zodra de auto ongeveer 20 km/u rijdt, geeft een waarschuwingslampje aan welk(e) portier(en) of de bagageruimte niet of niet goed gesloten is (zijn), samen met de boodschap "Achterklep open" of "Portier open" en een geluidssignaal dat gedurende 40 seconden weerklinkt, of tot het portier/de bagageruimte gesloten is.

PORTIEREN OPENEN EN SLUITEN (3/3)

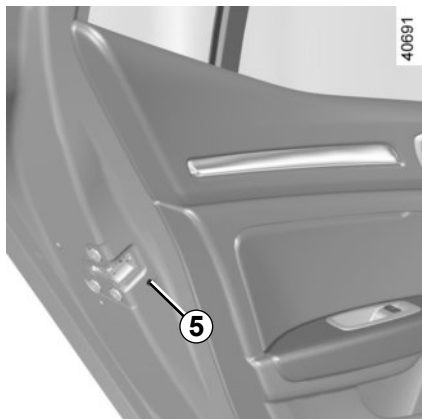

Veiligheid van de kinderen

Een achterportier kan niet van binnenuit worden geopend als u het knopje 5 omzet. Controleer of het portier inderdaad niet van binnenuit geopend kan worden. Herhaal dit bij het andere achterportier.



Verantwoordelijkheid van de bestuurder tijdens het parkeren of stoppen van de auto

Laat nooit, zelfs niet eventjes, een kind, een afhankelijke volwassene of een dier in de auto achter als u deze verlaat.

Het kan zichzelf of anderen in gevaar brengen door bijvoorbeeld de motor te starten, door organen te bedienen zoals de ruitbediening, of de portieren te vergrendelen, enz..

Bovendien kan bij warm en/of zonnig weer de temperatuur in het interieur heel erg snel oplopen.

LEVENSGEVAAR OF GEVAAR VAN ERNSTIG LETSEL.

AUTOMATISCHE PORTIERVERGREDELING TIJDENS HET RIJDEN

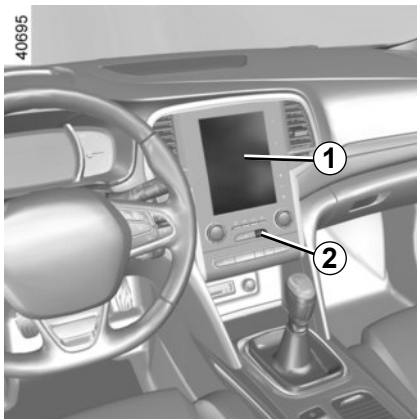

De werking van het systeem

Na het wegrijden van de auto, vergrendelen de portieren automatisch als de auto een snelheid van ongeveer 10 km/u heeft bereikt.

De portieren ontgrendelen automatisch

- door te drukken op de schakelaar **2** van de portiervergrendeling;
- bij stilstaande auto, door een portier te openen van in de auto.

NB: na het openen/sluiten van een portier, vergrendelt dit weer automatisch zodra de auto 10 km/u rijdt;

Inschakelen/Uitschakelen van de functie

Voor het inschakelen: druk, bij stilstaande auto met draaiende motor, op de schakelaar **2** tot u een geluidssignaal hoort.

Voor het uitschakelen: druk bij stilstaande auto en draaiende motor op de schakelaar **2** tot u twee geluidssignalen hoort.

U kunt de functie ook in- of uitschakelen via het menu op het multimediасherm **1** (zie "Menu voor het personaliseren van de auto-instellingen" in hoofdstuk 1, functie "Auto. portiervergr. tijdens het rijden").

Bij een storing

Als u een storing constateert (geen automatische vergrendeling, het lampje in schakelaar **2** licht niet op bij het vergrendelen van de portieren), controleer dan of de vergrendeling niet per ongeluk is uitgeschakeld en of alle portieren goed gesloten zijn. Als ze goed gesloten zijn en het probleem aanhoudt, raadpleeg dan een merkdealer.



Verantwoordelijkheid van de bestuurder

Bedenk dat het rijden met vergrendelde portieren een belemmering kan zijn voor hulpverleners in geval van nood.

HOOFDSTEUNEN VOOR

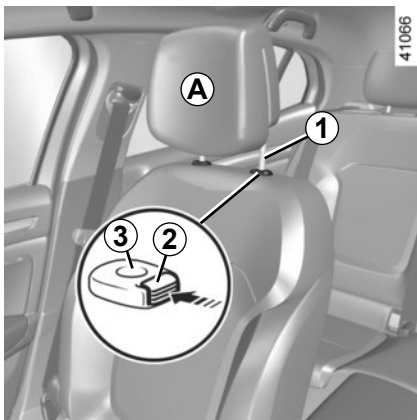

Hoofdsteun hoger zetten

Trek de hoofdsteun tot de gewenste hoogte omhoog. Controleer de vergrendeling.

Hoofdsteun lager zetten

Druk op de knop **2** en duw de hoofdsteun tot de gewenste stand omlaag. Controleer de vergrendeling.

Helling afstellen

Als uw auto hiertoe is uitgerust, beweegt u het deel **A** naar voren of naar achteren tot de gewenste stand is bereikt.

Verwijderen van de hoofdsteun

Zet de hoofdsteun in de hoogste stand (zet de rugleuning indien nodig schuin naar achteren). Wanneer de hoofdsteun in de hoogste stand staat, drukt u op de knop **2** en trekt u de hoofdsteun omhoog tot deze vrij komt.

Hoofdsteun terugplaatsen

Controleer of de poten van de hoofdsteun **1** schoon zijn. De stang met de uitsparing moet in de koker **3** met de vergrendelingsknop **2** worden gestoken. Steek de poten van de hoofdsteun in de houders (zet de rugleuning indien nodig schuin naar achteren). Druk op de knop **2** en schuif de hoofdsteun naar binnen tot hij blokkeert en stel deze vervolgens op de gewenste hoogte af. Controleer de vergrendeling van elke poot **1** in de rugleuning.

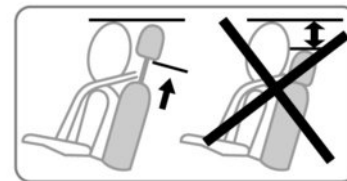

De hoofdsteun is een veiligheidsorgaan dat altijd op zijn plaats moet zitten en goed moet zijn afgesteld. Hij geeft een maximale beveiliging als de bovenkant van de hoofdsteun op gelijke hoogte is met de kruin en de afstand tussen het achterhoofd en de hoofdsteun bij **A** zo klein mogelijk is.

VOORSTOLEN (1/3)

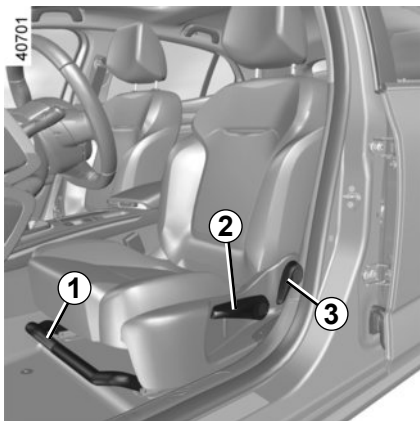

Afstellen

Stoel vooruit of achteruit schuiven

Trek de handgreep **1** omhoog om te ontgrendelen. In de gewenste stand laat u de handgreep los. Controleer of de zitting vergrendeld is.

Zitting hoger of lager zetten

Beweeg de hendel **2** zo vaak als nodig is omhoog of omlaag.

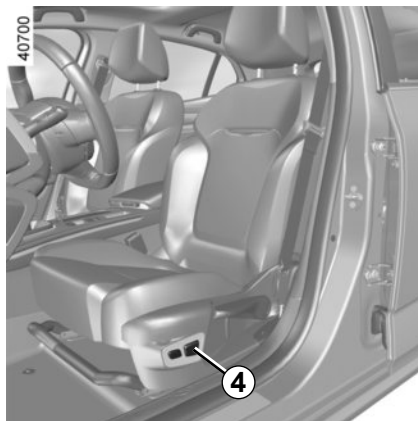

Rugleuning verstellen

Trek de handgreep **3** omhoog tot de rugleuning in de gewenste stand staat. In de gewenste stand laat u de handgreep los. Controleer of de zitting vergrendeld is.

Om de lendensteun van de stoel te verstellen

Afhankelijk van de auto:

- beweeg de schakelaar **4** naar voren, naar achteren, naar boven of naar beneden.

of

- zet de hendel **5** lager voor een steviger ondersteuning en hoger voor een zwakere ondersteuning.

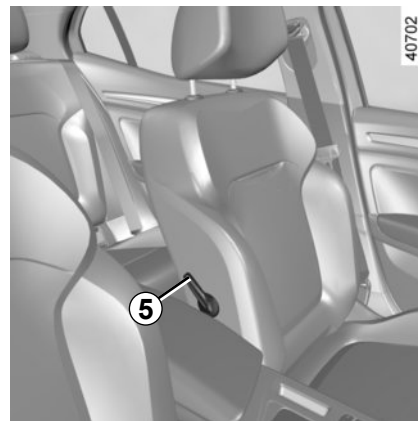

Om veiligheidsredenen mogen deze afstellingen alleen uitgevoerd worden als de auto stilstaat.

Voor een optimale werking van de auto-gordels moet u de rugleuningen niet te veel achterover zetten.

Laat geen spullen op de vloer (bij de bestuurder) liggen. In geval van plotseling remmen zouden deze onder de pedalen terecht kunnen komen, waardoor de bestuurder deze niet meer goed kan bedienen.

VOORSTOLEN (2/3)

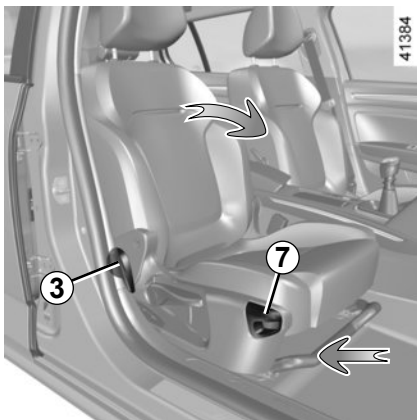

Stand “tafelblad”

Afhankelijk van de auto kan de rugleuning aan passagierskant neergeklapt worden op het zitkussen en zo als tafelblad gebruikt worden.

- Druk de hoofdsteun omlaag;
- schuif de stoel naar achteren;
- Til de hendel **3** op en zet de rugleuning zo ver mogelijk naar voren.
- Trek aan de handgreep **7** en laat de rugleuning helemaal zakken.



Maak, voor uw veiligheid, de vervoerde voorwerpen vast als de stoel als tafelblad wordt gebruikt.

Als u de passagiersstoel als tafel gebruikt, mag u de 2 zitplaatsen juist achter deze stoel niet gebruiken.



Houd de rugleuning van de stoel goed tegen om de vlakke vloer te krijgen. Risico van verwonding.



Wanneer de voorstoel in de tafelstand is geplaatst, moet de passagiersairbag airbag voorin worden gedeactiveerd (zie "Kinderveiligheid: inschakelen, uitschakelen van de passagiersairbag voorin airbag" in hoofdstuk 1).

Gevaar van ernstige verwonding als voorwerpen die zijn geplaatst op de rugleuning in de tafelstand, worden weggeslingerd wanneer de airbagairbag wordt geactiveerd.

Deze voorschriften staan ook op het etiket (op het dashboard) en de markeringen (op de voorruit).

Terugplaatsen van de stoel

Zorg dat er geen voorwerp het bewegen van de stoel hindert.

- Trek aan de hendel **7** en zet de rugleuning omhoog, controleer of hij goed verrendeld is;
- plaats de zitting terug.



Voer deze verstellingen uitsluitend uit als de auto stilstaat.

VOORSTOLEN (3/3)



Gebruiksmogelijkheden

Massage

Via het multimediascherm kunt u de massagefunctie van de bestuurdersstoel regelen. Voor auto's die hiermee zijn uitgerust, kunt u met de schakelaar **6** rechtstreeks naar het menu "Massage" op het multimediascherm gaan.

De functie inschakelen:

- selecteer het menu "Voertuig", "Zitplaatsen" en vervolgens "Massage";
- Selecteer het type bericht ("Opwekkend", "Ontspannen" of "Lumbaal");



- de intensiteit (+ of -);
- de snelheid (+ of -);
- de ingestelde parameters resetten. Druk op **7** en vervolgens op "Reset";
- de stoelmassage in of uit te schakelen (ON of OFF).

Opmerking: de gekozen werkingsstand in het menu "Multi-Sense" kan gevolgen hebben voor de massage-instellingen (zie "Multi-Sense" in hoofdstuk 3).

Raadpleeg de gebruiksaanwijzing van het multimediasysteem voor meer informatie.

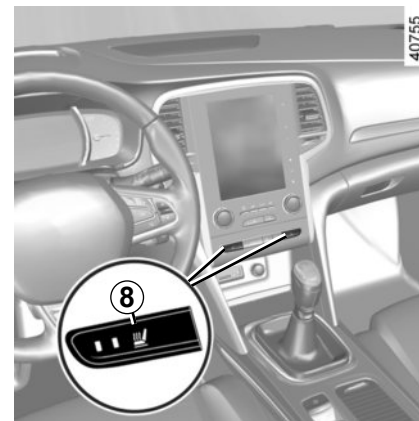

Stoelverwarming

Contact aan:

- Door één keer drukken op de schakelaar **8** van de gewenste stoel schakelt de stoelverwarming op de hoogste stand in. Beide geïntegreerde waarschuwingslichtjes op de schakelaar gaan branden;
- door een tweede keer te drukken schakelt de stoelverwarming op de laagste stand in. Eén geïntegreerd waarschuwingslampje gaat branden;
- druk een derde keer om de verwarming uit te schakelen.

STUURWIEL

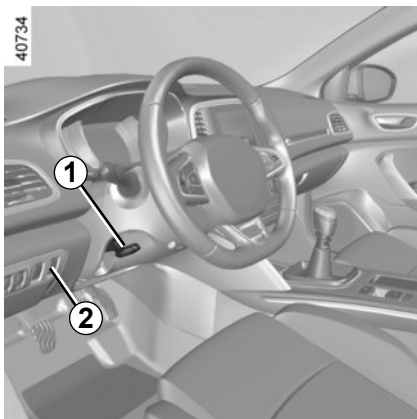

Hoogte- en diepteverstelling van het stuurwiel

Laat de hendel **1** zakken en zet het stuurwiel in de gewenste stand.

Til daarna de hendel geheel terug omhoog en voorbij het zware punt om het stuurwiel te blokkeren.

Controleer of het stuurwiel goed is vergrendeld.



Voer, om veiligheidsredenen, deze afstellingen uitsluitend uit als de auto stilstaat.

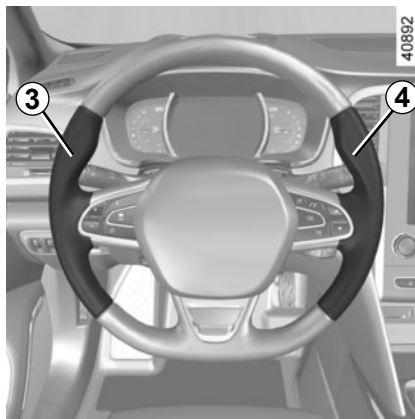

Stuurwielverwarming

(afhankelijk van de auto)

Met deze functie wordt het stuurwiel verwarmd in de zones **3** en **4**.

De werking van de startvergrendeling

Wanneer de temperatuur is bereikt, worden de zones ongeveer 30 minuten verwarmd, waarna de functie automatisch wordt uitgeschakeld.

Schakel de functie in

Met het contact aan drukt u op de schakelaar **2**, waarna het controlelampje op de schakelaar gaat branden.

Uitschakelen van de functie

- Automaat:

De functie wordt ongeveer 30 minuten na de verwarmingsfase automatisch uitgeschakeld. Het geïntegreerde controlelampje in de schakelaar **2** blijft branden.

Opmerking: als de functie automatisch is uitgeschakeld, drukt u twee keer op de schakelaar **2** om deze opnieuw te activeren.

Als de schakelaar **2** niet opnieuw wordt ingedrukt, wordt de functie weer ingeschakeld wanneer het contact wordt aangezet.

- Handmatig:

Als u de functie wilt uitschakelen tijdens de verwarmingsfase, drukt u op de schakelaar **2**. Het controlelampje in de schakelaar **2** dooft.

AUTOGORDELS (1/4)

Gebruik tijdens het rijden altijd de autogordel. Het niet dragen van de gordel is gevaarlijk en strafbaar. Bovendien dient u zich te houden aan de wetgeving van het land waarin u zich bevindt

Stel, voordat u start de juiste zithouding af, en daarna voor alle inzittenden de autogordel om de beste bescherming te krijgen.



Een verkeerd afgestelde of gedraaide autogordel kan bij een ongeval letsel veroorzaken.

Gebruik één autogordel per persoon, kind of volwassene.

Zwangere vrouwen moeten ook hun gordel dragen. Let in dat geval op dat de heupgordel niet te veel op de onderbuik drukt, zonder de gordel te los te dragen.

De juiste zithouding

- **Stel de stand van de hoofdsteun af volgens de auto.** De afstand tussen de hoofdsteun en uw achterhoofd moet zo klein mogelijk zijn;
- **ga goed diep in uw stoel zitten** (na uw mantel, jas, enz. uitgetrokken te hebben). Dit is belangrijk voor een goede ondersteuning van de rug;
- **verschuif de stoel zodat u makkelijk bij de pedalen kunt komen.** Plaats de stoel zo ver naar achteren dat u het koppelingspedaal nog net geheel kunt indrukken. Stel de rugleuning zo af dat u de armen moet strekken om bij de bovenkant van het stuurwiel te kunnen komen;
- **stel de hoogte van het zitkussen af.** Verstel het kussen om een zo goed mogelijk zicht op het verkeer te hebben;
- **stel de stand van het stuurwiel af.**



Afstellen van de autogordel

Ga goed tegen de rugleuning aan zitten.

De band van de schoudergordel **1** moet zo dicht mogelijk langs de hals over de schouder lopen, zonder dat de gordel de hals raakt.

De band van de heupgordel **2** moet vlak over de heupen langs het bekken lopen.

De autogordel moet zo direct mogelijk tegen het lichaam gedragen worden. Bijv.: niet over te dikke kleding of over ertussen gestoken voorwerpen, enz.

AUTOGORDELS (2/4)



Vergrendelen

Trek de riem **langzaam en rustig** over u heen en druk de gesp **3** in de sluiting **5** (controleer de vergrendeling door aan de gesp **3** te trekken).

Als de gordel blokkeert, laat hem dan een stuk teruggaan en rol hem opnieuw af.

Als de autogordel compleet is geblokkeerd, trek dan langzaam, maar krachtig, aan de gordel om deze ongeveer 3 cm naar buiten te trekken. Laat hem zichzelf oprollen en rol hem opnieuw af.

Als het probleem aanhoudt, dient u een merkdealer te raadplegen.



Waarschuwinglampje autogordel van de bestuurder vergeten en, afhankelijk van de auto, van de voorpassagier

Dit licht op het centrale display op bij het starten van de motor. Als de autogordel van de bestuurder of de passagier voorin (indien aanwezig) niet is vastgemaakt als de auto ongeveer 20 km/u rijdt, knippert dit en klinkt er gedurende ongeveer 120 seconden een geluidssignaal.

N.B.: een voorwerp op de zitting van de passagiersstoel kan in sommige gevallen het waarschuwinglampje inschakelen.

Waarschuwing van het niet dragen van de achtergordel

Het controlelampje  gaat branden op het centrale display en er wordt een bericht weergegeven op het instrumentenpaneel waarin het aantal vastgemaakte autogordels wordt aangegeven gedurende ongeveer 30 seconden of de afbeelding **6** wordt weergegeven, afhankelijk van de auto. In alle gevallen worden deze berichten weergegeven bij het:

- starten van de auto;
- openen van een portier;
- vastmaken of losmaken van een achtergordel (in dit geval hoort u ook een geluidssignaal gedurende ongeveer 30 seconden).

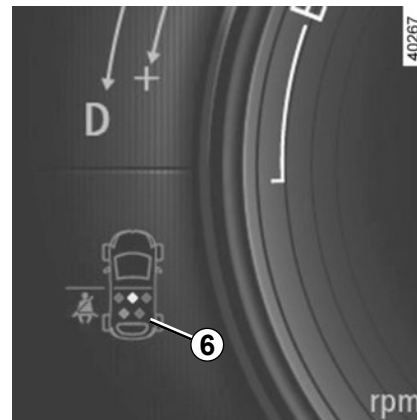

Controleer of de passagiers achter goed vastgemaakt zijn en het aantal vastgemaakte gordels overeenkomt met het aantal bezette plaatsen op de achterstoelen.

Op het overzicht **6**:

- groen: autogordel vastgemaakt
- rood: autogordel niet vastgemaakt.

Ontgrendelen

Druk op de knop **4**, de gordel wordt door het oprolmechanisme teruggetrokken. Begeleid hem.

AUTOGORDELS (3/4)

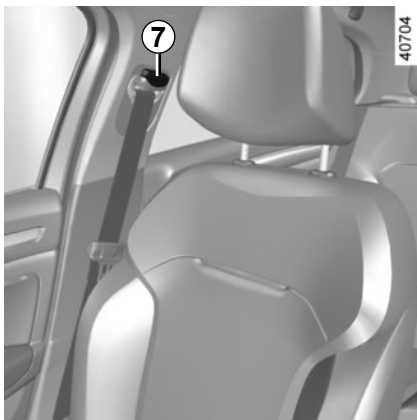

Hoogteverstelling van de gordel van de voorstoelen

Verplaats de knop **7** om de hoogte van de gordel zo af te stellen dat de riem van de borstkas loopt zoals hiervoor is aangegeven. Druk op de knop **7** en zet de veiligheidsgordel omhoog of omlaag. Controleer na het afstellen of de knop weer goed is vergrendeld.

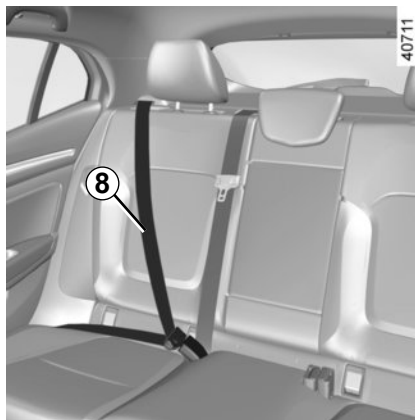

Autogordels achter **8**

Het vergrendelen, ontgrendelen en afstellen gebeuren op dezelfde manier als bij de voorste gordels.

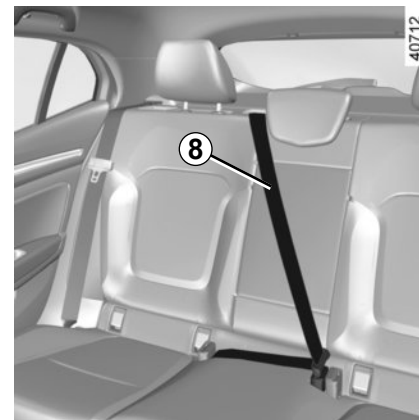

Controleer de plaats en werking van de autogordel achterin na het kantelen van de achterbank.

AUTOGORDELS (4/4)

De volgende raadgevingen gelden voor de autogordels voor en achter.



- Verander niets aan de oorspronkelijke onderdelen van het veiligheidsmechanisme: gordels, stoelen en de bevestigingen ervan. Raadpleeg voor speciale gevallen (bv. installatie van een kinderzitje) een merkdealer.
- Zorg dat er geen voorwerpen tussen de riemen worden gestoken die speling kunnen veroorzaken (wasknijpers, klemmetjes, enz.): een autogordel die te los zit, kan verwondingen veroorzaken in geval van een ongeluk.
- Draag nooit de schoudergordel achter de rug of onder de arm langs aan de kant van het portier.
- Een autogordel mag nooit door meer personen tegelijk gebruikt worden; sla uw gordel nooit om een baby of een kind heen dat op uw schoot zit.
- De gordel mag niet gedraaid zijn.
- Na een botsing moet u de gordels laten controleren en indien nodig vervangen. Gordels die beschadigingen vertonen moeten ook worden vervangen.
- Let er bij het terugplaatsen van de achterbank op dat de autogordels en sluitingen goed zitten zodat deze weer op de juiste wijze kunnen worden gebruikt.
- Let op dat de gesp van de gordel in de juiste sluiting vastzit.
- Zorg dat er geen voorwerp in de sluiting van de gordel kan komen waardoor de werking belemmerd wordt.
- Zorg dat u de sluiting goed plaatst (deze mag niet verborgen of bedekt worden door of blijven haken achter personen of voorwerpen).

AANVULLENDE VOORZIENINGEN OP DE VOORGORDEL (1/6)

Afhankelijk van de auto, kunnen deze bestaan uit:

- gordelspanners van het oprolmechanisme van de autogordel;
- gordelspanners van de heupgordel;
- krachtbegrenzers voor de bescherming van de borstkas;
- airbags bestuurder en passagier voorin

Deze voorzieningen worden gelijktijdig of afzonderlijk, afhankelijk van de ernst van de aanrijding, geactiveerd bij een frontale botsing.

Afhankelijk van de ernst van de aanrijding, kan het systeem de volgende middelen activeren:

- de blokkering van de autogordel;
- de gordelspanner van het oprolmechanisme van de autogordel (die in werking komt om de speling van de autogordel op te heffen);
- de gordelspanner van de heupgordel drukt de inzittende vast op zijn stoel;
- voorin airbag.

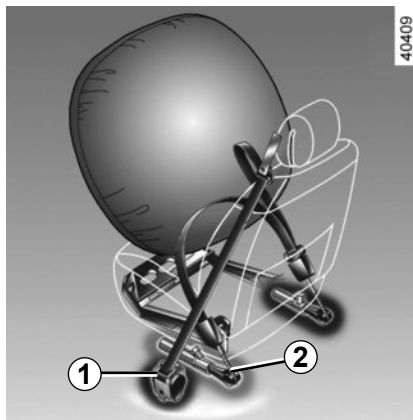

Gordelspanners

De gordelspanners dienen ervoor om de autogordel strak tegen het lichaam te trekken en daardoor de inzittende in zijn stoel te drukken wat de effectiviteit van de gordel verhoogt.

Bij contact aan, kan tijdens een ernstige frontale aanrijding, afhankelijk van de ernst van de schok, het systeem de volgende onderdelen activeren:

- de gordelspanner van het oprolmechanisme van de autogordel **1** die de gordel direct strak trekt;
- De gordelspanner van de heupgordel **2** van de voorstoelen.



– Laat al deze veiligheidsvoorzieningen controleren na een aanrijding.

– Het is streng verboden zelf werkzaamheden uit te voeren aan het gehele systeem (gordelspanners, airbags, rekeneenheden, bedrading) of deze in een andere auto over te zetten.

– Om te voorkomen dat het systeem onopzettelijk wordt geactiveerd en verwondingen veroorzaakt, mag uitsluitend deskundig personeel van de merkdealer aan de airbags werken.

– Het elektrische ontstekingsmechanisme van de gordelspanners mag uitsluitend door speciaal opgeleid personeel met speciaal gereedschap worden gecontroleerd.

– Laat de gaspatronen van de gordelspanners en de airbags door een merkdealer verwijderen voordat de auto wordt gesloopt.

AANVULLENDE VOORZIENINGEN OP DE VOORGORDEL (2/6)

Krachtbegrenzer

Vanaf een bepaalde hevigheid van de schok van de aanrijding komt dit mechanisme in werking om de kracht die de gordel op het lichaam uitoefent te begrenzen tot een draaglijk niveau.

Airbags van bestuurder en passagier voorin

Deze bevinden zich bij de linker en rechter voorstoel.

De aanwezigheid van deze uitrusting wordt aangegeven met het woord "airbag" op het stuurwiel, het dashboard (in de zone van de airbag **A**) en, afhankelijk van de auto, een pictogram aan de onderkant van de voorruit.

Elk airbagsysteem bestaat uit:

- een airbag en een gaspatroon in het stuurwiel voor de bestuurder en in het dashboard voor de passagier voorin;
- een rekeneenheid die het systeem bewaakt en de elektrische ontsteking van de gaspatroon bestuurt;
- aparte opname-elementen;
- een controlelampje  op het instrumentenpaneel.

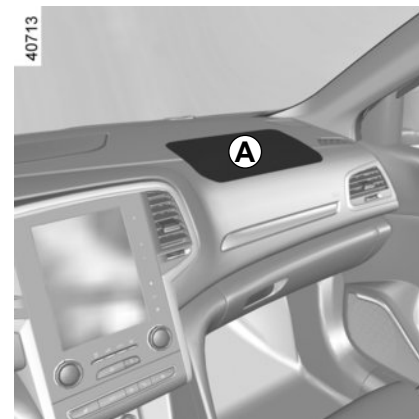

Bij het afgaan van de airbag vindt een explosie plaats. Daarom komen bij het ontplooiën van de airbag warmte en rook vrij zonder enig brandgevaar en klinkt er een luide knal. De airbag die onmiddellijk naar buiten komt, kan ongevaarlijke, lichte schaafwonden of ander ongemak veroorzaken.

AANVULLENDE VOORZIENINGEN OP DE VOORGORDEL (3/6)

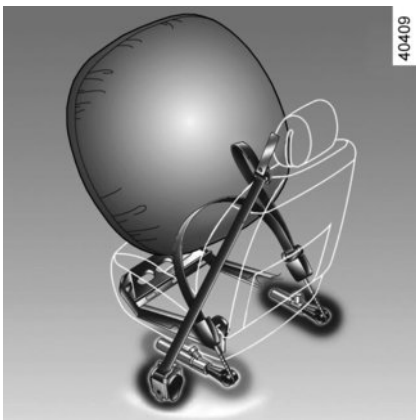

Werking

Het systeem werkt alleen als het contact aanstaat.

Bij een zware frontale aanrijding, worden de airbags snel opgeblazen om de klap van het hoofd en de borstkas van de bestuurder tegen het stuurwiel en van de passagier tegen het dashboard op te vangen. Daarna lopen de airbags direct weer leeg om het verlaten van de auto niet te bemoeilijken.

Storingen



Dit controlelampje licht op bij het starten van de motor en dooft na ongeveer drie secondes.

Als het niet oplicht bij het aanzetten van het contact of als blijft branden, wijst dit op een storing in het systeem.

Raadpleeg zo spoedig mogelijk een merkdealer.

Wacht u hier te lang mee dan betekent dat, dat de bescherming in de tussenliggende periode misschien niet optimaal is.

AANVULLENDE VOORZIENINGEN OP DE VOORGORDEL (4/6)

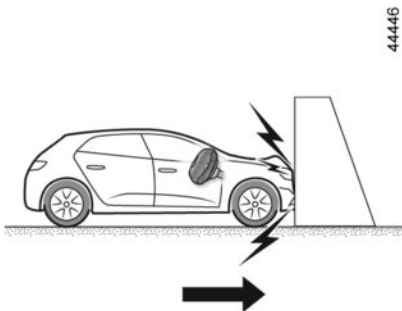

In de volgende situaties werken de gordelspanners of airbags.

Bij een frontale botsing tegen een star (niet-vernervormbaar) oppervlak, met een snelheid van **25 km/u** of hoger.

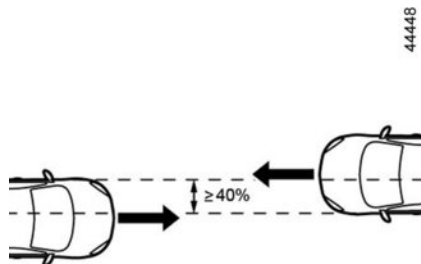

Bij een frontale botsing met een ander, gelijkaardig of zwaarder voertuig, met een contactzone van meer dan 40% en een snelheid van **40 km/u** of hoger voor de twee voertuigen

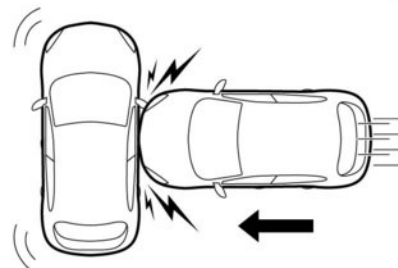

Bij een botsing tegen de zijkant door een ander, gelijkaardig of zwaarder voertuig, met een snelheid van **50 km/u** of hoger.

AANVULLENDE VOORZIENINGEN OP DE VOORGORDEL (5/6)



44449



In de volgende voorbeelden kunnen de gordelspanners of de airbags in werking treden:

- Botsing onder de auto, zoals een stoep-rand;
- gaten in het wegdek;
- een val of harde landing;
- stenen.
- ...

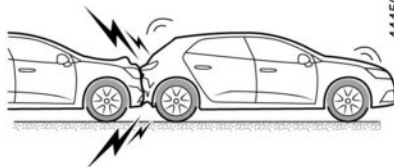

44450

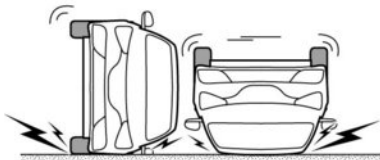

In de volgende voorbeelden bestaat het gevaar dat de gordelspanners of airbags niet geactiveerd worden:

- botsing van achteren, zelfs een zware;
- als de auto omslaat;

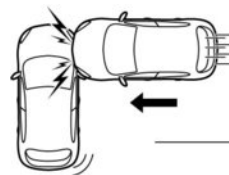

44451

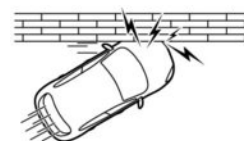

- aanrijding tegen de zijkant, aan de voor- of achterkant van de auto;
- frontale aanrijding, onder de achterkant van een vrachtwagen;
- frontale botsing tegen een obstakel met een scherpe hoek;
- ...

AANVULLENDE VOORZIENINGEN OP DE VOORGORDEL (6/6)

Hier volgt een aantal aanwijzingen om elke belemmering bij het oplazen van de airbag of verwonding door rondvliegende voorwerpen te voorkomen.



Waarschuwingen met betrekking tot de airbag van de bestuurder

- Verander niets aan het stuurwiel of de naafdop.
- Dek de naafdop niet af.
- Bevestig geen voorwerpen (speldjes, logo, klokje, telefoonsteun, enz.) op het stuurwiel.
- Het stuurwiel mag niet worden gedemonteerd. Uitsluitend speciaal opgeleide monteurs van de merkdealer mogen deze werkzaamheden uitvoeren.
- Ga niet te dicht achter het stuurwiel zitten, maar rijd met licht gebogen armen (raadpleeg de paragraaf “Afstellen juiste zithouding” in hoofdstuk 1). Zo blijft er voldoende ruimte over voor een goede en effectieve bescherming door de werking van de airbag.

Waarschuwingen inzake de passagiers airbag

- Plak of bevestig niets op het dashboard (speldjes, logo's, klokjes, telefoonhouder enz.) in de airbagzone.
- Houd de ruimte tussen het dashboard en de voorpassagier vrij (geen dier of pakjes op schoot, geen paraplu of wandelstok tegen het dashboard zetten).
- Laat de passagier nooit zijn voeten op het dashboard of de stoel leggen. Dit kan zeer gevaarlijk zijn. Kom niet te dicht (met knieën, hoofd of handen) bij het dashboard.
- Schakel de aanvullende veiligheidsvoorzieningen van de autogordel van de passagier voorin direct weer in na het verwijderen van een kinderzitje, om de bescherming van de passagier te garanderen in geval van een botsing.

HET IS VERBODEN EEN KINDERZITJE ACHTERSTEVOREN OP DE PASSAGIERSSTOEL VOOR TE PLAATSEN ZOLANG DE AIRBAGS VAN DE VOORPASSAGIER NIET UITGESCHAKELD ZIJN.

(Zie “Kinderveiligheid: uitschakelen, inschakelen van de passagiersairbag voorin” in hoofdstuk 1)

AANVULLENDE VEILIGHEIDSVORZIENINGEN ACHTERIN

Krachtbegrenzer

Vanaf een bepaalde hevigheid van de schok van de aanrijding komt dit mechanisme in werking om de kracht die de gordel op het lichaam uitoefent te begrenzen tot een draaglijk niveau.



- Laat al deze veiligheidsvoorzieningen controleren na een aanrijding.
- Het is streng verboden zelf werkzaamheden uit te voeren aan het gehele systeem (airbags, reken-eenheden, bedrading) of deze in een andere auto over te zetten.
- Om te voorkomen dat het systeem ten onrechte in werking komt, mag uitsluitend deskundig personeel van de merkdealer aan de airbags werken.

VEILIGHEIDSVORZIENINGEN BESCHERMING ZIJKANT

Zijairbags

De zijairbag is aan de kant van het portier ondergebracht in de rugleuning van de voorstoelen en komt in werking om de inzittenden te beschermen bij een zware aanrijding tegen de zijkant.

Zijruitairbags

Deze airbags bevinden zich aan de zijkanten van de auto en worden geactiveerd langs de zijruiten bij de voor- en achterdeur om de inzittenden te beschermen bij een hevige botsing tegen de zijkant.

Afhankelijk van de auto, herinnert een pictogram op de voorruit aan de aanwezigheid van de aanvullende veiligheidsvoorzieningen (airbags, gordelspanners enz.) in het interieur.



Waarschuwingen inzake de zijairbag

- **Stoelhoezen:** voor de stoelen met airbags zijn speciale stoelhoezen nodig. Raadpleeg een merkdealer om te weten of dergelijke hoezen leverbaar zijn. Het gebruik van andere hoezen (of hoezen die bestemd zijn voor een ander model) kan de goede werking van deze airbags belemmeren en daardoor de veiligheid van de inzittenden in gevaar brengen.
- Plaats voorin geen accessoires, voorwerpen of dieren tussen de rugleuning, het portier en de interieurbekleding. Dek de rugleuning van de stoel ook nooit af met bijvoorbeeld kleding of accessoires. De werking van de airbag kan hierdoor belemmerd worden en verwondingen veroorzaken als de airbag wordt geactiveerd.
- Demontage of wijziging van de stoel en de interieurbekleding is verboden, tenzij dit gebeurt door deskundig personeel van de merkdealer.

AANVULLENDE BEVESTIGINGSMIDDELEN

Hier volgt een aantal aanwijzingen om elke belemmering bij het oplazen van de airbag of verwonding door rondvliegende voorwerpen te voorkomen.



De airbag is een aanvullende bescherming bij het gebruik van de autogordel. Beide organen vormen één veiligheidssysteem. De gordel moet altijd worden gedragen. Het niet dragen kan bij een ongeval de inzittenden blootstellen aan zeer zware verwondingen en de gevolgen van de werking van de airbag verergeren.

Bij een botsing, zelfs een zware, tegen de achterkant of bij het over de kop gaan van de auto worden de airbags of de gordelspanners niet altijd geactiveerd. Zware stoten onder de auto veroorzaakt door stoepen, gaten in het wegdek, stenen, kunnen de airbagsystemen activeren.

- Het is **streng verboden** zelf werkzaamheden uit te voeren aan airbags, gordelspanners (rekeneenheid, bedrading enz.). Deze mogen uitsluitend door speciaal opgeleide monteurs van de merkdealer worden gecontroleerd en gerepareerd.
- Om te voorkomen dat de airbag(s) ten onrechte wordt opgeblazen of juist niet als dat wel nodig zou zijn, mag uitsluitend deskundig personeel van de merkdealer aan het systeem werken.
- Laat het airbagsysteem controleren na een aanrijding of (een poging tot) diefstal van de auto.
- Als u de auto uitleent of verkoopt, breng de nieuwe berijder/eigenaar dan op de hoogte van deze bijzonderheden door hem dit instructieboekje bij de auto te leveren.
- Laat de gaspatro(o)n(en) door een merkdealer verwijderen voordat de auto wordt gesloopt.

KINDERVEILIGHEID: algemeen (1/2)

Vervoer van kinderen

U dient zich te houden aan de wetgeving van het land waarin u zich bevindt.

Het kind moet, net als een volwassene, altijd correct zitten en zijn vastgemaakt, ongeacht het traject. U bent verantwoordelijk voor de kinderen die u vervoert.

Een kind is geen volwassene in miniatuur-formaat. Het staat bloot aan specifieke letselrisico's doordat de spieren en botten nog in de groei zijn. De autogordel alleen is niet geschikt voor het vervoer. Gebruik het juiste kinderzitje en gebruik het correct.



Om het openen van de portieren te voorkomen, gebruikt u de "Kinderveiligheid" (raadpleeg de paragraaf "Openen en sluiten van de portieren" in hoofdstuk 1).



Een botsing met 50 km/u komt overeen met een val van 10 meter hoogte. Het niet vastmaken van een kind is hetzelfde als het laten spelen op een balkon zonder balustrade op de vierde verdieping!

Houd een kind nooit in uw armen. Bij een ongeluk zal u het niet kunnen tegenhouden, zelfs niet als u zelf in uw gordel vastzit.

Als uw auto betrokken is geweest bij een verkeersongeluk, moet u het kinderzitje vervangen en de gordels en de ISOFIX verankeringen laten controleren.



Verantwoordelijkheid van de bestuurder tijdens het parkeren of stoppen van de auto

Laat nooit, zelfs niet eventjes, een kind, een afhankelijke volwassene of een dier in de auto achter als u deze verlaat.

Het kan zichzelf of anderen in gevaar brengen door bijvoorbeeld de motor te starten, door organen te bedienen zoals bijvoorbeeld de ruitbediening, of de portieren te vergrendelen.

Bovendien kan bij warm en/of zonnig weer de temperatuur in het interieur heel erg snel oplopen.

LEVENSGEVAAR OF GEVAAR VAN ERNSTIG LETSEL.

KINDERVEILIGHEID: algemeen (2/2)

Gebruik van een kinderzitje

De bescherming die het kinderzitje biedt is afhankelijk van zijn capaciteit om het kind vast te houden en van de installatie ervan. Door een verkeerde installatie komt de bescherming van het kind in gevaar bij krachtig remmen of een botsing.

Controleer voordat u een kinderzitje koopt, of het voldoet aan de wettelijke eisen van het land waar u zich bevindt en of het gemonteerd kan worden in uw auto. Raadpleeg een merkdealer om te weten welke zitje geadviseerd worden voor uw auto.

Lees, vóór het monteren van een kinderzitje, de gebruiksaanwijzing en houd u aan de instructies. Neem, bij problemen met het installeren, contact op met de fabrikant van de uitrusting. Bewaar de gebruiksaanwijzing bij het zitje.

Geef het goede voorbeeld door uw gordel vast te maken en leer uw kind:

- zich correct vast te maken,
- in en uit te stappen aan de andere kant van het verkeer.

Gebruik geen tweedehands kinderzitje of zonder gebruiksaanwijzing.

Let op dat niets in de buurt van het kinderzitje de installatie ervan belemmert.



Laat een kind nooit onbewaakt achter in de auto.

Controleer of uw kind altijd vastzit en het harnas of de gordel correct is afgesteld en aangepast. Vermijd te dikke kleding waardoor ruimte tussen de riemen kan ontstaan.

Zorg ervoor dat uw kind zijn hoofd of armen niet uit het raam kan steken.

Controleer regelmatig de juiste houding van het kind, met name als het slaapt.

KINDERVEILIGHEID: keuze van het kindertzitje



Kindertzitje “achterstevoren”

Het hoofd van een baby is, naar verhouding, zwaarder dan dat van een volwassene en de nek is zeer kwetsbaar. Vervoer het kind zo lang mogelijk in deze stand (minstens tot het 2 jaar is). Zo worden het hoofd en de nek ondersteund.

Kies een omhullend zitje voor een betere bescherming opzij en vervang het zodra het hoofd van het kind boven het kuipzitje uitsteekt.



Kindertzitje “vooruit”

Het hoofd en de buik van een kind zijn de lichaamsdelen die het meest beschermd moeten worden. Een vooruit geplaatst kindertzitje dat stevig in de auto is vastgezet, vermindert het risico dat het kind zijn hoofd stoot. Vervoer uw kind in een vooruit geplaatst zitje met een harnas als de lengte van het kind dat toelaat.

Kies voor een kuipzitje voor een betere zijdelingse bescherming.



Zittingverhogers

Vanaf 15 kg of 4 jaar kan een kind reizen op een zittingverhoger waarmee de autogordel kan worden aangepast aan zijn lichaamsbouw. De zitting van de verhoger moet geleiders hebben die de gordel over de heupen van het kind en niet over de buik laten lopen. Een in hoogte verstelbare rugleuning met een gordelgeleider wordt geadviseerd om de gordel op het midden van de schouder te plaatsen. Deze mag nooit over de hals of over de armen lopen.

Kies een omhullend zitje voor een betere bescherming opzij.

KINDERVEILIGHEID: keuze van de bevestiging van het kindersitje (1/4)

Er zijn twee bevestigingssystemen voor kindersitjes: met de autogordel of met het ISOFIX systeem.

Bevestiging met de autogordel

De autogordel moet worden afgesteld om goed te kunnen werken bij krachtig remmen of bij een botsing.

Laat de gordel lopen zoals de fabrikant van het kindersitje voorschrijft.

Controleer altijd de vergrendeling van de autogordel door eraan te trekken en zet hem daarna zo strak mogelijk door op het kindersitje te drukken.

Controleer of het zitje goed vastzit door het zitje naar links/rechts en naar voren/achter te bewegen: het zitje moet stevig vast blijven zitten.

Controleer of het kindersitje niet dwars is geïnstalleerd en niet tegen een ruit rust.



Gebruik geen kindersitje dat de gordel waarmee het vastzit zou kunnen losmaken: het onderdeel van het zitje mag niet op de gesp en/of de sluiting van de gordel rusten.



De autogordel mag nooit losgemaakt of verdraaid worden. Laat de gordel nooit onder de armen of achter de rug lopen.

Controleer of de gordel niet beschadigd is door scherpe randen.

Als de autogordel niet normaal werkt, kan deze het kind niet beschermen. Raadpleeg een merkdealer. Gebruik deze zitplaats niet zolang de gordel niet is gerepareerd.

KINDERVEILIGHEID: keuze van de bevestiging van het kindersitje (2/4)

Bevestiging met ISOFIX systeem

Goedgekeurde kindersitjes ISOFIX zijn gestandaardiseerd volgens de huidige regelgeving als één van de vier onderstaande gevallen van toepassing is:

- universeel ISOFIX 3-punts vooruit;
- semi-universeel ISOFIX 2-punts;
- Specifiek;
- i-Size Met:
 - een gordel die aan de derde ring van de betreffende stoel wordt vastgemaakt;
 - of een steun die op de vloer van de auto rust, geschikt voor de goedgekeurde stoel i-Size, met als bedoeling te voorkomen dat het kindersitje beweegt bij een botsing.

Controleer in het laatste geval of uw kindersitje geïnstalleerd kan worden door de lijst van geschikte auto's te raadplegen.

Bevestig het kindersitje met de ISOFIX grensels als het deze heeft. Het ISOFIX systeem garandeert een gemakkelijke, snelle en veilige montage.

Het ISOFIX systeem bestaat uit 2 ringen en, in sommige gevallen, een derde ring.



Verander niets aan de onderdelen van het oorspronkelijk gemonteerde systeem: gordels, ISOFIX, stoelen en de bevestigingen ervan.



Voordat u een ISOFIX kindersitje installeert dat u hebt gekocht voor een andere auto, moet u nagaan of het geïnstalleerd mag worden. Raadpleeg de lijst van de fabrikant van het zitje waarop de auto's staan waarin het zitje gebruikt mag worden.

KINDERVEILIGHEID: keuze van de bevestiging van het kindersitje (3/4)

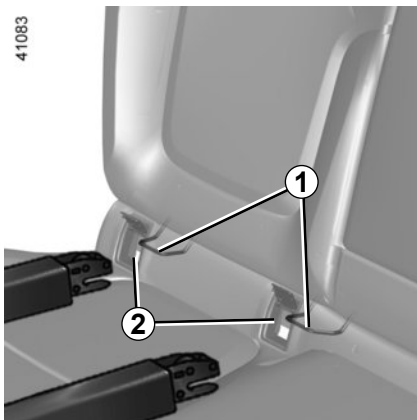

Bevestiging met ISOFIX systeem

De twee ringen **1** bevinden zich tussen de rugleuning en de zitting van de stoel en zijn te herkennen aan een markering. Om het kindersitje te plaatsen en te vergrendelen op de ringen **1**, plaatst u de bevestigingen van het kindersitje in de geleiders **2**.

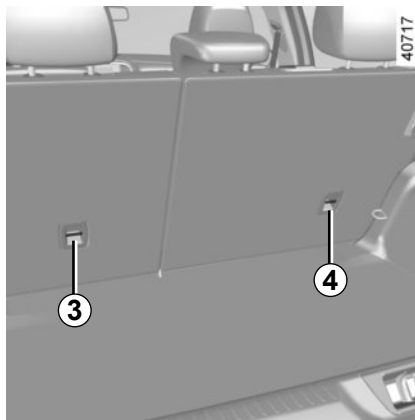

De derde ring **3** of **4** wordt gebruikt voor het vastmaken van de bovenste riem van bepaalde stoelen ISOFIX.



De ISOFIX verankeringspunten mogen alleen gebruikt worden voor kindersitjes met het ISOFIX systeem. Bevestig nooit andere kindersitjes, noch de gordel of andere voorwerpen op deze verankeringspunten. Controleer of niets in de weg zit bij de verankeringspunten.

Als uw auto betrokken is geweest bij een verkeersongeluk, moet u de ISOFIX verankeringspunten laten controleren en het kindersitje vervangen.

De ringen bevinden zich op de rugleuningen van de achterstoelen en zijn te herkennen aan het symbool .

Bevestig in alle gevallen de haak van de riem aan de bijbehorende ring **3** of **4** en plaats de stoel in de gewenste stand.

Span de riem zodat de rugleuning van het kindersitje goed tegen de rugleuning van de stoel in de auto is geplaatst.



Controleer of de rugleuning van het vooruit geplaatste kindersitje goed tegen de rugleuning van de stoel in de auto is geplaatst. In dit geval rust het kindersitje niet altijd op de zitting van de stoel in de auto.



U **moet** de riem van het kindersitje aan de bijbehorende ring bevestigen.

U mag geen ander bevestigingspunt gebruiken.

KINDERVEILIGHEID: keuze van de bevestiging van het kindersitje (4/4)

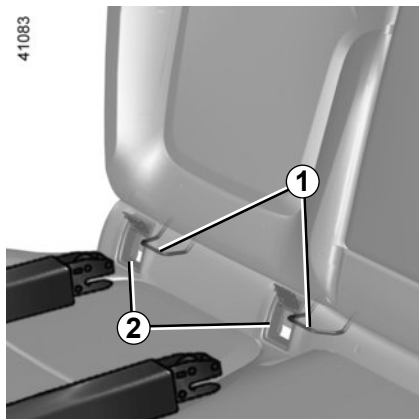

Bevestiging met ISOFIX systeem (4-deurs uitvoering)

De twee ringen **1** bevinden zich tussen de rugleuning en de zitting van de stoel en zijn te herkennen aan een markering. Om het kindersitje te plaatsen en te vergrendelen op de ringen **1**, plaatst u de bevestigingen van het kindersitje in de geleiders **2**.

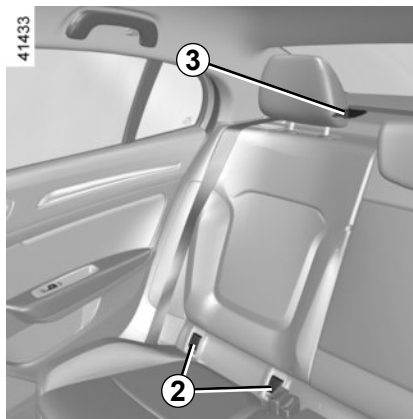

De derde ring **3** wordt gebruikt voor het vastmaken van de bovenste riem van bepaalde stoelen ISOFIX.

De ringen bevinden zich achter de achterstoelen en zijn te herkennen aan het symbool

Bevestig de haak van de riem aan de bijbehorende ring **3** en plaats de stoel in de gewenste stand.

Span de riem zodat de rugleuning van het kindersitje goed tegen de rugleuning van de stoel in de auto is geplaatst.



De ISOFIX verankerungen mogen alleen gebruikt worden voor kindersitjes met het ISOFIX systeem. Bevestig nooit andere kindersitjes, noch de gordel of andere voorwerpen op deze verankeringspunten. Controleer of niets in de weg zit bij de verankeringspunten.

Als uw auto betrokken is geweest bij een verkeersongeluk, moet u de ISOFIX verankerungen laten controleren en het kindersitje vervangen.



Controleer of de rugleuning van het vooruit geplaatste kindersitje goed tegen de rugleuning van de stoel in de auto is geplaatst. In dit geval rust het kindersitje niet altijd op de zitting van de stoel in de auto.



U **moet** de riem van het kindersitje aan de bijbehorende ring bevestigen.

U mag geen ander bevestigingspunt gebruiken.

KINDERVEILIGHEID: installatie van het kinderzitje, algemeen (1/2)

Op bepaalde zitplaatsen mogen geen kinderzitjes bevestigd worden. Op het schema op de volgende bladzijde ziet u waar u een kinderzitje mag bevestigen.



Monteer het kinderzitje bij voorkeur op een zitplaats achterin.

Controleer of het kinderzitje of de voeten van het kind het goed vergrendelen van de voorstoel niet belemmeren. Raadpleeg de paragraaf "Voorstoel" in hoofdstuk 1.

Controleer of het kinderzitje, door het installeren ervan in de auto, niet loskomt van het onderstel.

Als u de hoofdsteun moet verwijderen, berg deze dan goed op zodat deze niet in een projectiel kan veranderen bij krachtig remmen of een botsing.

Maak het kinderzitje altijd goed vast aan de auto, ook als het niet in gebruik is, zodat het niet in een projectiel kan veranderen bij krachtig remmen of een botsing.

De genoemde types kinderzitjes zijn niet overal leverbaar. Controleer voordat u een ander kinderzitje gebruikt bij de fabrikant of het gemonteerd kan worden.

Op zitplaats voorin

Het vervoer van een kind op de plaats van de voorpassagier is niet in alle landen toegestaan. Raadpleeg de geldende wetgeving en volg de aanwijzingen van het schema op de volgende bladzijde.

Voordat u een kinderzitje op deze plaats installeert (indien dit toegestaan is)

- zet de autogordel zo ver mogelijk naar beneden;
- schuif de stoel zo ver mogelijk naar achteren;
- zet de rugleuning enigszins schuin (ongeveer 25°);
- zet de zitting, indien mogelijk, zo ver mogelijk omhoog.

Zet In alle gevallen, bij auto's met verstelbare hoofdsteunen, de hoofdsteun van de stoel zo hoog mogelijk zodat deze niet interfereert met het kinderzitje (raadpleeg de informatie "Hoofdsteun voor" in hoofdstuk 1).

Als het kinderzitje is geïnstalleerd en als dit mogelijk is, verplaatst u de autostoel indien nodig naar voren (voor de nodige ruimte op de achterste zitplaatsen voor de passagiers of andere kinderzitjes). Een kinderzitje dat achterstevoren staat, mag het dashboard niet raken of niet in maximale naar voren geschoven positie staan.

Wijzig de andere afstellingen niet meer na het installeren van het kinderzitje.



LEVENSGEVAAR OF RISICO OP ERNSTIG LETSEL:

controleer voordat u een kinderzitje achterstevoren op deze stoel bevestigt, of de airbag is uitgeschakeld (zie "Kinderveiligheid: uitschakelen, inschakelen van de passagiersairbag voorin" in hoofdstuk 1).

KINDERVEILIGHEID: installatie van het kindersitje, algemeen (2/2)

Zitplaats achterin

Een reiswieg wordt dwars in de auto geïnstalleerd en neemt ten minste twee zitplaatsen in beslag. Plaats het hoofd van het kind aan de tegenover het portier gelegen kant.

Zet de voorstoel van de auto zo ver mogelijk naar voren om een kindersitje achterstevoren te installeren, en zet deze daarna zo ver mogelijk terug zonder dat deze tegen het kindersitje komt.

Voor de veiligheid van het vooruit geplaatste kind, moet u de stoel zo ver mogelijk naar achteren zetten en de stoel voor het kind naar voren zetten en de rugleuning rechtzetten om het contact tussen de stoel en de benen van het kind te vermijden.

Verwijder in ieder geval de hoofdsteun van de stoel achteraan waarop het kindersitje is geplaatst (raadpleeg de paragraaf "Hoofdsteunen achter" in hoofdstuk 3). Zet indien nodig de achterstoel zo ver mogelijk naar achteren. Dit moet gebeuren voordat u het kindersitje plaatst.

Controleer of het kindersitje goed tegen de rugleuning van de stoel van de auto rust.



Een kindersitje met vloersteunen mag nooit worden geïnstalleerd op de middelste zitplaats achterin. **LEVENSGEVAAR OF GEVAAR VAN ERNSTIG LETSEL.**



Controleer bij monteren van een kindersitje (verhoging Groep 2 of 3) of de autogordel goed werkt (oprolt): raadpleeg de paragraaf "Autogordels achterin" in hoofdstuk 1. Pas indien nodig de stand van de autostoel aan.



Controleer of het kindersitje of de voeten van het kind het goed vergrendelen van de stoel ervoor niet belemmeren. Raadpleeg de paragrafen "Voorstoel" in hoofdstuk 1 of "Gebruiksmogelijkheden van de achterbank" in hoofdstuk 3.

KINDERZITJES: bevestiging met autogordel (1/3)

In de tabel hieronder staat dezelfde informatie als op het overzicht op de volgende bladzijden, overeenkomstig de wettelijke voorschriften.

Type kindersitje	Gewicht van het kind	Passagiersstoel voorin (1)	Zitplaatsen achter aan de zijkanten	Zitplaats midden achter
Reiswieg dwars Groep 0	< tot 10 kg	X	U (2)	X
Kuipzitje achterstevo- ren geplaatst Groepen 0 of 0 +	< tot 10 kg en tot < 13 kg	U (5)	U (3)	U (3)
Kuipzitje/kindersitje achterstevo- ren Groepen 0 + en 1	< tot 13 kg en 9 tot 18 kg	U (5)	U (3)	U (3)
Kindersitje vooruit ge- plaatst Groep 1	9 tot 18 kg	X	U (4)	U (4)
Zittingverhoger Groepen 2 en 3	15 tot 25 kg en 22 tot 36 kg	X	U (4)	X



(1) **LEVENSGEVAAR OF GEVAAR VAN ERNSTIG LETSEL:** controleer voordat u een kindersitje op de plaats van de passagier voorin installeert, of de airbag wel is uitgeschakeld (raadpleeg de paragraaf "Kinderveiligheid: uitschakelen, inschakelen van de passagiersairbag/airbag voorin" in hoofdstuk 1).

KINDERZITJES: bevestiging met autogordel (2/3)

X = Plaats niet toegestaan voor het installeren van dit type kinderzitje.

U = Plaats toegestaan voor de bevestiging met de gordel van een in de handel verkrijgbaar als "Universeel" goedgekeurd zitje; controleer of het gemonteerd kan worden.

- (2)** Een reiswieg wordt dwars in de auto geïnstalleerd en neemt ten minste twee zitplaatsen in beslag. Plaats het hoofd van het kind aan de tegenover het portier van de auto gelegen kant.
- (3)** Zet de stoel van de auto indien nodig zo ver mogelijk naar achteren. Zet de voorstoel van de auto zo ver mogelijk naar voren om een kinderzitje achterstevoren te installeren, en zet deze daarna zo ver mogelijk terug zonder dat deze tegen het kinderzitje komt.
- (4)** Verwijder in ieder geval de hoofdsteun van de stoel achteraan waarop het kinderzitje is geplaatst. Dit moet gebeuren voordat u het kinderzitje plaatst. Raadpleeg de paragraaf "Hoofdsteunen achter" in hoofdstuk 3. Zet de stoel voor het kind naar voren en zet de rugleuning recht om contact tussen de stoel en de benen van het kind te vermijden.
- (5)** Zet de stoel van de auto zo ver mogelijk naar achteren en zo hoog mogelijk, en zet de rugleuning lichtjes schuin (ongeveer 25°).

KINDERZITJES: bevestiging met autogordel (3/3)

Overzicht van de installatie

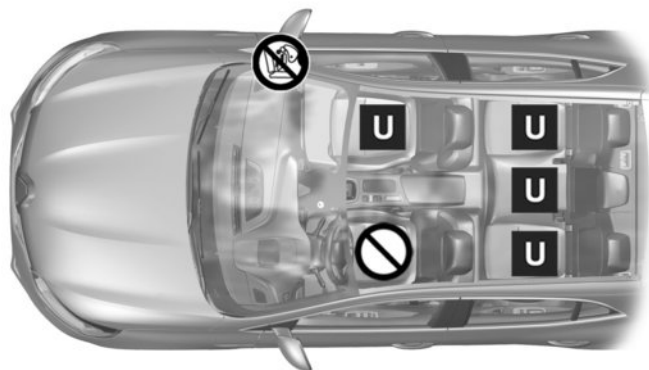

42126



Controleer de staat van de airbag voordat u een passagier laat plaatsnemen of een kindersitje installeert.



Plaats verboden voor het installeren van een kindersitje.

Kindersitje bevestigd met behulp van de gordel



Plaats toegelaten voor de bevestiging met de gordel van een als "Universeel" goedgekeurd zitje.



LEVENSGEVAAR OF GEVAAR VAN ERNSTIG LETSEL: controleer voordat u een kindersitje op de plaats van de passagier voorin installeert, of de airbag wel is uitgeschakeld (raadpleeg de paragraaf "Kinderveiligheid: uitschakelen, inschakelen van de passagiersairbagairbag voorin" in hoofdstuk 1).



Door het gebruik van een niet bij de auto passend kinderveiligheidssysteem wordt de baby of het kind niet correct beschermd. Het kan ernstig of zelfs dodelijk letsel oplopen.

KINDERZITJES: bevestiging via het Isofix-bevestigingssysteem (1/3)

Overzicht van de installatie

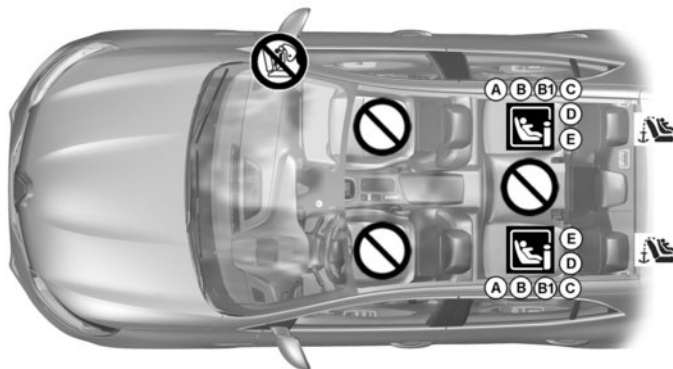

42127

Kinderzitje bevestigd met behulp van de ISOFIX bevestiging



Plaats waar een ISOFIX kinderzitje is toegelaten.



De zitplaatsen achterin zijn voorzien van een verankering voor de bevestiging van een universeel ISOFIX kinderzitje vooruit. De verankeringen bevinden zich op de rugleuningen van de achterstoelen.



Plaats verboden voor het installeren van dit type kinderzitje.



Door het gebruik van een niet bij de auto passend kinderveiligheidssysteem wordt de baby of het kind niet correct beschermd. Het kan ernstig of zelfs dodelijk letsel oplopen.

KINDERZITJES: bevestiging via het Isofix-bevestigingssysteem (2/3)

In de tabel hieronder staat dezelfde informatie als op het overzicht op de vorige bladzijden, overeenkomstig de wettelijke voorschriften.

Type kindersitje	Gewicht van het kind	Grootte van het ISOFIX zitje	Passagiersstoel voorin	Zitplaatsen achter aan de zijkanten	Zitplaats midden achter
Reiswieg dwars Groep 0	< tot 10 kg	F, G	X	X	X
Kuipzitje achterstevo- ren geplaatst Groepen 0 of 0 +	< tot 10 kg en tot < 13 kg	E	X	IL (1)	X
Kuipzitje/kindersitje ach- terstevoren Groepen 0 + en 1	< tot 13 kg en 9 tot 18 kg	C, D	X	IL (1)	X
Kindersitje vooruit ge- plaatst Groep 1	9 tot 18 kg	A, B, B1	X	IUF - IL (2)	X
Zittingverhoger Groepen 2 en 3	15 tot 25 kg en 22 tot 36 kg		X	IUF - IL (2)	X

Stoel i-Size			X	i-U	X
---------------------	--	--	---	-----	---

KINDERZITJES: bevestiging via het Isofix-bevestigingssysteem (3/3)

X = Plaats niet toegestaan voor het installeren van een kinderzitje ISOFIX.

IUF/IL = Plaats toegestaan voor bevestiging door middel van ISOFIX-bevestigingen, indien aanwezig, van een kinderzitje dat goedgekeurd is als "Universeel/semi-universeel of specifiek voor een auto"; controleer of het gemonteerd kan worden.

i-U = Geschikt voor i-formaat kinderzitjes in de "universele" categorie vooruit en achteruit geplaatst.

- (1)** Zet de stoel van de auto indien nodig zo ver mogelijk naar achteren. Zet de voorstoel van de auto zo ver mogelijk naar voren om een kinderzitje achterstevoren te installeren, en zet daarna de stoel ervoor zo ver mogelijk terug zonder dat deze tegen het kinderzitje komt.
- (2)** Verwijder in ieder geval de hoofdsteun van de stoel achteraan waarop het kinderzitje is geplaatst. Dit moet gebeuren voordat u het kinderzitje plaatst. Raadpleeg de paragraaf "Hoofdsteunen achter" in hoofdstuk 3. Zet de stoel voor het kind naar voren en zet de rugleuning recht om contact tussen de stoel en de benen van het kind te vermijden.

De grootte van een ISOFIX kinderzitje wordt aangegeven door een letter:

- A, B en B1: voor zitjes vooruit van groep 1 (van 9 tot 18 kg);
- C en D: kuipzitjes of zitjes achterstevoren van groep 0+ (onder 13 kg) of van groep 1 (van 9 tot 18 kg);
- E: kuipzitjes achterstevoren van groep 0 (onder 10 kg) of 0 + (onder 13 kg);
- F en G: reiswieg van groep 0 (onder 10 kg).

KINDERVEILIGHEID: uitschakelen, inschakelen van de passagiersairbag voorin (1/3)

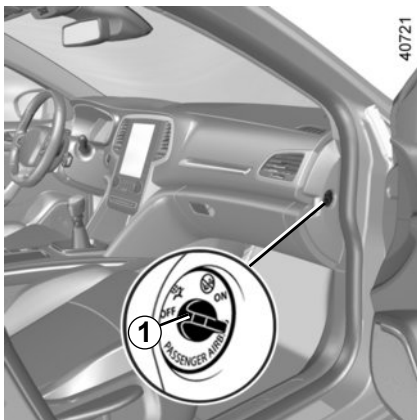

Uitschakelen van de passagiersairbag voorin

Voordat u een kinderzitje op de passagiersstoel voorin installeert:

- controleer of het kinderzitje op deze stoel kan worden geïnstalleerd;
- U moet de airbag **uitschakelen** bij een naar achteren geplaatst kinderzitje.





De airbag **uitschakelen**: druk met **stilstaande auto en contact uit** op de grendel **1** en draai deze naar stand OFF.

Controleer met het contact aan of het controlelampje  brandt op het display **2**.

Dit lampje blijft constant branden om u eraan te herinneren dat u een kinderzitje kunt gebruiken.



De passagiersairbag voorin mag alleen worden ingeschakeld of uitgeschakeld **wanneer de auto stilstaat met het contact uit**.

Als dit bij rijdende auto gebeurt, lichten de controlelampjes  en  op.

Om de staat van de airbag weer in overeenstemming te brengen met de stand van de grendel, zet u het contact uit en weer aan.



GEVAAR

Omdat het gevaarlijk is als de passagiersairbag voorin wordt geactiveerd als er een kinderzitje achterstevoren op de stoel is geplaatst, mag u **NOOIT** een achterstevoren bevestigingssysteem voor kinderen installeren op een stoel met een **ACTIEVE AIRBAG** voorin. Dit kan de **DOOD** van het **KIND** of **ERNSTIG LETSEL** tot gevolg hebben.

KINDERVEILIGHEID: uitschakelen, inschakelen van de passagiersairbag voorin (2/3)

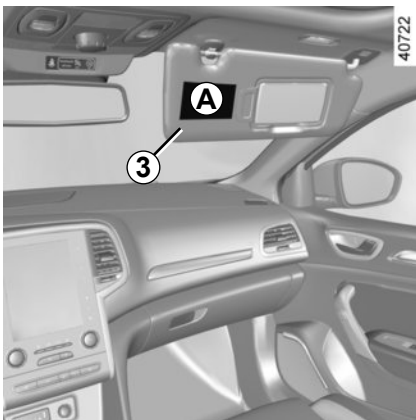

GEVAAR

Omdat het gevaarlijk is als de passagiersairbag voorin wordt geactiveerd als er een kinderzitje achterstevoren op de stoel is geplaatst, mag u **NOOIT** een achterstevoren bevestigingssysteem voor kinderen installeren op een stoel met een **ACTIEVE** AIRBAG voorin. Dit kan de **DOOD** van het **KIND** of **ERNSTIG LETSEL** tot gevolg hebben.



Deze voorschriften staan op de markeringen op het dashboard en op de stickers **A** op elke kant van de zonneklep van de passagier **3** (zie het voorbeeld van de sticker hierboven).

KINDERVEILIGHEID: uitschakelen, inschakelen van de passagiersairbag voorin (3/3)

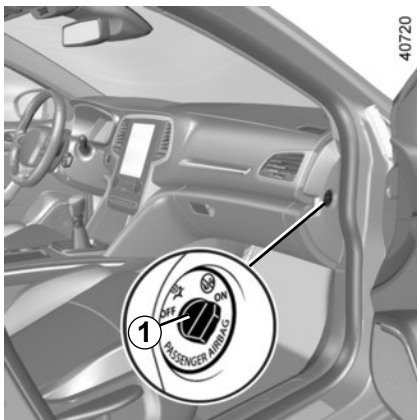

Inschakelen van de passagiersairbag voorin

Zodra het kinderzitje van de passagiersstoel verwijderd is, moet u de airbag weer inschakelen om de voorpassagier bij een botsing te beschermen.



De airbag opnieuw inschakelen: druk bij stilstaande autoen contact uit, de grendel 1 in en draai deze in de stand ON.

Met het contact aan, moet u **verplicht** controleren of het controlelampje  2 uit is

en of het controlelampje  op het display 2 gedurende ongeveer 1 minuut brandt na elke start.

De passagiersairbag voorin is ingeschakeld.

Storingen



In geval van een storing aan het systeem voor het in- en uitschakelen van de passagiersairbag, is het verboden een achterstevoren geplaatst kinderzitje op de voorstoel te gebruiken.

Het gebruik van de voorstoel door een passagier wordt ook afgeraden.

Raadpleeg zo spoedig mogelijk een merkdealer.



De passagiersairbag voorin mag alleen worden geactiveerd of gedeactiveerd wanneer de **auto stilstaat met het contact uit**.

Als dit bij rijdende auto gebeurt, lichten de controlelampjes  en  op.

Om de staat van de airbag weer in overeenstemming te brengen met de stand van de grendel, zet u het contact uit en weer aan.

CLAXON EN LICHTSIGNALEN



Claxon

Druk op het midden van het stuurwiel **A** om de claxon te laten klinken.

Lichtsignaal

Trek voor een lichtsignaal de schakelaar **1** naar u toe.

Richtingaanwijzers

U verplaatst de schakelaar **1** evenwijdig aan het stuurwiel en in de richting waarin u dit gaat draaien.

Werking van de sneltoets

Tijdens het rijden wordt het stuur mogelijk slechts weinig gedraaid, waardoor de schakelaar niet vanzelf terugkomt in de ruststand.

Beweeg in dat geval de hendel kort naar de tussenstand **1** en laat deze daarna los: de hendel komt terug in de beginstand en de richtingaanwijzer knippert drie keer.

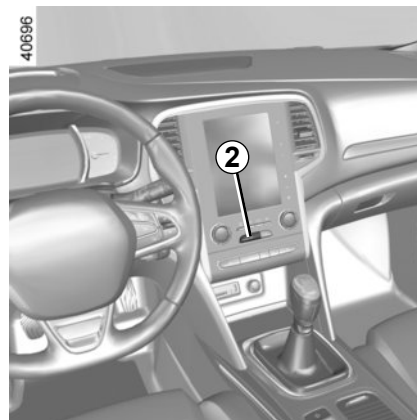

Alarmknipperlichten

Druk op de schakelaar **2**. Deze schakelaar schakelt gelijktijdig de vier knipperlichten en de zijknipperlichten in. Gebruik deze alleen als gevaar dreigt om andere weggebruikers te waarschuwen dat u gedwongen bent te stoppen op een abnormale plaats of zelfs waar dit verboden is, of bij bijzondere rij- of verkeersomstandigheden.

Afhankelijk van de uitvoering van de auto, kunnen tijdens krachtig remmen de knipperlichten automatisch inschakelen. U kunt deze uitschakelen door op de schakelaar **2** te drukken.

BEDIENINGSORGANEN LINKS STUUR (1/2)

40708

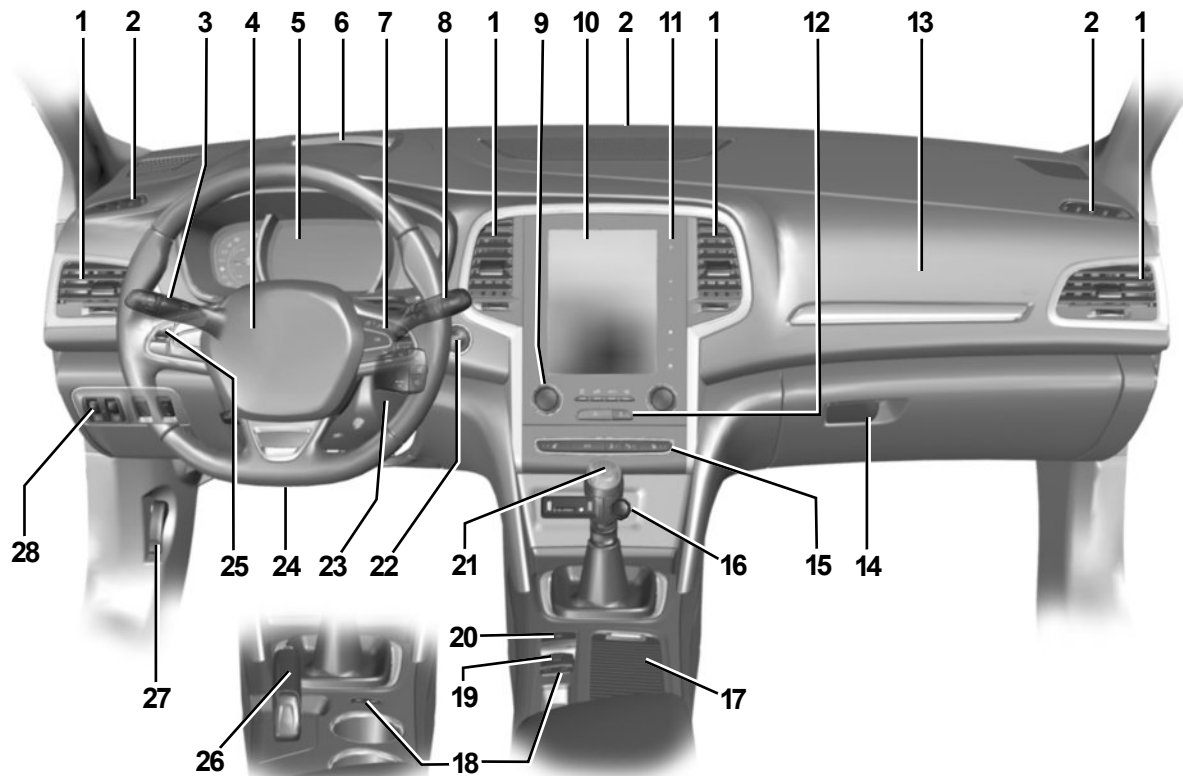

BEDIENINGSORGANEN LINKS STUUR (2/2)

De aanwezigheid van de hierna beschreven uitrusting IS AFHANKELIJK VAN DE UITVOERING VAN DE AUTO EN VAN HET LAND.

- 1 Ventilatiooster
- 2 Ventilator opening.
- 3 Schakelaar voor:
 - richtingaanwijzer;
 - verlichting;
 - Mistachterlicht.
- 4 Bestuurdersstoel/Airbag, claxon
- 5 Instrumentenpaneel
- 6 Head-up display.
- 7 Schakelaars:
 - functiekeuze van de boordcomputer en van het menu voor het personaliseren van de auto-instellingen;
 - afstandsbediening van de radio, van het navigatiesysteem
- 8 Schakelaar voor de ruitenwissers en -sproeiers voor en achter.
- 9 Bediening van de verwarming of de air-conditioning.
- 10 Multimediascherm.
- 11 Bedieningsknoppen van het multimediascherm:
 - inschakelen/uitschakelen van het scherm;
 - volume;
 - startmenu;
 - menu Rijhulpmiddelen;
 - instellingen.
- 12 Schakelaars voor:
 - alarmknipperlichten;
 - portiervergrendeling.
- 13 Plaats passagiersAirbag.
- 14 Dashboardkastje.
- 15 Schakelaars voor:
 - stoelverwarming voor;
 - inschakelen/uitschakelen, afhankelijk van de auto, van de ECO- of RS Drive -modus;
 - inschakelen/uitschakelen van de parkeerhulp
 - inschakelen/uitschakelen van de functie Stop and Start;
 - waarschuwing bij verlaten van rijstrook.
- 16 Accessoiresaansluiting en multimedia aansluitingen.
- 17 Opbergruimte/bekerhouder.
- 18 Hoofdschakelaar voor:
 - snelheidsbegrenzer;
 - snelheidsregelaar;
 - adaptieve snelheidsregelaar.
- 19 Bediening van de automatische parkeerrem.
- 20 Multi-Sense-schakelaar.
- 21 Versnellingshendel.
- 22 Startknop voor het starten en stoppen van de motor (auto's met RENAULT Renault-kaart)
- 23 Contactslot (auto's met sleutel).
- 24 Hoogte- en diepteverstelling van het stuurwiel.
- 25 Schakelaars voor de snelheidsregelaar/-begrenzer en adaptieve snelheidsregelaar.
- 26 Handrem.
- 27 Knop voor het ontgrendelen van de motorkap.
- 28 Schakelaars voor:
 - verstellen van de koplampen;
 - regelweerstand instrumentenverlichting;
 - stuurwielverwarming;
 - ontgrendeling achterklep;
 - de tankdop losdraaien.

BEDIENINGSORGANEN RECHTS STUUR (1/2)

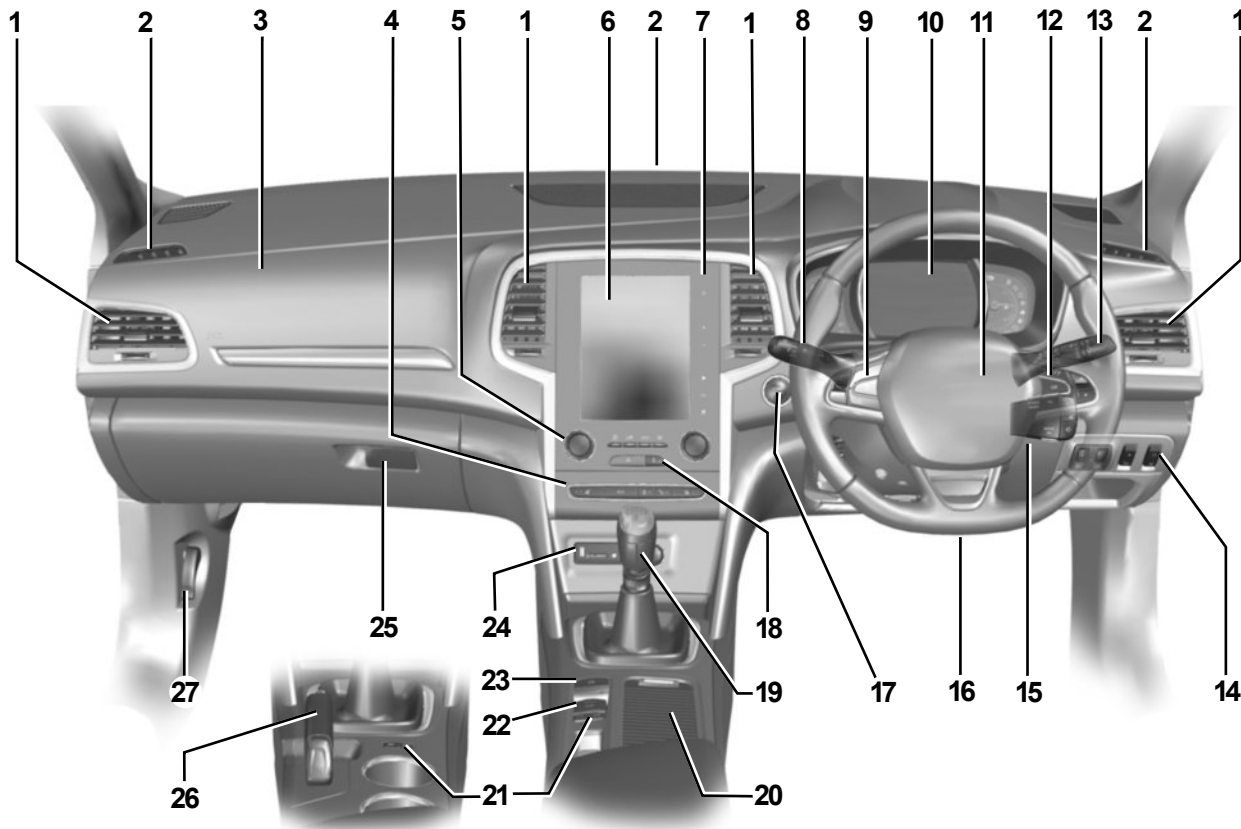

40868

BEDIENINGSORGANEN RECHTS STUUR (2/2)

De aanwezigheid van de hierna beschreven uitrusting IS AFHANKELIJK VAN DE UITVOERING VAN DE AUTO EN VAN HET LAND.

- 1 Ventilatiooster
- 2 Ontwasemingsleuf
- 3 Passagiersstoel Airbag
- 4 Schakelaars voor:
 - stoelverwarming voor;
 - inschakelen/uitschakelen, afhankelijk van de auto, van de ECO- of RS Drive -modus;
 - inschakelen/uitschakelen van de parkeerhulp
 - inschakelen/uitschakelen van de functie Stop and Start;
 - lane departure warning.
- 5 Bediening van de verwarming of de air-conditioning.
- 6 Multimediascherm.
- 7 Bedieningsknoppen van het multimediascherm:
 - inschakelen/uitschakelen van het scherm;
 - volume;
 - startmenu;
 - menu Rijhulpmiddelen;
 - instellingen.
- 8 Schakelaar voor:
 - richtingaanwijzer;
 - verlichting;
 - Mistachterlicht.
- 9 Schakelaars voor de snelheidsregelaar/-begrenzer en adaptieve snelheidsregelaar.
- 10 Instrumentenpaneel.
- 11 Bestuurdersstoel Airbag, claxon
- 12 Schakelaars voor:
 - functiekeuze van de boordcomputer en van het menu voor het personaliseren van de auto-instellingen;
 - afstandsbediening van de radio, van het navigatiesysteem
- 13 Schakelaar voor de ruitenwissers en -sproeiers voor en achter.
- 14 Schakelaars voor:
 - verstellen van de koplampen;
 - regelweerstand instrumentenverlichting;
 - stuurwielverwarming;
 - ontgrendeling achterklep;
 - de tankdop losdraaien.
- 15 Contactslot (auto's met sleutel).
- 16 Hoogte- en diepteverstelling van het stuurwiel.
- 17 Startknop voor het starten en stoppen van de motor (auto's met RENAULT Renault-kaart)
- 18 Schakelaars voor:
 - alarmknipperlichten;
 - portiervergrendeling.
- 19 Versnellingshendel.
- 20 Opbergruimte/bekerhouders.
- 21 Hoofdschakelaar voor:
 - snelheidsbegrenzer;
 - snelheidsregelaar;
 - adaptieve snelheidsregelaar.
- 22 Bediening van de elektrische parkeerrem.
- 23 Multi-Sense-schakelaar.
- 24 Accessoireaansluiting en multimedia aansluitingen.
- 25 Dashboardkastje.
- 26 Handrem.
- 27 Knop voor het ontgrendelen van de motorkap.

CONTROLE- EN WAARSCHUWINGSLAMPJES (1/6)

De hierna beschreven weergave informatie HANGT AF VAN DE UITRUSTING VAN DE AUTO EN VAN HET LAND.



Instrumentenpaneel **A** of **B**: dit licht op wanneer het bestuurdersportier wordt geopend.

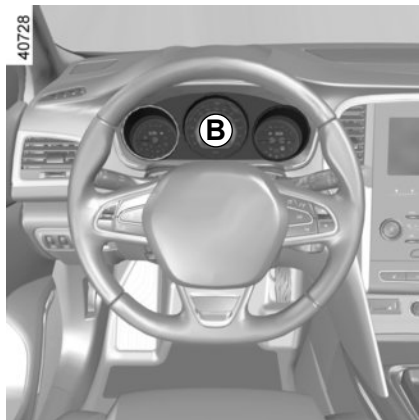

Het oplichten van sommige controlelampjes gaat vergezeld van een boodschap.



Het waarschuwingslampje **STOP** dwingt u, voor uw veiligheid, direct te stoppen zonder het verkeer in gevaar te brengen. Stop de motor en start deze niet opnieuw. Roep de hulp in van een merkdealer.



Als er geen visueel of geluidssignaal terug komt, geeft het een storing van het instrumentenpaneel weer. U moet direct stoppen zonder het overige verkeer in gevaar te brengen. Zorg dat de auto inderdaad goed gestopt is en neem contact op met een merkdealer.



Controlelampje markeringslicht



Controlelampje grootlicht



Controlelampje dimlicht



Controlelampje mistachterlicht



Controlelampje automatisch grootlicht

Raadpleeg de paragraaf "Verlichting en signalen" in hoofdstuk 1.



Controlelampje richtingaanwijzers links



Controlelampje richtingaanwijzers rechts

Waarschuwingslampje : Het is nodig **voorzichtig** direct naar een merkdealer te rijden. Als u dit voorschrift negeert, loopt u het risico dat uw auto beschadigd wordt.

CONTROLE- EN WAARSCHUWINGSLAMPJES (2/6)

De hierna beschreven weergave informatie HANGT AF VAN DE UITRUSTING VAN DE AUTO EN VAN HET LAND.



Waarschuwinglampje brandstofpeil

Het licht oranje op wanneer het contact wordt aangezet of de motor wordt gestart en dooft na een paar seconden of licht wit op, afhankelijk van de auto. Als het tijdens het rijden oranje oplicht met een geluidssignaal: ga zo snel mogelijk tanken. U kunt dan nog ongeveer 50 km rijden.



Waarschuwinglampje stop onmiddellijk

Dit gaat branden wanneer het contact wordt aangezet of de motor wordt gestart en dooft zodra de motor draait. Het gaat tegelijk met andere waarschuwinglampjes en/of boodschap(en) branden en gaat vergezeld van een geluidssignaal.

Het dwingt u, voor uw veiligheid, direct te stoppen zonder het verkeer in gevaar te brengen. Stop de motor en start deze niet opnieuw.

Roep de hulp in van een merkdealer.



Waarschuwinglampje storing remsysteem

Het licht op bij het aanzetten van het contact of het starten van de motor en dooft binnen enkele seconden.

Als het tijdens het remmen gaat branden met het waarschuwinglampje **STOP** en er een geluidssignaal klinkt, dan wijst het op een daling van de hoeveelheid remvloeistof of een storing aan het remsysteem.

Stop onmiddellijk en raadpleeg een merkdealer.



Waarschuwinglampje laadstroom

Het licht op bij het aanzetten van het contact of het starten van de motor en dooft binnen enkele seconden.

Als het tijdens het rijden gaat branden samen met het waarschuwinglampje **STOP** en er een geluidssignaal klinkt, betekent dit dat het elektrische circuit onvoldoende of te veel geladen wordt.

Stop en roep de hulp in van een merkdealer.



Waarschuwinglampje oliedruk

Het licht op bij het aanzetten van het contact of het starten van de motor en dooft binnen enkele seconden.

Als het tijdens het rijden gaat branden samen met het waarschuwinglampje **STOP** en er een geluidssignaal klinkt, moet u direct stoppen en het contact uitzetten.

Controleer het oliepeil. Als het peil normaal is, is er een andere oorzaak.

Roep de hulp in van een merkdealer.



Waarschuwinglampje Elektronisch Stabiliteitsprogramma (ESC) en tractiecontrole

Het licht op bij het aanzetten van het contact of het starten van de motor en dooft binnen enkele seconden.

Er zijn verschillende mogelijkheden voor het oplichten van het waarschuwinglampje: raadpleeg de paragraaf "Hulp- en correctiesystemen tijdens het rijden" in hoofdstuk 2.

CONTROLE- EN WAARSCHUWINGSLAMPJES (3/6)

De hierna beschreven weergave informatie **HANGT AF VAN DE UITRUSTING VAN DE AUTO EN VAN HET LAND.**



Waarschuwinglampje snelheidsafhankelijke stuurbekrachting

Het licht op bij het aanzetten van het contact of het starten van de motor en dooft binnen enkele seconden.

Als het tijdens het rijden oplicht samen met het waarschuwinglampje **STOP**, duidt dit op een storing in het systeem.

Roep de hulp in van een merkdealer.



Waarschuwinglampje

Dit gaat branden wanneer het contact wordt aangezet of de motor wordt gestart en dooft zodra de motor draait. Het kan tegelijk gaan branden met andere waarschuwinglampjes en/of boodschappen op het instrumentenpaneel.

Het is nodig **voorzichtig** direct naar een merkdealer te rijden. Als u dit voorschrift negeert, loopt u het risico dat uw auto beschadigd wordt.



Waarschuwinglampje luchtverontreiniging

Op auto's die hiermee zijn uitgerust, gaat het lampje branden wanneer de motor wordt gestart en gaat het lampje uit wanneer de motor wordt uitgeschakeld als de auto zich in de motorstand-byfase bevindt (raadpleeg de informatie over de "Functie Stop en Start" in hoofdstuk 2), afhankelijk van de auto.

- Als het continu brandt, moet u zo snel mogelijk een merkdealer raadplegen;
- als het knippert, moet u vaart verminderen tot het knippen ophoudt. Raadpleeg zo spoedig mogelijk een merkdealer.

Raadpleeg de paragraaf "Tips voor zuinig rijden en minder luchtverontreiniging" in hoofdstuk 2.



Waarschuwinglampje antiblokkeersysteem

Het licht op bij het aanzetten van het contact of het starten van de motor en dooft binnen enkele seconden.

Als dit lampje tijdens het rijden oplicht, wijst dit op een storing in het ABS-systeem.

Er kan dan met de auto worden geremd als bij een auto zonder ABS. Raadpleeg snel een merkdealer.



Waarschuwinglampje koelvloeistoftemperatuur

Dit licht rood op bij het aanzetten van het contact of het starten van de motor.

Als het rood wordt, moet u stoppen en de motor een tot twee minuten stationair laten draaien.

De temperatuur moet afnemen. Als dit niet zo is moet u de motor stoppen. Laat deze afkoelen voordat u de koelvloeistof controleert.

Roep de hulp in van een merkdealer.

CONTROLE- EN WAARSCHUWINGSLAMPJES (4/6)

De hierna beschreven weergave informatie HANGT AF VAN DE UITRUSTING VAN DE AUTO EN VAN HET LAND.

Controlelampje voorverwarming (dieselmotor)

Met contact aan, moet het oplichten. Het geeft aan dat voorverwarmingsstiften werken.

Het dooft als de voorverwarming klaar is. De motor kan starten.

Indicatielampje voor overschakelen naar de volgende versnelling

Ze lichten op om u te adviseren naar een hogere versnelling (pijl omhoog) of lagere versnelling (pijl omlaag) te schakelen.

Raadpleeg de paragraaf “Tips voor het rijden, zuinig rijden” in hoofdstuk 2.

Waarschuwinglampje geopend(e) portier(en)

Waarschuwinglampje airbag Het lampje op het instrumentenpaneel gaat branden als het contact wordt aangezet of de motor wordt gestart en dooft na enkele seconden.

Als het niet oplicht bij het aanzetten van het contact of als het oplicht bij draaiende motor, wijst dit op een storing in het systeem.

Raadpleeg zo spoedig mogelijk een merkdealer.

Waarschuwinglampje voet op het rempedaal

Het licht op zodra het rempedaal moet worden ingedrukt. Raadpleeg de paragraaf “Automatische transmissie” in hoofdstuk 2.

Raadpleeg de paragraaf “Tips voor het rijden, zuinig rijden” in hoofdstuk 2.

Waarschuwinglampje handrem of elektronische parkeerrem vastgezet

Raadpleeg de informatie over de “Handrem” en de “Elektronische parkeerrem” in hoofdstuk 2.

Waarschuwinglampje motor op stand-by

Raadpleeg de paragraaf “Stop and Start-functie” in hoofdstuk 2.

Waarschuwinglampje motor kan niet op stand-by worden gezet

Raadpleeg de paragraaf “Stop and Start-functie” in hoofdstuk 2.

Controlelampjes van de snelheidsbegrenzer

Raadpleeg de informatie over de “Snelheidsbegrenzer” in hoofdstuk 2.

Controlelampjes voor de snelheidsregelaar

Raadpleeg de paragraaf “Snelheidsregelaar” in hoofdstuk 2.

Controlelampje van de instelbare snelheidsregelaar

Raadpleeg de paragraaf “Snelheidsregelaar” in hoofdstuk 2.

CONTROLE- EN WAARSCHUWINGSLAMPJES (5/6)

De hierna beschreven weergave informatie HANGT AF VAN DE UITRUSTING VAN DE AUTO EN VAN HET LAND.



Controlesysteem bandenspanning

Raadpleeg de paragraaf “Systeem voor het controleren van de bandenspanning” in hoofdstuk 2.



Waarschuwinglampje parkeerhulp

Raadpleeg de paragraaf “Parkeerhulp” in hoofdstuk 2.



Waarschuwinglampje noodstopbekrachtiging

Raadpleeg de paragraaf “Hulp- en correctiesystemen tijdens het rijden” in hoofdstuk 2.



Controlelampje ECO-modus.

Dit lampje gaat branden wanneer de ECO -modus wordt geactiveerd.

Raadpleeg de paragraaf “Zuinig rijden” in hoofdstuk 2.



Controlelampje vrijloop in de ECO-stand

Dit brandt in de ECO -stand als de vrijloopstand ECO” is ingeschakeld (ON) in de gebruikersinstellingen.

Het controlelampje brandt zwak als de auto niet in vrijloop is.

Dit lampje brandt helder als de auto in vrijloop is (automatisch neutraal).

Raadpleeg de paragraaf “Tips voor het rijden, ECO-rijden” in hoofdstuk 2.



Waarschuwinglampje voor het reagenspeil en storingen in het EGR-systeem

Zie “Reagenstank” in hoofdstuk 1.



Systeemwaarschuwinglampje roetfilter (benzine-uitvoering)

Zie “Bijzonderheden van de benzinemotor” in hoofdstuk 2.

CONTROLE- EN WAARSCHUWINGSLAMPJES (6/6)

De hierna beschreven weergave informatie HANGT AF VAN DE UITRUSTING VAN DE AUTO EN VAN HET LAND.



Op het display C



Passagiersairbag ON

Raadpleeg de paragraaf "Kinderveiligheid: uitschakelen/inschakelen van de passagiersairbag voorin" in hoofdstuk 1.



Passagiersairbag OFF

Raadpleeg de paragraaf "Kinderveiligheid: uitschakelen/inschakelen van de passagiersairbag voorin" in hoofdstuk 1.



Waarschuwing lampje autogordel bestuurder vergeten en, afhankelijk van de auto, autogordel voorpassagier vergeten

Dit wordt verlicht bij het aanzetten van het contact. Als de autogordel van de bestuurder of de passagier voorin (indien aanwezig) niet is vastgemaakt zodra de auto ongeveer 20 km/u rijdt, knippert dit en klinkt er gedurende ongeveer 120 seconden een geluidssignaal.

N.B.: een voorwerp op de zitting van de passagiersstoel kan het waarschuwingslampje inschakelen.

Waarschuwing achtergordel niet vastgemaakt (afhankelijk van de auto)

Het controlelampje  licht op met, afhankelijk van de auto, een waarschuwingslampje op het instrumentenpaneel dat aangeeft hoeveel autogordels zijn vastgemaakt gedurende ongeveer 30 seconden bij het starten van de auto, het openen van een portier of het vastmaken/losmaken van een autogordel achter. Controleer of de passagiers achter goed vastgemaakt zijn en het aantal vastgemaakte gordels overeenkomt met het aantal bezette plaatsen op de achterstoelen.

DISPLAYS EN METERS (1/6)



Instrumentenpaneel A

het licht op zodra het bestuurdersportier wordt geopend. Het oplichten van sommige controlelampjes gaat vergezeld van een boodschap.

U kunt de inhoud en de kleuren van uw instrumentenpaneel naar eigen keuze instellen.

Raadpleeg het instructieboekje van de uitrusting voor auto's met een navigatiesysteem.

Voor auto's zonder navigatiesysteem raadpleegt u de informatie over het aanpassen van de auto-instellingen in hoofdstuk 1.



Toerenteller 1 (schaalverdeling $\times 1000$)

Snelheidsmeter 2

Deze wordt op een andere manier weergegeven volgens de gekozen instelling op het instrumentenpaneel.

Geluidssignaal snelheidsverklikker

Afhankelijk van de uitvoering van de auto en van het land, klinkt er iedere 40 seconden gedurende 10 seconden een geluidssignaal zolang de auto sneller rijdt dan 120 km/u.

Indicatielampje rijstijl 3

Raadpleeg de paragraaf "Zuinig rijden" in hoofdstuk 2.

Boordcomputer

Raadpleeg de paragraaf "Boordcomputer" in hoofdstuk 1.

DISPLAYS EN METERS (2/6)

40672



Koelvloeistoftemperatuurmeter 4

Bij normaal gebruik, moet de meter **4** voor de zone **5** blijven. Bij zware motorbelasting kan hij wel in de buurt komen. Dit is niet ernstig tenzij het waarschuwingslampje **STOP** gaat branden en een boodschap verschijnt op het instrumentenpaneel en een geluidssignaal klinkt.

40673



Brandstofpeilmeter 6

Als het minimumpeil is bereikt, licht het waarschuwingslampje  in de meter oranje op en klinkt een geluidssignaal. Ga zo snel mogelijk tanken.

DISPLAYS EN METERS (3/6)



Instrumentenpaneel B

het licht op zodra het bestuurdersportier wordt geopend. Het oplichten van sommige controlelampjes gaat vergezeld van een boodschap.



Toerenteller 7 (schaalverdeling $\times 1000$)

Snelheidsmeter 8

Deze wordt op een andere manier weergegeven volgens de gekozen instelling op het instrumentenpaneel.

Geluidssignaal snelheidsverklipper

Afhankelijk van de uitvoering van de auto en van het land, klinkt er iedere 40 seconden gedurende 10 seconden een geluidssignaal zolang de auto sneller rijdt dan 120 km/u.

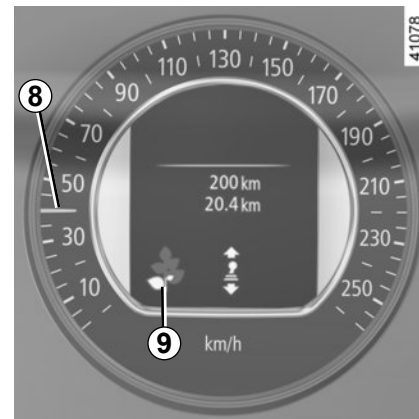

Indicatielampje rijstijl 9

Raadpleeg de paragraaf "Zuinig rijden" in hoofdstuk 2.

Boordcomputer

Raadpleeg de paragraaf "Boordcomputer" in hoofdstuk 1.

DISPLAYS EN METERS (4/6)

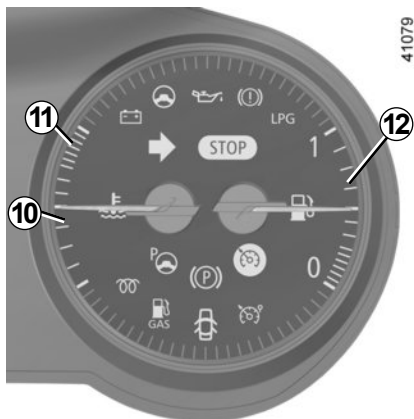

Koelvloeistoftemperatuurmeter 10

Bij normaal gebruik moet het controlelampje **10** vóór het rode gebied **11** blijven. Bij zware motorbelasting kan hij wel in de buurt komen. Dit is niet ernstig tenzij het waarschuwinglampje **STOP** gaat branden en een boodschap verschijnt op het instrumentenpaneel en een geluidssignaal klinkt.

Brandstofpeilmeter 12

Als het minimumpeil is bereikt, licht het waarschuwinglampje  in de meter oranje op en klinkt een geluidssignaal. Ga zo snel mogelijk tanken.

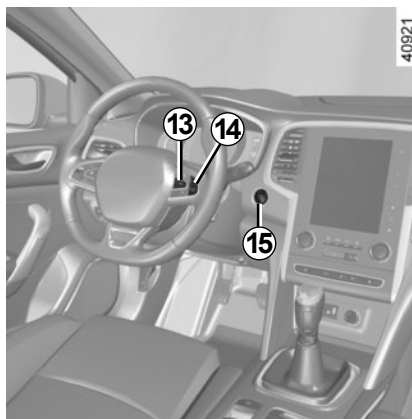

Waarschuwing minimumpeil motorolie

Bij het starten van de motor, waarschuwt het display op het instrumentenpaneel u als het minimum oliepeil is bereikt. Raadpleeg de paragraaf "Oliepeil van de motor" in hoofdstuk 4.

Bij de eerste waarschuwing kunt u deze laten verdwijnen door op de schakelaar **13** "OK" te drukken.

De volgende waarschuwingen verdwijnen automatisch na ongeveer 30 seconden.

Instrumentenpaneel in mijnlen (mogelijkheid om over te gaan op km/u)

Auto's zonder multimediasysteem

- Als het contact is uitgezet, drukt u op de **OK** knop **13** en op de start knop voor het starten en stoppen van de motor **15**;
- selecteer met behulp van de schakelaar **14** "Instellingen", "Instrumentenpaneel" en daarna de eenheid;
- Druk op de toets **OK 13** om te bevestigen.

Om terug te gaan naar de vorige eenheid, gaat u op dezelfde manier te werk.

Auto's met een multimediasysteem

Selecteer op het multimediascherm "Systeem" en vervolgens "Eenheden".

NB: in beide gevallen gaat de boordcomputer na een onderbreking van accuvoeding automatisch terug naar de oorspronkelijke eenheid.



Head-up display 16

Dit display neemt de rij- en navigatie-informatie over van het instrumentenpaneel en het multimediасherm.

Als de auto ermee uitgerust is, vouwt het uit bij het starten van de motor en klapt het in wanneer de motor wordt uitgezet.

Forceer het uitvouwen/inklappen van het head-up display niet.

U kunt sommige instellingen regelen via het multimediасherm: ga bij draaiende motor naar het menu "Systeem", "Scherm", en daarna "Head-up display".

De hoogte van de informatie op het display afstellen

Naargelang van uw rijhouding kunt u de informatie op het display naar boven of naar beneden verplaatsen.

Helderheid van het display instellen

U kunt de helderheid van het display in dag/nachtmodus instellen

- **automatisch**: de helderheid verandert afhankelijk van de lichtsterkte buiten.
- **handmatig**: de helderheid verandert automatisch samen met het in-/uitschakelen van de lichten.

In beide gevallen verandert de helderheid in dagmodus samen met de lichtsterkte buiten.



Voer deze verstellingen uitsluitend uit als de auto stilstaat.



Wanneer het instrumentenpaneel en het head-up display/multimediасherm tegenstrijdige informatie geven, volgt u de informatie op het instrumentenpaneel.

De goede zichtbaarheid van de informatie kan worden beïnvloed door:

- de stand van de stoel
- de aanwezigheid van voorwerpen op het uitgevouwen display
- de polarisatie van bepaalde brillenglazen
- extreme weersomstandigheden (regen, sneeuw, felle zon ...)

DISPLAYS EN METERS (6/6)

Storingen

Bij storing (het display wordt niet uitgevouwen wanneer de motor start of het display wordt opnieuw ingeklapt terwijl de motor draait, doordat er een voorwerp is tegen gebotst), doet u het volgende:

- stop/start de motor

of

- wijzig via het multimediascherm de instellingen voor het uitvouwen van het display.

Als het probleem aanhoudt, moet u een merkdealer raadplegen.

Ongeacht of het display is uitgevouwen of ingeklapt, mogen er geen voorwerpen op het display of in de ervoor voorziene opbergruimte worden geplaatst.

Gebruik geen oplosmiddelen, afwasmiddelen of schuurdoeken om het display te reinigen.



Gebruik alleen microvezeldoekjes.

BOORDCOMPUTER: algemeen (1/2)



Boordcomputer 1

Afhankelijk van de auto, beschikt hij over de volgende functies:

- afgelegde afstand;
- gegevens van de reis;
- informatieboodschappen;
- storingsboodschappen (in combinatie met het lampje );
- alarmboodschappen (in combinatie met het lampje );

Alle functies zijn beschreven op de volgende bladzijden.

Keuzetoetsen display 2

Laat de volgende informatie langskomen door achter elkaar kort op de knop **2** te drukken (de weergave hangt af van de uitrusting van de auto en het land):

- a) totaal teller en dagteller van de afgelegde afstand;
- b) gegevens van de reis:
 - het gemiddeld verbruik;
 - huidig verbruik;
 - geschat bereik met resterende brandstof;
 - de afgelegde afstand;
 - gemiddelde snelheid;
- c) huidige snelheid;
- d) onderhoudsinterval;
- e) reset van de bandenspanning;
- f) functieoverzicht, informatieboodschappen en storingsboodschappen;
- g) Actieradius met resterende reagens.

BOORDCOMPUTER: algemeen (2/2)



Nulinstelling van de dagteller

Druk met de gekozen aanduiding op “dag-teller” op de toets OK **3** tot de dagteller op nul staat.

Nulinstelling van de gegevens van de reis

Druk met de gekozen aanduiding op één van de reisgegevens op de toets OK **3** tot de aanduiding op nul staat.

Betekenis van de waarden gedurende de eerste paar kilometer na een nulinstelling

De waarden van gemiddeld verbruik en gemiddelde snelheid worden stabiel en nauwkeuriger naarmate de afgelegde afstand vanaf de laatste nulinstelling groter wordt.

Het gemiddeld verbruik kan afnemen als:





- de auto met een constante snelheid rijdt;
- de motor zijn bedrijfstemperatuur bereikt (nulinstelling bij koude motor);
- u vanuit druk stadsverkeer op de buitenweg komt.

Automatische nulinstelling van de gegevens van de reis

De nulinstelling gebeurt automatisch als één van de gegevens zijn maximale waarde bereikt.



BOORDCOMPUTER: gegevens van de reis (1/5)

De hierna beschreven weergave informatie HANGT AF VAN DE UITRUSTING VAN DE AUTO EN VAN HET LAND.

Voorbeelden van de selectie	Betekenis van de gekozen aanduiding
<p>101778 km 112.4 km</p>	<p> a) Totaalteller en dagteller.</p>
<p>Midden</p> <p> 5.8 L/100</p>	<p> b) Gegevens van de reis: Gemiddeld brandstofverbruik. De waarde wordt aangegeven na minstens 400 meter gereden te hebben sinds de laatste nulinstelling.</p>
<p>Actueel verbruik</p> <p> 7.4 L/100</p>	<p> Actueel brandstofverbruik. De waarde wordt aangegeven zodra de auto sneller rijdt dan 30 km/u.</p>



BOORDCOMPUTER: gegevens van de reis (2/5)

De hierna beschreven weergave informatie HANGT AF VAN DE UITRUSTING VAN DE AUTO EN VAN HET LAND.

Voorbeelden van de selectie	Betekenis van de gekozen aanduiding
<p>Actieradius</p>  <p>541 km</p>	<p>⇒ b) Gegevens van de reis (vervolg): Het bereik met de overgebleven brandstof. Deze waarde wordt aangegeven na 400 meter gereden te hebben.</p>
<p>Afstand</p>  <p>522 km</p>	<p>⇒ Afgelegde afstand sinds de laatste nulinstelling.</p>
<p>Midden</p>  <p>123.4 km/H</p>	<p>⇒ Gemiddelde snelheid sinds de laatste nulinstelling. Deze waarde wordt aangegeven na 400 meter gereden te hebben.</p>
<p>90 km/h</p>	<p>⇒ c) Huidige snelheid.</p>

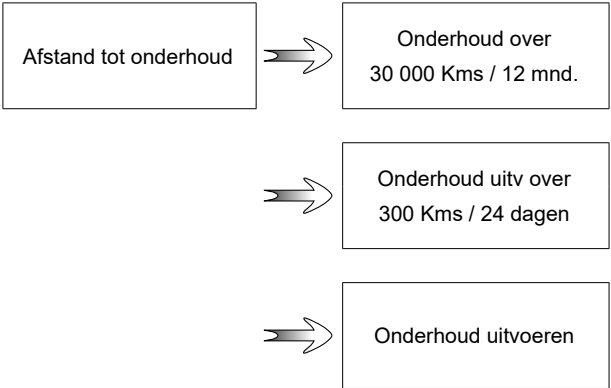

BOORDCOMPUTER: gegevens van de reis (3/5)

De hierna beschreven weergave informatie HANGT AF VAN DE UITRUSTING VAN DE AUTO EN VAN HET LAND.

Voorbeelden van de selectie	Betekenis van de gekozen aanduiding
Boordcomputer met de ingebouwde onderhoudsboodschap	
 <p>Afstand tot onderhoud → Onderhoud over 30 000 Kms / 12 mnd.</p> <p>→ Onderhoud uitv over 300 Kms / 24 dagen</p> <p>→ Onderhoud uitvoeren</p>	<p>d) Overgebleven afstand tot de volgende onderhoudsbeurt of olieversing.</p> <p>Afstand tot de volgende onderhoudsbeurt Als met het contact aan en stilstaande motor de boodschap “Afstand tot onderhoud” verschijnt, drukt u ongeveer 5 seconden op toets OK om de afstand tot de volgende onderhoudsbeurt weer te geven (afstand of tijd tot de volgende onderhoudsbeurt). Als de afstand dichtbij de termijn is, zijn verschillende gevallen mogelijk:</p> <ul style="list-style-type: none">– bereik minder dan 1500 km of een maand: bericht “Onderhoud uitv over” verschijnt met de dichtstbijzijnde termijn (afstand of tijd);– overgebleven afstand is 0 km of datum van onderhoudsbeurt is bereikt: de boodschap “Onderhoud uitvoeren” wordt weergegeven en het controlelampje  gaat branden. <p>Laat zo snel mogelijk een onderhoudsbeurt uitvoeren.</p>
<p>Resetten: om de afstand tot de volgende olieversing/onderhoudsbeurt te resetten, drukt u ongeveer 10 seconden zonder onderbreking op de toets 2 tot de afstand tot de volgende onderhoudsbeurt permanent wordt weergegeven.</p> <p>Opmerking: als een onderhoudsbeurt wordt uitgevoerd zonder de olie te verversen, moet alleen de afstand tot de volgende onderhoudsbeurt worden gereset. Bij olie verversen moet zowel de afstand tot de volgende onderhoudsbeurt als tot de volgende olieversing worden gereset.</p>	

BOORDCOMPUTER: gegevens van de reis (4/5)

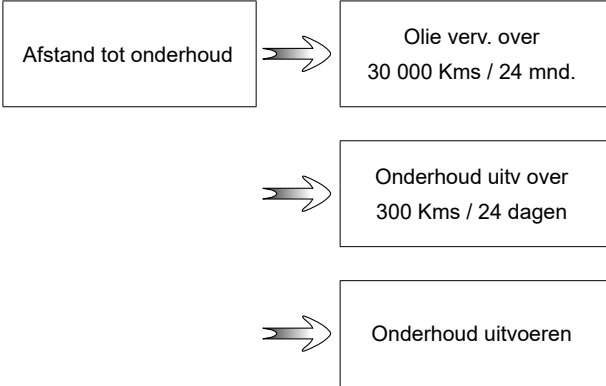
De hierna beschreven weergave informatie HANGT AF VAN DE UITRUSTING VAN DE AUTO EN VAN HET LAND.

Voorbeelden van de selectie	Betekenis van de gekozen aanduiding
Boordcomputer met de boodschap afstand tot de volgende onderhoudsbeurt (vervolg)	
 <p>Afstand tot onderhoud → Olie verv. over 30 000 Kms / 24 mnd.</p> <p>→ Onderhoud uitv over 300 Kms / 24 dagen</p> <p>→ Onderhoud uitvoeren</p>	<p>d) Overgebleven afstand tot de volgende onderhoudsbeurt of olieversing. Afstand olieversing Als met het contact aan en stilstaande motor de boodschap “Afstand tot onderhoud” verschijnt, drukt u ongeveer 5 seconden op de knop OK om de afstand tot de volgende onderhoudsbeurt weer te geven; daarna drukt u op de knop 2 om de afstand tot de volgende olieversing weer te geven (afstand of tijd tot de volgende onderhoudsbeurt). Als de afstand dichtbij de termijn is, zijn verschillende gevallen mogelijk:</p> <ul style="list-style-type: none">– bereik minder dan 1500 km of een maand: bericht “Onderhoud uitv over” verschijnt met de dichtstbijzijnde termijn (afstand of tijd);– overgebleven afstand is gelijk aan 0 km of datum olieversing bereikt: de boodschap “Onderhoud uitvoeren” wordt weergegeven en het controlelampje  gaat branden. <p>Laat zo snel mogelijk de olie verversen.</p>
<p>afhankelijk van de auto past de afstand tot olieversing zich aan de rijstijl aan (veel langzaam rijden, huis-aan-huis bezorgen, lang rijden met stationair toerental, trekken van een aanhangwagen enz.). De overgebleven afstand tot de volgende olieversing kan dus in sommige gevallen sneller afnemen dan de werkelijk afgelegde afstand.</p> <p>Resetten: om de afstand tot de volgende onderhoudsbeurt opnieuw in te stellen, drukt u ongeveer 10 seconden zonder onderbreking op de toets 2 totdat de afstand tot de volgende onderhoudsbeurt permanent wordt weergegeven.</p> <p>Opmerking: als een onderhoudsbeurt wordt uitgevoerd zonder de olie te verversen, moet alleen de afstand tot de volgende onderhoudsbeurt worden gereset. Bij olie verversen moet zowel de afstand tot de volgende onderhoudsbeurt als tot de volgende olieversing worden gereset.</p>	

BOORDCOMPUTER: gegevens van de reis (5/5)

De hierna beschreven weergave informatie HANGT AF VAN DE UITRUSTING VAN DE AUTO EN VAN HET LAND

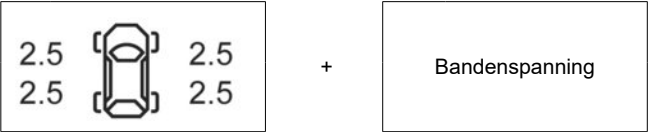
Voorbeelden van de selectie	Betekenis van de gekozen aanduiding
 <p>2.5 2.5 2.5 2.5</p> <p>+ Bandenspanning</p> <p>Geen bericht in geheugen</p>	<p>➔ e) reset van de bandenspanning</p> <p>Raadpleeg de paragraaf “Systeem voor het controleren van de bandenspanning” in hoofdstuk 2.</p> <p>➔ f) Functieoverzicht.</p> <p>Aanduiding achtereenvolgens:</p> <ul style="list-style-type: none">– van informatieboodschappen (passagiersairbag OFF enz.);– storingsboodschappen (inspuitsysteem controleren enz.).
<p>Vul AdBlue bij voor 2400 km</p>	<p>➔ g) Actieradius met resterende reagens.</p> <p>Zie “Reagenstank” in hoofdstuk 1.</p>

BOORDCOMPUTER: informatieboodschappen

Zij kunnen u helpen bij het starten van de auto of u informeren over een keuze of een omstandigheid.
Voorbeelden van informatieboodschappen worden hierna gegeven.

Voorbeelden van boodschappen	Betekenis van de gekozen aanduiding
“Parkeerrem aangetrokken”	Geeft aan dat de parkeerrem is vastgezet.
“Test systemen”	Wordt weergegeven, contact aan, als de auto zichzelf controleert.
“Draai stuurwiel + START”	Draai het stuurwiel licht terwijl u op de startknop van de auto druk om de stuurkolom te ontgrendelen.
“Stuurkolom niet geblokkeerd”	Geeft aan dat de stuurkolom niet geblokkeerd is.

BOORDCOMPUTER: storingsboodschappen

Zij verschijnen bij het waarschuwingslampje  en het is noodzakelijk direct voorzichtig naar een merkdealer te rijden. Als u dit voorschrift negeert, loopt u het risico dat uw auto beschadigd wordt.

Zij verdwijnen door een druk op de keuzetoets van de aanduiding of na enkele secondes en worden opgeslagen in het functieoverzicht. Het lampje  blijft branden. Voorbeelden van storingsboodschappen worden hieronder gegeven.

Voorbeelden van boodschappen	Betekenis van de gekozen aanduiding
“Brandstoffilter aftappen”	Geeft aan dat er water in het brandstoffilter is, raadpleeg zo snel mogelijk een merkdealer.
“Controleer verlichting”	Geeft een storing van de koplampen aan.
“Controleer voertuig”	Geeft een storing aan van een van de opname-elementen van de pedalen, van het beheersysteem van de accu of van een opname-element van het oliepeil.
“Controleer airbag”	Geeft een storing aan van de aanvullende veiligheidsvoorzieningen. In geval van een ongeluk, bestaat het risico dat ze niet geactiveerd worden.
“Controleer lucht-verontreiniging”	<ul style="list-style-type: none">– Geeft een storing aan van het roetfiltersysteem van de auto.– Geeft een storing aan in het systeem voor emissiebeperking als dit gepaard gaat met het controlelampje . Zie “Reagenstank” in hoofdstuk 1.

BOORDCOMPUTER: alarmboodschappen

Zij verschijnen met het controlelampje **STOP** en dwingen u, voor uw veiligheid, direct te stoppen zonder het verkeer in gevaar te brengen. Stop de motor en start deze niet opnieuw. Roep de hulp in van een merkdealer.

Voorbeelden van alarmboodschappen worden hierna gegeven. **NB:** de boodschappen verschijnen op het display alleen of afwisselend (als er meer boodschappen zijn), zij kunnen gecombineerd zijn met een waarschuwinglampje en/of een geluidssignaal.

Voorbeelden van boodschappen	Betekenis van de gekozen aanduiding
“Risico op motorschade”	Geeft een storing van het inspuitsysteem, een oververhitting van de motor van de auto of een ernstig probleem met de motor van de auto aan.
“Storing stuurbekracht.”	Geeft een probleem met de stuurinrichting aan, of een probleem met de vier bestuurbare wielen.
“Storing remsysteem” of “Stop voertuig”	Geeft een probleem met het remsysteem aan. Zet de automatische parkeerrem met de hand vast en zorg of de auto niet weggrolt door middel van een blok.
“Elektr. storing GEVAAR”	Geeft een probleem in het laadstroomcircuit van de accu aan (dynamo, enz.).
“Lekke band”	Geeft een lekke band aan van het op het instrumentenpaneel aangegeven wiel.

MENU VOOR HET PERSONALISEREN VAN DE AUTO-INSTELLINGEN (1/2)

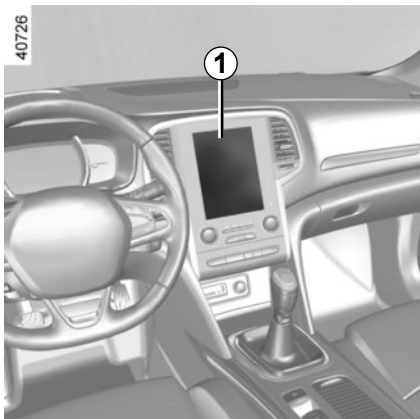

Deze functie zorgt, afhankelijk van de uitrusting van de auto voor het inschakelen/uitschakelen en de afstelling van sommige functies van de auto.

Auto's met een multimediasysteem

Toegang tot het menu met instellingen

Selecteer met stilstaande auto via het multimediascherm **1** het menu "Voertuig", "Gebruikersinstellingen" om naar de verschillende instellingen te gaan.

Selectie van de instellingen

Selecteer de functie die u wilt instellen:

- a) Freewheelen in ECO-modus ;
(raadpleeg de informatie in "Tips voor het rijden, zuinig rijden" in hoofdstuk 2)
- b) Automatische deurvergrendeling tijdens rijden ;
- c) Handsfree Open / Sluiten ;
- d) Volume knipperlichten ;
- e) Intern welkomstgeluid ;
- f) Extern welkom ;
- g) Binnenverlicht. Automatisch ;
- h) Achterste ruitenwisser bij ingeschakelde versnelling achter ;
- i) Rijstijlindicator.

Afhankelijk van de functie selecteert u ON of OFF voor in- of uitschakelen en + of - om het volume in te stellen.



Voer deze verstellingen uitsluitend uit als de auto stilstaat.

MENU VOOR HET PERSONALISEREN VAN DE AUTO-INSTELLINGEN (2/2)

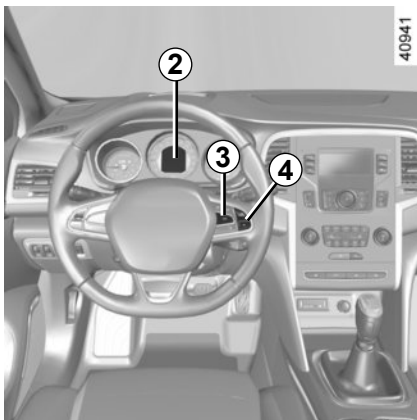

Auto's zonder multimediasysteem

Toegang tot het menu met de instellingen op het display 2.

Druk bij stilstaande auto lang op de schakelaar **3 OK** om naar het menu met de instellingen te gaan.

Selectie van de instellingen

Navigeer met de schakelaar **4** om de te wijzigen functie te selecteren:

- a) Freewheelen in ECO-modus ;
(raadpleeg de informatie in "Tips voor het rijden, zuinig rijden" in hoofdstuk 2)
- b) Automatische deurvergrendeling tijdens rijden;
- c) Ontgr.alleen bestuur.portier ;
- d) Achterste ruitenwisser bij ingeschakelde versnelling achter ;
- e) Parkeerhulp voor ;
- f) Grootlichtassistent;
- g) Waarschuwing bij verlaten van rijbaan :
VOLUME ;
- h) Waarschuwing bij verlaten van rijbaan :
Gevoeligheid ;
- i) Parkeerhulp achter ;
- j) PARKEER ASSIST. VOLUME ;
- k) TAAL ;
- l) Eenheden ;
- m) Stijl ;
- n) Kleur.



functie ingeschakeld



functie uitgeschakeld

Als de regel is geselecteerd, drukt u op de schakelaar **3 OK** om de functie te wijzigen:

Als u een van de keuzes "PARKEER ASSIST. VOLUME" of "TAAL" selecteert, krijgt u opnieuw een selectie (geluidsvolume van de parkeerhulp of taal van het instrumentenpaneel). Bepaal in dat geval uw keuze en bevestig deze door op de schakelaar **3 OK** te drukken, de geselecteerde

waarde wordt weergegeven met een 

Beweeg de schakelaar **4** naar boven of naar beneden om het menu te verlaten. Het kan nodig zijn dit een aantal keren te herhalen.

Raadpleeg de informatie in "Tips voor het rijden, zuinig rijden" in hoofdstuk 2 voor meer informatie over de functie Freewheelen in ECO-modus.

Het menu voor het personaliseren van de instellingen van de auto kan niet gebruikt worden tijdens het rijden. Boven 20 km/u, gaat het display automatisch over op de boordcomputer.

STUURBEKRACHTIGING

Stuurbekrachting

Snelheidsafhankelijke stuurbekrachting

De snelheidsafhankelijke stuurbekrachting past de mate van bekrachting automatisch aan de snelheid waarmee u rijdt aan.

Bij het parkeren is er veel bekrachting (voor meer comfort) en met het toenemen van de snelheid vermindert de bekrachting (voor een grotere veiligheid bij snel rijden).

Bijzonderheid van Stop and Start

Afhankelijk van de auto, werkt de stuurbekrachting mogelijk niet meer zodra de motor op stand-by overgaat. In dit geval wordt de stuurbekrachting opnieuw ingeschakeld wanneer de motor opnieuw wordt gestart of de snelheid meer dan 1 km/u draagt (afdeling, helling enzovoort).

Laat het stuurwiel niet in een uiterste stand gedraaid staan als de auto stilstaat.

Bij stilstaande motor of bij een storing in het systeem blijft het mogelijk het stuurwiel te draaien. Er moet meer kracht gezet worden.



Zet nooit de motor af tijdens het rijden: bij uitgeschakelde motor is er geen bekrachting.

KLOKJE EN BUITENTHERMOMETER

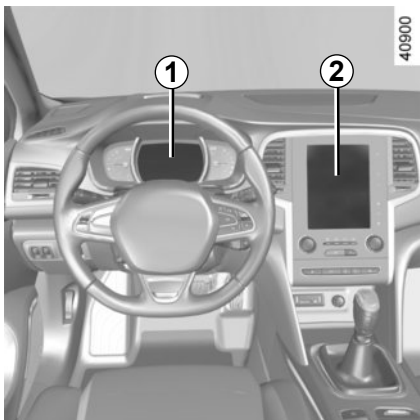

De tijd en/of de buitentemperatuur worden aangegeven op het bedieningsscherm 2

Raadpleeg de gebruiksaanwijzing van de uitrusting.

Buientemperatuurmeter

Bijzonderheid:

Bij een buitentemperatuur tussen $-3\text{ }^{\circ}\text{C}$ en $+3\text{ }^{\circ}\text{C}$, knipperen de tekens $^{\circ}\text{C}$ en wordt het bericht "gladheid Kans op" weergegeven op het instrumentenpaneel 1.



Buientemperatuurmeter

De buitenthermometer is beslist geen gladheidsdetector. Gladheid is niet alleen van de temperatuur afhankelijk, maar van meer factoren zoals de ligging van de weg en de vochtigheid van de lucht.

Afhankelijk van de auto, gebeurt het volgende als de elektrische voeding onderbroken is geweest (losgekoppelde accu, draad doorgesneden enzovoort):

- de klok wordt automatisch na een paar minuten gereset zodra het systeem de GPS-informatie kan ontvangen.

of

- de klok moet weer worden gereset. Zet het alleen bij stilstaande auto gelijk.

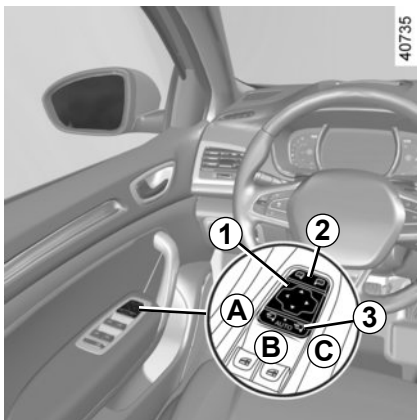

Buitenspiegels

Verstellen

Selecteer de spiegel met behulp van de schakelaar **2**, en verstel hem daarna met de knop **1** in de gewenste stand.

Verwarmde buitenspiegels

Het ontdooien gebeurt tegelijk met het verwarmen van de achterraut.

Raadpleeg de informatie in “Handbediende airconditioning” en “Automatische airconditioning”.

Inklapbare buitenspiegels

De spiegels klappen automatisch in bij het vergrendelen van de auto (schakelaar **3** in stand **B**).

U kunt altijd het inklappen (schakelaar **3** in stand **C**) of het uitklappen (schakelaar **3** in stand **A**) van de spiegel regelen.

De automatische werking is dan uitgeschakeld. Om deze weer in te schakelen, zet u de schakelaar **3** op **B**.



Voorwerpen in het buitenspiegelglas zijn dichterbij dan ze lijken. Voor uw eigen veiligheid dient u hiermee rekening te houden bij het bepalen van de afstand, voordat u een manoeuvre uitvoert.

Functie welkomst en afscheid

(Afhankelijk van de auto)

Selecteer via het multimediascherm het menu “Voertuig”, “Gebruikersinstellingen”, “Extern welkom” en activeer of deactiveer de functie (ON of OFF).

Afhankelijk van de geselecteerde keuze worden de spiegels uitgeklappt:

- wanneer het contact de volgende keer wordt aangezet (functie gedeactiveerd);
- wanneer de RENAULT-card wordt gedetecteerd of de auto wordt ontgrendeld (functie geactiveerd).



Voer deze verstellingen uitsluitend uit als de auto stilstaat.

SPIEGELS (2/2)

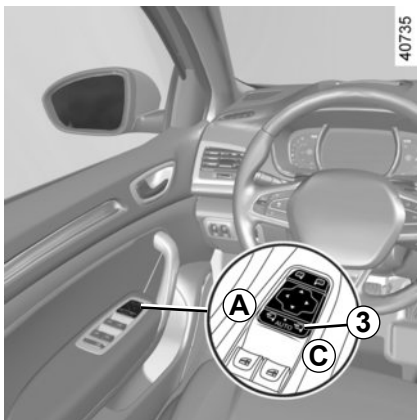

Bijzonder geval:

Wanneer de spiegel handmatig is in- of uitgeklapt, kan hij worden teruggezet naar een bepaalde gebruiksstand. Daartoe zet u de schakelaar **3** in **C**. U hoort een mechanische klik van het spiegelblok.

Als dat niet het geval is, zet u de schakelaar **3** in **A** en zet u vervolgens schakelaar **3** in **C**, totdat u de mechanische klik van de spiegel hoort.



Binnenspiegel

Spiegel met knopje 4

Om te voorkomen dat u in het donker verblind wordt door achter u rijdende voertuigen, kan het spiegelglas in de nachtstand gekanteld worden met het knopje **4** achter de spiegel.

Spiegel zonder knopje 4

De achteruitkijkspiegel wordt automatisch donkerder wanneer er een auto achter u rijdt met groot licht of zeer fel licht.

Afhankelijk van de auto verschijnt de informatie over het in- en uitschakelen van de passagiersairbag voorin op de binnenspiegel (raadpleeg de paragraaf "Kinderveiligheid: inschakelen/uitschakelen van de passagiersairbag voorin" in hoofdstuk 1).

KOPLAMPEN AFSTELLEN (1/2)

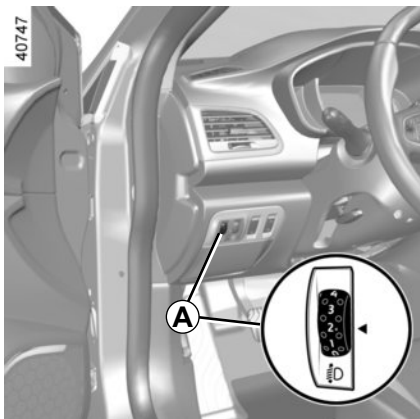

Bij de auto's die ermee uitgerust zijn, kan de knop **A** de stand van de koplampen aanpassen aan de belasting.

Als u deze knop **A** omlaag draait dan gaan de lichtbundels naar beneden; draait u de knop omhoog dan gaan de lichtbundels ook omhoog.

Voor auto's zonder afstandsbediening **A** worden de koplampen automatisch afgesteld aan de hand van de belading van de auto.

Uitvoeringen met halogeenlamp

	Voorbeelden van de stand van de schakelaar A, afhankelijk van de belading		
	5-deurs	Break	4-deurs
Bestuurder alleen of met een passagier voorin	0	0	0
Alle stoelen bezet	1 of 2	1	1
Bestuurder met passagiers en bagage (of belading) tot de maximaal toegelaten totale massa	2 of 3 of 4*	2 of 3*	3
Bestuurder zonder passagiers of bagage (of belading) tot de maximaal toegelaten totale massa	4	3 of 4*	4

* afhankelijk van de auto

In de volgende tabel ziet u enkele voorbeelden. Stel in alle gevallen bediening **A** in volgens de belading van de auto, zodat de weg goed zichtbaar is en andere weggebruikers niet verblind worden.

KOPLAMPEN AFSTELLEN (2/2)

LED-uitvoeringen

	Voorbeelden van de stand van de schakelaar A , afhankelijk van de belading		
	5-deurs	Break	4-deurs
Bestuurder alleen of met een passagier voorin	0	0	0
Alle stoelen bezet	1	1	1
Bestuurder met passagiers en bagage (of belading) tot de maximaal toegelaten totale massa	2 of 3*	2 of 3*	3
Bestuurder zonder passagiers of bagage (of belading) tot de maximaal toegelaten totale massa	3 of 4*	3	3 of 4*

* afhankelijk van de auto

In de volgende tabel ziet u enkele voorbeelden. Stel in alle gevallen bediening **A** in volgens de belading van de auto, zodat de weg goed zichtbaar is en andere weggebruikers niet verblind worden.

VERLICHTING EN SIGNALLEN (1/6)



Markeringslichten

Draai de ring **3** tot het symbool bij het merkteken **2** staat. Dit controlelampje op het instrumentenpaneel licht op.



Voordat u in het donker wegrijdt: controleer de werking van de elektrische installatie. Zorg ervoor dat de lichten niet bedekt zijn (vuil, modder, sneeuw, vervoer van voorwerpen enz.).

40004



Grootlicht

Duw met de dimlichten aan tegen de lichtschakelaar **1**. Dit controlelampje op het instrumentenpaneel licht op.

Om terug te keren naar de stand dimlicht, trekt u de lichtschakelaar **1** naar u toe.

In de stand AUTO, met het grootlicht aan, kunt u nog teruggaan naar de dimlichten door de schakelaar **1** naar u toe te trekken.



Dimlicht

Handbediend

Draai de ring **3** tot het symbool bij het merkteken **2** staat. Dit controlelampje op het instrumentenpaneel licht op.

Automatische werking

Draai de ring **3** tot het symbool **AUTO** bij het merkteken **2** staat: met draaiende motor schakelen de dimlichten automatisch in en uit, naargelang de helderheid buiten, zonder dat u de schakelaar **1** hoeft te bedienen.

Wanneer u links rijdt met een auto met de bestuurdersstoel aan de linkerkant (of andersom), bent u verplicht om tijdens uw verblijf de lichten af te stellen (raadpleeg de paragraaf "Koplampen afstellen" in hoofdstuk 1).

VERLICHTING EN SIGNALLEN (2/6)



Automatisch grootlicht

Afhankelijk van de auto ontsteekt en dooft dit systeem automatisch het grootlicht. Het gebruikt een camera geplaatst achter de binnenspiegel om achterliggers en tegenliggers te detecteren.

Het grootlicht wordt automatisch ontstoken wanneer:

- er weinig licht buiten is;
- er geen andere auto of verlichting wordt gedetecteerd;
- als de auto sneller dan ongeveer 40 km/u rijdt.

Als niet aan een van de voorwaarden hieronder wordt voldaan, wordt overgeschakeld naar dimlicht.



Het systeem voor het automatisch inschakelen van het grootlicht is in geen geval een vervanging voor de oplettendheid en verantwoordelijkheid van de bestuurder inzake de verlichting van het voertuig en de aanpassing daarvan aan de licht-, zicht- en verkeersomstandigheden.

Het systeem kan onder bepaalde omstandigheden niet goed werken, met name:

- extreme weersomstandigheden (regen, sneeuw, mist enz.);
- als er iets achter de voorruit of voor de camera zit;
- als een achterligger of tegenligger weinig verlichting voert of afgedekte lampen heeft;
- verkeerde afstelling van de koplampen;
- reflecterende systemen;
- ...

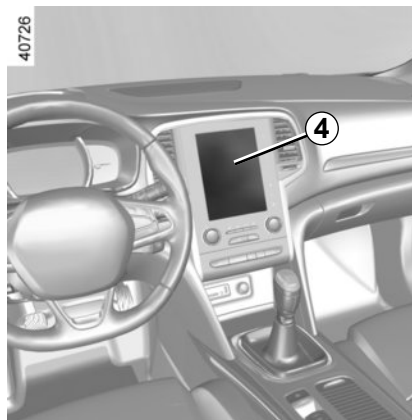

Inschakelen

Auto's met een multimediasysteem

Kies op het multimediascherm **4** het menu "Voertuig", "Hulp bij het rijden", "Grootlichtassistent" en kies dan "**ON**" of "**OFF**".

VERLICHTING EN SIGNALLEN (3/6)

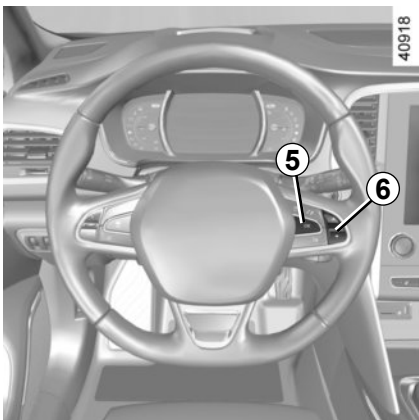

Auto's zonder multimediasysteem

- Druk bij stilstaande auto lang op de schakelaar **5 OK** om naar het menu met de instellingen te gaan;
- druk de schakelaar **6** achtereenvolgens naar boven of naar beneden tot u bij het menu “Hulp bij het rijden” komt. Druk op de schakelaar **5 OK**;

– druk de schakelaar **6** achtereenvolgens omhoog of omlaag tot u bij het menu Grootlichtassistent komt en druk op de schakelaar **5 OK**.

– druk opnieuw op de schakelaar **5 OK** om de functie te activeren of te deactiveren:

Inschakelen/uitschakelen

Om automatisch grootlicht in te schakelen:

- draai de ring **3** tot het symbool **AUTO** bij het merkteken **2** staat.
- duw tegen de schakelaar **1**.

Het controlelampje  wordt op het instrumentenpaneel weergegeven.

40004



Om automatisch grootlicht uit te schakelen:

- trek de schakelaar **1** naar u toe;
- of draai de ring **3** in een andere stand dan **AUTO**;

Het controlelampje  op het instrumentenpaneel gaat uit..

Opmerking: zorg ervoor dat de voorruit niet is bedekt (door vuil, modder, damp enzovoort).

VERLICHTING EN SIGNALLEN (4/6)



Automatisch grootlicht (vervolg)

Bij een storing

Wanneer de boodschap “Controleer autom verlichting” op het instrumentenpaneel verschijnt, wordt het systeem uitgeschakeld. Raadpleeg een merkdealer.

40004



Functie verlichting overdag

De dagrijverlichting schakelt overdag automatisch in zonder dat u de schakelaar **1** hoeft te bedienen bij het starten van de motor, en gaat uit bij het stoppen van de motor.



Het gebruik 's nachts van een draagbaar navigatiesysteem op het gedeelte van de voorruit onder de camera, kan de werking van het automatische grootlichtsysteem verstoren (risico van reflecties op de voorruit).

Bij een storing

Als het bericht “Controleer verlichting” verschijnt in combinatie met het waarschuwingsslampje  en het waar-

schuwingslampje  knippert op het instrumentenpaneel, is er een storing in de verlichting.

Raadpleeg een merkdealer.

Uitschakelen van de lichten

Er zijn twee mogelijkheden:

- handmatig, zet de ring **3** in stand **0**;
- automatisch, de lichten doven, na het stoppen van de motor, bij het openen van het bestuurdersportier of bij het vergrendelen van de auto. In dat geval schakelen, bij de volgende keer starten van de motor, de lichten opnieuw in, overeenkomstig de stand van de ring **3**.

Waarschuwingssignaal verlichting brandt nog

Er klinkt een geluidssignaal bij het openen van het bestuurdersportier om u te waarschuwen dat de lichten nog branden.

VERLICHTING EN SIGNALLEN (5/6)

Functie “uitschakelvertraging”

Met deze functie blijven de dimlichten korte tijd branden (voor het verlichten van het openen een hek, enz.).

Met de motor en de verlichting uitgeschakeld en de ring **3** in de stand **0** of **AUTO** trekt u de schakelaar **1** naar u toe: de dimlichten gaan ongeveer dertig seconden branden. Om deze tijd te verlengen, kunt u de schakelaar tot vier keer naar u toe trekken (de maximale tijd is twee minuten). Het bericht “Follow me home voor ___” verschijnt, met de oplichtduur van de verlichting, om deze handeling te bevestigen. Daarna kunt u uw auto vergrendelen.

Om de verlichting uit te schakelen voordat deze automatisch uitschakelt, verdraait u de ring **3** (de stand is onbelangrijk) en draait u deze daarna terug in de stand **AUTO**.

Functie welkomst en afscheid

(afhankelijk van de auto)

Wanneer de functie is ingeschakeld, gaan de rijverlichting en de markeringslichten automatisch aan wanneer de RENAULT-card wordt gedetecteerd of de auto wordt ontgrendeld.

Ze gaan automatisch uit:

- ongeveer één minuut nadat ze zijn aangegaan;
- wanneer de motor wordt gestart, naargelang van de stand van de schakelaar voor de verlichting;

of

- wanneer de auto wordt vergrendeld.

Welkomstverlichting onder de buitenspiegels

Als de functie is ingeschakeld, schakelt de verlichting onder de buitenspiegels automatisch in als de RENAULT-card wordt gedetecteerd, wanneer de auto wordt ontgrendeld of wanneer een portier wordt geopend.

Ze gaan automatisch uit:

- ongeveer één minuut nadat ze zijn aangegaan;
 - bij het starten van de motor;
- of
- wanneer de auto wordt vergrendeld.

Inschakelen/uitschakelen van de functie

Selecteer op het multimediascherm “Voertuig”, “Gebruikersinstellingen”, “Extern welkom”. Kies **ON** of **OFF** om de functie in of uit te schakelen.

VERLICHTING EN SIGNALLEN (6/6)

40004

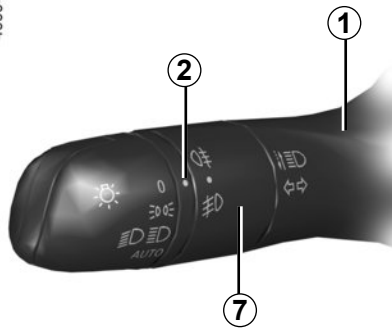

Mistlichten voor

Draai de middelste ring **4** van de schakelaar **1** zo dat het symbool bij het merkteken **2** staat en laat dan los.

De werking is afhankelijk van de gevoerde verlichting; het controlelampje op het instrumentenpaneel gaat branden.

Mistachterlicht

Draai de middelste ring **7** van de schakelaar zo dat het symbool bij het merkteken **2** staat en laat dan los.

De werking is afhankelijk van de gevoerde verlichting; het controlelampje op het instrumentenpaneel gaat branden.

Zodra de weersomstandigheden dit toelaten moet u de mistachterlichten uitschakelen om de achter u rijdende weggebruikers niet te hinderen.

Lichten uit

Draai opnieuw de ring **7** om het merkteken **2** tegenover het symbool van het mistlicht te brengen dat u wilt uitschakelen. Het bijbehorende controlelampje op het instrumentenpaneel dooft.

Door het uitschakelen van de buitenverlichting doven ook de mistlichten.

Bij mist, sneeuw of bij het vervoer van voorwerpen die voorbij de voorkant van het dak uitsteken, werkt de automatische verlichting niet altijd.

Het inschakelen van de mistlichten blijft onder controle van de bestuurder: de controlelampjes op het instrumentenpaneel informeren u over het inschakelen (controlelampje brandt) of uitschakelen (controlelampje uit).

RUITENWISSER, RUITENSPROEIER VOOR (1/6)

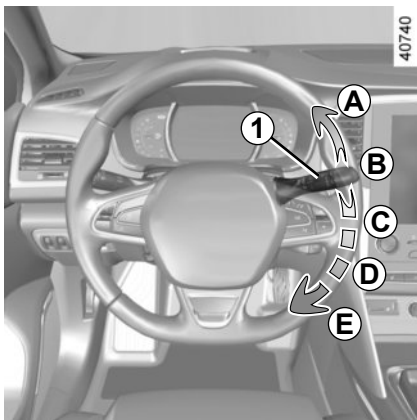

Auto voorzien van ruitenwisser voor met interval

A een keer wissen

Door kort te drukken maakt de ruitenwisser één wisbeweging.

B stoppen

C wissen met intervallen

De wissers vegen met tussenpozen van enkele secondes. De duur van het interval is te regelen door de ring **2** te verdraaien;

D langzaam continu wissen

E snel continu wissen

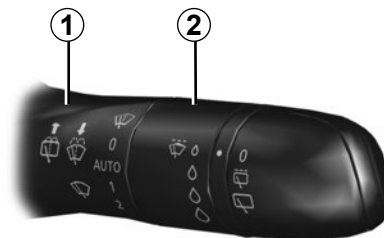

Bijzonderheid

Tijdens het rijden gaat de wisser langzamer werken als de auto stopt. Van snel continu wissen naar langzaam continu wissen. Zodra de auto weer gaat rijden, beginnen de wissers weer met de oorspronkelijk ingestelde snelheid te werken.

Als u de schakelaar **1** in een andere stand zet, schakelt u hiermee bovengenoemd automatische uit.

De standen **A**, **C** en **D** zijn toegankelijk met contact aan. De stand **E** is uitsluitend toegankelijk bij draaiende motor.

De werking van een ruitenwisserblad

Let op de staat van de ruitenwisserbladen. Hun levensduur hangt van u af:

- houd de bladen schoon: reinig de bladen en de ruit regelmatig met water en zeep;
- gebruik ze niet op een droge ruit;
- maak ze los van de ruit als ze lange tijd niet zijn gebruikt.

Vervang ze in elk geval, zodra hun werking afneemt, ongeveer eens per jaar. Raadpleeg "Ruitenwisserbladen: vervangen" in hoofdstuk 5.

Voorzorgen bij het gebruik van de wissers

- Maak, als het vriest of sneeuwt, de achterruit schoon voordat u de ruitenwisser aanzet (de motor kan oververhitten).
- zorg dat niets de beweging van de wisser hindert.

RUITENWISSER, RUITENSPROEIER VOOR (2/6)

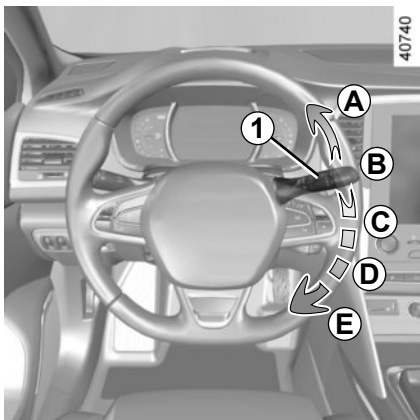

Auto voorzien van ruitenwisser voor met regensensor

De regensensor bevindt zich op de voorruit, voor de binnenspiegel.

A een keer wissen

Door kort te drukken maakt de ruitenwisser één wisbeweging.

B stoppen

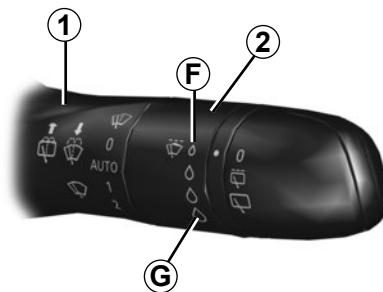

C automatisch wissen

In deze stand signaleert het systeem water op de voorruit en schakelt het wissen in met een aangepaste wissnelheid. De inschakeldrempel van het wissen en de duur van het interval is te regelen door de ring **2** te verdraaien:

- **F**: minimumgevoeligheid
- **G**: maximumgevoeligheid

Hoe hoger de gevoeligheid, des te sneller reageren de ruitenswissers en wordt de frequentie van het wissen verhoogd.

Wanneer automatisch wissen is ingeschakeld of de gevoeligheid wordt verhoogd, wordt één wisbeweging uitgevoerd.

NB:

- de regensensor heeft enkel een ondersteunende functie. Bij beperkte zichtbaarheid moet de bestuurder zijn ruitenwisser handmatig inschakelen. Bij mist of sneeuwval werkt de ruitenwisser niet altijd automatisch en blijft deze onder uw controle.
- bij temperaturen onder nul wordt automatisch wissen niet ingeschakeld wanneer de auto wordt gestart. Deze functie wordt automatisch ingeschakeld wanneer de auto sneller rijdt dan een bepaalde snelheid (ongeveer 8 km/uur).
- schakel automatisch wissen niet in bij droog weer;
- ontdooi de voorruit volledig voordat u het automatisch wissen inschakelt.

RUITENWISSER, RUITENSPROEIER VOOR (3/6)

Bij een storing

Bij een storing van het automatisch wissen, schakelt de ruitenwisser over op wissen met intervallen. Roep de hulp in van een merkdealer.

De werking van de regensensor kan worden verstoord bij:

- beschadigde ruitenwisserbladen; wanneer de ruitenwissers een watersluier of watersporen achterlaten op de detectiezone van de sensor, kan dit de reactiesnelheid van het automatisch wissen vergroten of de frequentie van het wissen verhogen;
- barsten of scheuren in de voorruit ter hoogte van de sensor, stof, vuil, insecten of rijm op de voorruit of het gebruik van reinigingswas of waterafstotende producten; het automatisch wissen is in dat geval minder gevoelig en reageert mogelijk zelfs niet.

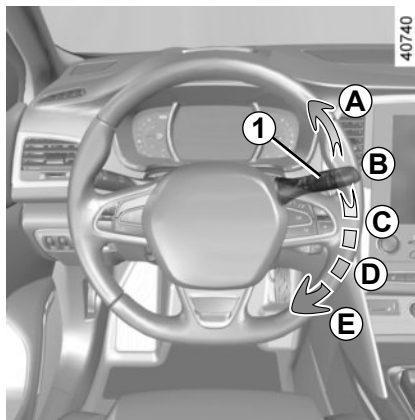

D langzaam continu wissen

E snel continu wissen

De standen **A** en **D** zijn toegankelijk met contact aan. De standen **C** en **E** zijn uitsluitend toegankelijk bij draaiende motor.

Bijzonderheid

Tijdens het rijden gaat de wisser langzamer werken als de auto stopt. Van snel continu wissen naar langzaam continu wissen. Zodra de auto weer gaat rijden, beginnen de wissers weer met de oorspronkelijk ingestelde snelheid te werken.

Als u de schakelaar **1** in een andere stand zet, schakelt u hiermee bovengenoemd automatisme uit.

Voorzorgsmaatregelen

- Controleer bij vorst voordat u de ruitenwisser inschakelt of de ruitenwisserbladen niet zijn vastgevroren. Als u de ruitenwisser inschakelt terwijl de bladen zijn vastgevroren, kunt u zowel de bladen als de motor van de ruitenwisser beschadigen.
- Gebruik de ruitenwisser niet op een droge ruit, dit zorgt ervoor dat de bladen sneller verslijten of beschadigd raken.

RUITENWISSER, RUITENSPROEIER VOOR (4/6)

Bijzondere stand van de ruitenwisser voor (onderhoudsstand)

In deze stand kunnen de bladen worden opgetild om ze van de voorruit te verwijderen.

Dit kan nuttig zijn:

- om de bladen te reinigen;
- om de bladen van de voorruit los te maken in winterse weersomstandigheden;
- om de bladen te vervangen (zie “Ruitenwisserbladen” in hoofdstuk 5).

Zet met contact aan en stilstaande motor de schakelaar voor de ruitenwissers helemaal naar beneden (stand snel continu wissen), de ruitenwisserbladen stoppen in een stand waarbij de motorkap vrij is.

Om de bladen terug te plaatsen, gaat u na of de bladen correct zijn neergeklapt op de voorruit en zet u de schakelaar met het contact aan vervolgens in de stand **B** (stop).

Voordat u het contact inschakelt, moet u de ruitenwisser neerklappen op de voorruit. Zo niet, bestaat het risico dat de motorkap of de ruitenwisser beschadigd raakt wanneer u de ruitenwisser inschakelt.

Opmerking: Om de bladen na vervanging correct terug te plaatsen, moeten de bladen op de voorruit rusten. Zet het contact aan en beweeg de schakelaar van de ruitenwisser.

Wanneer er zich obstakels op de voorruit bevinden (vuil, sneeuw, ijs ...), maakt u de voorruit (inclusief de centrale zone achter de binnenspiegel) schoon voordat u de ruitenwissers inschakelt (risico op oververhitting van de motor).

Als een obstakel de beweging van een blad verhindert, kan dat blad stoppen met wissen. Verwijder het obstakel en schakel de ruitenwisser opnieuw in met de ruitenwisserschakelaar.



Voordat u iets aan de voorruit doet (wassen van de auto, ontdooien, reinigen van de voorruit enz.) moet u de schakelaar **1** in stand **B** (uit) zetten.

Risico van verwonding en/of beschadigingen.

RUITENWISSER, RUITENSPROEIER VOOR (5/6)

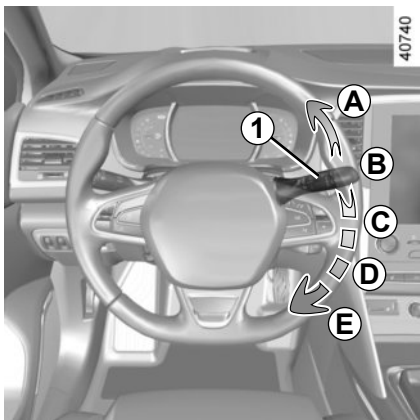

Ruitensproeier

Contact aan: trek de schakelaar **1** naar u toe en laat deze weer los.

Door een korte actie komt de ruitensproeier in werking en maakt de ruitenwisser één wisbeweging.

Door een lange actie komt de ruitensproeier in werking en maakt de ruitenwisser drie wisbewegingen, en na enkele secondes nog een vierde.

Opmerking: Bij temperaturen onder nul kan de ruitenswisservloeistof aanvriezen op de voorruit en het zicht verminderen. Verwarm de voorruit met behulp van de ontwasmingschakelaar voordat u ze reinigt.



Controleer bij werkzaamheden onder de motorkap of de schakelaar van de ruitenwisser in stand **B** (uit) staat.

Verwondingsgevaar

RUITENWISSER, RUITENSPROEIER VOOR (6/6)

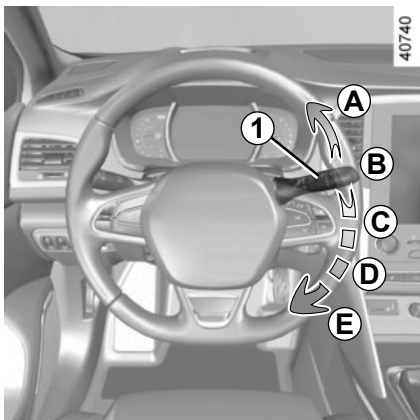

Koplampsproeiers

Koplampen branden

De koplampsproeiers, als de auto hiermee is uitgerust en de motor draait, komen tegelijk met de ruitensproeiers in werking als u de schakelaar **1** ongeveer 2 seconden naar u toe getrokken houdt.

De koplampsproeiers worden eveneens ingeschakeld als u de schakelaar van de voorruitensproeier drie keer lang ingedrukt houdt.

Opmerking: om de goede werking van de koplampsproeier te waarborgen tijdens de winter, moet u de sneeuw van de afdekplaatjes van de sproeiers verwijderen en de afdekplaatjes van de sproeiers ontdooien met behulp van een ontdooispray.

Het is echter aanbevolen om op regelmatige tijdstippen hardnekkig vuil op het glas van de koplampen te verwijderen.

Als het minimumpeil van de ruitensproeier-vloeistof nadert, kan het circuit van de koplampsproeier lucht aanzuigen.

Vul ruitensproeier-vloeistof bij en schakel het systeem in, bij **draaiende motor**, om het weer te vullen.



Controleer bij werkzaamheden onder de motorkap of de schakelaar van de ruitenwisser in stand **B** (uit) staat.

Verwondingsgevaar

RUITENWISSER, -SPROEIER ACHTER (1/2)

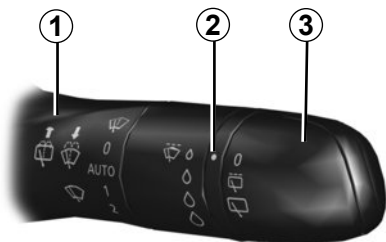

Achterruitwisser

Draai met contact aan de ring **3** van de schakelaar **1** tot het merkteken **2** tegenover het symbool staat.

- **stoppen;**
- **wissen met intervallen.**
Het wisserblad veegt met tussenpozen van enkele seconden. De frequentie van het wissen varieert naargelang de rijsnelheid van de auto;
- **langzaam continu wissen.**

Om de werking te stoppen, laat u opnieuw de ring **3** draaien.

Opmerking: als u de auto door een wasstraat rijdt, moet u de ring **3** van de schakelaar **1** in ruststand zetten om het automatisch wissen uit te zetten.

Houd u aan de gebruiksvorschriften.

Gebruik de ruitenwisserarm niet om de achterklep te openen of te sluiten.



Voordat u iets aan de achterruit doet (wassen van de auto, ontdooien, reinigen enz.) moet u de schakelaar **1** in ruststand

zetten.

Risico van verwonding en/of beschadigingen.

De werking van een ruitenwisserblad

Let op de staat van de ruitenwisserbladen. Hun levensduur hangt van u af:

- houd de bladen schoon: reinig de bladen en de ruit regelmatig met water en zeep;
- gebruik ze niet op een droge ruit;
- maak ze los van de ruit als ze lange tijd niet zijn gebruikt.

Vervang ze in elk geval zodra ze de ruit niet goed schoonvegen: ongeveer eens per jaar (zie "Ruitenwisserbladen: vervangen" in hoofdstuk 5).

Voorzorgen bij het gebruik van de wissers

- Maak, als het vriest of sneeuwt, de achterruit schoon voordat u de ruitenwisser aanzet (de motor kan oververhitten).
- zorg dat niets de beweging van de wisser hindert.

RUITENWISSER, -SPROEIER ACHTER (2/2)

Inschakelen/uitschakelen van de achterruitenwisser

Wanneer de achteruitversnelling wordt ingeschakeld, wordt het wissen met intervallen van de achterruiet ingeschakeld (als de ruitenwissers van de voorruit werken). Als uw auto is uitgerust met een menu om de auto-instellingen te personaliseren, kunt u deze functie activeren of deactiveren. Raadpleeg hiervoor de paragraaf "Menu voor het personaliseren van de instellingen van de auto" in hoofdstuk 1, functie "Wissen achter bij achteruit rijden".

Voor auto's die niet zijn uitgerust met een menu om de instellingen te personaliseren, kunt u de functie laten deactiveren door een merkdealer.

Wanneer er zich obstakels op de achterruiet bevinden (vuil, sneeuw ...), probeert de ruitenwisser alle obstakels weg te wissen. Als een obstakel de beweging van het blad verhindert, kan het blad stoppen. Verwijder het obstakel, wacht ongeveer 30 seconden en schakel de ruitenwisser opnieuw in met de schakelaar voor het wissen.

Voorzorgsmaatregelen

- Controleer bij vorst voordat u de ruitenwisser inschakelt of de ruitenwisserbladen niet zijn vastgevroren op de ruit. Als u de ruitenwisser bedient terwijl het blad geblokkeerd is door vorst, bestaat het risico dat zowel het blad als de motor van de ruitenwisser beschadigd raken.
- Activeer de ruitenwissers niet op een droge ruit. Dit kan leiden tot vroegtijdige slijtage of beschadiging van de wisserbladen.



40738



Ruitenwissers/ ruitensproeiers achter

Duw met het contact aan lang tegen de schakelaar **1** en laat vervolgens los.

Als u de schakelaar lang bedient, wordt de achterruietsproeier ingeschakeld en maakt de achterruitenwisser drie wisbewegingen, en na enkele seconden nog een vierde.

BRANDSTOFTANK (1/3)

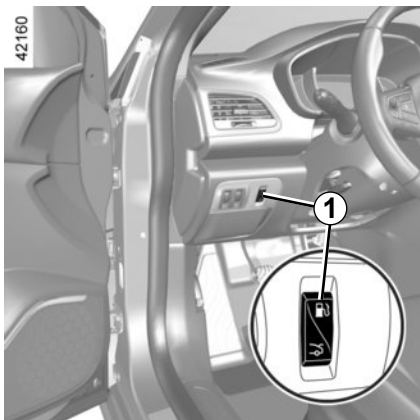

Bruikbare inhoud van de tank:

- Ongeveer **50 liter** voor uitvoeringen met een benzinemotor;
- ongeveer **49 liter** voor vier-deurs uitvoeringen met dieselmotor;
- ongeveer **45 liter** voor vijfdeurs- en breakuitvoeringen met dieselmotor.

Als u de klep **2** wilt openen terwijl de auto ontgrendeld is, drukt u op zone **A** en laat u deze los, of, afhankelijk van de auto, drukt u op de schakelaar op het dashboard **1**. Het klepje **2** wordt ontsloten.

De klep **3** is in de vulopening ingebouwd.

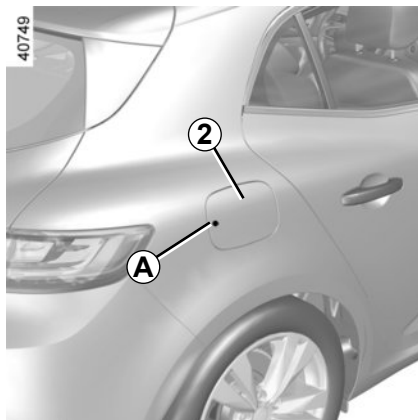

Raadpleeg voor het tanken de paragraaf "tanken van brandstof".

Sluiten: druk het klepje met de hand tegen de aanslag.



Druk **nooit** met de vingers op de klep **3**.

Maak de omgeving van het vulsysteem niet schoon met een hogedrukreiniger.

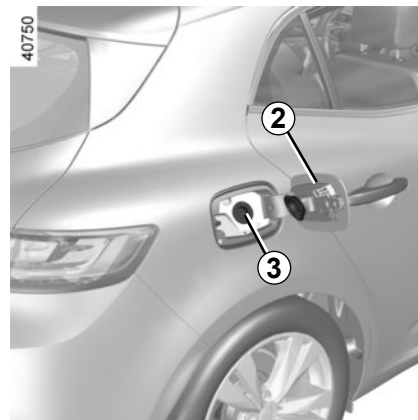

Soort brandstof

Gebruik brandstof van goede kwaliteit die overeenkomt met de normen die in elk land zijn vastgelegd en **beslist** overeenkomt met de indicaties op de sticker op klepje **2**. Raadpleeg in hoofdstuk 6 de paragraaf "Gegevens van de motor".

BRANDSTOFTANK (2/3)

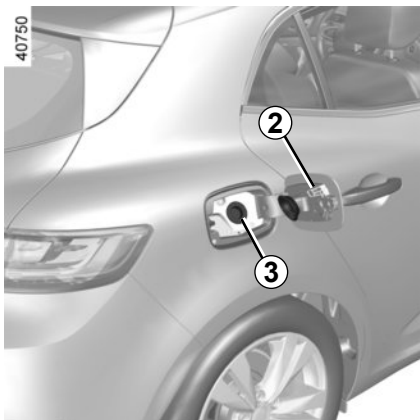

Dieselmotor

Gebruik **uitsluitend** dieselbrandstof die overeenkomt met de indicaties op de sticker aan de binnenkant van het klepje **2**.

Benzinemotor

Gebruik **uitsluitend** ongelode benzine. Het octaangetal (RON) moet conform de gegevens zijn die op de sticker van het klepje **2** staan. Raadpleeg in hoofdstuk 6 de paragraaf "Gegevens van de motor".

Tanken van brandstof

Met het contact uitgeschakeld, druk met het vulpistool de klep **3** open en steek het pistool **zo ver mogelijk** naar binnen voordat u met tanken begint (spatgevaar).

Houd tijdens het tanken het vulpistool in deze stand tot u klaar bent met tanken.

Als het vulpistool automatisch is afgeslagen, mag u het nog maximaal twee keer gebruiken, om voldoende ruimte in de tank over te houden voor het uitzetten van de brandstof. Let er op dat bij het tanken geen water bij de brandstof komt. De klep **3** en zijn omgeving moeten schoon blijven.

Benzinemotor

Schade die ontstaan is als gevolg van het tanken van loodhoudende benzine wordt niet door de fabrieksgarantie gedekt. Om te voorkomen dat er abusievelijk loodhoudende benzine wordt getankt, heeft de vulhals een nauwe doorlaat met een veiligheidssysteem waarin **alleen een vulpistool met loodvrije benzine past**.

Auto uitgerust met de functie Stop and Start

Bij het tanken moet de motor worden afgezet (deze mag niet op stand-by staan): zet de motor af (raadpleeg «Starten/stoppen van de motor» in hoofdstuk 2).

Brandstofsoorten die voldoen aan de Europese normen die ook gelden voor de motoren van auto's die in Europa zijn verkocht: zie "Motorgegevens" in hoofdstuk 6.



Vermeng de dieselbrandstof nooit met benzine (loodvrij of E85), zelfs niet een kleine hoeveelheid.

Gebruik **geen** ethanol als uw auto hier niet voor aangepast is.

Voeg **niets** toe aan de brandstof (toevoegmiddel, reagens, enz.) - anders kan de motor beschadigd raken.

BRANDSTOFTANK (3/3)

Tank leeg gereden bij dieselmotor

Auto's met sleutel/afstandsbediening

- Zet de contactsleutel in de stand "ON" 2 (raadpleeg de paragraaf "Contactslot" in hoofdstuk 2) en wacht een paar minuten voordat u de auto start om het brandstofcircuit te laten ontlichten;
- draai de sleutel in de stand "START"3. Als de motor niet start, herhaalt u de procedure.
- Neem als de motor na verschillende pogingen niet start, contact op met een merkdealer.



Auto's met RENAULT-card

Druk met de **RENAULT**-card in het interieur op de startknop 4 zonder de pedalen aan te raken. Wacht een paar minuten voordat u de auto start. Hiermee kan het brandstofcircuit worden ontlicht. Als de motor niet start, herhaalt u de procedure.

Neem als de motor na verschillende pogingen niet start, contact op met een merkdealer.



Wijzig of repareer niet zelf het brandstofsysteem (rekeneenheden, bedrading, brandstofcircuit, inspuitstukken of verstuivers, beschermkappen) vanwege de grote gevaren voor de veiligheid die hierdoor kunnen ontstaan. Laat deze werkzaamheden uitsluitend door uw merkdealer uitvoeren.



Aanhoudende stank van brandstof

In geval van een aanhoudende stank van brandstof, moet u:

- onmiddellijk stoppen, rekening houdend met het overige verkeer en het contact afzetten;
- de alarmknipperlichten aanzetten en alle passagiers uit laten stappen en ze ver van het verkeer houden;
- roep de hulp in van een merkdealer.

REAGENSTANK (1/4)

U dient zich te houden aan de wetgeving van het land waarin u zich bevindt.

Overtreding van de geldende regelgeving is strafbaar.

De werking van de startvergrendeling

De reagens bestemd is voor dieselmotoren voorzien van het SCR (selectieve katalysator)-systeem.

Het gebruik van reagens vermindert de uitstoot van uitlaatgassen doordat de schadelijke stoffen worden omgezet in waterdamp en stikstof.

Het werkelijke reagensverbruik is afhankelijk van de gebruiksomstandigheden, de uitrusting van de auto en de rijstijl van de bestuurder.

Reagenskwaliteit

Gebruik **alleen reagentia die voldoen aan standaard ISO 22241** en in overeenstemming met de markering op de vuldop.

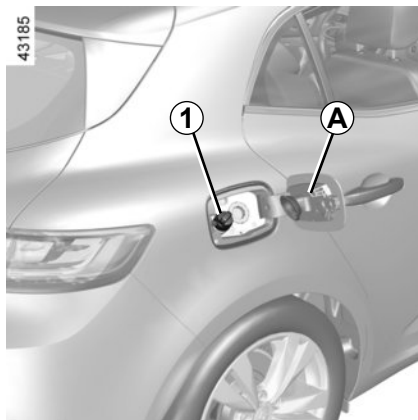

Vullen

Bruikbare inhoud van de tank: ongeveer 16 liter.

Open, met het contact uit, het deksel **A** en draai de dop **1** los.

Opmerking: er kan ammoniumhydroxide-damp ontsnappen uit de opening als de temperatuur van de tank hoog is.

Auto uitgerust met de functie Stop and Start

Om reagens bij te vullen, moet de motor worden afgezet (niet op stand-by): zet de motor af (zie "De motor starten/stoppen" in hoofdstuk 2).



Als het bericht "XXX KM Fout AdBlue bijvullen" verschijnt, vult u de reagenstank bij. Volg de instructies voor bijvullen.

Risico op stilstand van de auto.



De tankdop is van een speciaal type.

Vraag naar hetzelfde type als u een andere dop koopt. Ga naar een merkdealer. Maak de omgeving van het vulsysteem niet schoon met een hogedrukreiniger.

REAGENSTANK (2/4)

Vorzorgsmaatregelen

U kunt de tank bijvullen bij de pomp. In andere gevallen is het belangrijk dat u de informatie op de reagenscontainer (blik of fles) leest.

Wees voorzichtig **als u de reagens bijvult. Het kan kleding, schoenen, onderdelen van de carrosserie enz. beschadigen.**

Als er reagens overstromt of op het lakwerk terecht komt, moet het betroffen gebied snel met veel water en een zachte doek worden gereinigd.

Opmerking: als het reagens kristalliseert, gebruikt u een zachte spons.



De reagens mag niet in contact komen met ogen of huid. Bij onverhoopt contact spoelen met veel water. Indien nodig een arts raadplegen.

Bij extreem koud weer

Als het vriest moet de reagenstank worden bijgevuld als de -indicator en het bericht "Vul AdBlue bij voor 1200 km" verschijnen op het instrumentenpaneel.

Bijzondere gevallen

De reagensvloeistof befrist bij temperaturen lager dan ongeveer -10°C.

Probeer in deze omstandigheden niet om de vloeistof bij te vullen als deze bevroren is. Indien u het reservoir moet vullen of bijvullen

met reagens ( aan), zet u de auto indien mogelijk op een warmere plek zodat de reagens weer vloeibaar wordt. Anders vraagt u een vakman om reagensvloeistof bij te vullen.

Nadat u de reagenstank hebt bijgevuld, controleert u of de dop en het klepje zijn gesloten. Start dan de motor en **WACHT 10 seconden terwijl de auto stilstaat met draaiende motor** voordat u weer wegrijdt.

Als u dit niet doet, wordt het bijvullen van de tank pas geregistreerd nadat de auto tientallen minuten heeft gereden.

De boodschap "--- Vul AdBlue" en/of de controlelampjes kunnen zichtbaar blijven totdat het bijvullen is geregistreerd door het systeem.



Er mogen geen werkzaamheden worden uitgevoerd aan onderdelen van het systeem. Om schade te voorkomen mag uitsluitend deskundig personeel van de merkdealer werkzaamheden aan het systeem uitvoeren.

REAGENSTANK (3/4)

Onderhoud/actieradius







De informatie op het instrumentenpaneel kan worden vergezeld door een geluidssignaal.

Controleen waarschuwinglampjes	Boodschap	Wat te doen?
–	“Niveau AdBlue Correct”	–
–	“Vul AdBlue bij voor 2400 km”	Wanneer het bericht verschijnt als het contact wordt aangezet, hebt u een actieradius van minder dan 2400 km . Laat een merkdealer de reagenstank vullen of bijvullen .
 verschijnt.	“Vul AdBlue bij voor 1200 km”	Wanneer het bericht verschijnt als het contact wordt aangezet, hebt u een actieradius tussen 1200 km en 800 km . Laat een merkdealer de reagenstank vullen of bijvullen .
 verschijnt.	“XXX KM Fout AdBlue bijvullen”	Het bericht verschijnt als het contact wordt aangezet en wordt herhaald: – Ongeveer elke 100 km: u hebt een actieradius tussen ongeveer 800 km en 200 km ; – Ongeveer elke 50 km: u hebt een actieradius van minder dan 200 km . In alle gevallen moet de tank met reagens zo spoedig mogelijk door u of een geautoriseerde dealer worden gevuld .
 verschijnt.	“0 KM Fout AdBlue bijvullen”	De motor wil niet starten. Voor een herstart moet u zelf de reagenstank bijvullen.

REAGENSTANK (4/4)

Systeemstoring

Als het controlelampje gaat branden, kan ook een pieptoon te horen zijn.

Controleen waarschuwingslampjes	Boodschap	Interpretatie
 en  gaan branden.	“Controleer lucht verontreiniging”	Geeft een storing in het systeem aan. Raadpleeg zo snel mogelijk de merkdealer.
 en  gaan branden.	“XXX KM Fout antiluchtveront.”	Geeft aan dat er een systeemfout is en dat binnen 800 km de auto niet meer opnieuw kan worden gestart . Deze waarschuwingen worden herhaald: <ul style="list-style-type: none">– Elke 100 km, totdat er ongeveer 200 km resteert voordat de auto niet meer kan worden gestart;– Elke 50 km wanneer er minder dan 200 km resteert voordat de auto niet meer kan worden gestart. Raadpleeg zo snel mogelijk de merkdealer.
 en  gaan branden.	“0 KM Fout antiluchtveront.”	Geeft aan dat de auto niet opnieuw zal starten nadat het contact is uitgeschakeld. Roep de hulp in van een merkdealer.

Hoofdstuk 2: Het rijden

Inrijden	2.2
Startschakelaar	2.3
De motor starten en stoppen: auto met sleutel/afstandsbediening	2.4
De motor starten en stoppen: auto met RENAULT-kaart	2.5
Procedure voor vertrek vanuit stilstand	2.8
Functie Stop and Start	2.10
Bijzonderheden versies met benzinemotor	2.14
Bijzonderheden van de dieselmotor	2.16
Versnellingshendel / Handrem	2.17
Elektronische parkeerrem	2.18
Tips voor het rijden, Eco-rijden	2.22
Tips voor onderhoud en minder luchtverontreiniging	2.27
Milieu	2.28
Waarschuwing bij verlies van bandenspanning	2.29
Controlesysteem bandenspanning	2.35
Hulpen correctiesystemen tijdens het rijden	2.40
Lane departure warning	2.50
Dodehoekwaarschuwing	2.53
Waarschuwing veiligheidsafstand	2.57
Waarschuwing vermoeidheidsdetectie	2.59
Snelheidsbegrenzer	2.61
Snelheidswaarschuwing	2.64
Snelheidsregelaar	2.67
Adaptieve snelheidsregelaar	2.71
Parkeerhulp	2.78
Achteruitrijcamera	2.83
Parkeerhulp	2.85
Automatische transmissie	2.89

INRIJDEN

Benzinemotor

Rijd de eerste **1 000 km** niet sneller dan 130 km/uur in de hoogste versnelling en laat de motor met niet meer dan 3 000 tot 3 500 tr/min draaien.

Pas na **ongeveer 3 000 km** zult u over het volle vermogen van de motor kunnen beschikken.

Onderhoudsbeurten: zie het onderhoudsdocument van uw auto.

Dieselmotor

Rijd de eerste **1500 km** niet sneller dan 130 km/uur in de hoogste versnelling en laat de motor met niet meer dan 2 500 tr/min draaien. Daarna kunt u sneller rijden maar pas na 6 000 km zult u over het volle vermogen van de motor kunnen beschikken.

Trek tijdens het inrijden nooit snel op. Als de motor nog koud is mag u hem in de lagere versnellingen nooit met een hoog toerental laten draaien.

Onderhoudsbeurten: zie het onderhoudsdocument van uw auto.

CONTACTSLOT: auto met sleutel



Startschakelaar

stand: "LOCK" 0

Als u de sleutel uit het slot trekt en het stuur draait, hoort u een klik: de stuurinrichting is nu vergrendeld.

Bij het vrijzetten van het stuurslot draait u het stuur iets heen en weer bij het verdraaien van de sleutel.

stand: "ON" 2

Het contact staat aan.

Accessoires (radio, enzovoort) worden gebruikt.

stand: "START" 3

Indien de motor niet aanslaat, moet u de contactsleutel terug draaien tot de controlelampjes uit gaan voor u opnieuw kunt starten. Laat de sleutel los zodra de motor aanslaat.

NB: bij een dieselmotor kunnen enkele secondes verstrijken tussen het draaien van de sleutel en het starten van de motor om de motor voor te verwarmen.

STARTEN, STOPPEN VAN DE MOTOR: auto met sleutel



Starten van de motor

Benzinemotor

- Geef bij het starten **geen gas**;
- laat de contactsleutel los zodra de motor is aangeslagen.



Start uw auto nooit in vrijloop op een helling. De stuurbevrachting kan hierdoor worden uitgeschakeld.

Kans op ongevallen.



Dieselmotor

- Draai de contactsleutel in de stand "ON" 2 en houd de sleutel in die stand totdat het controlelampje voorverwarming gedoofd is;
- Draai de sleutel in de stand START 3 **zonder gas te geven**.
- laat de contactsleutel los zodra de motor is aangeslagen.

Bijzonderheid: Indien u de motor start bij erg lage buitentemperatuur (kouder dan -10 °C): houd het koppelingspedaal ingedrukt tot de motor start.



Zet nooit het contact uit voordat de auto compleet stilstaat. Door het stilzetten van de motor is er geen bekrachtiging meer van Door het stilzetten van de motor is er geen bekrachtiging meer van de remmen, stuurinrichting, enz. en zijn de passieve veiligheidsorganen zoals de airbags en gordelspanners uitgeschakeld.

Stoppen van de motor

Laat de motor stationair draaien en draai de sleutel terug in de stand LOCK 0.



Verantwoordelijkheid van de bestuurder tijdens het parkeren of stoppen van de auto

Laat nooit, zelfs niet eventjes, een kind, een afhankelijke volwassene of een dier in de auto achter als u deze verlaat.

Ze kunnen zichzelf of anderen in gevaar brengen door bijvoorbeeld de motor te starten, organen te bedienen zoals bijvoorbeeld de ruitbediening, of de portieren te vergrendelen.

Bovendien kan bij warm en/of zonnig weer de temperatuur in het interieur heel erg snel oplopen.

LEVENSGEVAAR OF GEVAAR VAN ERNSTIG LETSEL.

DE MOTOR STARTEN, STOPPEN: auto met RENAULT-card (1/3)



Voorwaarden voor het starten van de motor

De RENAULT-card moet zich binnen de detectiezone **1** bevinden.

Om te starten:

- zet voor een auto met automatische transmissie de hendel in stand **P** druk het rempedaal in en druk op de knop **2**;
- druk voor een auto met een handmatige versnellingsbak het rempedaal of koppelpedaal in en druk op de knop **2**. Als een versnelling ingeschakeld is, is het indrukken van het koppelpedaal voldoende om te kunnen starten.

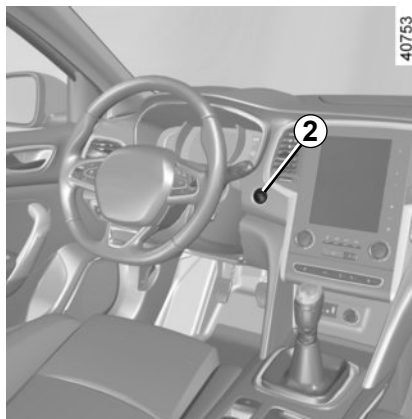

Bijzonderheden

- Als aan een van die startvoorwaarden niet voldaan wordt, verschijnt de boodschap “Druk op rem + START” of “Ontkoppel + START” of “Selecteer stand P” op het instrumentenpaneel;
- in sommige gevallen moet het stuurwiel worden bewogen bij het indrukken van de startknop **2** om het ontgrendelen van de stuurkolom mogelijk te maken, de boodschap “Draai stuurwiel + START” waarschuwt u;

“Handsfree” starten met achterklep open

In dat geval mag de RENAULT-card zich niet in de bagageruimte bevinden om te vermijden dat u ze zou kwijtraken.



Verantwoordelijkheid van de bestuurder tijdens het parkeren of stoppen van de auto

Laat nooit, zelfs niet eventjes, een kind, een afhankelijke volwassene of een dier in de auto achter als u deze verlaat.

Ze kunnen zichzelf of anderen in gevaar brengen door bijvoorbeeld de motor te starten, organen te bedienen zoals bijvoorbeeld de ruitbediening, of de portieren te vergrendelen.

Bovendien kan bij warm en/of zonnig weer de temperatuur in het interieur heel erg snel oplopen.

LEVENSGEVAAR OF GEVAAR VAN ERNSTIG LETSEL.

DE MOTOR STARTEN, STOPPEN: auto met RENAULT-card (2/3)

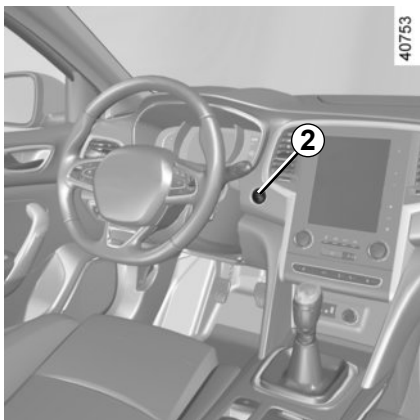

Functie accessoires

(Contact aanzetten)

Zodra u bent ingestapt, hebt u een aantal functies van de auto (radio, navigatiesysteem ruitenwisser, enz.) ter beschikking.

Om de andere functies te gebruiken, drukt u met de RENAULT-card in de auto op de knop **2** zonder de pedalen in te drukken.

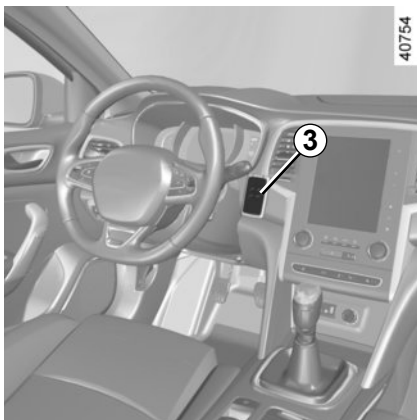

Bij een storing

In sommige gevallen werkt de "handsfree" RENAULT card niet:

- batterij van de RENAULT-card leeg enz.
- nabijheid van een apparaat dat de dezelfde frequentie gebruikt (scherm, mobiele telefoon, computerspel, enz.);
- de auto bevindt zich in een sterk elektromagnetisch veld.

Afhankelijk van de auto wordt het bericht "Kaart dichtbij START + drukken" of het bericht "Plaats kaart op symbool + START" weergegeven op het instrumentenpaneel.

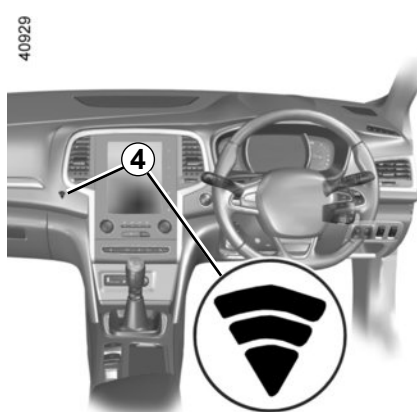

Druk het rem- of koppelingspedaal in en houd de RENAULT-card **3** (met de zijde met het logo) gedurende ongeveer 2 seconden tegen

- de startknop **2** in auto's met het stuur links;

of

- het symbool **4** in auto's met het stuur rechts.

Druk op de knop **2** om de auto te starten. De boodschap dooft.

DE MOTOR STARTEN, STOPPEN: auto met RENAULT-card (3/3)

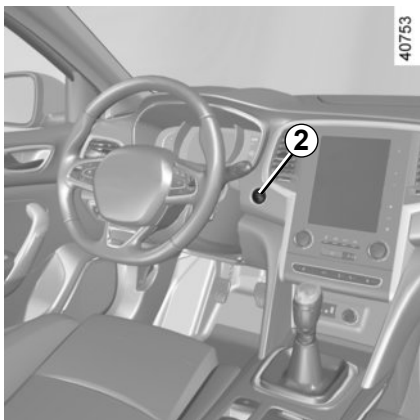

Voorwaarden voor het stoppen van de motor

De auto moet stilstaan, met de hendel in stand **N** of **P** bij een auto met een automatische transmissie.

RENAULT-card in de auto, druk op de knop **2**: de motor stopt. De stuurkolom vergrendelt bij het openen van het bestuurdersportier of bij het vergrendelen van de auto.

Als de RENAULT-card niet in het interieur aanwezig is als u de motor wilt stoppen, verschijnt de boodschap "premere a lungo ingedrukt houden" op het instrumentenpaneel: druk langer dan twee seconden op de knop **2**. Als de card niet meer in de auto aanwezig is, moet u er eerst voor zorgen dat u ze bij de hand kunt hebben voordat u lang op de knop drukt. Zonder RENAULT -card zult u niet meer kunnen starten.

Als de motor is gestopt, blijven de op dat moment ingeschakelde accessoires (radio, enz.) ongeveer 10 minuten werken.

Als het bestuurdersportier geopend wordt, schakelen de accessoires uit.



Zet nooit het contact uit voordat de auto compleet stilstaat. Door het stilzetten van de motor is er geen bekrachtiging meer van Door het stilzetten van de motor is er geen bekrachtiging meer van de remmen, stuurinrichting, enz. en zijn de passieve veiligheidsorganen zoals de airbags en gordelspanners uitgeschakeld.



Controleer, als u de auto verlaat en vooral als u de RENAULT card bij u heeft, of de motor echt gestopt is.



Verantwoordelijkheid van de bestuurder tijdens het parkeren of stoppen van de auto

Laat nooit, zelfs niet eventjes, een kind, een afhankelijke volwassene of een dier in de auto achter als u deze verlaat.

Ze kunnen zichzelf of anderen in gevaar brengen door bijvoorbeeld de motor te starten, organen te bedienen zoals bijvoorbeeld de ruitbediening, of de portieren te vergrendelen.

Bovendien kan bij warm en/of zonnig weer de temperatuur in het interieur heel erg snel oplopen.

LEVENSGEVAAR OF GEVAAR VAN ERNSTIG LETSEL.

LAUNCH CONTROL (1/2)



Bij auto's die ermee zijn uitgerust, is launch control (Launch Control) een functie waarmee maximale acceleratie mogelijk is.

NB: de functie mag enkel worden gekozen wanneer de mechanische onderdelen hun bedrijfstemperatuur hebben bereikt.

Inschakelen van het systeem

Het systeem wordt ingeschakeld:

- draaiende motor, stilstaande auto;
- Sport-modus is ingeschakeld (raadpleeg het hoofdstuk “Multi-Sense”);
- druk met de linkervoet op het rempedaal;
- houd het rempedaal ingedrukt en trek tegelijkertijd aan de twee hendels op het stuur **1** totdat de boodschap “Launch Control ON” op het instrumentenpaneel verschijnt;
- laat de hendels los **1**;
- terwijl uw linkervoet nog steeds het rempedaal indrukt, drukt u met uw rechtervoet op het gaspedaal tot voorbij het punt van weerstand (het toerental van de motor stabiliseert automatisch bij ongeveer 2500 tr/min);
- laat binnen 3 seconden het rempedaal los voor een snelle start.

Een intensief gebruik van het systeem beperkt de levensduur van de mechanische onderdelen (koppeling, transmissie ...).



Deze functie niet gebruiken op gladde of natte wegen.

Risico op verlies van de controle over de auto.



Vanwege de acceleratie die deze functie teweegbrengt, mag ze enkel worden gebruikt als het verkeer dat toelaat en in overeenstemming met de plaatselijke geldende regelgeving. Ga voor elk gebruik na of dit het geval is.

Risico op ongevallen of ernstige verwondingen.

PROCEDURE VOOR VERTREK VANUIT STILSTAND (2/2)

Omstandigheden waarin het systeem niet wordt ingeschakeld

Onder bepaalde omstandigheden kan het systeem niet worden ingeschakeld:

- na vijf achtereenvolgende pogingen om vanuit stilstand te vertrekken, na vijf pogingen wordt de functie gedurende ongeveer 10 minuten onderbroken;
- hoge temperatuur van de koppeling;
- weg helt te sterk;
- defect van een van de systemen van de auto (ESC...).

NB: als de procedure door een van deze omstandigheden wordt verhinderd, wordt de boodschap "Launch Control ON" niet weergegeven op het instrumentenpaneel.

Deze functie doet de banden sneller verslijten; raadpleeg de paragraaf "Banden" in hoofdstuk 5 van uw instructieboekje.



Vanwege de acceleratie die deze functie teweegbrengt, mag ze enkel worden gebruikt als het verkeer dat toelaat en in overeenstemming met de plaatselijke geldende regelgeving. Ga voor elk gebruik na of dit het geval is.

Risico op ongevallen of ernstige verwondingen.

FUNCTIE STOP AND START (1/4)

Dit systeem zorgt voor een lager brandstofverbruik en vermindert de uitstoot van broeikasgassen.

Het systeem wordt automatisch ingeschakeld wanneer de auto begint te rijden. Tijdens het rijden zet het systeem de motor af (op stand-by) wanneer de auto stilstaat (file, voor een stoplicht enz.).

Omstandigheden waarbij de motor op stand-by wordt gezet

De auto heeft na de laatste stilstand gere-

Voor een automatische versnellingsbak:

- de versnellingsbak staat in stand D, M of N;
- en het rempedaal wordt (voldoende hard) ingedrukt;
- en het gaspedaal wordt niet ingedrukt;
- en de snelheid is nul gedurende ongeveer 1 seconde.

De motor blijft op stand-by staan wanneer stand P inschakelt, of wanneer stand N inschakelt terwijl de parkeerrem is aangetrokken en het rempedaal wordt losgelaten.

Voor een handgeschakelde versnellingsbak:

- De versnellingshendel staat in de neutrale stand (neutraal);
- en het koppelingspedaal wordt losgelaten. Als het controlelampje  knippert, is het koppelingspedaal niet voldoende losgelaten
- en de auto rijdt met een snelheid die lager is dan ongeveer 3 km/u.

Wanneer de motor afslaat terwijl het systeem in werking is, moet u het koppelingspedaal volledig induwen om de motor weer te starten.



Rijd niet met de auto wanneer de motor op stand-by staat (het waarschuwingslampje  wordt op het instrumentenpaneel weergegeven).

Voor alle auto's:

Het waarschuwingslampje  op het instrumentenpaneel gaat branden wanneer de motor op stand-by staat. De uitrustingen van de auto blijven in werking terwijl de motor stilstaat.

Afhankelijk van de auto, werkt de stuurbekrachtiging mogelijk niet meer zodra de motor op stand-by overgaat.

In dat geval werkt deze pas weer wanneer de motor niet meer in de stand-bystand staat of de snelheid hoger is dan ongeveer 1 km/u (bij afdalen enzovoort).



Wanneer de motor op stand-by wordt gezet, wordt de automatische parkeerrem (afhankelijk van de auto) niet automatisch vastgezet.



Voordat u uit de auto stapt, moet u het contact uitzetten (zie "De motor starten en stoppen" in hoofdstuk 2).

FUNCTIE STOP AND START (2/4)

Verhinderen dat de motor op stand-by wordt gezet

In bepaalde omstandigheden, zoals bij invoegen op een kruispunt, is het mogelijk om bij geactiveerd systeem de motor draaiende te houden om snel te kunnen starten.

Automatische transmissie:

Laat de auto stilstaan en oefen slechts een lichte druk uit op het rempedaal.

Handgeschakelde versnellingsbak:

Houd het koppelingspedaal ingedrukt.

Stand-by uitschakelen

Voor een automatische versnellingsbak:

- het rempedaal wordt losgelaten en de stand D of M is ingeschakeld;
- of het rempedaal wordt losgelaten, de stand N is ingeschakeld en de parkeerrem is vrijgezet;
- of het rempedaal wordt opnieuw ingedrukt, de stand P is ingeschakeld of de stand N is ingeschakeld terwijl de parkeerrem is vastgezet;
- of de stand R is ingeschakeld;
- of het gaspedaal wordt ingedrukt;
- of bij de handgeschakelde stand wordt de versnellingshendel verplaatst naar + of -.

Voor een handgeschakelde versnellingsbak:

- de versnellingsbak staat in neutraal en het koppelingspedaal wordt lichtjes ingedrukt of,
- de versnelling is ingeschakeld en het koppelingspedaal is volledig ingedrukt.

Bijzonderheid: afhankelijk van de auto, brandt het controlelampje  gedurende enkele seconden op het instrumentenpaneel als u het contact uitzet wanneer de motor op stand-by staat.

Bij het tanken moet de motor worden afgezet (deze mag niet op stand-by staan): zet de motor af (raadpleeg "Starten/stoppen van de motor" in hoofdstuk 2).

FUNCTIE STOP AND START (3/4)

Omstandigheden waarbij de motor niet op stand-by wordt gezet

Onder bepaalde omstandigheden kan het systeem de motor niet op stand-by zetten. Dit is het geval als:

voor auto's met een RENAULT -kaart:

- het bestuurdersportier niet is gesloten;
- de autogordel van de bestuurder is niet vastgemaakt.

voor alle auto's:

- de achteruitversnelling is ingeschakeld;
- de motorkap niet is vergrendeld;
- de buitentemperatuur te laag of te hoog is (lager dan circa 5 °C of hoger dan circa 35 °C);
- de accu onvoldoende geladen is;
- het verschil tussen de temperatuur in de auto en de ingestelde temperatuur van de thermostatische airconditioning te groot is;
- de parkeerhulp is ingeschakeld;

- de helling bedraagt meer dan ongeveer 12 % voor voertuigen die zijn uitgerust met een automatische versnellingsbak
- de functie "helder zicht" is ingeschakeld (zie "Automatische airconditioning" in hoofdstuk 3);
- de motortemperatuur is te laag;
- de luchtzuiveringscyclus wordt vernieuwd;
- Multi-SenseSport-modus ingeschakeld (afhankelijk van de auto);
- ...

Het waarschuwingslampje  verschijnt op het instrumentenpaneel en geeft aan dat de motor niet in stand-by kan gaan.



Schakel altijd de functie Stop and Start uit voordat u werkzaamheden in de motorruimte uitvoert.

Bijzonderheden van de auto's met een RENAULT-kaart

Als de bestuurder, terwijl de motor is afgezet (verkeersopstopping, stilstaan voor een stoplicht enz.), zijn gordel losmaakt en het bestuurdersportier opent, of uit zijn stoel komt, wordt het contact verbroken.

De automatische parkeerrem zet zich dan automatisch vast.

Om weer weg te rijden en het Stop and Start-systeem weer in te schakelen, start u de motor (raadpleeg de informatie over "Starten, stoppen van de motor" in hoofdstuk 2).

Speciale situatie bij auto's met een sleutel

Met de motor op stand-by (verkeersopstopping, stilstaan voor een stoplicht enz.), als u uit de auto stapt, klinkt een geluidssignaal om u te waarschuwen dat de motor op stand-by staat en niet is uitgezet.

FUNCTIE STOP AND START (4/4)

Bijzonderheid van het automatisch weer starten van de motor

Onder bepaalde omstandigheden kan de motor vanzelf weer starten om uw veiligheid en uw comfort te waarborgen.

Dat kan zich met name voordoen wanneer:

- de buitentemperatuur te laag of te hoog is (lager dan circa 5 °C of hoger dan circa 35 °C);
- de functie “helder zicht” is ingeschakeld (zie “Automatische airconditioning” in hoofdstuk 3);
- de accu onvoldoende geladen is;
- de rijsnelheid van de auto hoger is dan 5 km/u (bij afdalen);
- het rempedaal herhaaldelijk wordt ingedrukt of er vaak wordt geremd;
- ...

Bij auto's met een handgeschakelde versnellingsbak kan het herstarten van de motor worden gestopt als het koppelingspedaal te snel wordt losgelaten en er een versnelling is ingeschakeld.

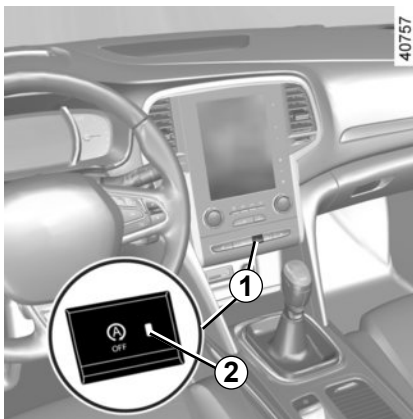

Inschakelen, uitschakelen van de functie

Druk de schakelaar **1** in om de functie uit te schakelen. De boodschap “Stop & start actief” verschijnt op het instrumentenpaneel en het controlelampje **2** in de schakelaar licht op.

Met nog een keer indrukken schakelt het systeem weer in. De boodschap “Stop & start actief” verschijnt op het instrumentenpaneel en het controlelampje **2** in de schakelaar **1** dooft.

Bijzonderheid: als de motor op stand-by staat en op de schakelaar **1** wordt gedrukt, wordt de motor automatisch opnieuw gestart.

Het systeem wordt automatisch weer ingeschakeld bij elke vrijwillige start van de auto (raadpleeg de paragraaf “Starten, stoppen van de motor” in hoofdstuk 2).

Storingen

Wanneer de boodschap “Stop & start controleren” op het instrumentenpaneel verschijnt en tegelijkertijd het controlelampje **2** in de schakelaar **1** oplicht, wordt het systeem uitgeschakeld.

Raadpleeg een merkdealer.

Speciale voorziening van auto's met een sleutel: in sommige omstandigheden wordt het automatisch opnieuw starten van de motor verhinderd als een voorportier is geopend.



Voordat u uit de auto stapt, moet u het contact uitzetten (zie “De motor starten en stoppen” in hoofdstuk 2).

BIJZONDERHEDEN VAN DE UITVOERINGEN MET EEN BENZINEMOTOR (1/2)

Onder bepaalde omstandigheden, zoals:

- te lang doorrijden als het waarschuwing-lampje brandstofreserve brandt;
- het gebruik van loodhoudende benzine;
- het gebruik van niet goedgekeurde smeermiddelen of brandstofadditieven.

Of bij het optreden van storingen zoals:

- een defecte ontsteking, brandstofgebrek of losse bougiekabel waardoor de ontsteking overslaat en de auto met horten en stoten rijdt;
- vermogensverlies van de motor,

kan de **katalysator oververhit raken** waardoor hij **minder effectief** wordt, defect kan raken en ook **andere delen van de auto te heet kunnen worden**.

Indien u één van de hiervoor genoemde storingen constateert, dient u uw auto zo spoedig mogelijk door een merkdealer te laten herstellen.

Door de in het onderhoudsboekje voorgescreven onderhoudsbeurten uit te laten voeren door een merkdealer kunt u dergelijke storingen voorkomen.

Bij startmoeilijkheden

Als de auto **niet** direct aanslaat mag u de startmotor niet lang achtereen laten draaien om beschadiging van de katalysator te voorkomen. **Ook mag de auto niet worden aangeduwd of aangesleept, zolang de oorzaak van het defect niet is opgespoord en verholpen.**

Ga niet door met starten maar roep de hulp in van een merkdealer en laat de storing verhelpen.



Parkeer de auto niet of blijf niet met draaiende motor staan op een plaats waar de uitlaat zich boven brandbaar materiaal bevindt. Onder ongunstige omstandigheden (droogte, harde wind) kan brand ontstaan als de hete uitlaat in contact komt met gras of bladeren.

BIJZONDERHEDEN VAN DE UITVOERINGEN MET EEN BENZINEMOTOR (2/2)/ROETFILTER

Roetfilter

Het roetfilter wordt gebruikt bij de behandeling van uitlaatgassen van de benzinemotor.

Het waarschuwingslampje  op het instrumentenpaneel geeft, afhankelijk van de auto, aan dat het filter is verstopt en moet worden schoongemaakt. Om het reinigen

nadat het  waarschuwingslampje is gaan branden, rij tussen ongeveer 50 en 110 km/u, rekening houdend met de verkeersomstandigheden en de snelheidsbeperkingen, totdat het lampje dooft.

Na ongeveer 5 tot 20 minuten zou het waarschuwingslampje moeten doven.

Als na ongeveer 20 minuten het lichtje nog steeds brandt, moet u een merkdealer raadplegen.

Opmerking: als de auto is stopgezet voordat het controlelampje gedoofd is, moet u de handeling opnieuw vanaf het begin uitvoeren.

Als het filter verzadigd is geraakt, gaat het  waarschuwingslampje branden en

afhankelijk van de auto, het  waarschuwingslampje branden op het instrumentenpaneel, samen met het bericht "Controleerinspuitsysteem". Raadpleeg in dat geval een merkdealer.

Als het  waarschuwingslampje oplicht en, afhankelijk van de auto, het  waarschuwingslampje oplicht, samen met het bericht "Risico op motorschade", stop de auto, zet de motor uit en neem contact op met een merkdealer.



Het waarschuwingslampje  dwingt u, voor uw veiligheid, direct te stoppen zonder het verkeer in gevaar te brengen. Stop de motor en start deze niet opnieuw. Roep de hulp in van een merkdealer.

BIJZONDERHEDEN VAN DE UITVOERINGEN MET EEN DIESELMOTOR

Toerental van de dieselmotor

Dieselmotoren hebben een inspuitspomp die ervoor zorgt dat het afgestelde motor-toerental in geen van de versnellingen kan worden overschreden.

Als de boodschap "Controleer lucht-verontreiniging" wordt weergegeven en de con-

trolampjes  en  oplichten, raadpleeg dan snel een merkdealer.

Afhankelijk van de gebruikte brandstofsoort, kan er soms witte rook ontstaan tijdens het rijden.

Dit wordt veroorzaakt door het automatisch reinigen van het roetfilter en heeft geen gevolgen voor het rijgedrag van de auto.

Als de tank is leeg gereden

Als detank geheel leeggereden is, moet u na het tanken het brandstofcircuit ontluichten: zie "Brandstoftank" hoofdstuk 1 voordat u de motor weer start.

43218

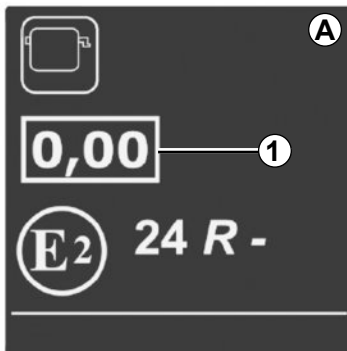

Label met de opaciteit van motorgassen

U vindt **1** informatie over het label **A** in de motorruimte.

1 Dieseluittoot.

Voorzorgen in de winter

Om problemen bij vorst te voorkomen:

- zorg dat de accu steeds goed geladen is,
- laat het brandstofpeil in de tank niet onnodig laag komen om condensatie van waterdamp tegen te gaan.



Parkeer de auto niet of blijf niet met draaiende motor staan op een plaats waar de uitlaat zich boven brandbaar materiaal bevindt. Onder ongunstige omstandigheden (droogte, harde wind) kan brand ontstaan als de hete uitlaat in contact komt met gras of bladeren.

VERSHELLINGSHEDEL/HANDREM

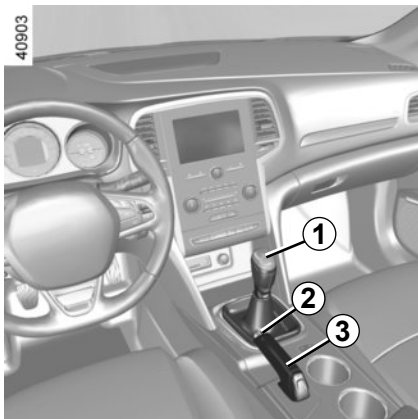

Versnellingshendel

Inschakelen achteruitversnelling

Auto's met een handgeschakelde versnellingsbak: volg de tekening op de knop **1** van de hendel en trek, afhankelijk van de auto, de ring omhoog tegen de knop om de achteruitversnelling in te schakelen.

Auto's met een automatische transmissie: raadpleeg de paragraaf "Automatische transmissie" in hoofdstuk 2.

De achteruitrijlichten gaan branden, zodra de achteruitversnelling is ingeschakeld en het contact aanstaat.

Handrem

Vrijzetten

Trek de handgreep **3** iets omhoog waarna u de knop **2** indrukt en de handgreep omlaag duwt.

Het rode controlelampje  op het instrumentenpaneel blijft branden, het bericht "Parkeerrem aangetrokken" wordt weergegeven en u hoort een geluidssignaal als u nog op de handrem rijdt.



Bij het manoeuvreren kan de auto aan de onderkant ergens tegenaan rijden (bijvoorbeeld: contact met een paaltje, een trottoir of ander stadsmeubilair) en daardoor beschadigen (bijvoorbeeld: vervorming van een as, enz.).

Om ieder risico van een ongeluk te voorkomen, moet u uw auto door een merkdealer laten controleren.

Vastzetten

Trek de handgreep **3** omhoog. Controleer of de auto blijft stilstaan. Het controlelampje



op het instrumentenpaneel licht op.



Tijdens het rijden moet de handrem helemaal vrij gezet zijn (rood waarschuwingslampje uit), risico van oververhitting of beschadiging.



Bij stilstaande auto kan het nodig zijn, afhankelijk van de helling en de belasting van de auto, de handrem minstens twee extra tanden vaster zetten en een versnelling in te schakelen (1^e of achteruitversnelling voor de auto's met handgeschakelde versnellingsbak) of stand **P** voor de auto's met automatische transmissie.

ELEKTRONISCHE PARKEERREM (1/4)

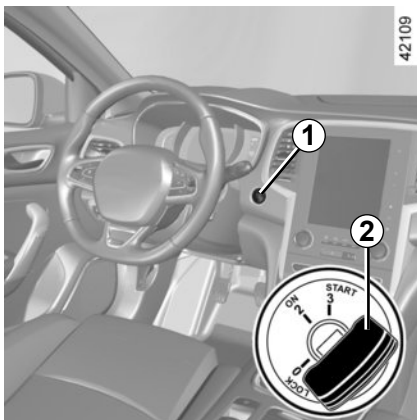

Automatische werking

Vastzetten van de automatische parkeerrem

Bij stilstaande auto kunt u de auto blokkeren met behulp van de automatische parkeerrem:

- door te drukken op de knop voor starten/stoppen van de motor **1** of door de contactsleutel **2** te draaien naar de “ON” **2** stand;

of

- als de bestuurdersgordel niet is vastgemaakt;

of

- bij het openen van het bestuurdersportier;

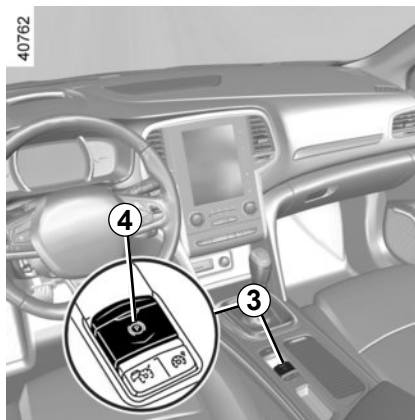

of

- bij auto's met een automatische transmissie, als **stand P is vastgezet**;

of

- als **de bestuurder de zitting van de stoel niet meer raakt** (bijv. als hij zich buigt om een voorwerp van de vloer achterin te rapen, enz.).

In alle andere gevallen, bijvoorbeeld **bij het afslaan van de motor of het plaatsen van de motor op stand-by door de Stop and Start-functie** (zie de informatie over de Stop and Start-functie in hoofdstuk 2), wordt de automatische parkeerrem niet automatisch ingeschakeld. De handbediening moet dan gebruikt worden.

Voor bepaalde modellen in sommige landen wordt de rem niet automatisch vastgezet. Raadpleeg de paragraaf “handbediening”.

Het vastzetten van de automatische parkeerrem wordt bevestigd door het bericht “Parkeerrem aangetrokken” en het contro-

lelampje  op het instrumentenpaneel en door het oplichten van het controlelampje **4** op de schakelaar **3**.

Na het stilzetten van de motor, dooft het controlelampje **4** enkele minuten na het vastzetten van de automatische parkeerrem en het

controlelampje  gaat uit bij het vergrendelen van de auto.



Controleer, voordat u de auto verlaat, of de automatische parkeerrem inderdaad is vastgezet. Het vastzetten is te zien aan het branden van het lampje **4** op schakelaar **3** en van het lampje  op het instrumentenpaneel tot de portieren worden vergrendeld.

ELEKTRONISCHE PARKEERREM (2/4)

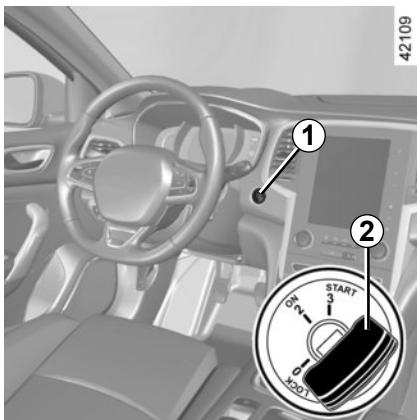

Automatische werking (vervolg)

Opmerking: in sommige situaties (automatische parkeerrem defect, handmatig ontgrendelen van de automatische parkeerrem, enz.), klinkt er een geluidssignaal en verschijnt het bericht "Parkeerrem aantrekken" op het instrumentenpaneel om u te waarschuwen dat de automatische parkeerrem is losgezet.

- met draaiende motor: bij het openen van het bestuurdersportier;
- met motor uit (in geval van afslaan van de motor bijvoorbeeld): bij het openen van een voorportier.

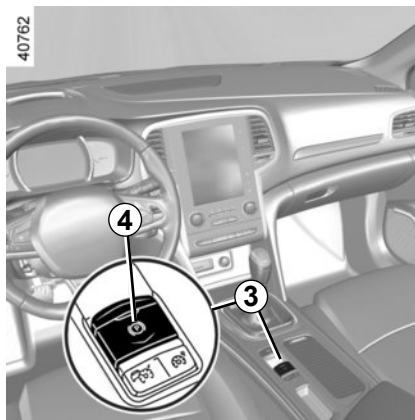

In dit geval, trekt u en laat u de schakelaar **3** weer los om de automatische parkeerrem aan te trekken.

De parkeerrem automatisch vrij zetten

Het loszetten gebeurt zodra u gas geeft om weg te rijden.

Handbediend

U kunt de elektronische parkeerrem met de hand bedienen.

Handmatig vastzetten van de automatische parkeerrem

Trekken aan schakelaar **3**: het controlelampje **4** in de schakelaar en het controle-

lampje  op het instrumentenpaneel lichten op.

Handmatig loszetten van de automatische parkeerrem

Druk op de schakelaar **1** zonder op de pedalen te drukken of de sleutel **2** in stand "ON" **2** te draaien om het contact aan te zetten. Druk op het rempedaal los en druk dan op de schakelaar **3**: controlelampje **4** op de

schakelaar en controlelampje  op het instrumentenpaneel gaan uit.



Controleer, voordat u de auto verlaat, of de automatische parkeerrem inderdaad is vastgezet. Het vastzetten is te zien aan het branden van het lampje **4** op schakelaar **3** en van het lampje  op het instrumentenpaneel tot de portieren worden vergrendeld.

schakelaar **3** en van het lampje  op het instrumentenpaneel tot de portieren worden vergrendeld.

ELEKTRONISCHE PARKEERREM (3/4)

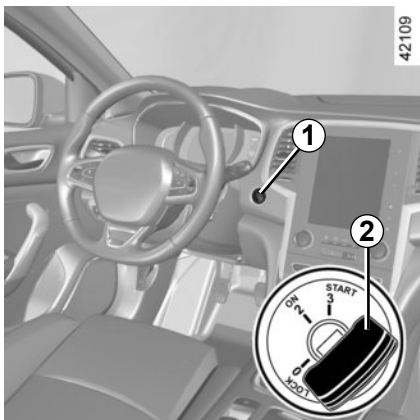

Kortstondige stop

Om de elektronische parkeerrem handmatig te activeren (als u moet stoppen voor een verkeerslicht of bij stilstaande auto met draaiende motor enzovoort): trek aan de schakelaar **3** en laat los.

Het loszetten is automatisch zodra de auto weer gaat rijden.

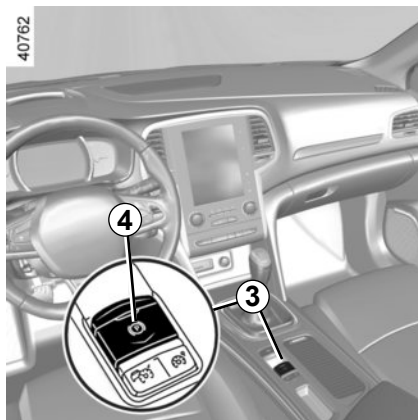

Bijzondere gevallen

Als u op een helling wilt stoppen of als u met een caravan of een aanhangwagen parkeert, moet u de handgreep **3** enkele seconden uitgetrokken houden om een maximale remwerking te krijgen.

Parkeren met vrijgezette automatische parkeerrem (bijvoorbeeld als het vriest):

- stop de motor door op de start/stopknop te drukken **1** of door de contactsleutel **2** te draaien;
- zet de automatische parkeerrem handmatig los;
- laat terwijl de auto in versnelling **P** staat het rempedaal en de schakelaar **3** los.



Als de bestuurdersgordel wordt losgemaakt voordat de auto volledig tot stilstand is gekomen, moet de automatische parkeerrem goed zijn vastgezet: waar-

schuwingslampje  op het instrumentenpaneel licht op om dit te bevestigen.

Risico dat de auto weglolt.



Als het bericht “Elektr. storing GEVAAR” of “Controleer accu” verschijnt, moet u de parkeerrem handmatig vastzetten door te trekken aan de schakelaar **2** (of de versnellingshendel in de stand **P** te zetten voor auto's met automatische transmissie) voordat u de motor uitschakelt.

Risico dat de auto wegrolt.

Roep de hulp in van een merkdealer.



Verlaat uw auto voordat u de versnellingshendel in stand **P** hebt gezet en de motor hebt afgezet. Als u namelijk gas geeft terwijl er een versnelling is ingeschakeld, kan de stilstaande auto gaan rijden.

Kans op ongevallen.

Uitvoering met automatische transmissie

Bij bestuurdersportier open of slecht gesloten en draaiende motor, wordt het automatisch loszetten uit veiligheidsoverwegingen gedeactiveerd, (dit om te voorkomen dat de auto alleen zonder bestuurder weg rolt). De boodschap “Ontgrendel park. rem handmatig” verschijnt op het instrumentenpaneel als de bestuurder het gaspedaal indrukt.



Als er geen visueel of geluidssignaal terug komt, geeft het een storing van het instrumentenpaneel weer. U moet direct stoppen zonder het overige verkeer in gevaar te brengen. Zorg dat de auto inderdaad goed gestopt is en neem contact op met een merkdealer.

Storingen

- Bij een storing licht het waarschuwingslampje  op het instrumentenpaneel op, vergezeld van de boodschap “Controleer parkeerrem” en in sommige gevallen van het waarschuwingslampje



Raadpleeg snel een merkdealer.

- Bij een storing van de automatische parkeerrem licht het waarschuwingslampje  op, vergezeld van de boodschap “Storing remsysteem”, van een geluidssignaal en in sommige gevallen van het

waarschuwingslampje .

U moet direct stoppen zonder het overige verkeer in gevaar te brengen.



U moet dan om de auto te blokkeren de eerste versnelling inschakelen (handgeschakelde versnellingsbak) of stand **P** (automatische transmissie). Als de helling erg steil is, legt u blokken voor de wielen.

TIPS VOOR HET RIJDEN, ZUINIG RIJDEN (1/5)

Het brandstofverbruik is goedgekeurd overeenkomstig een voorgeschreven standaardmethode. Deze methode is voor alle autofabrikanten hetzelfde en maakt het mogelijk om auto's met elkaar te vergelijken. Het werkelijke verbruik is afhankelijk van de gebruiksomstandigheden van de auto, de uitrustingen en de rijstijl. Raadpleeg voor een optimaal brandstofverbruik onderstaande aanbevelingen.

Afhankelijk van de auto beschikt u over verschillende functies die u kunnen helpen het brandstofverbruik te verminderen:

- de toerenteller met ECO-zone;
- Indicatielampje voor overschakelen naar de volgende versnelling;
- het indicatielampje rijstijl;
- de trajectbalans en tips voor zuinig rijden via het bedieningsscherm;
- de werkingsstand ECO.

Controlelampje  verschijnt op het instrumentenpaneel als parameter "Freewheelen in ECO-modus" is ingeschakeld (ON in menu "Gebruikersinstellingen").

Deze informatie wordt aangevuld door het navigatiesysteem, als de auto hiermee is uitgerust.

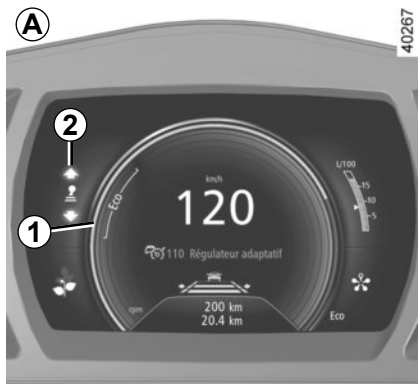

Op het instrumentenpaneel A of B

Afhankelijk van de auto, kan de informatie- weergave worden ingedeeld en gepersonaliseerd aan de hand van de personaliseringsstijl van het instrumentenpaneel die is gekozen met het multimediасherm.

De toerenteller met ECO-zone 1

Rijden in de ECO-zone zorgt meestal voor een optimaal brandstofverbruik.

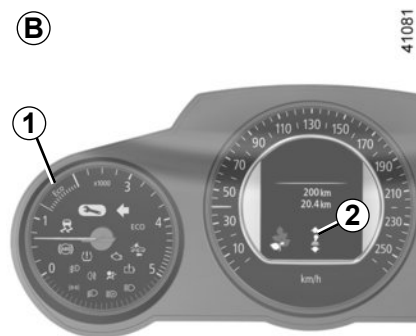

Indicatielampje voor overschakelen naar de volgende versnelling 2

Afhankelijk van de auto geeft een waarschuwinglampje op het instrumentenpaneel het beste moment aan om naar een hogere of lagere versnelling te schakelen om het brandstofverbruik zo laag mogelijk te houden:



schakel een hogere versnelling in;



schakel naar een lagere versnelling.

Als u deze indicator regelmatig volgt, daalt het brandstofverbruik van uw auto.

TIPS VOOR HET RIJDEN, ZUINIG RIJDEN (2/5)



Indicatielampje rijstijl 3

Dit lampje informeert u in real time over uw rijstijl. De indicator **3** waarschuwt u.

Hoe meer blaadjes de indicator **3** weergeeft, hoe rustiger en zuiniger u rijdt.

Voor in -of uitschakelen van de rijstijlindicatie raadpleegt u het instructieboekje van het mediasysteem.

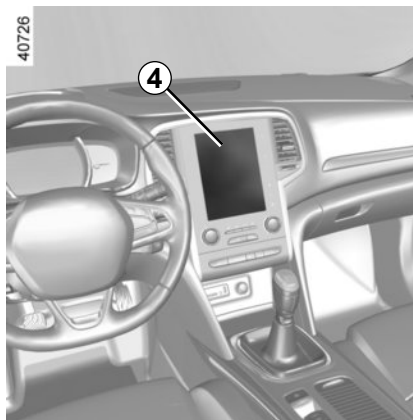

Op het mediascherm

Trajectbalans

Nadat de motor is uitgezet, ziet u de "Trajectbalans" op het scherm **4**, met informatie over uw laatste traject.

Het geeft aan:

- het gemiddeld verbruik;
- het aantal afgelegde kilometers;
- het aantal gewonnen kilometers. Dit komt overeen met rijden zonder brandstofverbruik.

Een algemene melding van 0 tot 100 geeft u de mogelijkheid om uw prestaties als zuinige bestuurder in te schatten. Hoe hoger het cijfer, hoe lager uw brandstofverbruik. De tips voor zuinig rijden worden u gegeven om uw prestaties te verbeteren.

Het opslaan van uw voorkeurstijl geeft u de mogelijkheid om uw prestaties onderling te vergelijken en ze te vergelijken met de prestaties van andere gebruikers van de auto.

Voor meer informatie raadpleegt u het instructieboekje van het mediasysteem.

TIPS VOOR HET RIJDEN, ZUINIG RIJDEN (3/5)

stand ECO

De ECO-modus is een functie die het brandstofverbruik zo laag mogelijk houdt. Deze werkt op bepaalde stroomverbruikende systemen in de auto (verwarming, airconditioning, stuurbekrachtiging, enz.) en op bepaalde rij-activiteiten (versnellen, vertragen, schakelen, gebruik van snelheidsregelaar, enz.).

Doordat de versnelling wordt beperkt, wordt gezorgd voor een rijstijl die geschikt is voor in de stad of de periferie waarbij weinig brandstof wordt verbruikt. Doordat de airconditioning slechts beperkt wordt gebruikt, daalt het brandstofverbruik zonder dat het warmtecomfort verlaagt.

Vrijloop in de ECO-modus

Afhankelijk van de auto wordt, bij auto's met een automatische transmissie, in de remfasen (met de voet volledig van het gaspedaal), de vrijloop ingeschakeld (automatisch neutraal) om afremmen op de motor te verminderen zodat u verder komt zonder gas te geven, om brandstof te besparen.

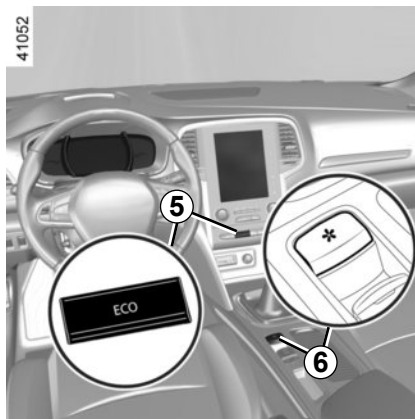

Raadpleeg «Menu voor het personaliseren van de instellingen van de auto» in hoofdstuk 1 om de vrijloopstand te activeren of te deactiveren.

Activeren van de functie

De functie kan worden ingeschakeld:

- door op de schakelaar **5** te drukken.
- door op de schakelaar **6** te drukken (raadpleeg de informatie over “Multi-Sense” in hoofdstuk 3);
- via het navigatiemenu van het multimediascherm (zie het instructieboekje van het multimediasysteem).

Het controlelampje **ECO** verschijnt op het instrumentenpaneel om de inschakeling te bevestigen.

Tijdens het rijden kan de ECO-modus tijdelijk worden verlaten om de motor weer op volle kracht te laten werken.

Druk daartoe het gaspedaal diep in.

De ECO-modus wordt weer ingeschakeld zodra u de druk op het gaspedaal vermindert.

Uitschakelen van de functie

Gebruik schakelaar **5**.

Het controlelampje **ECO** op het instrumentenpaneel gaat uit om de uitschakeling te bevestigen.

TIPS VOOR HET RIJDEN, ZUINIG RIJDEN (4/5)

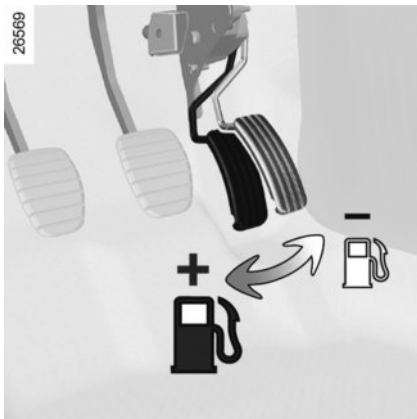

Tips voor het rijden en ECO-rijden

Rijgedrag

- Rijd kalm tot de motor zijn bedrijfstemperatuur heeft bereikt; dit is beter dan warmdraaien bij stilstaande auto.
- Snelheid kost geld.
- Bij een dynamische rijstijl waarbij u vaak en krachtig versnelt en vertraagt, zal de tijdswinst niet opwegen tegen de gemaakte brandstofkosten.

- Laat het toerental van de motor in de lagere versnellingen niet te ver oplopen. Kies indien mogelijk altijd de hoogste versnelling.
- Rijd bij een stoplicht kalm weg.
- Rem zo weinig mogelijk. Regel de snelheid van de auto met het gaspedaal door voor een obstakel of een bocht tijdig gas terug te nemen.
- Geef op een helling geen gas bij: houd het gaspedaal bij voorkeur in dezelfde stand.
- Bij een moderne auto is het niet nodig bij het schakelen tweemaal te ontkoppelen of voor het stilzetten van de motor nog even gas te geven.

- Diepe plassen, overstromingen:



Rijd niet door als het water op de weg hoger staat dan de onderrand van de velgen.



Hinder bij het rijden

Aan de bestuurderskant mogen alleen voor de auto geschikte matten worden gebruikt die moeten worden vastgezet aan de vooraf geïnstalleerde onderdelen. Controleer regelmatig of ze goed vastzitten. Stapel niet meerdere matten op elkaar.

Gevaar van hakende pedalen

TIPS VOOR HET RIJDEN, ZUINIG RIJDEN (5/5)

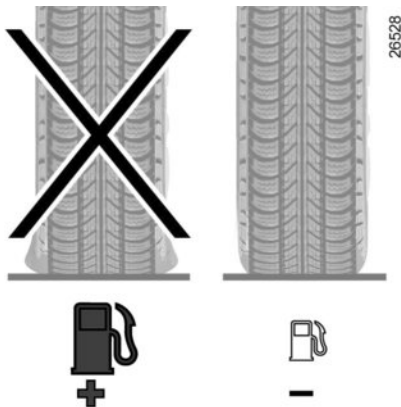

Banden

- Door een te lage bandenspanning neemt het verbruik toe.
- Gebruik bij voorkeur de bandenspanning bij de hoogste snelheid of de bandenspanning die op de zijkant van het bestuurdersportier is aangegeven om het brandstofverbruik te verminderen (raadpleeg de paragraaf "Bandenspanning" in hoofdstuk 4).
- Indien banden worden gemonteerd die niet zijn voorgeschreven, kan het verbruik stijgen.

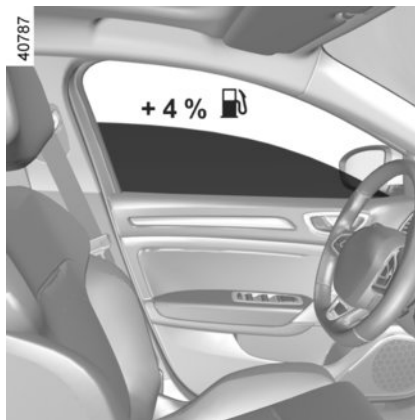

Tips voor het gebruik

- Gebruik bij voorkeur de ECO-modus.
- Ook het opwekken van elektriciteit kost brandstof. Schakel alleen die verbruikers in die u nodig hebt. **Maar** veiligheid voor alles: Rijd met dimlicht zodra het zicht minder wordt (zien en gezien worden).
- Gebruik de ventilatieroosters. Bij 100 km/u verhogen openstaande ruiten het verbruik met 4%.
- Vul de tank niet tot aan de rand, dit voorkomt overstromen.

- **Voor auto's met airconditioning** is een hoger brandstofverbruik normaal (vooral in stadsverkeer) als de airconditioning aanstaat. Voor auto's met een airconditioning zonder automatische werkstand, zet het systeem uit, als u het niet meer nodig hebt.

Tips voor zuinig rijden en minder luchtverontreiniging:

Open bij zeer warm weer of als de auto in de zon heeft gestaan enkele minuten de portieren voordat u start, zodat de hete lucht uit de auto kan ontsnappen.

- Rijd niet met een leeg imperiaal op uw auto.
- Gebruik een aanhangwagen voor het vervoer van grote voorwerpen.
- Gebruik een goedgekeurde dakspoiler als u met een caravan op reis gaat en stel de spoiler in de juiste stand af.
- Gebruik uw auto zo weinig mogelijk op korte afstanden. De motor komt dan niet op temperatuur.

TIPS VOOR ONDERHOUD EN MINDER LUCHTVERONTREINIGING

Uw auto voldoet aan de eisen voor recycling aan het einde van de gebruiksduur, die van kracht werden in 2015.

Bepaalde onderdelen van uw auto zijn daarom ontwikkeld met het oog op hun later recycling.

Deze onderdelen zijn gemakkelijk te demonteren om opgehaald en behandeld te worden door gespecialiseerde recyclingbedrijven.

Door zijn ontwerp, door de fabrieksafstellingen en door zijn matig verbruik is uw auto in overeenstemming met de wettelijke bepalingen over luchtverontreiniging in ons land. Hij produceert zo weinig mogelijk schadelijke uitlaatgassen en rijdt zo zuinig mogelijk. Maar de luchtverontreiniging en het verbruik van uw auto hangen ook van u af. Let op dat hij goed wordt onderhouden en goed wordt gebruikt.

Onderhoud

Overtreding van de bepalingen inzake luchtverontreiniging is strafbaar.

Voor een goede werking van het uitlaatsysteem en het handhaven van de emissiewaarden mogen er alleen originele door de fabrikant voorgeschreven onderdelen gebruikt worden voor het brandstof- en uitlaatsysteem van uw auto.

Laat uw auto controleren en afstellen door een merkdealer, in overeenstemming met de instructies in het onderhoudsprogramma van uw auto: de merkdealer beschikt over alle gereedschappen om de oorspronkelijke afstellingen van uw auto te garanderen.

Afstelling van de motor

- **Bougies:** voor het verkrijgen van de optimale omstandigheden waarbij een laag verbruik, een hoog rendement en goede prestaties samengaan, is het bestlist noodzakelijk dat de door ons voorgeschreven bougies worden gebruikt. Laat steeds bougies van het juiste merk en type met de juiste elektrodenafstand monteren. Raadpleeg hiervoor een merkdealer.
- **Oplichten en stationair toerental:** geen afstelling nodig.

- **Luchtfilter, brandstoffilter:** een vervuild filterelement vermindert het rendement. Laat het vervangen.

Controle van de uitlaatgassen

Het controlesysteem van de uitlaatgassen waarschuwt bij een storing in de werking van de katalysator.

Een dergelijke storing kan leiden tot een verhoogde uitstoot van schadelijke uitlaatgassen en schade aan mechanische organen.



Dit waarschuwingslampje op het instrumentenpaneel geeft eventuele storingen van het systeem aan:

Dit gaat branden bij het aanzetten van het contact, en dooft bij het starten van de motor.

- Als het continu brandt, moet u zo snel mogelijk een merkdealer raadplegen;
- als het knippert, moet u vaart verminderen tot het knipperen ophoudt. Raadpleeg zo spoedig mogelijk een merkdealer.



Zie “Reagenstank” in hoofdstuk 1.

MILIEU

Uw auto is ontwikkeld met een zo groot mogelijke aandacht voor het **milieu** gedurende zijn gehele bestaan: bij zijn fabricage, tijdens zijn gebruik en ten slotte als hij gesloopt wordt.

Deze aandacht blijkt uit het ondertekenen eco^2 door de fabrikant.

Fabricage

De fabricage van uw auto vindt plaats in een fabriek die stappen onderneemt tot vermindering van de milieueffecten op de leefomgeving en de natuur (vermindering van wateren energieverbruik, lichte geluidsoverlast, wateren luchtverontreiniging, scheiden van afval en terugwinnen van materialen uit afvalstoffen).

Emissies

De auto is zo ontworpen dat deze minder broeikasgassen (CO_2) uitstoot tijdens het gebruik en dus minder brandstof verbruikt (bijvoorbeeld 140 g/km komt overeen met 5,3 l/100 km voor een dieselmotor).

Bovendien zijn de auto's uitgerust met systemen, zoals een katalysator, een lambda sonde om de uitlaatgassen te reinigen. Een filter met actieve koolstof voorkomt dat de uit de tank afkomstige benzinedamp in de atmosfeer terecht komt.

Bij sommige auto's met een dieselmotor is dit systeem aangevuld met een roetfilter waardoor de uitstoot van roetdeeltjes verminderd wordt.

Denk zelf ook aan het milieu

- Gebruikte en vervangen onderdelen na een door u zelf uitgevoerde onderhoudsbeurt aan uw auto (accu, oliefilter, luchtfilter, batterijen, enz.) en oliebekken (leeg of gevuld met oude olie) moeten bij daarvoor bestemde depots voor klein chemisch afval ingeleverd worden.

- De auto moet aan het eind van zijn bestaan door een gespecialiseerd bedrijf worden gesloopt om te worden gerecycled.
- Houd u aan de lokale voorschriften.

Kringloop

Uw auto is voor 85% recycleerbaar en voor 95% herbruikbaar.

Om deze doelstellingen te behalen, is een groot aantal onderdelen van de auto ontworpen om gerecycled te worden. De constructie en de materialen zijn zodanig ontworpen dat de demontage van deze componenten en hun herverwerking in specifieke bedrijven wordt vergemakkelijkt.

Om het gebruik van grondstoffen terug te dringen, bevat de auto met name veel onderdelen van gerecycleerde kunststoffen en duurzame materialen (materialen van planten of dieren, zoals katoen en wol).

WAARSCHUWING BIJ VERLIES VAN BANDENSPIJNING (1/6)

43592

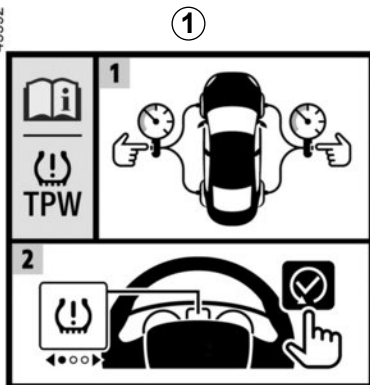

Wanneer de auto ermee is uitgerust, waarschuwt dit systeem voor verlies van spanning in een of meerdere banden.

Het systeem kan worden geïdentificeerd door het label 1 in de auto.

47977

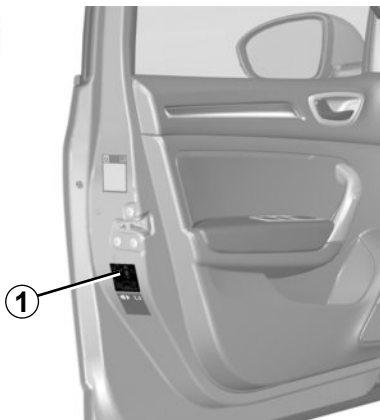

De werking van het systeem

Dit systeem detecteert een verlies van spanning in een van de banden door tijdens het rijden de snelheid van de banden te meten.

Het controlelampje  2 op het dashboard licht op om de bestuurder te waarschuwen dat de druk te laag is (lage bandenspanning, lekke band enz.).



WAARSCHUWING BIJ VERLIES VAN BANDENSPANNING (2/6)

Werkingsvoorwaarden

Het systeem moet worden gereset met een spanning zoals vermeld op het bandenspanningslabel (zie de informatie over "Bandenspanning" in hoofdstuk 4), anders geeft het mogelijk geen betrouwbare waarschuwing in geval van aanzienlijk spanningsverlies.

Resetten moet altijd gebeuren na controle van de bandenspanning in de vier banden als deze koud zijn.

In de volgende situaties bestaat het risico dat het systeem te traag of niet correct werkt:

- systeem niet gereset na het oppompen van de banden of na elke andere verrichting aan de wielen
- systeem slecht gereset: andere bandenspanning dan de aanbevolen bandenspanning

- aanzienlijke wijziging van de belading of verdeling van de belading aan één kant van de auto
- sportief rijden en aanzienlijk versnellen
- rijden op een besneeuwd of glad wegdek
- rijden met sneeuwkettingen;
- monteren van maar één nieuwe band;
- gebruik van banden die niet door de merkdealer goedgekeurd zijn.

Een plots verlies van bandenspanning (klapband ...) kan mogelijk niet door het systeem worden opgespoord.

De referentiewaarde voor de bandenspanning opnieuw instellen

Deze gebeurt:

- na elke keer opnieuw op spanning brengen of resetten van de bandenspanning;
- na het verwisselen van een wiel
- na het wisselen van de wielen.

De bandenspanning moet afgestemd zijn op het huidige gebruik van de auto (onbelast, belast, rijden op de autosnelweg ...).



Deze functie is een extra hulp tijdens het rijden.

Deze functie neemt niet de taak van de bestuurder over. De bestuurder moet altijd opletten en blijft verantwoordelijk. Controleer de bandenspanning, inclusief het reservewiel, één keer per maand.

WAARSCHUWING BIJ VERLIES VAN BANDENSPIJNING (3/6)

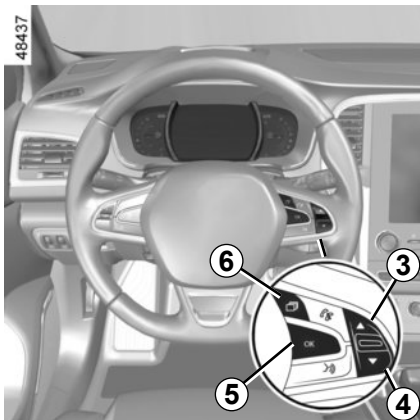

Resetprocedure

Contact aan, **auto staat stil:**

- druk afhankelijk van de auto zo vaak als nodig is kort op de **6** schakelaar om in het gebied te positioneren **7**;
- druk kort op de schakelaar **3** of **4** om naar de pagina "Bandendruk init. lang drukken" te gaan;
- Druk op de schakelaar **5** OK en houd deze ingedrukt om de reset te starten.

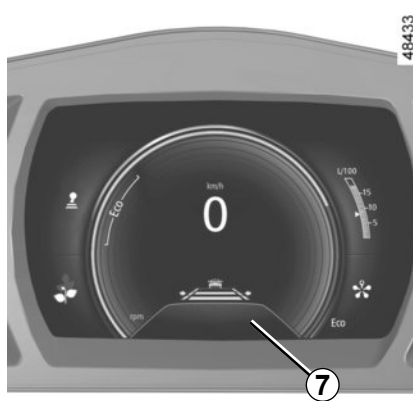

Houd de schakelaar **5** ingedrukt totdat het bericht "Operatie uigevoerd" verschijnt. U kunt nu rijden.



WAARSCHUWING BIJ VERLIES VAN BANDENSPANNING (4/6)

De onderstaande tabel toont de mogelijke berichten voor de bandenresetprocedure.

Treeplank	Boodschappen	Interpretatie
–	Bandendruk init. bij stilstand	Het bericht verschijnt onderweg. Als u de spanning van de vier banden wilt resetten, stop dan de auto.
1	Bandendruk init. lang drukken	Houd de schakelaar 5 OK ingedrukt om de spanning van de vier banden te resetten terwijl de auto stilstaat, schakel over naar resetten totdat het bericht "Als druk OK is ingedrukt houden" verschijnt.
2	Als druk OK is ingedrukt houden	Het bericht knippert om aan te geven dat het systeem de resetprocedure heeft geregistreerd. Als de spanning van de vier banden correct is ingesteld op de waarden die worden aanbevolen op het bandenspanningslabel (zie "Bandenspanning" in hoofdstuk 4), houd dan de schakelaar 5 OK ingedrukt totdat het bericht "Operatie uigevoerd" verschijnt.
3	Operatie uigevoerd	De resetprocedure is succesvol afgerond. U kunt nu rijden.

WAARSCHUWING BIJ VERLIES VAN BANDENSPANNING (5/6)

Corrigeren van de bandenspanning

De spanningen van de vier banden moeten koud worden ingesteld (raadpleeg het label op de zijkant van het bestuurdersportier).

Indien u de bandenspanning niet bij **koude** banden kunt controleren, moet u de opgegeven waarden met **0,2** tot **0,3** bar (**3** PSI) verhogen.

Verlaag nooit de spanning van een warme band.

Elke keer dat de banden worden opgepompt of de bandenspanning wordt gecorrigeerd, moet de referentiewaarde voor de bandenspanning opnieuw worden ingesteld.

Vervangen van wielen/banden

Gebruik uitsluitend uitrusting die door een merkdealer goedgekeurd is, want anders bestaat het risico dat het systeem te traag of niet correct werkt. Zie de informatie over "Banden" in hoofdstuk 5.

Elke keer dat een wiel/band wordt verwisseld, moet de bandenspanning worden gecorrigeerd en moet de referentiewaarde voor de bandenspanning worden gereset.

Reservewiel

Zodra het aanwezige reservewiel op de auto is gemonteerd, moet de bandenspanning worden gecorrigeerd en moet de referentiewaarde voor de bandenspanning opnieuw worden ingesteld.

Spuitbussen voor bandenreparatie en pompset

Gebruik uitsluitend uitrusting die door een merkdealer goedgekeurd is, want anders bestaat het risico dat het systeem te traag of niet correct werkt. Zie "Pompset voor de banden" in hoofdstuk 5.

Nadat de pompset voor de banden is gebruikt, moet de bandenspanning worden gecorrigeerd en moet de referentiewaarde voor de bandenspanning opnieuw worden ingesteld.

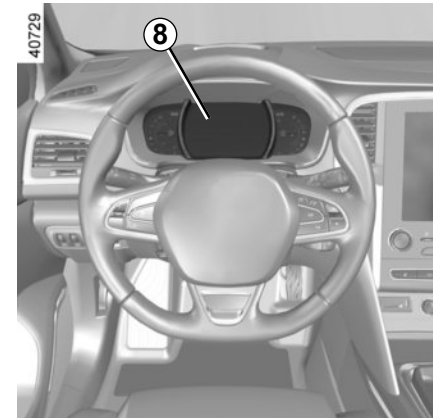

Bandenspanningsstoringen

De tabel op de volgende pagina vermeldt de waarschuwingsberichten die op het instrumentenpaneel **8** verschijnen wanneer het systeem een bandenspanningsstoring detecteert.

WAARSCHUWING BIJ VERLIES VAN BANDENSPANNING (6/6)

De informatie op het instrumentenpaneel duidt op mogelijke bandenspanningsstoringen (bijv. een leeggelopen of lekke band).

Controleen waarschuwingslampjes	Boodschappen	Interpretatie
	Banden oppompen en initialiseren	Dit geeft aan dat er een te lage bandenspanning of lekke band is gedetecteerd. Controleer en stel de spanning van de vier banden in koude toestand in en reset het systeem.
	Bandendruk aan- passen en init.	Dit geeft aan dat de reset niet is gelukt. Controleer de bandenspanning en stel deze opnieuw af voordat u de resetprocedure opnieuw start.
	Bandendruk aan- passen en init.	Dit geeft aan dat de laatste systeemreset meer dan 6 maanden of ongeveer 10.000 km geleden is uitgevoerd. Controleer de bandenspanning en stel deze opnieuw af voordat u opnieuw een resetprocedure start.
	Controleer TPW	Dit duidt op een storing in het systeem. Ga naar een merkdealer.
	TPW niet beschikbaar	Dit geeft aan dat een reservewiel voor noodgevallen met een andere maat dan de andere vier wielen op het voertuig is gemonteerd. Het systeem blijft niet beschikbaar totdat een wiel van dezelfde maat als de andere wielen is gemonteerd en de resetprocedure is uitgevoerd.

BANDENSPANNING-CONTROLESYSTEEM (1/5)

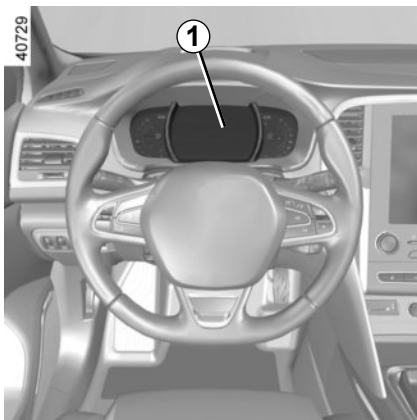

Als uw auto is uitgerust met dit systeem, bewaakt het de bandenspanningen.

De werking van het systeem

Elk wiel (behalve het reservewiel) beschikt over een drukzender in het ventiel, die de bandenspanning periodiek meet.

Het systeem geeft de bandenspanning weer op het instrumentenpaneel **1** en waarschuwt als de banden te zacht zijn.

Reset van de referentiewaarde voor bandenspanning

Deze gebeurt:

- wanneer de referentiespanning in de banden moet worden gewijzigd om aangepast te zijn aan de gebruiksomstandigheden (onbelast, belast, rijden op de autosnelweg ...);
- na het wisselen van de wielen (dit wordt echter afgeraden);
- na het verwisselen van een wiel.

Deze test moet altijd gebeuren na controle van de bandenspanning in de vier banden als deze koud zijn.

De bandenspanning moet afgestemd zijn op het huidige gebruik van de auto (onbelast, belast, rijden op de autosnelweg ...).

Als de auto is uitgerust met een navigatiesysteem, kan de resetprocedure ook worden uitgevoerd via het multischerm: raadpleeg de instructies van de apparatuur.

BANDENSPANNING-CONTROLESYSTEEM (2/5)

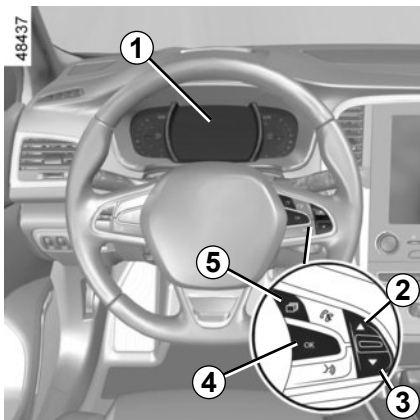

Resetprocedure

Contact aan, **auto staat stil**:

druk kort op de schakelaar **5** totdat u het **6** instrumentenpaneel **1** bereikt;

- druk kort op de schakelaar **2** of **3** om naar de pagina "Bandenspanning" te gaan;

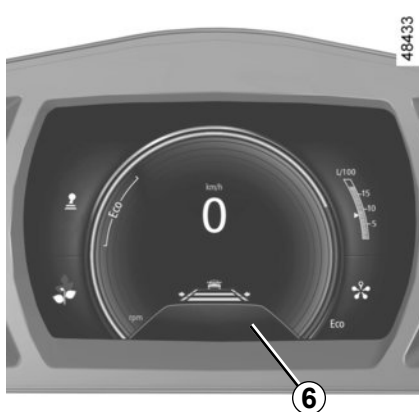

- druk lang (ongeveer 3 seconden) op knop **4** om het resetten te starten. De knipperende banden gevolgd door de boodschappen "Inleren bandsp. bezig" en daarna "Plaatsbepaling banden actief" wijst erop dat het verzoek om de referentiewaarde voor bandenspanning te resetten is bevestigd.

Het resetten kan een paar minuten duren tijdens het rijden.

Als na het resetten korte afstanden worden gereden, blijft het bericht "Plaatsbepaling banden actief" na meerdere keren herstarten mogelijk nog steeds op het scherm.





Opmerking: de referentiespanning van de banden mag niet lager zijn dan de aanbevolen waarde die op de zijkant van het portier vermeld staat.



Waarschuingslampje **STOP** dwingt u, voor uw veiligheid, direct te stoppen zonder het verkeer in gevaar te brengen.

BANDENSPANNING-CONTROLESYSTEEM (3/5)

De onderstaande tabel toont de mogelijke berichten voor de bandenresetprocedure.

Treepklank	Weergaven	Boodschappen	Interpretatie
1		Bandendruk init. lang drukken	Begin met ingeschakeld contact en stilstaande auto met het resetten van de spanning van alle vier de banden door de schakelaar 4 OK ingedrukt te houden.
2		Inleren bandsp. bezig	De aanhalingstekens "---" vóór elk wiel knipperen om aan te geven dat het systeem de bandenspanningsreset voor alle vier wielen heeft geregistreerd.
3		Plaatsbepaling banden actief	De aanhalingstekens "---" vóór elk wiel blijven branden. Dit systeem reset de bandenspanning van alle vier de banden. U kunt nu rijden. Het bericht verdwijnt bij korte ritten mogelijk niet. Let op: tijdens de reset blijft de bandenspanningsbewaking actief.
4			De spanningswaarde van de vier banden verschijnt: de resetprocedure is voltooid en succesvol.

BANDENSPANNING-CONTROLESYSTEEM (4/5)

Corrigeren van de bandenspanning

De bandenspanning moet koud worden gecorrigeerd (raadpleeg de sticker op de zijkant van het bestuurdersportier). Indien u de bandenspanning niet bij koude banden kunt controleren, moet u de opgegeven waarden met 0,2 tot 0,3 bar (3 PSI) verhogen.

Verlaag nooit de spanning van een warme band.



Deze functie is een extra hulp tijdens het rijden.

Deze functie neemt niet de taak van de bestuurder over. De bestuurder moet altijd opletten en blijft verantwoordelijk. Controleer de bandenspanning, inclusief het reservewiel, één keer per maand.

Vervangen van wielen/banden

Voor dit systeem zijn specifieke uitrustingen nodig (wielen, wieldooppen, enz.). Raadpleeg de paragraaf "Banden" in hoofdstuk 5.

Raadpleeg een merkdealer voor het vervangen van de banden en om de geschikte accessoires voor het systeem te kennen die beschikbaar zijn: het gebruik van enig ander accessoire kan de goede werking van het systeem belemmeren of een wielsensor beschadigen.

Reservewiel

Het reservewiel, als uw auto daarmee is uitgerust, heeft geen drukzender.



Verwisselen van een wiel

het kan enkele minuten duren voordat het systeem de juiste posities van de wielen en de bandenspanningen heeft verwerkt, controleer daarom de bandenspanning na elke ingreep.

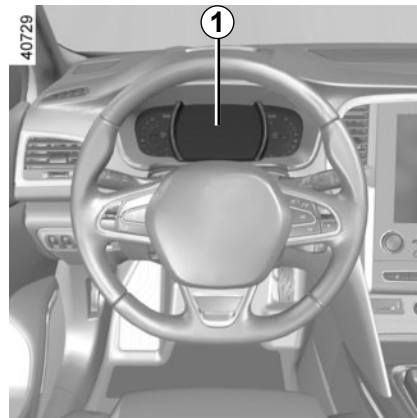

Spuitbussen voor bandenreparatie en pompset







Vanwege de specifieke eigenschappen van de ventielen, mag u alleen uitrustingen gebruiken die door de merkdealer goedgekeurd zijn. Raadpleeg de paragraaf "Pompset voor de banden" in hoofdstuk 5.

Bandenspanningsstoringen

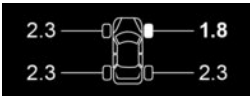
De tabel op de volgende pagina vermeldt de waarschuwingsberichten die op het instrumentenpaneel **1** verschijnen wanneer het systeem een bandenspanningsstoring detecteert.

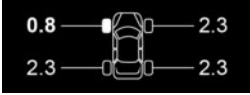
BANDENSPANNING-CONTROLESYSTEEM (5/5)

De informatie op het instrumentenpaneel duidt op mogelijke bandenspanningsstoringen (bijv. een leeggelopen of lekke band). Waarschuwingslampje **STOP** dwingt u, voor uw veiligheid, direct te stoppen zonder het verkeer in gevaar te brengen.

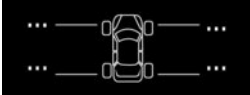
Controleen waarschuwingslampjes	Boodschappen	Weergaven	Interpretatie
	Bandenspanning aanpassen		Het wiel en de bijbehorende spanningswaarde worden geel weergegeven. Dit geeft aan dat er een te lage bandenspanning is gedetecteerd. Controleer en stel de spanning van de vier banden in en reset het systeem.
 + STOP	Lekke band		Het wiel en de bijbehorende spanningswaarde worden rood weergegeven. Dit geeft aan dat de betreffende band lek of veel te zacht is. Pas de spanning van de vier banden aan terwijl deze koud zijn en reset het systeem als de band leeg is. Vervang de band (of laat deze vervangen) als deze lek is.
 + 	Controleer bandensensor		Er wordt geen wiel meer weergegeven. Deze duidt erop dat minstens één wiel niet is voorzien van een sensor (bijv. reservewiel voor noodgevallen) of dat de sensor defect is. Ga naar een merkdealer.
	Plaatsbepaling banden mislukt		Dit geeft aan dat het systeem niet de spanning van elke band kan bepalen. Dit kan komen door het gebruik van een sensor die niet wordt aanbevolen door een erkende dealer. Het bandenspanningssensorbewakingsysteem blijft actief.

HULP- EN CORRECTIESYSTEMEN TIJDENS HET RIJDEN (1/10)

- ABS (antiblokkeersysteem);
- ESC (elektronisch stabiliteitsprogramma) met onderstuurcontrole en tractiecontrole;
- noodstopbekrachtiging;
- actieve noodstop;
- hulp bij wegrijden op een helling;
- achterwielbesturing.

Op de volgende bladzijden zijn andere rijhulpsystemen beschreven.



Deze functies zijn extra hulpmiddelen in kritieke situaties waarbij het rijgedrag van de auto aangepast wordt.

Deze functies kunnen de taak van de bestuurder niet overnemen. **De limieten van de auto blijven onveranderd; ga daarom dus niet harder rijden.** Deze functies kunnen dus in geen geval de oplettendheid of de verantwoordelijkheid van de bestuurder overnemen - de bestuurder moet altijd alert zijn op plotse gebeurtenissen die zich tijdens het rijden kunnen voordoen.

ABS (antiblokkeersysteem van de wielen)

Bij krachtig remmen, voorkomt het ABS het blokkeren van de wielen, waardoor de remweg beheersbaar en de auto bestuurbaar blijft.

In deze situatie zijn uitwijkmanoeuvres tijdens het remmen mogelijk. Bovendien verbetert dit systeem de remweg, met name op een weg met weinig grip (natte weg, enz.). U voelt het in werking komen van het systeem aan het trillen van het rempedaal. Het ABS kan echter nooit de natuurkundige eigenschappen van de grip tussen de banden en het wegdek verbeteren. Blijf **altijd** de gebruikelijke voorzichtigheid in acht houden (afstand bewaren, enz.).

Bij krachtig remmen kunt u het rempedaal **diep ingedrukt houden**. Het is niet nodig "pompend" te remmen. Het ABS regelt de kracht in het remsysteem.

HULP- EN CORRECTIESYSTEMEN TIJDENS HET RIJDEN (2/10)

Storingen:

-  en  worden verlicht op het instrumentenpaneel en de berichten “controllare ABS”, “Controleer remsysteem” en “Controleer ESC” worden getoond: dit geeft aan dat ABS, ESC en de noodstopbekrachtiging zijn uitgeschakeld. **Het remmen blijft mogelijk;**
- , ,  en  verschijnen op het instrumentenpaneel, samen met het bericht “Storing remsysteem”: **dit wijst op een storing in het remsysteem.**

Raadpleeg in beide gevallen een merkdealer.



Het waarschuwingslampje **STOP** dwingt u, voor uw veiligheid, direct te stoppen zonder het verkeer in gevaar te brengen. Stop de motor en start deze niet opnieuw. Roep de hulp in van een merkdealer.



Het remsysteem werkt nog gedeeltelijk. Maar **het is gevaarlijk om krachtig te remmen**. U moet direct stoppen zonder het overige verkeer in gevaar te brengen. Roep de hulp in van een merkdealer.

HULP- EN CORRECTIESYSTEMEN TIJDENS HET RIJDEN (3/10)

Elektronisch stabiliteitsprogramma ESC met onderstuurcontrole en tractiecontrole

Elektronisch stabiliteitsprogramma ESC

Dit systeem helpt u de controle over de auto te behouden in kritieke rij situaties (uitwijken voor een obstakel, verlies van grip op de weg in een bocht, enz.).

De werking van het systeem

Een opname-element in het stuurwiel registreert de richting waarin de bestuurder de auto wil laten rijden.

Andere opname-elementen in de auto registreren de werkelijke verplaatsingsrichting.

Het systeem vergelijkt de door de bestuurder gekozen richting met de werkelijke verplaatsingsrichting van de auto en corrigeert deze laatste door, indien nodig, de remmen van sommige wielen te laten werken en/of het motorvermogen aan te passen. Als het systeem is ingeschakeld, knippert het con-

trolelampje  op het instrumentenpaneel.

Onderstuurcontrole

Dit verbetert de werking van het ESC bij sterk onderstuur van de auto (als de voorwielen hun grip verliezen).

Tractiecontrole

Dit systeem helpt het slippen van de aangedreven wielen te beperken en de auto bij het wegrijden, accelereren of decelereren te controleren.

De werking van het systeem

Met behulp van opname-elementen bij de wielen, meet en vergelijkt het systeem constant de snelheid van de aangedreven wielen en remt het deze af als ze doorslippen. Als een wiel neigt naar doorslippen, zorgt het systeem voor het afremmen van het betreffende wiel, totdat de snelheid van het wiel overeenkomt met de grip op de weg. Het systeem reageert ook door het toeren-tal van de motor aan te passen aan de hoeveelheid grip onder de wielen, onafhankelijk van de mate waarin het gaspedaal wordt ingedrukt.

Bij een storing

Als het systeem een storing signaleert, verschijnt de boodschap "Controleer ESC" op het instrumentenpaneel, in combinatie met het oplichten van het controlelampjes

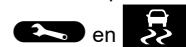

In dit geval zijn het ESC en de tractiecontrole uitgeschakeld. Doe beroep op een merkdealer.

HULP- EN CORRECTIESYSTEMEN TIJDENS HET RIJDEN (4/10)

Noodstopbekrachtiging

Dit systeem is een aanvulling op het ABS dat zorgt voor het verminderen van de remweg van de auto.

De werking van het systeem

Het systeem herkent wanneer een noodstop wordt uitgevoerd. In zo'n noodsituatie ontwikkelt de rembekrachtiging zijn maximale kracht en kan de regeling door het ABS in werking komen.

Het ABS-remsysteem blijft werken zolang het rempedaal ingedrukt is.

Oplichten van de alarmknipperlichten

Afhankelijk van de auto, kunnen deze bij krachtig afremmen gaan branden.

Remanticipatie

Afhankelijk van de auto anticipeert het systeem, als u snel het gaspedaal loslaat, op het remmen om de remweg te verminderen.

Bijzondere gevallen

Tijdens het gebruik van de snelheidsregelaar:

- als u het gaspedaal gebruikt, kan het systeem in werking komen als u het pedaal loslaat;
- als u het gaspedaal niet gebruikt, zal het systeem niet in werking komen.

Bij een storing

Als het systeem een storing signaleert, verschijnt de boodschap "Controleer remsysteem" op het instrumentenpaneel, in combinatie met het oplichten van het lampje



Raadpleeg een merkdealer.

HULP- EN CORRECTIESYSTEMEN TIJDENS HET RIJDEN (5/10)



Actieve noodstop

Met behulp van de radar **1** bepaalt het systeem de afstand tot de voorligger en waarschuwt het de bestuurder bij risico op een frontale botsing. Het systeem kan de auto vanzelf afremmen om de schade bij een aanrijding te beperken.

NB: zorg ervoor dat de radar **1** niet bedekt is (vuil, modder, sneeuw...).

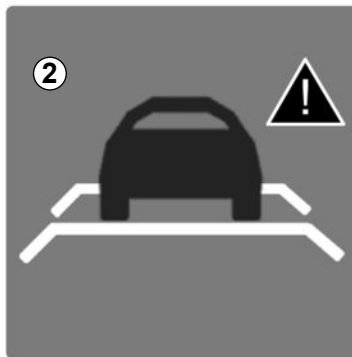

Werking

Tijdens het rijden met een snelheid tussen 30 en 140 km/u of 150 km/u, afhankelijk van de auto, als er een risico is op een botsing met uw voorligger, afhankelijk van de auto:

- het controlelampje  gaat rood branden op het instrumentenpaneel en u hoort een geluidssignaal;

of

- het controlelampje **2** gaat rood branden op het instrumentenpaneel en, afhankelijk van de auto, op de head-up display en u hoort een geluidssignaal.

Als de bestuurder het rempedaal indrukt en het systeem nog altijd een risico op een botsing detecteert, wordt sterker afgeremd.

Als de bestuurder niet reageert op de waarschuwing en een botsing onvermijdelijk wordt, schakelt het systeem de remmen in.

Het systeem detecteert geen voertuigen die in dezelfde richting rijden. Het systeem kan dan ook geen motorrijders detecteren, aangezien hun verplaatsingsrichting moeilijk te bepalen is.

HULP- EN CORRECTIESYSTEMEN TIJDENS HET RIJDEN (6/10)

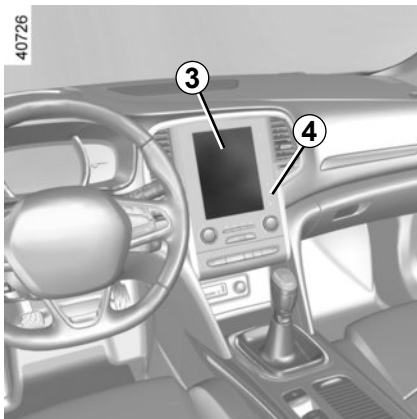

Inschakelen, uitschakelen van het systeem

Voor auto's met een navigatiesysteem

Kies op het multimediасherm **3** het menu "Voertuig", "Hulp bij het rijden", "Precrash-systeem" en kies dan "ON" of "OFF".

Om direct naar het menu "Hulp bij het rijden" te gaan, drukt u op de toets **4**

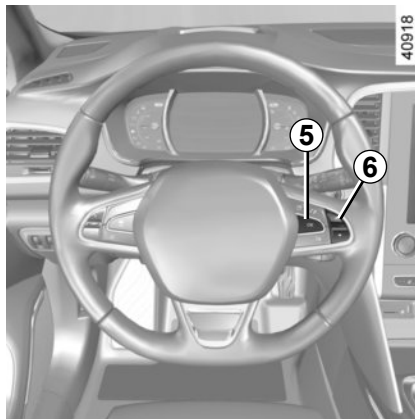

Voor auto's zonder navigatiesysteem

- Druk bij stilstaande auto lang op de schakelaar **5 OK** om naar het menu met de instellingen te gaan;
- druk de schakelaar **6** achtereenvolgens naar boven of naar beneden tot u bij het menu "Hulp bij het rijden" komt. Druk op de schakelaar **5 OK**;
- druk de schakelaar **6** achtereenvolgens omhoog of omlaag tot u bij het menu "Precrash-systeem" komt en druk op de schakelaar **5 OK**.

Druk opnieuw op de schakelaar **5 OK** om de functie te activeren of te deactiveren:



functie ingeschakeld



functie uitgeschakeld

als het systeem wordt uitgeschakeld, gaat

het waarschuwingslampje  op het instrumentenpaneel branden.

Het systeem wordt opnieuw ingeschakeld telkens het contact wordt aangezet.

Omstandigheden waarin het systeem niet werkt

Het systeem wordt mogelijk niet ingeschakeld:

- wanneer de versnellingshendel in neutrale stand of neutraal staat;
- wanneer de handrem is ingeschakeld;
- in een bocht.

HULP- EN CORRECTIESYSTEMEN TIJDENS HET RIJDEN (7/10)

Bij een storing

Als het systeem een storing signaleert, gaat

het controlelampje  branden, met de melding "Actieve remmen uitgeschakeld".

Er zijn twee mogelijkheden:

- Er zijn tijdelijke problemen in het systeem (er zit bijvoorbeeld vuil, modder, sneeuw enzovoort op de sensor). Parkeer in dat geval de auto en zet de motor uit. Reinig de detectiezone van de radar. Als u de motor weer start, is het controlelampje uit en wordt de melding niet meer weergegeven.
- Als dit niet het geval is, heeft dit mogelijk een andere oorzaak. Neem contact op met een merkdealer.



Actieve noodstop

Deze functie is een extra hulp tijdens het rijden. Deze functie kan in geen geval de waakzaamheid en verantwoordelijkheid van de bestuurder vervangen; deze moet altijd de controle over zijn auto behouden.

Werkzaamheden/reparaties van het systeem

- Bij een botsing kan de aliniëring van de radar worden gewijzigd, wat gevolgen kan hebben voor de correcte werking. Schakel de functie uit en neem contact op met een merkdealer.
- Alle werkzaamheden in de buurt van de radar (reparaties, vervangingen, lak bijwerken) moeten worden uitgevoerd door een vakman.

Enkel een merkdealer mag aan het systeem werken.

Storingen van het systeem

Bepaalde omstandigheden kunnen het systeem storen of de correcte werking ervan verhinderen, zoals:

- een complexe omgeving (metalen brug ...);
- slechte weersomstandigheden (sneeuw, hagel, ijzel ...).

Risico op onterecht remmen.



Actieve noodstop

Beperkingen voor de werking van het systeem

- Het systeem reageert enkel op bewegende voertuigen of voertuigen die in beweging werden gedetecteerd.
- Voor voertuigen die in tegengestelde richting rijden wordt geen waarschuwing afgegeven en treedt het systeem niet in werking.
- De radarzone moet schoon blijven en mag niet worden gemanipuleerd, om de goede werking van het systeem te waarborgen.
- Het systeem kan reageert minder efficiënt op kleine voertuigen, zoals motoren of fietsen, dan op andere voertuigen.

Uitschakelen van de functie

Schakel de functie uit in deze gevallen:

- de knipperlichten niet werken;
- de voorkant van de auto is beschadigd;
- de auto wordt gesleept (bij pech).

Onderbreking van de functie

U kunt het actief remmen op elk moment onderbreken door kort het gaspedaal in te drukken of aan het stuur te draaien om uit te wijken.

Als u als bestuurder merkt dat het systeem zich merkwaardig gedraagt, raadpleeg dan een merkdealer.

HULP- EN CORRECTIESYSTEMEN TIJDENS HET RIJDEN (9/10)

Hulp bij wegrijden op een helling

Afhankelijk van de helling van de weg helpt dit systeem de bestuurder bij het wegrijden op een helling. Het voorkomt dat de auto achteruit rolt, door automatisch de remmen vast te zetten als de bestuurder het rempedaal loslaat om het gaspedaal te bedienen.

Werking van het systeem

Het werkt alleen als de versnellingshendel niet in de neutrale stand staat (niet in **N** of **P** voor een automatische transmissie) en als de auto geheel stil staat (rempedaal ingedrukt).

Het systeem houdt de auto ongeveer **2 secondes** stil. Daarna komen de remmen vrij (de auto rijdt naargelang de helling).



Het systeem van de hulp bij het wegrijden op een helling kan niet in alle gevallen totaal verhinderen dat de achteruit rijdt (zeer steile helling, enz.).

De bestuurder kan altijd het rempedaal bedienen om het achteruitrijden van de auto te verhinderen.

De hulp bij het wegrijden op een helling mag niet gebruikt worden om de auto langdurig stil te houden: gebruik het rempedaal.

Deze functie is niet bedoeld om de auto permanent te laten stilstaan.

Gebruik indien nodig het rempedaal om de auto te stoppen.

De bestuurder moet bijzonder oplettend blijven op een gladde ondergrond of met weinig grip en/of op een helling.

Risico van ernstige verwondingen.

HULP- EN CORRECTIESYSTEMEN TIJDENS HET RIJDEN (10/10)

A

40791

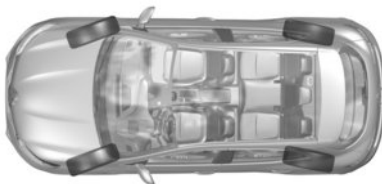

Achterwielbesturing

Voor de auto's die hiermee uitgerust zijn, maakt dit systeem het mogelijk, als de auto rijdt, de achterwielen te sturen afhankelijk van de rijomstandigheden: bij lage snelheid verbetert dit systeem de wendbaarheid, bij hoge snelheid de stabiliteit.

Bij het rijden met lage snelheid sturen de achterwielen tegengesteld aan de voorwielen (figuur **A**) om de wendbaarheid van de auto te verbeteren. Dit is handig in stadsverkeer, op een bochtige weg, bij het inparkeren, enz.

B

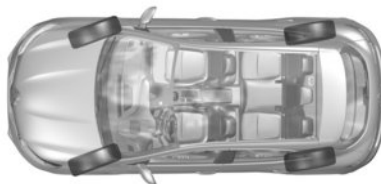

40790



Bij hogere snelheden sturen de achterwielen in dezelfde richting als de voorwielen (figuur **B**) om de stabiliteit van de auto te vergroten. Dit is handig bij het wisselen van rijstrook, bij het nemen van een bocht enz.

Opmerking: de configuratie van het systeem (wendbaarheid enzovoort) is afhankelijkheid van de gekozen modus in het menu "Multi-Sense" (raadpleeg de informatie over "Multi-Sense" in hoofdstuk 3).

Storingen

- Als het waarschuwingslampje  in combinatie met de boodschap "Controleer stuurbekracht." op het instrumentenpaneel verschijnt: raadpleeg een merkdealer.
- Als het waarschuwingslampje  in combinatie met de boodschap "Storing stuurbekracht." op het instrumentenpaneel verschijnt, **duidt dit op een storing in het systeem.**



STOP betekent dat u direct moet stoppen zonder het overige verkeer in gevaar te brengen. Roep de hulp in van een merkdealer.

Bij een botsing tegen de onderkant van de auto (bijvoorbeeld: contact met een paaltje, een stoeprand of ander stadsmeubilair) kunt u de auto beschadigen (bijvoorbeeld: vervorming van een as).

Om ieder risico van een ongeluk te voorkomen, moet u uw auto door een merkdealer laten controleren.

WAARSCHUWING BIJ VERLATEN VAN RIJSTROOK (1/3)

Deze functie waarschuwt de bestuurder bij onopzettelijke overschrijding van een doorgetrokken of onderbroken streep.

Deze functie gebruikt een camera die zich achter de achteruitkijkspiegel op de voorruit bevindt.



Deze functie is een extra hulp tijdens het rijden. Deze functie kan in geen geval de waakzaamheid en verantwoordelijkheid van de bestuurder vervangen; deze moet altijd de controle over zijn auto behouden.

Werkzaamheden/reparaties van het systeem

- Bij een botsing kan de uitlijning van de camera worden gewijzigd, wat gevolgen kan hebben voor de correcte werking. Schakel de functie uit en neem contact op met een merkdealer.
- Alle werkzaamheden in de buurt van de camera (reparaties, vervangingen, aanpassingen aan de voorruit) moeten worden uitgevoerd door een vakman.
Enkel een merkdealer mag aan het systeem werken.

Storingen van het systeem

Bepaalde omstandigheden kunnen het systeem storen of de correcte werking ervan verhinderen, zoals:

- een complexe omgeving (tunnel enzovoort);
- slechte weersomstandigheden (sneeuw, hagel, ijsel enzovoort);
- slecht zicht (nacht, mist enzovoort);
- wegmarkeringen die zijn versleten, geen contrast hebben of ver uit elkaar liggen (strepen gedeeltelijk afgesleten enzovoort);
- verblinding (felle zon, lichten van tegemoetkomende auto's enzovoort);
- de weg is smal, bochtig of golvend (scherpe bochten enzovoort);
- u rijdt dicht achter een andere auto op dezelfde rijstrook.

Risico van vals alarm of afwezigheid van waarschuwingen

WAARSCHUWING BIJ VERLATEN VAN RIJSTROOK (2/3)

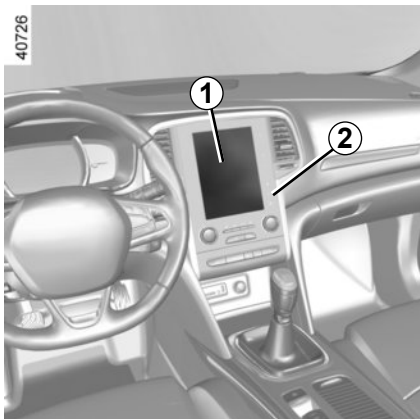

Inschakelen/uitschakelen

Auto's met een navigatiesysteem

Kies op het multimediascherm **1** het menu "Voertuig", "Hulp bij het rijden", "Waarschuwing bij verlaten van rijbaan" en kies dan "ON" of "OFF".

Om direct naar het menu "Hulp bij het rijden" te gaan, drukt u op de toets **2**

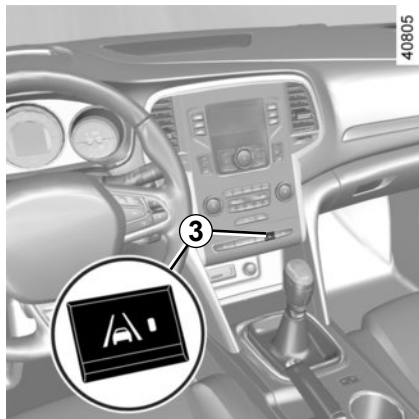

Auto's zonder navigatiesysteem

Druk op schakelaar **3**.

Werking

Wanneer de functie is geactiveerd, worden de zichtbaarheidsindicatoren **4** van de strepen links en rechts in het grijs weergegeven op het instrumentenpaneel.

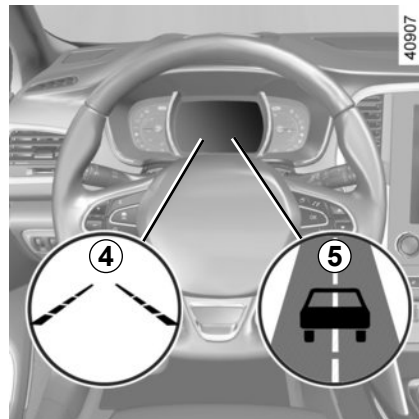

De functie is gereed om te waarschuwen als:

- de auto sneller dan ongeveer 70 km/u. rijdt;

en

- de strepen worden gedetecteerd en de zichtbaarheidsindicatoren **4** groen of wit zijn, afhankelijk van het voertuig.

De functie geeft een waarschuwing als een streep wordt overschreden zonder dat de richtingaanwijzers worden aangezet. De functie waarschuwt de bestuurder met een geluidssignaal en, afhankelijk van de auto, kunnen de zichtbaarheidsindicatoren **4** veranderen in rood, of verschijnt de afbeelding **5** op het instrumentenpaneel.

WAARSCHUWING BIJ VERLATEN VAN RIJSTROOK (3/3)

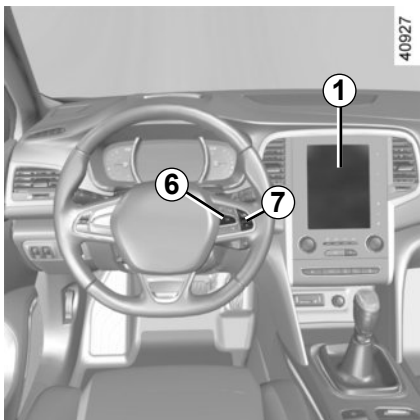

Omstandigheden waarbij geen waarschuwingen worden gegeven

- De richtingaanwijzers zijn minder dan ongeveer 2 seconden aan geweest voordat de streep werd overschreden;
- de streep wordt zeer snel overschreden;
- er wordt continu over een streep gereden;
- bij het nemen van bochten maakt de functie het mogelijk om deze iets af te snijden;
- alarmknipperlichten ingeschakeld;
- ...

Afstellen

Auto's met een navigatiesysteem

Selecteer op het multimediасherm **1** "Voertuig", "Hulp bij het rijden", "Instel.rijbaan alarm".

- "Volume": stel het geluidsvolume van de waarschuwing in op een van de vijf niveaus;
- "Gevoeligheid": pas het gevoeligheidsniveau aan voor de streepdetectie. Selecteer hiervoor:
 - "Laag" streep gedetecteerd bij overschrijding;
 - "Midden" streep gedetecteerd bij naderen;
 - "Hoog" streep gedetecteerd in de buurt.

Auto's zonder navigatiesysteem

- Druk bij stilstaande auto lang op de schakelaar **6 OK** om naar het menu met de instellingen te gaan;
- druk de schakelaar **7** achtereenvolgens naar boven of naar beneden tot u bij het menu "Hulp bij het rijden" komt. Druk op de schakelaar **6 OK**;

- druk de schakelaar **7** achtereenvolgens omhoog of omlaag tot u bij het menu "Instel.rijbaan alarm" komt en druk op de schakelaar **6 OK** .
- "Volume": stel het geluidsvolume van de waarschuwing in op een van de drie niveaus;
- "Gevoeligheid": pas het gevoeligheidsniveau aan voor de streepdetectie. Selecteer hiervoor:
 - "Laag" streep gedetecteerd bij overschrijding;
 - "Gemiddeld" streep gedetecteerd bij naderen;
 - "hoog" streep gedetecteerd in de buurt.

Bij een storing

Bij een storing verschijnt de boodschap "Rijbaan alarm controleren" op het instrumentenpaneel en verdwijnen de zichtbaarheidsindicatoren van de strepen links en rechts van het instrumentenpaneel.

Raadpleeg een merkdealer.

DODEHOEKWAARSCHUWING (1/4)

40802

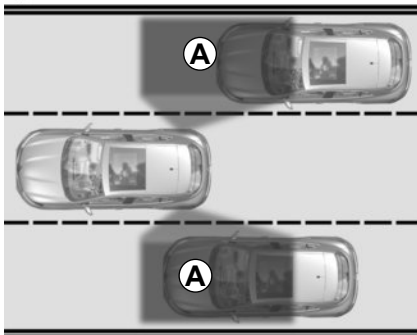

Dit systeem waarschuwt de bestuurder als er zich een auto in het detectiegebied bevindt **A**.

Dit systeem schakelt in als de auto rijdt met een snelheid die tussen ongeveer 30 km/u en 140 km/u bedraagt.

Deze functie maakt gebruik van de **1**-sensoren die aan beide zijden in de voor- en achterbumpers zijn geïnstalleerd.

40803

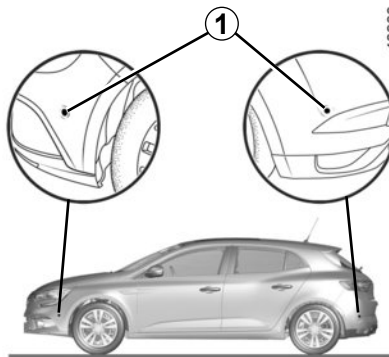

Bijzonderheid

Zorg ervoor dat de sensoren niet bedekt zijn (vuil, modder, sneeuw, ...).

Indien een van de sensoren bedekt is, verschijnt de boodschap "Dode hoek assist reinig sensor" op het instrumentenpaneel. Reinig de sensoren.



Deze functie is een extra hulp die aangeeft dat er zich een auto in de dode hoek van uw auto bevindt.

Ze kan dus in geen geval de oplettenheid of de verantwoordelijkheid van de bestuurder overnemen.

De bestuurder moet altijd op zijn hoede blijven voor plotselinge gebeurtenissen tijdens het rijden: let dus altijd op of er zich bij het manoeuvreren geen kleine, smalle obstakels (zoals een kind, dier, kinderwagen, fiets, steen, paaltje enz.) in uw blinde hoek bevinden.

DODEHOEKWAARSCHUWING (2/4)

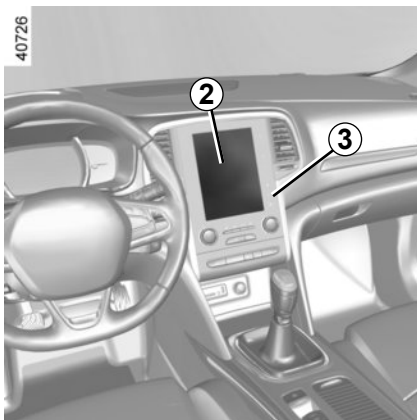

Inschakelen/uitschakelen

Auto's met een navigatiesysteem

Kies op het multimediascherm 2 het menu "Voertuig", "Hulp bij het rijden", "Dode-hoekwaarschuwing" en kies dan "ON" of "OFF".

Om direct naar het menu "Hulp bij het rijden" te gaan, drukt u op de toets 3

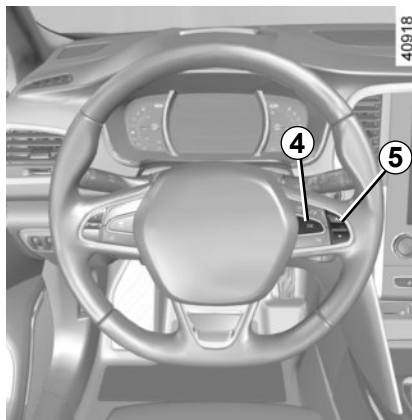

Auto's zonder navigatiesysteem

- Druk bij stilstaande auto lang op de schakelaar 4 OK om naar het menu met de instellingen te gaan;
- druk de schakelaar 5 achtereenvolgens naar boven of naar beneden tot u bij het menu "Hulp bij het rijden" komt. Druk op de schakelaar 4 OK;

- druk de schakelaar 5 achtereenvolgens omhoog of omlaag tot u bij het menu "Dode-hoekwaarschuwing" komt en druk op de schakelaar 4 OK.
- Druk opnieuw op de schakelaar 4 OK om de functie te activeren of te deactiveren.

Wanneer de motor wordt gestart, komt het systeem in dezelfde staat als vóór het uitzetten van het contact.

DODEHOEKWAARSCHUWING (3/4)

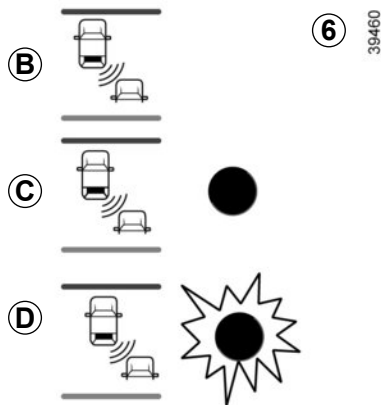

Indicator 6

Op elke spiegel 7 bevindt zich een indicator 6.

Opmerking: reinig de binnenspiegels 7 regelmatig zodat de indicatoren 6 zichtbaar blijven.

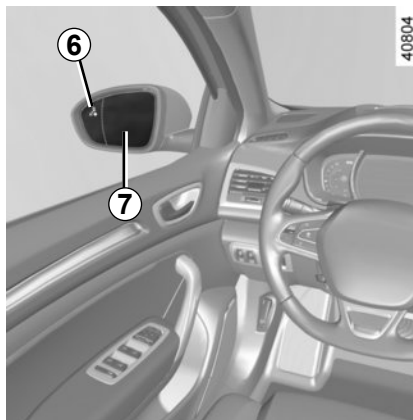

Werking

Deze functie schakelt in:

- als de auto tussen 30 km/u en 140 km/u rijdt;
- als er zich een auto in de dodehoekzone bevindt die zich in dezelfde richting verplaatst als uw auto.

Als de auto een andere auto inhaalt, wordt de indicator 6 enkel ingeschakeld als de ingehaalde auto zich langer dan een seconde in de dode hoek bevindt.

Display B

De functie is ingeschakeld en detecteert geen enkele andere auto.

Display C

Eerste waarschuwing: de indicator 6 geeft aan dat er zich een auto in de dode hoek bevindt.

Display D

De richtingaanwijzer is ingeschakeld, de indicator 6 knippert wanneer de functie een auto detecteert in de dodehoekzone van de richting waarin u het stuur draait. Als u de richtingaanwijzer uitschakelt, schakelt de indicator terug naar de eerste waarschuwing (display C).

De detectiecapaciteit van het systeem volgt een standaardrijvakbreedte. Als u in een smalle rijstrook rijdt, kan het systeem auto's in andere rijstroken detecteren.

DODEHOEKWAARSCHUWING (4/4)

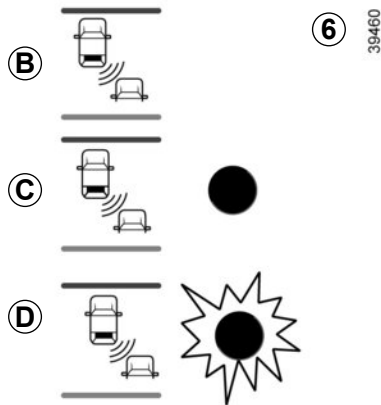

Omstandigheden waarin de dodehoekwaarschuwing niet werkt

- Als het voorwerp niet beweegt;
- als er veel verkeer is;
- in een bocht;
- als de sensoren voorin en achterin tegelijkertijd een voorwerp opmerken (bv. een lange vrachtwagen).
- ...

Storingen

Wanneer het systeem een fout opmerkt, verschijnt de boodschap "Controleer Dodehoek ass" op het instrumentenpaneel. Ga naar een merkdealer.

Opmerking: bij het starten van de motor knippert de indicator **6**, display **B**, 3 keer. Dit is normaal.



– De detectiecapaciteit van het systeem volgt een standaardrijvakbreedte. Als u op een breed rijvak rijdt, kan het systeem geen auto's detecteren in de dode hoek.

- In geval van blootstelling aan sterke elektromagnetische golven (onder hoogspanningslijnen ...) of in erg slechte weersomstandigheden (hevige regen, sneeuw, ...) kan het systeem tijdelijk niet goed werken. Let op de rijomstandigheden.

Kans op ongevallen.



Vanwege de sensoren in de bumpers moet elke handeling (reparatie, vervanging, bijwerking van de lak, ...) worden uitgevoerd door een gekwalificeerde monteur.

WAARSCHUWING VEILIGHEIDSAFSTAND (1/2)



Deze functie vertelt de bestuurder met behulp van de radar **1** welk tijdsinterval hem scheidt van zijn voorligger, zodat een veilige afstand kan worden bewaard tussen de twee voertuigen.

NB: zorg ervoor dat de radar **1** niet bedekt is (vuil, modder, sneeuw ...).

Deze functie wordt ingeschakeld als de auto rijdt met een snelheid die tussen ongeveer 30 km/u en 200 km/u bedraagt.

Wanneer de motor wordt gestart, komt de functie in dezelfde staat als vóór het uitzetten van de motor.

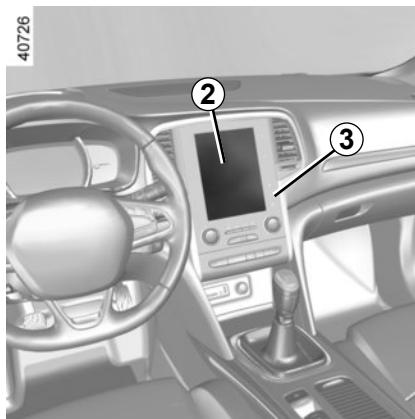

Inschakelen/uitschakelen van de functie

Kies op het multimediascherm **2** het menu "Voertuig", "Hulp bij het rijden", "Waarschuwing voor afstand" en kies dan "ON" of "OFF".

Om direct naar het menu "Hulp bij het rijden" te gaan, drukt u op de toets **3**



Deze functie is een extra hulp tijdens het rijden. Deze functie kan in geen geval de waakzaamheid en verantwoordelijkheid van de bestuurder vervangen, die altijd de controle over zijn auto moet behouden.

WAARSCHUWING VEILIGHEIDSAFSTAND (2/2)

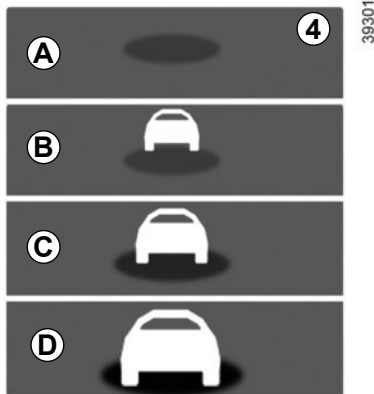

Werking

Wanneer de functie wordt ingeschakeld, vertelt de indicator **4** u welke afstand er tussen uw auto en uw voorligger ligt.

- **A** (grijs): functie niet in werking;
- **A** (groen): geen auto gedetecteerd;
- **B** (groen): het tijdsinterval is groter of gelijk aan ongeveer 2 seconden (de afstand tussen de twee voertuigen is aangepast aan uw snelheid);

- **C** (oranje): het tijdsinterval bedraagt ongeveer 1 à 2 seconden (de afstand tussen de twee voertuigen is onvoldoende);
- **D** (rood): het tijdsinterval bedraagt ongeveer 1 seconde of minder (de afstand tussen de twee voertuigen is veel te kort).

Als het tijdsinterval tussen de twee voertuigen minder dan ongeveer 0,5 seconden bedraagt, knippert het waarschuwingslampje **4** op het instrumentenpaneel. In bepaalde omstandigheden wordt het tijdsinterval mogelijk niet getoond:

- in een bocht;
- bij het veranderen van rijstrook;
- als de voorligger ver genoeg of buiten bereik van de sensor is.

Voor auto's die hiermee zijn uitgerust, wordt bepaalde informatie getoond op het head-up display.

De functie is niet beschikbaar wanneer Adaptive Cruise Control ingeschakeld is.



De meting wordt getoond ter informatie: het systeem heeft geen uitwerking op de auto.

De functie is niet bestemd om gebruikt te worden in de stad of in dynamische rijomstandigheden (bochten, versnellingen, bruusk remmen ...), maar wel in stabiele rijomstandigheden.

De functie heeft geen invloed op het remsysteem.

De radarzone moet schoon blijven en mag niet worden gemanipuleerd, om de goede werking van het systeem te waarborgen.

Alle werkzaamheden in de buurt van de radar (reparaties, vervangingen, lak bijwerken) moeten worden uitgevoerd door een vakman.

WAARSCHUWING VERMOEIDHEIDSDetectIE (1/2)

De vermoeidheidsdetectie is een nuttige functie op eentonige wegen (zoals autosnelwegen).

Het rijgedrag van de bestuurder wordt geanalyseerd met inachtneming van de gebeurtenissen om u te informeren bij elk risico op vermoeidheid, zoals:

- stuurwielbeweging;
- acties van de bestuurder op andere voorzieningen (richtingaanwijzers, ruitensproeier, enz.);
- gereden tijd zonder pauze;
- ...



Deze functie is een extra hulp tijdens het rijden, in geval van vermoeidheid. Deze functie neemt niet de taak van de bestuurder over.

In geen geval kan deze functie de opletendheid en verantwoordelijkheid van de bestuurder tijdens het rijden vervangen.

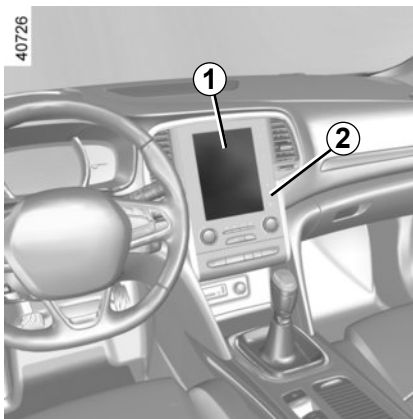

Inschakelen/uitschakelen

Auto's met een multimediasysteem

Kies op het multimediascherm **1** het menu "Voertuig", "Hulp bij het rijden", "Driver Alert System" en kies dan "ON" of "OFF".

Wanneer de motor wordt gestart, blijft het systeem in dezelfde staat als vóór het uitzetten van het contact.

Om direct naar het menu "Hulp bij het rijden" te gaan, drukt u op de toets **2**



WAARSCHUWING VERMOEIDHEIDSDetectie (2/2)

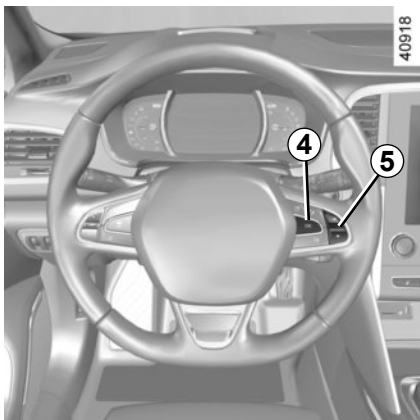

Auto's zonder multimediasysteem

- Druk bij stilstaande auto lang op de schakelaar **4 OK** om naar het menu met de instellingen te gaan;
- druk de schakelaar **5** achtereenvolgens naar boven of naar beneden tot u bij het menu “Hulp bij het rijden” komt. Druk op de schakelaar **4 OK**;

- druk de schakelaar **5** achtereenvolgens omhoog of omlaag tot u bij het menu “Driver Alert System” komt en druk op de schakelaar **4 OK**.
- Druk opnieuw op de schakelaar **4 OK** om de functie te activeren of te deactiveren.

Werking

De functie is gereed om te waarschuwen als:

- de auto rijdt sneller dan ongeveer 60 km/u;
- en
- Na het verwijderen van de vorige waarschuwing zijn er ongeveer 15 minuten verstreken.

De functie geeft een waarschuwing als het systeem herhaaldelijk tekenen van vermoeidheid detecteert bij de bestuurder.

Als het gevaar van vermoeidheid bestaat, verschijnt het bericht “Driver Alert Neem een pauze” op het instrumentenpaneel, samen met een geluidssignaal.

Druk op de schakelaar **4 OK** om de waarschuwing te wissen.

Het is raadzaam om zo snel mogelijk te stoppen voor een pauze.

Opmerking:

- Als de waarschuwing niet wordt verwijderd door te drukken op de schakelaar **4 OK**, wordt de piep herhaald.
- De functie kan een bepaalde rijstijl interpreteren als een teken van vermoeidheid (“sportief” rijden, onjuist rijden, enz.) of van rijden op een weg in slechte staat.

storingen

Wanneer het systeem een storing waarneemt, verschijnt het bericht “Controleer Driver Alert” op het instrumentenpaneel. Roep de hulp in van een merkdealer.

SNELHEIDSBEGRENER (1/3)

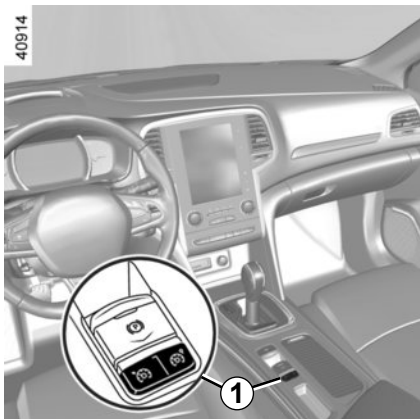

De snelheidsbegrenzer is een functie die u helpt om een door u gekozen **maximumsnelheid** niet te overschrijden.

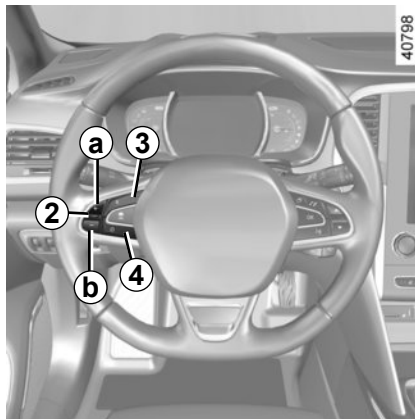

U kunt als u dat wenst de functie "Waarschuwing snelheidsverklipper" koppelen aan de snelheidsbegrenzer (raadpleeg de paragraaf "Waarschuwing snelheidsverklipper" in hoofdstuk 2).



Bediening

- 1 Hoofdschakelaar Aan/Uit.
- 2 Schakelaars voor:
 - a Inschakelen, in geheugen opslaan en verhogen van de maximumsnelheid(+);
 - b Verlagen van de maximumsnelheid (-).
- 3 Inschakelen met oproepen van de maximumsnelheid (R).
- 4 Uitschakelen van de functie (de ingestelde maximumsnelheid blijft in het geheugen) (O).

Inschakelen

Druk op de schakelaar **1**, aan de kant . Afhankelijk van de auto brandt het controlelampje  of  oranje en verschijnt het bericht "Begrenzer" op het instrumentenpaneel, samen met streepjes waarmee wordt aangegeven dat de snelheidsbegrenzer is ingeschakeld en dat er een maximumsnelheid kan worden ingesteld.

Om de actuele snelheid op te slaan, drukt u op de schakelaar **2** aan **a** (+): de maximumsnelheid vervangt de streepjes.

De minimum te registreren snelheid is 30 km/u.

SNELHEIDSBEGRENZER (2/3)

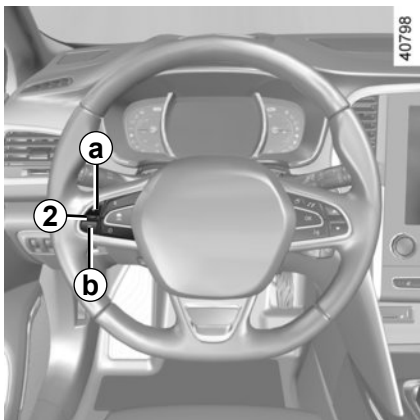

Het rijden

Als een ingestelde snelheid in het geheugen staat, grijpt het systeem niet in zolang deze snelheid niet bereikt wordt. Het rijden is hetzelfde als met een auto zonder snelheidsbegrenzer.

Zodra u de ingestelde snelheid bereikt, overschrijdt de auto de ingestelde snelheid niet, ook niet als u het gaspedaal verder indrukt, behalve indien nodig (raadpleeg de paragraaf "Overschrijding van de maximumsnelheid").

Verandering van de ingestelde maximumsnelheid

Om de maximumsnelheid te verhogen drukt u een of een paar keer op de schakelaar **2** :

- aan kant **a** (+) om de snelheid te verhogen;
- aan kant **b** (-) om de snelheid te verlagen.

Overschrijden van de ingestelde snelheid

Het blijft altijd mogelijk de ingestelde maximum snelheid te overschrijden door: **zo snel en diep mogelijk** het gaspedaal in te drukken (voorbij het "zware punt")

Gedurende het overschrijden knippert de maximumsnelheid op het instrumentenpaneel.

Laat daarna het gaspedaal los: de snelheidsbegrenzer komt weer in werking zodra u langzamer rijdt dan de in het geheugen opgeslagen snelheid.

Onmogelijkheid om de ingestelde maximum snelheid vast te houden

Tijdens een steile afdaling kan de maximumsnelheid niet worden aangehouden: in dat geval knippert de ingestelde snelheid op het instrumentenpaneel en hoort u een geluidssignaal met een regelmatig interval.



De snelheidsbegrenzer heeft in geen enkel geval invloed op het remsysteem.

SNELHEIDSBEGRENZER (3/3)

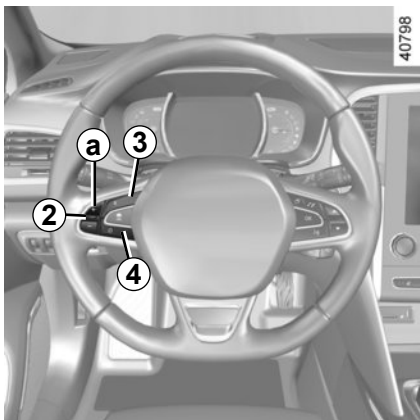

Onderbreken van de functie

De werking van de snelheidsbegrenzer wordt opgeschort als u drukt op de schakelaar **4** (O). In dit geval blijft de ingestelde maximumsnelheid in het geheugen en verschijnt het bericht "In geheugen" met de ingestelde snelheid op het instrumentenpaneel.



Opnieuw inschakelen van de maximumsnelheid

Als een snelheid in het geheugen is opgenomen, is het mogelijk deze op te roepen door op de schakelaar **3** (R) te drukken.

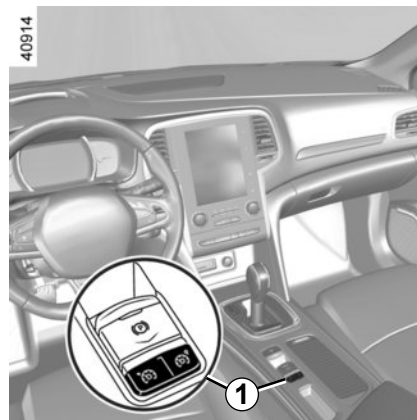
Als de begrenzer is opgeschort, komt de functie weer in werking door een druk op de kant + **(2)** van de schakelaar **a**, ongeacht de snelheid die in het geheugen is opgeslagen: het is de snelheid van de auto op dat moment waarmee rekening wordt gehouden.



Uitschakelen van de functie

De werking van de snelheidsbegrenzer wordt onderbroken als u drukt op de schakelaar **1**, in dat geval is er geen snelheid meer in het geheugen opgeslagen. Als, afhankelijk van de auto, het oranje controlelampje  of  op het instrumentenpaneel niet meer brandt, betekent dit dat deze functie is uitgeschakeld.

WAARSCHUWING SNELHEIDSVERKLIKKER (1/3)

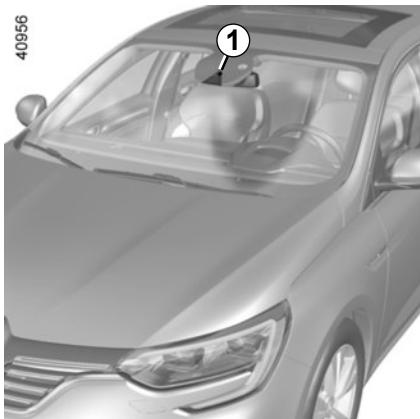

De waarschuwing snelheidsverklikker met verkeersbordherkenning laat de bestuurder weten wanneer hij de snelheidsbeperking voor de weg waarop hij rijdt, overschrijdt.

De werking van het systeem

Het systeem detecteert verkeersborden die de maximumsnelheid aangeven aan de kant van de weg en geeft de maximumsnelheid weer.

Deze functie maakt hoofdzakelijk gebruik van de informatie van de camera **1** op de voorruit, achter de achteruitkijkspiegel.

NB: zorg ervoor dat de voorruit niet wordt afgedekt (vuil, ijs, sneeuw ...).

Voor auto's die hiermee zijn uitgerust, wordt ook de informatie van het navigatiesysteem gebruikt.

Als de snelheidsbegrenzer is ingeschakeld, kunt u de ingestelde snelheid aanpassen aan de snelheid aangegeven door het systeem.

Als de maximumsnelheid wordt overschreden, wordt de weergave van het bord gewijzigd (de tekens worden in het rood aangegeven of de cirkel rond het bord knippert) om u daarvan op de hoogte te brengen.

Voor auto's die hiermee zijn uitgerust, wordt bepaalde informatie getoond op het head-up display.

Als een auto met een navigatiesysteem in een land rijdt met andere snelheidseenheden dan die van de auto, wordt de snelheidslimiet weergegeven in de eenheid van het desbetreffende land, samen met de omgerekende snelheidslimiet in de eenheid van het instrumentenpaneel van de auto.

In landen waarin op bepaalde typen wegen langzamer moet worden gereden als het regent, kan de maximumsnelheid automatisch worden aangepast nadat de ruitenwipers enkele seconden zijn gebruikt in auto's met een navigatiesysteem.

Bijzondere omstandigheden

Het systeem houdt geen rekening met uitzonderlijke snelheidsbeperkingen, bijvoorbeeld op dagen waarop de luchtverontreiniging piekt.

WAARSCHUWING SNELHEIDSVERKLIKKER (2/3)

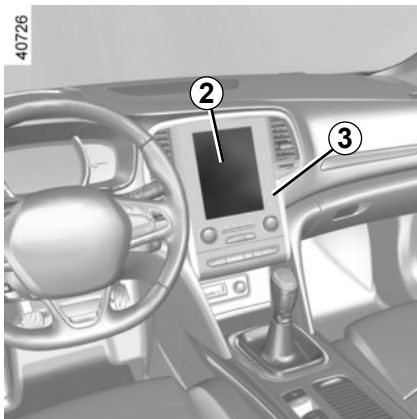

Inschakelen/uitschakelen van het systeem

Auto's met een navigatiesysteem

Kies op het multimediасherm **2** het menu "Voertuig", "Hulp bij het rijden", "Inst. waarschuwing snelheid" en kies dan "ON" of "OFF".

Om direct naar het menu "Hulp bij het rijden" te gaan, drukt u op de toets **3**

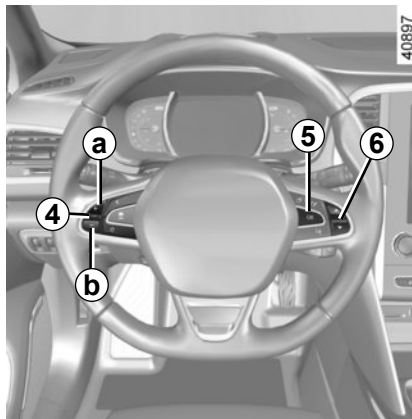

Als de functie is ingeschakeld en de plaatselijke wetgeving dit toestaat, kunt u de "gevaarlijke zones" instellen. Het systeem vertelt u hoe ver u van deze zone bent verwijderd en zodra u deze zone inrijdt.

Auto's zonder navigatiesysteem

- Druk bij stilstaande auto lang op de schakelaar **5 OK** om naar het menu met de instellingen te gaan;
- druk de schakelaar **6** achtereenvolgens naar boven of naar beneden tot u bij het menu "Hulp bij het rijden" komt. Druk op de schakelaar **5 OK**;

- druk de schakelaar **6** achtereenvolgens omhoog of omlaag tot u bij het menu "Waarschuwing voor snelheid" komt en druk op de schakelaar **5 OK**.
- Druk op **OK** om de functie te activeren of te deactiveren.

Verandering van de ingestelde maximumsnelheid

Als de ingestelde snelheid van de snelheidsbegrenzer verschilt van de gedetecteerde snelheid, drukt u lang op de schakelaar **4**:

- aan kant **a (+)** om de ingestelde snelheid te verhogen tot de gedetecteerde snelheid;
- aan kant **b (-)** om de ingestelde snelheid te verlagen tot de gedetecteerde snelheid.

WAARSCHUWING SNELHEIDSVERKLIKKER (3/3)

Storingen

kan het systeem de snelheidsbeperking niet detecteren als:

- de voorruit niet schoon is;
- de camera verblind wordt door de zon;
- het zicht niet goed genoeg is ('s nachts, mist ...);
- de verkeersborden onleesbaar zijn (sneeuw ...) of verborgen zijn (achter een andere auto of bomen);
- de informatie van het navigatiesysteem niet actueel is.



Deze functie is een extra hulp tijdens het rijden. Deze functie kan in geen geval de waakzaamheid en verantwoordelijkheid van de bestuurder vervangen; deze moet altijd de controle over zijn auto behouden.

De bestuurder moet zijn snelheid altijd aanpassen aan de rijomstandigheden, ongeacht de aanwijzingen van het systeem.

Met het systeem kunnen verkeersborden die de maximumsnelheid aangeven worden gedetecteerd. Andere verkeersborden worden niet gedetecteerd.

De bestuurder mag de borden die niet door het systeem worden gedetecteerd echter niet negeren en moet zich aan altijd in eerste instantie aan de verkeersborden en de voorschriften van het verkeersreglement houden.

Bij slecht zicht (mist, sneeuw, vorst ...) kan het systeem niet de juiste snelheidsbeperking aangeven.

De bestuurder moet zijn snelheid altijd aanpassen aan het verkeer, ongeacht de aanwijzingen van het systeem.

SNELHEIDSREGELAAR (1/4)

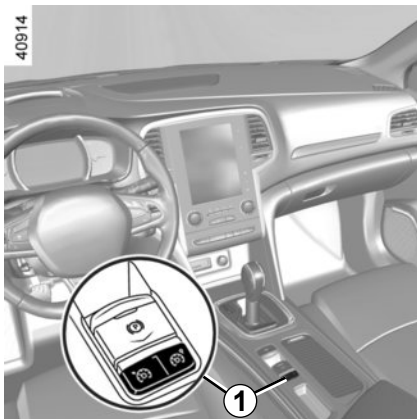

De snelheidsregelaar is een functie die u helpt de door u gekozen rijnsnelheid op een constante waarde vast te houden, dit wordt de **ingestelde snelheid** genoemd.

Vanaf 30 km/u kunt u de snelheid traploos instellen.



De snelheidsregelaar heeft in geen enkel geval invloed op het remsysteem.

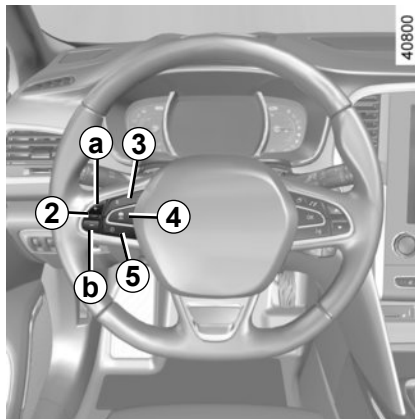

Bedieningsknoppen

- 1 Hoofdschakelaar Aan/Uit.
- 2 Schakelaars voor:
 - a Inschakelen, in het geheugen opslaan en verhogen van de ingestelde snelheid (+) ;
 - b Verlagen van de ingestelde snelheid (-)
- 3 Inschakelen met oproepen van de ingestelde snelheid (R).
- 5 Uitschakelen van de functie (de ingestelde snelheid blijft in het geheugen) (O).

- 4 Deze instelling is alleen actief in auto's met een instelbare snelheidsregelaar (raadpleeg de informatie over "instelbare snelheidsregelaar" in hoofdstuk 2).



Deze functie is een extra hulp tijdens het rijden. Deze functie neemt niet de taak van de bestuurder over. U moet zich ten allen tijde houden aan de voorgeschreven snelheid en blijven opletten (u moet altijd klaar zijn om te remmen in alle omstandigheden), de snelheidsregelaar ontslaat de bestuurder niet van zijn verantwoordelijkheid. De snelheidsregelaar moet niet gebruikt worden in druk verkeer, op een bochtige of gladde weg (ijzel, aquaplaning, kiezelsteentjes) en als de weersomstandigheden ongunstig zijn (mist, regen, zijwind, enz.).

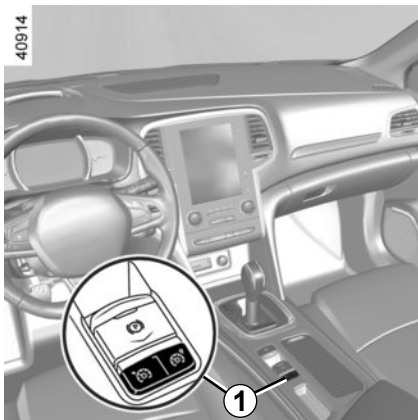

Kans op ongevallen.

SNELHEIDSREGELAAR (2/4)





Inschakelen

Druk op schakelaar **1** aan .

Het controlelampje  of  gaat branden en het bericht "Regelaar" verschijnt op het instrumentenpaneel, samen met streepjes waarmee wordt aangegeven dat de snelheidsregelaar is ingeschakeld en dat er een snelheid kan worden ingesteld.

Instellen van de snelheid

Rijdend met een constante snelheid (vanaf ongeveer 30 km/u) drukt u op de schakelaar **2** aan de kant van **a** (+): de functie wordt ingeschakeld en de actuele snelheid wordt opgeslagen.

De ingestelde snelheid vervangt de streepjes en de instelling wordt bevestigd door de ingestelde snelheid en het bericht "Regelaar" weer te geven. Afhankelijk van de auto, branden de controlelampjes  en .

Als u de functie probeert in te schakelen wanneer u minder dan 30 km/u rijdt, verschijnt de boodschap "Snelh ongeldig" en blijft de functie uitgeschakeld.

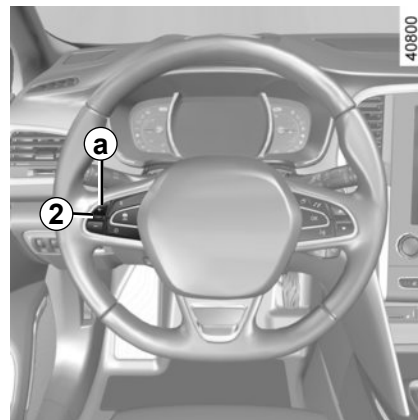

Het rijden

Als een snelheid in het geheugen is vastgelegd en de regeling ingeschakeld is, kunt u uw voet van het gaspedaal nemen.



Let op: het is ten zeerste aanbevolen om de voeten dicht bij de pedalen te houden om te kunnen ingrijpen bij noodsituaties.

SNELHEIDSREGELAAR (3/4)

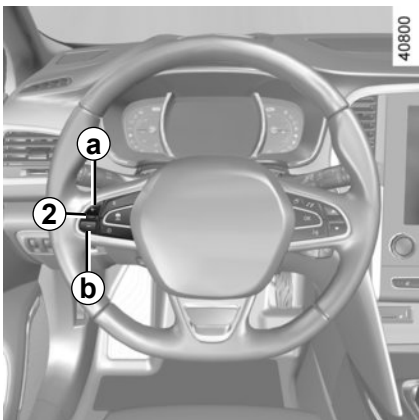

Veranderen van de ingestelde snelheid

Om de ingestelde snelheid aan te passen, drukt u een paar keer op de schakelaar **2** :

- aan kant **a** (+) om de snelheid te verhogen;
- aan kant **b** (-) om de snelheid te verlagen.



De snelheidsregelaar heeft in geen enkel geval invloed op het remsysteem.

Overschrijden van de ingestelde snelheid

U kunt de snelheid van de auto altijd verhogen door het gaspedaal in te drukken. Zo lang u te snel rijdt, knippert de ingestelde snelheid op het instrumentenpaneel om u te waarschuwen.

Laat daarna het gaspedaal los: na enkele seconden gaat de auto automatisch weer tegen de oorspronkelijk ingestelde snelheid rijden.

Onmogelijkheid om de gekozen ingestelde snelheid vast te houden

Tijdens een steile afdaling kan de ingestelde snelheid niet worden aangehouden: in dat geval knippert de ingestelde snelheid op het instrumentenpaneel.

SNELHEIDSREGELAAR (4/4)

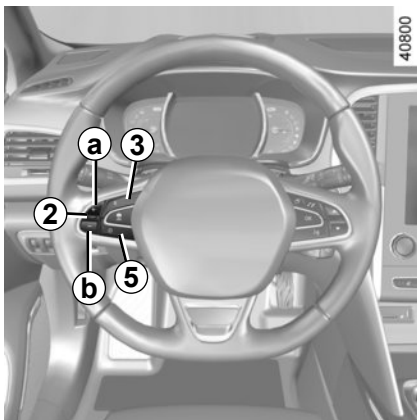

Onderbreken van de functie

De functie wordt uitgeschakeld als u drukt op:

- de schakelaar **5** (O);
- het rempedaal;
- het koppelpedaal of het in neutraal schakelen voor de auto's met automatische transmissie.

De ingestelde snelheid wordt opgeslagen en weergegeven op het instrumentenpaneel, samen met het bericht "In geheugen". Stand-by wordt bevestigd met de ingestelde snelheid in het grijs en het bericht "In geheugen". Afhankelijk van de auto, gaat het controlelampje  uit.

Opnieuw inschakelen van de gekozen snelheid

Als een snelheid in het geheugen is opgeslagen, kan deze worden opgeroepen, als de omstandigheden dat toelaten (verkeersdrukke, staat van het wegdek, weersomstandigheden, enz.). Druk op de schakelaar **3** (R) als de rijnsnelheid van de auto hoger is dan 30 km/u.



Wanneer de ingestelde snelheid wordt opgeroepen, wordt aangegeven dat de snelheidsregelaar is ingeschakeld door de ingestelde snelheid en het bericht "Regelaar" weer te geven en gaat het controlelampje  branden.

NB: als de eerder opgeslagen snelheid veel hoger is dan de actuele snelheid, trekt de auto snel op naar deze hogere snelheid.

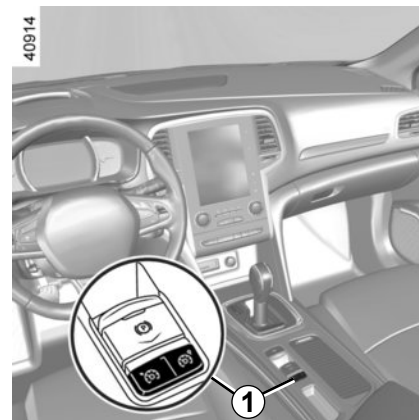
Als de regelaar is opgeschort, komt de functie weer in werking door een druk op kant **a** (+) van de schakelaar **2**, ongeacht de snelheid die in het geheugen is opgeslagen: het is de snelheid van de auto op dat moment waarmee rekening wordt gehouden.



Uitschakelen van de functie

De werking van de snelheidsregelaar wordt onderbroken als u op de schakelaar **1** drukt, er is geen snelheid meer ingesteld. Als, afhankelijk van de auto, het groene controlelampje  of de groene controlelampjes  en  niet meer branden en het desbetreffende bericht niet meer wordt weergegeven in het instrumentenpaneel, betekent dit dat de functie is uitgeschakeld.



Het onderbreken of uitschakelen van de snelheidsregelaar brengt geen snelle snelheidsvermindering met zich mee: u moet remmen door het rempedaal in te drukken.

ADAPTIVE CRUISE CONTROL (1/7)

Als het verkeer dit toelaat (hoofdweg met vlot verkeer of autosnelweg), biedt de instelbare snelheidsregelaar u de mogelijkheid om een gekozen snelheid, de zogeheten ingestelde snelheid, aan te houden. De snelheid is instelbaar van 50 tot en met 140 km/u of 150 km/u, afhankelijk van de auto, en de volgafstand tot uw voorligger op hetzelfde rijvak wordt automatisch bewaard.

De radar heeft een bereik van 120 meter.

Opmerking: de bestuurder moet zich houden aan de maximumsnelheid in het land waar hij/zij rijdt.

Opmerking: de instelbare snelheidsregelaar kan het voertuig afremmen tot een derde van het remvermogen. Naargelang van de situatie moet de bestuurder mogelijk zelf harder remmen.

Voor auto's die hiermee zijn uitgerust, wordt bepaalde informatie getoond op het head-up display.



Deze functie is een extra hulp tijdens het rijden. Deze functie neemt niet de taak van de bestuurder over.

U moet zich te allen tijde houden aan de voorgeschreven snelheid en blijven opletten (u moet altijd klaar zijn om te remmen in alle omstandigheden), de snelheidsregelaar ontslaat de bestuurder niet van zijn verantwoordelijkheid.

Adaptive cruise control mag niet worden gebruikt in druk verkeer, op een bochtige of gladde weg (ijzel, aquaplaning, kiezelsteentjes) of als de weersomstandigheden ongunstig zijn (mist, regen, zijwind enz.).

Kans op ongevallen.



40783

Locatie van de radar

Zorg ervoor dat de radar **1** niet bedekt is (vuil, modder, sneeuw ...).

ADAPTIVE CRUISE CONTROL (2/7)

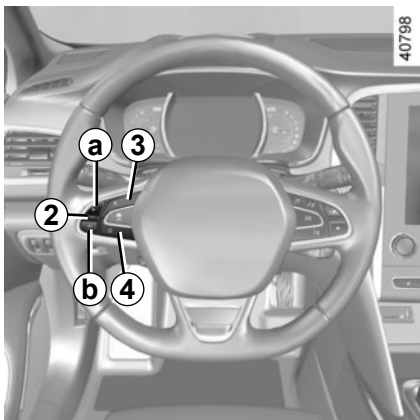

Bedieningsknoppen

- 5 Hoofdschakelaar Aan/Uit.
- 2 Schakelaars voor:
 - a Inschakelen, in het geheugen opslaan en verhogen van de ingestelde snelheid (+);
 - b Verlagen van de ingestelde snelheid (-).
- 3 Inschakelen met oproepen van de ingestelde snelheid (R).
- 4 Uitschakelen van de functie (de ingestelde snelheid blijft in het geheugen) (O).
- 6 De volgfstand instellen

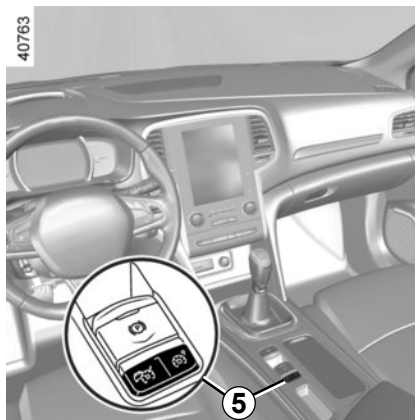



Inschakelen

Gebruik schakelaar **5**. Het controlelampje  gaat groen branden en het bericht "Adaptieve regelaar" verschijnt op het instrumentenpaneel, met streepjes die aangeven dat de regelaarfunctie is ingeschakeld en wacht op het opslaan van een snelheid.

Instellen van de snelheid

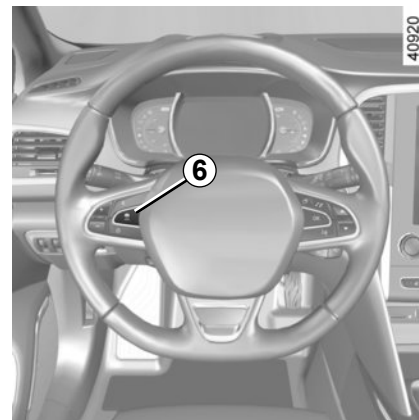
Rijdend tegen een constante snelheid (vanaf ongeveer 50 km/u) drukt u op de schakelaar **2**, zijde **a** (+): de functie wordt ingeschakeld en de actuele snelheid wordt opgeslagen.



De ingestelde snelheid vervangt de streepjes en de instelling van de functie wordt bevestigd doordat het bericht "Adaptieve regelaar" verschijnt en het controlelampje  oplicht. Als u de functie wilt inschakelen bij minder dan 50 km/u of meer dan 140 km/u of 150 km/u, afhankelijk van de auto, verschijnt het bericht "Snelh ongeldig" en blijft de functie inactief.

De volgfstand instellen

Door herhaaldelijk op de schakelaar **6** te drukken, kunt u de volgfstand instellen.

ADAPTIVE CRUISE CONTROL (3/7)

Het rijden

Als een snelheid in het geheugen is vastgelegd en de regeling ingeschakeld is, kunt u uw voet van het gaspedaal nemen.

Wanneer een volgafstand is opgeslagen en het systeem een voertuig op uw rijstrook detecteert dat trager rijdt dan het uwe, zal uw auto afremmen (de remlichten gaan branden) en wordt de snelheid aangepast aan die van uw voorligger, waarbij de volgafstand die u eerder hebt gekozen, wordt gehandhaafd.

Inhalen

Wanneer u trager rijdt dan de ingestelde snelheid en een voertuig wilt inhalen, zal de auto automatisch versnellen wanneer u het knipperlicht inschakelt, om het inhaalmanoeuvre te vergemakkelijken.



Let op: u moet de voeten dicht bij de pedalen te houden om te kunnen ingrijpen bij noodsituaties.

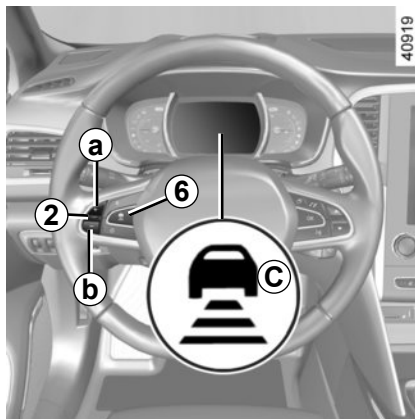

Veranderen van de ingestelde snelheid

Om de ingestelde snelheid aan te passen, drukt u een paar keer op de schakelaar **2**:

- aan kant **a** (+) om de snelheid te verhogen;
- aan kant **b** (-) om de snelheid te verlagen.

De volgafstand wijzigen

U kunt op elk moment de volgafstand ten opzichte van uw voorligger wijzigen door herhaaldelijk op de schakelaar **6** te drukken.

Op het instrumentenpaneel verschijnen horizontale volgstrepen die de gekozen volgafstand aangeven:

- een streep voor een korte afstand (die overeenkomt met een volgtijd van ongeveer één seconde);
- twee strepen voor een gemiddelde afstand;
- drie strepen voor een lange afstand (die overeenkomt met een volgtijd van ongeveer twee seconden).

De afstand dient te worden gekozen aan de hand van het verkeer, de wetgeving van het land waarin u rijdt en de weersomstandigheden.

Wanneer het systeem een voertuig detecteert op uw rijstrook, verschijnt de omtrek **C** van een voertuig boven de volgstrepen.

ADAPTIVE CRUISE CONTROL (4/7)

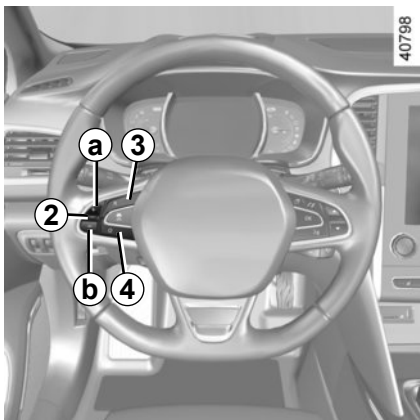

Overschrijden van de ingestelde snelheid

U kunt de snelheid van de auto altijd verhogen door het gaspedaal in te drukken. Als u deze snelheid overschrijdt, worden de ingestelde snelheid en de volgstrepen rood weergegeven en knippert de ingestelde snelheid op het instrumentenpaneel. Het systeem voor afstandbewaking is dan niet langer actief.

Laat daarna het gaspedaal los: er wordt automatisch teruggekeerd naar de ingestelde snelheid en de afstand, behalve wanneer de functie wordt opgeschort.

Onderbreken van de functie

De functie wordt opgeschort wanneer:

- u op de schakelaar **4** (O) drukt;
- u het rempedaal indrukt;
- u het koppelpedaal indrukt;
- u de versnellingshendel bedient;
- de rijnsnelheid van de auto minder dan 40 km/u of meer dan 160 km/u bedraagt;
- het motortoerental te hoog of te laag is;
- bepaalde hulp- en correctiesystemen tijdens het rijden worden ingeschakeld (ABS, ESC...).

In de laatste drie gevallen verschijnt de boodschap “Adaptieve regel. Adaptieve regel.” op het instrumentenpaneel wanneer de functie wordt opgeschort.

De opschorting wordt bevestigd doordat de ingestelde snelheid grijs wordt weergegeven en het bericht “Adaptieve regelaar” verschijnt.

Opnieuw inschakelen van de gekozen snelheid

Als een snelheid in het geheugen is opgeslagen, kan deze worden opgeroepen als de omstandigheden dat toelaten (verkeersdrukke, staat van het wegdek, weersomstandigheden enz.). Druk op de schakelaar **3** (R) als de rijnsnelheid van de auto hoger is dan ongeveer 50 km/u.

Bij het oproepen van de in het geheugen opgeslagen snelheid wordt het inschakelen van de regelaar bevestigd door het groen oplichten van de ingestelde snelheid en het bericht “Adaptieve regelaar”.

Als de regelaar stand-by is, komt de regelaarfunctie weer in werking door een druk op de schakelaar **2**, zijde **a** (+), ongeacht de snelheid die in het geheugen is opgeslagen: de actuele snelheid van de auto wordt gebruikt.

ADAPTIVE CRUISE CONTROL (5/7)

NB: als de eerder opgeslagen snelheid veel hoger is dan de actuele snelheid, trekt de auto op naar deze hogere snelheid.

In sommige situaties (nadering tot een voertuig dat veel minder snel rijdt, voorliggers die snel van rijstrook veranderen,...) heeft het systeem mogelijk niet de tijd om te reageren en kan het een geluidssignaal afgeven in combinatie met de waarschuwing **D** in situaties waarbij de bestuurder moet opletten of met de waarschuwing **E** in situaties waarbij de bestuurder onmiddellijk moet ingrijpen.

Reageer op deze waarschuwingen en voer de nodige manoeuvres uit.



Let op: u moet de voeten dicht bij de pedalen te houden om te kunnen ingrijpen bij noodsituaties.



Het onderbreken of uitschakelen van de snelheidsregelaar brengt geen snelle snelheidsvermindering met zich mee: u moet remmen door het rempedaal in te drukken.

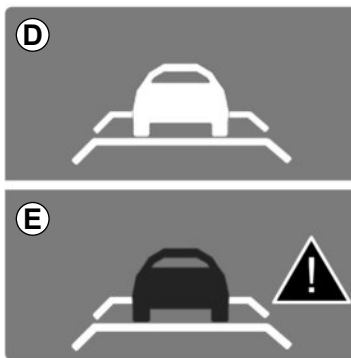

39461

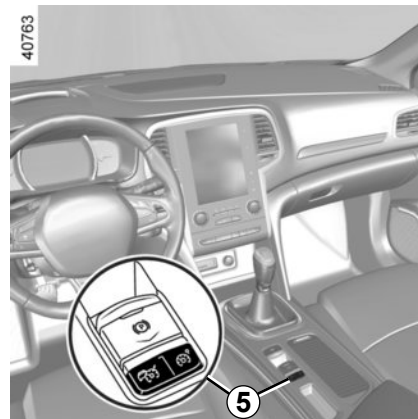

40763

Uitschakelen van de functie

De werking van de snelheidsregelaar wordt onderbroken als u op de schakelaar **5** drukt, er is geen snelheid meer ingesteld. Het groene lampje  gaat uit en het bericht "Adaptieve regelaar" verdwijnt als de functie is uitgeschakeld.

ADAPTIVE CRUISE CONTROL (6/7)

storingen

Als het systeem een storing signaleert, gaat het controlelampje  branden, met de melding "Controleer regelaar".

Er zijn twee mogelijkheden:

- het systeem wordt tijdelijk gestoord (bijvoorbeeld: radar met vuil, modder, sneeuw, enz. bedekt). In dat geval parkeert u de auto en zet u de motor uit. Reinig de detectiezone van de radar. Wanneer u de motor weer start, is het controlelampje uit en wordt het bericht niet meer weergegeven.
- Zo niet dan is er mogelijk een andere oorzaak. Raadpleeg een merkdealer.



Deze functie is een extra hulp tijdens het rijden. Deze functie kan in geen geval de waakzaamheid en verantwoordelijkheid van de bestuurder vervangen; deze moet altijd de controle over zijn auto behouden.

De bestuurder moet zijn snelheid altijd aanpassen aan het verkeer, ongeacht de aanwijzingen van het systeem.

Het systeem mag in geen geval worden vergeleken met een hindernissensensor of een antibotsingssysteem.

Werkzaamheden/reparaties van het systeem

- Bij een botsing kan de alignering van de radar worden gewijzigd, wat gevolgen kan hebben voor de correcte werking. Schakel de functie uit en neem contact op met een merkdealer.
- Alle werkzaamheden in de buurt van de radar (reparaties, vervangingen, lak bijwerken) moeten worden uitgevoerd door een vakman.

Storingen van het systeem

In een complexe omgeving (metalen brug ...) kan de werking van het systeem verstoord worden.

Risico op onterecht remmen.



Beperkingen voor de werking van het systeem

- Voor voertuigen die in tegengestelde richting rijden wordt geen waarschuwing afgegeven en treedt het systeem niet in werking.
- De radarzone moet schoon blijven en mag niet worden gemanipuleerd, om de goede werking van het systeem te waarborgen.
- Met vaste obstakels (stilstaande voertuigen, files, tolbarrières, enz.) of traag bewegende of kleine obstakels (motoren, fietsen, voetgangers, enz.) houdt het systeem mogelijk geen rekening.
- Met een voertuig dat in dezelfde rijstrook invoegt wordt pas rekening gehouden zodra het de detectiezone binnenkomt. Bruusk of laattijdig remmen is in dat geval mogelijk.
- Bij het ingaan van een bocht en in de bocht kan de sensor de voorligger tijdelijk niet detecteren, waardoor de auto kan versnellen.
- Bij het buitenkomen van een bocht kan de detectie van voorliggers verstoord of vertraagd worden. Bruusk of laattijdig remmen is in dat geval mogelijk.
- Een trager voertuig op een aangrenzende rijstrook kan worden gedetecteerd en een vertraging veroorzaken als een van beide voertuigen te dicht bij de rijstrook van het andere voertuig rijdt.
- Het systeem wordt uitgeschakeld bij een snelheid van minder dan ongeveer 40 km/u. Bestuurders moeten hun reactie hieraan aanpassen.
- Bruuske veranderingen in de situatie worden niet onmiddellijk geregistreerd door het systeem. De bestuurder moet daarom te allen tijde en in alle omstandigheden alert blijven.

Uitschakelen van de functie

Schakel de functie uit in deze gevallen:

- de knipperlichten niet werken;
- de voorkant van de auto is beschadigd;
- de auto wordt gesleept (bij pech);
- er veel verkeer is;
- de auto een tunnel inrijdt;
- de auto op een bochtige weg rijdt;
- de auto op een glad wegdek of in slechte weersomstandigheden rijdt (mist, sneeuw, regen, zijwind, enz.).

Als het systeem abnormaal werkt, schakelt u dit uit en raadpleegt u een merkdealer.

PARKEERHULP (1/5)

De werking van het systeem

Ultrasoondetectoren die in de bumper van de auto ingebouwd zijn, "meten" de afstand tussen de auto en een obstakel.

Deze meting vertaalt zich in geluidssignalen waarvan de frequentie toeneemt naarmate het obstakel dichterbij komt, totdat het een continu geluid wordt wanneer het obstakel ongeveer 20 à 30 cm van de auto verwijderd is.

Het systeem detecteert obstakels voor, achter en naast de auto.

Het systeem van de parkeerhulp wordt pas ingeschakeld als de auto langzamer dan ongeveer 10 km/uur rijdt.

Het parkeerhulpsysteem houdt geen rekening met aanhang- of laadsystemen enz.

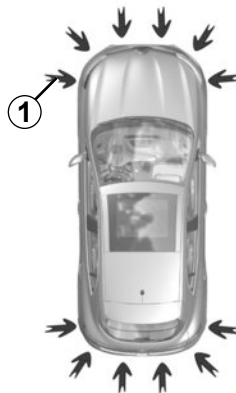

40811

Bijzonderheden

Zorg ervoor dat de ultrasoondetectoren op de met pijlen aangegeven plaatsen **1** niet bedekt zijn (vuil, modder, sneeuw enz.).



Deze functie is een extra hulp die door middel van geluidssignalen de afstand tussen de auto en een obstakel aangeeft bij een manoeuvre.

Deze functie kan in geen enkel geval de opletendheid en verantwoordelijkheid van de bestuurder vervangen bij het manoeuvreren.

De bestuurder moet altijd op zijn hoede blijven voor plotselinge gebeurtenissen tijdens het rijden: let dus altijd op of er zich bij het manoeuvreren geen kleine, smalle obstakels (zoals een kind, dier, kinderwagen, fiets, steen, paaltje enz.) in uw blinde hoek bevinden.

PARKEERHULP (2/5)

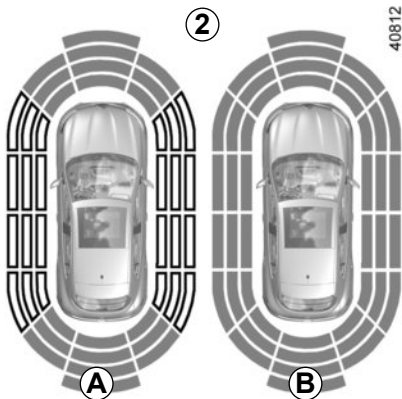

NB: met het display 2 is de omgeving van de auto te zien als aanvulling op de geluidsignalen.

U moet enkele meters rijden voordat de detectie aan de zijkanten wordt ingeschakeld.

Als alle zones een grijze achtergrond hebben, wordt de volledige omtrek van de auto bewaakt:

- **A:** de omgeving rond de auto wordt geanalyseerd;
- **B:** de omgeving rond de auto is geanalyseerd



Werking

Het systeem detecteert de meeste obstakels voor, achter en naast de auto.

Naargelang van de afstand van het obstakel, zal de frequentie van het geluidssignaal verhogen tot een continu signaal weerklinkt op ongeveer 20 cm voor een obstakel aan de zijkant en 30 cm voor obstakels voraan of achteraan. De groene, oranje en rode zones worden getoond op het display C.

PARKEERHULP (3/5)

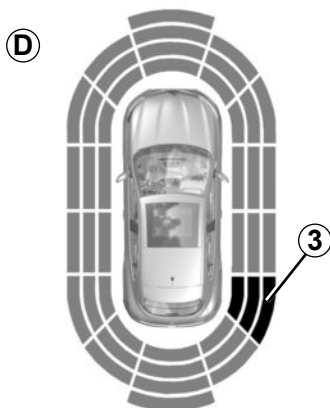

40807

Detectie van obstakels aan de zijkant

Het systeem bepaalt de rijrichting aan de hand van de richting van de wielen en waarschuwt u voor het risico op botsing met een obstakel **3** aan de zijkant van de auto.

Als er een obstakel wordt gedetecteerd naast de auto:

- weerklinkt er bij het risico op een botsing een geluidssignaal met een steeds hogere frequentie naargelang u het obstakel nadert, tot het geluidssignaal continu weerklinkt. De groene, oranje en rode zones worden getoond op het display **D**;
- als er geen risico op een botsing bestaat, wordt er geen signaal afgegeven wanneer u het obstakel nadert. De groene, oranje en rode zones worden gearceerd weergegeven op het display **D**.

NB: als de rijrichting verandert tijdens een manoeuvre, kan het risico op een botsing met een obstakel mogelijk te laat worden aangegeven.



Bij het manoeuvreren kan de auto aan de onderkant ergens tegenaan rijden (bijvoorbeeld: contact met een paaltje, een trottoir of ander stadsmeubilair) en daardoor schade oplopen (bijvoorbeeld: vervorming van een as enz.).

Om ieder risico van een ongeluk te voorkomen, moet u uw auto door een merkdealer laten controleren.

PARKEERHULP (4/5)

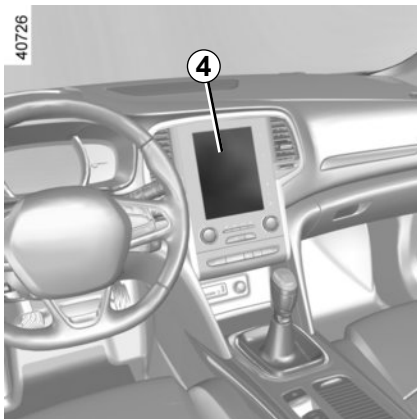

Verstellen

U kunt sommige instellingen aanpassen via het multimediascherm **4**. Raadpleeg de gebruiksaanwijzing van de uitrusting voor gedetailleerde informatie

Auto's met een multimediasysteem

Selecteer “Voertuig”, “Parkeerhulp”, “Obstakeldetectie”.

Geluidsvolume van de parkeerhulp

Regel het volume van de parkeerhulp door op + of - te drukken.

Geluid van het systeem

Hiermee kunt u het geluid van het systeem kiezen.

Het geluid van het systeem uitschakelen

Schakel het geluid van de parkeerhulp in of uit.

Opmerking: als u het geluid uitschakelt, wordt u niet meer gewaarschuwd met een geluidssignaal wanneer u een obstakel nadert.

Uitschakelen van het systeem

Schakel de parkeerhulp in of uit.

Auto's zonder multimediasysteem

Stilstaande auto:

- druk lang op de schakelaar **5 OK** om naar het menu met de instellingen te gaan;
- druk de schakelaar **6** achtereenvolgens naar boven of naar beneden tot u bij het menu “Hulp bij het rijden” komt;
- druk op de schakelaar **5 OK**;
- druk de schakelaar **6** achtereenvolgens omhoog of omlaag tot u bij het menu “Afstelling van de parkeerhulp” komt;

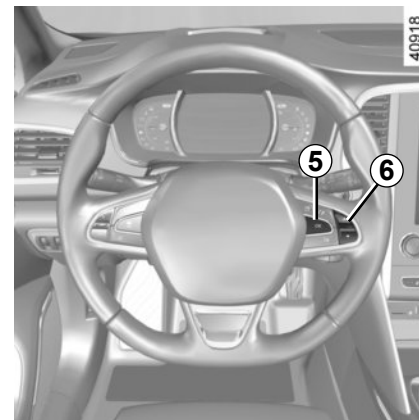

- druk op de schakelaar **5 OK**;
- selecteer met behulp van de schakelaar **6** de instellingen die u wilt wijzigen;
- druk op de schakelaar **5 OK**.

Als de auto met een snelheid van minder dan ongeveer 10 km/u rijdt, kunnen sommige geluidsbronnen (motorfiets, vrachtwagen, drillboor enz.) geluidssignalen van de parkeerhulp opwekken.

PARKEERHULP (5/5)

Automatisch uitschakelen van de parkeerhulp

Het systeem schakelt uit:

- als de auto sneller dan ongeveer 10 km/u rijdt;
- naargelang van de auto, als de auto langer dan ongeveer vijf secondes stilstaat en er een obstakel is gedetecteerd (bijvoorbeeld in een file, enz.);
- in de neutrale stand van een auto met handgeschakelde versnellingsbak, of in stand **N** of **P** van een automatische transmissie.

Bij een storing

Als het systeem een storing in de werking signaleert, klinkt elke keer bij het inschakelen van de achteruitversnelling gedurende ongeveer 3 seconden een geluidssignaal met de boodschap “Controleer parkeerhulp” op het instrumentenpaneel. Raadpleeg een merkdealer.

ACHTERUITRIJCAMERA (1/2)

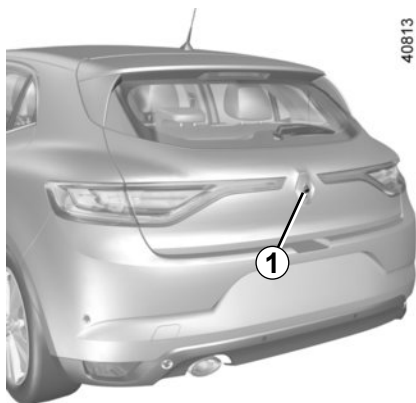

De **1** achteruitrijcamera bevindt zich op de achterklep.

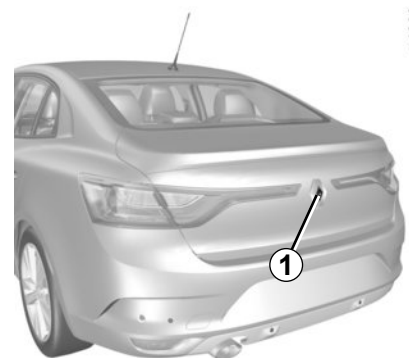
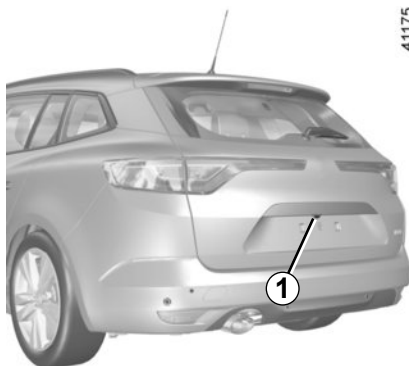

Bijzonderheid

Zorg ervoor dat de **1** camera niet bedekt is (vuil, modder, sneeuw, condens, enz.).



Deze functie is een extra hulpmiddel. De bestuurder moet altijd opletten en blijft verantwoordelijk.

De bestuurder moet altijd op zijn hoede blijven voor plotselinge gebeurtenissen tijdens het rijden: let dus altijd op of er zich bij het manoeuvreren geen kleine, smalle obstakels (zoals een kind, dier, kinderwagen, fiets, steen, paaltje enz.) in uw blinde hoek bevinden.

ACHTERUITRIJCAMERA (2/2)

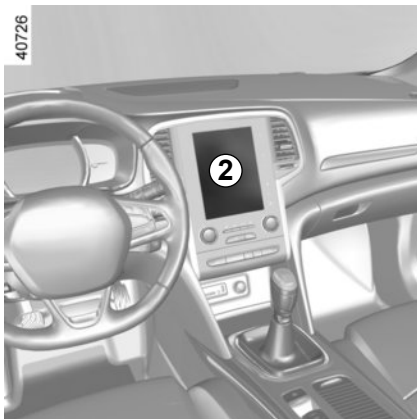

Werking

Wanneer de achteruitversnelling wordt ingeschakeld, stuurt de camera beelden van de omgeving achter de auto naar het scherm **2**, samen met een of twee tekeningen **3** en **4** (bewegend en vast). Dit systeem wordt eerst gebruikt met behulp van een of meer tekeningen (bewegend voor de verplaatsingsrichting en vast voor de afstand). Als de rode zone bereikt is, gebruikt u de afbeelding van de bumper om nauwkeurig te stoppen.

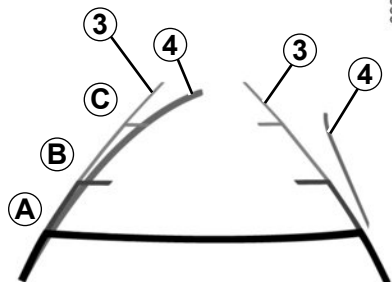

Vaste tekening 3

De vaste tekening bestaat uit gekleurde merktekens **A**, **B** en **C** die de afstand achter de auto aangeven:

- **A** (rood) op ongeveer 30 centimeter van de auto;
- **B** (geel) op ongeveer 70 centimeter van de auto;
- **C** (groen) op ongeveer 150 centimeter van de auto.

De tekening blijft staan en geeft de verplaatsingsrichting van de auto aan als de wielen in lijn zijn met de auto.

De tekeningen zijn een op een horizontale ondergrond geprojecteerde weergave; houd geen rekening met deze informatie in het geval van een verticaal of op de grond geplaatst voorwerp.

Bewegende tekening 4

Deze wordt in het blauw getoond op het multimediascherm **2**. Hij geeft de verplaatsingsrichting van de auto aan afhankelijk van de stand van het stuurwiel.

Inschakelen, uitschakelen van de achteruitrijcamera

Selecteer op het multimediascherm **2** "Voertuig", "Parkeerhulp", "Achteruitrijcamera". Schakel de achteruitrijcamera in of uit en bevestig uw keuze.

U kunt eveneens de instellingen van het beeld van de camera regelen (helderheid, contrast...).

Het scherm geeft een omgekeerd beeld, zoals in een spiegel.

De voorwerpen die op de rand van het scherm verschijnen kunnen vervormd zijn.

In geval van te veel licht (sneeuw, auto in de zon, enz.) kan het zicht van de camera gestoord zijn.

Als de achterklep open staat of niet goed gesloten is, verschijnt de boodschap "Achterklep open" en verdwijnt de weergave van de camerabeelden.

PARKEERHULP (1/4)

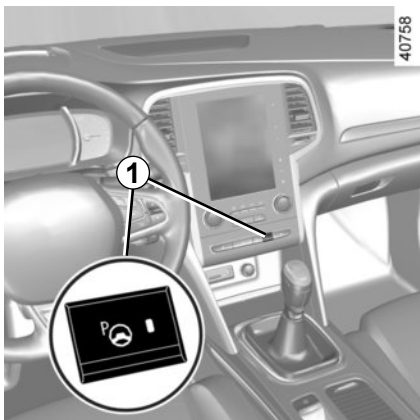

Deze functie helpt u bij het parkeren.

Laat het stuur los, u hoeft enkel de pedalen en de versnellingshendel te bedienen.

U kunt op elk moment de controle opnieuw overnemen door aan het stuurwiel te draaien.

②

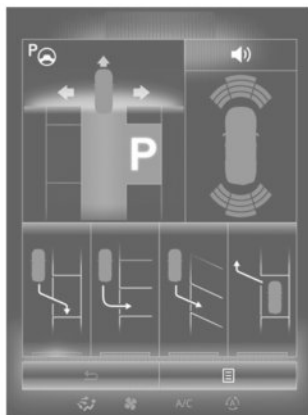

Inschakelen

Druk met stationaire motor of wanneer u trager rijdt dan ongeveer 30 km/u op de schakelaar **1**. Het controlelampje van schakelaar **1** licht op en het scherm **2** verschijnt op het multimediascherm.

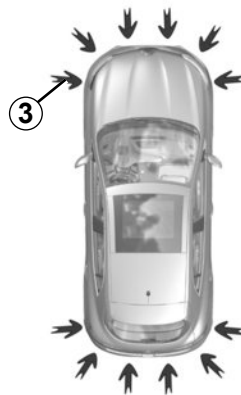

Bijzonderheden

Zorg ervoor dat de ultrasoon detectors op de met pijlen aangegeven plaatsen **3** niet bedekt zijn (vuil, modder, sneeuw enz.).

PARKEERHULP (2/4)

Keuze van het manoeuvre

Het systeem kan vier soorten manoeuvres uitvoeren:

- de auto parallel parkeren;
- de auto achteruit inparkeren;
- de auto schuin inparkeren;
- de parallel geparkeerde auto weer uitrijden.

Selecteer via het multimediascherm het gewenste manoeuvre.

Opmerking: bij het starten van de auto of na een geslaagde fileparkeer manoeuvre met behulp van het systeem, stelt het systeem standaard het manoeuvre om uit te rijden voor. In andere gevallen kan het standaardmanoeuvre worden ingesteld via het multimediascherm.

Werking

Parkeren

Zolang de auto minder dan ongeveer 30 km/u rijdt, zoekt het systeem naar beschikbare parkeerplaatsen aan beide zijden van de auto.

Wanneer een plaats is gevonden, verschijnt deze op het multimediascherm, aangeduid met een kleine letter "P". Rijd langzaam, met de richtingaanwijzers ingeschakeld aan de kant van de parkeerplaats, tot de boodschap "Stop" verschijnt, samen met een geluidssignaal.

De plaats wordt vervolgens op het multimediascherm aangeduid met een hoofdletter "P".

- Stop de auto;
- schakel de achteruitversnelling in.

Het controlelampje  licht op het instrumentenpaneel op, samen met een geluidssignaal.

- laat het stuur los;
- Volg de instructies op het multimediascherm.

U mag niet sneller dan ongeveer 7 km/u rijden.

Het controlelampje  op het instrumentenpaneel dooft en er weerklinkt een geluidssignaal zodra het manoeuvre is voltooid.

PARKEERHULP (3/4)

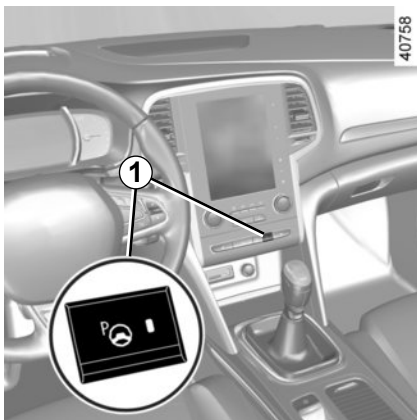

Een parallel geparkeerde auto uitrijden

- Selecteer de modus “uitrijden”;
- schakel de richtingaanwijzer in van de richting waarin u de auto wilt uitrijden;
- druk lang op de schakelaar **1** (ongeveer 2 seconden).

Het controlelampje  licht op het instrumentenpaneel op, samen met een geluidssignaal.

- laat het stuur los;
- voer de manoeuvres vooruit en achteruit uit, met behulp van de waarschuwingen van het parkeerhulpsysteem.

U mag niet sneller dan ongeveer 7 km/u rijden.

Zodra u in de juiste positie staat om uit te rijden, zal het systeem u waarschuwen wanneer het manoeuvre is beëindigd.

Het controlelampje  op het instrumentenpaneel dooft en er weerklinkt een geluidssignaal zodra het manoeuvre is voltooid.

Het manoeuvre onderbreken

Het manoeuvre wordt onderbroken in de volgende gevallen:

- u neemt het stuur vast;
- een portier of de achterklep wordt geopend;
- de auto staat te lang stil;
- een obstakel op de route maakt het onmogelijk om het manoeuvre af te maken;
- de motor stopt.

Het controlelampje  op het instrumentenpaneel dooft en een geluidssignaal weerklinkt wanneer het manoeuvre wordt onderbroken. Om het manoeuvre opnieuw te starten, drukt u lang op de schakelaar om het systeem in te schakelen.

In dat geval verschijnt de reden voor de onderbreking op het multimediascherm.

Zorg ervoor dat:

- u het stuur loslaat en;
- alle deuren en de achterklep gesloten zijn en;
- er zich geen obstakels op de route bevinden en;
- de motor gestart is.

Het manoeuvre annuleren

Het manoeuvre wordt geannuleerd in de volgende gevallen:

- als u op de schakelaar drukt om het systeem in te schakelen;
- als u sneller dan 7 km/u rijdt;
- als u meer dan 10 bewegingen vooruit/achteruit hebt uitgevoerd in het kader van het manoeuvre;
- als de sensoren van de parkeerhulp vuil zijn of bedekt zijn;
- als de wielen van de auto zijn doorgeslipt.

Het controlelampje  op het instrumentenpaneel dooft en er weerklinkt een geluidssignaal zodra het manoeuvre is voltooid.



Deze functie is een extra hulp tijdens het rijden. Deze functie kan in geen geval de waakzaamheid en verantwoordelijkheid van de bestuurder vervangen; deze moet altijd de controle over zijn auto behouden.

Zorg ervoor dat bij het manoeuvre steeds de verkeersregels worden gevolgd die gelden op de gekozen weg.

- De bestuurder moet altijd op zijn hoede blijven voor plotselinge gebeurtenissen die zich tijdens het rijden kunnen voordoen: let dus altijd op of er tijdens het manoeuvre geen bewegende obstakels (zoals een kind, dier, kinderwagen, fiets) of te kleine of smalle obstakels (grote stenen, dunne paaltjes) aanwezig zijn in de buurt van de auto.
- Het systeem kan geen voorwerpen detecteren in de dode hoeken van de sensoren.
- Gedurende de verschillende fases van het manoeuvre kan het stuur snel draaien: laat uw handen niet op het stuur rusten, en zorg ervoor dat niets in het stuur vast komt te zitten.
- Controleer altijd eerst of de parkeerplaats die het systeem voorstelt nog steeds vrij is en er geen obstakels in de weg staan.
- Het systeem moet worden uitgeschakeld wanneer u een aanhangwagen trekt.

AUTOMATISCHE TRANSMISSIE (1/3)



Selecteurhendel 1

P: parkeren

R: achteruitrijden

N: neutraal

D: automatische werking

M: handbediend

+: omhoog bijstellen

-: omlaag bijstellen

De ingeschakelde versnelling wordt weergegeven op het instrumentenpaneel **B** en, afhankelijk van de auto, op het display **A**.

Opmerking: druk op de knop **2** om van de stand **D** of **N** naar **R** of **P** te gaan.

40780

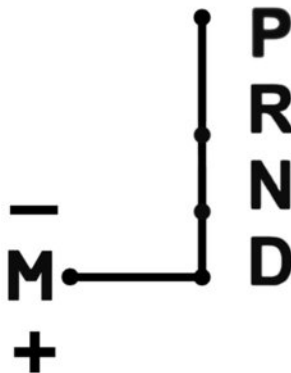

Starten

Met de selecteurhendel **1** in stand **P**, zet u het contact aan.

Om de selecteurhendel uit stand **P** te verplaatsen, moet u het rempedaal indrukken voordat u de ontgrendelknop **2** indrukt.

Houd uw voet op het rempedaal (het lampje



op het display dooft) als u de stand **P** verlaat.

Alleen als de auto stilstaat, het rempedaal is ingedrukt en het gaspedaal niet is ingedrukt, mag de selecteurhendel in de standen **D of **R** worden geplaatst.**

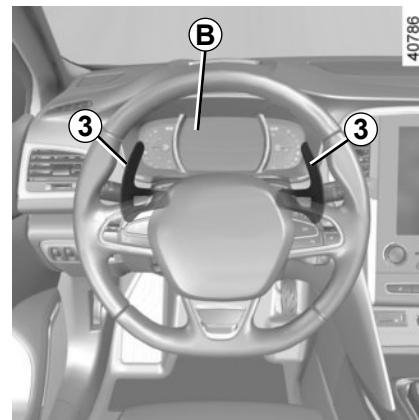

Versnellingshendels 3 (afhankelijk van de auto)

Met de hendels **3** kan worden geschakeld als de selecteurhendel in de stand handbediend" staat of, als de auto rijdt, in de stand "automatisch".

De standen **P**, **N** en **R** kunnen niet met de hendels worden ingeschakeld.

AUTOMATISCHE TRANSMISSIE (2/3)

Stand automatisch

Zet de hendel **1** in stand **D**.

U hoeft de selecteurhendel niet meer te verplaatsen. Er wordt automatisch geschakeld in overeenstemming met de belasting van de auto, de hoeveelheid gas die u geeft en de helling van de weg.

Zuinig rijden

Laat de selecteurhendel voor normaal gebruik in stand **D** staan. Als het gaspedaal iets wordt ingedrukt, schakelt de transmissie bij een lage snelheid naar de volgende versnelling.

Accelereren en inhalen

Druk het gaspedaal snel en diep in (voorbij het zware punt van het pedaal).

Hierdoor wordt, binnen de mogelijkheden van de motor, teruggeschakeld naar de optimale versnelling.

Stand handgeschakeld

Als de selecteurhendel in stand **D** staat, beweegt u de hendel naar links tot hij in stand **M** staat. Door de selecteurhendel of de hendels even te verplaatsen kunt u handmatig schakelen:

- om naar een lagere versnelling te schakelen, duwt u de hendel even naar voren of drukt u op de linkerhendel;
- om naar een hogere versnelling te schakelen, trekt u de hendel even naar achteren of drukt u op de rechterhendel.

De ingeschakelde versnelling verschijnt op het display op het instrumentenpaneel.

Bijzondere gevallen

Onder bepaalde omstandigheden (bijvoorbeeld ter bescherming van de motor, bij werking van het elektronisch stabiliteitsprogramma: ESP) kiest de transmissie tijdens het rijden toch automatisch de juiste versnelling. Ook kan, om verkeerde manoeuvres te voorkomen, het schakelen door het systeem geweigerd worden. In dit geval knippert de aanduiding van de versnelling enkele seconden om u te waarschuwen.

Bijzondere omstandigheden

- **Als door de helling van de weg of in bochten** de automatische werking niet gehandhaafd kan worden (bijv. in de bergen) is het raadzaam om op handmatig schakelen over te gaan. Hiermee voorkomt u het automatisch achter elkaar schakelen door de versnellingsbak bij stijgen en is het mogelijk op de motor te remmen bij lange afdalingen.

Laat om op een helling stil te blijven staan uw voet niet op het gaspedaal rusten.

Risico van oververhitting van de automatische versnellingsbak.

AUTOMATISCHE TRANSMISSIE (3/3)

Parkeren van de auto

Als de auto stilstaat, houdt u het rempedaal ingedrukt en zet u de selecteurhendel in stand **P** (parkeren): de transmissie staat in neutraal en de voorwielen zijn mechanisch geblokkeerd.

Zet de handrem vast of, afhankelijk van de auto, controleer of de automatische parkeerrem vastgezet is.



Bij het manoeuvreren kan de auto aan de onderkant ergens tegenaan rijden (bijvoorbeeld: contact met een paaltje, een trottoir of ander stadsmeubilair) en daardoor schade oplopen (bijvoorbeeld: vervorming van een as enz.).

Om ieder risico van een ongeluk te voorkomen, moet u uw auto door een merkdealer laten controleren.



Om veiligheidsredenen mag u nooit het contact uitzetten voordat de auto compleet stilstaat.

Onderhoudsintervallen

Raadpleeg het onderhoudsdocument voor uw auto of een geautoriseerde dealer om na te gaan of periodiek onderhoud noodzakelijk is voor de automatische transmissie.

Als de transmissie geen onderhoud nodig heeft, hoeft geen olie te worden bijgevoeld.

Bij een storing

- **Als tijdens het rijden het bericht** “Controleer auto.transmissie” verschijnt op het instrumentenpaneel, duidt dit op een storing. Raadpleeg zo spoedig mogelijk uw merkdealer.
- als **tijdens het rijden** het bericht “Oververhitting auto.transmissie” verschijnt op het instrumentenpaneel, stop dan zo snel mogelijk om de versnellingsbak te laten afkoelen en wacht totdat het bericht verdwenen is.
- **slepen van een auto met een automatische transmissie:** raadpleeg de paragraaf “slepen” in hoofdstuk 5.



Als deze functie is ingeschakeld en de hendel vastzit in **P**, drukt u op het rempedaal. U kunt de hendel handmatig losmaken. Maak daarvoor de onderkant van de hendel los, steek een gereedschap (onbuigzame stang) in de gleuf **4** en druk tegelijk op de knop **2** om de hendel te ontgrendelen.

Raadpleeg echter snel een merkdealer.

Hoofdstuk 3: Uw comfort

Multi-Sense	3.2
Ventilatioeroosters	3.4
Verwarming, Handbediende airconditioning	3.6
Automatische airconditioning	3.9
Airconditioning: informatie en tips voor het gebruik	3.19
Functies kwaliteit van de buitenlucht en luchtzuiveringscyclus	3.21
Elektrische ruiten	3.22
Elektrisch bediend open dak	3.24
Binnenverlichting	3.27
Zonneklep, zonwering	3.29
Opbergruimtes, indeling interieur	3.30
Accessoireaansluiting	3.34
Asbak	3.34
Aansteker	3.34
Hoofdsteun achter	3.36
Achterbank	3.38
Bagageruimte	3.40
Tafeltje	3.44
Bagage-afdekplaat	3.45
Bagagebevestigingsnet	3.46
Opbergruimtes, indeling bagageruimte	3.48
Vervoer van bagage	3.53
Vervoer van voorwerpen: trekhaak	3.54
Dakdragers	3.55
Multimedia uitrusting	3.57

MULTI-SENSE (1/2)

Afhankelijk van de gekozen modus en afhankelijk van de auto, regelt het MULTI-SENSE-systeem het rijden, de sfeerverlichting, en het geluid en de soepelheid van de motor:

- de modi Sport, ECO, Neutral en Comfort zijn vooraf ingesteld en regelen de sfeer van de verlichting en de instellingen van het motorgeluid;
- de werkingsstand Perso kan volledig worden ingesteld.

De rijstijlen zijn van invloed op:

- de stuurbevestiging
- de achterwielbesturing;
- de reactiesnelheid van de motor en de versnellingsbak
- het warmtecomfort

Zij zijn eveneens van invloed op:

- de sfeerverlichting en de verlichting van het instrumentenpaneel;
- de informatie op het instrumentenpaneel en het multimediascherm.
- het motorgeluid
- de stoelmassage

Telkens als de motor wordt gestart, gebruikt de auto ofwel de laatste werkingsstand voordat de motor werd uitgezet, ofwel de Neutralstand.

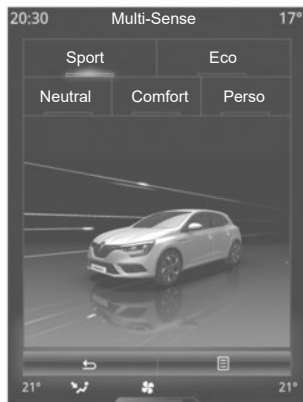

41049

Stand ECO

De werkingsstand ECO draait om energiebesparing en milieuvriendelijkheid. De besturing is soepel en de motor en versnellingsbak zijn zo ingesteld dat er minder brandstof wordt verbruikt. De airconditioning wordt enkel gebruikt voor zover dat nodig is.

Zie "Tips voor het rijden, ECO-rijden" in hoofdstuk 2.

Opmerking: voor auto's zonder ECO-modus, kunt u in de Comfort het zuinigst en milieuvriendelijk rijden.

Werkingsstand Neutral

Standaard worden in de werkingsstand Neutral de fabrieksinstellingen van de auto geselecteerd.

stand Sport

In deze modus reageren de motor en de versnellingsbak beter. De besturing is krachtiger.

Opmerking: afhankelijk van de auto kan deze stand de Stop and Start belemmeren (raadpleeg de paragraaf over de "Stop and Start-functie" in hoofdstuk 2).

In alle modi is het mogelijk om de kleur van de omgevingsverlichting en de indeling van de informatie die verschijnt op het instrumentenpaneel en het multimediascherm, te wijzigen. U kunt ook resetten naar de standaardinstellingen.

Raadpleeg de gebruiksaanwijzing van het multimediasysteem.

MULTI-SENSE (2/2)

Werkingsstand Comfort

Met deze modus kunt u soepel sturen. De sfeerverlichting binnenin is zacht. Afhankelijk van de auto is de massagefunctie van de bestuurdersstoel ingeschakeld.

Werkingsstand Perso

In deze modus kunt u de rijstijl, het comfort, de sfeerverlichting en het motorgeluid handmatig instellen.

Stoppen van de motor in Sport modus of Perso modus met afstelling van de motor in Sport modus.

Afhankelijk van de auto kan er, als u de auto weer start, worden gevraagd of u de motor in de Sport-stand wilt houden.

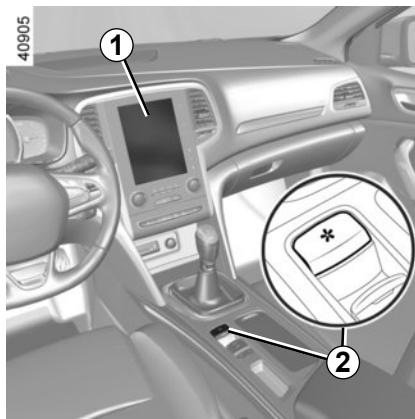

Openen van het menu

U hebt afhankelijk van de auto als volgt toegang tot MULTI-SENSE:

- via het multimediascherm **1**. Selecteer het menu “Voertuig” en vervolgens “MULTI-SENSE”;
- met de schakelaar **2**;
- door te drukken op de knop **3** ECO waarmee automatisch de ECO-stand wordt gestart of door te drukken op de knop **3** R.S Drive waarmee automatisch de Sport-stand wordt gestart. In beide gevallen verschijnt het menu “MULTI-SENSE” gedurende enkele seconden op het multimediascherm **1**.

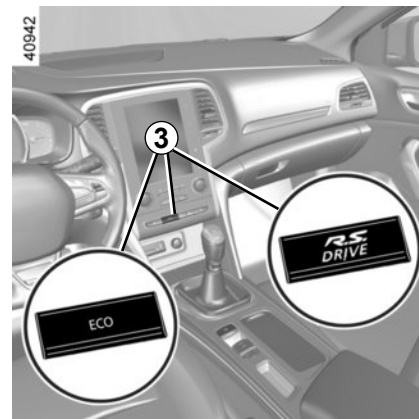

Afhankelijk van de auto kunt u, zodra het menu “MULTI-SENSE” verschijnt op het multimediascherm **1**, drukken op de schakelaar **2** om te schakelen tussen de twee voorkeursstanden die u gekozen hebt. Raadpleeg het instructieboekje voor de uitrusting.

VENTILATIEROOSTERS: luchtuitgangen (1/2)

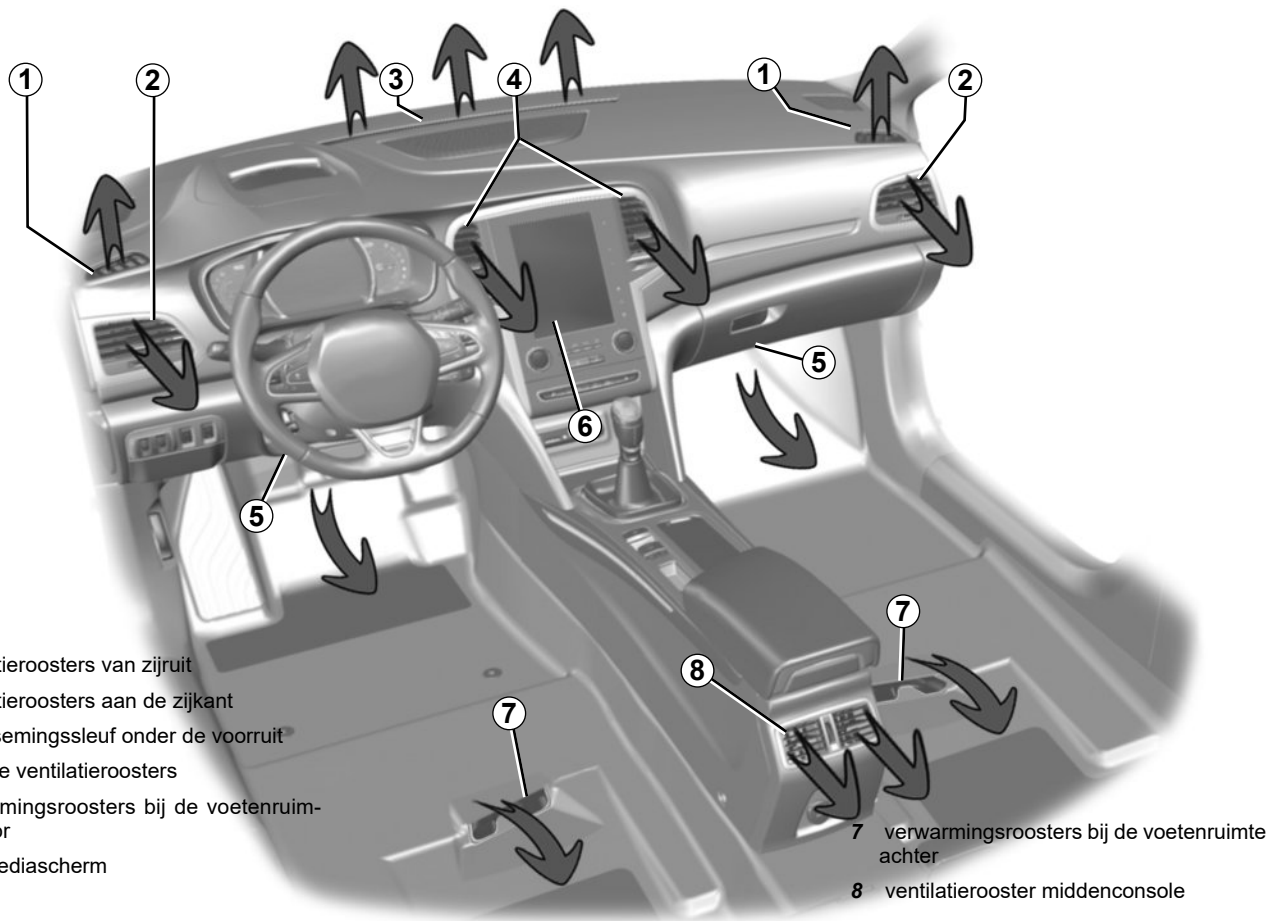

VENTILATIEROOSTERS: luchtuitgangen (2/2)

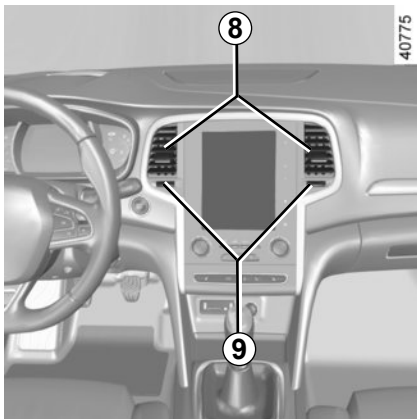

Plaatsen voor

Richting

Richten rechts/links

Beweeg de cursor **8**.

Richten omhoog/omlaag

Beweeg de cursor **8**.



Stop niets in het ventilatiecircuit van de auto (bijvoorbeeld in geval van stank enz.).

Risico van explosie of brand.

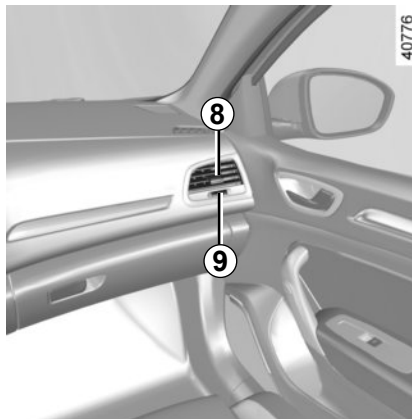

Hoeveelheid lucht

Draai de knop **9**:

naar : helemaal open;

naar : dicht.

Gebruik, in geval van stankoverlast in de auto, alleen speciaal hiervoor bestemde middelen. Raadpleeg een merkdealer.

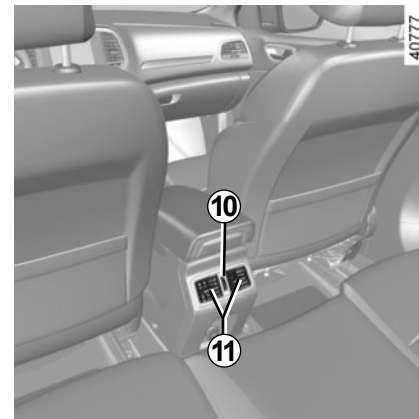

Plaatsen achter

Richten rechts/links

Beweeg de cursor **11**.

Richten omhoog/omlaag

Beweeg de cursor **11**.

Hoeveelheid lucht

Draai de knop **10**:

omhoog: helemaal open;

omlaag: dicht.

HANDBEDIENDE AIRCONDITIONING (1/3)

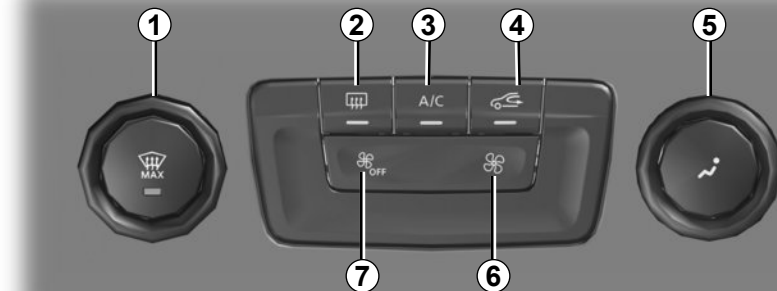

42411

Bedieningsknoppen

- 1 Regeling van de luchttemperatuur/functie "Helder zicht"
- 2 Ontdooien/verwarmen van de achterruit en, afhankelijk van de auto, van de spiegels.
- 3 Airconditioning
- 4 Luchtkringloop.
- 5 Regeling van de luchtverdeling in het interieur.
- 6 Regeling van de ventilatiesnelheid
- 7 De ventilatiesnelheid aanpassen en het systeem stopzetten.

De meters

De volgende indicatoren worden weergegeven op het multimediascherm **A**:

- 8 Luchttemperatuur.
- 9 Actieve modus.
- 10 Ventilateursnelheid.
- 11 Verdeling van de lucht in het interieur.



40771

In- en uitschakelen van de airconditioning

U kunt de airconditioning inschakelen (controlelampje brandt) of uit (controlelampje brandt niet) met de knop **3**.

Door het inschakelen van de airconditioning:

- gaat de temperatuur in het interieur omlaag;
- ontwasemen de ruiten snel.

HANDMATIGE AIRCONDITIONING (2/3)

Verdeling van de lucht in het interieur

Er zijn vijf mogelijke luchtverdelingen. Draai de schakelaar **5** om uw verdeling te kiezen.

De verdeling van de lucht wordt weergegeven op het multimediascherm.



De lucht wordt naar de ontwasemingsroosters onder de voorruit en bij de voorportieren gevoerd.



De lucht wordt naar de ontwasemingsroosters onder de voorruit, in het dashboard en de voorportieren en naar de voetenruimtes gevoerd.



De lucht wordt voornamelijk naar de voetenruimtes gevoerd.



De luchtstroom wordt naar de ventilatieroosters van het dashboard gevoerd, naar de voeten van de inzittenden voorin en afhankelijk van de auto, van de inzittenden op de stoelen van de tweede rij.



De lucht wordt naar de ventilatieroosters in het dashboard gevoerd.



42411

Regeling van de temperatuur

Draai knop **1** afhankelijk van de gewenste temperatuur. Hoe meer staven worden weergegeven op het multimediascherm, hoe hoger de temperatuur.

Bij langdurig gebruik van de airconditioning, kan het te koud worden. Om de temperatuur te verhogen, draait u de knop **1** naar rechts.

Achterrautverwarming

Druk met draaiende motor op de knop **2**. Het controlelampje licht op.

De achterraut wordt nu snel ontwasemd en de buitenspiegels worden verwarmd (afhankelijk van de uitvoering).

U schakelt deze functie uit door opnieuw op de knop **2** te drukken. De verwarming schakelt na enige tijd automatisch uit.

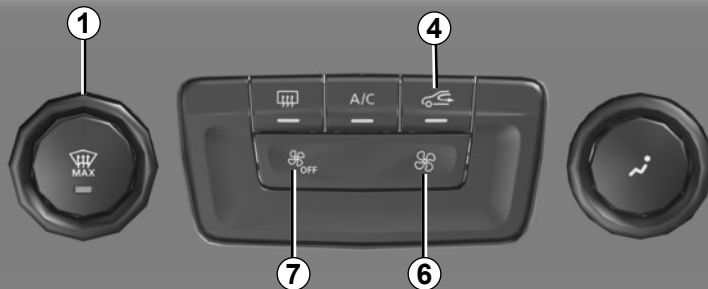

Functie “helder zicht”

Druk op de knop **1**: het ingebouwde controlerlampje op de knop gaat branden. Met deze functie worden de voorruit, de zijruiten voor, de achterraut en de buitenspiegels snel ontdooid en ontwasemd (afhankelijk van de auto). Hierdoor worden automatisch de airconditioning en de achterrautverwarming ingeschakeld.

Inschakelen van de kringloopfunctie

Druk op de knop **4**: het ingebouwde controlerlampje op de knop gaat branden. In deze stand wordt de lucht vanuit het interieur aangezogen en zonder toevoeging van buitenlucht teruggevoerd in de auto. **De kringloopstand kan gebruikt worden:**

- om het interieur af te sluiten van de buitenlucht als het buiten stinkt ;
- de temperatuur in het interieur sneller te verlagen.

Wijzigen van de ventilatiesnelheid

U kunt de ventilatiesnelheid aanpassen met de knoppen **6** of **7**. Het systeem is uitgeschakeld (OFF): de ventilatiesnelheid is nul (stilstaande auto). Als de auto rijdt, kunt u echter nog steeds een kleine luchtstroom voelen.

Uitschakelen van het systeem

Als u het systeem wilt uitschakelen, drukt u meerdere keren op de knop **7** totdat het bericht “OFF” wordt weergegeven op het multimediascherm. Als de auto rijdt, kunt u echter een kleine luchtstroom voelen.

Door langdurig gebruik van de luchtkringloop kunnen de zijruiten en de voorruit beslaan en kan de atmosfeer in het interieur minder aangenaam worden doordat er geen luchtverversing is. Druk daarom op de knop **4** om de normale modus te herstellen (buitenlucht) zodra de omstandigheden dat toelaten.

AUTOMATISCHE AIRCONDITIONING: Knoppen A (1/5)

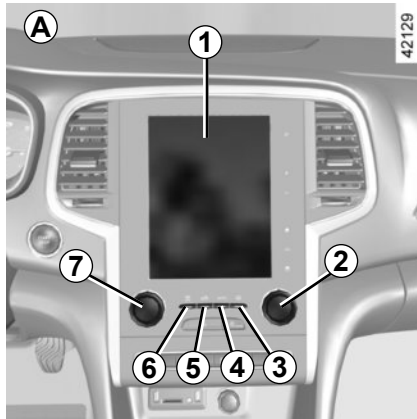

Knoppen A

Druk in de zone **14** om naar de bediening van het multimediascherm **1** te gaan. De onderstaande bedieningen zijn al dan niet aanwezig naargelang van de uitvoering van de auto.

- 2** en **7** Regeling van de ingestelde temperatuur aan de linker- en rechterkant.
- 3** Ontdooien/ontwasemen van de achterraut en, afhankelijk van de auto, van de spiegels.
- 4, 8, 9** en **10** automatische werkingsstanden.
- 5** Luchtkringloop
- 6** Functie "helder zicht".

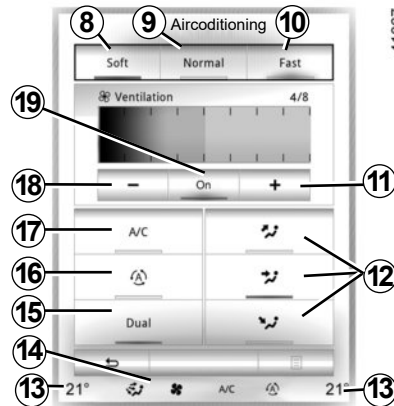

11 en **18** ventilatiesnelheden.

12 Verdeling van de lucht in het interieur.

13 Weergave van de temperaturen aan de linker- en rechterkant.

14 Zone waar de instellingen van de airconditioning worden weergegeven.

15 Functie "DUAL".

16 Functie "Automatische kringloopstand".

17 Airconditioning.

19 Uitschakelen van het systeem.

Sommige toetsen zijn voorzien van een controlelampje dat de toestand van de functie aangeeft.

Automatische werking

De automatische airconditioning garandeert (met uitzondering van extreme gevallen) een temperatuurcomfort in het interieur en het helder houden van de ruiten, bij een zo optimaal mogelijk brandstofverbruik. Het systeem werkt op de ventilatiesnelheid, de luchtverdeling, de luchtkringloop, het inschakelen of uitschakelen van de airconditioning en de luchttemperatuur.

Hierbij kunt u kiezen uit drie programma's:

NORMAL : optimaal bereiken van de gewenste temperatuur afhankelijk van de omstandigheden buiten de auto. Druk op de knop **4** of op de toets **9**.

SOFT: bereikt de gewenste temperatuur rustiger en stiller. Druk op de knop **8**.

FAST: verhoogt de luchtstroom in het interieur. Deze stand wordt in het bijzonder aanbevolen voor meer comfort voor de achterpassagiers. Druk op de knop **10**.

AUTOMATISCHE AIRCONDITIONING: Knoppen A (2/5)

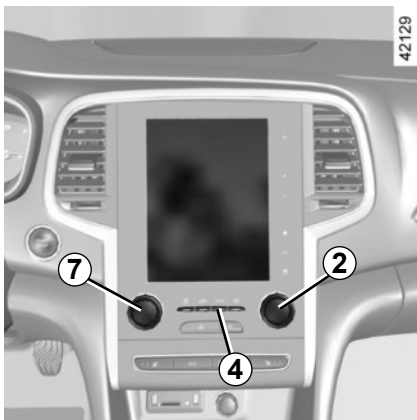

Wijzigen van de ventilateursnelheid

Normaal zorgt het systeem automatisch voor de juiste ventilateursnelheid om de ingestelde temperatuur te bereiken en te handhaven.

U kunt altijd de ventilatiesnelheid regelen door op de knoppen **10** of **17** te drukken of door een vinger in de zone **20** te schuiven.

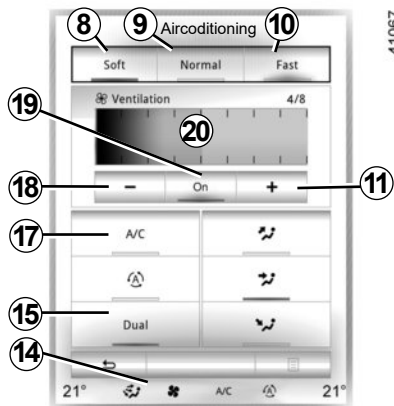

Regeling van de temperatuur

Er zijn twee typen instellingen:

- gelijkmatige regeling van het interieur;
- Instelling van de "DUAL" functie om de linker- en rechterkant los van elkaar af te stellen.

gelijkmatige regeling van het interieur

Gebruik de schakelaar **7**.

Instelling van de DUAL functie

Druk op de toets **15** om deze stand in te schakelen. Gebruik de schakelaar **7** om de linkerkant te regelen en de schakelaar **2** om de rechterkant te regelen.

Opmerking: de configuratie van de airconditioning is afhankelijk van de modus die is gekozen in het menu "Multi-Sense" (zie "Multi-Sense" in hoofdstuk 3).

Het display geeft aan welke temperatuur is ingesteld.

Als na het starten van de auto de aangegeven temperatuur wordt verhoogd of verlaagd, heeft dit geen invloed op de snelheid waarmee de gewenste temperatuur wordt bereikt. Het systeem zorgt altijd voor het optimaal verhogen of verlagen van de temperatuur (de ventilatie start niet direct met de maximale snelheid: deze wordt geleidelijk hoger), dat kan van enkele secondes tot een paar minuten duren.

Onder normale omstandigheden, tenzij dit als hinderlijk wordt ondervonden, moeten de roosters in het dashboard open blijven.

AUTOMATISCHE AIRCONDITIONING: Knoppen A (3/5)

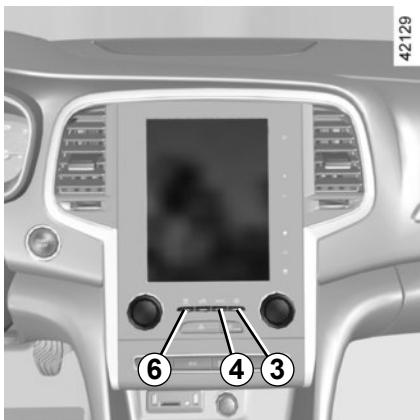

Functie “helder zicht”

Met deze functie worden de voorruit, de zijruiten vooraan, de achterrait en de buitenspiegels snel ontdooid en ontwasemd (afhankelijk van de auto). Hiermee worden automatisch de airconditioning en de achterraitverwarming ingeschakeld en wordt, afhankelijk van de auto, de elektrische voorruitverwarming ingeschakeld.

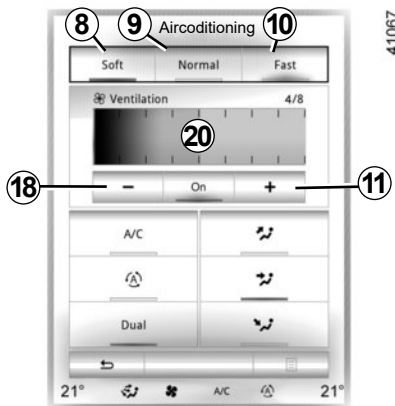

Druk op de knop **6**, het ingebouwde controlelampje brandt.

Druk op de knop **3** om de werking van de achterraitverwarming te stoppen, het ingebouwde controlelampje dooft.

Afstellen van de ventilatiesnelheid: druk op de knoppen **11** of **18** of schuif met uw vinger in de zone **20**.

Om deze functie te verlaten, drukt u ofwel:

- op de toets **4**;
- opnieuw op de toets **6**;
- op een van de toetsen **8**, **9** of **10**.

AUTOMATISCHE AIRCONDITIONING: Knoppen A (4/5)



In- en uitschakelen van de airconditioning

Normaal schakelt het systeem automatisch de airconditioning in of uit, afhankelijk van de weersomstandigheden.

Druk op de toets **17** om:

- de airconditioning handmatig in te schakelen (een controlelampje in de zone **14** licht op).
- de airconditioning handmatig uit te schakelen (het controlelampje in de zone **14** dooft)

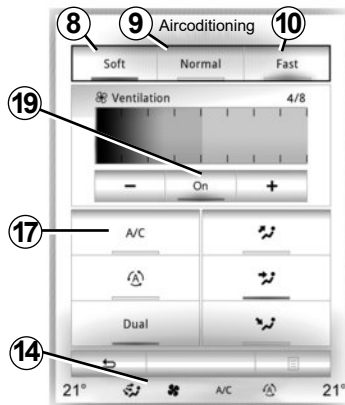

Uitschakelen van het systeem

Druk op de toets **19** om het systeem in of uit te schakelen (het controlelampje voor de werking van de toets **19** informeert u over de staat van het systeem).

Achterrautverwarming

Druk op de knop **3**, het ingebouwde controlelampje brandt. De achterraut wordt nu snel ontwasemd en de buitenspiegels worden verwarmd (afhankelijk van de uitvoering).

U schakelt deze functie uit door opnieuw op de knop **3** te drukken. De verwarming schakelt na enige tijd automatisch uit.

Gebruik bij voorkeur een van de automatische programma's **NORMAL**, **SOFT** of **FAST**.

In de automatische stand (controlelampje van de knop **4** licht op) worden alle functies van de airconditioning gecontroleerd door het systeem.

U kunt de keuze van het systeem altijd wijzigen, in dat geval gaat het controlelampje van de knop **4** uit.

Om terug te gaan naar de automatische werkstand, drukt u op een van de programma's **NORMAL 9**, **SOFT 8** of **FAST 10** of drukt u op de knop **4**.

AUTOMATISCHE AIRCONDITIONING: Knoppen A (5/5)



Wijzigen van de verdeling van de lucht in het interieur

Druk op de toetsen **12** om de gewenste verdeling te kiezen (er licht een controlelampje op in zone **14**):



De lucht wordt hoofdzakelijk naar de ontwasemingsleuven onder de voorruit en de zijruiten voorin gevoerd.



De lucht wordt hoofdzakelijk naar de ontwasemingsroosters in het dashboard geleid.



De lucht wordt voornamelijk naar de voetenruimte gevoerd.

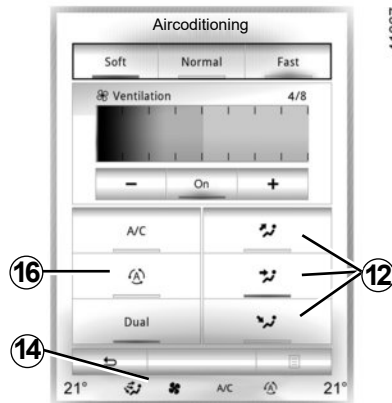

Luchtkringloop

Deze functie wordt automatisch geregeld, maar u kunt ze ook handmatig inschakelen.

NB:

- in de kringloopstand wordt de lucht aangevoerd vanuit de auto en zonder bijmenging van buitenlucht teruggevoerd in het interieur van de auto.
- de lucht circuleert in de auto zonder bijmenging van buitenlucht (als u in een gebied met verontreinigde lucht rijdt enz.) en doet de temperatuur in het interieur sneller dalen.

Automatische werking

Druk op de toets **16** (een controlelampje licht op in zone **14**).

Handmatig gebruik

Met een druk op de knop **5** kan de luchtkringloop handmatig worden bediend.

Bij langdurig gebruik van deze stand kunnen de ruiten aan de binnenkant beslaan of weer aanvriezen. Ook zal het in de auto, door gebrek aan frisse lucht, kunnen gaan stinken.

Het wordt daarom aangeraden om terug te gaan naar de automatische werkingsstand door op de toets **16** of de knop **5** te drukken zodra de luchtkringloop niet langer nodig is.

U schakelt deze functie uit door opnieuw op de toets **16** of de knop **5** te drukken.

Het ontwasemen/ontdooien heeft altijd voorrang boven de luchtkringloop.

THERMOSTATISCHE AIRCONDITIONING: bedieningsknoppen B en C (1/5)

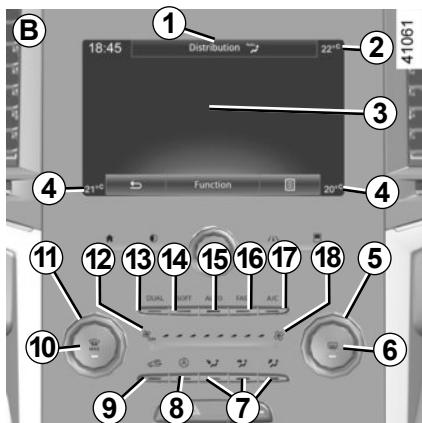

Bedieningsknoppen B en C

- 5 en 11 Regeling van de ingestelde temperatuur aan de linker- en rechterkant.
- 6 Ontdooien/verwarmen van de achterruit en, afhankelijk van de auto, van de spiegels.
- 7 Verdeling van de lucht in het interieur.
- 8 Functie "Automatische kringloopstand".
- 9 Luchtkringloop.
- 10 Functie "helder zicht".
- 12 en 18 ventilatiesnelheden.
- 13 Functie "DUAL".
- Automatische modi 14, 15 en 16
- 17 Airconditioning.

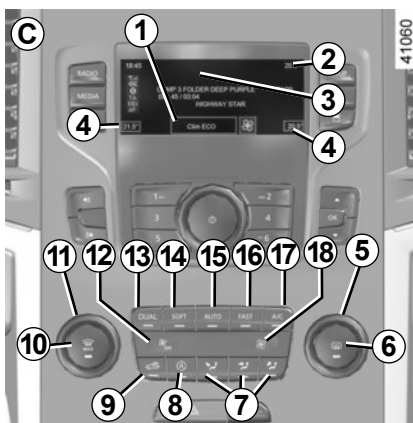

Knipperlichten

De volgende indicatoren worden weergegeven op het scherm 3:

- 1 Actieve modus, ventilatiesnelheid en luchtverdeling in het interieur (tijdelijk display nadat u op de bijbehorende bedieningsknoppen hebt gedrukt).
- 2 Temperatuur van de buitenlucht.
- 4 Luchttemperatuur, links en rechts.

Sommige toetsen zijn voorzien van een controlelampje dat de toestand van de functie aangeeft.

Automatische werking

De automatische airconditioning garandeert (met uitzondering van extreme gevallen) een temperatuurcomfort in het interieur en het helder houden van de ruiten, bij een zo optimaal mogelijk brandstofverbruik. Het systeem werkt op de ventilatiesnelheid, de luchtverdeling, de luchtkringloop, het inschakelen of uitschakelen van de airconditioning en de luchttemperatuur.

Hierbij kunt u kiezen uit drie programma's:

AUTO: optimaal bereiken van de gewenste temperatuur afhankelijk van de omstandigheden buiten de auto. Druk op de knop 15.

SOFT: bereikt de gewenste temperatuur rustiger en stiller. Druk op de knop 14.

FAST: verhoogt de luchtstroom in het interieur. Deze stand wordt in het bijzonder aanbevolen voor meer comfort voor de achterpassagiers. Druk op de knop 16.

THERMOSTATISCHE AIRCONDITIONING: bedieningsknoppen B en C (2/5)

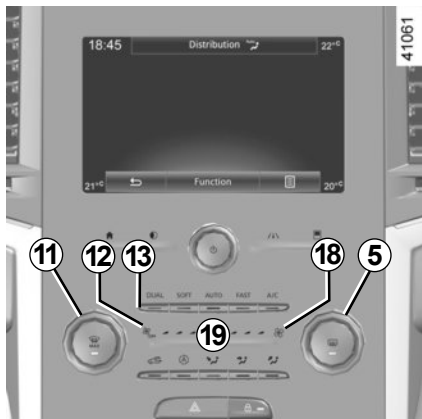

Wijzigen van de ventilateursnelheid

Normaal zorgt het systeem automatisch voor de juiste ventilateursnelheid om de ingestelde temperatuur te bereiken en te handhaven.

U kunt altijd de ventilatiesnelheid regelen door, afhankelijk van de auto, op de knoppen **12** of **18** te drukken of door een vinger in de zone **19** te schuiven.

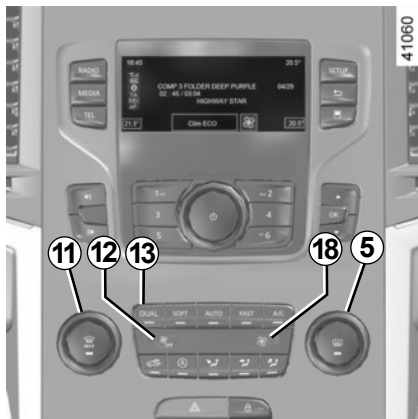

Regeling van de temperatuur

Er zijn twee typen instellingen:

- gelijkmatige regeling van het interieur;
- Instelling van de functie DUAL om de linker- en rechterkant los van elkaar te regelen.

gelijkmatige regeling van het interieur

Gebruik de schakelaar **11**.

DUAL Instelling van de functie

Druk op de toets **13** om deze stand in te schakelen. Gebruik de schakelaar **11** om de linkerkant te regelen en de schakelaar **5** om de rechterkant te regelen.

Opmerking: de instelling van de airconditioning is afhankelijk van de werkingsstand die werd gekozen in het menu “Multi-Sense” (raadpleeg de paragraaf “Multi-Sense” in hoofdstuk 3).

Het display geeft aan welke temperatuur is ingesteld.

Als na het starten van de auto de aangegeven temperatuur wordt verhoogd of verlaagd, heeft dit geen invloed op de snelheid waarmee de gewenste temperatuur wordt bereikt. Het systeem zorgt altijd voor het optimaal verhogen of verlagen van de temperatuur (de ventilatie start niet direct met de maximale snelheid: deze wordt geleidelijk hoger), dat kan van enkele secondes tot een paar minuten duren.

Onder normale omstandigheden, tenzij dit als hinderlijk wordt ondervonden, moeten de roosters in het dashboard open blijven.

THERMOSTATISCHE AIRCONDITIONING: bedieningsknoppen B en C (3/5)



Functie “helder zicht”

Met deze functie worden de voorruit, de zijruiten vooraan, de achterruit en de buitenspiegels snel ontdooid en ontwasemd (afhankelijk van de auto). Hiermee worden automatisch de airconditioning en de achterruitverwarming ingeschakeld en wordt, afhankelijk van de auto, de elektrische voorruitverwarming ingeschakeld.



Druk op de knop **10**, het ingebouwde controlelampje brandt.

Druk op de toets **6** om de werking van de achterruitverwarming te stoppen, het ingebouwde controlelampje dooft.

Afstellen van de ventilatiesnelheid: druk op de knoppen **12** of **18** of schuif met uw vinger in de zone **19**.

Om deze functie te verlaten, drukt u ofwel:

- opnieuw op de toets **10**;
- een van de knoppen **14**, **15** of **16**.

THERMOSTATISCHE AIRCONDITIONING: bedieningsknoppen B en C (4/5)

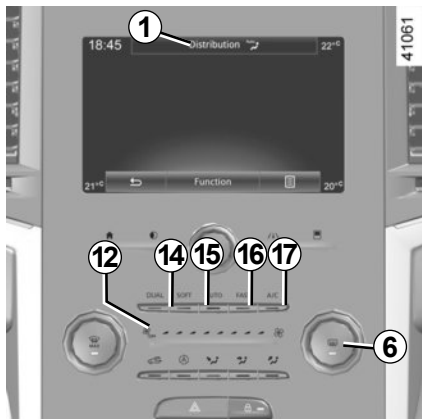

In- en uitschakelen van de airconditioning

Normaal schakelt het systeem automatisch de airconditioning in of uit, afhankelijk van de weersomstandigheden.

Druk op de toets **17** om:

- de airconditioning handmatig in te schakelen (een controlelampje in de zone **1** licht op).
- de airconditioning handmatig uit te schakelen (het controlelampje in de zone **1** dooft)



Uitschakelen van het systeem

U schakelt het systeem uit door herhaaldelijk op de knop **12** te drukken totdat de boodschap OFF verschijnt in zone **1**.

Achterrautverwarming

Druk op de knop **6**, het ingebouwde controlelampje brandt. De achterraut wordt nu snel ontwasemd en de buitenspiegels worden verwarmd (afhankelijk van de uitvoering).

U schakelt deze functie uit door opnieuw op de toets **6** te drukken. De verwarming schakelt na enige tijd automatisch uit.

Gebruik bij voorkeur een van de automatische programma's **AUTO**, **SOFT** of **FAST**.

In de automatische stand (controlelampje op de knop **14**, **15** of **16** licht op) worden alle functies van de airconditioning gecontroleerd door het systeem.

U kunt de keuze van het systeem wijzigen; in dat geval gaat het controlelampje op de knop **14**, **15** of **16** uit.

Om terug te gaan naar de automatische werkingsstand, drukt u op een van de programma's **AUTO 15**, **SOFT 14** of **FAST 16**.

THERMOSTATISCHE AIRCONDITIONING: bedieningsknoppen B en C (5/5)

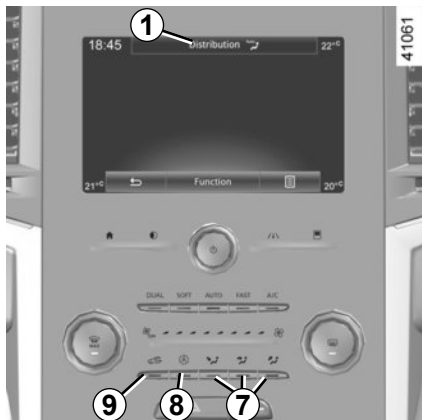

Wijzigen van de verdeling van de lucht in het interieur

Druk op de toetsen 7 om de gewenste verdeling te kiezen (er licht een controlelampje op in zone 1):



De lucht wordt hoofdzakelijk naar de ontwasemingsleuven onder de voorruit en de zijruiten voorin gevoerd.



De lucht wordt hoofdzakelijk naar de ontwasemingsroosters in het dashboard geleid.



De lucht wordt voornamelijk naar de voetenruimte gevoerd.



Luchtkringloop

Deze functie wordt automatisch geregeld, maar u kunt ze ook handmatig inschakelen.

NB:

- in de kringloopstand wordt de lucht aangevoerd vanuit de auto en zonder bijmenging van buitenlucht teruggevoerd in het interieur van de auto.
- de lucht circuleert in de auto zonder bijmenging van buitenlucht (als u in een gebied met verontreinigde lucht rijdt enz.) en doet de temperatuur in het interieur sneller dalen.

Automatische werking

Druk op de toets 8 (een controlelampje licht op in zone 1).

Handmatig gebruik

Met een druk op de knop 9 kan de luchtkringloop handmatig worden bediend.

Bij langdurig gebruik van deze stand kunnen de ruiten aan de binnenkant beslaan of weer aanvriezen. Ook zal het in de auto, door gebrek aan frisse lucht, kunnen gaan stinken.

Het wordt daarom aangeraden om terug te gaan naar de automatische werkingsstand door nogmaals op de knop 8 of de knop 9 te drukken zodra de luchtkringloop niet langer nodig is.

U schakelt deze functie uit door opnieuw op de knop 8 of de knop 9 te drukken.

Het ontwasemen/ontdooien heeft altijd voorrang boven de luchtkringloop.

AIRCONDITIONING: informatie en bedieningsinstructies (1/2)

Tips voor het gebruik

In sommige gevallen, (airconditioning uit, luchtkringloop in werking, ventilatiesnelheid nul of laag, enz.) kunnen de ruiten van de auto beslaan.

Als de ruiten beslagen zijn, gebruikt u de functie “**helder zicht**” om het doorzicht te verbeteren; gebruik bij voorkeur de airconditioning in de automatische werkstand om het beslaan te voorkomen.

Auto's uitgerust met de ECO-modus

Als de ECO-modus actief is, kan de werking van de airconditioning verminderen. Raadpleeg de paragraaf “Tips voor het rijden, zuinig rijden” in hoofdstuk 2.



Stop niets in het ventilatiecircuit van de auto (bijvoorbeeld in geval van stank enz.).

Risico van explosie of brand.

Verbruik

Het is normaal dat het brandstofverbruik hoger is (vooral in stadsverkeer) als u de airconditioning gebruikt.

Voor auto's met een airconditioning zonder automatische werkstand, zet het systeem uit, als u het niet meer nodig hebt.

Tips voor zuinig rijden en minder luchtverontreiniging

Rijd met open ventilatierooster en gesloten ruiten. Open bij zeer warm weer of als de auto in de zon heeft gestaan enkele minuten de portieren voordat u start, zodat de hete lucht uit de auto kan ontsnappen.

Onderhoud

Raadpleeg voor de controle-intervallen het onderhoudsdocument van uw auto.

Gebruik de airconditioning regelmatig, ook bij koud weer; laat de airco ten minste eenmaal per maand gedurende ongeveer 5 minuten draaien.

Storingen

Raadpleeg bij een storing altijd een merkdealer.

- **Minder goede werking van ontdoeien, ontwasemen of airconditioning.**
Dit kan het gevolg zijn van een vervuild patroon van het interieurfilter.
- **Geen gekoelde lucht.**
Controleer of alle bedieningsorganen in de juiste stand staan en de zekeringen goed zijn. Als dit niet zo is moet u het systeem stoppen.

Water onder de auto

Maak u zich niet ongerust als er condenswater onder de auto druppelt, dit is normaal na langdurig gebruik van de airconditioning.



Maak nooit de slangen van de airconditioning los. Dit is gevaarlijk voor de ogen en de huid.

AIRCONDITIONING: informatie en bedieningsinstructies (2/2)

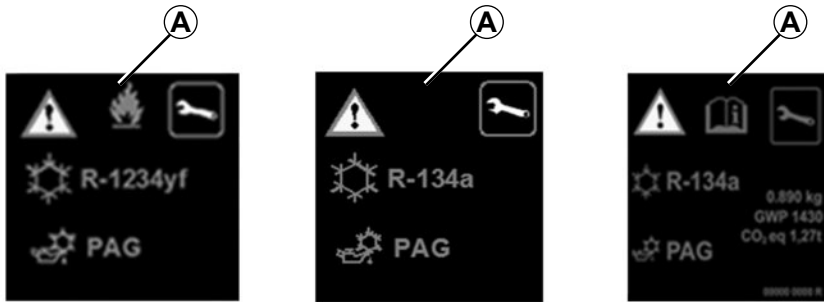

Het airconditioningssysteem bevat fluorhoudende broeikasgassen.

Afhankelijk van het voertuig, u kunt de volgende informatie vinden op sticker **A** in de motorruimte.

De aanwezigheid en de plaats van de informatie op sticker **A** zijn afhankelijk van de auto.



Maak het airconditioningssysteem nooit open. Dit is gevaarlijk voor de ogen en de huid.



Voordat u in de motorruimte werkzaamheden kunt uitvoeren, moet u absoluut het contact uitzetten (zie "De motor starten en stoppen" in hoofdstuk 2).



Type airconditioningsvloeistof



Type olie in de slangen van de airconditioning



Ontvlambaar product



Raadpleeg het instructieboekje



Onderhoud

x,xxx kg

Hoeveelheid airconditioningsvloeistof aanwezig in de auto.

GWP xxxxx

Global Warming Potential oftewel aardopwarmingsvermogen (CO₂-equivalent).

CO₂-equivalent
x,xx t

Hoeveelheid in gewicht en CO₂-equivalent.

FUNCTIE KWALITEIT VAN DE BUITENLUCHT EN LUCHTZUIVERINGSCYCLUS

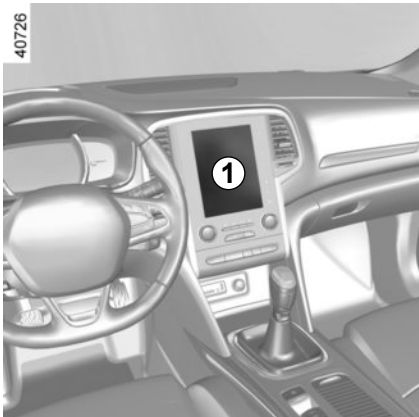

Met de airconditioning aan kiest u op het multimediascherm **1** "Voertuig", "Take care".

Kwaliteit van de buitenlucht

De luchtkwaliteit in de auto wordt getoond via een verklarende tekst en een animatie op het multimediascherm.

Raadpleeg de gebruiksaanwijzing van het multimediasysteem voor meer informatie.

ELEKTRISCHE RUITBEDIENING (1/2)

Elektrische ruiten

Deze systemen werken:

- bij draaiende motor;
- nadat de motor is uitgezet totdat een voorportier wordt geopend (beperkt tot ongeveer 12 minuten);
- met de motor uit, met gesloten portieren, nadat lang op de startknop is gedrukt.

Druk of trek aan de schakelaar van een ruit om deze omhoog of omlaag te zetten tot de gewenste hoogte: de achterruiten kunnen niet helemaal omlaag.

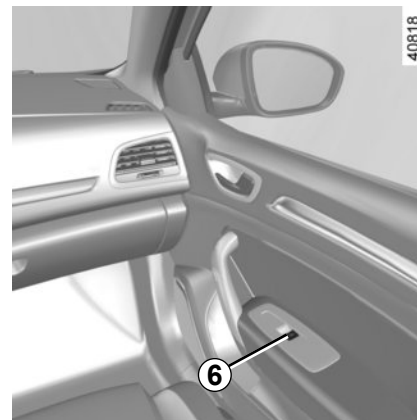
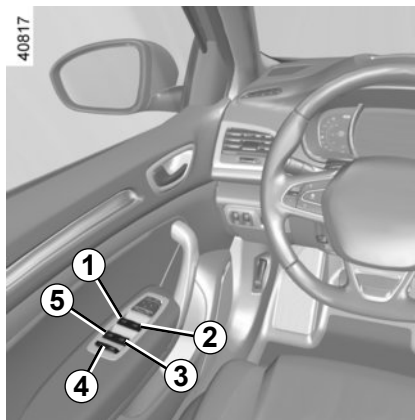

Vanaf de bestuurdersplaats bedient u de schakelaar:

- 1 voor de bestuurderskant;
- 2 voor de passagierskant voor;
- 3 en 5 voor de passagiers achter.

Vanaf de passagiersplaatsen bedient u de schakelaar 6.



Veiligheid inzittenden achter

De bestuurder kan de werking van de ruitbediening achter uitschakelen door schakelaar 4 in te drukken. Op het instrumentenpaneel wordt een bevestigingsboodschap weergegeven.

Verantwoordelijkheid van de bestuurder

Laat uw voertuig nooit achter met de RENAULT card of sleutel binnen in, en laat nooit een kind, een niet-autonome volwassene of een dier achter, zelfs niet eventjes. Zij kunnen zichzelf of anderen in gevaar brengen door de motor te starten of apparatuur te bedienen zoals de versnellingshendel of de ruitbediening. In geval van beknelling van een lichaamsdeel draait u direct de bewegingsrichting van de ruit om door te drukken op de betreffende schakelaar.

Gevaar van ernstige verwondingen.

Leg nooit iets op de bovenkant van een ruit: risico van beschadiging van de ruitbediening.

ELEKTRISCHE RUITBEDIENING (2/2)

Werking van de sneltoets

Dit is een aanvulling op de elektrische ruitbediening die hiervoor is beschreven.

Druk of trek kort en krachtig aan de schakelaar van een ruit: de ruit gaat geheel omlaag of omhoog. Een actie op de schakelaar stopt de werking van de ruit.

Opmerking: Als de ruit tijdens het sluiten op weerstand stuit (bijvoorbeeld een tak), stopt de ruit en schuift deze daarna enkele centimeters terug.

Op afstand sluiten van de ruiten

(auto met vier elektrische ruitbedieningen met sneltoets).

Als u bij het vergrendelen van de portieren **van buitenaf twee keer achter elkaar op de vergrendelingsknop van de -card RENAULT drukt, of, bij handsfree gebruik op de knop van het bestuurdersportier**, sluiten de ruiten en, afhankelijk van de auto, het open dak automatisch.

Het is raadzaam het systeem alleen in te schakelen als de gebruiker de auto goed ziet en er niemand in de auto zit.

Storingen

Als het sluiten van de ruit niet goed werkt, schakelt het systeem over op werking zonder sneltoets: u kunt in dit geval de werking herstellen door de schakelaar van de betreffende ruit te bedienen tot de ruit geheel is gesloten en de schakelaar (kant sluiten) dan langer dan een seconde ingedrukt te houden en daarna de ruit compleet te sluiten om het systeem te resetten.

Indien nodig, raadpleeg uw merkdealer.



Wanneer u de ruiten sluit, moet u erop letten dat er geen enkel lichaamsdeel (arm, hand, enz.) uit het voertuig steekt.

Gevaar van ernstige verwondingen.

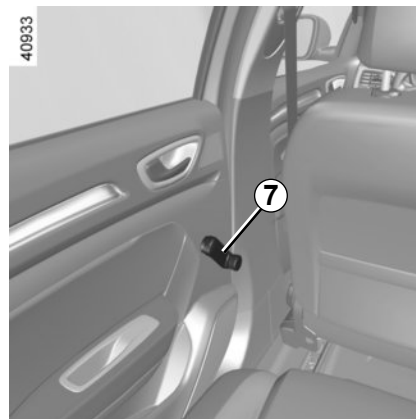

Handbediende ruiten

Draai de handgreep 7.

ELEKTRISCH OPEN DAK (1/3)

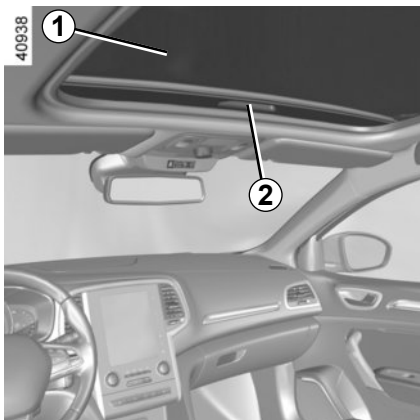

Verschuiven van het gordijn 1

- **openen:** druk de handgreep 2 naar achteren om het gordijn naar de gewenste stand te verplaatsen;
- **u sluit het gordijn:** trek de handgreep 2 naar voren om het gordijn naar de gewenste stand te verplaatsen.

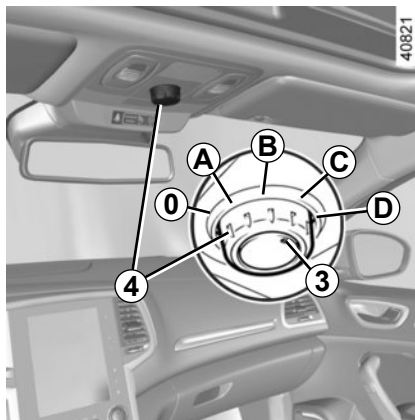

Verschuiven van het open dak

- **Kantelen:** verplaats de gemarkeerde stand 3 naar de stand A.
- **openen:** verplaats de gemarkeerde stand 3 naar de stand B, C of D, afhankelijk van de gewenste opening;
- **sluiten:** verplaats de gemarkeerde stand 3 naar de stand 0.



Verantwoordelijkheid van de bestuurder

Laat nooit, zelfs niet eventjes, een kind, een volwassene met een beperking of een dier in de auto achter als u deze verlaat.

Het kan zichzelf of anderen in gevaar brengen door de motor te starten, door organen te bedienen zoals bijvoorbeeld de ruitbediening, of de portieren te vergrendelen.

In geval van beknelling, draait u direct de bewegingsrichting om door de knop 4 helemaal naar rechts te draaien (stand D).

Gevaar van ernstige verwondingen.

ELEKTRISCH OPEN DAK (2/3)

Op afstand sluiten van het open dak

Als u **twee keer achter elkaar op de vergrendelingsknop van de RENAULT-card** drukt, sluiten de ruiten en het open dak automatisch.

Het is raadzaam het systeem alleen in te schakelen als de gebruiker de auto goed ziet en er niemand in de auto zit.



Voor auto's die hiermee uitgerust zijn, activeert deze handeling de extra portiervergrendeling.

Raadpleeg de informatie in "RENAULT-card: extra portiervergrendeling" of "FM-afstandsbediening: extra portiervergrendeling" in hoofdstuk 1.

Zorg ervoor dat niemand in de auto is achtergebleven.

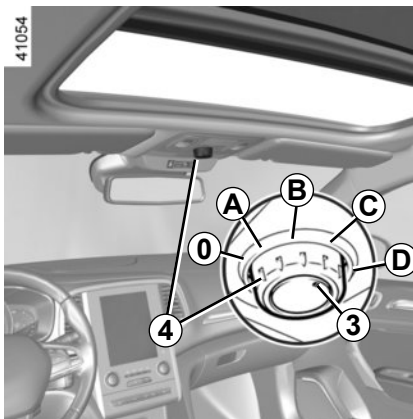

Bijzonderheden

Uw auto is uitgerust met een krachtbegrenzer: als het dak weerstand ondervindt tijdens het sluiten (de tak van een boom enzovoort), stopt het dak en gaat dit weer een paar centimeter verder open.

Na het sluiten op afstand van het open dak zorgt een druk op de knop **4** ervoor dat het open dak weer de gekozen stand inneemt als voor het sluiten.

Het dak opent niet als het kouder is dan -20°C. Het dak sluiten is wel mogelijk.



Wanneer u het dak sluit, moet u erop letten dat er geen enkel lichaamsdeel (arm, hand enzovoort) uit de auto steekt.

Gevaar van ernstige verwondingen.

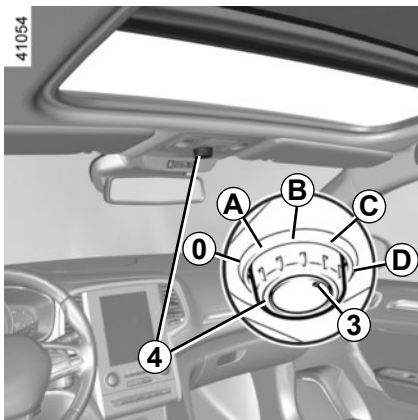

storingen

Als het dak niet kan worden gesloten, verplaatst u de gemarkeerde stand **3** naar de stand **0** en drukt u op de knop **4** totdat het dak volledig is gesloten: raadpleeg een merkdealer.

Let op, tijdens deze handeling is de krachtbegrenzer van het open dak uitgeschakeld. Raadpleeg zo spoedig mogelijk uw merkdealer.

Voorzorgsmaatregelen voor het gebruik

– Auto met beladen dakdragers.

Open het dak niet als het dak beladen is.

Controleer voor het gebruik van het open dak, de accessoires (fietsdrager, dakkoffer, enz.) op de dakdragers: deze moeten op de juiste wijze zijn bevestigd en goed vastzitten en mogen de beweging van het open dak niet hinderen.

Laat u door uw merkdealer informeren over de verschillende toepassingsmogelijkheden;

- **let op** dat het dak goed gesloten is als u de auto verlaat;
- **reinig** het afdichtrubber van het dak eens per drie maanden met een door onze technische diensten goedgekeurd product;
- **open het dak niet** direct na een wasbeurt of een regenbui.



Verantwoordelijkheid van de bestuurder

Laat nooit, zelfs niet eventjes, een kind, een volwassene met een beperking of een dier in de auto achter als u deze verlaat.

Het kan zichzelf of anderen in gevaar brengen door de motor te starten, door organen te bedienen zoals bijvoorbeeld de ruitbediening, of de portieren te vergrendelen.

In geval van beknelling, draait u direct de bewegingsrichting om door de knop **4** helemaal naar rechts te draaien (stand **D**).

Gevaar van ernstige verwondingen.

BINNENVERLICHTING (1/2)



Leesspots

Met de schakelaar **1**, kunt u kiezen voor:

- een constant brandende verlichting;
- het onmiddellijk uitgaan.

Het ontgrendelen en het openen van de portieren en de achterklep zorgen voor het tijdelijk branden van de leeslampjes en de lichten.

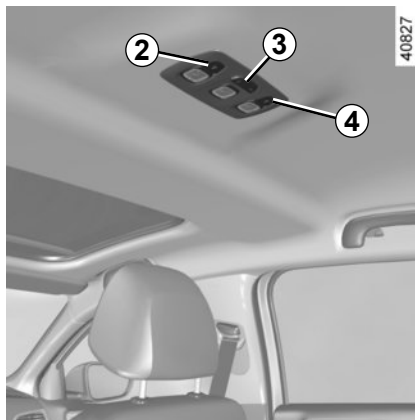

Binnenlicht

Met de schakelaar **3**, kunt u kiezen voor:

- een constant brandende verlichting;
- een verlichting die gaat branden als één van de portieren wordt geopend. Deze dooft als de betreffende portieren goed gesloten zijn en na enige tijd;
- het onmiddellijk uitgaan.

Leesspots

Druk op de schakelaars **2** en **4**.

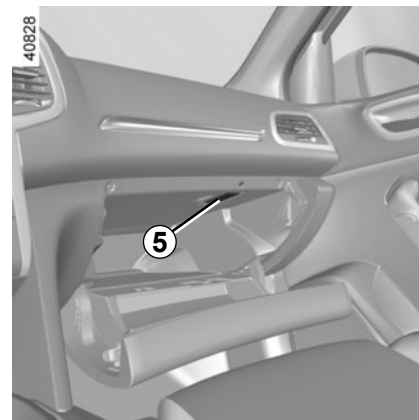

Opmerking: voor auto's met een navigatiesysteem kunt u de binnenlichten die aan gaan bij het openen van de deuren of de achterklep, in- of uitschakelen via het multimediascherm. Raadpleeg daartoe de paragraaf "Menu voor het personaliseren van de auto-instellingen" in hoofdstuk 1.

Verlichting dashboardkastje 5

Het lampje gaat branden wanneer de klep wordt geopend.

BINNENVERLICHTING (2/2)

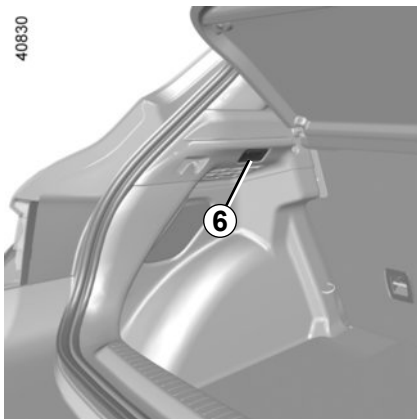

Verlichting bagageruimte 6

Het lampje gaat branden bij het openen van de bagageruimte.

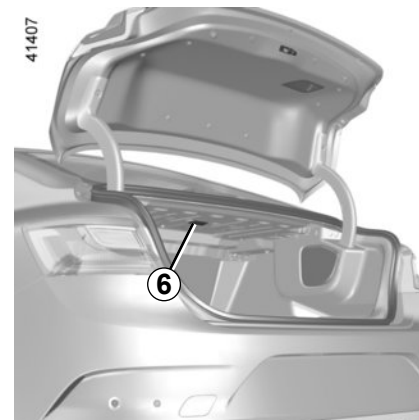
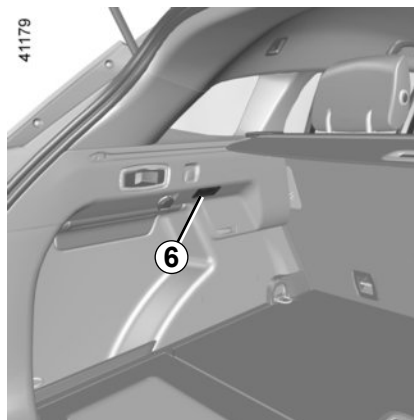

Wanneer de portieren correct gesloten zijn, doven het binnenlicht en de andere lichten bij het vergrendelen van de portieren of starten van de motor.

ZONNEKLEP, ZONNEGORDIJNEN

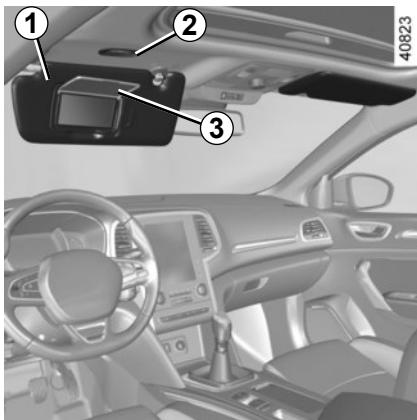

Zonneklep voor

Kantel de zonneklep **1** omlaag tegen de voorruit of maak hem los en zet hem omlaag tegen de zijruit.

Make-up spiegel

Til het deksel **3** omhoog.

De verlichting **2** werkt automatisch.

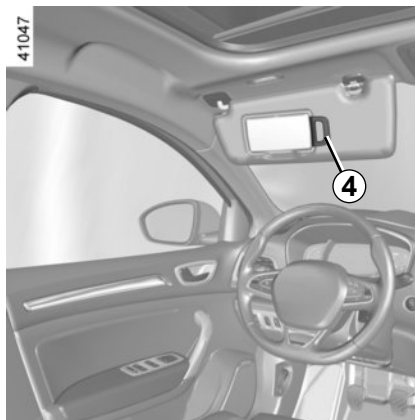

Opbergruimte kaartjes 4

Hierin kunt u kaartjes (bijvoorbeeld van een tolweg) bewaren.



Tijdens het rijden moet het klepje van de make-upspiegel gesloten zijn. Risico van verwonding.

OPBERGRUIMTES, INDELING INTERIEUR (1/4)

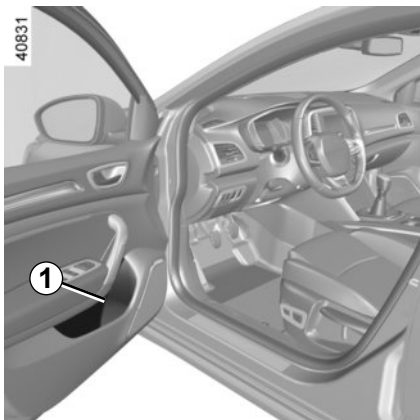

Opbergruimte in portieren 1

Hierin kunt u een fles plaatsen.

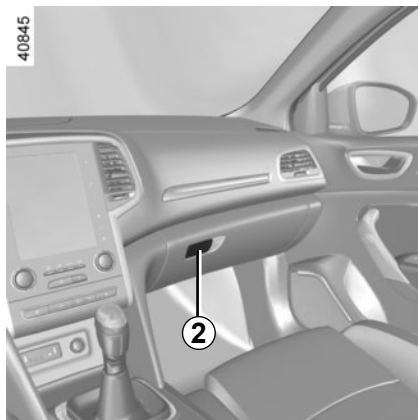

Dashboordkastje passagier

Om deze te openen, trekt u aan de handgreep 2.

In dit dashboordkastje passen documenten op A4-formaat, een grote fles, enz.



Let op dat er geen harde, zware of scherpe voorwerpen in de "open" bergruimtes geplaatst zijn, zodat zij tegen de inzittenden geslingerd kunnen worden bij het rijden door een bocht, bij plotseling remmen of bij een botsing.



Laat geen spullen op de vloer (bij de bestuurder) liggen. In geval van plotseling remmen zouden deze onder de pedalen terecht kunnen komen, waardoor de bestuurder deze niet meer goed kan bedienen.

OPBERGRUIMTES, INDELING INTERIEUR (2/4)

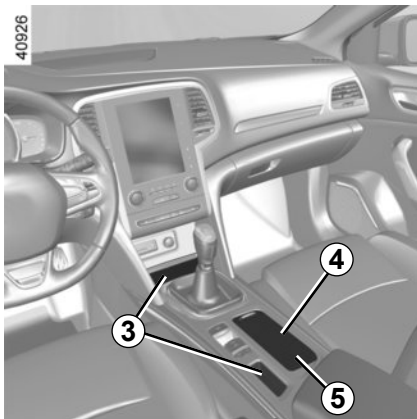

Centrale opbergruimte 4

Een schuifstelsel 5 houdt de bekers vast.

Centrale opbergruimte 3

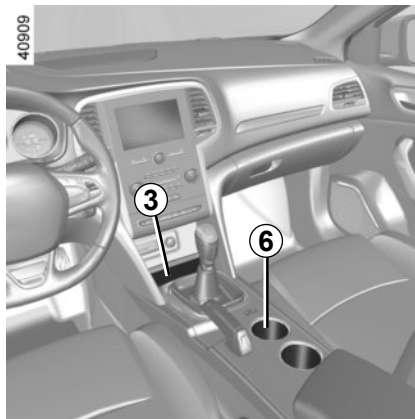

Bekerhouder 6

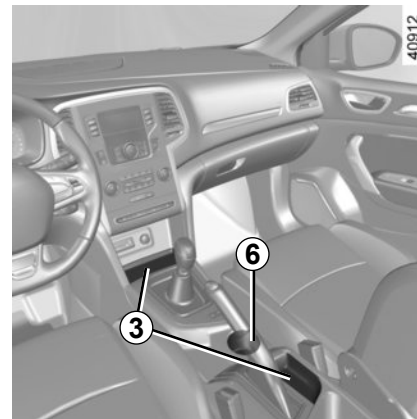

Let op bij het accelereren of het rijden in een bocht, dat de inhoud van de beker of het blikje niet over de rand stroomt.

Risico van brandwonden als de vloeistof warm is en/of vlekken.



Let op dat er geen harde, zware of scherpe voorwerpen in de "open" berggruimtes geplaatst zijn, zodat zij tegen de inzittenden geslingerd kunnen worden bij het rijden door een bocht, bij plotseling remmen of bij een botsing.

OPBERGRUIMTES, INDELING INTERIEUR (3/4)

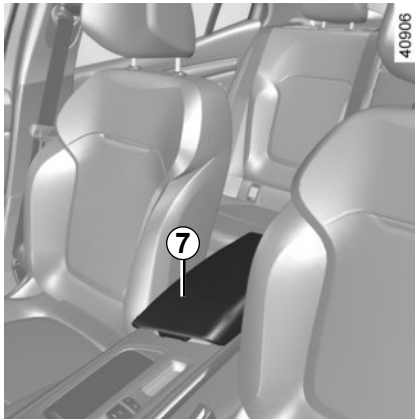

Opbergvak in de middenconsole 8

Plaats de verschuifbare armsteun 7 in de achterste stand en trek deze omhoog.

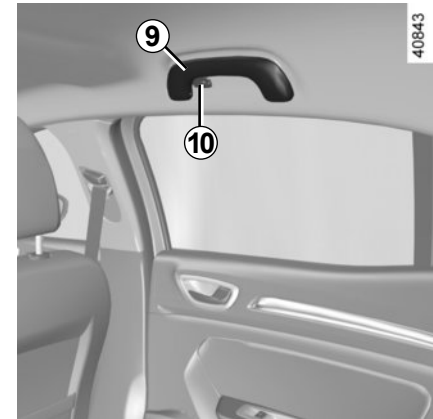
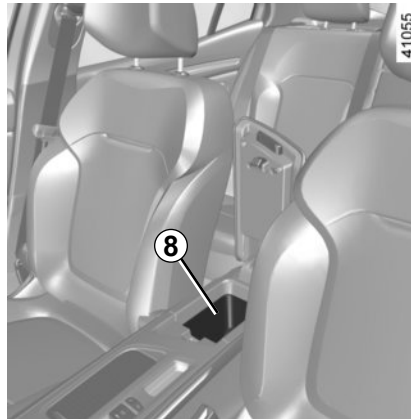

Handgreep 9

Hieraan kan men zich vasthouden tijdens het rijden.

Gebruik deze niet bij het in- of uitstappen.

Kledinghaken 10



Laat geen spullen op de vloer (bij de bestuurder) liggen. In geval van plotseling remmen zouden deze onder de pedalen terecht kunnen komen, waardoor de bestuurder deze niet meer goed kan bedienen.

OPBERGRUIMTES, INDELING INTERIEUR (4/4)

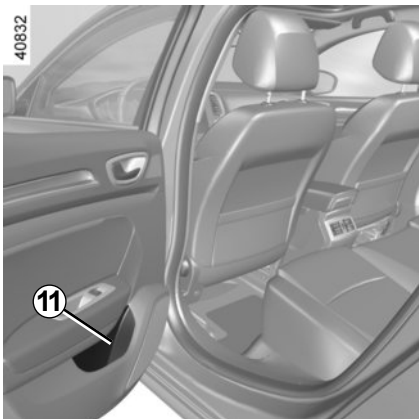

Opbergruimte van het achterportier 11

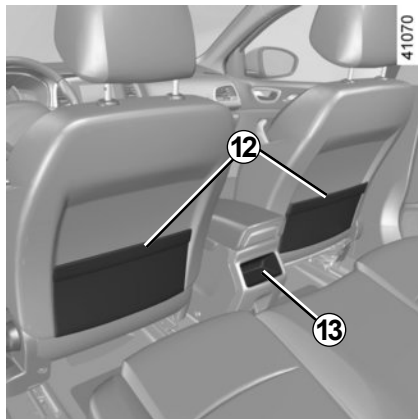

Opbergvakken 12 in voorstoelen

Opbergruimte middenconsole achter 13



Armsteun achter met bekerhouder

Zet de armsteun 14 omlaag.



Let op dat er geen harde, zware of scherpe voorwerpen in de "open" bergruimtes geplaatst zijn, zodat zij tegen de inzittenden geslingerd kunnen worden bij het rijden door een bocht, bij plotseling remmen of bij een botsing.



Let op bij het accelereren of het rijden in een bocht, dat de inhoud van de beker of het blikje niet over de rand stroomt.

Risico van brandwonden als de vloeistof warm is en/of vlekken.

ASBAK, AANSTEKER, ACCESSOIREAANSLUITING (1/2)

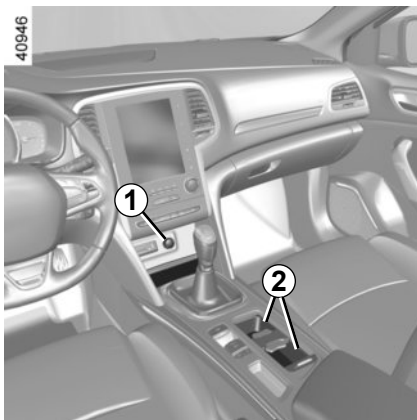

Aansteker 1

Met het contact aan drukt u de aansteker 1 naar binnen. Deze komt vanzelf met een klikje naar buiten zodra deze gloeit. Trek hem los. Plaats hem na gebruik in de houder zonder hem er helemaal in te drukken.

Als uw auto geen aansteker en asbak heeft, kan uw merkdealer u deze leveren.

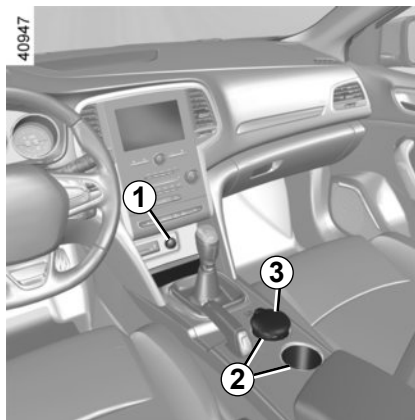

Asbak 3

Deze past in beide ruimtes 2.

Openen: trek het deksel omhoog. U kunt de asbak legen door deze naar u toe te trekken zodat de asbak loskomt uit de houder 2.



Sluit alleen accessoires aan met een vermogen van maximaal 120 watt (12 V).

Als verschillende accessoireaansluitingen tegelijk worden gebruikt, mag het totale vermogen van de aangesloten accessoires niet meer zijn dan 180 watt.

Risico van brand.

ASBAK, AANSTEKER, ACCESSOIREAANSLUITING (2/2)

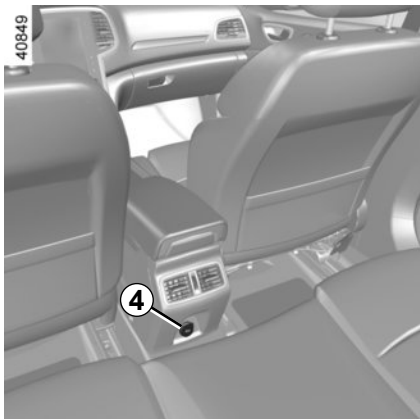

Accessoireaansluitingen 4

U kunt een van de aansluitingen **4** gebruiken. Deze zijn bestemd voor de aansluiting van accessoires die zijn goedgekeurd door onze technische dienst.

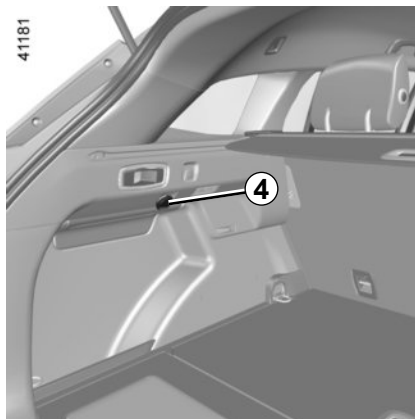

Sluit alleen accessoires aan met een vermogen van maximaal 120 watt (12 V).

Als verschillende accessoireaansluitingen tegelijk worden gebruikt, mag het totale vermogen van de aangesloten accessoires niet meer zijn dan 180 watt.

Risico van brand.

HOOFDSTEUNEN ACHTER (1/2)

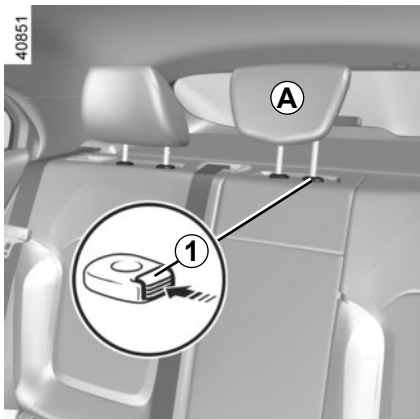

Stand voor gebruik van de middelste hoofdsteun A

Zet de hoofdsteun geheel omhoog om hem in de hoogste stand te gebruiken. Controleer de vergrendeling.



De hoofdsteun is een veiligheidsorgaan, dat altijd op zijn plaats moet zitten en goed moet zijn afgesteld. De bovenkant van de hoofdsteun moet op gelijke hoogte zijn met de kruin.

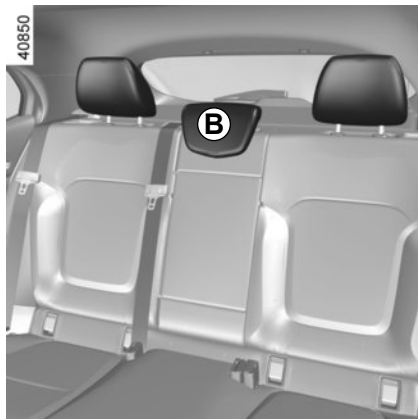

Hoofdsteun middelste stoel B opbergstand

Druk op de knop **1** in en laat de hoofdsteun helemaal zakken.

Zet de hoofdsteun alleen in de onderste stand of voorover geklapt als opbergstand: gebruik deze stand niet als er iemand op de stoel zit of als het kinderzitje is geplaatst.

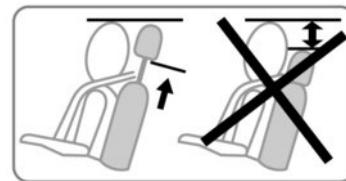

Hoofdsteun verwijderen

Zet de hoofdsteun geheel omhoog, druk daarna op de knop **1** en verwijder de hoofdsteun.

Hoofdsteun terugplaatsen

Plaats de poten van de hoofdsteun in de geleiders, druk op de knop **1** en druk de hoofdsteun omlaag. Controleer de vergrendeling.

HOOFDSTEUNEN ACHTER (2/2)

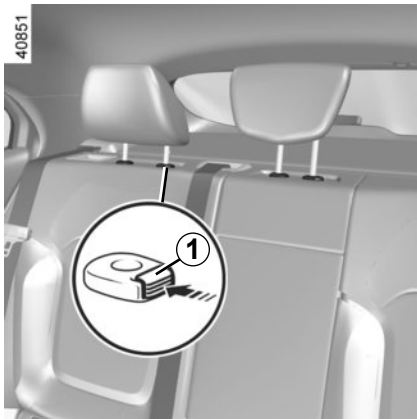

Opbergstand voor de hoofdsteunen aan de zijkant

Druk op de knop **1** en, afhankelijk van de auto:

- breng de hoofdsteun **2** volledig omlaag met beweging **A**, of
- breng de hoofdsteun **3** zoveel mogelijk naar voren met beweging **B** (omlaag brengen en kantelen).

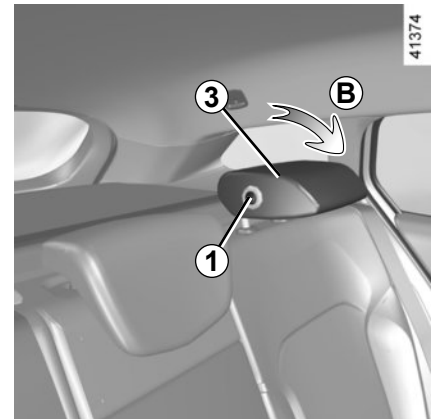
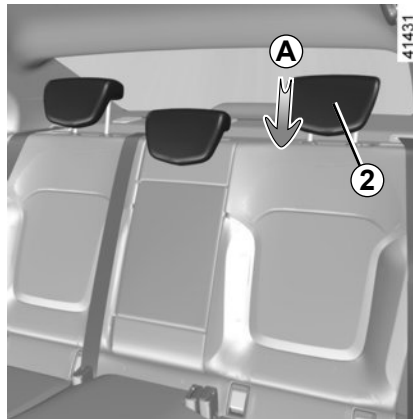

ACHTERBANK (1/2)

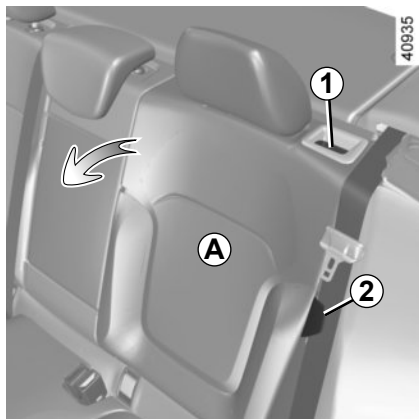

Rugleuningen handmatig neerklappen

Schuif de voorstoelen voldoende naar voren.

Zet de hoofdsteunen aan de zijkant in de hoogste stand en laat de centrale hoofdsteun zoveel mogelijk zakken.

Afhankelijk van de auto steekt u de gordel in de gordelgeleider **2** om beschadiging te voorkomen, of maakt u de gordel vast. Hiermee worden voorkomen dat de gordel vastraakt als de stoel weer in de gebruiksstand wordt gezet. Controleer in elk geval of de autogordels correct werken.

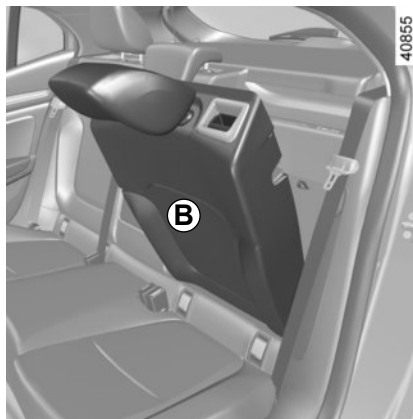

Trek aan de hendel **1** en laat de rugleuning zakken **A**.

Voor het terugplaatsen van de rugleuning, gaat u in omgekeerde volgorde te werk.

Zet de rugleuning weer omhoog en klik deze vast tegen zijn steun.



Voer deze verstellingen uitsluitend uit als de auto stilstaat.



Bij de achterbank in de stand twee zitplaatsen met de kleine rugleuning **B** naar beneden geklapt, is het verboden de middelste zitplaats achter te gebruiken, omdat het onmogelijk is de gordel vast te maken (sluitingen van de gordel niet toegankelijk).



Controleer na het terugkanten van de rugleuning of deze weer goed is vergrendeld.

Als u stoelhoezen gebruikt,

moet u opletten dat deze de vergrendeling van de rugleuning niet belemmeren. Let op de juiste stand van de autogordels.

Plaats de hoofdsteunen terug.



Zorg dat tijdens het bewegen van de achterstoelen, er niets het verankeren kan hinderen (lichaamsdeel, dier, steentje, doek, speelgoed, enz.).

ACHTERBANK (2/2)

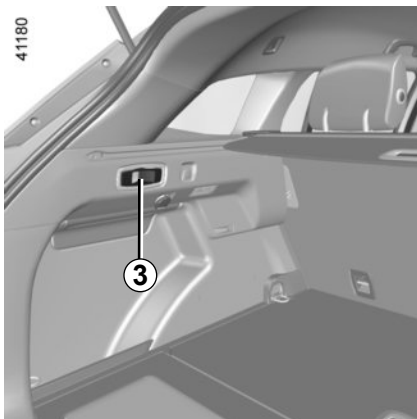

Om de rugleuningen automatisch neer te klappen (stand vlakke vloer)

(break uitvoering)

U kunt de rugleuningen van de achterbank automatisch ontgrendelen om een vlakke vloer te krijgen door vanuit de bagageruimte aan de hendel **3** te trekken.

Gebruiksomstandigheden

- stilstaande auto
- achterklep geopend
- autogordels achter vergrendeld

storingen

Als aan alle gebruiksvoorwaarden is voldaan en de stoelen niet worden neergeklapt, neemt u contact op met een merkdealer.



Zorg dat tijdens het bewegen van de achterstoelen, er niets het verankeren kan hinderen (lichaamsdeel, dier, steentjes, doek, speelgoed, enz.).

BAGAGERUIMTE: 4-DEURS UITVOERING (1/3)

Afhankelijk van de auto kan de achterklep op diverse manieren worden ontgrendeld en bediend:

- met de knop vergrendelen/ontgrendelen op de sleutel voor afstandsbediening (zie de informatie bij "Radiofrequentie afstandsbediening: gebruik" in hoofdstuk 1);
- met de knop vergrendelen/ontgrendelen op de RENAULT-kaart (zie de informatie bij "De RENAULT-kaart: gebruik in hoofdstuk 1);
- via de externe bediening van de achterklep;
- met de handsfree-functie;
- met de schakelaar op het dashboard.

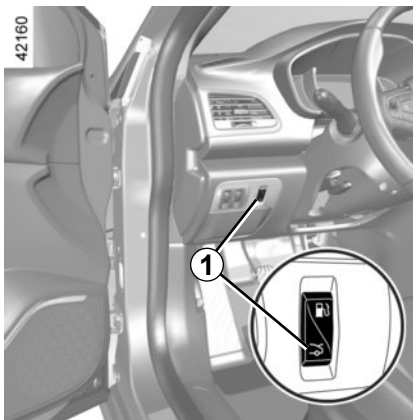

Let erop dat niets de beweging belemmert bij het openen/sluiten van de achterklep.



Controleer bij het openen/sluiten van de achterklep of niemand zich in de buurt van de bewegende delen bevindt.

Verwondingsgevaar



Handmatig

Openen

Afhankelijk van de auto drukt u op de schakelaar op het dashboard **1** of op de knop **2**, de achterklep gaat vanzelf open.

Opmerking: voordat u de achterklep opent, moet u controleren of hiervoor genoeg ruimte is om de auto heen.



Uit veiligheidsoverwegingen mag u de deur alleen openen en sluiten als de auto stilstaat.

Verwondingsgevaar

BAGAGERUIMTE: 4-DEURS UITVOERING (2/3)

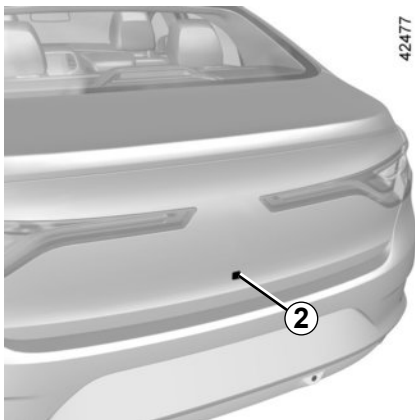

Sluiten

Trek de achterklep omlaag, waarbij u gebruik maakt van de handgreep in de klep.



Met de "handsfree"-functie

Met de handsfree-functie kunt u de bagageruimte openen wanneer u de handen vol hebt.

Let op dat de RENAULT-kaart op een afstand van ongeveer 1 meter is van het middelste deel van de achterbumper van de auto (zone **B**). Ga met het contact uit op ongeveer 45 cm van de achterbumper van de auto staan en beweeg uw voet naar voren en achteren in zone **A**.

De sensor detecteert dat u uw voet dichterbij en vervolgens weer verderaf brengt en schakelt het openen van de achterklep in.

Houd uw voet niet in de lucht. Voer de beweging uit zonder te stoppen en zonder de achterbumper te raken.



Schakel de handsfree-functie uit als u het volgende wilt doen:

- rijden door een wasstraat;
- de auto met de hand wassen;
- de trekhaak gebruiken;
- ...

Risico van onbedoeld openen van de achterklep, wat letsel kan veroorzaken.

BAGAGERUIMTE: 4-DEURS UITVOERING (3/3)

De "handsfree"-functie in- en uitschakelen

Selecteer op het multimediascherm "Voertuig", "Gebruikersinstellingen", "Handsfree Open / Sluiten". Selecteer "ON" of "OFF" om de functie in of uit te schakelen.

Bijzonderheden van het gebruik van de "handsfree"-functie

- De handsfree functie is niet langer beschikbaar als de auto meerdere dagen niet gebruikt is of na ongeveer 15 minuten als de auto ontgrendeld is. Om de functie opnieuw in te schakelen, gebruikt u de ontgrendelknop van de RENAULT-card.
- De handsfree functie is uitsluitend beschikbaar als de auto stilstaat en de motor is afgezet (en niet op stand-by met de functie Stop and start).
- De handsfree-functie werkt wellicht niet als de auto is uitgerust met een trekhaak of zich in een gebied met een sterk elektromagnetisch veld bevindt.

Voorzorgsmaatregelen voor het gebruik

- Controleer voor het openen van de achterklep dat er voldoende ruimte is om de bediening mogelijk te maken. Zo niet dan stopt u de beweging van de achterklep voordat deze contact maakt.
- Het systeem kan tijdelijk problemen ondervinden als één van de opname-elementen in de achterkant van de bumper is bedekt (vuil, modder, sneeuw, Strooiwagens zout, enz.). Reinig de sensoren. Als het probleem aanhoudt, moet u een merkdealer raadplegen.

Opmerking: Bij zeer koud weer werkt het automatisch openen mogelijk niet als de afdichtrubbers van de achterklep vastgevoeren zijn.



Het bevestigen van een drager (fietsdrager, bagagekoffer, enz.) die rust op de achterklep is verboden. Om een drager te installeren op uw auto, neemt u contact op met een merkdealer.



41399

Met de hand openen van binnenuit

Bij een elektrische storing kunt u de achterklep met de hand van binnenuit openen:

- kantel de rugleuning(en) van de achterbank naar voren, zodat u in de bagageruimte kunt komen,
- steek een platte schroevendraaier of iets vergelijkbaars onder de mat boven het mechanisme **3** en schuif de eenheid zoals aangegeven op de tekening;
- duw tegen de achterklep om hem te openen.

BAGAGERUIMTE: VIJFDEURSUITVOERING



Openen

Druk op de knop **1** en trek de achterklep omhoog.

Sluiten

Trek de klep omlaag, waarbij u het eerste stuk gebruik kunt maken van de handgrepen **2** in de klep.

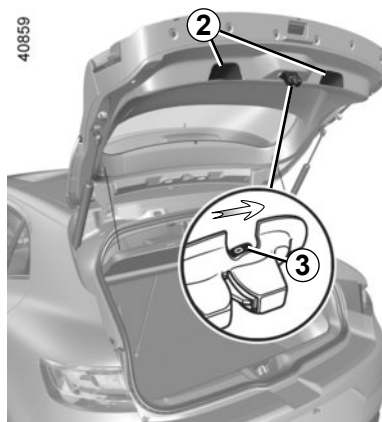

Openen van binnenuit

Bijzonderheid:

Bij een elektrische storing, kunt u de achterklep met de hand van binnenuit openen.

- kantel de rugleuning(en) van de achterbank naar voren, zodat u in de bagageruimte kan komen,
- steek een potlood of iets dergelijks in de holte **3** en verschuif het geheel zoals op de tekening aangegeven is,
- duw tegen de achterklep om hem te openen.



Het aansluiten van een drager (fietsdrager, bagagekoffer, enz.) die rust op de achterklep is verboden. Om een drager te installeren op uw auto, neemt u contact op met een merkdealer.

HOEDENPLANK

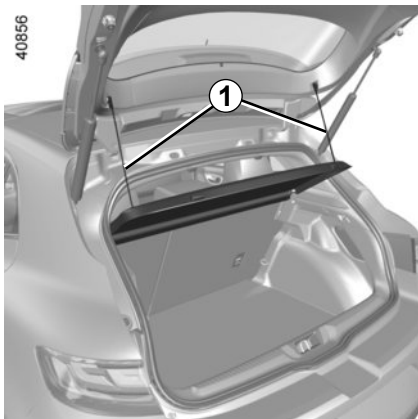

Verwijderen

Maak de twee koordjes **1** los (aan de kant van de achterklep).



Maak de hoedenplank **2** los en trek deze naar u toe.

Bij het terugplaatsen gaat u in omgekeerde volgorde te werk.



Leg geen zware of harde voorwerpen op de hoedenplank. Bij plotseling remmen of in geval van een ongeluk kunnen rondslingerende spullen de inzittenden in gevaar brengen.

BAGAGE-AFDEKPLAAT

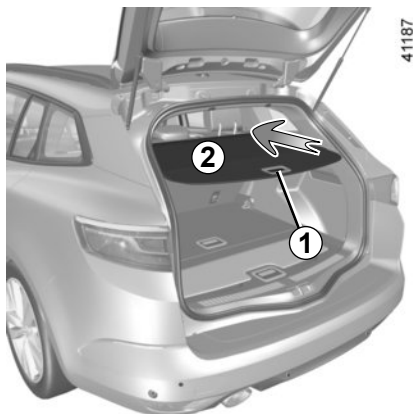

Oprollen van het soepele deel van de bagage-afdekking 2

Druk op de handgreep **1** om de pennen vrij te maken van hun bevestigingspunten aan elke kant van de bagageruimte.

Wacht tot de bagageafdekplaat is opgerold.

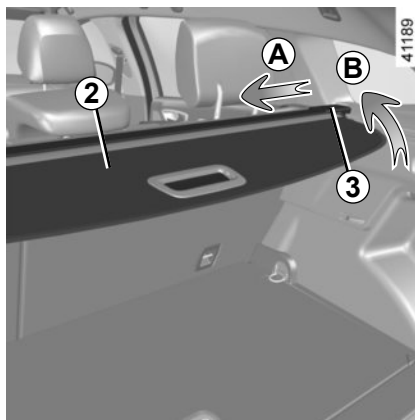

De bagage-afdekplaat 2 verwijderen/terugplaatsen

Schuif het deel **3** (beweging **A**) en til tegelijkertijd de rechterkant van het oprolmechanisme op (beweging **B**).

Til daarna de linker kant van het oprolmechanisme op en verwijder het geheel.

Voor het terugplaatsen van de bagageafdekplaat, voert u deze handelingen in omgekeerde volgorde uit.

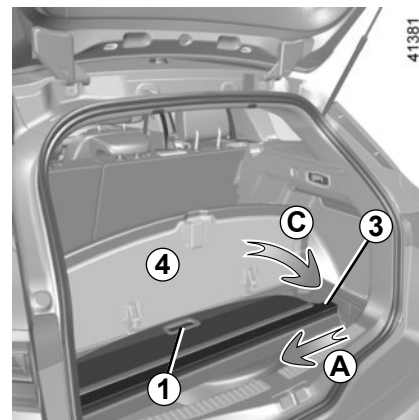

Opbergen van de bagageafdekplaat 2

Til deel **4** van de vloer van de bagageruimte omhoog.

Draai de bagageafdekplaat zo dat de handgreep **1** zichtbaar is en naar de voorzijde van de auto is gericht.

Leg de bagageafdekplaat in de ruimte, met handgreep **1** naar voren, door eerst de linkerkant in de houder te steken en vervolgens de rechterkant (beweging **C**) door deel **3** te schuiven (beweging **A**).

Klap de vloer van de bagageruimte neer.



Leg geen zware of harde voorwerpen op de bagage-afdekking. Bij plotseling remmen of in geval van een ongeluk kunnen rondslingerende spullen de inzittenden in gevaar brengen.

BAGAGESCHEIDINGSNET (1/2)

41388

A



B



Afhankelijk van de auto, is het handig bij het vervoer van dieren of bagage om deze af te scheiden van het passagiersdeel.

Het net kan op twee manieren geplaatst worden:

- achter de achterbank **A**;
- achter de voorstoelen **B**.



Het bagagescheidingsnet kan een massa van maximaal 10 kg tegenhouden.

Verwondingsgevaar

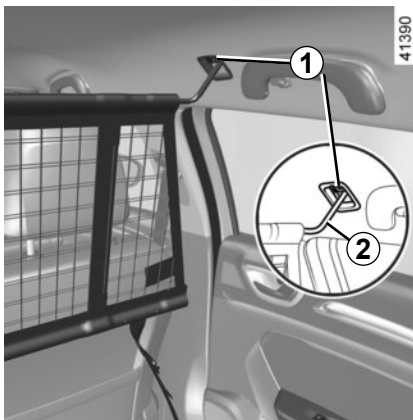

41390

Aanbrengen van het scheidingsnet achter de voorstoelen

Aan beide kanten in de auto:

- til het kapje **1** omhoog om bij de verankeringspunten voor de bevestiging aan de bovenkant van het net te komen;
- steek het bovenste stangetje van het net **2** in de verankeringspunten;

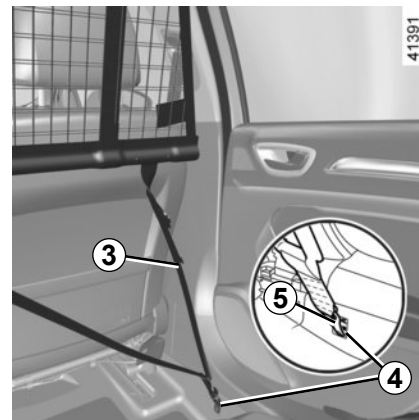

41391

- als u het net voor het eerst gebruikt, moet u contact opnemen met een merkdealer om toegang te krijgen tot de bevestigingshaken **4** onder de mat;
- bevestig de twee haken **5** van de netbanden **3** aan de bevestigingshaken **4**;
- stel de band **3** van het net zo af, dat het goed strak staat.



Installeer het bagagescheidingsnet niet op deze plaats als er iemand op een achterstoel zit.

BAGAGESCHEIDINGSNET (2/2)

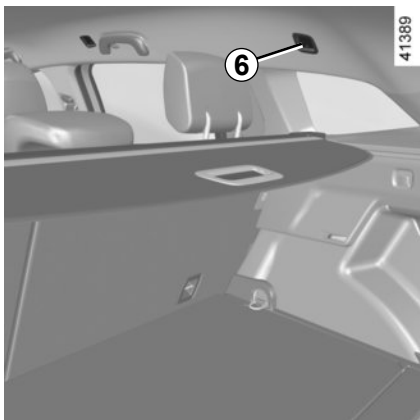

Aanbrengen van het scheidingsnet achter de achterstoelen

Aan beide kanten in de auto:

- til het kapje **6** omhoog om bij de rail voor de bevestiging aan de bovenkant van het net te komen;
- steek het bovenste stangetje **7** van het net in de rail;

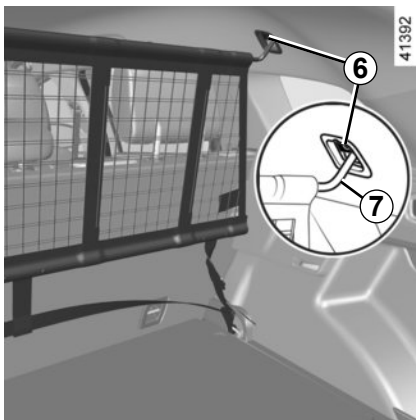

– bevestig de haak **9** van de netband aan de verankeringen **10**

– stel de netband **8** af zodat deze goed strak zit. De rugleuningen mogen het bagagescheidingsnet niet raken.

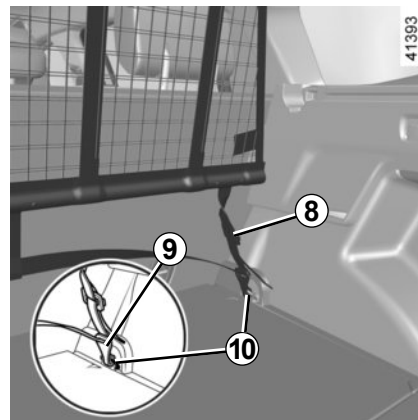

OPBERGRUIMTES, INDELING BAGAGERUIMTE (1/5)

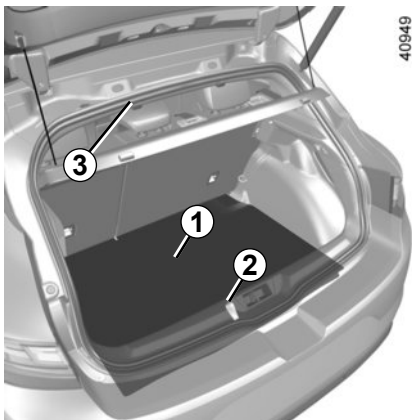

Opbergruimte onder de mat

U kunt hierbij komen door de mat van de bagageruimte **1** op te tillen met het lipje **2**.

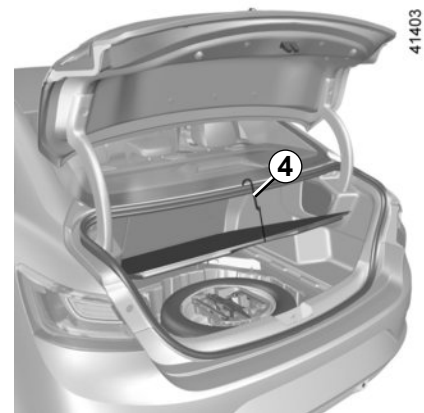
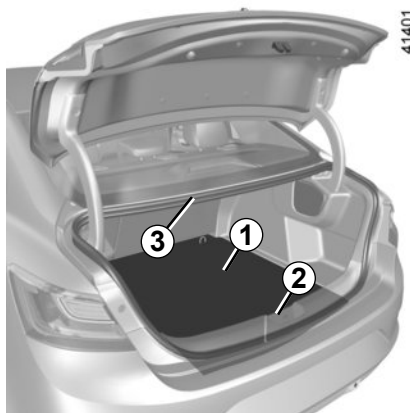

De dubbele bodem kan met de haak **4** in de houder **3** worden vastgemaakt.

Plaats de te vervoeren voorwerpen altijd zo dat de zwaarste tegen de rugleuning van de achterbank steunen.

OPBERGRUIMTES, INDELING BAGAGERUIMTE (2/5)

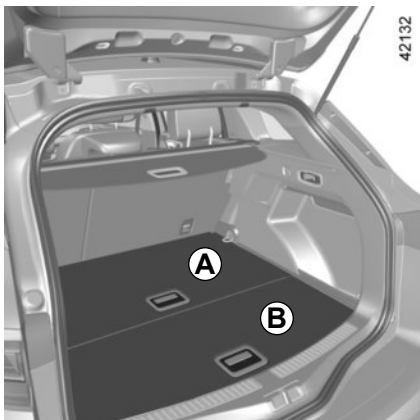

Losse bodemplaat

(break uitvoering)

Deze bestaat uit twee onafhankelijke delen, **A** en **B**.

Als de achterstoelen worden neergeklapt, ontstaat er een vlakke vloer.

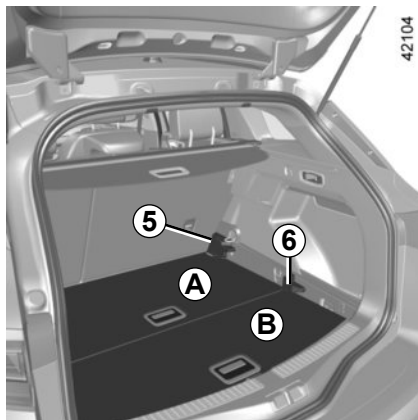

Opbergstand

Op deze manier wordt het volume van de bagageruimte groter.

- Verwijder achtereenvolgens onderdeel **B** en onderdeel **A** van de losse bodemplaat;
- leg achtereenvolgens onderdeel **A** en onderdeel **B** onder de steunen **5** en **6**.

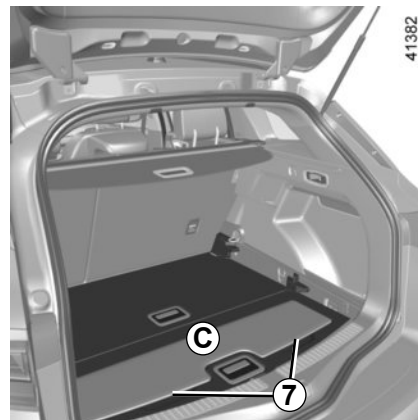

Plaats van de scheidingsplaat

Hiermee kunt u de bagageruimte in twee afzonderlijke ruimtes onderverdelen.

Schuif uw vingers onder de ruimtes **7**.

Maximaal toegelaten belasting op de losse bodemplaat als deze plat ligt: 50 kg gelijkmatig verdeeld.

OPBERGRUIMTES, INDELING BAGAGERUIMTE (3/5)

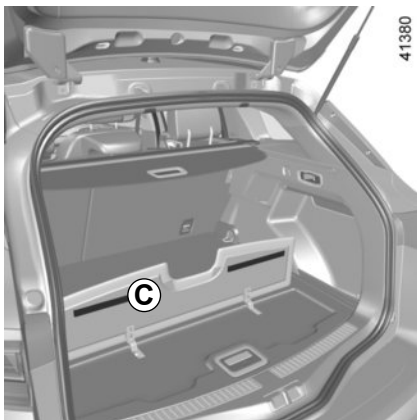

Klap onderdeel **C** omhoog tot het blokkeert.

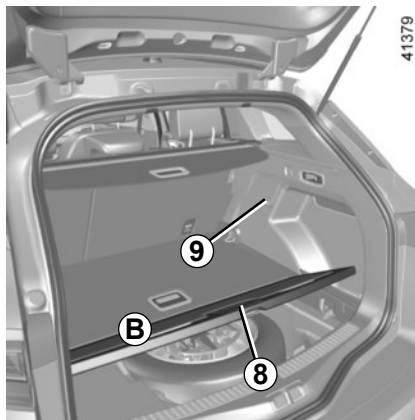

Bergruimte onder de bodem

Om er toegang toe te krijgen tilt u onderdeel **B** van de losse bodemplaat met behulp van de handgreep **8**, en legt u dat op onderdeel **A**.

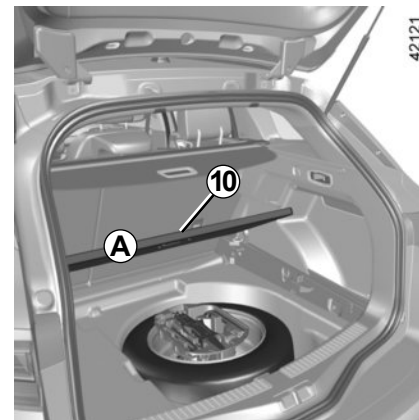

Til onderdeel **A** op met behulp van de handgreep **10** en leg het op de nokken **9**.

OPBERGRUIMTES, INDELING BAGAGERUIMTE (4/5)

40860

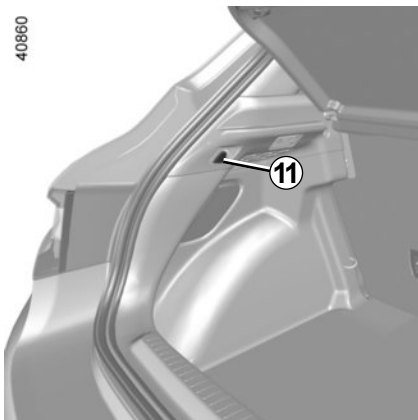

Tassenhaak 11

Maximum gewicht per haak: 5 kg.

41371

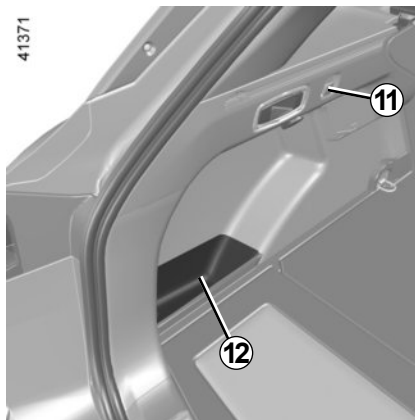

Opbergruimte 12

(break uitvoering)

42125

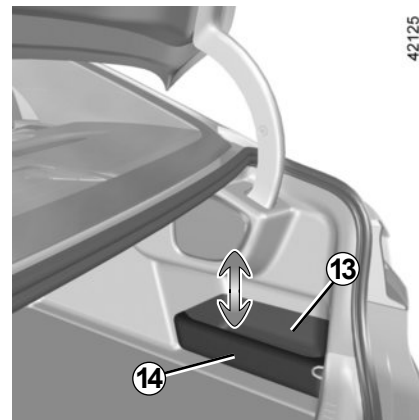

Opbergruimte 13

(vierdeursuitvoering)

Het achterschot **14** verwijdert u door het omhoog te trekken zodat het loskomt.

Als u het achterschot weer wilt terugzetten, duwt u het in de houder totdat u een klik hoort.

OPBERGRUIMTES, INDELING BAGAGERUIMTE (5/5)

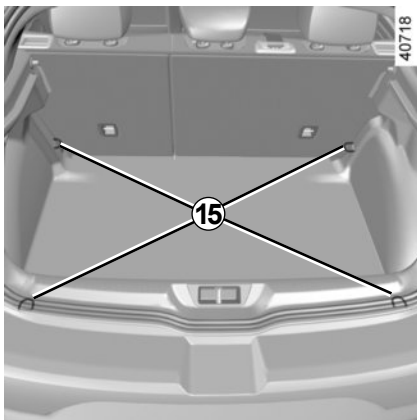

Bevestigingshaken

Bevestigingspunten **15**

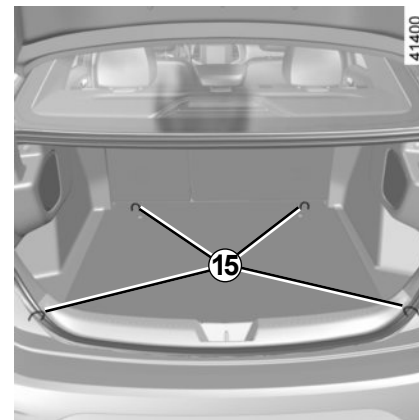
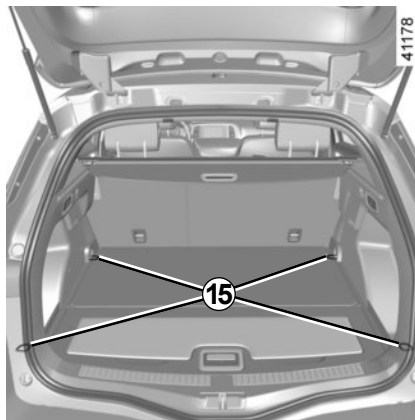

De zwaarste voorwerpen plaatst u zo laag mogelijk op de laadvloer. Zet de lading indien mogelijk vast aan de bevestigingspunten **15** (indien aanwezig) op de vloer van de laadruimte. De lading moet zo geplaatst zijn dat niets naar voren geslingerd kan worden in geval dat de bestuurder plotseling moet remmen. Maak de autogordels van de zitplaatsen achter vast, ook als deze niet bezet zijn.

Als uw auto geen bevestigingshaken heeft, kunt u deze bij uw merkdealer kopen.

Plaats de te vervoeren voorwerpen altijd zo dat de zwaarste tegen de rugleuning van de achterbank steunen.

VERVOER VAN BAGAGE

Let er bij het vervoer op dat de voorwerpen met hun langste zijde steunen tegen ofwel:

- De rugleuning van de achterbank bij de normale ladingen (**A**).
- De rugleuningen van de voorstoelen met de rugleuningen van de achterstoelen neergeklapt als u grote voorwerpen moet vervoeren (geval **B**).

40861



41059



Als u voorwerpen op de neergeklapte rugleuning wilt plaatsen, moet u eerst de hoofdsteunen verwijderen voordat u de rugleuning neerklapt, zodat de rugleuning zo dicht mogelijk tegen het zitkussen kan kantelen.

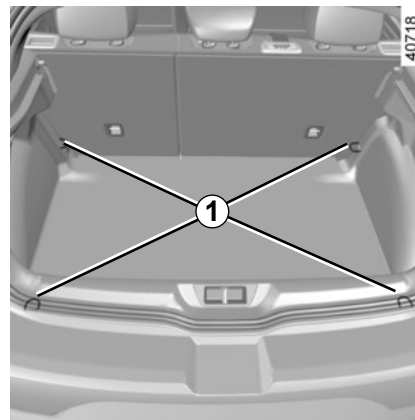

De zwaarste voorwerpen plaatst u zo laag mogelijk op de laadvloer. Zet de lading indien mogelijk vast aan de bevestigingspunten **1** (indien aanwezig) op de vloer van de laadruimte. De lading moet zo geplaatst zijn dat niets naar voren op de passagiers geslingerd kan worden als de bestuurder plotseling moet remmen. Maak de autogordels van de zitplaatsen achter vast, ook als deze niet bezet zijn.

VERVOER VAN VOORWERPEN: trekhaak

Kogeldruk, maximaal toegelaten massa's van geremde en ongeremde aanhangwagens: raadpleeg hoofdstuk 6, paragraaf "Massa's".

Keuze en monteren van een trekhaak

Maximale massa van de trekhaak:

- 36 kg (vijfdeursuitvoering)
- 37 kg (vierdeurs- en break-uitvoeringen)

Raadpleeg het montagevoorschrift van de uitrusting voor de montage en de voorwaarden voor het gebruik.

Het is raadzaam deze voorschriften bij uw instructieboekje te bewaren.

24981

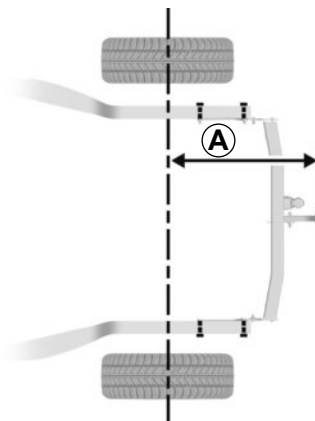

A: maximaal 895 mm (5-deurs uitvoering)

A: maximaal 1120 mm (Estate-uitvoering)

A: maximaal 1127 mm (4-deurs uitvoering)

24982



Indien de trekhaakkogel de nummerplaat of de mistlamp(en) achteraan aan het zicht onttrekt, moet u hem afnemen wanneer u geen voertuig trekt.

Houd u in elk geval aan de landelijke wetgeving.

DAKDRAGERS (1/2)

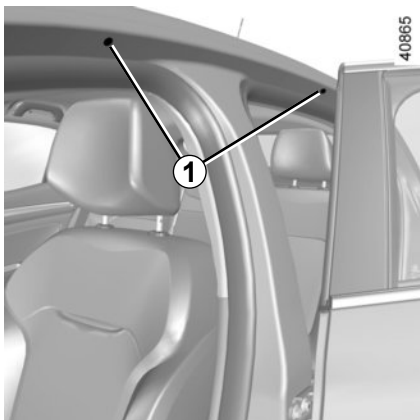

Bevestigingspunten vrijmaken

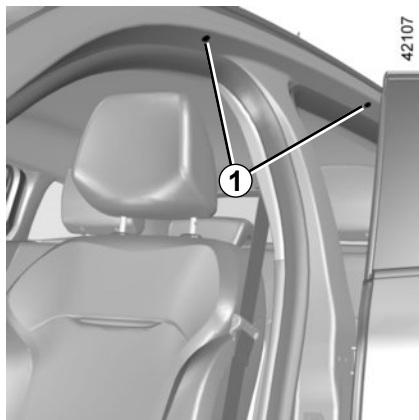

Auto's zonder dakdragers

Open de portieren om bij de inzetstukken voor de bevestiging **1** te kunnen komen.

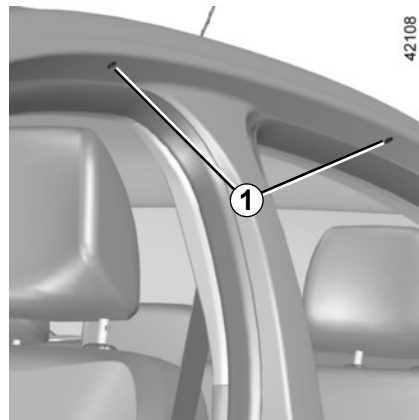

Raadpleeg uw merkdealer voor het kiezen van de uitrusting die aangepast is aan uw auto.

Voor de montage en de gebruiksomstandigheden van de dragers raadpleegt u de montagevoorschriften van de uitrusting.

Het is raadzaam deze voorschriften bij uw instructieboekje te bewaren.

Toegelaten belasting op de dakdragers: raadpleeg de paragraaf "Massa's" in hoofdstuk 6.



Als de originele dakdragers, die goedgekeurd zijn door onze technische dienst, geleverd worden met bouten, gebruik dan uitsluitend deze voor het bevestigen van de dakdragers op de auto.

DAKDRAGERS (2/2)

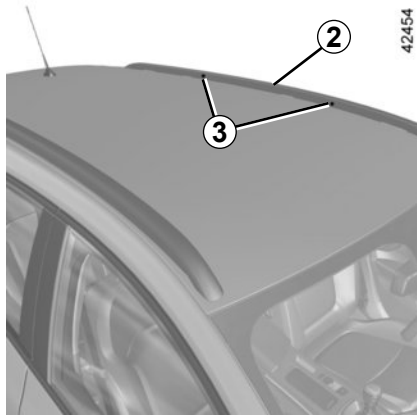

Auto's met dakdragers

De inzetstukken **3** bevinden zich op de dakdragers **2**.

Vorzorgsmaatregelen voor het gebruik

Gebruik van de achterklep

Controleer voor het gebruik van de achterklep, de voorwerpen en/of accessoires (fietsendrager, dakkoffer, enz.) op de dakdragers: deze moeten op de juiste wijze zijn bevestigd en goed vastzitten en mogen de beweging van de achterklep niet hinderen.



Het aansluiten van een drager (fietsdrager, bagagekoffer, enz.) die rust op de achterklep is verboden. Om een drager te installeren op uw auto, neemt u contact op met een merkdealer.

MULTIMEDIA-UITRUSTING (1/2)

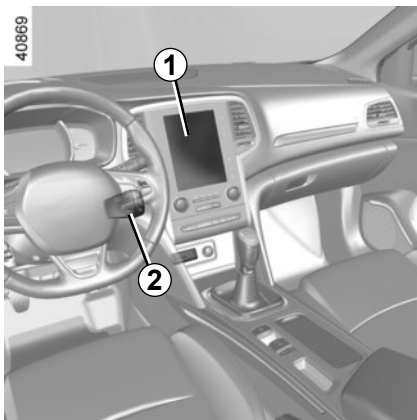

Multimediasysteem

- 1 Multimediascherm;
- 2 Bediening onder het stuurwiel;
- 3 Bediening bij het stuurwiel;
- 4 Microfoon.

Raadpleeg voor de werking van dit systeem de gebruiksaanwijzing.



Geïntegreerde bediening van handsfree telefoon

Gebruik de bedieningen van het stuur **3** voor de auto's die hiermee uitgerust zijn.



Gebruik van de telefoon

Houd u altijd aan de wettelijke voorschriften met betrekking tot het gebruik van dit apparaat.



MULTIMEDIA-UITRUSTING (2/2)

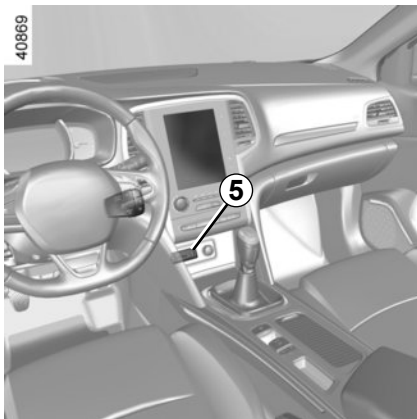

Multimedia-aansluitingen 5

U kunt de USB-aansluitingen of de SD-kaartlezer gebruiken om toegang te krijgen tot de multimedia-inhoud van uw accessoires en uw systeem bij te werken (raadpleeg de gebruiksaanwijzing van de uitrusting).

De verschillende bronnen kunnen worden geselecteerd op het multimediascherm en via de bediening onder het stuur.

Met de USB-aansluitingen kunnen eveneens door de technische dienst van het merk goedgekeurde accessoires met een maximumvermogen van 12 watt (spanning: 5 V) worden opgeladen.

Met de JACK-aansluiting kunt u naar audio luisteren met behulp van een aux-kabel.



Sluit alleen accessoires aan met een vermogen van maximaal 12 watt.

Risico op brand.

Hoofdstuk 4: Onderhoud

Motorkap	4.2
Oliepeil van de motor: algemeen	4.4
Oliepeil van de motor: (bij)vullen	4.5
Motorolie verversen	4.8
Peilen:	4.9
koelvloeistof	4.9
remvloeistof	4.10
ruitensproeierreservoir	4.11
Filters	4.11
Accu	4.12
Bandenspanning	4.14
Onderhoud van de carrosserie	4.16
Onderhoud van de bekleding	4.19

MOTORKAP (1/2)

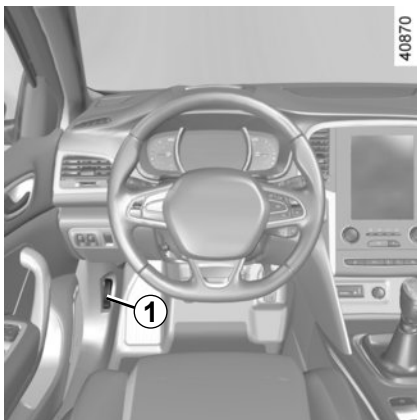

Om deze te openen trekt u aan de handgreep **1**, links van het dashboard.

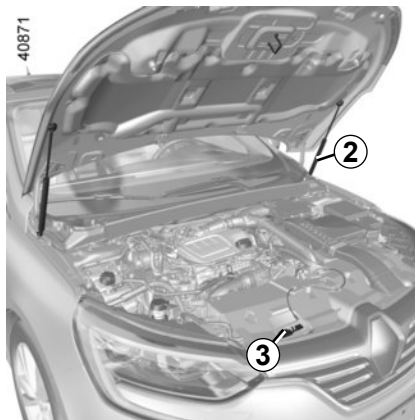

Veiligheidshaak van de motorkap

Om deze te ontgrendelen, duwt u tegen het lipje **3** en tilt u tegelijkertijd de motorkap op.

Motorkap openen

Zet de motorkap met de hand omhoog, deze wordt ondersteund met behulp van twee gasveren **2**.



Voordat er in de motorruimte werkzaamheden kunnen worden uitgevoerd, moet u absoluut het contact afzetten (raadpleeg de paragraaf "Starten, stoppen van de motor" in hoofdstuk 2).



Druk niet op de motorkap: risico van ongewenst sluiten van de motorkap.



Controleer bij werkzaamheden onder de motorkap of de schakelaar van de ruitenwisser in de stand uit staat.

Verwondingsgevaar



Let op bij werkzaamheden dicht bij de motor, deze kan nog warm zijn. Bovendien kan de ventilatormotor onverwacht gaan draaien. Het waarschu-

wingslampje  in de motorruimte herinnert u hieraan.

Verwondingsgevaar

MOTORKAP (2/2)

Sluiten van de motorkap

Controleer of er geen gereedschap of andere voorwerpen in de motorruimte zijn achtergebleven.

Om de motorkap te sluiten, pakt u het midden van de motorkap en laat u deze van 30 cm hoogte dichtvallen. Hij vergrendelt door zijn gewicht.



Controleer na werkzaamheden in de motorruimte of er niets is vergeten (lappen, gereedschap, enz.).

Deze kunnen de motor beschadigen of brand veroorzaken.



Controleer de vergrendeling van de kap.

Controleer of niets de vergrendeling belemmert (steentje, doek, enz.).



Bij een botsing, zelfs een lichte, tegen de grille of de motorkap, moet u zo snel mogelijk het vergrendelingssysteem van de motorkap laten controleren door een merkdealer.

OLIEPEIL VAN DE MOTOR: algemeen

Iedere motor verbruikt wat olie voor het smeren en koelen van de bewegende delen in de motor. Het is daarom normaal dat u tussen twee onderhoudsbeurten olie moet bijvullen.

Indien u na de inrijperiode echter meer dan 0,5 liter olie per 1000 km moet bijvullen, dient u dit aan een merkdealer te melden.

Controleer het oliepeil regelmatig en in ieder geval voor elke grote reis: vul indien nodig tijdig olie bij om ernstige schade aan de motor te voorkomen.

Aflezen van het oliepeil

De auto moet horizontaal staan en de motor mag geruime tijd niet hebben gedraaid.

Voor het exacte oliepeil en het controleren of het maximum peil niet overschreden is (risico van beschadiging van de motor), moet u de peilstaaf gebruiken. Raadpleeg de volgende bladzijden.

Het display van het instrumentenpaneel waarschuwt uitsluitend als het oliepeil minimaal is.

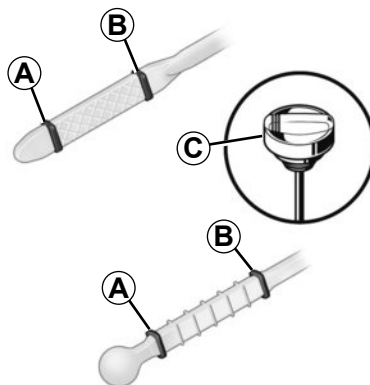

- haal de peilstaaf eruit en veeg hem af met een droge en niet pluizende doek;
- steek de peilstaaf weer zo diep mogelijk in zijn houder, (als de motor een “peildop” C heeft, draait u deze geheel vast);
- haal de peilstaaf weer uit de motor;
- lees het peil af: dit mag nooit lager zijn dan het “minimumpeil” A en nooit hoger zijn dan het “maximumpeil” B.

Als u het peil heeft gelezen, moet u de peilstaaf tegen de aanslag terugplaatsen of de peildop geheel vastdraaien.



Voordat er in de motorruimte werkzaamheden kunnen worden uitgevoerd, moet u absoluut het contact afzetten (raadpleeg de paragraaf “Starten, stoppen van de motor” in hoofdstuk 2).



Motorolie bijvullen

Gebruik een trechter of bescherm het gedeelte rond te vulopening om te voorkomen dat er motorolie op een warm gedeelte van de motorruimte of een gevoelig onderdeel (d.z.w. elektrische onderdelen) terecht komt. **Risico van brand.**



Overschrijding van het maximumpeil van de motorolie

Het maximumpeil B mag nooit worden overschreden: hierdoor bestaat het gevaar dat de motor en katalysator beschadigd worden.

Als het peil boven het maximum is, **start de motor dan niet** en roep de hulp in van een merkdealer.

OLIEPEIL VAN DE MOTOR: (bij)vullen (1/4)

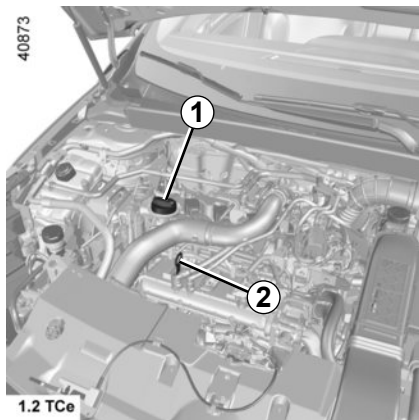

(Bij)vullen

De auto moet horizontaal staan en de motor moet koud zijn (bijvoorbeeld voordat u 's morgens wegrijdt).



Voordat u in de motorruimte werkzaamheden kunt uitvoeren, moet u absoluut het contact uitzetten (zie "De motor starten en stoppen" in hoofdstuk 2).

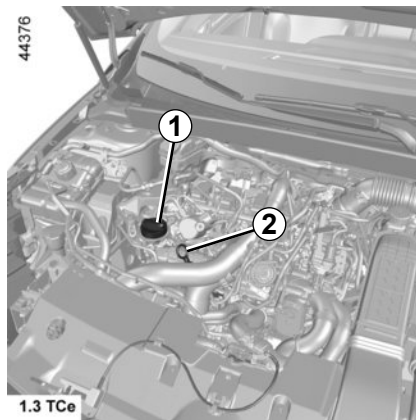

- Draai de dop **1** los;
- vul bij (in de regel ligt de hoeveelheid tussen de aflezingen "**mini**" en "**maxi**" op de peilstok **2** tussen 1,5 en 2 liter, afhankelijk van de motor);
- wacht 20 minuten om de olie naar beneden te laten zakken in de motor;
- controleer het peil met de peilstaaf **2** zoals hiervoor is beschreven.

Als u het peil heeft gelezen, moet u de peilstaaf tegen de aanslag terugplaatsen of de peildop geheel vastdraaien.

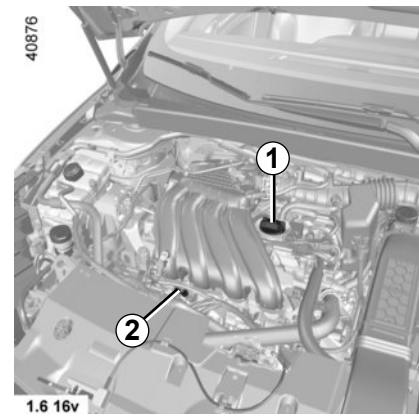

Motorolie bijvullen

Gebruik een trechter of bescherm het gedeelte rond te vulopening om te voorkomen dat er motorolie op een warm gedeelte van de motorruimte of een gevoelig onderdeel (d.z.w. elektrische onderdelen) terecht komt.

Risico van brand.

Vul nooit bij tot boven het peil "**maxi**" en vergeet niet de dop **1** en de peilstaaf **2** weer terug te plaatsen.

OLIEPEIL VAN DE MOTOR: (bij)vullen (2/4)

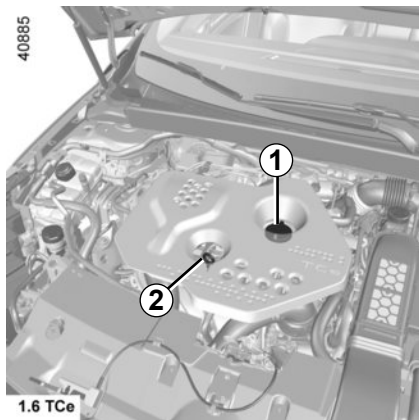

(Bij)vullen

De auto moet horizontaal staan en de motor moet koud zijn (bijvoorbeeld voordat u 's morgens wegrijdt).



Voordat u in de motorruimte werkzaamheden kunt uitvoeren, moet u absoluut het contact uitzetten (zie "De motor starten en stoppen" in hoofdstuk 2).

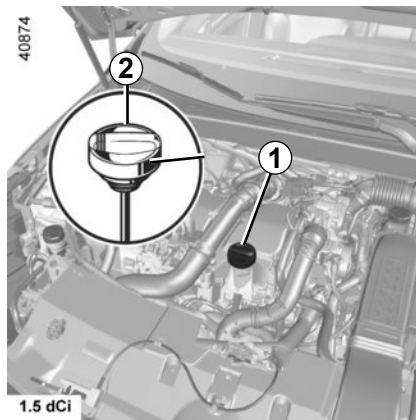

- Draai de dop **1** los;
- vul bij (in de regel ligt de hoeveelheid tussen de aflezingen "**mini**" en "**maxi**" op de peilstok **2** tussen 1,5 en 2 liter, afhankelijk van de motor);
- wacht 20 minuten om de olie naar beneden te laten zakken in de motor;
- controleer het peil met de peilstaaf **2** zoals hiervoor is beschreven.

Als u het peil heeft gelezen, moet u de peilstaaf tegen de aanslag terugplaatsen of de peildop geheel vastdraaien.

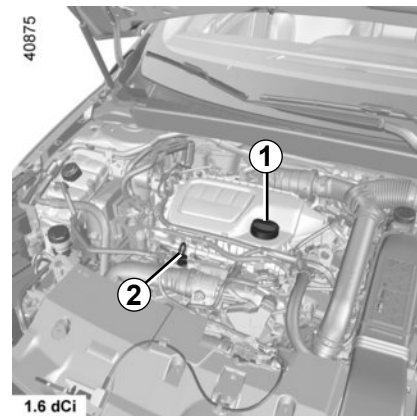

Motorolie bijvullen

Gebruik een trechter of bescherm het gedeelte rond te vulopening om te voorkomen dat er motorolie op een warm gedeelte van de motorruimte of een gevoelig onderdeel (d.z.w. elektrische onderdelen) terecht komt.

Risico van brand.

Vul nooit bij tot boven het peil "**maxi**" en vergeet niet de dop **1** en de peilstaaf **2** weer terug te plaatsen.

OLIEPEIL VAN DE MOTOR: (bij)vullen (3/4)

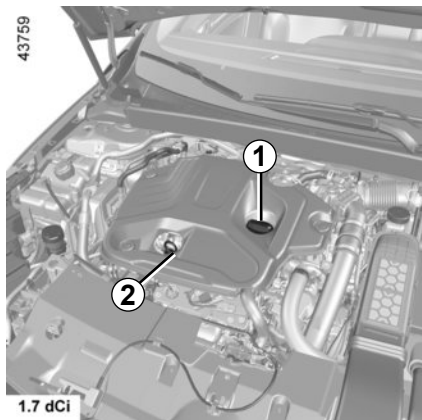

(Bij)vullen

De auto moet horizontaal staan en de motor moet koud zijn (bijvoorbeeld voordat u 's morgens wegrijdt).



Voordat u in de motorruimte werkzaamheden kunt uitvoeren, moet u absoluut het contact uitzetten (zie "De motor starten en stoppen" in hoofdstuk 2).

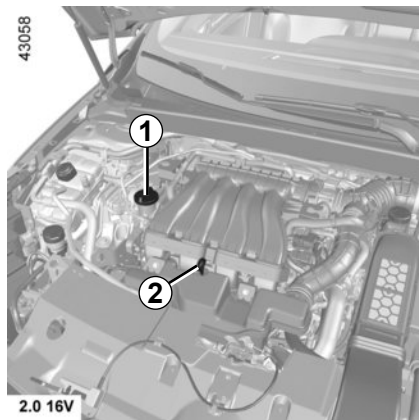

- Draai de dop **1** los;
- vul bij (in de regel ligt de hoeveelheid tussen de aflezingen "**mini**" en "**maxi**" op de peilstok **2** tussen 1,5 en 2 liter, afhankelijk van de motor);
- wacht 20 minuten om de olie naar beneden te laten zakken in de motor;
- controleer het peil met de peilstaaf **2** zoals hiervoor is beschreven.

Als u het peil heeft gelezen, moet u de peilstaaf tegen de aanslag terugplaatsen of de peildop geheel vastdraaien.



Motorolie bijvullen

Gebruik een trechter of bescherm het gedeelte rond te vulopening om te voorkomen dat er motorolie op een warm gedeelte van de motorruimte of een gevoelig onderdeel (d.z.w. elektrische onderdelen) terecht komt.

Risico van brand.

Vul nooit bij tot boven het peil "**maxi**" en vergeet niet de dop **1** en de peilstaaf **2** weer terug te plaatsen.

OLIEPEIL VAN DE MOTOR: (bij)vullen (4/4)/OLIE VERVERSEN

Olie verversen

Interval: raadpleeg het onderhoudsdocument van uw auto.

Inhoud bij verversen

Raadpleeg het onderhoudsdocument van uw auto of neem contact op met een merkdealer.

Controleer het motoroliepeil altijd met behulp van de peilstaaf zoals hiervoor is uitgelegd (het mag nooit lager dan het minimumpeil of hoger dan het maximumpeil van de peilstaaf zijn).



Overschrijding van het maximumpeil van de motorolie

Het maximumpeil mag nooit worden overschreden: hierdoor bestaat het gevaar dat de motor en katalysator beschadigd worden.

Als het peil boven het maximum is, **start de motor dan niet** en roep de hulp in van een merkdealer.

Soort motorolie

Raadpleeg het onderhoudsdocument van uw auto.

Als het peil abnormaal of herhaaldelijk daalt, moet u een merkdealer raadplegen.



Controleer bij werkzaamheden onder de motorkap of de schakelaar van de ruitenwisser in de stand uit staat.

Verwondingsgevaar.



Let op bij werkzaamheden dicht bij de motor, deze kan nog warm zijn. Bovendien kan de ventilatormotor onverwacht gaan draaien. Het waarschu-

wingslampje  in de motorruimte herinnert u hieraan.

Verwondingsgevaar.



Bijvullen: let op dat er geen olie wordt gemorst op onderdelen van de motor of de uitlaat. Hierdoor kan brand ontstaan.

Ook moet de vuldop goed zijn vastgezet om te voorkomen dat hij lostrilt waardoor er olie uit de motor kan spatten met hetzelfde brandgevaar als deze olie op hete delen van de motor of de uitlaat terecht komt.



Laat de motor nooit in een afgesloten ruimte draaien: uitlaatgassen zijn giftig.



Olie aftappen: let op bij het aftappen van hete olie dat u zich er niet aan brandt.

40883

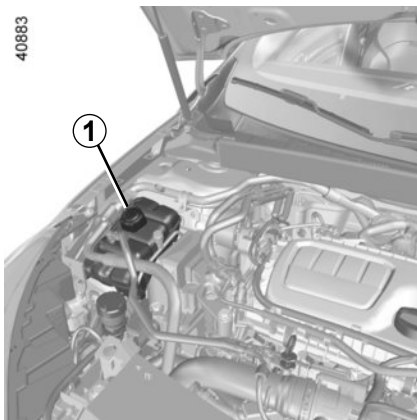

Koelvloeistof

Bij stilstaande motor en op een horizontale ondergrond, moet het peil **bij koude motor** liggen tussen de merktekens "MINI" en "MAXI" aangegeven op het koelvloeistofreservoir **1**.

Vul **bij koude motor** bij, voordat het peil beneden het "MINI"-merkteken is gedaald.

Regelmatige controle van het peil

Controleer regelmatig het peil van de koelvloeistof (de motor kan ernstig beschadigen door een gebrek aan koelvloeistof).

Vul uitsluitend bij met door onze technische dienst goedgekeurde producten die zorgen voor een bescherming van het koelsysteem:

- een bescherming tegen bevriezen;
- bescherming tegen corrosie van het koelcircuit.

Als het peil abnormaal of herhaaldelijk daalt, moet u een merkdealer raadplegen



Zolang de motor warm is, mogen er geen werkzaamheden aan de motor en het koelsysteem worden uitgevoerd.

Risico van brandwonden.

Interval voor het vervangen

Raadpleeg het onderhoudsdocument van uw auto.



Let op bij werkzaamheden dicht bij de motor, deze kan nog warm zijn. Bovendien kan de ventilatormotor onverwacht gaan draaien. Het waarschu-

wingslampje  in de motorruimte herinnert u hieraan.

Verwondingsgevaar



Voordat u in de motorruimte werkzaamheden kunt uitvoeren, moet u absoluut het contact uitzetten (zie "De motor starten en stoppen" in hoofdstuk 2).

PEILEN (2/3)

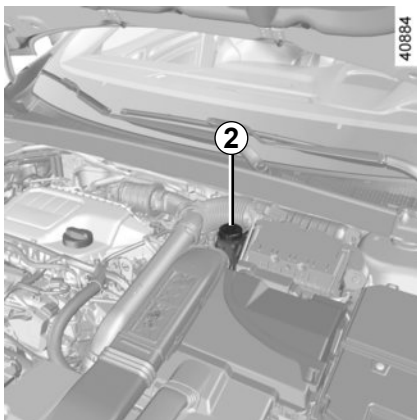

Remvloeistofpeil

Controleer regelmatig het peil van de remvloeistof en zeker als u bij het remmen een verschil, hoe gering ook, opmerkt.

Controle van het peil moet bij stilstaande motor en op horizontale ondergrond plaatsvinden.

Peil 2

Het is normaal dat het remvloeistofpeil daalt met het slijten van de remblokken, maar het mag nooit beneden het “MINI”-merkteken komen.

Als u zelf de slijtage van de schijven en trommels wilt controleren, dan kunt u bij de merkdealer of op de web-site van de constructeur een document verkrijgen met een controlemethode.

Als het peil abnormaal of herhaaldelijk daalt, moet u een merkdealer raadplegen



Let op bij werkzaamheden dicht bij de motor, deze kan nog warm zijn. Bovendien kan de ventilateurmotor onverwacht gaan draaien. Het waarschuwingslampje  in de motorruimte herinnert u hieraan.

Verwondingsgevaar

Vullen

Na werkzaamheden aan het hydraulische circuit moet de remvloeistof worden vervangen door een deskundige.

Gebruik hiervoor uitsluitend door onze technische dienst goedgekeurde remvloeistof uit een verzegelde verpakking.

Interval voor het vervangen

Raadpleeg het onderhoudsdocument van uw auto.



Voordat u in de motorruimte werkzaamheden kunt uitvoeren, moet u absoluut het contact uitzetten (zie “De motor starten en stoppen” in hoofdstuk 2).

PEILEN (3/3)/FILTERS

40882

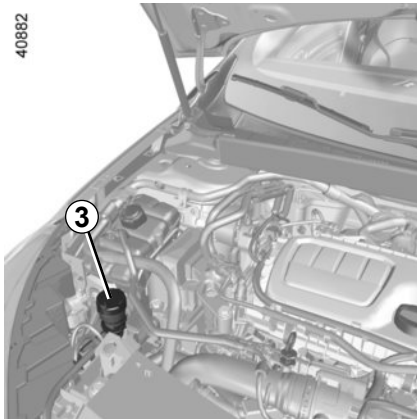

ruitensproeierreservoir

Vullen

Open, bij stilstaande motor, de dop 3, vul bij totdat u de vloeistof ziet, sluit de dop weer.

NB: controleer regelmatig het peil van het reservoir door vloeistof bij te vullen voordat u een route aanvat.

Vloeistof

Product voor ruitensproeiers. Gebruik 's winters een antivriesmiddel. Gebruik producten die erkend zijn door een merkdealer.

Opmerking: gebruik geen zuiver water (risico op beschadiging van de aanzuigpomp, kalkafzetting op de pomp en de sproeiers).

Sproeiers

Raadpleeg een merkdealer om de sproeiers van de voorruit in de juiste stand te richten.

Filters

Het vervangen van de filters (luchtfilter, interieurfilter, brandstoffilter) maakt deel uit van het onderhoudsprogramma van uw auto.

Interval voor het vervangen van de filters: raadpleeg het onderhoudsdocument van uw auto.

ACCU (1/2)

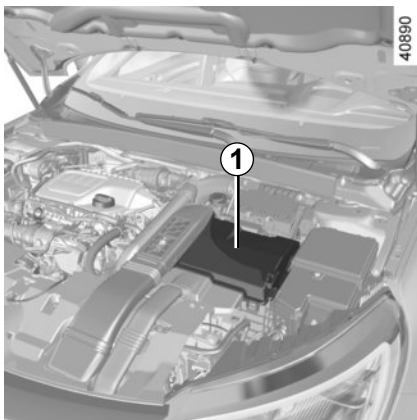

De accu **1** is onderhoudsvrij. **U mag de accu niet openen of er vloeistof aan toevoegen.**



De accu bevat zwavelzuur. Vermijd daarom contact met de ogen, de huid of kleding. Bij onverhoopt contact spoelen met veel water. Indien nodig een arts raadplegen.

Houd open vuur, gloeiende voorwerpen en vonken verwijderd van de accu: explosiegevaar.

Afhankelijk van de auto, controleert een systeem continu de capaciteit van de accu. Als deze afneemt, verschijnt de boodschap “Accu zwak start de motor” op het instrumentenpaneel. Start in dat geval de motor weer. De boodschap verdwijnt.

De capaciteit van uw accu kan verminderen, vooral als u uw auto gebruikt:

- voor korte ritten;
- in stadsverkeer;
- als de temperatuur daalt;
- bij langdurig gebruik van stroomverbruikers (radio enz.) bij stilstaande auto.



Voordat u in de motorruimte werkzaamheden kunt uitvoeren, moet u absoluut het contact uitzetten (zie “De motor starten en stoppen” in hoofdstuk 2).



Let op bij werkzaamheden dicht bij de motor, deze kan nog warm zijn. Bovendien kan de ventilatormotor onverwacht gaan draaien. Het waarschu-

wingslampje  in de motorruimte herinnert u hieraan.

Verwondingsgevaar

ACCU (2/2)

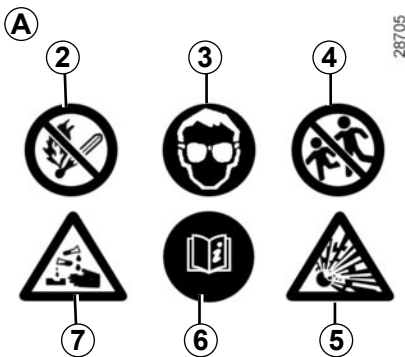

Sticker A

Houd u aan de indicaties op de accu:

- 2 Open vuur en roken verboden;
- 3 oogbescherming verplicht;
- 4 op afstand van kinderen houden;
- 5 explosieve stoffen;
- 6 raadpleeg het instructieboekje;
- 7 corrosieve stoffen.

Vervangen van de accu

Omdat dit een ingewikkelde ingreep is, adviseren wij dit over te laten aan uw merkdealer.



Omdat de accu van een **speciaal type** is, moet u deze vervangen door een gelijkwaardige accu. Raadpleeg een merkdealer.

BANDENSPIJNINGEN (1/2)

40889



Sticker A

Open het bestuurdersportier om het te lezen. De bandenspanning dient bij koude banden te worden gecontroleerd.

Indien u de bandenspanning niet bij **koude** banden kunt controleren, moet u de opgegeven waarden met **0,2 tot 0,3 bar (3 PSI)** verhogen. **Verlaag nooit de spanning van een warme band.**

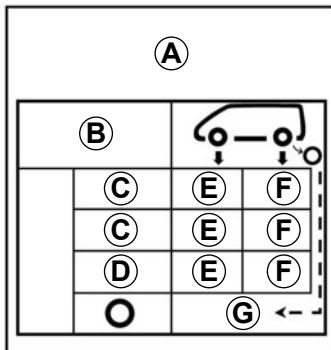

B: bandenmaat van uw auto.

C: voorziene rijsnelheid.

D: aanbevolen bandenspanning voor een optimaal brandstofverbruik.

NB: het rijcomfort kan hierdoor minder zijn.

E: bandenspanning voor.

F: bandenspanning achter.

G: bandenspanning van het reservewiel.

Auto met een controlesysteem voor bandenspanning

In geval van te lage bandenspanning (leke band, te lage bandenspanning enz.) gaat

het controlelampje  op het instrumentenpaneel branden. Raadpleeg de paragraaf «Controlesysteem bandenspanning» in hoofdstuk 2.



Auto's gebruikt bij maximale belasting (maximum toegelaten totaal massa) en met een aanhangwagen.

De maximumsnelheid is **100 km/uur** en de bandenspanning moet worden verhoogd met **0,2 bar**.

Raadpleeg de paragraaf "Massa's" in hoofdstuk 6.

Kans op klapband.

BANDENSPIJNINGEN (2/2)

Veiligheid van de banden en monteren van sneeuwkettingen: Raadpleeg de paragraaf "Banden" in hoofdstuk 5 voor het onderhoud en de mogelijkheid voor het gebruik van sneeuwkettingen (afhankelijk van de uitvoering).



Voor uw veiligheid en voor de naleving van de geldende wetgeving.

Als de banden moeten worden vervangen, dan mag dit alleen gebeuren met even grote banden van hetzelfde merk, hetzelfde type en dezelfde structuur op eenzelfde profiel.

Deze moeten: ten minste hetzelfde laadvermogen en dezelfde maximumsnelheid als de oorspronkelijke banden hebben, ofwel voldoen aan de door de merkdealer gestelde eisen.

Indien u deze instructies niet respecteert, kunt u uw veiligheid in gevaar brengen en is uw auto mogelijk niet conform de voorschriften.

Risico op verlies van de controle over de auto.

ONDERHOUD VAN DE CARROSSERIE (1/3)

Een goed onderhouden auto gaat langer mee. Daarom wordt aangeraden de buitenkant van de auto regelmatig te onderhouden.

Uw auto is op doelmatige wijze tegen roestvorming beschermd. Toch staat hij bloot aan de invloed van verschillende parameters.

Agressieve stoffen in de lucht

- luchtverontreiniging in steden en in industriegebieden;
- zilte lucht langs de kust, vooral bij warm weer;
- wisselende klimaatinvloeden en veranderingen in de vochtigheidsgraad (wegen-zout in de winter, water waarmee de weg wordt schoongespoeld enz.).

Kleine beschadigingen in het dagelijks gebruik

Schurende stoffen

Stof in de lucht, zand, modder, opspattende steentjes, enz.

Er zijn een aantal maatregelen nodig om de hierboven genoemde gevaren te bestrijden.

Wat u moet doen

Was uw auto regelmatig, **met de motor uit**, met door onze technische diensten geselecteerde shampoos (nooit met schuurmiddelen). Spuit vooraf rijkelijk met een waterstraal het volgende af:

- de aanslag door luchtverontreiniging, bloeiende bomen (linden bijvoorbeeld);
- modder uit de wielkuipen en onder de bodemplaat die anders lange tijd het vocht kunnen vasthouden;
- de **uitwerpselen van vogels**, die een chemische reactie met de lak veroorzaken waardoor **deze snel kan ontkleuren en zelfs kan loslaten**;
Deze vlekken **moet** u direct wegwassen, want zij kunnen later niet meer door poetsen worden verwijderd;
- zout, dat vooral in de wielkuipen en onder de bodemplaat achterblijft na te hebben gereden op wegen waar gestrooid is.

Ontdoe de auto regelmatig van plantenresten (hars, bladeren enz.).

Houd rekening met lokale voorschriften inzake het wassen van een auto (bv. niet op de openbare weg).

Houd bij het rijden op pas geasfalteerde wegen afstand van de andere auto's om beschadiging van lak en ruiten door opspattend grind te voorkomen.

Kleine beschadigingen van de lak moet u snel herstellen of laten herstellen zodat roest ook daar geen kans krijgt.

Laat uw merkdealer regelmatig de carrosserie inspecteren als de auto een plaatwerkgarantie heeft. Raadpleeg het onderhoudsdocument.

Bewegende delen of mechanische organen moeten na reiniging altijd met een door onze technische dienst goedgekeurd product opnieuw worden beschermd.

Bij de merkdealer vindt u een uitgebreid gamma speciale onderhoudsproducten.

ONDERHOUD VAN DE CARROSSERIE (2/3)

Wat u niet moet doen

De auto wassen in felle zon of als het vriest.

Vuil of insectenresten wegkrabben, zonder ze eerst met water los te weken.

De auto verwaarlozen zodat vuil zich kan ophopen.

Kleine beschadigingen niet (laten) bijwerken.

Vlekken of aanslag verwijderen met oplosmiddelen die niet door onze technische diensten zijn geselecteerd. De lak kan hierdoor worden aangetast.

Vaak door sneeuw en modder rijden zonder de auto te wassen, met name de wielkappen en de bodemplaat.



Ontvetten of reinigen met behulp van een hogedrukreiniger of sproei-producten die niet door onze technische dienst zijn goedgekeurd.

- mechanische delen (bijv. de motorruimte);
- onderkant carrosserie;
- scharnierende delen (bijv. aan de portieren);
- gelakte plastic delen aan de buitenkant (bijv. bumpers).

Hierdoor kunnen oxidatie of storingen ontstaan.

ONDERHOUD VAN DE CARROSSERIE (3/3)

Bijzonderheid van auto's met matte lak

Voor dit type lak moeten bepaalde voorzorgsmaatregelen worden genomen.

Wat u moet doen

De auto overvloedig met de hand met water wassen en daarbij een zachte doek, spons, enz. gebruiken.

Wat u niet moet doen

Producten op basis van was gebruiken (opwrijven).

Te hard wrijven.

De auto wassen in een wasstraat.

Stickers op de lak plakken (risico op achterblijvende resten).



De auto reinigen met een hogedrukreiniger.

Rijden door een wasstraat

Zet de schakelaar van de ruitenwissers in de stand Uit (raadpleeg hiervoor de paragraaf "ruitensproeier voor" in hoofdstuk 1). Controleer de bevestiging van de uitrusting aan de buitenkant, extra lampen, spiegels en zet de ruitenwischerbladen vast met tape.

Verwijder de spriet van de radioantenne indien uw auto hiermee is uitgerust.

Denk eraan na het wassen het tape te verwijderen en de antenne terug te plaatsen.

Reinigen van de koplampen, de opname-elementen en de camera's

Veeg deze schoon met een zachte doek of poetskatoen.

Als dit onvoldoende is, bevochtig deze dan met wat zeepsop en veeg deze af met een zachte doek of poetskatoen.

Veeg de ruit tenslotte voorzichtig af met een droge zachte doek.

Gebruik geen reinigingsmiddelen met alcohol of gereedschap zoals een ijskrabber.

ONDERHOUD VAN DE BINNENBEKLEDING (1/2)

Een goed onderhouden auto gaat langer mee. Daarom wordt aangeraden de binnenkant van de auto regelmatig te onderhouden.

Een vlek moet altijd snel behandeld worden.

Reinig de bekleding (ongeacht het soort vlek) met koud of **lauwwarm zeepsop op basis van natuurlijke zeep**.

Gebruik geen detergenten (afwasmiddel, producten in poedervorm, producten op alcoholbasis enz.).

Gebruik een zachte doek.

Spoel en absorbeer het overschot.

Ruiten van instrumenten

(bv. van het dashboard, het klokje, de buinthermometer, het radiopaneel ...)

Veeg deze schoon met een zachte doek of poetskatoen.

Als dat onvoldoende is, gebruik dan een in zeepsop gedrenkte doek (of poetskatoen) en veeg de ruit voorzichtig na met een andere vochtige doek of poetskatoen.

Veeg de ruit tenslotte **voorzichtig** af met een droge zachte doek.

Gebruik geen producten met alcohol en/of spuit vloeistoffen in dit gebied.

Autogordels

Deze moeten goed schoon worden gehouden.

Gebruik producten die door de merkdealer worden geleverd of lauw zeepsop en een spons; veeg de gordels met een doek droog.

Gebruik geen wasmiddelen of kleurstoffen omdat deze de gordels kunnen aantasten.

Textiel (stoelen, deurbekleding ...)

Stofzuig het textiel **regelmatig**.

Vloeistofvlekken

Gebruik zeepsop.

Absorbeer de vlek of duw er lichtjes op (nooit wrijven) met een zachte doek. Spoel daarna het restant af en absorbeer dit.

Vlekken van vaste of halfvaste substanties

Verwijder restanten van vaste of halfvaste substanties **onmiddellijk** met behulp van een spatel (ga daarbij vanaf de randen naar het midden van de vlek om te voorkomen dat deze wordt uitgesmeerd).

Reinig zoals aangegeven voor vloeistofvlekken.

Snoep en kauwgom verwijderen

Leg een ijsblokje op de vlek om deze te laten uitharden en ga daarna te werk zoals aangegeven voor vaste vlekken.

Raadpleeg de merkdealer voor advies over het onderhoud van het interieur en/of bij een onbevredigend resultaat.

ONDERHOUD VAN DE BINNENBEKLEDING (2/2)

Verwijderen/terugplaatsen van oorspronkelijk in de auto aangebrachte afneembare uitrusting

Als u afneembare uitrusting moet verwijderen om het interieur schoon te maken (bijvoorbeeld matten), moet u altijd zorgen dat u ze correct en aan de goede kant terugplaatst (de bestuursmat moet aan de kant van de bestuurder worden teruggeplaatst) en vastzet met de elementen die bij de uitrusting zijn geleverd (de bestuurdersmat bijvoorbeeld, moet altijd worden vastgezet met behulp van de voorgeïnstalleerde bevestigingselementen).

Controleer altijd, terwijl de auto nog stilstaat, of niets de besturing hindert (obstakel onder de pedalen, een hak die achter de mat blijft hangen, enzovoort).

Wat u niet moet doen

Plaats geen voorwerpen zoals deodorant, parfum, enz. bij de ventilatioosters; deze kunnen de bekleding van het dashboard aantasten.



Gebruik van een hogedrukreiniger of sproeiproducten in het interieur van de auto:

als geen bijzondere voorzorgsmaatregelen worden genomen, bestaat het gevaar dat elektrische en elektronische componenten in de auto defect raken.

Hoofdstuk 5: Praktische tips

Lekke band/reservewiel	5.2
Pompset voor de banden	5.5
De gereedschappen	5.8
Sierkap	5.10
Verwisselen van een wiel	5.11
Banden (veiligheid, wielen, wintergebruik)	5.13
Koplampen (vervangen van een lamp)	5.16
Achterlichten en markeringslichten (lampen vervangen)	5.18
Binnenverlichting: lampen vervangen	5.27
Zekeringen	5.30
Accu	5.32
RENAULT card: batterij	5.34
FM-afstandsbediening: batterijtjes	5.36
Toebehoren	5.38
Ruitenwisser (vervangen van een ruitenwisserblad)	5.39
Slepen: pech	5.41
Storingen	5.43

LEKKE BAND, RESERVEWIEL (1/3)

In geval van een lekke band

Afhankelijk van de auto, beschikt u over een oppompset voor de banden of een reservewiel (raadpleeg de volgende bladzijdes).

Bijzonderheid

Het controlesysteem van de bandenspanning controleert niet de spanning van de reserveband (het door het reservewiel vervangen wiel verdwijnt van het display op het instrumentenpaneel).

Raadpleeg de paragraaf "Controlesysteem bandenspanning" in hoofdstuk 2.



Als u de auto heeft stilgezet in de berm van de weg, moet u de andere weggebruikers waarschuwen door middel van de gevarendriehoek of op een andere, in het land waar u bent, voorgeschreven manier.



Laat het reservewiel regelmatig door uw dealer controleren. Na verloop van tijd kan het door veroudering onbruikbaar worden.

Auto's met een reservewiel dat kleiner is dan de andere vier wielen:

- Monteer nooit meer dan één reservewiel op een auto.
- Doordat het reservewiel een kleinere diameter heeft dan het oorspronkelijke wiel, is de bodemhoogte van de auto kleiner geworden.
- Vervang zo snel mogelijk het reservewiel door een wiel van dezelfde maat als het originele wiel.
- Bij tijdelijke gebruik van dit reservewiel, mag de rijsnelheid niet hoger zijn dan de snelheid die op de sticker op het wiel aangegeven staat.
- De montage van dit wiel kan het rijgedrag van uw auto veranderen. Voorkom snel optrekken en krachtig remmen en verminder uw snelheid in bochten.
- Als u sneeuwkettingen moet gebruiken, monteer dan het reservewiel op de achteras en controleer de bandenspanning.

LEKKE BAND, RESERVEWIEL (2/3)

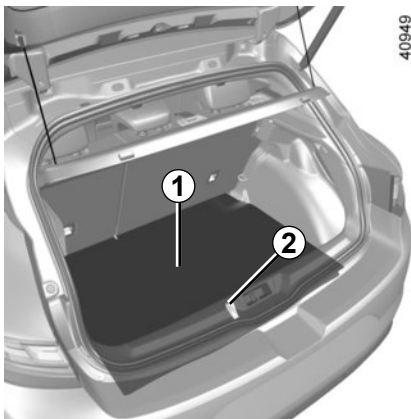

Reservewiel 3

Dit bevindt zich in de bagageruimte.

Verwijder de subwoofer 7, plaats deze terug en sluit deze weer aan in dezelfde stand. Wees voorzichtig. Zo niet dan kunt u de goede werking van de subwoofer verstoren.

Het is niet raadzaam om de subwoofer te vervangen en aan te sluiten in het geval van een lekke band; dit kan leiden tot schade aan de subwoofer.

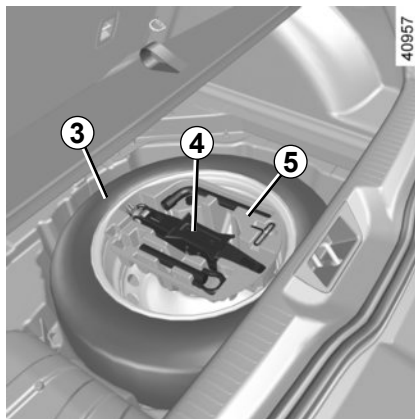

Auto niet uitgerust met een subwoofer

Om erbij te kunnen komen:

- open de bagageruimte
- Til de mat van de bagageruimte 1 op met behulp van het lipje 2 (of de handgreep, afhankelijk van de auto).
- Draai de centrale bevestiging 6 los, u vindt deze onder de krik 4.
- Verwijder de gereedschapsset 5.
- verwijdt u het reservewiel.

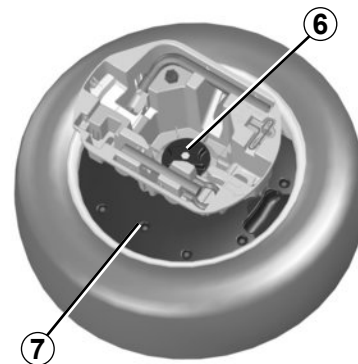

Auto uitgerust met een subwoofer

Om erbij te kunnen komen:

- open de bagageruimte
- Til de mat van de bagageruimte 1 op met behulp van het lipje 2 (of de handgreep, afhankelijk van de auto).
- Draai de centrale bevestiging 6 los, u vindt deze onder de krik 4.
- Verwijder de gereedschapsset 5.
- Ontkoppel de stroomkabel van de subwoofer 7;
- verwijder de subwoofer.
- verwijdt u het reservewiel.

LEKKE BAND, RESERVEWIEL (3/3)

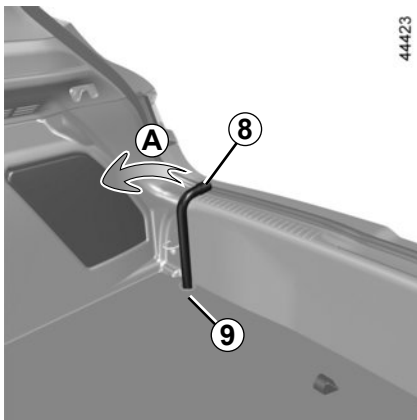

Reservewiel 11

Dit bevindt zich onder de auto.

Om erbij te kunnen komen:

- In de bagageruimte, til het deksel **9** van de mat van de bagageruimte op;
- Verwijder de dop.
- Gebruik uitsluitend de wielsleutel **8** (ander gereedschap kan het mechanisme beschadigen) om de moer voorzichtig linksom (beweging **A**) los te draaien; het wiel zakt tot op de grond.

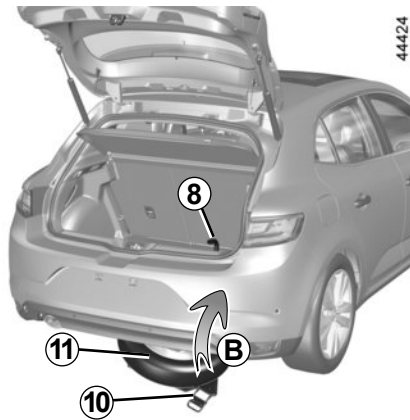

- Til, onder de auto, de handgreep **10** omhoog en duw er vervolgens tegen (beweging **B**) om de wielhouder te laten zakken tot op de grond.
- Trek het wiel **11** naar u toe; de plastic geleider onder het wiel helpt daarbij.
- Verwijder de plastic geleider van het wiel voordat u dit op de auto bevestigt.



Raak het uitlaatsysteem niet aan.

Risico van brandwonden.

De wielhouder terugplaatsen:

- Gebruik de wielsleutel **8** om de moer rechtsom volledig vast te schroeven (beweging **A** omgekeerd).
- Zorg ervoor dat de wielhouder goed geplaatst en vergrendeld is:
- Plaats de dop terug, en vervolgens de afdekkap **9**.

Opmerking: bij de 4-deurs uitvoering van de auto plaatst u de lekke band in de bagageruimte.



Controleer of de wieldrager altijd vergrendeld, met of zonder het reservewiel erin.

Kans op ongevallen.



Als het reservewiel zich onder de auto bevindt, moet u het reservewiel loshalen voordat u de auto omhoog zet.

Verwondingsgevaar

POMPSET VOOR DE BANDEN (1/3)

32788



De set repareert beschadigde banden waarvan het loopvlak **A** beschadigd is door een voorwerp van minder dan 4 millimeter. Hij repareert niet alle typen lekken, zoals sneden van meer dan 4 millimeter, sneden aan de zijkant **B** van de band, enz.

Controleer ook of de velg in goede staat is.

Verwijder niet het voorwerp dat de oorzaak is van de lekkage als dit nog in de band zit.



Gebruik de pompset niet als de band beschadigd is door het rijden met een lekke band.

Controleer dus zorgvuldig de zijkant van de banden voor het repareren.

Bovendien kan het rijden met zachte of zelfs platte (of lekke) banden de veiligheid in gevaar brengen en de band onbruikbaar maken.

Deze reparatie is tijdelijk

Een lekke band moet zo snel mogelijk worden gerepareerd en vóór terugplaatsing door een deskundige worden onderzocht.

Voor het vervangen van een band die met behulp van deze set gerepareerd is, moet u de specialist op de hoogte brengen.

Tijdens het rijden kan een trilling gevoeld worden door de aanwezigheid van het product in de band.



De set is uitsluitend bestemd en goedgekeurd voor het oppompen van banden van een auto die met deze set uitgerust is.

In geen geval mag de set gebruikt worden voor het oppompen van banden van een andere auto of enig ander oppompbaar voorwerp (zwemband, boot, enz.).

Voorkom dat de huid in contact komt met de vloeistof tijdens de reparatiehandelingen. Als toch druppeltjes ontsnappen, moet u deze overvloedig afspoelen.

Houd de reparatieset uit de buurt van kinderen.

Gooi het lege reservoir niet in de natuur. Lever het in bij uw merkdealer of bij een depot voor klein chemisch afval.

Het reservoir heeft een beperkte houdbaarheid die is aangegeven op zijn etiket. Controleer de houdbaarheidsdatum.

Ga bij een merkdealer langs om de pompslang en het reservoir met het reparatieproduct te laten vervangen.

POMPSET VOOR DE BANDEN (2/3)

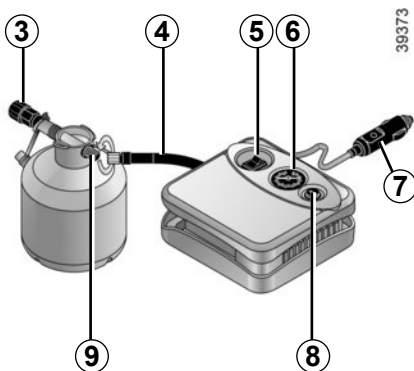

Gebruik bij een lekke band de set onder de mat of, afhankelijk van de auto, onder de vloer van de bagageruimte (Raadpleeg "Indeling bagageruimte" in hoofdstuk 3).

Draaiende motor, parkeerrem vastgezet,

- sluit de slang **4** van de compressor aan op de toevoer van de fles **9**;
- haal de dop van de pompaansluiting van de fles **3**;
- schroef het dopje van het ventiel van het betreffende wiel los en schroef de pompaansluiting van de fles **3** erop;
- koppel de accessoires los die eerder waren aangesloten op de accessoireaansluitingen van het voertuig;
- sluit de stekker **7** **beslist** aan op de accessoireaansluiting van uw auto;
- druk op de schakelaar **5** om de band op te pompen tot de voorgeschreven bandenspanning (raadpleeg de paragraaf "Bandenspanning" in hoofdstuk 4);
- na maximaal **15** minuten stopt u het pompen om de spanning af te lezen (op de manometer **6**).

NB: terwijl de fles leegloopt (ongeveer 30 seconden), geeft de manometer **6** kort een druk tot 6 bar aan, waarna de spanning weer daalt.

- Corrigeer de spanning: om deze te verhogen gaat u door met het oppompen met de set, om deze te verlagen drukt u op de knop **8**.



Als u de auto heeft stilgezet in de berm van de weg, moet u de andere weggebruikers waarschuwen door middel van de gevarendriehoek of op een andere, in het land waar u bent, voorgeschreven manier.



Voordat u de set gebruikt zet u de auto aan de kant van de weg, ver genoeg van het verkeer, schakelt u de alarmknipperlichten in, zet u de parkeerrem vast, laat u alle inzittenden uit de auto stappen en zorgt u dat deze zich op veilige afstand van het verkeer bevinden.

POMPSET VOOR DE BANDEN (3/3)

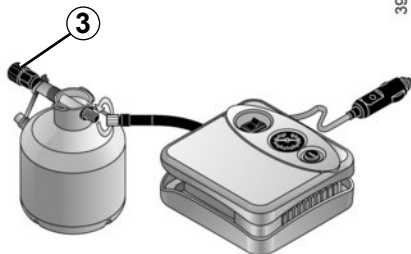

Als na 15 minuten de minimum spanning van de band van 1,8 bar nog niet is bereikt, dan is reparatie niet mogelijk. Ga niet rijden, maar neem contact op met een merkdealer.



Let op, als een ventieldopje ontbreekt of niet goed vastgezet is, kan er lucht uit de banden ontsnappen en de bandenspanning afnemen.

Zorg altijd dat de ventieldopjes gelijk zijn aan de originele en dat ze helemaal vastgezet zijn.

Als de band correct is opgepompt, verwijder u de set: schroef de pompaansluiting van de pompset 3 om spatten te voorkomen, en bewaar de fles in een plastic verpakking om te voorkomen dat het product gaat lekken.

- Plak het etiket met de rijvoorschriften (onderaan op de fles) op een voor de bestuurder zichtbare plaats op het dashboard.
- Berg de set op.
- Als de band na de eerste keer oppompen nog steeds lek is, moet er worden gereden om het gat te vullen.
- Rijd direct weg en rijd tussen de 20 en 60 km/u om het product gelijkmatig in de band te verdelen, en stop na 3 kilometer rijden om de spanning te controleren.
- Als de spanning hoger is dan 1,3 bar maar lager dan de voorgeschreven waarde, corrigeer deze dan (raadpleeg de sticker op de zijkant van het bestuurdersportier); als dit niet zo is, neem dan contact op met een merkdealer - reparatie is niet mogelijk.

Vorzorgsmaatregel bij het gebruik van de set

de set mag niet langer dan 15 minuten aangesloten gebruikt worden.



Laat geen voorwerpen bij de voeten van de bestuurder liggen. In geval van plotseling remmen zouden deze voorwerpen onder de pedalen terecht kunnen komen, waardoor de bestuurder deze niet meer goed zou kunnen bedienen.



Na een reparatie met behulp van de set, mag u niet meer dan 200 km rijden. Verminder bovendien uw snelheid en rijd in elk geval niet sneller dan 80 km/u. Het etiket dat u op een zichtbare plaats op het dashboard moet plakken, herinnert u hieraan. Afhankelijk van het land of de plaatselijke voorschriften, moet een met de pompset gerepareerde band worden vervangen.

GEREEDSCHAP (1/2)

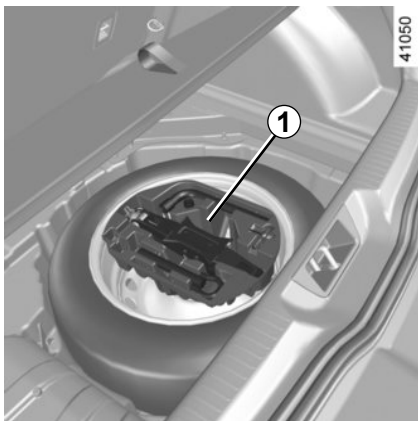

Gereedschapset (afhankelijk van de auto)

Afhankelijk van de auto tilt u voor toegang tot het gereedschap **1**, de mat van de bagageruimte en/of de losse bodemplaat op (zie "Opbergruimte/indeling van bagageruimte" in hoofdstuk 3).

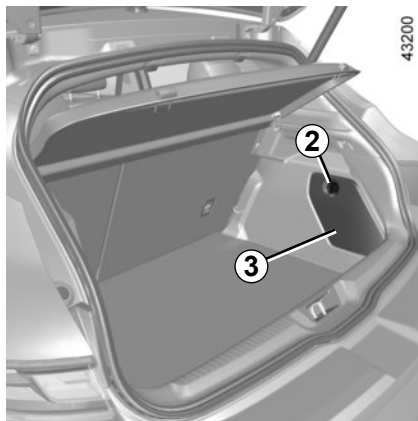

Gereedschapskoffer (afhankelijk van de auto)

Voor toegang tot het gereedschap ontgrendelt u de steun **2** door deze een kwartslag te draaien. Verwijder het klepje **3**.

De gereedschapskoffer is vastgezet met een band.

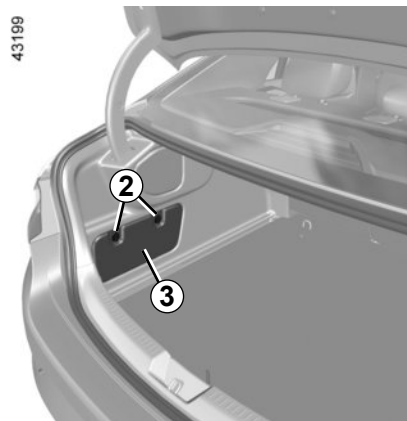
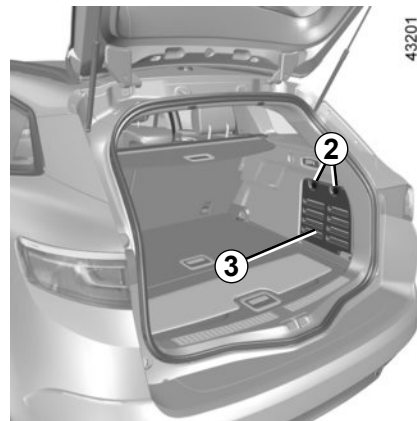

GEREEDSCHAP (2/2)

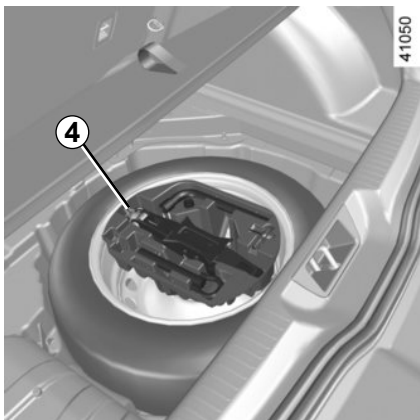

De aanwezigheid van gereedschap is afhankelijk van de auto.

Krik 5

Bij auto's met een gereedschapsset schuift u de klem **4** op de gereedschapsset naar de voorzijde van de auto. Verwijder de krik. Vouw de krik correct op voordat u deze weer in de houder plaatst (let op dat u de wielmoersleutel **6** goed terugplaatst).

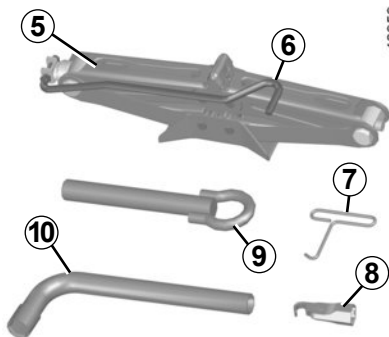

Wieldop gereedschap 7

Voor het verwijderen van de wieldoppen.

Boutgeleider 8

Hiermee kunnen wielbouten vast/los gezet worden voor auto's met aluminium velgen.

Sleepoog 9

Raadpleeg de paragraaf "Slepen" in hoofdstuk 5.

Wielmoersleutel 10

Hiermee draait u de wielbouten en het sleepoog **9** los en zet u deze weer vast.



Laat nooit gereedschap in de auto rondslingeren. Dit is gevaarlijk als u plotseling moet remmen. Plaats na gebruik de gereedschappen weer goed in hun steun en berg deze correct op in zijn houder: risico van verwonding.

Als wielbouten zijn meegeleverd, gebruik deze bouten dan alleen voor het reservewiel: raadpleeg de sticker op het reservewiel.

Gebruik de krik alleen voor het verwisselen van een wiel. De krik mag nooit als steun bij werkzaamheden onder de auto worden gebruikt.

WIELDOP

40983

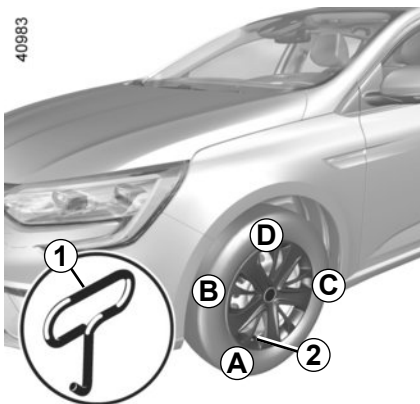

Verwijder de wieldop door middel van de sleutel **1** die u vindt in de gereedschapsset en die u steekt in de daarvoor bestemde opening naast het ventiel **2** (om achter het metalen klemmetje te haken).

Om hem weer terug te plaatsen, richt u hem ten opzichte van ventiel **2**. Duw de haakjes er in, te beginnen met kant **A** daarna **B** en **C**, en eindig met de kant tegenover het ventiel **D**.

N.B.: bij gebruik van antidiefstalbouten, raadpleeg de paragraaf "Verwisselen van een wiel".



Laat nooit gereedschap in de auto rondslingeren. Dit is gevaarlijk als u plotseling moet remmen. Plaats na gebruik de gereedschappen weer goed in hun steun en berg deze correct op in zijn houder: risico van verwonding.

VERWISSELEN VAN EEN WIEL (1/2)

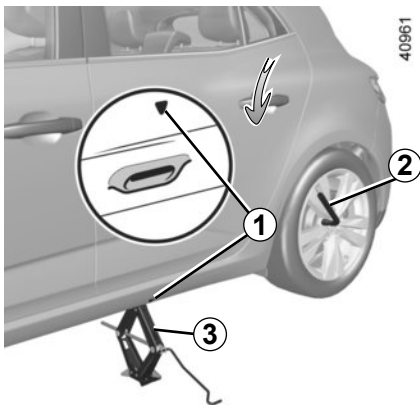

Schakel de alarmknipperlichten in.

Parkeer de auto op veilige afstand van het verkeer op een horizontale, stroeve en stevige ondergrond.

Zet de parkeerrem vast en schakel een versnelling in (eerste of achteruit, of **P** bij een automatische transmissie).

Laat alle inzittenden uitstappen en houd hen op veilige afstand van het verkeer.



Als het reservewiel zich onder de auto bevindt, moet u het reservewiel loshalen voordat u de auto omhoog zet.

Verwondingsgevaar.



Als u de auto heeft stilgezet in de berm van de weg, moet u de andere weggebruikers waarschuwen door middel van de gevarendriehoek of op een andere, in het land waar u bent, voorgeschreven manier.

Auto met krik en wielmoersleutel

Verwijder de wieldop (indien van toepassing).

Draai de wielbouten iets los met de wielmoersleutel **2**. Plaats deze zo dat u deze naar beneden kunt drukken.

Houd de krik **3** horizontaal, met de kop van de krik **noodzakelijkerwijs** bij de metalen versterkingsplaat die het dichtst bij het betreffende wiel is en is aangegeven met een pijl **1**.

Draai de krik met de hand omhoog zodat u de voet van de krik vlak op de grond kunt zetten, iets binnen de rand van de carrosserie.

Draai de zwengel een paar slagen tot het wiel vrijkomt van de grond.

Als de auto geen krik, wielmoersleutel, enz. heeft, kan een merkdealer u deze leveren.

VERWISSELEN VAN EEN WIEL (2/2)

Draai de wielbouten geheel los en neem het wiel van de naaf.

Plaats het reservewiel op de naaf en draai het wiel rond tot de gaten voor de wielbouten samenvallen.

Als het reservewiel eigen bouten heeft, mag u deze bouten uitsluitend gebruiken voor het reservewiel. Controleer of het wiel goed tegen de naaf is gedrukt, zet de bouten vast en draai de krik los.

Als het wiel op de grond rust, zet u de bouten goed vast, en moet u het vastzetten en de bandenspanning van het reservewiel zo snel mogelijk laten controleren.

Opmerking: bij de 4-deurs uitvoering, met het reservewiel onder de auto, plaatst u de lekke band in de bagageruimte.

Antidiefstalbouten

Als u antidiefstalbouten gebruikt, moet u deze bouten zo dicht mogelijk bij het ventiel plaatsen (risico dat de wioldop niet gemonteerd kan worden).



Als u merkt dat een band lek is moet u direct stoppen en het reservewiel monteren.

Een lekke band moet zo snel mogelijk worden gerepareerd en vóór terugplaatsing door een deskundige worden onderzocht.

BANDEN (1/3)

De banden vormen de enige verbinding tussen de auto en het wegdek, het is daarom van het grootste belang dat zij in goede staat verkeren.

Houd u strikt aan de wettelijke voorschriften op dit gebied.



Onderhoud van de banden

De banden van uw auto moeten altijd aan de wettelijke voorschriften voldoen. Bovendien moeten de banden, in het belang van een goede wegligging van uw auto, van hetzelfde merk zijn en hetzelfde profiel hebben. De banden moeten in goede staat verkeren en voldoende profiel hebben; de merken die door onze technische dienst zijn goedgekeurd, zijn voorzien van **slijtagecontrolestiften 1**.

Als het loopvlak van een band tot aan deze stiften is weggesleten, **worden ze zichtbaar 2**: u moet **dan** deze band laten vervangen, omdat er nog **slechts 1,6 mm profiel overblijft, waardoor de band op een natte weg onvoldoende grip heeft**.

Ook door overbelasting, door het langdurig snel rijden bij hoge buitentemperaturen en door het regelmatig rijden op slechte wegen, kunnen de banden worden beschadigd, waardoor de veiligheid in gevaar komt.



Bestuurdersfouten, zoals “rijden tegen een stoepwand”, kunnen de banden en de velgen beschadigen, en de voorwielen of achterwielen ontregelen. Laat in dat geval hun staat door een merkdealer controleren.

BANDEN (2/3)

Bandenspanning

Houd u aan de bandenspanningen (inclusief het reservewiel), controleer de bandenspanningen ten minste eenmaal per maand en zeker voor een lange rit (raadpleeg de sticker op de zijkant van het bestuurdersportier).



Door een **te lage bandenspanning** ontstaat vroegtijdige slijtage en worden de banden abnormaal heet, met alle gevolgen van dien voor de veiligheid:

- slechte wegligging,
- risico van een klapband of het loslaten van het loopvlak.

De bandenspanning is afhankelijk van de belasting en de snelheid. Pas de bandenspanning aan de gebruiksomstandigheden aan (raadpleeg de sticker op de zijkant van het bestuurdersportier).

Controleer de spanning bij koude banden; houd geen rekening met een hogere waarde bij warm weer of na een snel gereden rit.

Indien u de bandenspanning niet bij **koude** banden kunt controleren, moet u de opgegeven waarden met **0,2 tot 0,3 bar (3 PSI)** verhogen.

Verlaag nooit de spanning van een warme band.

Bijzonderheid

Afhankelijk van de auto, heeft deze een adapter die u op het ventiel moet plaatsen voordat u de band oppompt.



Let op, als een ventieldopje ontbreekt of niet goed vastgezet is, kan er lucht uit de banden ontsnappen en de bandenspanning afnemen.

Zorg altijd dat de ventieldopjes gelijk zijn aan de originele en dat ze helemaal vastgezet zijn.

Auto met een controlesysteem voor bandenspanning

In geval van te lage bandenspanning (lekke band, te lage bandenspanning enz.) gaat

het controlelampje  op het instrumentenpaneel branden. Raadpleeg de paragraaf “Controlesysteem bandenspanning” in hoofdstuk 2.

Reservewiel

Raadpleeg de paragrafen “Lekke band” en “Verwisselen van een wiel” in hoofdstuk 5.

Het kruisen van de wielen

Wij raden u af de wielen onderling van plaats te verwisselen.

BANDEN (3/3)

Vervangen van de banden



Voor uw veiligheid en voor de naleving van de geldende wetgeving.

Als de banden vervangen moeten worden, mag dit alleen gebeuren door even grote banden van hetzelfde merk, met dezelfde eigenschappen en met hetzelfde profiel.

Moeten ze: ten minste hetzelfde laadvermogen en dezelfde maximumsnelheid als de oorspronkelijke banden hebben, ofwel voldoen aan de door de merkdealer gestelde eisen.

Indien u deze instructies niet respecteert, kunt u uw veiligheid in gevaar brengen en is uw auto mogelijk niet conform de voorschriften.

Risico op verlies van de controle over de auto.

Wij raden u in ieder geval aan een merkdealer te raadplegen. Hij weet als geen ander welke voorzieningen het beste bij uw auto passen.

De banden in de winter

Winterbanden

Voor een optimale grip van uw auto raden wij u aan deze banden op **alle vier wielen** te monteren. **Let op** deze banden hebben soms een pijl met de draairichting en een indicatie van de maximum snelheid die lager kan liggen dan de topsnelheid van uw auto.



Het gebruik van sneeuwkettingen is alleen mogelijk in combinatie met even grote banden als die oorspronkelijk zijn gemonteerd op **uw auto**.



Wielen van 17" of meer zijn niet geschikt voor sneeuwkettingen.

Als u **specifieke uitrustingen** wenst te gebruiken, raadpleeg dan een merkdealer.

Spijkerbanden

Het gebruik van spijkerbanden is slechts onder bepaalde omstandigheden toegestaan. Houd u aan de ter plaatse geldende voorschriften, en rijd niet sneller dan de daarmee toegelaten maximum snelheid. Indien u voor deze banden kiest, moeten zij in ieder geval links en rechts voor worden gemonteerd.

Sneeuwkettingen

Sneeuwkettingen mogen uitsluitend rond de voorwielen worden gelegd.

Als een te grote bandenmaat is gemonteerd, **kunnen er mogelijk geen sneeuwkettingen worden gemonteerd.**



Verwisselen van een wiel

Het kan enkele minuten duren, afhankelijk van de rijstijl, voordat het controlesysteem van de bandenspanning de nieuwe plaats van de wielen en de spanning heeft verwerkt, controleer de bandenspanning na elke ingreep.

KOPLAMPEN: de lampen vervangen (1/2)



Wijzig niet zelf de bedrading van de auto want door een verkeerde aansluiting kan de elektrische installatie worden beschadigd (bedrading, organen en in het bijzonder de dynamo). Laat eventuele veranderingen door een merkdealer uitvoeren. Hij beschikt over de noodzakelijke onderdelen.



De lampen staan onder druk en kunnen openbarsten bij het vervangen.

Verwondingsgevaar



Let op bij werkzaamheden dicht bij de motor, deze kan nog warm zijn. Bovendien kan de ventilatormotor onverwacht gaan draaien. Het waarschuwingslampje  in de motorruimte herinnert u hieraan.

Verwondingsgevaar

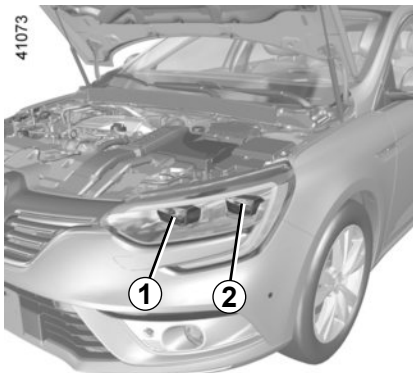

LED-dimlicht 1

Raadpleeg een merkdealer.

LED-grootlicht 2

Raadpleeg een merkdealer.

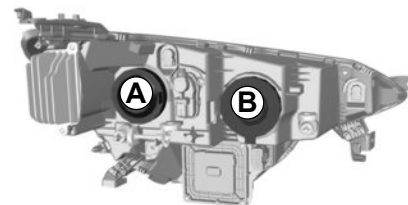

Dimlicht met halogeenlampen

Vervangen van de lamp:

- de motorkap te openen;
- verwijder de kap **B**;
- Draai de lamphouder een kwartslag **4**;
- haal de lamp eruit.

Lamptype: H7.

Controleer na het terugplaatsen van de lamp of deze goed is vergrendeld.

KOPLAMPEN: de lampen vervangen (2/2)

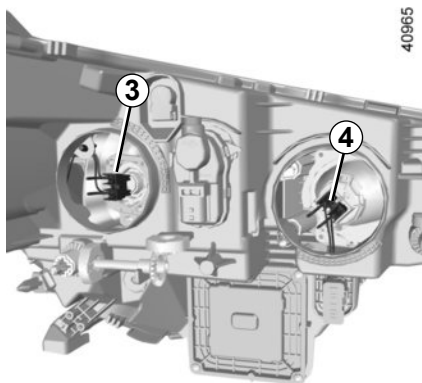

Grootlicht met halogeenlamp

Vervangen van de lamp:

- de motorkap te openen;
- verwijder de kap **A**;
- trek aan de lamphouder **3**;
- haal de lamp eruit.

Lamptype: H7.

Gebruik **uitsluitend** anti-U.V. 55W lampen om de plastic ruit van de koplampen niet te beschadigen.

Raak het lampglas niet aan. Houd de lamp vast aan de metalen voet.

Vergeet niet, na het vervangen van de lamp, de kap terug te plaatsen.

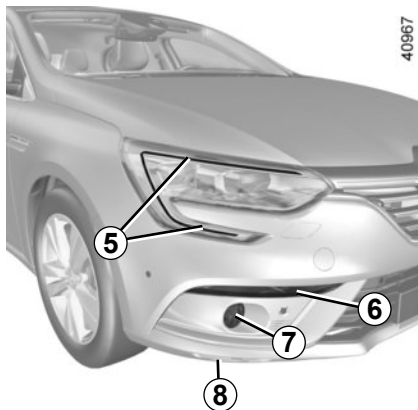

Richtingaanwijzer 6

- Ga via de onderkant van de auto naar de lamphouder;
- maak het klepje **8** los;
- draai de lamphouder een kwartslag;
- haal de lamp eruit.

Lamptype: PY21W.

Controleer na het terugplaatsen van de lamp of deze goed is vergrendeld.

Wij raden u echter aan ze door een merkdealer te laten vervangen als het u moeilijk lijkt.

Rijverlichting en markeringslichten 5

Raadpleeg een merkdealer.

Mistlichten voor 7

- Ga via de onderkant van de auto naar de lamphouder;
- maak het klepje **8** los;
- draai de lamphouder een kwartslag;
- haal de lamp eruit.

Lamptype: H16.

Controleer na het terugplaatsen van de lamp of deze goed is vergrendeld.

Extra lampen

Vraag uw merkdealer om advies als u mistlichten op uw auto wilt monteren.

Zorg dat u altijd een doos met reserve-lampen en -zekeringen in de auto hebt, deze is verkrijgbaar bij uw merkdealer.

ACHTERLICHTEN EN ZIJLICHTEN: de lampen vervangen (1/9)

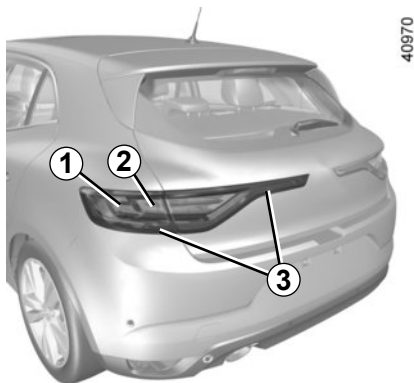

5-deurs uitvoering

Markeringslicht 3

Raadpleeg een merkdealer.

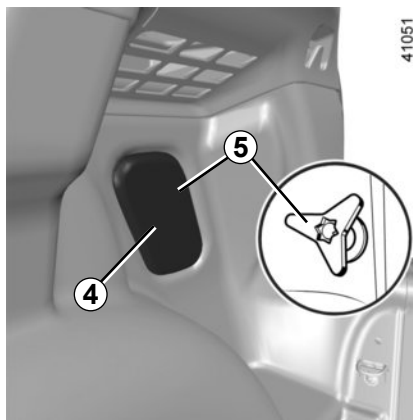

Toegang tot de lamphouders 6 en 7

Open de achterklep, verwijder het afdekcapje 4 om bij de schroef te komen 5 en draai deze los.

Verwijder het achterlichthuis.

Richtingaanwijzer 2

Draai de lamphouder 7 een kwart slag en maak de lamp los.

Lamptype: PY21W.

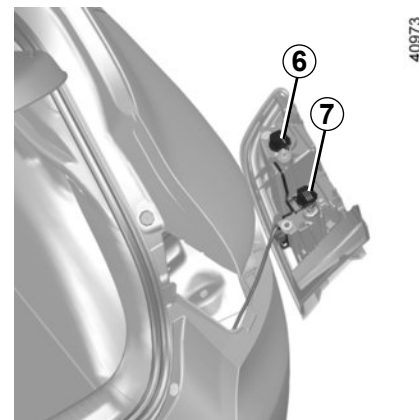

Remlicht 1

Draai de lamphouder 6 een kwart slag en maak de lamp los.

Lamptype: P21W.

Plaats de lamphouder terug en duw tegen het achterlichthuis totdat dit vergrendelt.

Controleer of het licht goed vergrendeld is.

Draai de schroef 5 vast en plaats het afdekcapje 4 terug.

ACHTERLICHTEN EN ZIJLICHTEN: de lampen vervangen (2/9)

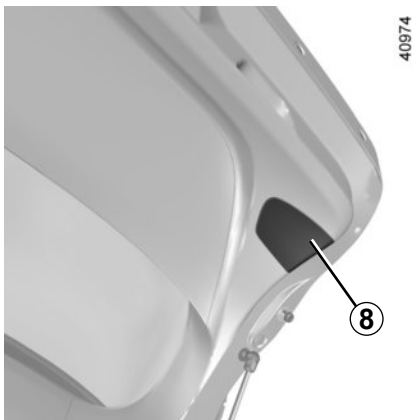

Achteruitrijlicht

Maak vanuit de bagageruimte het afdekcapje op de binnenvoering **8** van de achterklep los met een schroevendraaier.



Draai de lamphouder **9** een kwart slag en maak de lamp los.

Lamptype: W16W.

Bij het monteren

Ga bij het monteren te werk in omgekeerde volgorde en let op dat de bedrading niet wordt beschadigd.

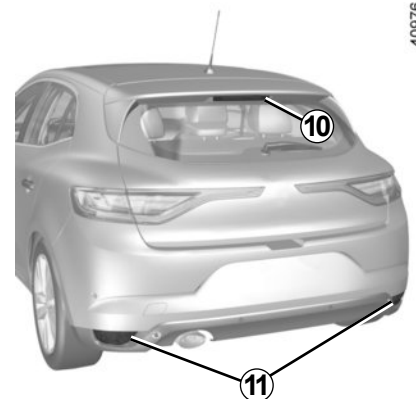

Derde remlicht **10**

Raadpleeg een merkdealer.

Halogeen mistlampen **11**

Raadpleeg een merkdealer aangezien de schildbumper achteraan gedemonteerd moet worden.

Lamptype: P21W.

LED-mistlampen **11**

Ga naar een merkdealer.



De lampen staan onder druk en kunnen openbarsten bij het vervangen.

Verwondingsgevaar

ACHTERLICHTEN EN ZIJLICHTEN: de lampen vervangen (3/9)

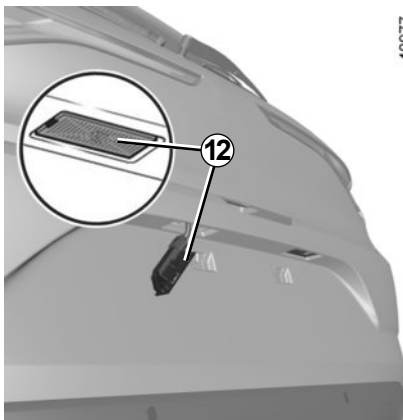

Kentekenverlichting 12

- Maak de verlichting 12 los met behulp van een platte schroevendraaier;
- verwijder het kapje van het lamphuis om bij de lamp te kunnen komen.

Lamptype: W5W.

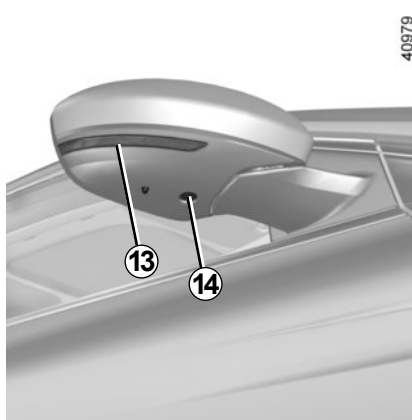

Zijknipperlichten 13 en welkomstverlichting 14

Raadpleeg een merkdealer aangezien de spiegel gedemonteerd moet worden.



De lampen staan onder druk en kunnen openbarsten bij het vervangen.

Verwondingsgevaar

ACHTERLICHTEN EN ZIJLICHTEN: de lampen vervangen (4/9)

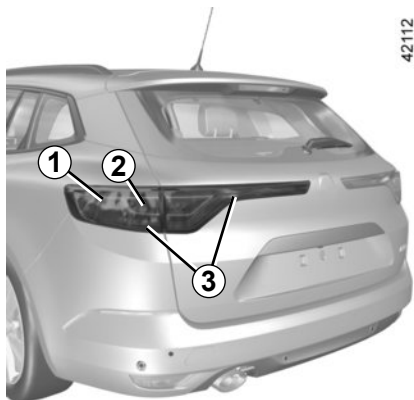

Break uitvoering

Remlicht 1

Raadpleeg een merkdealer.

Markeringslicht 3

Raadpleeg een merkdealer.

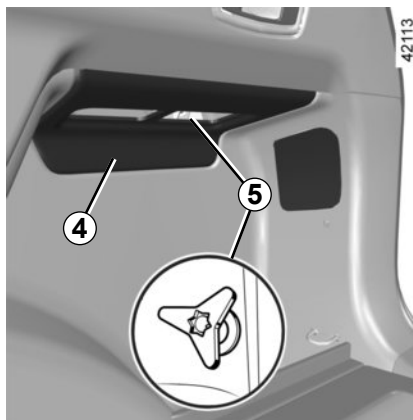

Toegang tot de lamphouder 6

Open de achterklep, verwijder het afdekkapje 4 om bij de twee schroeven te komen 5 en draai deze los.

Verwijder het achterlichthuis.

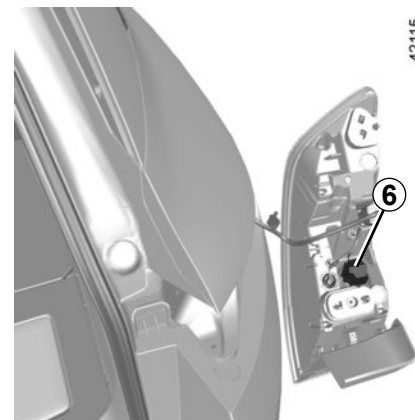

Richtingaanwijzer 2

Draai de lamphouder 6 een kwart slag en maak de lamp los.

Lamp type: PY21W.

ACHTERLICHTEN EN ZIJLICHTEN: de lampen vervangen (5/9)

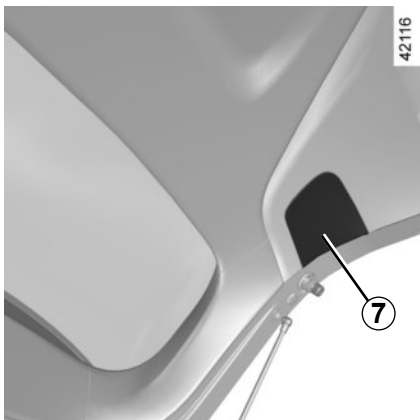

Achteruitrijlicht

Maak vanuit de bagageruimte het afdekcapje op de binnenvoering 7 van de achterklep los met een schroevendraaier.

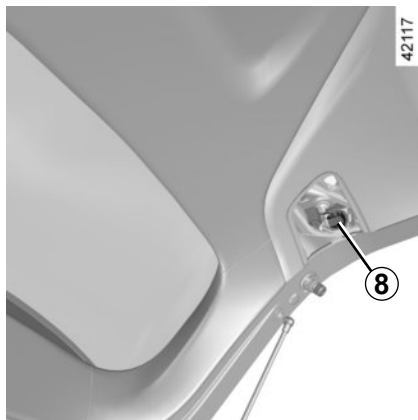

Draai de lamphouder 8 een kwart slag en maak de lamp los.

Lamptype: W16W.

Bij het monteren

Ga bij het monteren te werk in omgekeerde volgorde en let op dat de bedrading niet wordt beschadigd.

Mistachterlicht 10

Raadpleeg een merkdealer aangezien de schildbumper achteraan gedemonteerd moet worden.

Lamptype: P21W.

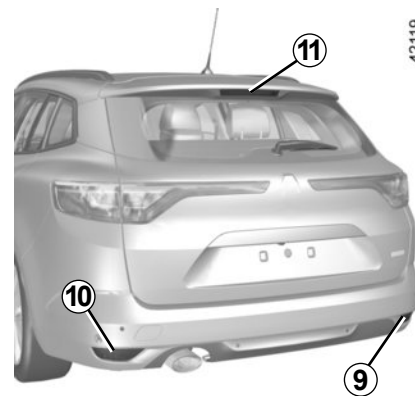

Mistachterlicht 9

Maak de klep onder de voorbumper los met een platte schroevendraaier of iets soortgelijks. Schroef de lamphouder los door hem naar het midden van de auto te draaien.

Lamptype: P21W.

Derde remlicht 11

Raadpleeg een merkdealer.

ACHTERLICHTEN EN ZIJLICHTEN: de lampen vervangen (6/9)

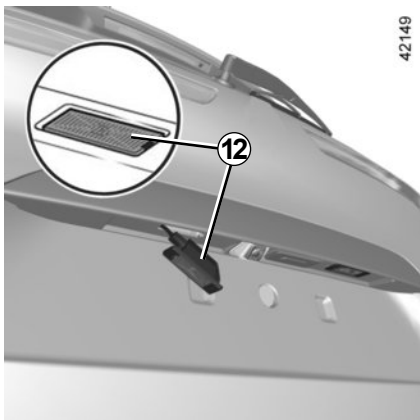

Kentekenverlichting 12

- Maak de verlichting 12 los met behulp van een platte schroevendraaier;
- verwijder het kapje van het lamphuis om bij de lamp te kunnen komen.

Lamptype: W5W.

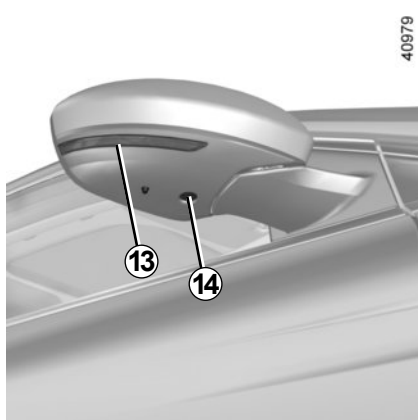

Zijknipperlichten 13 en welkomstverlichting 14

Raadpleeg een merkdealer aangezien de spiegel gedemonteerd moet worden.



De lampen staan onder druk en kunnen openbarsten bij het vervangen.

Verwondingsgevaar

ACHTERLICHTEN EN ZIJLICHTEN: de lampen vervangen (7/9)

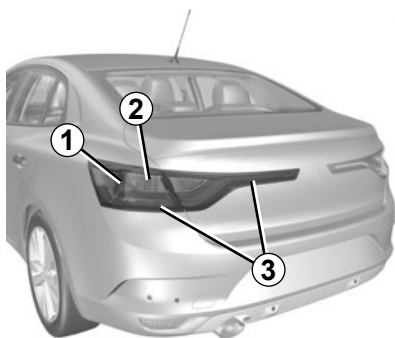

4-deurs uitvoering

Markeringslicht 3

Raadpleeg een merkdealer.

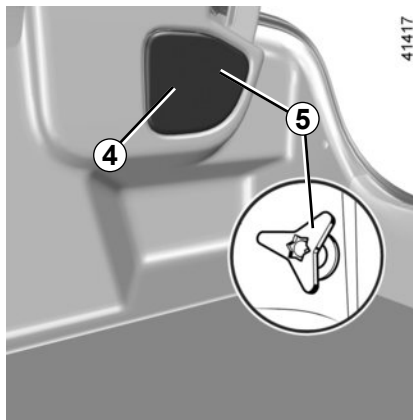

Toegang tot de lamphouders 6 en 7

Open de achterklep, verwijder het afdekcapje 4 om bij de schroef te komen 5 en draai deze los.

Verwijder het achterlichthuis.

Richtingaanwijzer 2

Draai de lamphouder 7 een kwart slag en maak de lamp los.

Lamptype: PY21W.

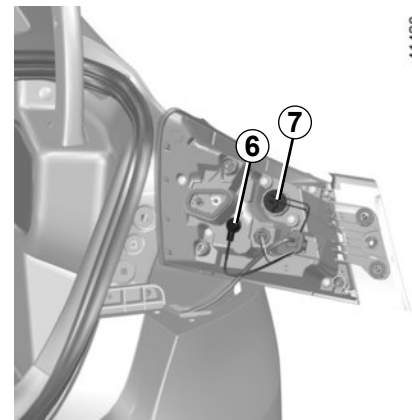

Remlicht 1

Draai de lamphouder 6 een kwart slag en maak de lamp los.

Lamptype: P21W.

Plaats de lamphouder terug en duw tegen het achterlichthuis totdat dit vergrendelt.

Controleer of het licht goed vergrendeld is.

Draai de schroef 5 vast en plaats het afdekcapje 4 terug.

ACHTERLICHTEN EN ZIJLICHTEN: de lampen vervangen (8/9)

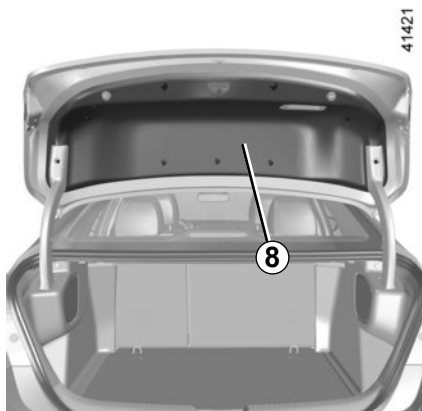

Achteruitrijlicht

Maak vanuit de bagageruimte het afdekcapje op de binnenvoering 8 van de achterklep los met een schroevendraaier.

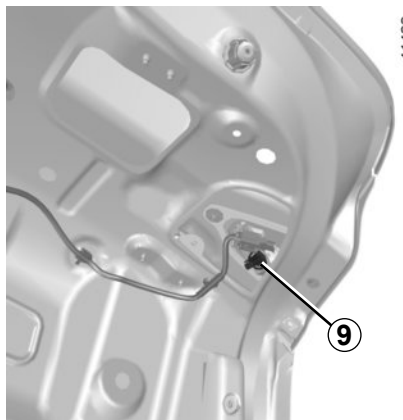

Draai de lamphouder 9 een kwart slag en maak de lamp los.

Lamptype: W16W.

Bij het monteren

Ga bij het monteren te werk in omgekeerde volgorde en let op dat de bedrading niet wordt beschadigd.

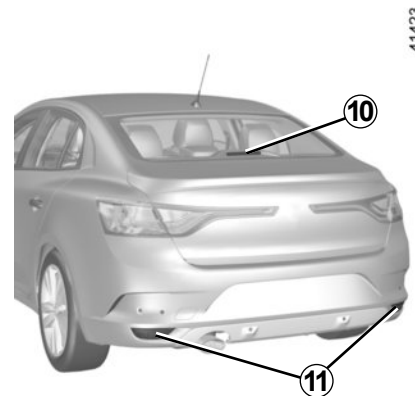

Derde remlicht 10

Raadpleeg een merkdealer.

Halogeen mistlampen 11

Raadpleeg een merkdealer aangezien de schildbumper achteraan gedemonteerd moet worden.

Lamptype: P21W.

LED-mistlampen 11

Ga naar een merkdealer.



De lampen staan onder druk en kunnen openbarsten bij het vervangen.

Verwondingsgevaar

ACHTERLICHTEN EN ZIJLICHTEN: de lampen vervangen (9/9)

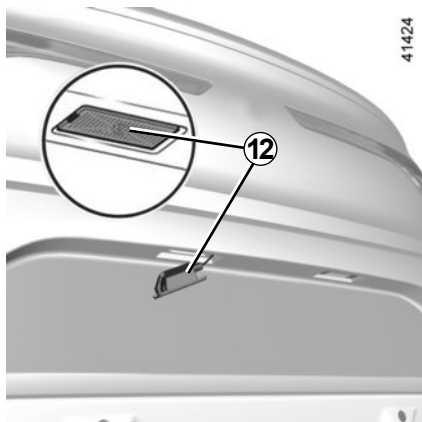

Kentekenplaatverlichting met conventionele lampen 12

(Afhankelijk van de auto)

- Maak de verlichting 12 los met behulp van een platte schroevendraaier;
- verwijder het kapje van het lamphuis om bij de lamp te kunnen komen.

Lamptype: W5W.

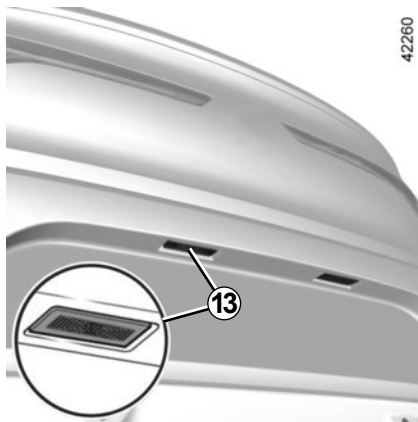

Led-kentekenplaatverlichting 13

(Afhankelijk van de auto)

Raadpleeg een merkdealer.

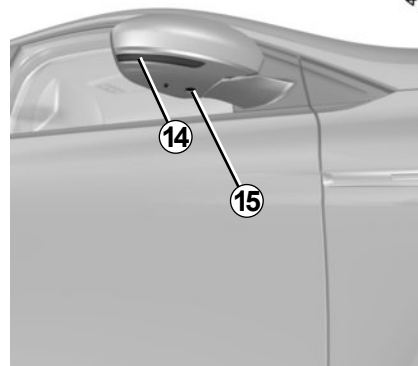

Zijknipperlichten 14 en welkomstverlichting 15

Raadpleeg een merkdealer aangezien de spiegel gedemonteerd moet worden.



De lampen staan onder druk en kunnen openbarsten bij het vervangen.

Verwondingsgevaar

INTERIEURLICHT: lampen vervangen (1/3)



Leesspots 1

Raadpleeg een merkdealer.



Binnenlicht 2

Raadpleeg een merkdealer.

Sfeerverlichting

Raadpleeg een merkdealer.

INTERIEURLICHT: lampen vervangen (2/3)

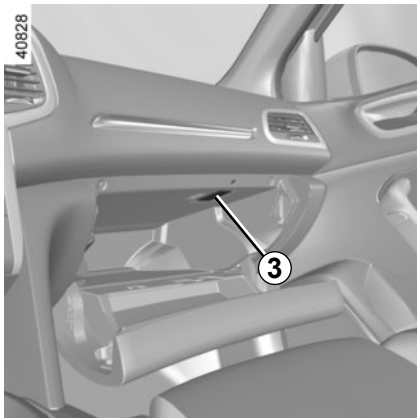

Verlichting dashboardkastje 3

Maak de lamp los door het lipje met behulp van een platte schroevendraaier in te drukken. Verwijder de lamp vanaf de achterkant. Let daarbij op de trekschakelaar.

Maak de stekker los.

Ga naar de lamp.

Lamptype: W5W.

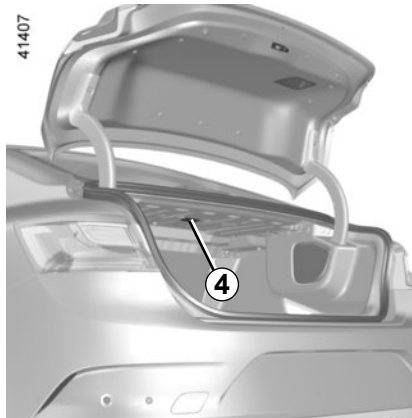

Verlichting bagageruimte 4

(vierdeursuitvoering)

Maak de lamp los door het lipje met behulp van een platte schroevendraaier in te drukken.

Maak de stekker los.

Verwijder de motorkap 5

Ga naar de lamp.

Lamptype: W5W.

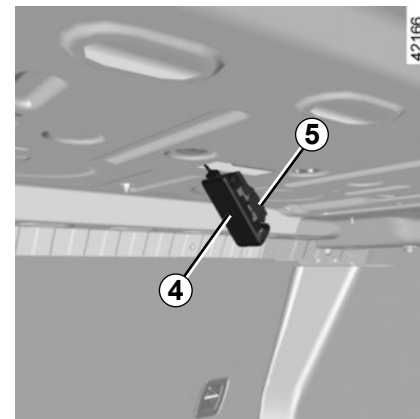
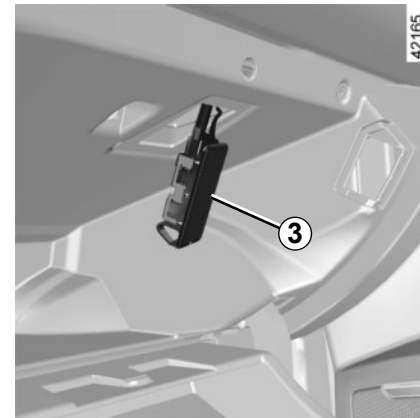

De lampen staan onder druk en kunnen openbarsten bij het vervangen.

Verwondingsgevaar

INTERIEURLICHT: lampen vervangen (3/3)

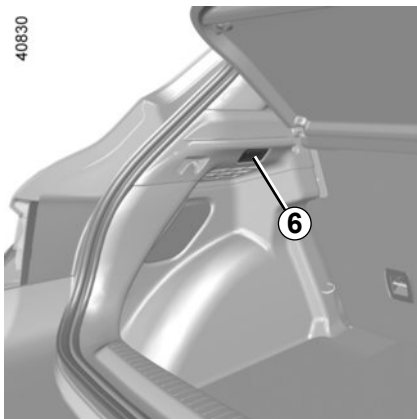

Verlichting bagageruimte 6

(vijfdeurs- en break-uitvoeringen)

Maak de lamp los door het lipje met behulp van een platte schroevendraaier in te drukken.

Maak de stekker los.

Ga naar de lamp.

Lamptype: W5W.

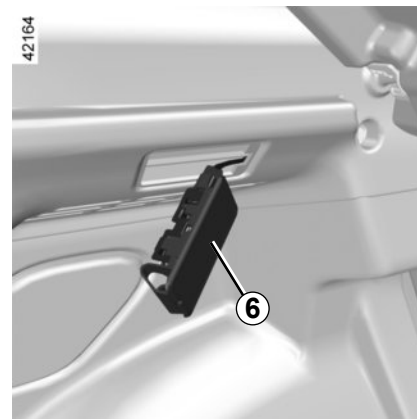
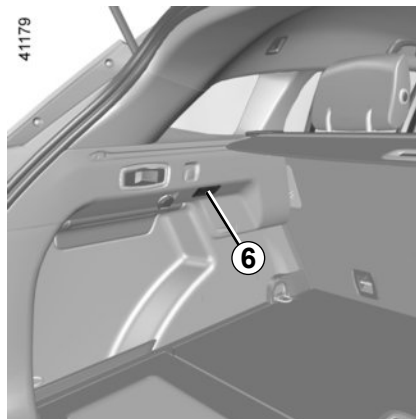

De lampen staan onder druk en kunnen openbarsten bij het vervangen.

Verwondingsgevaar

ZEKERINGEN (1/2)

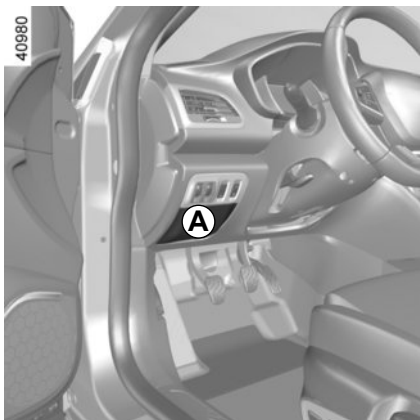

Zekeringkastje

Controleer de staat van de zekeringen als een elektrisch apparaat niet werkt.

Maak het klepje **A** los.

Afhankelijk van de wetgeving of uit voorzorg:

zorg dat u altijd reservelampen en -zekeringen in uw auto heeft, een merkdealer kan u deze leveren.

Raadpleeg de sticker met de verklaring van de zekeringen (op de volgende bladzijde) op de achterkant van de klep **A**.

Bepaalde zekeringen moeten door een vakman worden vervangen. Deze zekeringen vindt u niet op de sticker.

U mag enkel werkzaamheden uitvoeren aan de zekeringen die zijn aangegeven op de sticker.



Controleer de betreffende zekering en **vervang hem**, indien nodig, **door een zekering met hetzelfde amperage als de oorspronkelijke zekering.**

Door een te sterke zekering kan de bedrading te heet worden en kan brand ontstaan als een elektrisch orgaan door een storing te veel stroom verbruikt.

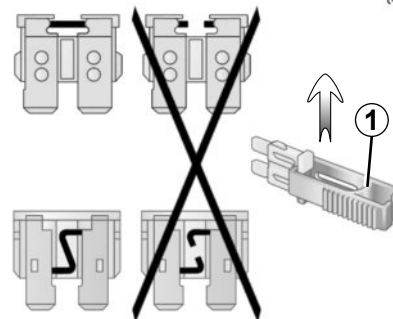

Tangetje 1

Trek de zekering los met behulp van het tangetje **1**, dat zich op de achterkant van de klep **A** bevindt.











U kunt de zekering uit het tangetje schuiven.









Gebruik niet de ongebruikte plaatsen op de zekeringplaat om reservezekeringen in te steken.

ZEKERINGEN (2/2)

Bestemming van de zekeringen

(de aanwezigheid van de zekeringen hangt van het uitrustingsniveau van de auto af)

Symbol	Bestemming
	Ruitensproeiers
	Niet in gebruik
	Aansteker vooraan, accessoireaansluiting vooraan en achteraan, tweede rij
	Niet in gebruik
	Spiegelverwarming
	Remlichten, UCH
	Parkeerrem
	Extra versterker
	Aansluitingen voor radio, multimediascherm, multimedia-accessoires, schakelaar voor parkeerrem
	UCH, ruitenwisser achter, mistlamp achter

Symbol	Bestemming
	Aansluiting trekhaak
	Niet in gebruik
	Diagnoseaansluiting, geluidsalarm
	Zoemer
	Instrumentenpaneel, verlichting bedieningsorganen dashboard
	Portiervergrendeling, bediening voor openen en sluiten van de achterklep
	Richtingaanwijzers, alarmknipperlichten
	USB-aansluiting achter op console

ACCU: storing (1/2)

Om vonkvorming te voorkomen:

- Controleer of alle stroomverbruikers (binnenlichten enz.) zijn uitgeschakeld voordat u de accuklemmen losmaakt of aansluit;
- schakel de acculader uit voordat u deze op de accu aansluit of ervan losmaakt;
- leg geen metalen of andere geleidende voorwerpen, die kortsluiting tussen de accupolen kunnen veroorzaken, op de accu;
- wacht minstens één minuut na het afzetten van de motor voordat u de accukabels losmaakt.
- zet de accukabels na het weer monteren goed vast.



Let op bij werkzaamheden dicht bij de motor, deze kan nog warm zijn. Bovendien kan de ventilatormotor onverwacht gaan draaien. Het waarschuwingslampje  in de motorruimte herinnert u hieraan.

Verwondingsgevaar

Aansluiting van een acculader

De acculader moet geschikt zijn voor een accu met een nominale spanning van 12 volt.

Maak de accukabels nooit los als de motor draait. **Houd u aan de voorschriften van de fabrikant van de acculader.**



Voor bepaalde accu's gelden speciale voorwaarden bij het laden. Raadpleeg uw merkdealer.

Voorkom elk risico op een vonk die onmiddellijk een explosie tot gevolg zou kunnen hebben. Zorg dat het opladen in een goed geventileerde ruimte plaatsvindt.

Gevaar van ernstige verwondingen.



Voordat er in de motorruimte werkzaamheden kunnen worden uitgevoerd, moet u absoluut het contact afzetten (raadpleeg de paragraaf "Starten, stoppen van de motor" in hoofdstuk 2).



De accu bevat zwavelzuur. Vermijd daarom contact met de ogen, de huid of kleding. Bij onverhoopt contact spoelen met veel water. Indien nodig een arts raadplegen.

Houd de accu verwijderd van open vuur, gloeiende voorwerpen en vonken: explosiegevaar.

Let op bij werkzaamheden dicht bij de motor, deze kan nog warm zijn. Bovendien kan de ventilatormotor onverwacht gaan draaien.

Verwondingsgevaar

ACCU: storting (2/2)

Starten met starthulpkabels

Als u voor het starten de accu van een andere auto moet gebruiken, koop dan de startkabels (met groot oppervlak) bij een merkdealer of controleer, als u reeds startkabels heeft, of deze in goede staat verkeeren.

Beide accu's moeten dezelfde spanning hebben: 12 volt. De hulpaccu moet minstens de capaciteit (ampère-uur, Ah) hebben van de ontladen accu.

Let erop dat de auto's elkaar niet raken (kortsluitingsgevaar als u de pluspolen met elkaar verbindt) en dat de ontladen accu goed aangesloten is. Zet het contact af van uw auto.

Start de motor van de hulpauto met een middelmatig toerental.

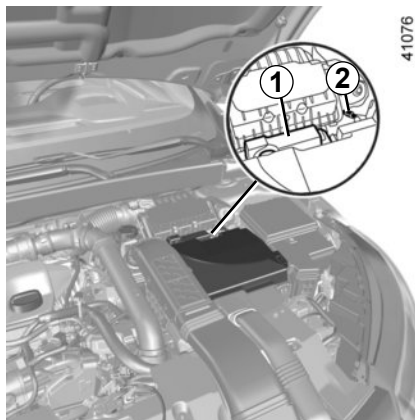

Til de rode afdekkap van de eenheid **1** achter de accu op.

Sluit de positieve kabel **A** aan op de **steun 3** (+) onder de afdekkap van de eenheid **1**, en vervolgens op de **pluspool 5** (+) van de hulpaccu.

Sluit de negatieve kabel **B** aan op de **pool 4** (-) van de hulpaccu en daarna op de **meta-len kabel 2** (-) van de ontladen accu.

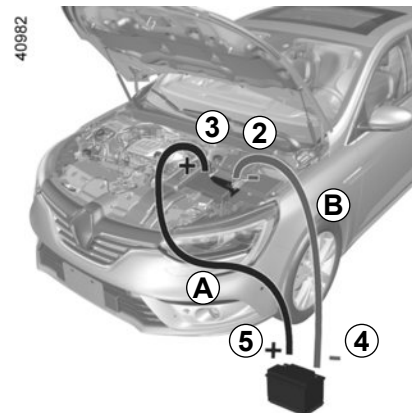

Start de motor, en maak zodra deze draait, de kabels **A** en **B** in omgekeerde volgorde los (**2 - 4 - 5 - 3**).



Controleer of de kabels **A** en **B** elkaar nergens raken en of de positieve kabel **A** geen metalen delen van de hulpauto raakt.

Risico van letsel en/of beschadiging van de auto.

RENAULT-KAART: accu (1/2)

40303



Vervangen van het batterijtje

Wanneer de boodschap “Vervang batterij sleutelkaart” op het instrumentenpaneel verschijnt, moet u het batterijtje van de RENAULT-card vervangen:

- schuif de behuizing achter **1** omlaag terwijl u op de zone **A** drukt;
- verwijder het afdekkapje **2** van het batterijtje;
- verwijder het batterijtje door op één kant ervan te drukken en het aan de andere kant op te tillen;

39103

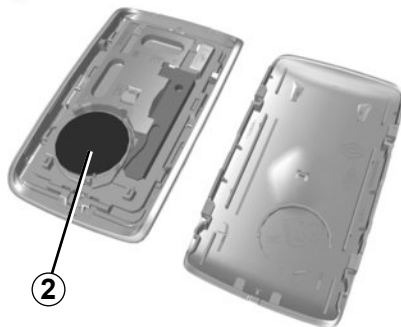

- plaats dit terug volgens de richting en het model aangeduid in het deksel.

Ga bij het monteren te werk in omgekeerde volgorde, druk daarna vier keer, in de nabijheid van de card: de boodschap verdwijnt als weer gestart wordt.

Zorg dat het deksel goed vastzit.

De batterijtjes zijn verkrijgbaar bij een merkdealer, de levensduur is ongeveer twee jaar. Let op dat er geen inkt op het batterijtje zit: risico van slecht elektrisch contact.



Als deze vervangen moeten worden, moet u hetzelfde of een gelijkwaardig accutype gebruiken (raadpleeg een merkdealer).



Bij het vervangen:
– Controleer of de batterijtjes goed zijn geplaatst.
explosiegevaar.
– Als de klep niet goed sluit: niet gebruiken en buiten bereik van kinderen houden.

RENAULT-KAART: accu (2/2)

Bij een storing

Als de accu te zwak is om goed te kunnen werken, kunt u de auto nog wel starten en vergrendelen/ontgrendelen (zie "Vergrendelen en ontgrendelen van de portieren" in hoofdstuk 1).

26613



Gooi lege batterijen niet weg, maar lever ze in bij een inzamelpunt voor lege batterijen.



Voorzorgen met betrekking tot batterijen:

- Houd (nieuwe of oude) batterijen buiten het bereik van kinderen.
- Slik de batterijtjes niet in.

Risico van chemische brandwonden die dodelijk kunnen zijn.

- Indien er batterijtjes zijn ingeslikt of in het lichaam ingebracht, moet zo snel mogelijk een arts worden geraadpleegd.

FM-AFSTANDSBEDIENING: batterijtjes (1/2)

40080

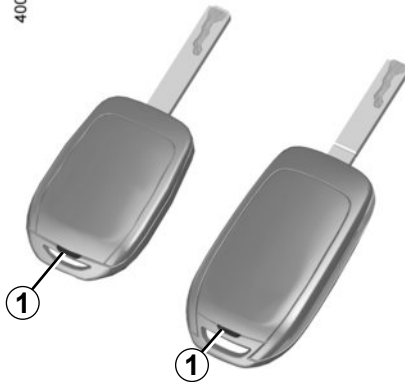

Vervangen van het batterijtje

Open de afstandsbediening via gleuf **1** met behulp van een platte schroevendraaier en vervang de batterij **2** en let daarbij op het model en de juiste stand (+ en -) die op de onderkant van het deksel is aangegeven.



Als deze vervangen moeten worden, moet u hetzelfde of een gelijkwaardig accutype gebruiken (raadpleeg een merkdealer).

40081

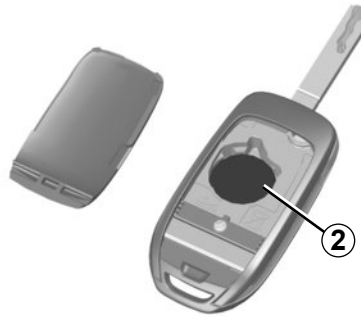

N.B.: raak bij het vervangen van het batterijtje niet de elektronische printplaat in de sleutel aan.

Controleer bij het monteren, of het deksel goed vastzit en de schroef goed vastgezet is.

De batterijtjes zijn verkrijgbaar bij een merkdealer, de levensduur is ongeveer twee jaar.

Let op dat er geen inkt op het batterijtje zit: risico van slecht elektrisch contact.

FM-AFSTANDSBEDIENING: batterijtjes (2/2)

Bij een storing

Als het batterijtje te zwak is om goed te kunnen werken, kunt u de auto nog wel starten en vergrendelen/ontgrendelen (raadpleeg de informatie in "Vergrendelen en ontgrendelen van de portieren" in hoofdstuk 1).

26613



Gooi lege batterijen niet weg, maar lever ze in bij een inzamelpunt voor lege batterijen.



Voorzorgen met betrekking tot batterijen:

- Houd (nieuwe of oude) batterijen buiten het bereik van kinderen.
- Slik de batterijtjes niet in.

Risico van chemische brandwonden die dodelijk kunnen zijn.

- Indien er batterijtjes zijn ingeslikt of in het lichaam ingebracht, moet zo snel mogelijk een arts worden geraadpleegd.



Bij het vervangen:

- controleer of de batterijtjes goed zijn geplaatst.

Explosiegevaar.

- Als de klep niet goed sluit: niet gebruiken en buiten bereik van kinderen houden.



Elektrische en elektronische accessoires

Controleer vóór het installeren van een dergelijk accessoire (bij zenders/ontvangers vooral: frequentieband, vermogen, plaats van de antenne enz.) of dat geschikt is voor uw auto. Vraag advies aan een merkdealer.

Sluit alleen accessoires aan met een vermogen van maximaal 120 watt. **Risico van brand.** Als verschillende accessoireaansluitingen tegelijk worden gebruikt, mag het totale vermogen van de aangesloten accessoires niet meer zijn dan 180 watt.

Wijzig niet zelf de bedrading van de auto want door een verkeerde aansluiting kunnen de elektrische installatie en/of de erop aangesloten organen worden beschadigd. Laat eventuele veranderingen door een merkdealer uitvoeren.

In geval van achteraf inbouwen van een elektrische uitrusting, moet u goed in de gaten houden dat de installatie wel is beschermd door een zekering. Noteer de sterkte van deze zekering en de plaats waar hij zich bevindt.

De diagnoseaansluiting gebruiken

Het gebruik van elektronische accessoires op de diagnoseaansluiting kan ernstige storing van de elektronische systemen van de auto veroorzaken. Voor uw veiligheid is het raadzaam alleen door de fabrikant goedgekeurde elektronische accessoires te gebruiken, raadpleeg een merkdealer. **Risico van ernstig ongeval.**

Gebruik van zenders/ontvangers (telefoons, 27 Mc apparatuur, enz.)

Telefoons en 27 Mc-apparatuur met een ingebouwde antenne kunnen de werking beïnvloeden van elektronische systemen in de auto. Gebruik dergelijke apparaten daarom met een buitenantenne. **Houd u altijd aan de wettelijke voorschriften met betrekking tot het gebruik van deze apparaten.**

Achteraf inbouwen van accessoires

Als u accessoires op de auto wilt installeren: raadpleeg een merkdealer. Om zeker te zijn dat uw auto goed werkt en om elk risico te vermijden dat uw veiligheid kan aantasten, raden wij u aan om door de constructeur goedgekeurde accessoires te gebruiken: deze zijn aan uw auto aangepast en alleen deze worden door de constructeur gegarandeerd.

Als u een antidiefstalstang gebruikt, bevestig deze dan uitsluitend op het rempedaal.

Hinder bij het rijden

Aan de bestuurderskant mogen alleen voor de auto geschikte matten worden gebruikt, die moeten worden vastgezet aan de vooraf geïnstalleerde onderdelen. Controleer regelmatig of ze goed vastzitten. Stapel niet meerdere matten op elkaar. **Gevaar van hakende pedalen.**

RUITENWISSERBLADEN: VERVANGING (1/2)

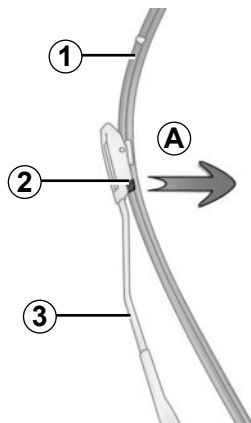

Vervangen van de ruitenwischerbladen voor 1

Met contact aan, motor uit, duwt u de schakelaar van de ruitenwischer helemaal naar beneden: zij stoppen in een stand waarbij de motorkap vrij is.

Til de ruitenwischerarmen **3** op, trek aan het lipje **2** (beweging **A**) en duw het blad naar boven.

Bij het monteren

Schuif het blad op de arm tot het vastklemt. Controleer of het blad goed is vergrendeld. Zet de schakelaar van de ruitenwischer in ruststand.

Let op de staat van de ruitenwischerbladen. Hun levensduur hangt van u af:

- reinig de bladen, de voorruit en de achterraut regelmatig met water met zeep;
- gebruik ze niet als de voorruit of achterraut droog zijn;
- maak ze los van de voorruit of achterraut als ze lang niet gebruikt zijn.



– Controleer als het vriest, voordat u wegrijdt, of de ruitenwischerbladen niet aan de ruit zijn vastgevroren. De wissermotor kan hierdoor te warm worden.

- Controleer regelmatig de wischerbladen. Zodra hun werking afneemt moet u ze vervangen, ongeveer eens per jaar.

Bij het vervangen van het blad, let bij het verwijderen van het blad op, dat u hem niet op de ruit laat vallen: u zou de ruit kunnen breken.

RUITENWISSERBLADEN: VERVANGING (2/2)

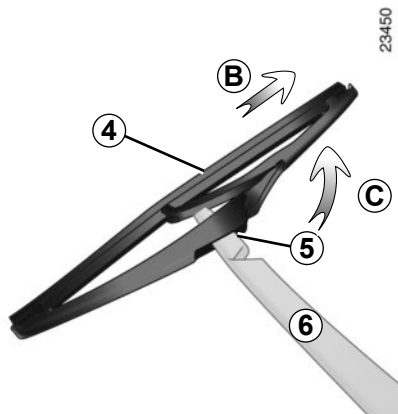

Ruitenwischerblad achter 4

Met de schakelaar in ruststand (uitgeschakeld):

- Til de ruitenwischerarm 6 op;
- laat het blad 4 kantelen tot u een weerstand voelt (beweging C);
- afhankelijk van de auto, drukt u op het lipje 5, daarna maakt u het blad vrij door er aan te trekken (beweging B).

Bij het monteren

Monteer het ruitenwischerblad in omgekeerde volgorde van losmaken. Controleer of het blad goed is vergrendeld.



Voordat u het blad van de achterste ruitenwischer vervangt, moet u nagaan of de schakelaar in ruststand staat (uitgeschakeld is).

Risico van verwonding.

SLEPEN: pechhulp (1/2)

Voordat u gaat slepen, moet u de versnellingsbak in neutraal zetten, de stuurkolom ontgrendelen en vervolgens de parkeerrem loszetten.

Voor auto's met een automatische transmissie moet u een beroep doen op een merkdealer als u de versnellingshendel niet in stand **N** kunt zetten.

Stuurkolomontgrendeling

Steek de sleutel in het contactslot of druk, afhankelijk van de auto, met de RENAULT-card bij de hand gedurende **twee seconden** op de startknop van de motor.

Zet de hendel terug in neutraal (stand **N** voor een auto met automatische transmissie)

De stuurkolom wordt ontgrendeld, de accessoires worden gevoed: u kunt de verlichting van de auto gebruiken (richtingaanwijzers, remlichten, enz.). 's Nachts moet de auto zijn verlicht.

Druk, afhankelijk van de auto, na het slepen twee keer kort op de startknop van de motor (risico van het ontladen van de accu).

Houd u altijd aan de wettelijke bepalingen inzake het slepen. Als u de trekkende auto bent, overschrijd dan niet het maximaal toegelaten aanhangergewicht van uw auto (raadpleeg de paragraaf "Massa's" in hoofdstuk 6).

Slepen van een auto met een automatische transmissie

Vervoer de auto op een plateau of sleep hem met beide voorwielen van de grond.

Bij uitzondering kunt u de auto laten slepen met de vier wielen op de grond, uitsluitend vooruit rijdend met de hendel in neutrale stand **N** en over een afstand van maximaal 80 km, tegen een maximale snelheid van 25 km/u.

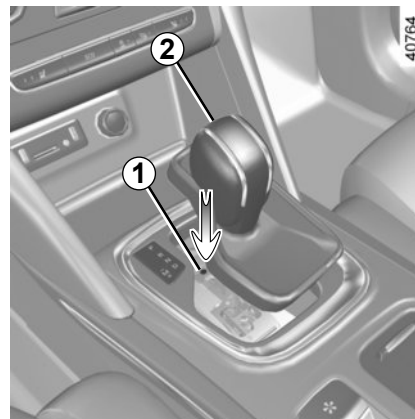

Indien de selecteurhendel niet uit de stand **P** kan worden verzet als u het rempedaal indrukt, dan kunt u de hendel als volgt met de hand vrijzetten.

Maak daarvoor de onderkant van de hendel los, steek daarna een gereedschap (onbuigzame stang) in de gleuf **1** en druk gelijktijdig op de knop **2** om de hendel te ontgrendelen.

Raadpleeg zo spoedig mogelijk een merkdealer.



Verwijder de contactsleutel niet tijdens het slepen.

SLEPEN: pechhulp (2/2)

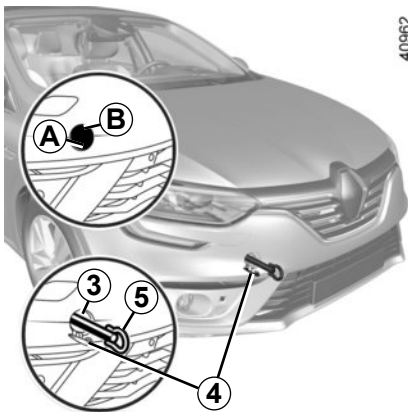

Gebruik uitsluitend de sleepogen 3 (voor-
aan) en 6 (achteraan)
(nooit de aandrijfassen of enig ander deel
van de auto)

Het sleepoog mag alleen gebruikt worden
om de auto mee te slepen: het mag in geen
geval gebruikt worden om de auto direct of
indirect aan op te heffen.



Bij stilstaande motor werken de
sturen remschakeling niet
meer.



Toegang tot de sleeppunten

Sleepoog voor 3

Druk op de zone **A** en houdt deze zone in-
gedrukt terwijl u aan de zone **B** trekt om de
klep **4** te openen.

Sleeppunt achter 6

Druk op de zone **C** en houdt deze zone in-
gedrukt terwijl u aan de zone **D** trekt om de
klep **7** te openen.

Schroef het sleepoog (5) zo ver mogelijk
vast met de hand.

Gebruik alleen het sleepoog 5 (zie
“Gereedschap” in hoofdstuk 5).



– Gebruik een starre sleep-
stang. Indien u een touw of
kabel gebruikt bij het slepen
(als dit wettelijk toegestaan is),
moet de auto die gesleept wordt nog
kunnen remmen.

- De auto die gesleept wordt, moet te
allen tijde bestuurbaar zijn.
- Accelereer en rem gelijkmatig en
zonder schokken om te voorkomen
dat de auto beschadigen.
- U mag in geen geval sneller rijden
dan **50 km/u**.
- Duw de auto niet aan als de stuurko-
lom is vergrendeld.



Laat nooit gereedschap in de
auto rondslingeren. Dit is ge-
vaarlijk als u plotseling moet
remmen.

STORINGEN (1/7)

Onderstaande aanwijzingen helpen u eventuele storingen snel, maar voorlopig, te verhelpen. Laat de auto echter wel zo spoedig mogelijk door een merkdealer nakijken.

Gebruik van de RENAULT card	MOGELIJKE OORZAKEN	WAT TE DOEN
De RENAULT card werkt niet voor het ontgrendelen of vergrendelen van de portieren.	Batterij van de card leeg.	Vervang de accu of laat deze vervangen. U kunt uw auto altijd vergrendelen, ontgrendelen en starten (raadpleeg de paragrafen "Portieren vergrendelen, ontgrendelen" in hoofdstuk 1 en "Starten, stoppen van de motor" in hoofdstuk 2).
	Gebruik van apparaten die op dezelfde frequentie als de card werken (mobiele telefoon, enz.).	Schakel de apparatuur uit of gebruik de ingebouwde sleutel (raadpleeg de paragraaf "Portieren vergrendelen, ontgrendelen" in hoofdstuk 1).
	De auto bevindt zich in een sterk elektromagnetisch veld. Accu van de auto ontladen.	Gebruik de in de card ingebouwde sleutel (raadpleeg de paragraaf "Portieren vergrendelen, ontgrendelen" in hoofdstuk 1).
	De motor van de auto is gestart.	Als de motor draait, werkt het vergrendelen/ontgrendelen van de card niet. Zet het contact uit.

STORINGEN (2/7)

Onderstaande aanwijzingen helpen u eventuele storingen snel, maar voorlopig, te verhelpen. Laat de auto echter wel zo spoedig mogelijk door een merkdealer nakijken.

Gebruik van de afstandsbediening	MOGELIJKE OORZAKEN	WAT TE DOEN
De afstandsbediening werkt niet voor het ontgrendelen of vergrendelen van de portieren.	Batterij van de afstandsbediening leeg.	Gebruik de sleutel.
	Gebruik van apparaten die op dezelfde frequentie als de afstandsbediening werken (mobiele telefoon, enz.).	Gebruik deze apparaten niet of gebruik de sleutel.
	De auto bevindt zich in een sterk elektromagnetisch veld. Accu ontladen.	Vervang de accu of laat deze vervangen. U kunt uw auto altijd vergrendelen, ontgrendelen en starten (raadpleeg de paragrafen "Portieren vergrendelen, ontgrendelen" in hoofdstuk 1 en "Starten, stoppen van de motor" in hoofdstuk 2).
	De motor van de auto is gestart.	Als de motor draait, werkt het vergrendelen/ontgrendelen met de sleutel niet. Zet het contact uit.

STORINGEN (3/7)

U schakelt de startmotor in	MOGELIJKE OORZAKEN	WAT TE DOEN
De controlelampjes op het instrumentenpaneel gaan zwakker of niet branden, de startmotor draait niet.	Accuklemmen niet goed vastgezet, los of geoxideerd.	Vastzetten, aansluiten of reinigen indien geoxideerd.
	Accu ontladen of defect.	Sluit een andere accu aan op de ontladen accu. Raadpleeg de paragraaf "Accu: storing" in hoofdstuk 5 of vervang de accu indien nodig. Duw de auto niet aan als de stuurkolom is vergrendeld.
	Circuit defect.	Raadpleeg een merkdealer.
De motor wil niet starten.	De voorwaarden voor het starten zijn niet vervuld.	Raadpleeg de paragraaf "Starten, stoppen van de motor" in hoofdstuk 2.
	De RENAULT-card werkt niet.	Raadpleeg de paragraaf "Starten, stoppen van de motor" in hoofdstuk 2.
De motor weigert te stoppen.	Card niet gedetecteerd.	Raadpleeg de paragraaf "Starten, stoppen van de motor" in hoofdstuk 2.
	Elektronische storing.	Druk vijf keer snel op de startknop.
De stuurkolom blijft vergrendeld.	Stuurwiel geblokkeerd.	Beweeg het stuurwiel terwijl u de startknop van de motor ingedrukt houdt of, afhankelijk van de auto, terwijl u de sleutel beweegt (raadpleeg de paragraaf "Starten, stoppen van de motor" in hoofdstuk 2).
	Circuit defect.	Raadpleeg een merkdealer.

STORINGEN (4/7)

Tijdens het rijden	MOGELIJKE OORZAKEN	WAT TE DOEN
Trillingen.	Banden te zacht, beschadigd of uit balans.	Controleer de bandenspanning, als deze goed is, laat dan de banden door een merkdealer nakijken.
Witte rook uit de uitlaat.	In de dieselmotor hoeft dit geen storing te zijn. De rook ontstaat door de regeneratie van het roetfilter.	Raadpleeg de paragraaf "Bijzonderheid van de dieselmotor" in hoofdstuk 2.
Rook onder de motorkap.	Kortsluiting of lekkage van het koelcircuit.	Stop, zet het contact uit, ga bij de auto vandaan en roep de hulp in van een merkdealer.
Het waarschuwingslampje voor de oliedruk gaat branden:		
in een bocht of tijdens het remmen	Het peil is te laag.	Voeg motorolie toe (raadpleeg de paragraaf "Oliepeil van de motor (bij)vullen" in hoofdstuk 4).
dooft langzaam of blijft branden bij gas geven	Te lage oliedruk.	Stop en roep de hulp in van een merkdealer.

STORINGEN (5/7)

Tijdens het rijden	MOGELIJKE OORZAKEN	WAT TE DOEN
Het sturen gaat zwaar.	Oververhitting van de bekrachtiging. Probleem met de elektrische bekrachtigingsmotor. Storing in het hulpsysteem.	Rijd voorzichtig bij lage snelheid, let op de kracht die u moet zetten op het stuurwiel om de wielen te draaien. Raadpleeg een merkdealer.
De motor wordt te warm. De koelvloeistof temperatuurmeter staat in de gevaarzone en het waarschuwingslampje STOP brandt.	Koelventilateur defect. Koelvloeistoflekkage.	Stop de auto, stop de motor en roep de hulp in van een merkdealer. Controleer het koelvloeistofreservoir: er moet vloeistof inzitten. Als het leeg is, raadpleeg zo snel mogelijk een merkdealer.
De vloeistof in het expansievat borrelt.	Mechanische storing: koppakking opgeblazen.	Zet de motor stil. Roep de hulp in van een merkdealer.



Radiator: Als er veel te weinig koelvloeistof inzit, vergeet dan niet dat u nooit koude koelvloeistof mag bijvullen zolang de motor heet is. Na elke reparatie waarbij het koelsysteem geheel of gedeeltelijk is afgetapt, moet dit met nieuwe koelvloeistof worden bijgevuld. Gebruik hiervoor alleen door onze technische diensten goedgekeurde koelvloeistof.

STORINGEN (6/7)

Elektrische organen	MOGELIJKE OORZAKEN	WAT TE DOEN
De ruitenwisser werkt niet.	Ruitenwisserbladen kleven.	Maak de wisserbladen los van de ruit.
	Elektrische installatie defect.	Raadpleeg een merkdealer.
	Zekering beschadigd.	Vervang dezekering of laat deze vervangen; raadpleeg de paragraaf "Zekeringen" in hoofdstuk 5.
De ruitenwisser stopt niet.	Elektrische verstelling defect.	Raadpleeg een merkdealer.
Knipperfrequentie te hoog.	Lamp doorgebrand.	Raadpleeg de paragrafen "Koplamp: vervangen van een lamp" of "Achterlichten en zijlichten: vervangen van een lamp" in hoofdstuk 5.
De knipperlichten werken niet.	Elektrische installatie of schakelaar defect.	Raadpleeg een merkdealer.
	Zekering beschadigd.	Vervang dezekering of laat deze vervangen; raadpleeg de paragraaf "Zekeringen" in hoofdstuk 5.
De koplampen schakelen niet in of niet uit.	Elektrische installatie of schakelaar defect.	Raadpleeg een merkdealer.
	Zekering beschadigd.	Vervang dezekering of laat deze vervangen; raadpleeg de paragraaf "Zekeringen" in hoofdstuk 5.

STORINGEN (7/7)

Elektrische organen	MOGELIJKE OORZAKEN	WAT TE DOEN
Condens in de verlichting en koplampen.	Condens is een normaal verschijnsel dat door variaties in temperatuur en vochtigheid kan worden veroorzaakt. In dat geval verdwijnen de sporen geleidelijk aan als de lichten branden.	
Het waarschuwinglampje van het niet dragen van de autogordels vooraan brandt niet in overeenstemming met het vastmaken van de autogordels.	Een voorwerp tussen de vloer en de stoel hindert de werking van het opname-element.	Verwijder elk voorwerp onder de stoelen voor- aan.

Hoofdstuk 6: Technische gegevens

Identificatieplaatjes auto	6.2
Identificatieplaatjes motor	6.3
Afmetingen	6.5
Gegevens van de motor	6.8
Massa's	6.11
Aanhangwagengewichten	6.11
Onderdelen en reparaties	6.12
Onderhoudscoupons	6.13
Plaatwerkcontrole	6.19

IDENTIFICATIEPLAATJES AUTO

40939

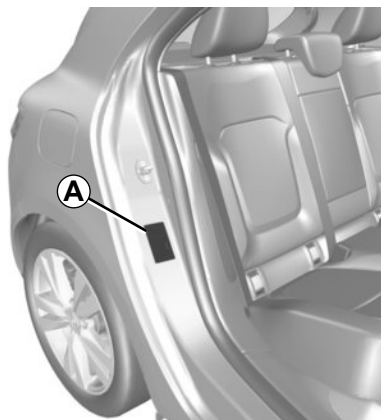

40916

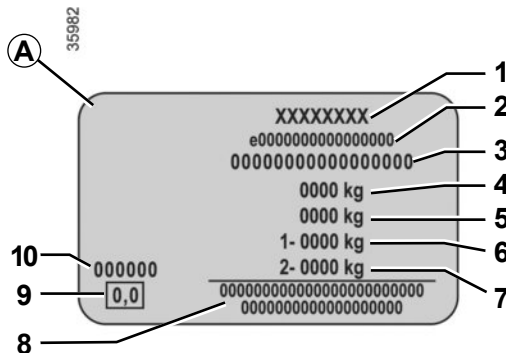
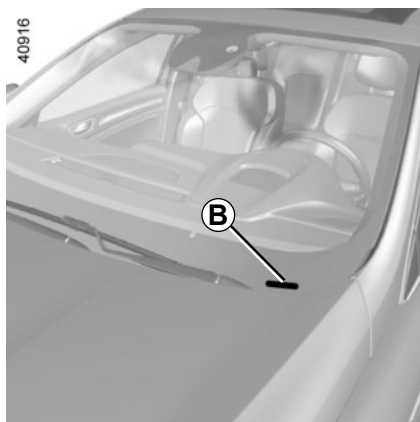

De gegevens op het constructeursplaatje moeten bij eventuele klachten en bij het bestellen van onderdelen altijd worden vermeld.

De aanwezigheid en de plaats van de informatie zijn afhankelijk van de auto.

Constructeursplaatje A

- 1 Naam van de fabrikant.
- 2 Nummer van communautair ontwerp of registratienummer.
- 3 Identificatienummer.

Afhankelijk van de auto wordt deze informatie herhaald op de marking B.

- 4 MMAC (Max. toegelaten totaal massa)
- 5 MTR (Maximaal toegelaten trein-massa: auto met aanhanger).
- 6 MMTA (Max. toegelaten massa) geme-ten onder de vooras
- 7 MMTA achteras.
- 8 Gereserveerd voor zakelijke of aanvul-lende inschrijvingen.
- 9 Niet in gebruik.
- 10 Laknummer (kleurcode).

IDENTIFICATIEPLAATJES MOTOR (1/2)

33293

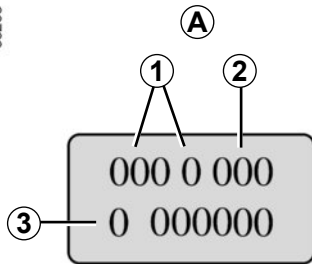

De gegevens op het constructeursplaatje of de sticker A moeten bij correspondentie en bij het bestellen van onderdelen altijd worden vermeld.

(de plaats is afhankelijk van het motortype)

- 1 Type van de motor.
- 2 Indicenummer van de motor.
- 3 Motornummer.

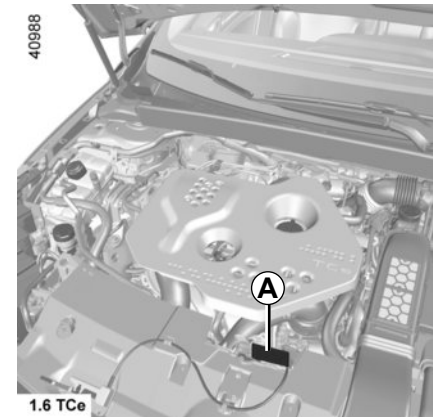
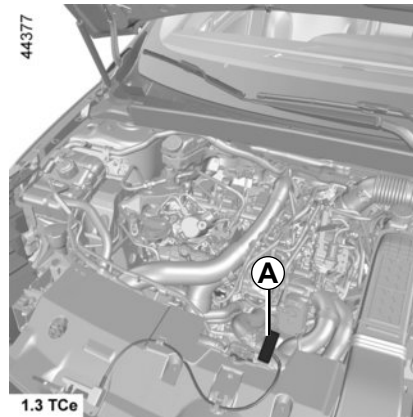
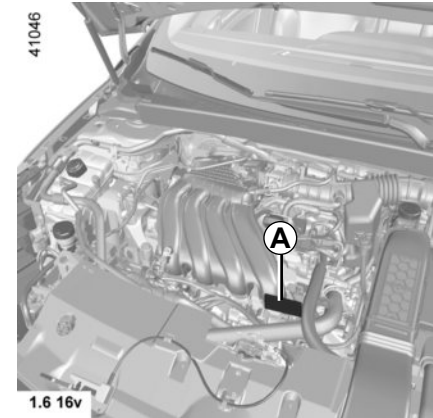
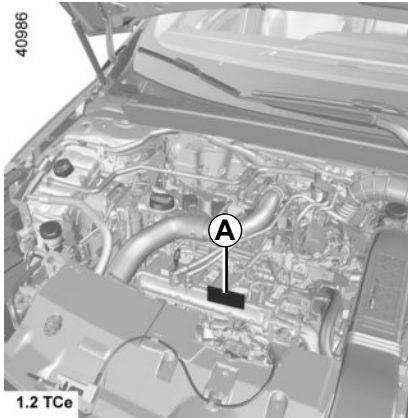

IDENTIFICATIEPLAATJES MOTOR (2/2)

33293

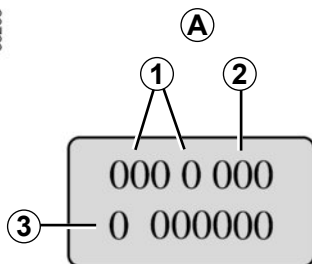

De gegevens op het constructeursplaatje of de sticker A moeten bij correspondentie en bij het bestellen van onderdelen altijd worden vermeld.

(de plaats is afhankelijk van het motortype)

- 1 Type van de motor.
- 2 Indicenummer van de motor.
- 3 Motornummer.

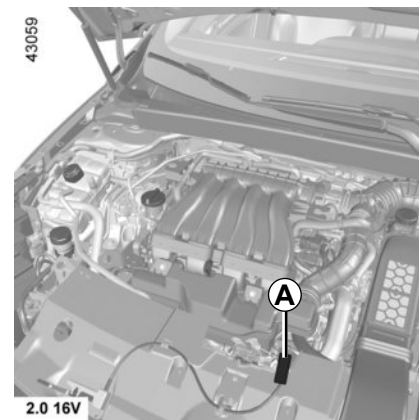
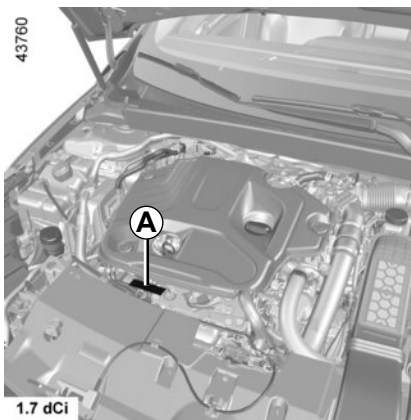
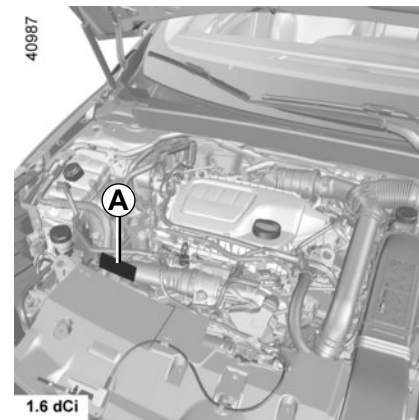
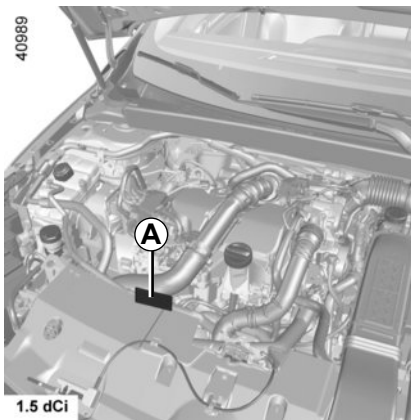

AFMETINGEN (in meter) (1/3)

Vijfdeursuitvoering

40984

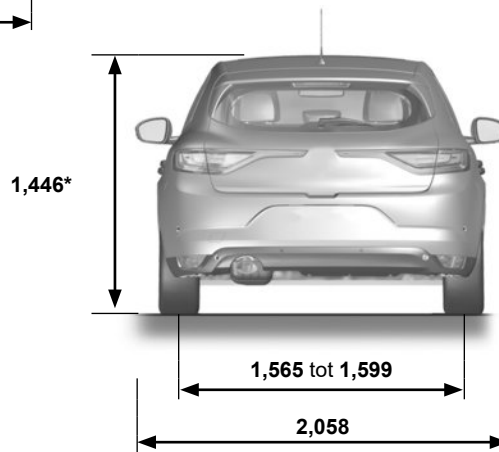
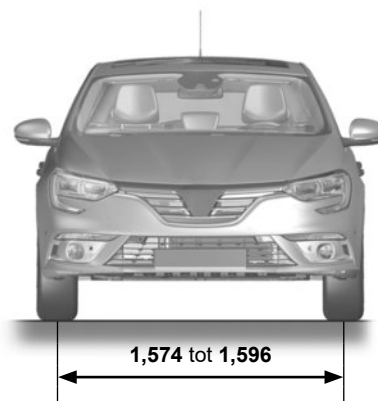
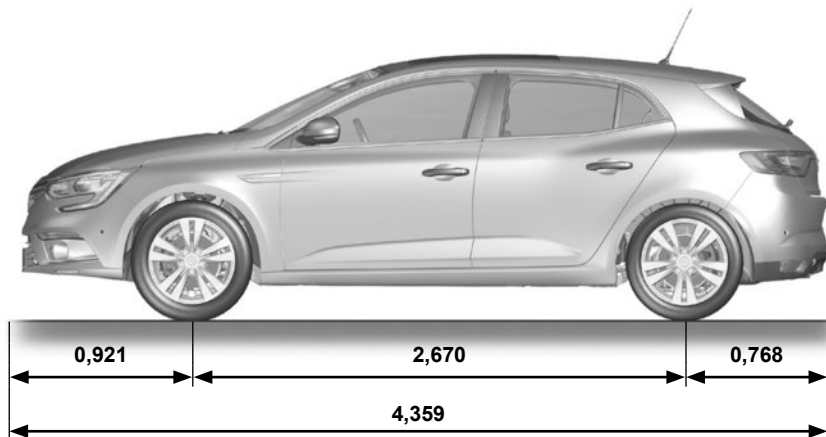

* Onbelast

AFMETINGEN (in meter) (2/3)

Break uitvoering

41383

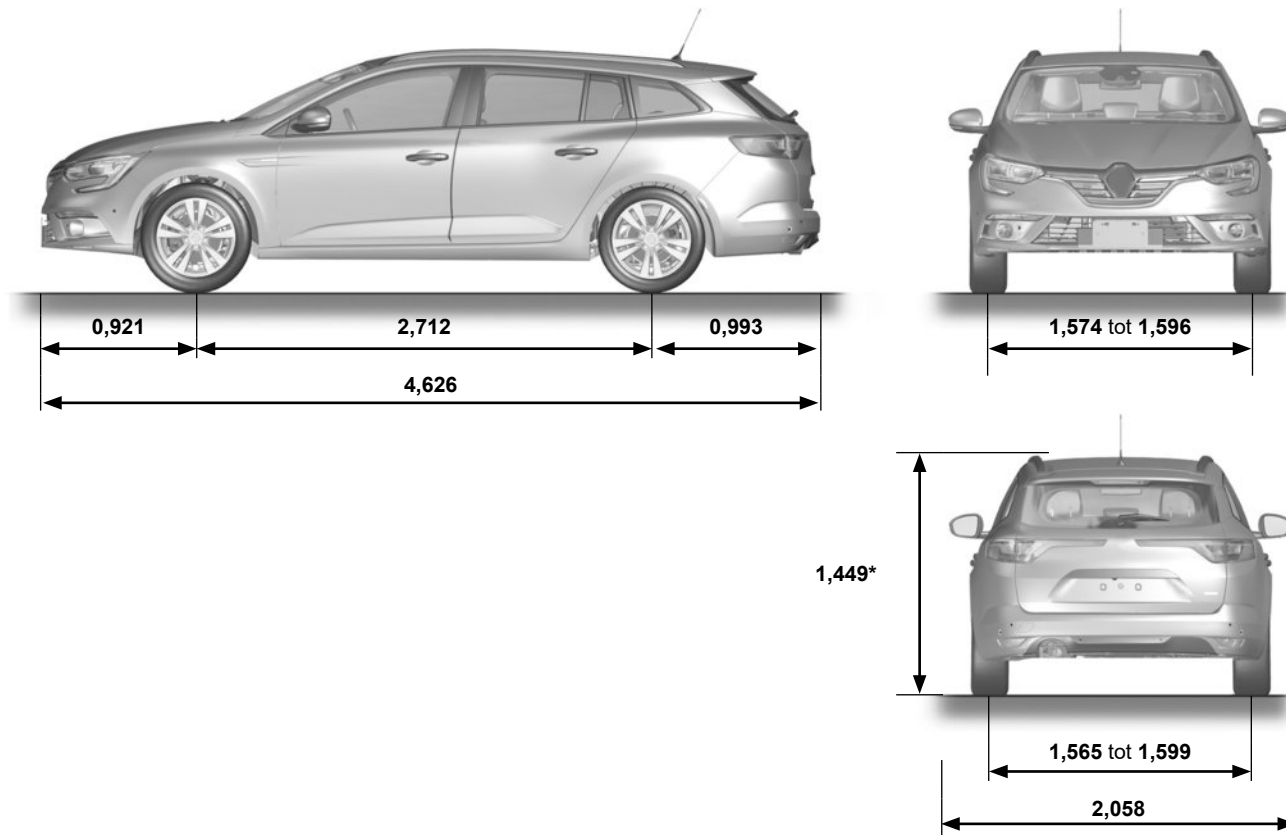

* Onbelast

AFMETINGEN (in meter) (3/3)

Vierdeursuitvoeringen

41414

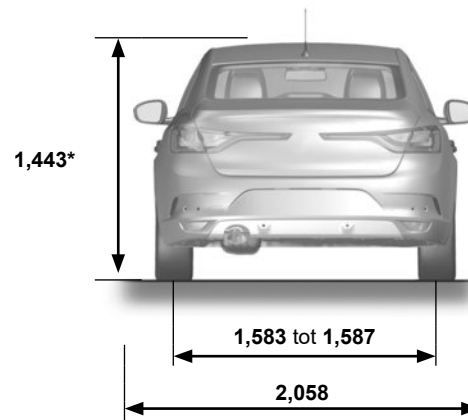
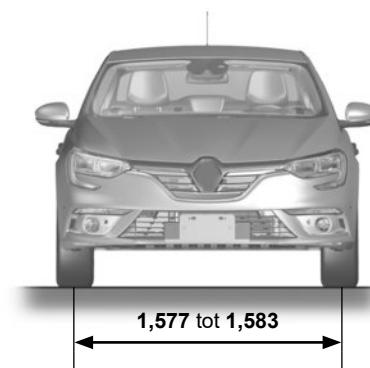
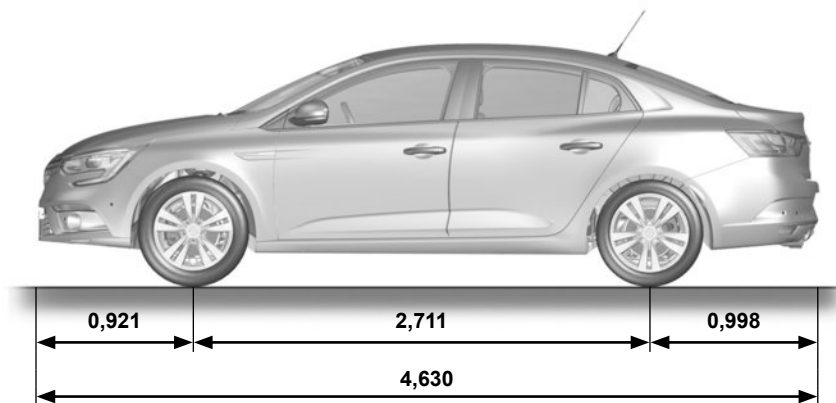





* Onbelast

GEGEVENS VAN DE MOTOR (1/3)

Uitvoeringen	2.0 16V	1.2 TCe	1.3 TCe	1.6 16V	1.6 TCe	1.5 dCi	1.6 dCi	1.7 dCi
Type van de motor (zie motorplaatje)	M4R	H5F Turbo	H5H Turbo	H4M	M5M Turbo	K9K	R9M	R9N
Cilinderinhoud (cm ³)	1995	1197	1333	1598	1618	1461	1598	1749
Soort brandstof Octaangetal	Benzine Ongelode benzine met het voorgeschreven octaangetal zoals aangegeven op de sticker in de tankdopklep. Zie "Brandstoftank" in hoofdstuk 1.					Dieselbrandstof. De sticker in de tankdopklep geeft aan welke brandstoffen toegestaan zijn.		

GEGEVENS VAN DE MOTOR (2/3)

Uitvoeringen	2.0 16V	1.2 TCe	1.3 TCe	1.6 16V	1.6 TCe	1.5 dCi	1.6 dCi	1.7 dCi
Type van de motor (zie motorplaatje)	M4R	H5F Turbo	H5H Turbo	H4M	M5M Turbo	K9K	R9M	R9N
Cilinderinhoud (cm ³)	1995	1197	1333	1598	1618	1461	1598	1749
Brandstof die voldoet aan de Europese norm en die compatibel is met de motoren van auto's verkocht in Europa (neem voor andere gevallen contact op met een merkdealer).	 <p>Loodvrije benzine die voldoet aan de norm EN 228 bevat tot 5% ethanol.</p>					 <p>Dieselbrandstof die voldoet aan de norm EN 590 bevat tot 7% methylester vetzuur.</p>		
	 <p>Loodvrije benzine die voldoet aan de norm EN 228 bevat tot 10% ethanol.</p>					 <p>Dieselbrandstof die voldoet aan de norm EN 16734 bevat tot 10% methylester vetzuur.</p>		
						 <p>Dieselbrandstof die voldoet aan de norm EN 15940 bevat tot 7% methylester.</p>		

GEGEVENS VAN DE MOTOR (3/3)

Uitvoeringen	2.0 16V	1.2 TCe	1.3 TCe	1.6 16V	1.6 TCe	1.5 dCi	1.6 dCi	1.7 dCi
Type van de motor (zie motorplaatje)	M4R	H5F Turbo	H5H Turbo	H4M	M5M Turbo	K9K	R9M	R9N
Cilinderinhoud (cm³)	1995	1197	1333	1598	1618	1 461	1598	1 749
Bougies	Gebruik uitsluitend de voor uw motor voorgeschreven bougietypen. Het type staat aangegeven op een sticker in de motorruimte, raadpleeg anders een merkdealer. Montage van een niet voorgeschreven bougietype kan tot ernstige motorschade leiden.							

MASSA'S (in kg)

De aangegeven massa's zijn van de basisuitvoering zonder opties: zij variëren naargelang de uitrusting van uw auto. Raadpleeg een merkdealer.

	Vijfdeurs	Break	Vierdeurs
Max. toegelaten totaal massa (MMAC) Max. toegelaten massa (MMTA) Max. toegelaten trein massa (MTR)	De massa's staan op het constructeursplaatje (raadpleeg de paragraaf "Identificatieplaatjes" in hoofdstuk 6)		
Aanhangwagen massa geremd*	wordt verkregen door berekening: MTR - MMAC		
Aanhangwagen massa ongeremd*	630	665	660
Maximale kogeldruk op trekhaak*	75	75	75
Max. toegelaten dakbelasting	80 kg (met inbegrip van de dragende delen)		

* **Aanhangwagengewicht (trekken van een caravan, boot, enz.)**

Het trekken van een aanhangwagen is verboden wanneer de berekening MTR - MMAC gelijk is aan nul of wanneer de op het constructeursplaatje aangegeven MTR gelijk is aan nul (of niet wordt aangegeven).

- Respecteer de in het land geldende voorwaarden voor het trekken en de toegelaten maximale massa's. Laat uw merkdealer een trekhaak monteren en de bedrading van de auto aanpassen.
- In geval van een auto met aanhanger, **mag de max. toegelaten trein massa (auto + aanhanger) nooit overschreden worden**. Toch is toegestaan:
 - een overschrijding van de max. toegelaten massa (MMTA) gemeten onder de achteras tot 15 %,
 - een overschrijding van de max. toegelaten totaal massa (MMAC) tot 10 % of 100 kg (tot de eerste van deze twee waarden is bereikt).
- In beide gevallen is de maximumsnelheid van het geheel 100 km/u en moet de bandenspanning worden verhoogd met 0,2 bar (3 PSI).
- Het motorvermogen neemt af naarmate u hoger in de bergen rijdt. Wij adviseren u de maximale belasting met 10 % per 1 000 meter stijging te verminderen.

ONDERDELEN EN REPARATIES

De originele onderdelen worden met de grootste zorg ontwikkeld en gecontroleerd. Zij voldoen dan ook aan dezelfde kwaliteitsnormen als de onderdelen die in de fabriek worden gebruikt.

Door het gebruik van de originele onderdelen houdt u de prestaties van uw auto optimaal. Bovendien zijn reparaties die uitgevoerd zijn door een merkdealer met originele onderdelen gegarandeerd volgens de voorwaarden die achter op de reparatieopdracht staan.

ONDERHOUDSCOUPONS (1/6)

VIN:

Datum: Km:		Factuurnr.:	Toelichting/diversen
Type werkzaamheden: Onderhoudsbeurt <input type="checkbox"/> <input type="checkbox"/>		Stempel	
Plaatwerkcontrole: OK <input type="checkbox"/> Niet OK* <input type="checkbox"/> *Zie specifieke bladzijde			

Datum: Km:		Factuurnr.:	Toelichting/diversen
Type werkzaamheden: Onderhoudsbeurt <input type="checkbox"/> <input type="checkbox"/>		Stempel	
Plaatwerkcontrole: OK <input type="checkbox"/> Niet OK* <input type="checkbox"/> *Zie specifieke bladzijde			

Datum: Km:		Factuurnr.:	Toelichting/diversen
Type werkzaamheden: Onderhoudsbeurt <input type="checkbox"/> <input type="checkbox"/>		Stempel	
Plaatwerkcontrole: OK <input type="checkbox"/> Niet OK* <input type="checkbox"/> *Zie specifieke bladzijde			

ONDERHOUDSCOUPONS (2/6)

VIN:

Datum: Km:		Factuurnr.:	Toelichting/diversen
Type werkzaamheden:		Stempel	
Onderhoudsbeurt <input type="checkbox"/>			
..... <input type="checkbox"/>			
Plaatwerkcontrole:			
OK <input type="checkbox"/> Niet OK* <input type="checkbox"/>			
*Zie specifieke bladzijde			

Datum: Km:		Factuurnr.:	Toelichting/diversen
Type werkzaamheden:		Stempel	
Onderhoudsbeurt <input type="checkbox"/>			
..... <input type="checkbox"/>			
Plaatwerkcontrole:			
OK <input type="checkbox"/> Niet OK* <input type="checkbox"/>			
*Zie specifieke bladzijde			

Datum: Km:		Factuurnr.:	Toelichting/diversen
Type werkzaamheden:		Stempel	
Onderhoudsbeurt <input type="checkbox"/>			
..... <input type="checkbox"/>			
Plaatwerkcontrole:			
OK <input type="checkbox"/> Niet OK* <input type="checkbox"/>			
*Zie specifieke bladzijde			

ONDERHOUDSCOUPONS (4/6)

VIN:

Datum: Km:		Factuurnr.:	Toelichting/diversen
Type werkzaamheden: Onderhoudsbeurt <input type="checkbox"/> <input type="checkbox"/>	Stempel		
Plaatwerkcontrole: OK <input type="checkbox"/> Niet OK* <input type="checkbox"/> *Zie specifieke bladzijde			
Datum: Km:		Factuurnr.:	Toelichting/diversen
Type werkzaamheden: Onderhoudsbeurt <input type="checkbox"/> <input type="checkbox"/>	Stempel		
Plaatwerkcontrole: OK <input type="checkbox"/> Niet OK* <input type="checkbox"/> *Zie specifieke bladzijde			
Datum: Km:		Factuurnr.:	Toelichting/diversen
Type werkzaamheden: Onderhoudsbeurt <input type="checkbox"/> <input type="checkbox"/>	Stempel		
Plaatwerkcontrole: OK <input type="checkbox"/> Niet OK* <input type="checkbox"/> *Zie specifieke bladzijde			

ONDERHOUDSCOUPONS (5/6)

VIN:

Datum: Km:		Factuurnr.:	Toelichting/diversen
Type werkzaamheden: Onderhoudsbeurt <input type="checkbox"/> <input type="checkbox"/>	Stempel		
Plaatwerkcontrole: OK <input type="checkbox"/> Niet OK* <input type="checkbox"/> *Zie specifieke bladzijde			

Datum: Km:		Factuurnr.:	Toelichting/diversen
Type werkzaamheden: Onderhoudsbeurt <input type="checkbox"/> <input type="checkbox"/>	Stempel		
Plaatwerkcontrole: OK <input type="checkbox"/> Niet OK* <input type="checkbox"/> *Zie specifieke bladzijde			

Datum: Km:		Factuurnr.:	Toelichting/diversen
Type werkzaamheden: Onderhoudsbeurt <input type="checkbox"/> <input type="checkbox"/>	Stempel		
Plaatwerkcontrole: OK <input type="checkbox"/> Niet OK* <input type="checkbox"/> *Zie specifieke bladzijde			

ONDERHOUDSCOUPONS (6/6)

VIN:

Datum: Km:		Factuurnr.:	Toelichting/diversen
Type werkzaamheden: Onderhoudsbeurt <input type="checkbox"/> <input type="checkbox"/>	Stempel		
Plaatwerkcontrole: OK <input type="checkbox"/> Niet OK* <input type="checkbox"/> *Zie specifieke bladzijde			

Datum: Km:		Factuurnr.:	Toelichting/diversen
Type werkzaamheden: Onderhoudsbeurt <input type="checkbox"/> <input type="checkbox"/>	Stempel		
Plaatwerkcontrole: OK <input type="checkbox"/> Niet OK* <input type="checkbox"/> *Zie specifieke bladzijde			

Datum: Km:		Factuurnr.:	Toelichting/diversen
Type werkzaamheden: Onderhoudsbeurt <input type="checkbox"/> <input type="checkbox"/>	Stempel		
Plaatwerkcontrole: OK <input type="checkbox"/> Niet OK* <input type="checkbox"/> *Zie specifieke bladzijde			

PLAATWERKCONTROLE (1/6)

De garantie blijft alleen van kracht na de reparatie die hieronder staat aangegeven.

VIN :

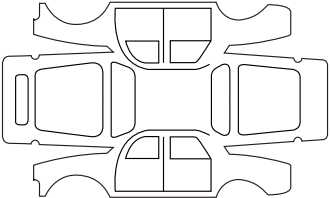
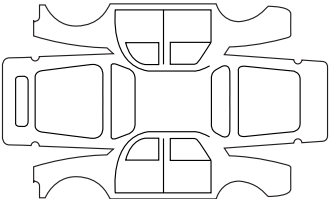
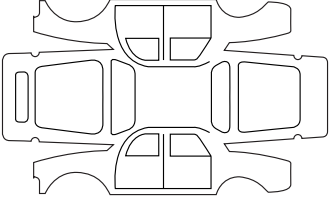
Uit te voeren plaatwerkreparatie:		Stempel
Datum reparatie:		
Reparatie nodig van:		Stempel
Datum reparatie:		
Reparatie nodig van:		Stempel
Datum reparatie:		

PLAATWERKCONTROLE (2/6)

De garantie blijft alleen van kracht na de reparatie die hieronder staat aangegeven.

VIN :

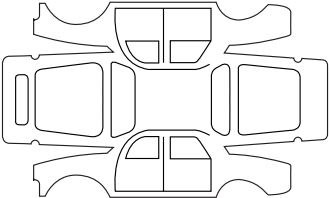
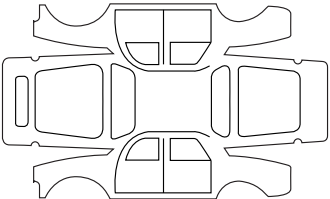
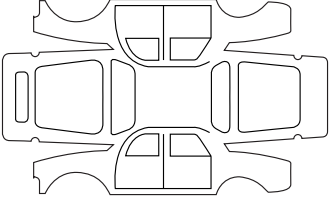
Uit te voeren plaatwerkreparatie:		Stempel
Datum reparatie:		
Reparatie nodig van:		Stempel
Datum reparatie:		
Reparatie nodig van:		Stempel
Datum reparatie:		

PLAATWERKCONTROLE (3/6)

De garantie blijft alleen van kracht na de reparatie die hieronder staat aangegeven.

VIN :

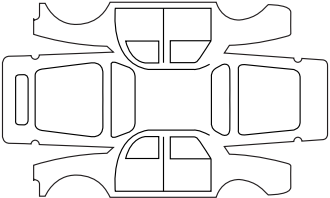
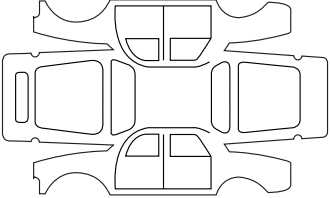
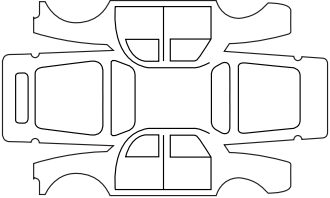
Uit te voeren plaatwerkreparatie:		Stempel
Datum reparatie:		
Reparatie nodig van:		Stempel
Datum reparatie:		
Reparatie nodig van:		Stempel
Datum reparatie:		

PLAATWERKCONTROLE (4/6)

De garantie blijft alleen van kracht na de reparatie die hieronder staat aangegeven.

VIN :

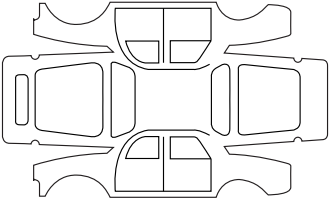
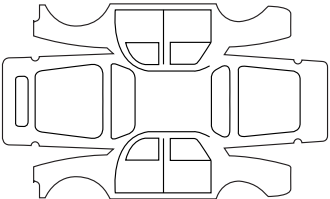
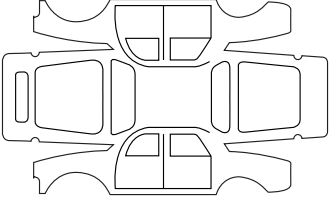
Uit te voeren plaatwerkreparatie:		Stempel
Datum reparatie:		
Reparatie nodig van:		Stempel
Datum reparatie:		
Reparatie nodig van:		Stempel
Datum reparatie:		

PLAATWERKCONTROLE (5/6)

De garantie blijft alleen van kracht na de reparatie die hieronder staat aangegeven.

VIN :

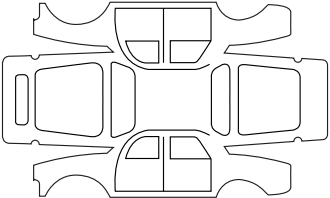
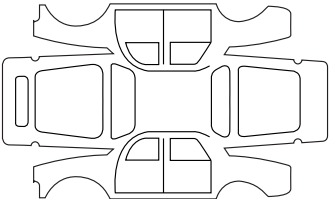
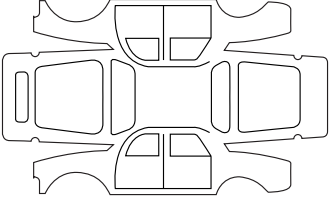
Uit te voeren plaatwerkreparatie:		Stempel
Datum reparatie:		
Reparatie nodig van:		Stempel
Datum reparatie:		
Reparatie nodig van:		Stempel
Datum reparatie:		

PLAATWERKCONTROLE (6/6)

De garantie blijft alleen van kracht na de reparatie die hieronder staat aangegeven.

VIN :

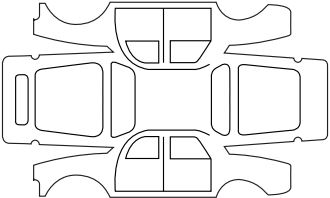
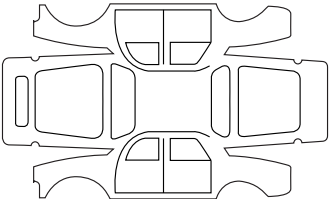
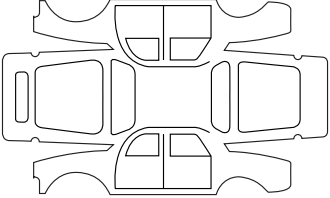
Uit te voeren plaatwerkreparatie:		Stempel
Datum reparatie:		
Reparatie nodig van:		Stempel
Datum reparatie:		
Reparatie nodig van:		Stempel
Datum reparatie:		

ALFABETISCHE INHOUDSOPGAVE (1/5)

A

aan/uit knop van de motor	2.5 → 2.7
aanhangwagen	6.11
aansteker	3.34 – 3.35
aanvullende bevestigingsmiddelen	
bescherming zijkant	1.37
bij de autogordels achterin	1.30 → 1.36
aanvullende bevestigingsmiddelen	1.30 → 1.35, 1.38
aanvullende bevestigingsmiddelen bij de gordels	1.36 → 1.38
aanwijzers:	
buitentemperatuur	1.87
richtingaanwijzers	1.57
ABS	1.64, 2.40 → 2.49
accessoiraansluiting	3.34 – 3.35, 3.58
accessoires	5.38
accu	
storing	5.32 – 5.33
accu	4.12 – 4.13
achterbank	
gebruiksmogelijkheden	3.38 – 3.39
achterbank	1.28, 3.38 – 3.39
achterklep	3.40 → 3.44
achteruitrijcamera	2.83 – 2.84
achteruitrijradar	2.78 → 2.82
achteruitversnelling	
inschakelen	2.17, 2.89 → 2.91
achterwielbesturing	2.40 → 2.49, 2.49
actieve noodstop	2.44
adaptieve snelheidsregeling	2.71 → 2.77
afstandsbediening van de portiervergrendeling	
batterijtjes	5.36 – 5.37, 5.37
afstandsbediening van de vergrendeling	1.2 → 1.4
afstandsregeling	2.57 – 2.58
afstellen van de juiste zithouding	1.26 → 1.29
airbag	
activeren passagiersairbags voorin	1.56
uitschakelen passagiersairbag voorin	1.54
airbag	1.30 → 1.38, 1.67
airconditioning	3.6 → 3.20
alarmknipperlichten	1.57

antiblokkeersysteem: ABS	2.40 → 2.49
anticorrosiebescherming	4.16
antiluchtverontreiniging	
tips	2.27
armsteun	
voor	3.32
asbak	3.34 – 3.35
autogordels	1.26 → 1.35
automatische parkeerrem	2.18 → 2.21
automatische portiervergrendeling tijdens het rijden	1.20
automatische transmissie (gebruik)	2.89 → 2.91

B

bagageafdekplaat	3.45
bagageruimte	3.40 → 3.43, 3.48 → 3.53
banden	2.26, 2.29 → 2.39, 4.14 – 4.15, 5.13 → 5.15
bandenspanning	2.29 → 2.39, 4.14 – 4.15, 5.14
bandenspanning-controlesysteem	1.66, 2.35 → 2.39
batterijtje (afstandsbediening)	5.36 – 5.37, 5.37
batterijtje RENAULT card	5.34 – 5.35, 5.35
bedieningsorganen	1.58 → 1.67
bevestigingsmiddelen voor kinderen	1.39 – 1.40, 1.42 → 1.47
bevestigingssysteem voor kinderen	1.39 – 1.40, 1.42 → 1.53
bijzonderheid van de benzinemotor	2.14 – 2.15
bijzonderheid van de dieselmotor	2.16
binnenlicht	3.27 – 3.28, 5.27 – 5.28
boodschappen op het instrumentenpaneel	1.74 → 1.83
boordcomputer	1.62 → 1.67, 1.74 → 1.83
brandstof	
inhoud	1.106
kwaliteit	1.106 → 1.108
tanken	1.63, 1.106 → 1.108
tips voor zuinig rijden	2.22 → 2.26
verbruik	2.22 → 2.26
brandstof besparen	2.22 → 2.26
brandstofpeil	1.62 → 1.67, 1.69 – 1.70
brandstofsysteem ontluften	1.108
brandstoftank	
inhoud	1.106 → 1.108
brandstofverbruik	2.22 → 2.26, 3.19

ALFABETISCHE INHOUDSOPGAVE (2/5)

buitentemperatuur	1.87
C	
caravan trekken	3.53 – 3.54, 6.11
claxon	1.57
commando's	1.58 → 1.61
contact aanzetten van de auto	2.3, 2.6
controlelampjes	1.62 → 1.67, 1.74 → 1.83
D	
dakdragers	3.55 – 3.56
dashboard	1.58 → 1.61
display	1.62 → 1.73, 1.70 → 1.73, 3.57
dode hoek: waarschuwing	2.53 → 2.56
dodehoekwaarschuwing	2.53 → 2.56
dop van reagenstank	1.109 → 1.112
dynamische rijcontrole: ESC	2.40 → 2.49
E	
ECO-modus	1.66, 2.24
ECO-rijden	2.22 → 2.26
ESC: dynamische rijcontrole	1.63, 2.40 → 2.49
extra portiervergrendeling	1.5, 1.13
F	
filter	
brandstof	4.11
filter:	
interieur	4.11
lucht	4.11
olie	4.5 → 4.8, 4.11
roet	2.15
functie Stop and Start	2.10 → 2.13
G	
gegevens van de motor	6.8 → 6.10
geïntegreerde bediening van handsfree telefoon	3.57 – 3.58
geluidssignaal	1.17, 1.57
geluidssignaal verlichting brandt nog	1.95
gereedschap	5.8 – 5.9

geurneutralisatie	3.21
gordelspanners	1.30 → 1.35
H	
handgreep	3.32
handrem	2.17 → 2.21
handsfree	1.8 → 1.10, 3.41 – 3.42
handsfree kaart: batterij	5.34 – 5.35, 5.35
hoedenplank	3.44 – 3.45
hoofdsteunen	3.36 – 3.37
hulp bij wegrijden op helling	2.40 → 2.49
I	
identificatieplaatjes	6.2 → 6.4
imperiaal	
dakdragers	3.55 – 3.56
inhoud brandstoftank	1.106 → 1.108
inhoud motorolie	4.5 → 4.8
inhoud van reagenstank	1.66, 1.109 → 1.112
inrichting	3.30 → 3.33
inrijden	2.2 – 2.3
instrumentenpaneel	1.62 → 1.73, 1.70 → 1.83
interieurbekleding	
onderhoud	4.19 – 4.20
Isofix	1.51 → 1.53
K	
kaart met afstandsbediening: batterij	5.34 – 5.35, 5.35
kaartleeslampje	3.27 – 3.28, 3.28
katalysator	2.14 → 2.16
kinderen	1.39 – 1.40, 1.40
kinderen (veiligheid)	1.6, 1.9, 1.19, 3.22, 3.24, 3.26
kinderen vervoeren	1.39 – 1.40, 1.42 → 1.53
kinderveiligheid	1.6, 1.9, 1.19, 1.39 – 1.40, 1.42 → 1.53, 3.22, 3.24, 3.26
kinderzitjes	1.39 – 1.40, 1.42 → 1.53
klokje	1.87
knipperlichten	1.57, 5.18 → 5.26
koelvloeistof	4.9

ALFABETISCHE INHOUDSOPGAVE (3/5)

koplampen	
verstellen.....	1.90 – 1.91
vervangen van een lamp.....	5.16 – 5.17
voor.....	5.16 – 5.17
koplampen elektrisch verstellen.....	1.90 – 1.91
koplampsproeiers.....	1.103
krik.....	5.8 – 5.9
kwaliteit van de buitenlicht.....	3.21

L

lak	
onderhoud.....	4.16 → 4.18
lampen	
vervangen.....	5.16 → 5.29, 5.28 – 5.29
lekke band.....	5.2 → 5.9, 5.11 – 5.12
lichten:	
achteruitrijlichten.....	5.20
alarmknipperlichten.....	1.57
dimlichten.....	1.62, 1.92, 5.16 – 5.17
grootlicht.....	1.92 → 1.94, 5.16 – 5.17
markeringslichten.....	1.92, 5.16 → 5.18
mistlichten.....	1.62, 1.97, 5.20
overdag.....	1.62, 1.95
regeling.....	1.90 – 1.91
remlichten.....	5.18 → 5.26
richtingaanwijzers.....	1.57, 1.62, 5.16 → 5.18
lichtsignaal.....	1.57

M

make-up spiegels.....	3.29
massa's.....	6.11
maten.....	6.5 → 6.7
menu persoonlijke instellingen van de auto.....	1.84 – 1.85
meters:	
instrumentenpaneel.....	1.62 → 1.73, 1.70 → 1.75
milieu.....	2.28
motor	
gegevens.....	6.8 → 6.10
motor op stand-by zetten.....	2.10 → 2.13
motorkap.....	4.2 – 4.3

motorolie.....	4.4 → 4.8
motorolie verversen.....	4.4, 4.7
multimedia (uitrusting).....	3.57 – 3.58
multimedia uitrusting.....	3.57 – 3.58
Multi-Sense.....	3.2 – 3.3

N

navigatie.....	3.57 – 3.58
navigatiesysteem.....	3.57 – 3.58
noodsleutel.....	1.6 – 1.7
noodstopbekrachtiging.....	2.40 → 2.49
noodstopbekrachtiging: BAS.....	2.40 → 2.49

O

oliepeil van de motor.....	4.5 → 4.8
onderdelen.....	6.12
onderhoud.....	2.27
onderhoud:	
carrosserie.....	4.16 → 4.18
interieurbekleding.....	4.19 – 4.20
mechanisch.....	4.2 – 4.3, 4.5 → 4.8, 6.13 → 6.18
onderhoudscoupons.....	6.13 → 6.18
ontdooien	
achterraut.....	3.9 → 3.13
ontdooien/ontwasemen achterraut.....	3.11, 3.16
ontdooien/ontwasemen voorruit.....	3.11, 3.16
ontgrendelen van de portieren.....	1.14 → 1.16
ontwaseming	
achterraut.....	3.6 → 3.13
voorruit.....	3.6 → 3.13
opbergruimtes.....	3.30 → 3.33, 3.48 → 3.52
open dak.....	3.24 → 3.26
openen van de portieren.....	1.14 → 1.19
opkrikken van de auto	
verwisselen van een wiel.....	5.11 – 5.12
overheadschermb.....	1.72

P

Park Assist.....	2.78 → 2.82, 2.85 → 2.88
parkeerhulp.....	2.78 → 2.82, 2.85 → 2.88

ALFABETISCHE INHOUDSOPGAVE (4/5)

parkeerhulp: Park Assist	2.78 → 2.82, 2.85 → 2.88
peilen	
remvloeistof	4.10
ruitensproeierreservoir	4.11
peilen:	
koelvloeistof	4.9
motorolie	4.4
persoonlijke instellingen van de auto	1.84 – 1.85
plaatwerkcontrole	6.19 → 6.24
pompset voor de banden	5.5 → 5.7
portieren	1.17 → 1.20
portieren / achterklep	1.4, 1.13
portieren vergrendelen	1.4, 1.6 → 1.13, 1.17 → 1.20
portiervergrendeling	1.2 – 1.3, 1.5, 1.13 → 1.16, 1.20
procedure voor vertrek vanuit stilstand	2.8 – 2.9

R

radio	3.57 – 3.58
reagens bijvullen	1.109 → 1.112
reagens(tank)	1.66, 1.109 → 1.112
reagenskwaliteit	1.109 → 1.112
reagenstank	1.66, 1.109 → 1.112
remvloeistof	4.10
RENAULT card	
batterijtje	5.34 – 5.35, 5.35
gebruik	1.6 → 1.13
reservewiel	5.2 → 5.4
reservoir	
koelvloeistof	4.9
remvloeistof	4.10
ruitensproeier	4.11
rijden	2.2 → 2.7, 2.14 → 2.16, 2.18 → 2.26, 2.29 → 2.49, 2.61 → 2.82, 2.89 → 2.91, 2.90
rijhulp	2.50 → 2.60, 2.78 → 2.88
rijpositie	
instellingen	1.26 → 1.29
rijtips	2.22 → 2.26
ruitbediening	3.22 – 3.23
ruitensproeier	1.102
ruitensproeiers	1.98 → 1.103, 4.11

ruitenswisser	
bladen	1.98, 1.101, 1.104 – 1.105, 5.39 – 5.40
ruitenswisser	1.98 → 1.105
ruitenswisser/-sproeier	1.98 → 1.105
ruitenswisserbladen	1.98, 1.101, 5.39 – 5.40

S

schakelen	2.17, 2.89 → 2.91
scheidingsnet	3.46 – 3.47
scherm	
navigatiescherm	1.69, 1.71, 3.57 – 3.58
uitklapbaar scherm	1.72
weergave van de navigatie	1.69, 1.71, 3.57 – 3.58
schoonmaken:	
binnenkant auto	4.19 – 4.20
SCR: selectieve katalysator	1.109 → 1.112
selecteurhendel automatische transmissie	2.89 → 2.91
signaal	
geluid	1.57
licht	1.57
signaal afstandsregeling	2.57 – 2.58
signaal bij verlies van bandenspanning	2.29 → 2.39
signalen verlichting	1.90 → 1.97
sjorringen	3.47, 3.53
sleepogen	5.8 – 5.9, 5.41 – 5.42
slepen	
pechhulp	5.41 – 5.42
sleutel/FM-afstandsbediening	1.2 → 1.4
gebruik	1.2 → 1.5
sleutels	1.2 → 1.5
sluiten van de portieren	1.14 → 1.19
snelheidsalarm	1.68, 1.70, 2.64 → 2.66
snelheidsbegrenzer	1.65, 2.61 → 2.63
snelheidsregelaar	1.65, 2.67 → 2.70
snelheidsregelaar met afstandsregelaar	2.71 → 2.77
spiegels	1.88 – 1.89
starten van de motor	2.3 → 2.7, 2.10 → 2.13
startschakelaar	2.3
stilzetten van de motor	2.4
Stop and Start	1.65, 1.86, 1.107, 2.10 → 2.13

ALFABETISCHE INHOUDSOPGAVE (5/5)

storingen.....	1.62 → 1.67, 5.43 → 5.49
stuurbechrachting	1.86
stuurwiel	
verstellen.....	1.25

T

tankdop.....	1.106
technische gegevens.....	6.5 → 6.12
telefoon.....	3.57 – 3.58
temperatuurregeling	3.9 → 3.20
tijd.....	1.87
tips voor een schoner milieu.....	2.27
toevoegmiddel (reagens).....	1.109 → 1.112
tractiecontrole.....	2.40 → 2.49
trekken	
trekhaak	3.53 – 3.54

U

uitschakelen passagiersairbag voorin	1.54
--	------

V

ventilatie	
ventileren.....	3.4 – 3.5
ventilatie	3.6 → 3.20
ventilatieroosters	3.4 – 3.5
verkeersbordherkenning: snelheidsalarm.....	2.64 → 2.66
verlichting	
binnenkant.....	3.27 – 3.28, 5.27 → 5.29, 5.28 – 5.29
buitenkant.....	1.7, 1.90 → 1.97
instrumentenpaneel.....	1.92
versnellingshendel.....	2.17
verstellen van de koplampen.....	1.90 – 1.91
verstellen van de voorstoelen.....	1.22 → 1.24
vertrek vanuit stilstand.....	2.8 – 2.9
vervangen van een lamp	5.16 → 5.29, 5.28 – 5.29
vervoer van voorwerpen	
in de bagageruimte	3.53
scheidingsnet	3.46 – 3.47
verwarmd stuur.....	1.25
verwarming.....	3.6 → 3.20

verwisselen van een wiel.....	5.11 – 5.12
voorstoelen	
verstellen.....	1.22 → 1.24, 1.26
vrijloop	1.66, 2.24

W

waarschuwing	
waarschuwing controlesysteem bandenspanning.....	2.29 → 2.39
waarschuwing bij het verlaten van de rijstrook.....	2.50 → 2.52
waarschuwing vermoeidheidsdetector	2.59 – 2.60
wassen	4.16 → 4.18
wieldoppen	5.10
wieldopsleutel.....	5.8 → 5.10
wielen (veiligheid).....	5.13 → 5.15
wielmoersleutel.....	5.8
wielsleutel.....	5.8 – 5.9

Z

zekeringen.....	5.30 – 5.31
zonnegordijnen.....	3.29
zonneklep.....	3.29
zonnescherm	3.29



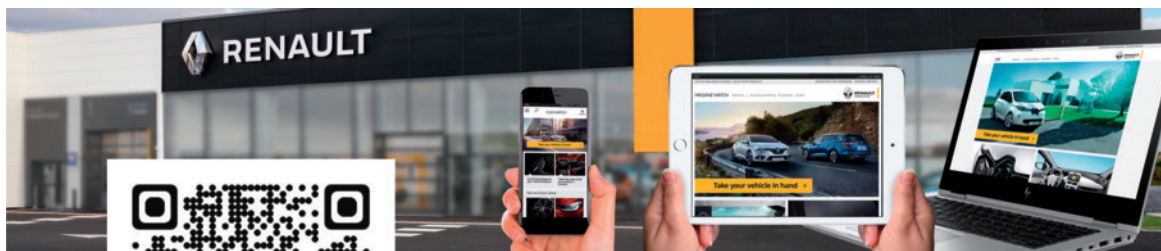

RENAULT S.A.S. SOCIÉTÉ PAR ACTIONS SIMPLIFIÉE AU CAPITAL DE 533 941 113 € / 13-15, QUAI LE GALLO
92100 BOULOGNE-BILLANCOURT R.C.S. NANTERRE 780 129 987 — SIRET 780 129 987 03591 / TÉL.: 0810 40 50 60
NU 1163-9 – 99 91 029 875 – 11/2019 – Edition néerlandaise

